

KENWOOD

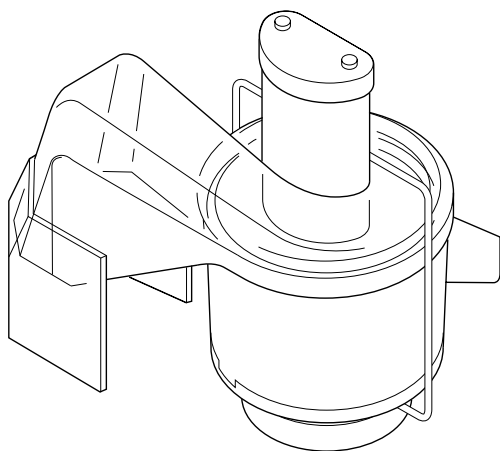

A935

English	2
Nederlands	3 - 4
Français	5 - 6
Deutsch	7 - 8
Italiano	9 - 10
Português	11 - 12
Español	13 - 14
Dansk	15 - 16
Svenska	17 - 18
Norsk	19 - 20
Suomi	21 - 22
Türkçe	23 - 24
Česky	25 - 26
Magyar	27 - 28
Polski	29 - 30
Русский	31 - 32
Ελληνικά	33 - 34

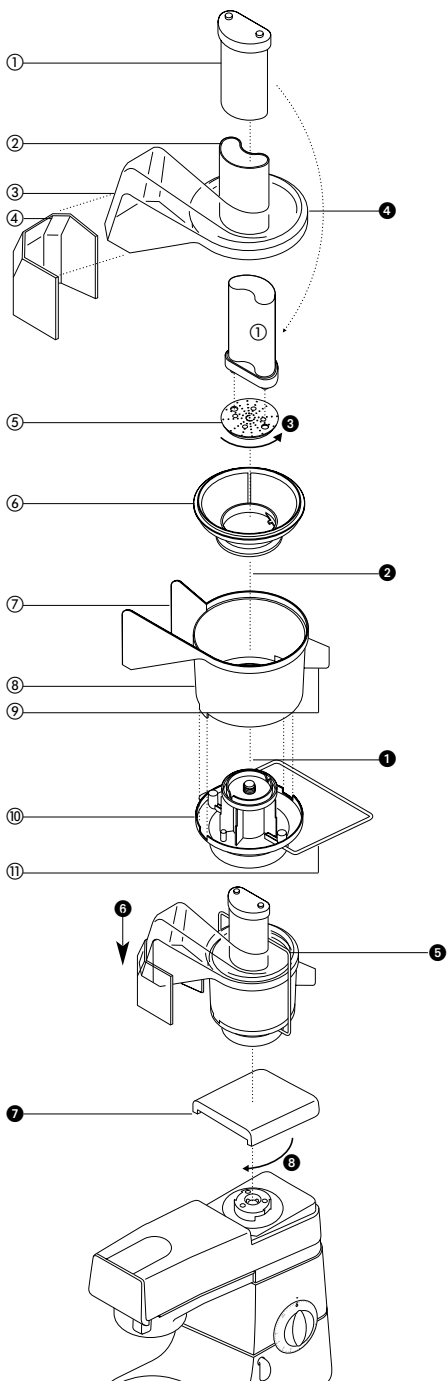

См. иллюстрации на передней странице

- ① толкатель
- ② трубка для подачи продуктов
- ③ крышка
- ④ щиток для вывода мякоти
- ⑤ терка
- ⑥ фильтр
- ⑦ носик для вывода мякоти
- ⑧ чаша
- ⑨ носик для вывода сока
- ⑩ основание
- ⑪ фиксирующая скоба

Меры безопасности

- Проталкивать продукты по трубке пальцами запрещается. Пользуйтесь только прилагаемым толкателем.
- Перед включением соковыжималки зафиксируйте крышку скобой.
- Снимать крышку до остановки фильтра запрещается.
- Прикасаться к движущимся частям запрещается.
- Перед выполнением сборки или разборки, а также перед очисткой выньте вилку сетевого шнура из розетки.

Важная информация

- Не обрабатывайте одновременно более 4,5 кг продуктов. Перед обработкой следующей партии выключите электроприбор на 10 минут.
- В случае прекращения выхода мякоти выключите электроприбор и прочистите чашу.
- Сок citrusовых имеет горьковатый привкус из-за присутствия в нем мякоти. Для отжимания сока из citrusовых рекомендуется использовать соковыжималку для citrusовых фирмы Kenwood (A995)

Перед первым использованием: разборка и очистка

- 1 Опустите фиксирующую скобу.
- 2 Снимите крышку.
- 3 Снимите терку с помощью верхней части толкателя поворотом по часовой стрелке.
- 4 Снимите фильтр.
- 5 Снимите чашу.
- 6 Промойте детали: см. «Очистка».

Сборка и эксплуатация

- 1 Установите чашу на основание, совместив выступы с прорезями в основании (операция ①).
- 2 Вставьте фильтр, совместив выступы (операция ②).
- 3 Установите терку с помощью верхней части толкателя поворотом против часовой стрелки (операция ③).
- 4 Установите крышку (операция ④).
- 5 Поднимите фиксирующую скобу и защелкните ее (операция ⑤).
- 6 Наденьте щиток для вывода мякоти (операция ⑥).
- 7 Снимите крышку с выходного отверстия высокоскоростного привода (операция ⑦).
- 8 Установите соковыжималку и поверните до фиксации (операция ⑧).
- 9 Подставьте контейнеры под носики.

Подготовка продуктов

- Удалите косточки (сливы, персики, вишня и т.д.)
- Снимите жесткую кожуру (дыни, ананасы, огурцы, картофель и т.д.)
- Плоды с мягкой кожицей и другие продукты достаточно вымыть (яблоки, виноград, груши, клубника, капуста, морковь, корневой сельдерей, салат, петрушка, редиска, шпинат и т.д.).

- 10 Нарезьте продукты кусочками для последующей закладки в трубку для подачи продукта.
- 11 Включите соковыжималку, установив 1-ю скорость, и подавайте продукт с помощью толкателя.

Очистка

- Перед очисткой разберите соковыжималку.
- Мыть детали соковыжималки в посудомоечной машине не рекомендуется.
- Некоторые продукты, например морковь, вызывают появление пятен на пластмассе. Для удаления пятен протрите детали тканью, смоченной в растительном масле.

Основание

Запрещается погружать основание в воду. Протрите основание влажной тканью и просушите.

Прочие детали

- Промойте ручную и просушите.
- Нижняя часть трубки для подачи продуктов индивидуально притирается по месту установки для обеспечения плотного соединения, поэтому трубка в этом месте имеет шероховатую поверхность. Это не является дефектом.



Kenwood Limited, New Lane, Havant, Hampshire PO9 2NH, UK
www.kenwood.co.uk

81484/10