

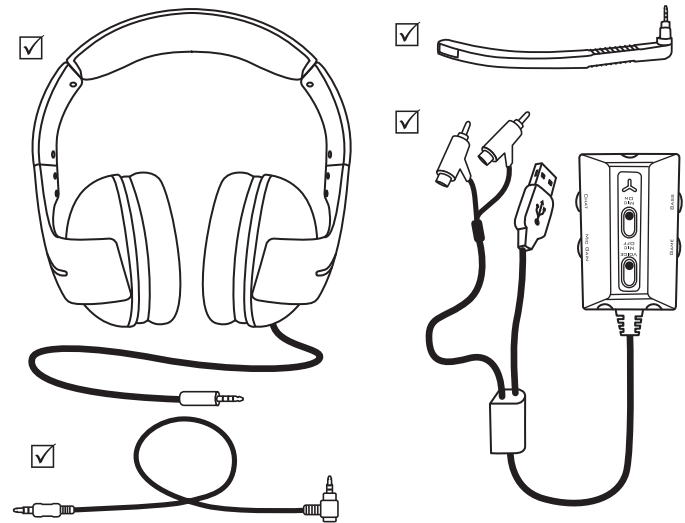

QUICK START GUIDE PS3™ / PS4™ PC / Mac®

PT - Conteúdo da embalagem PU - Содержимое упаковки EA - Περιεχόμενα κούτιού TÛ - Kutu içeriği



CONNECTION TO PLAYSTATION®3

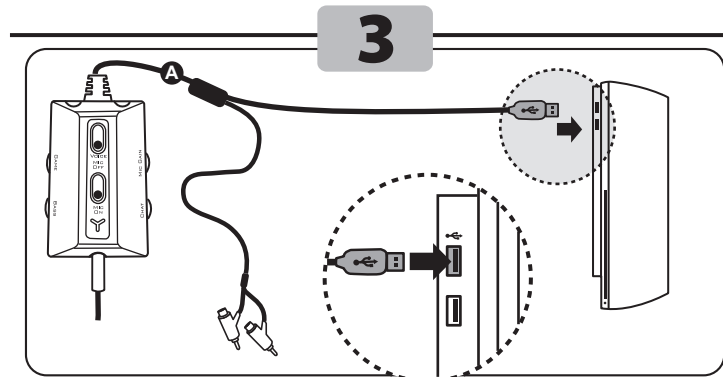
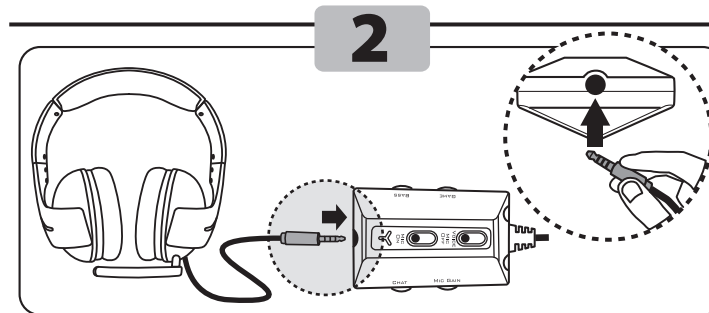
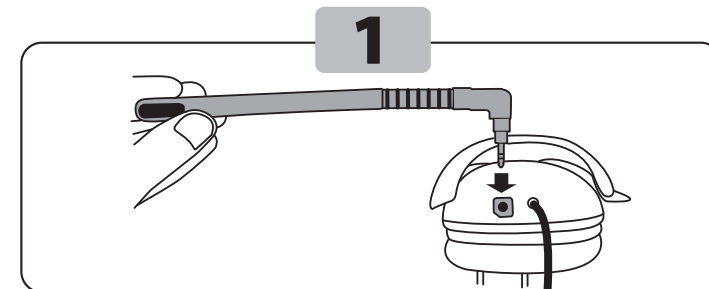

PT- Ligue o cabo AV* (fichas vermelha / branca) da PS3 ao cabo divisor RCA. PU- Подключите аудио-/видеокабель PS3* (красный / белый штекеры) к кабелю-разветвителю RCA. EA- Συνδέστε το καλώδιο PS3 AV* (ποροδοχές κόκκινο/λευκό) στο καλώδιο διακλάδωσης RCA. TÛ- PS3 AV kablosunu* (kırmızı/beyaz fişler) RCA ayrırcı kablosuna bağlayın. PL- Podłącz kabel AV konsoli PS3* (wtyczki czerwona/biała) do kabla z rozgałęźnikiem RCA.

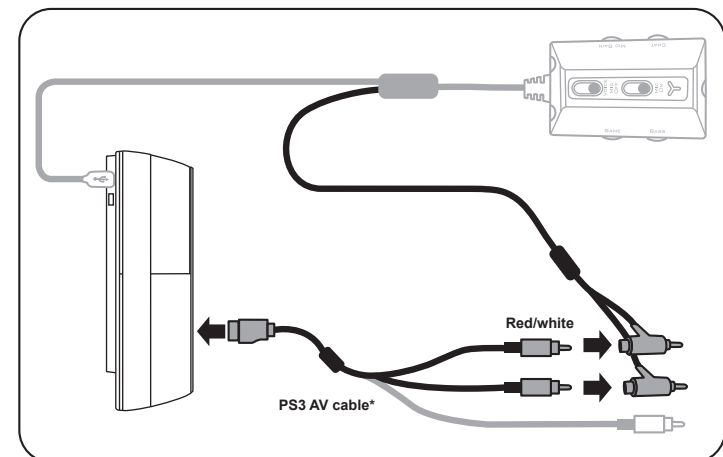

*Incluido com a consola / Входит в комплект консоли / Περιλαμβάνεται στην κονσόλα / Konsolla verilir / Znajduje się w zestawie z konsolą

**Vendido à parte / Приобретается отдельно / Πωλείται χωριστά / Ayn olarak satılır / Do nabycia osobno

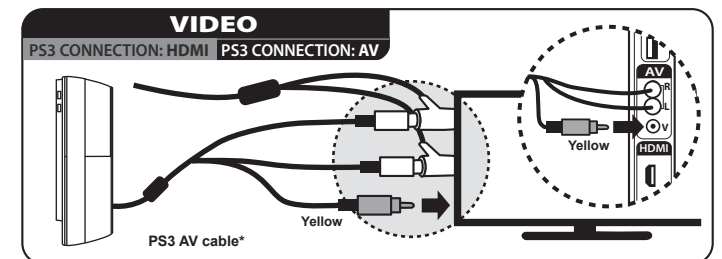
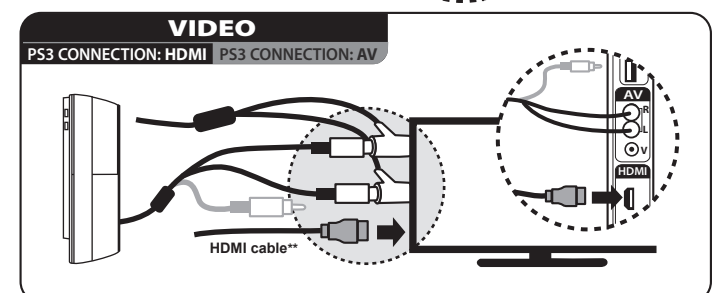
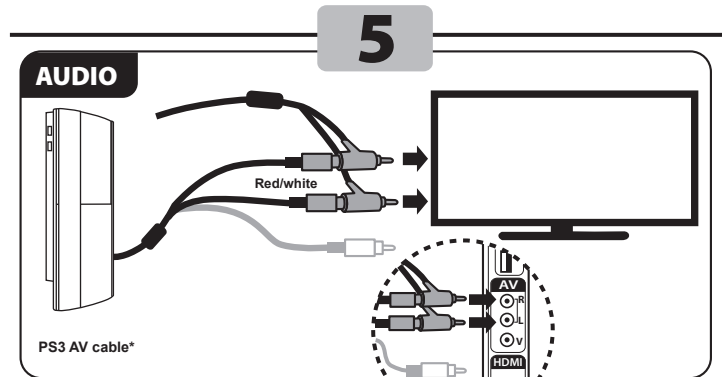

PT- Na consola de jogos, (1) seleccione Thrustmaster Y-300CPX como dispositivo de entrada e saída em Definições > Definições de Acessórios > Definições de Dispositivos Audio. Seleccione OK. (2) Seleccione Ligado em Definições > Definições de Som > Multi-Saída de Audio. PU- На игровой консоли (1) выберите Thrustmaster Y-300CPX в качестве устройства ввода/вывода в меню Настройки > Настройки дополнительных устройств > Настройки аудиоустройства. Выберите OK. (2) Выберите ВКЛ. в меню Настройки > Настройки звука > Многоканальный вывод аудио. EA- Στην κονσόλα παιχνιδιών, (1) επιλέξτε Thrustmaster Y-300CPX όπως τη συσκευή εισόδου και εξόδου στις Ρυθμίσεις > Ρυθμίσεις αξεσουάρ > Ρυθμίσεις συσκευής ήχου. Επιλέξτε OK. (2) Επιλέξτε ON (Ενεργή) στις Ρυθμίσεις > Ρυθμίσεις ήχου > Πολλαπλές έξοδοι ήχου. TÛ- Oyun konsollarında (1) Settings (Ayarlar) > Accessory Settings (Aksesuar Ayarları) > Audio Device Settings (Ses Cihazı Ayarları) nda giriş ve çıkış aygıtı olarak Thrustmaster Y-300CPX seçin. OK ögesini seçin. Ardından (2) Settings (Ayarlar) > Sound Settings (Ses Ayarları) > Audio Multi-Output (Çoklu Ses Çıkışı'nda Açık) ögesini seçin. PL- Na konsoli do gier (1) wybierz Thrustmaster Y-300CPX jako urządzenie wejściowe i wyjściowe w menu Ustawienia > Ustawienia akcesoriów > Ustawienia urządzenia audio. Wybierz OK. (2) Wybierz Wł. w menu Ustawienia > Ustawienia dźwięku > Odtwarzanie dźwięku przez kilka wyjść.

CONNECTION TO PC MAC PS4™

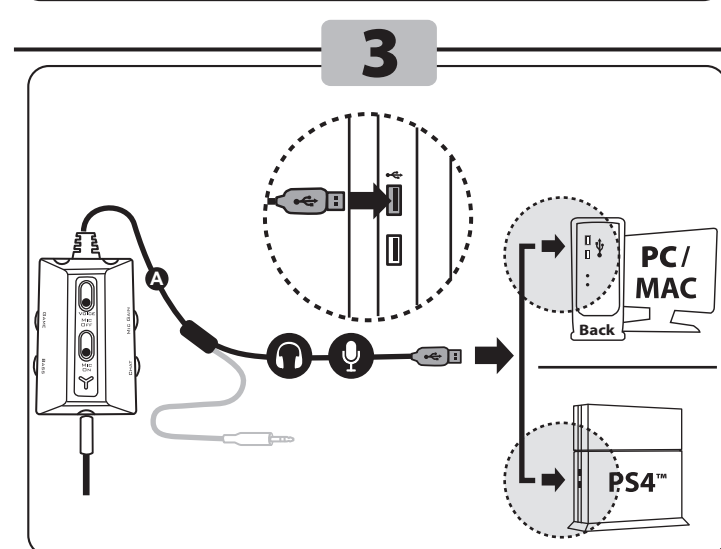
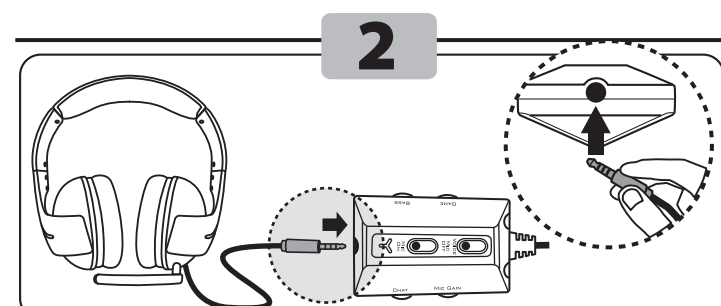
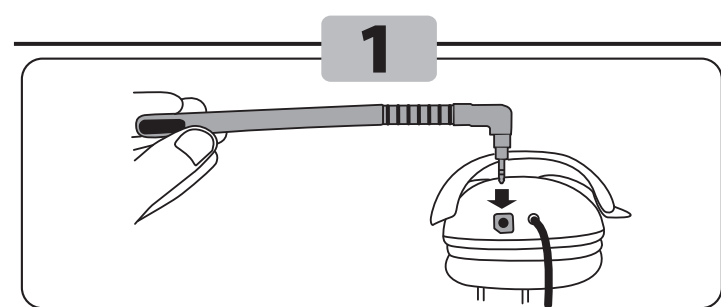

PT- Na consola de jogos, seleccione Todo o áudio em Definições > Som e ecrã > Definições de saída de áudio > Enviar áudio para os auscultadores. Pode ajustar o volume dos auscultadores em Definições > Dispositivos > Dispositivos de áudio > Auscultadores com microfone e auscultadores > Controlo de volume (auscultadores). PU- На игровой консоли выберите «Все звуки» в меню «Настройки > Звук и экран > Настройки вывода аудио > Выход на наушники». Громкость гарнитуры можно отрегулировать в меню «Настройки > Устройства > Аудиоустройства > Гарнитура и наушники > Контроль громкости (наушники)». EA- Στην κονσόλα παιχνιδιών, επιλέξτε All Audio στη διαδρομή Settings > Sound & Screen > Audio Output Settings > Output to Headphones Devices. Μπορείτε να ρυθμίσετε την ένταση του σετ ακουστικών επιλέγοντας Settings > Devices > Audio Devices > Headset and Headphones - Volume Control (Headphones). TÛ- Oyun konsolunda, Ayarlar > Ses ve Ekran > Ses Çıkış Ayarları > Kulaklığa Çıkış Ver.de "Tüm seslerin"i seçin. Kulaklık ses seviyesini Ayarlar > Cihazlar > Ses Cihazları > Kulaklıklar > Ses Kontrolü (Kulaklık) da ayarlayabilirsiniz. PL- Na konsoli do gier wybierz „Cały dźwięk” w sekcji Ustawienia > Dźwięk i ekran > Ustawienia wyjścia audio > Wyjście na słuchawkę. Regulację głośności zestawu słuchawkowego umożliwiała sekcja Ustawienia > Urządzenia > Urządzenia audio > Zestaw słuchawkowy i słuchawki > Regulacja głośności (słuchawki).

PS4™ SYSTEM CONFIGURATION

Mais informações / Более подробных сведений / Daha fazla bilgi / Więcej informacji / Περισσότερες πληροφορίες: <http://ts.thrustmaster.com>

PT- CONTROLADOR EM LINHA TÛ- KABLULU KUMANDA BIRIMI PU- ЛИНЕЙНЫЙ КОНТРОЛЛЕР PL- KONTROLER PRZEWODOWY EA- ΕΛΕΓΚΤΗΣ ΜΕ ΥΠΟΔΟΧΗ

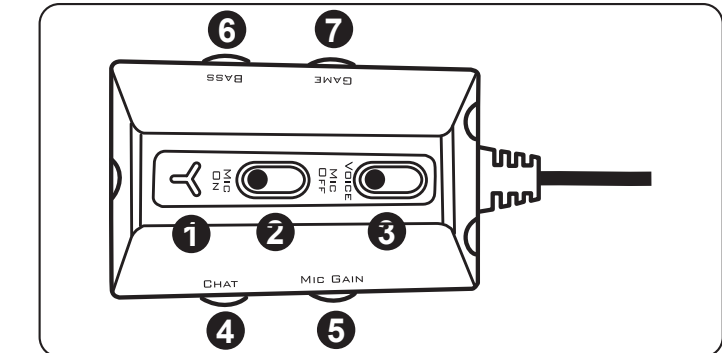

PT ① LED de desativação do som do microfone - LED azul = Microfone LIGADO / LED vermelho = Microfone DESLIGADO ② Interruptor de desativação/reactivação do som do microfone (os outros jogadores podem ouvir-lo ou não) ③ Interruptor de ativação/desativação do retorno de voz (ativo ou não o retorno de voz através do auricular) ④ Volume do chat na PS3™ (ajuste o volume da voz dos outros jogadores) ou volume do auricular no PC/Mac/PS4™ ⑤ Volume de ganho do microfone (ajuste o ganho do microfone) ⑥ Volume dos graves (ajuste o volume dos graves do jogo) ⑦ Volume do jogo na PS3™ - Não suportado no PC/Mac/PS4™ PL ① Dioda wyciszenia mikrofonu: światło niebieskie = mikrofon włączony / światło czerwone = mikrofon wyłączony ② Przelicznik wyciszenia mikrofonu (włączanie i wyłączanie przekazu własnego głosu) ③ Przelicznik głosowego sprzężenia zwrotnego (włączanie i wyłączanie głosowego sprzężenia zwrotnego za pośrednictwem zestawu słuchawkowego) ④ Głośność rozmów na konsoli PS3™ (regulacja głośności głosu pozostałych graczy) lub głośności zestawu słuchawkowego na komputerze PC/Mac/PS4™ ⑤ Głośność mikrofonu (regulacja wzmocnienia mikrofonu) ⑥ Głośność basów (regulacja głośności basów w grze) ⑦ Głośność gry na konsoli PS3™ — funkcja nieobsługiwana na komputerze PC/Mac/PS4™

PU ① Индикатор работы микрофона: синий = микрофон включен / красный = микрофон выключен ② Включение/выключение микрофона (чтобы ваша речь была слышна или не слышна) ③ Включение/выключение голосовой обратной связи (работа функции голосовой обратной связи на гарнитуре) ④ Громкость голосовой связи на PS3™/PS4™ (настройка громкости голосов других геймеров) или громкость гарнитуры на ПК/Mac (устройство микрофона) ⑤ Усиление микрофона (настройка громкости микрофона) ⑥ Уровень басов (настройка громкости басов в игре) ⑦ Громкость игры на PS3™ — не поддерживается на ПК/Mac/PS4™

EA ① Ενδεικτική λυχνία LED σήμανσης μικροφώνου - LED σε μπλε χρώμα = Ενεργοποίηση μικροφώνου/LED σε κόκκινο χρώμα = Απεργοποίηση μικροφώνου ② Διακόπτης ενεργοποίησης/απεργοποίησης σήμανσης μικροφώνου (για το αν μπορούν να σας ακούν ή όχι τρίτοι) ③ Διακόπτης ενεργοποίησης/απεργοποίησης σήμανσης ανατροφοδότησης φωνής (Ενεργοποιήστε ή όχι την ανατροφοδότηση φωνής μέσω των ακουστικών) ④ Ένταση συνομιλίας σε PS3™ (Ρυθμίστε την ένταση της φωνής των άλλων παικτών) ή την ένταση των ακουστικών σε PC/Mac/PS4™ ⑤ Ενίσχυση έντασης μικροφώνου (Ρυθμίστε την ένταση του μικροφώνου) ⑥ Ένταση για τα μπάσα (Ρυθμίστε την ένταση για τα μπάσα στο παιχνίδι) ⑦ Ένταση παιχνιδιού σε PS3™ - Δεν υποστηρίζεται σε PC/Mac/PS4™

Mais informações / Более подробных сведений / Daha fazla bilgi / Więcej informacji / Περισσότερες πληροφορίες: <http://ts.thrustmaster.com>