

**Спасибо Вам за то,  
что Вы выбрали изделие PWH!**

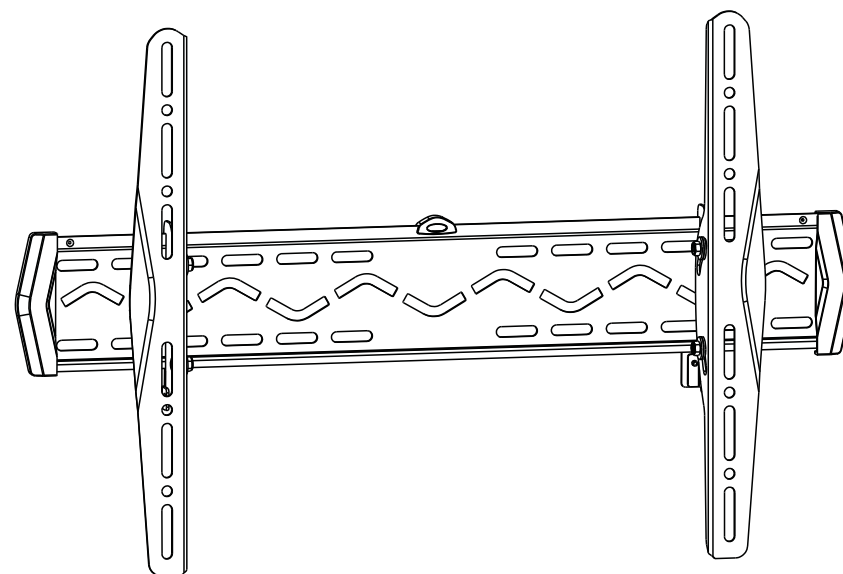

**Внимание:** не превышайте допустимую нагрузку на настенное крепление!

**PWH71**



200x200/300x300  
400x200/400x400  
600x400



## комплектация

**Важно:** Этот кронштейн разработан для крепления плоскочелюстных телевизоров весом до 50 кг, к вертикальной стене. Меры безопасности: никогда не используйте дефектные части. Неправильная установка может привести к повреждению, ранениям, а также принести ущерб. Перед установкой убедитесь, что выбранная вами стена пригодна для размещения на ней данного кронштейна. Если у вас есть сомнения, проконсультируйтесь со специалистом. Используйте необходимый тип крепежа в зависимости от структуры стен.

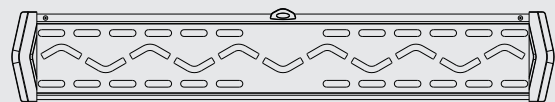

настенная пластина (x1)  
A

левый адаптер  
настенного  
крепления (x1)  
B



правый адаптер  
настенного  
крепления (x1)  
C



## Упаковка M

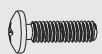

M5x14 (x4)  
M-A

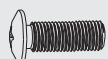

M6x14 (x4)  
M-B



M8x20 (x4)  
M-C



M6x30 (x4)  
M-D



M8x30 (x4)  
M-E



Шайба (x4)  
M-F



малая  
распорка (x8)  
M-G



большая  
распорка (x4)  
M-H

## Упаковка W

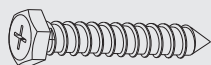

ST6.3x55 (x4)  
W-A

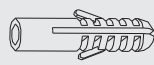

Крепежный дюбель (x4)  
W-B



D6 Шайба (x4)  
W-C

## 1. Установка настенного крепления

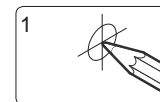
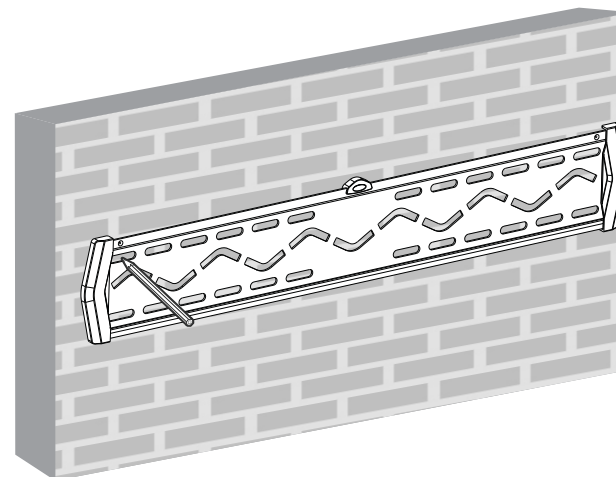
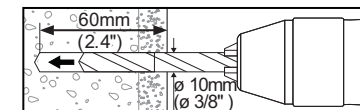
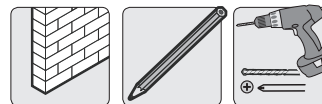

1  
отметьте точное  
местоположение  
крепежных отверстий

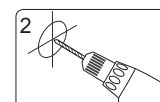

2  
просверлите  
направляющие  
отверстия

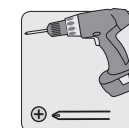
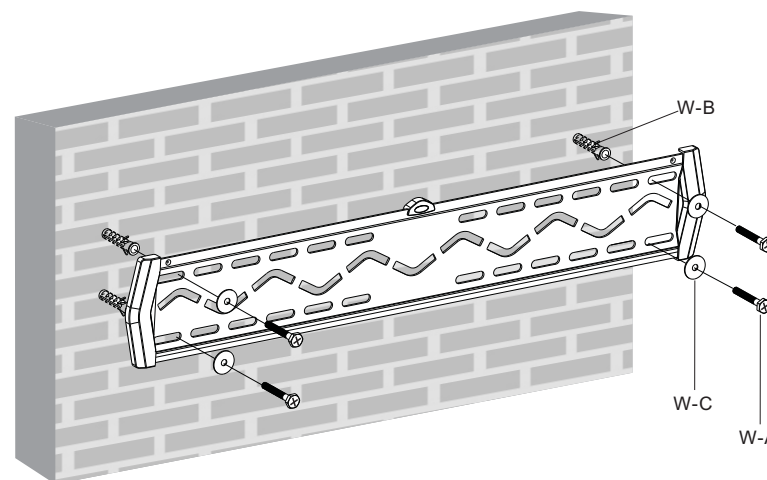
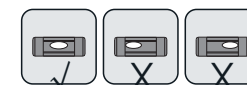

винтовое  
крепление  
на стену

## 2. Установка адаптеров настенного крепления

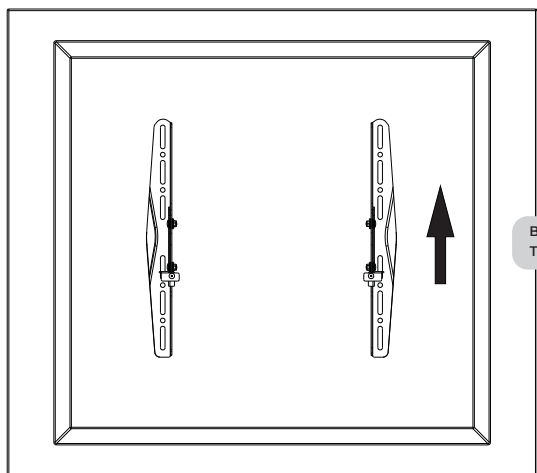

верхняя часть телевизора

### 2-1 для экранов с ровной задней поверхностью

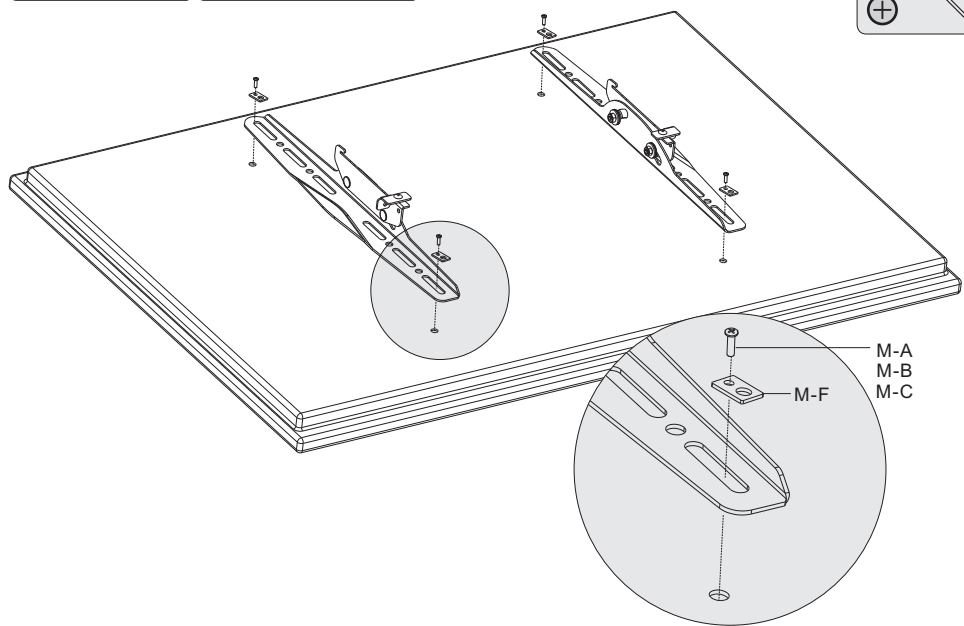

### 2-2 Для экранов со сложным рельефом задней поверхности

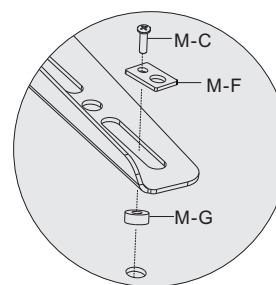
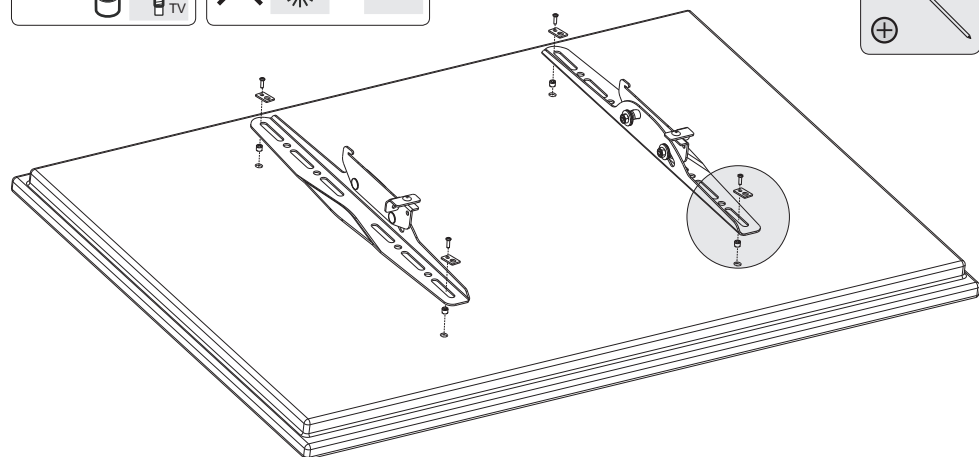
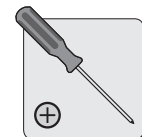
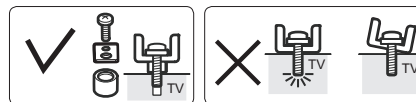

или

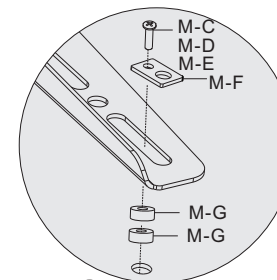

или

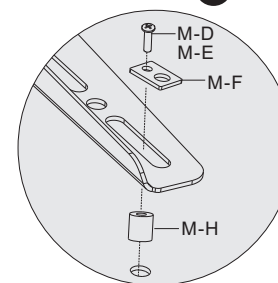

или

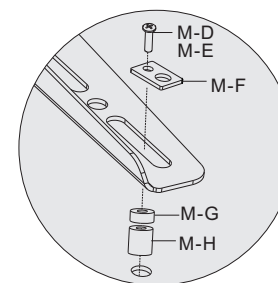

**Примечание:** выберите соответствующие винты, шайбы и распорки (при необходимости) в соответствии с типом экрана.

- расположите адаптеры настенного крепления как можно ближе к центру дисплея.
- привинтите адаптеры настенного крепления к дисплею

**!** затяните все винты, но не перетягивайте.

### 3. Установка телевизора на настенную пластину

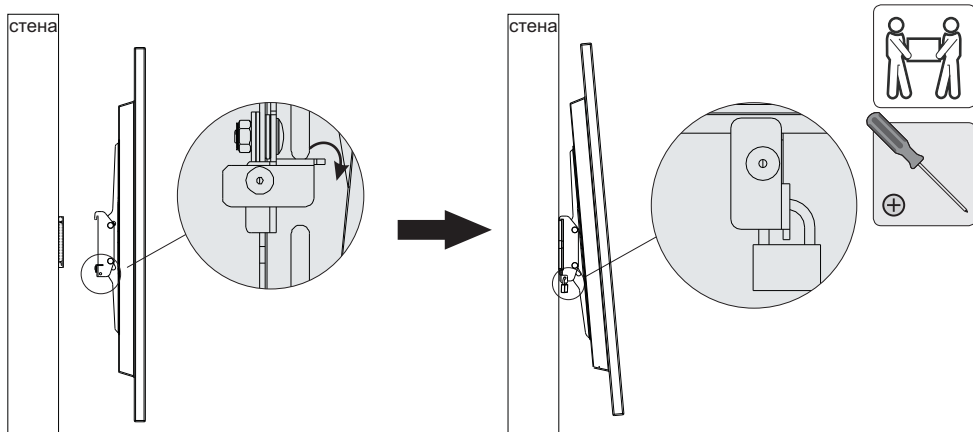

- Поверните фиксирующую пластину вниз для блокировки настенной пластины.
- Используйте замок для предотвращения кражи дисплея (замок в комплекте не поставляется).

### 4. Настройка угла наклона и поворота

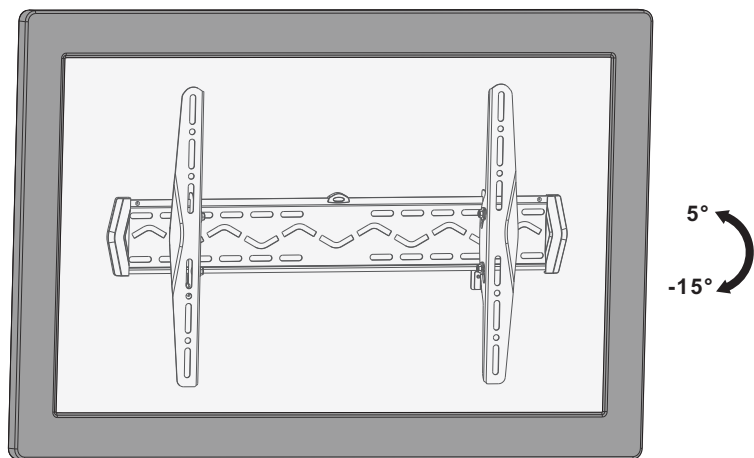

тяните на себя или от себя за нижнюю или верхнюю часть экрана, чтобы настроить необходимый угол наклона