

## Схема сборки PL 110EKR

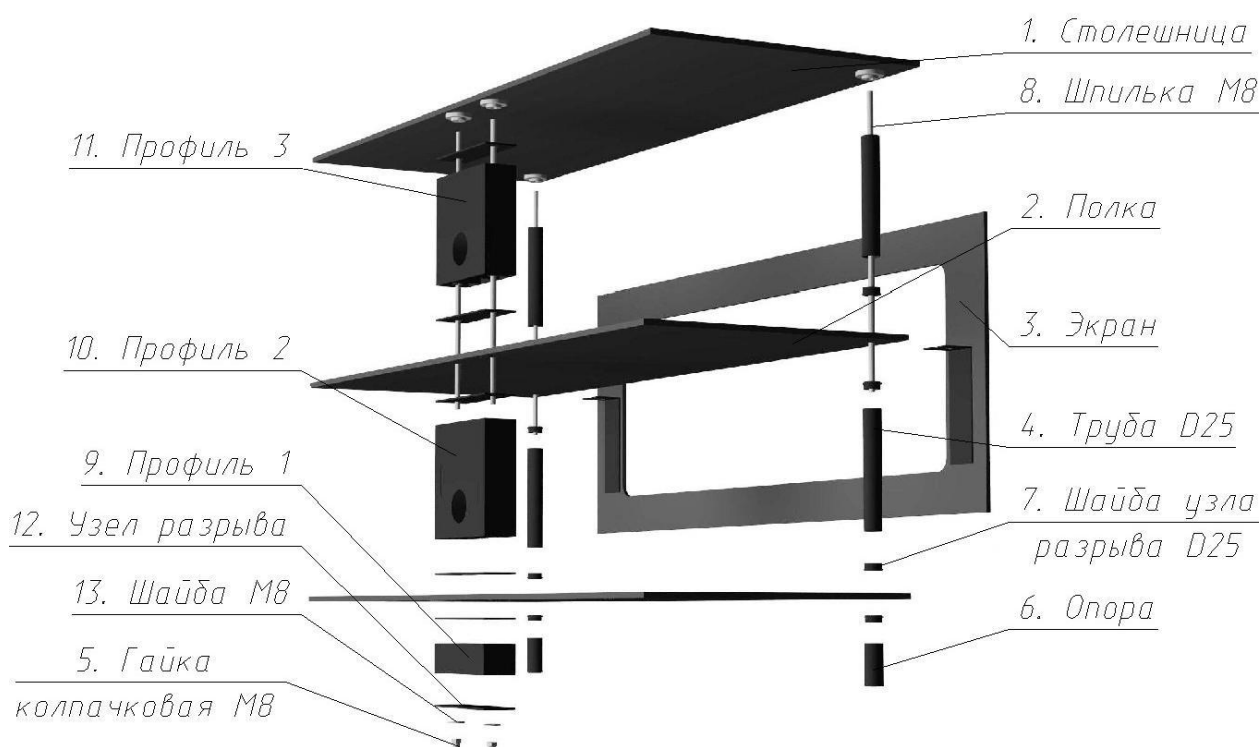

### КОМПЛЕКТАЦИЯ

Столешница 1100x420x8мм	1шт
Полка 1080x410x8мм	2шт
Экран 1090x410x6мм	1шт
Труба D25 165мм	4шт
	
Опора D25 55мм	2шт
	
Шайба узла разрыва D25	8шт
	
Профиль 1 43мм	1шт
	
Профиль 2 167мм	1шт
Профиль 3 159мм	1шт
	
Шпилька M8 410мм	4шт
	
Кронштейн	2шт
	

Гайка колпачковая M8		2шт
Узел разрыва		6шт
Шайба M8		2шт

**Внимание!** Сборку изделия необходимо осуществлять на чистой необразивной поверхности.

### МОНТАЖ

1. Положить столешницу, как показано на рис. 1. Прикрутить шпильки M8.
2. На шпильки M8 установить трубы с шайбами узлов разрыва D25 и профиль 3 с узлами разрыва, согласно рис. 2.
3. Наложить полку.
4. На шпильки M8 установить трубы с шайбами узлов разрыва D25 и профиль 2 с узлами разрыва. (См. рис. 3)
5. Наложить полку.

6. На шпильки М8 установить профиль 1 с узлами разрыва и закрепить с помощью шайб М8 и гаек колпачковых М8. (См. рис. 4)

7. На шпильки М8 установить шайбы узлов разрыва D25. Прикрутить опоры.

**Внимание!** Опоры закручивать не до конца, так как необходим будет зазор для вставки кронштейнов экрана.

8. Вставить кронштейны экрана между средней полкой и шайбами узла разрыва М8 труб D25. (См. рис. 5)

9. Прикрутить опоры до упора. Затянуть гайки колпачковые М8 рожковым ключом 13.

10. Перевернуть готовое изделие на опоры.

**Рис. 1**

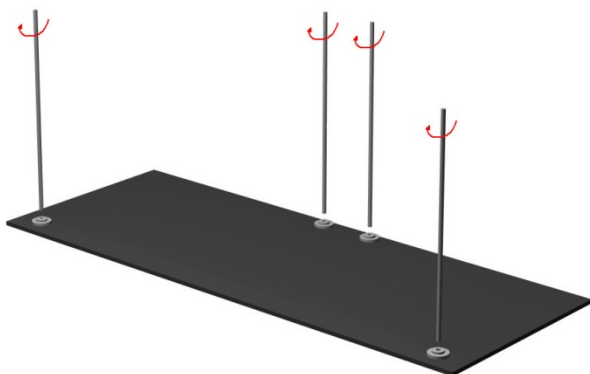

**Рис. 2**

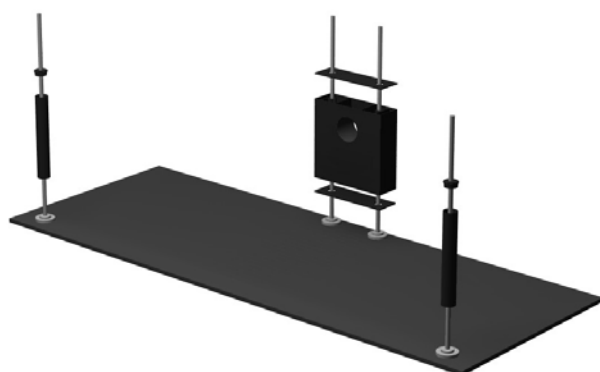

**Рис. 3**



**Рис. 4**



**Рис. 5**



Узел крепления экрана в сборе

