

Parrot® Zik

User Guide

Способ применения

Instrukcja obsługi

Návod k použití

Návod na použitie

Használati utasítás

Mod de utilizare

Način uporabe

design by S+ARCK®

Parrot® Zik

English	p.5
РУССКИЙ	p.19
Polski	p.31
Česky	p.43
Slovakia	p.55
Magyar	p.67
Română	p.81
Slovenčina	p.95

Warning

- Listening to music at high volumes for long periods can lead to hearing problems. We do not recommend using these headphones at maximum volume, particularly for long periods of time.
- To protect your hearing, turn down the volume of your music player before connecting your headphones. After putting on the headphones, gradually turn up the volume until you reach a suitable level. Sound levels are measured in decibels (dB). Exposure to sound 85 dB or above may result in gradual loss of hearing. Monitor your use. Hearing loss depends on the intensity of the sound and the duration. The higher the volume, the less your exposure capacity will last. The lower the volume, the longer your exposure period can be.
- Be responsible: pay attention to your environment (acoustic) when you are wearing your headphones and listening to music or the radio.
- Avoid hazardous behavior that may cause an accident for you or somebody else (pedestrians, motorcyclists, drivers, cyclists) or cause damage to property when you are wearing your headphones.
- Parrot would like to inform you that the use of stereo headphones is strictly forbidden when driving a motor vehicle. Parrot also recommends not listening to music or the radio through your headphones when riding a bicycle, a scooter or any other means of transport for which it is not compulsory to wear a helmet. Parrot cannot accept any responsibility if you choose to ignore these warnings.

Content

Getting started.....	p.6
Music	p.9
Parrot Audio Suite	p.11
Telephone	p.12
Troubleshooting	p.14
General information	p.15

Getting started

Contents of the packaging

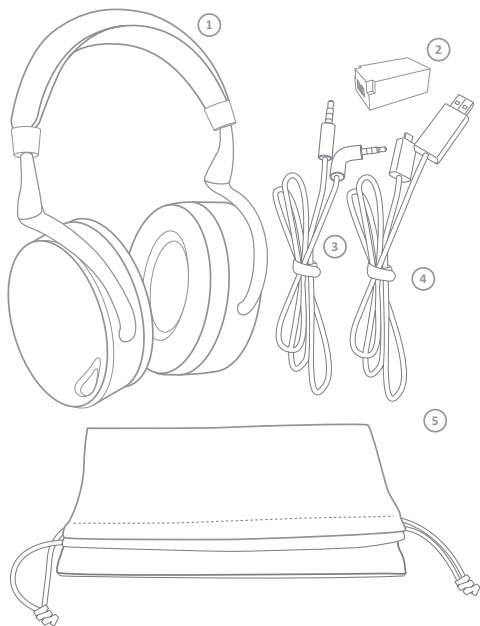

- 1 Parrot ZIK
- 2 Battery
- 3 Jack to Jack cable
- 4 USB to micro-USB cable
- 5 Carry pouch

Battery

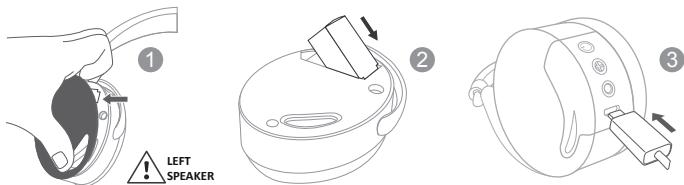

To install the battery, lift up the magnetic cover on the left hand speaker (1) and insert the battery in its compartment (2).

Before you use it for the first time, the Parrot ZIK must be fully charged. To do this, connect the Parrot ZIK to your computer via the USB to micro-USB cable (3). The indicator on the side of the micro-USB connector illuminates with a red light to show that the device is charging. Once charging is complete, the indicator light turns white.

When the battery is flat, you can still use the Parrot ZIK to listen to music if your audio player is connected to the headset via the Jack to Jack cable. Conversely, the telephone and *Bluetooth*® music transfer functions, audio effects and touch sensitive panel are not available.

Switching the Parrot ZIK on/off

Press the button  to switch the product on/off.

You can also use the headset without switching it on by using the Jack to Jack cable (passive mode). In that case, the telephone and *Bluetooth*® music transfer functions, audio effects and touch sensitive panel are not available.

Wearing the headset

Adjust the band without forcing it, so that the headphones will fit comfortably over your ears, then put the headset on, using the letters (L) and (R) to help you distinguish left and right. These letters can be seen on the headband.

Note : The touch sensitive panel is located on the right speaker.

Downloading the Parrot Audio Suite application

Connect to the App Store® or Android Market® and download the free Parrot Audio Suite application. This application will allow you to change the settings of the Parrot ZIK.

Bluetooth® Connection

Before the Parrot ZIK can be used with your telephone or *Bluetooth®* audio player, the two devices must be paired. Once the two devices have detected each other, it is no longer necessary to pair each time.

1. From your telephone or *Bluetooth®* audio player, start a search for *Bluetooth®* peripherals.
2. Select “Parrot ZIK”.
3. Enter “0000” on your telephone or audio player, if asked to do so. Depending on your model of telephone, it is possible that a PIN code will not be required.

Once your telephone is paired with the Parrot ZIK, the two devices will connect to each other automatically each time that the Parrot ZIK is switched on. It is not possible to simultaneously connect several devices to the Parrot ZIK.

Note : If your telephone has the NFC function, pairing is also possible by touching the Parrot ZIK's left loudspeaker with your telephone.

Music

Note : The touch sensitive panel is located on the right speaker.

Connecting the Parrot ZIK to the audio source

Connect the Jack to Jack cable supplied to the Parrot ZIK's right headphone and connect the other end to your audio player. If your telephone / Bluetooth® audio player supports Bluetooth® A2DP, you can also send music to your Parrot ZIK via Bluetooth®.

Volume

To increase the volume, swipe your finger upward on the touch sensitive panel. To decrease the volume, swipe your finger downward on the touch sensitive panel.

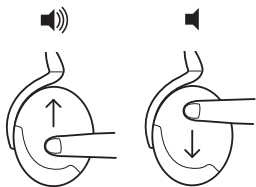

Next / previous

If your audio player is connected to the Parrot ZIK via Bluetooth®:

- To return to the previous track, swipe your finger backward on the touch sensitive panel.
- To move to the next track, swipe your finger forward on the touch sensitive panel.

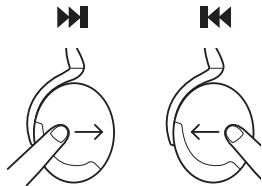

Pause / Play

To pause the music, take off the headset. To start playing again, put the headset back on.



Parrot Audio Suite

Active noise cancellation

Use the Parrot Audio Suite application to activate / deactivate active noise cancellation.



Parrot Concert Hall audio effect

The Parrot Concert Hall audio effect allows you to simulate a musical scene. This effect can be activated and controlled using the Parrot Audio Suite application.

- Touch one of the four zones to select the dimensions of the virtual room and thus the perceived depth of the sound.
- Touch the arrows to adjust the orientation of the loudspeakers and thus the sound spread.



Equalizer

The equalizer allows you to adjust the sound frequencies of your Parrot ZIK. Adjust the bass, tenors and trebles according to your preferences, moving the respective cursors from left to right. You can choose from among the various presets (example : Flat, Deep, Rock...) to adjust the frequencies to the style of music you are listening to.

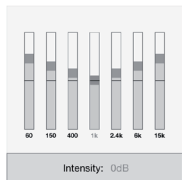

Telephone

Note : The touch sensitive panel is located on the right speaker.

Receiving a call



An incoming call is indicated by a ring tone.

- If you want to accept the call, tap the touch sensitive panel.
- If you want to refuse the call, press and hold the touch sensitive panel for two seconds.

Note : *If you are not wearing the headset or you are taking it off at the moment the call arrives, it is transferred to your telephone.*

Use during a call

To increase the volume during a call, swipe your finger upward on the touch sensitive panel. To decrease the volume during a call, swipe your finger downward on the touch sensitive panel. The volume is saved for future calls.

To transfer a call to your telephone, take the Parrot ZIK off.

To hang up, tap the touch sensitive panel.

Managing a second call

The Parrot ZIK allows you to manage two calls simultaneously, as long as your telephone supports this feature.

- Tap the touch sensitive panel to accept the second incoming call. The first call is automatically put on hold.
- Press and hold the touch sensitive panel for two seconds to refuse the second incoming call. You can also refuse the call from your telephone.
- Swipe the touch sensitive panel forward or backward to switch between calls.

Troubleshooting

Reset

In the event of a problem, you can reset the Parrot ZIK by removing the battery.

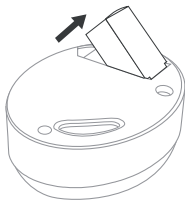

Updating

Access your free product update and download directly from our website at www.parrot.com, “Support” section and update the Parrot ZIK software using the provided USB / micro-USB cable. These updates allow you to improve your product’s compatibility.

For more information

For more information or to contact our technical support team, visit our website at www.parrot.com, “Support” section.

General information

Security information

- Do not disassemble, open, drop (mechanical abuse), crush, bend, deform, puncture, or shred.
- Do not modify or remanufacture, attempt to insert foreign objects into the battery, immerse or expose to water or other liquids, or expose to fire or excessive heat including soldering irons, or put in microwave.
- Only use the battery with the charging system specified by the manufacturer/supplier.
- Do not short-circuit a battery or allow metallic or conductive objects to contact both battery terminals simultaneously.
- Replace the battery only with another battery that has been qualified with same characteristics. Use of an unqualified battery may present a risk of fire, explosion, leakage, or other hazard.
- Dispose of used batteries promptly according to the manufacturer/supplier's instructions.
- Improper battery use may result in a fire, explosion, or other hazard.
- Battery usage by children should be supervised.

Warranty

Without prejudice of legal warranty, Parrot products are warranted during 1 year from the date of purchase for defects in materials and workmanship, provided that no deterioration to the product has been made, and upon presentation of proof of purchase (date of purchase, location of sale and product serial number) to the retailer. Warranty does not cover: upgrading of the software items of the Parrot products with *Bluetooth*® cell phones for compatibility purpose, data recovery, deterioration of the external aspect due to normal use of the product, any damage caused by accident, misuse, misapplication, or non-Parrot products. Parrot is not responsible for storage, loss or damaged to data during transit or repair. Any product wrongfully declared to be defective will be returned to sender and inspection, process and carriage costs will be invoiced to him.

Information relating to the battery and to the charger - Safety precautions

Only use the cigar-lighter adaptable charger provided. Never use a damaged charger. Remember to charge the device before storing for a long period of time. Do not leave your device in hot or cold areas (car in direct sunlight or parked in a garage in winter). Always store in area where temperatures remain stable. The charger and the device can become hot during charging. Do not cover. Do not use your device in the rain or in/near any damp area. Do not disassemble the device. In the event of battery leakage, avoid contact of the liquid with skin and eyes. If contact occurs, rinse affected areas with plenty of water and contact a physician.



Correct disposal of This Product (Waste Electrical & Electronic Equipment)

This marking shown on the product or its literature indicates that it should not be disposed with other household wastes at the end of its working life. To prevent possible harm to the environment or human health from uncontrolled waste disposal, please separate this from other types of wastes and recycle it responsibly. Reset to promote the sustainable reuse of material resources. Household users should contact either the retailer where they purchased this product, or their local government office for details of where and how they can take this item for environmentally safe recycling. Business users should contract their supplier and the terms and conditions of the purchase contract. This product should not be mixed with other commercial wastes for disposal.

Modifications

The explanations and specifications in this guide are given for information purposes only and may be modified without prior notice. They are deemed to be correct at the time of going to press. The utmost care has been taken when writing this guide as part of the aim to provide you with accurate information. However, Parrot shall not be held responsible for any consequences arising from any errors or omissions in the guide, nor for any damage or accidental loss of data resulting directly or indirectly from the use of the information herein. Parrot reserves the right to amend or improve the product design or user guide without any restrictions and without any obligation to notify users. If so, a later version of this guide might be available in electronic format at Parrot's website at www.parrot.com.

Declaration of Conformity

Parrot SA, 174 quai de Jemmapes, 75010 Paris, France, declare under their sole responsibility that the product described in this user guide complies with technical standards EN300328, EN301489-1, IEC60065 following the provision of the Radio Equipment, Telecommunication Equipment directive (1999/5/EC R&TTE), and of the General Safety directive (2004/108/CE).

http://www.parrot.com/uk/support/parrot-zik/zik_ce_conformity_declaration.pdf

FCC and IC Compliance Statement

This equipment has been tested and found to comply with the limits for a Class B Digital Device, pursuant to Part 15 of the FCC Rules / with Industry Canada Licence-exempt RSS standard(s). These limits are designed to provide reasonable protection against harmful interference in a residential installation. This equipment generates, uses and can radiate radio frequency energy and, if not installed and used in accordance with the instructions, may cause harmful interference to radio communications. However, there is no guarantee that interference will not occur in a particular installation. If this equipment does cause harmful interference to radio or television reception, which can be determined by turning the equipment off and on, the user is encouraged to try to correct the interference by one or more of the following measures:

- Reorient or relocate the receiving antenna.
- Increase the distance between the equipment and receiver.
- Connect the equipment to an outlet on a circuit different from that to which the receiver is connected.

Copyright © 2012 Parrot. All rights reserved.

Licences

Parrot and the Parrot logo are registered trademarks of PARROT SA.

ZIK is a trademark of Parrot SA.

App Store is a trademark of Apple Inc, registered in the USA and in other countries.

Android is a trademark of Google Inc.

The *Bluetooth*® word mark and logos are owned by the *Bluetooth*® SIG, Inc. and any use of such marks by Parrot S.A. is under license. *Bluetooth*® QDID : B017641 B017642 B019338

All other trademarks mentioned in this guide are protected and are the property of their respective owners.

Предупреждение об уровне громкости при прослушивании

- Длительное прослушивание музыки с большим уровнем громкости может вызвать нарушения органов слуха. Рекомендуется не использовать наушники на максимальной громкости, особенно в течение длительного времени.
- Во избежание повреждения ваших органов слуха, пожалуйста, уменьшите громкость вашего воспроизводящего музыку устройства, прежде чем подключать наушники. Надев наушники на уши, постепенно увеличивайте громкость до достижения приятного уровня прослушивания. Уровень громкости звука измеряется в децибелах (дБ). Любое звуковое воздействие, равное или превышающее 85 дБ, может повлечь за собой постепенную потерю слуха. Следите за применением воспроизводящих устройств, потеря слуха зависит от силы звука, помноженной на длительность прослушивания. Чем сильнее громкость, тем меньше продлится ваша устойчивость к воздействию. Чем меньше громкость, тем больше может быть ваша устойчивость к воздействию.
- Будьте ответственны: уделяйте внимание вашему окружению (акустическому), когда вы носите наушники и слушаете музыку или радио.
- Когда вы в наушниках, избегайте опасного поведения, которое может привести к несчастному случаю с вами лично или с другим человеком (пешеход, мотоциклист, водитель, велосипедист), или нанести ущерб имуществу.
- Parrot информирует вас, что применение стерео аудио-наушников во время вождения автомобиля строго запрещено. Parrot также рекомендует вам не слушать музыку или радио в наушниках, когда вы пользуетесь велосипедом, самокат, или любое другое средство передвижения, для которого ношение защитного шлема не обязательно. Parrot не несет никакой ответственности в том случае, если вы решили игнорировать это предупреждение.

Первое использование	p.20
Музыка	p.23
Parrot Audio Suite	p.25
Телефон	p.26
В случае проблем	p.28
Общая информация	p.29

Первое использование

Содержимое упаковки

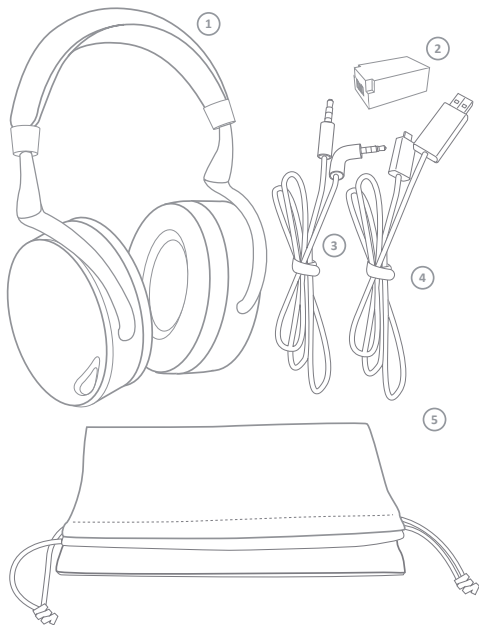

- 1 Parrot ZIK
- 2 Батарея
- 3 Кабель разъем/разъем
- 4 Кабель USB/микро - USB
- 5 Транспортировочный футляр

Батарея

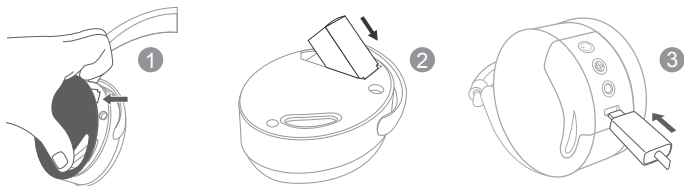

Чтобы установить батарею, приподнимите магнитный кожух левого наушника и вставьте батарею в предназначенное для этого отделение.

Перед первым включением, необходимо полностью зарядить Parrot ZIK. Для этого, подсоедините Parrot ZIK к вашему ПК при помощи кабеля USB/микро - USB. Световой индикатор, расположенный рядом с разъемом мини - USB загорается красным светом, показывая, что идет зарядка. По окончании зарядки, индикатор становится белым.

Когда батарея разряжена, вы всегда можете использовать Parrot ZIK для прослушивания музыки, если ваш аудиоплеер подсоединен к наушникам при помощи разъем/разъем. С другой стороны, функции телефона и передача музыки через Bluetooth, аудио эффекты, а также тактильная панель управления будут больше недоступны.

Включение/Выключение Parrot ZIK

Нажмите на кнопку , чтобы включить/выключить изделие.

Вы также можете использовать наушники, не включая их. В этом случае, вы можете использовать Parrot ZIK для прослушивания музыки, если ваш аудиоплеер подсоединен к наушникам при помощи разъем/разъем. С другой стороны, функции телефона и передача музыки через Bluetooth, аудио эффекты, а также тактильная панель управления будут больше недоступны.

Ношение наушников

Отрегулируйте головной обруч, чтобы наушники хорошо прилегли к вашим ушам, затем наденьте наушники, при помощи букв, которые отличают левый наушник (L) от правого (R). Эти буквы расположены на головном обруче.

Загрузите приложение Parrot Audio Suite

Подсоединитесь к App StoreSM или AndroidTM Market и загрузите бесплатное приложение Parrot Audio Suite.

Соединение Bluetooth

Прежде чем использовать Parrot ZIK с вашим телефоном или аудиоплеером Bluetooth, вы должны спарить (выполнить сопряжение) оба устройства. После того, как оба устройства обнаружат друг друга, необходимости в повторном сопряжении не будет.

1. Выполните поиск устройств Bluetooth[®] с вашего телефона или аудиоплеера, запустите поиск периферийных устройств Bluetooth.
2. Выберите «Parrot ZIK».
3. Введите на вашем телефоне или аудиоплеере «0000», если он вас к этому приглашает. В зависимости от модели вашего телефона, существует вероятность, что никакой PIN код запрашиваться не будет.

После сопряжения вашего телефона с Parrot ZIK, соединение между двумя устройствами будет выполняться автоматически, при каждом включении Parrot ZIK. Невозможно одновременно подключить к Parrot ZIK несколько устройств.

Примечание: Если ваш телефон имеет функцию NFC, вы также можете выполнить сопряжение, прикоснувшись вашим телефоном к левому наушнику Parrot ZIK.

Музыка

Подключение Parrot ZIK к аудио источнику

Подсоедините предоставляемый кабель разъем/разъем к правому наушнику Parrot ZIK и подсоедините другой конец к вашему аудиоплееру. Если ваш телефон/аудиоплеер Bluetooth поддерживает профиль Bluetooth A2DP, вы также можете при помощи Bluetooth отправлять музыку на ваш Parrot ZIK. Для этого, подключите ваше устройство к аудиоплееру и запустите воспроизведение отрывка.

Громкость

Чтобы увеличить уровень громкости звука, проведите пальцем вверх по тактильной панели управления. Чтобы уменьшить уровень громкости звука, проведите пальцем вниз по тактильной панели управления.

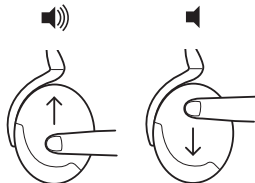

Следующий/предыдущий

Если ваш аудиоплеер подключен к Parrot ZIK при помощи Bluetooth:

- Чтобы вернуться к предыдущему отрывку, проведите пальцем назад по тактильной панели управления.
- Чтобы перейти к следующему отрывку, проведите пальцем вперед по тактильной панели управления.

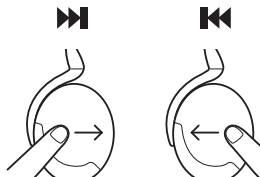

Пауза/Воспроизведение

Чтобы поставить музыку на Паузу, снимите наушники или нажмите на тактильную панель управления. Чтобы вновь включить воспроизведение, снова наденьте наушники или еще раз нажмите на тактильную панель управления.



Parrot Audio Suite

Активный долби - контроль

Используйте приложение Parrot Audio Suite, чтобы включить/выключить активный долби - контроль.



Эффект концертного зала «Parrot Concert Hall»

Эффект Parrot Concert Hall позволяет вам имитировать музыкальную сцену. Это эффект включается и управляется при помощи приложения Parrot Audio Suite.

- Коснитесь одной из 4 зон, чтобы выбрать размеры виртуального помещения и, таким образом, ощущаемую глубину звука.
- Коснитесь стрелок, чтобы настроить направление динамиков и, значит, расширение звука.



Используйте эквалайзер

Эквалайзер позволяет вам настроить звуковые частоты. настройте низкие, средние и высокие частоты согласно вашим предпочтениям, используя соответственно ползунки слева направо. Вы можете выбирать среди различных предварительных настроек (например: Flat, Deep, Rock...), чтобы подстроить частоты под стиль музыки, которую вы слушаете.

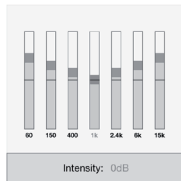

Телефон

Прием вызова



О входящем вызове сообщает звонок.

- Если вы хотите принять этот вызов, коснитесь тактильной панели управления.
- Если вы хотите отклонить этот вызов, коснитесь тактильной панели управления на 2 секунды.

Примечание: Если в момент входящего вызова наушники не надеты или вы их снимаете, вызов перенаправляется на ваш телефон.

Использование во время разговора

Чтобы увеличить уровень громкости звука во время разговора, проведите пальцем вверх по тактильной панели управления. Чтобы уменьшить уровень громкости звука во время разговора, проведите пальцем вниз по тактильной панели управления. Настройка громкости сохраняется для дальнейших вызовов.

Чтобы перевести текущий разговор на ваш телефон, выньте Parrot ZIK.

Чтобы закончить разговор, нажмите на тактильную панель управления.

Двойной вызов

Parrot ZIK позволяет вам управлять двумя вызовами одновременно при условии, что ваш телефон обладает такой функциональной возможностью.

- Нажмите на тактильную панель управления, чтобы принять второй входящий вызов. Первый вызов автоматически переводится в режим ожидания.
- Нажмите в течение 2 секунд на тактильную панель управления, чтобы отклонить второй входящий вызов. Вы также можете отклонить этот вызов и с вашего телефона.
- Проведите по тактильной панели управления пальцем вперед или назад, чтобы перейти с одного разговора на другой.

В случае проблем

Перезапуск

В случае проблемы, вы можете перезапустить Parrot ZIK, вынув батарею.

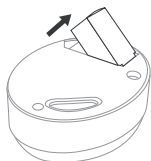

Обновление

Загрузите бесплатно последнее обновление вашего изделия с нашего веб - сайта www.parrot.com, раздел «Поддержка», и установите обновление, подключив Parrot ZIK к вашему компьютеру при помощи поставляемого кабеля USB/микро - USB. Эти обновления позволят вам улучшить совместимость изделия.

Для получения дополнительной информации

Для получения дополнительной информации или для связи с нашей службой технической поддержки, подключитесь к нашему веб - сайту www.parrot.com, раздел Поддержка.

Общая информация

Информация по безопасности



Длительное прослушивание на полной громкости аудиоплеера может повредить уши пользователя.

- Не разбирать, не открывать, не бросать о препятствие, не раздавливать, не сгибать или деформировать, не протыкать или разрезать.
- Не модифицировать батарею, не пробовать вставлять посторонние предметы в батарею, не погружать или обливать водой или другими жидкостями, не подвергать воздействию огня или избыточному нагреву, включая паяльники, или помещать в микроволновые печи.
- Использовать батарею только с системой зарядки, указанной производителем.
- Не закорачивать батарею при помощи металлических предметов или проводов, не соединять обе клеммы батареи одновременно.
- Заменять батарею только батареями одинакового типа и такими же характеристиками. Использование несоответствующей батареи может представлять опасность пожара, взрыва, утечки или другую.
- Быстро выбрасывайте использованную батарею согласно инструкциям производителя/ поставщика.
- Неадекватное использование батареи может повлечь за собой опасность пожара, взрыва или другую.
- При использовании батареи детьми, за ними необходимо следить.

Гарантия

Parrot имеет гарантию на детали и изготовление в течение 1 года, начиная с даты продажи, за исключением изменения изделия и при предоставлении подтверждения покупки (дата и место покупки, серийный номер изделия) у продавца или непосредственно в компании Parrot. Гарантия не распространяется на обновление программного обеспечения, входящего в комплект изделий компании Parrot с сотовыми телефонами с функцией Bluetooth®, с точки зрения его совместимости, на восстановление данных, внешние повреждения изделия в результате его нормального использования, на любые случайные повреждения, повреждения в результате неправильного или несанкционированного использования изделия или изделия, изготовленного не компанией Parrot. Компания Parrot не несет ответственности за сохранность, утрату или повреждение данных во время транспортировки или ремонта. Любое

изделие, дефектов которого не было обнаружено, будет возвращено отправителю и все расходы на обработку, проверку и транспортировку будут оплачиваться отправителем.

Модификации Содержащиеся в данном руководстве пояснения и спецификации приведены только для информации и могут быть изменены без предварительного уведомления. Они признаны правильными на момент выпуска. Данное руководство было составлено с особой тщательностью, чтобы предоставить вам точную информацию. Тем не менее, Parrot не несет ответственности за какие-либо последствия в результате ошибок или опущений в руководстве, а также за какой-либо непосредственный или косвенный ущерб или случайную потерю данных вследствие использования содержащейся в руководстве информации. Parrot оставляет за собой право модифицировать конструкцию изделия или вносить изменения в руководство пользователя без каких-либо ограничений и без уведомления пользователя. Поскольку мы стремимся к постоянному совершенствованию нашей продукции, приобретенное вами изделие может незначительно отличаться от модели, описанной в данном руководстве. В таком случае, вы можете получить последнюю версию руководства в электронном формате на веб-сайте компании Parrot www.parrot.com

Ostrzeżenie dotyczące poziomu głośności

- Długie słuchanie głośnej muzyki może być szkodliwe dla słuchu. Odradza się słuchanie muzyki w kasku przy maksymalnej głośności, w szczególności przez dłuższy okres czasu.
- Aby uniknąć uszkodzenia słuchu, należy ściszyć głośność odtwarzacza muzyki przed podłączeniem kasku. Po włożeniu kasku na uszy, stopniowo podnosić poziom głośności, aż do uzyskania przyjemnego dźwięku. Poziom dźwięku jest mierzony w decybelach (dB). Wszelkie wystawiania na działanie dźwięku powyżej 85 dB może spowodować stopniową utratę słuchu. Podczas korzystania ze sprzętu, należy pamiętać, iż utrata słuchu zależy od intensywności dźwięku i czasu wystawiania na jego działanie. Im wyższy poziom dźwięku, tym krócej powinno trwać wystawianie na jego działanie. Im niższy poziom dźwięku, tym dłużej można słuchać muzyki.
- Należy działać w odpowiedzialny sposób: należy zwracać uwagę na swoje środowisko (akustyczne) podczas noszenia kasku i słuchania muzyki lub radia.
- Unikać niebezpiecznych zachowań mogących prowadzić do wypadku użytkownika lub osób trzecich (pieszego, motocyklisty, kierowcy, rowerzysty) lub spowodować uszkodzenie mienia podczas noszenia kasku.
- Parrot informuje, że obowiązuje ścisły zakaz używania kasku audio stereo podczas prowadzenia pojazdu samochodowego. Parrot odradza również słuchania muzyki lub radia w kasku podczas jazdy na rowerze, hulajnodze lub przy użyciu innego środka lokomocji, który nie wymaga noszenia kasku. Parrot uchyliła się od wszelkiej odpowiedzialności w przypadku nieprzestrzegania tego ostrzeżenia.

Przed pierwszym użyciem	p.32
Muzyka	p.35
Parrot Audio Suite	p.37
Telefon	p.38
W razie problemu	p.40
Ogólne informacje	p.41

Przed pierwszym użyciem

Zawartość opakowania

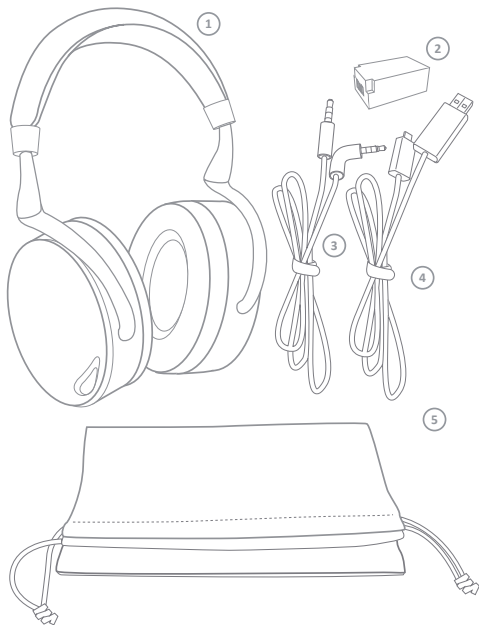

- 1 Parrot ZIK
- 2 Bateria
- 3 Kabel jack / jack
- 4 Kabel USB/mikro-USB
- 5 Pokrowiec transportowy

Bateria

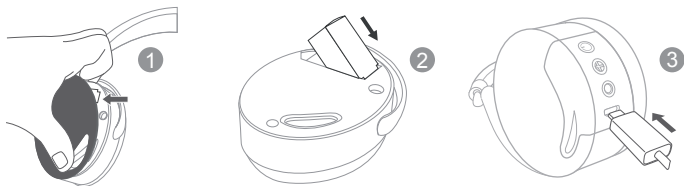

Aby zainstalować baterię, usunąć magnetyczną osłonę lewej słuchawki i włożyć baterię w miejscu do tego przewidzianym.

Należy całkowicie naładować Parrot ZIK przed pierwszym użyciem. Można również podłączyć Parrot ZIK do swojego PC za pomocą kabla USB / mikro-USB. Czerwona lampka znajdująca się obok wejścia mini-USB oznacza, że trwa ładowanie. Po zakończeniu ładowania, lampka staje się biała.

Gdy bateria jest pusta, można nadal używać Parrot ZIK do słuchania muzyki jeżeli odtwarzacz audio jest podłączony do kasku kablem jack/jack. Natomiast funkcje telefonu i transfer muzyki poprzez Bluetooth, efekty audio oraz panel sterowania dotykowego nie będą już dostępne.

Włączanie / wyłączenie Parrot ZIK

Przycisnąć przycisk , aby włączyć / wyłączyć urządzenie.

Można również używać kasku bez włączania go. W takim przypadku, można używać Parrot ZIK do słuchania muzyki jeżeli odtwarzacz audio jest podłączony do kasku kablem jack/jack. Natomiast funkcje telefonu i transfer muzyki poprzez Bluetooth, efekty audio oraz panel sterowania dotykowego nie będą już dostępne.

Noszenie kasku

Uregulować opaskę tak, aby słuchawki znajdowały się na uszach, następnie włożyć kask, zgodnie z literami, które wskazują stronę lewą (L) i prawą (R). Litery te znajdują się na opasce.

Pobieranie aplikacji Parrot Audio Suite

Wystarczy połączyć się z App StoreSM lub AndroidTM Market i pobrać bezpłatną aplikację Parrot Audio Suite.

Połączenie Bluetooth

Przed użyciem Parrot ZIK wraz z telefonem lub odtwarzaczem audio Bluetooth, można sparować (zsynchronizować) oba urządzenia. Kiedy oba urządzenia będą w stanie rozpoznać się nawzajem, wykonywanie tej czynności nie będzie już potrzebne.

1. W telefonie lub w odtwarzaczu audio Bluetooth®, uruchomić poszukiwanie urządzeń peryferyjnych Bluetooth.
2. Wybrać « Parrot ZIK ».
3. Wpisać «0000 » w telefonie lub w odtwarzaczu audio jeżeli pojawi się takie polecenie. W zależności od modelu telefonu, być może nie pojawi się żadne polecenie wpisania kodu PIN.

Po sparowaniu telefonu z Parrot ZIK, połączenie między obydwooma urządzeniami będzie automatyczne przy każdym włączeniu Parrot ZIK. Nie można podłączyć jednocześnie kilku urządzeń do Parrot ZIK.

Uwaga: Jeżeli telefon posiada funkcję NFC, można również przeprowadzić parowanie, dotykając telefonem lewej słuchawki Parrot ZIK.

Muzyka

Uwaga: Panel sterowania dotykowego znajduje się na prawej słuchawce.

Podłączenie Parrot ZIK do źródła audio

Podłączyć kabel jack/jack dostarczony z prawą słuchawką do Parrot ZIK i podłączyć drugą końcówkę do odtwarzacza audio. Jeżeli telefon / odtwarzacz audio Bluetooth jest kompatybilny z profilem Bluetooth A2DP, można również przesłać muzykę poprzez Bluetooth do Parrot ZIK. W tym celu, należy podłączyć urządzenie do odtwarzacza audio, następnie włączyć odtwarzanie wybranego utworu.

Głośność

Aby zwiększyć głośność, dotknąć panel dotykowy, przesuwając palec ku górze. Aby zmniejszyć głośność, dotknąć panel dotykowy, przesuwając palec do dołu.

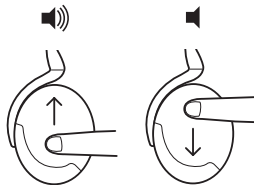

Next / previous

Jeżeli odtwarzacz audio jest podłączony do Parrot ZIK poprzez Bluetooth :

- Aby powrócić do poprzedniego utworu, dotknąć panel sterowania dotykowego, przesuwając palec do tyłu.
- Aby przejść do następnego utworu, dotknąć panel sterowania dotykowego, przesuwając palec do przodu.

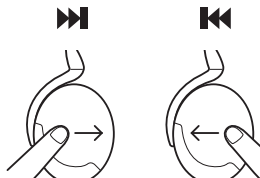

Pause / Play

Aby włączyć Pauzę, zdjąć kask i przycisnąć panel sterowania dotykowego. Aby wznowić odtwarzanie muzyki, włożyć kask lub ponownie przycisnąć panel sterowania dotykowego.



Parrot Audio Suite

Aktywa kontrola hałasu

Skorzystać z aplikacji Parrot Audio Suite do aktywacji / dezaktywacji aktywnej kontroli hałasu.



Efekt audio Parrot Concert Hall

Efekt audio Parrot Concert Hall umożliwia odtworzenie efektu sceny muzycznej. Ten efekt można aktywować i kontrolować poprzez aplikację Parrot Audio Suite.

- Dotknąć jednej z 4 stref, aby wybrać wymiary wirtualnego pomieszczenia oraz odczuwalną głębię dźwięku.
- Dotknąć strzałek, aby ustawić położenie głośników, a tym samym zasięg dźwięku.



Korzystanie z equalizera

Equalizer umożliwia ustawienie częstotliwości dźwiękowych. Można ustawić częstotliwości niskie, średnie i wysokie w zależności od preferencji i za pomocą odpowiednich kursorów z lewej do prawej strony. Można wybrać pomiędzy kilkoma wstępnie ustawionymi parametrami (np.: Flat, Deep, Rock...), aby dostosować częstotliwość do stylu słuchanej muzyki.

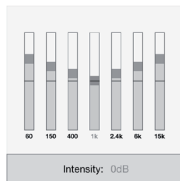

Telefon

Odbieranie telefonu



Nadchodzącemu połączeniu towarzyszy dźwięk.

- Jeżeli użytkownik pragnie odebrać to połączenie, należy dotknąć panelu sterowania dotykowego.
- Jeżeli użytkownik woli nie odbierać tego połączenia, należy nacisnąć na panel sterowania dotykowego przez 2 sekundy

Uwaga: Jeżeli użytkownik nie nosi kasku lub jeżeli zdejmie kask w momencie przychodzącego połączenia, zostanie ono przekierowane do telefonu.

Korzystanie z urządzenia podczas rozmowy

Aby zwiększyć głośność podczas rozmowy, dotknąć panel dotykowy, przesuwając palec do góry. Aby zmniejszyć głośność podczas rozmowy, dotknąć panel dotykowy, przesuwając palec do dołu. Głośność zostanie zapisana do następnych rozmów.

Aby wykonać transfer trwającego połączenia do telefonu, wyjąć Parrot ZIK.

Zakończyć połączenie, nacisnąć panel sterowania dotykowego.

Podwójne połączenie

Parrot ZIK umożliwia jednoczesne zarządzanie dwoma połączeniami pod warunkiem, iż dany telefon jest wyposażony w taką funkcję.

- Przycisnąć panel sterowania dotykowego, aby przyjąć drugie przychodzące połączenie. Pierwsze połączenie jest automatycznie zawieszane.
- Przycisnąć panel sterowania dotykowego przez 2 sekundy, aby odrzucić drugie przychodzące połączenie. Można również odrzucić połączenie, używając telefonu.
- Dotknąć panel sterowania dotykowego, przesuwając palec do przodu lub do tyłu, aby przejść z jednego połączenia do drugiego.

W razie problemu

Ponowne uruchomienie

W przypadku pojawienia się problemu, można ponownie uruchomić Parrot ZIK, wyjmując jego baterię.

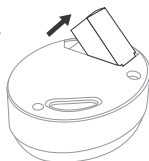

Aktualizacja

Można pobrać bezpłatną najnowszą aktualizację danego produktu na naszej stronie internetowej www.parrot.com, rubryka “Wsparcie” i zainstalować aktualizację, podłączając Parrot ZIK do komputera dostarczonym kablem USB / mikro-USB. Te aktualizacje umożliwią udoskonalenie kompatybilności produktu.

Dodatkowe informacje

Aby uzyskać dodatkowe informacje lub skontaktować się z naszym działem wsparcia technicznego, zapraszamy na naszą stronę internetową www.parrot.com, rubryka Wsparcie.

Ogólne informacje

Informacje odnośnie bezpieczeństwa



Sluchanie muzyki ustawionej na maksymalny poziom głośności może spowodować uszkodzenie ucha użytkownika.

- Nie demontować, nie otwierać, nie rzucać, nie przygniatać, nie zginać, nie odkształcać, nie przebijać ani nie podrzucać urządzenia.
- Nie modyfikować baterii, nie próbować wkładać żadnych elementów do baterii, nie zanurzać jej w wodzie, nie narażać jej na działanie wody lub innych płynów ani ognia i nadmiernych temperatur, włącznie z lutownicami, i nie wkładać jej do kuchenki mikrofalowej.
- Używać baterię wyłącznie z systemem ładowania określonym przez producenta.
- Nie doprowadzać do zwarcia baterii przy użyciu metalowych przedmiotów lub przewodników, nie podłączać zacisków baterii jednocześnie.
- Wymienić zużytą baterię na baterię identycznego typu i o tych samych cechach. Użycie nieodpowiedniej baterii może reprezentować ryzyko pożaru, wybuchu, przecieku lub innego niebezpieczeństwa.
- Szybko usunąć zużytą baterię zgodnie z instrukcjami producenta / dostawcy.
- Nieodpowiednie użycie baterii może spowodować pożar, wybuch lub inne niebezpieczeństwa.
- W przypadku używania baterii przez dzieci, należy je nadzorować.

Gwarancja

Produkty Parrot posiadają gwarancję, na części i robociznę, na 1 rok licząc od daty zakupu, z wyjątkiem uszkodzenia mechanicznego produktu i na podstawie dowodu zakupu (data i miejsce zakupu, nr seryjny produktu) u sprzedawcy lub bezpośrednio w Parrot. Gwarancja nie obejmuje aktualizacji oprogramowania dołączonego do produktów Parrot z telefonami komórkowymi Bluetooth® w celu zapewnienia zgodności, odzyskiwania danych, uszkodzenia zewnętrznego produktu spowodowanego nieprawidłowym użyciem produktu, wszelkich uszkodzeń spowodowanych przez wypadki, nieprawidłowego lub niedozwolonego użycia produktu, produktu nie dostarczonego przez Parrot. Parrot nie ponosi odpowiedzialności za przechowywanie, utratę lub uszkodzenie danych podczas transportu lub naprawy. Każdy nie uszkodzony produkt zostanie 6 zwrócony do nadawcy, a koszty obsługi, kontroli i transportu zostaną zafakturowane nadawcy.

Modyfikacje

Objaśnienia zawarte w tej instrukcji zostały podane tylko dla celów informacyjnych i mogą ulec zmianie bez powiadomienia. Należy je uznać za aktualne w momencie oddania tekstu do druku. Podczas opracowania instrukcji dołożono wszelkich starań w celu dostarczenia jak najbardziej trafnych informacji. Parrot nie ponosi odpowiedzialności za wszelkie skutki wynikające z błędów lub pomyłek w instrukcji, oraz za szkody lub utratę danych wynikające bezpośrednio lub pośrednio z wykorzystania zawartych w niej informacji. Parrot zastrzega sobie prawo do nanoszenia poprawek lub wprowadzania udoskonaleń w projekcie produktu oraz w instrukcji bez obowiązku powiadomienia użytkowników. W związku ze stałym doskonaleniem i poprawianiem naszych produktów, nabyty produkt może nieznacznie różnić się od opisanego w instrukcji. Nowsza wersja instrukcji może być dostępna w formacie elektronicznym na witrynie Parrot www.parrot.com.

Parrot Zik

Návod k použití

Výstraha k hlasitosti poslechu

- Dlouhodobý poslech hudby při vysoké hlasitosti může vyvolat potíže se sluchem. Doporučuje se nepoužívat tato sluchátka na maximální hlasitost, zejména pak ne dlouhodobě.
- Abyste předešli poškození sluchu, snižte před připojením sluchátek hlasitost svého přehrávače hudby. Po nasazení sluchátek na uši postupně zvyšujte hlasitost až do dosažení příjemné úrovně poslechu. Hladina zvuku se měří v decibelech (dB). Jakékoliv vystavení hladině zvuku rovné nebo vyšší než 85 dB může vést k postupné ztrátě sluchu. Dbejte na správné používání, ztráta sluchu závisí na intenzitě zvuku a době jeho trvání. Čím bude hlasitost vyšší, tím méně vydrží Vaše kapacita expozice. Čím bude hlasitost nižší, tím déle může Vaše expozice trvat.
- Buďte odpovědní: Věnujte pozornost svému okolí (akustika), když budete mít nasazena sluchátka a budete poslouchat hudbu nebo rádio.
- Vyhněte se jakémukoliv nebezpečnému chování, které by mohlo mít za následek nehodu, Vaši nebo někoho jiného (chodec, motocyklista, řidič, cyklista), nebo vést k poškození majetku, když budete mít nasazena sluchátka.
- Parrot Vás informuje, že používání stereofonních sluchátek během řízení automobilu je přísně zakázáno. Parrot Vám rovněž doporučuje neposlouchat hudbu nebo rádio ze sluchátek během jízdy na kole, koloběžce nebo jakémkoliv dopravním prostředku, u kterého není povinné použití ochranné přilby. Parrot nepřijme žádnou odpovědnost, pokud byste ignorovali tato upozornění.

První použití	p.44
Hudba	p.47
Parrot Audio Suite	p.49
Telefon	p.50
V případě problému	p.52
Všeobecné informace	p.53

První použití

Obsah balení

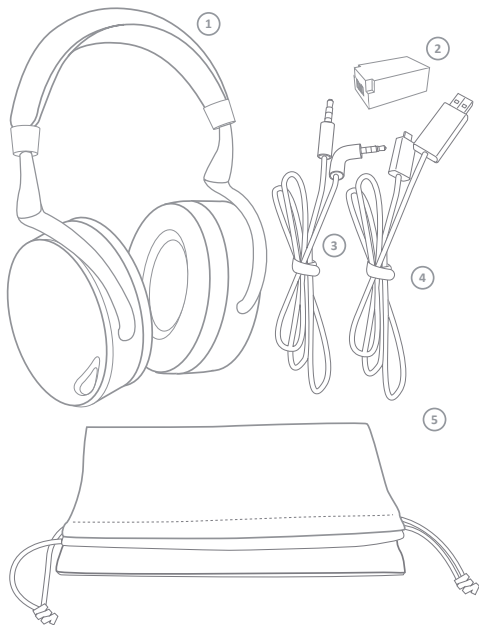

- 1 Parrot ZIK
- 2 baterie
- 3 jack/jack kabel
- 4 USB/micro-USB kabel
- 5 přepravní pouzdro

Baterie

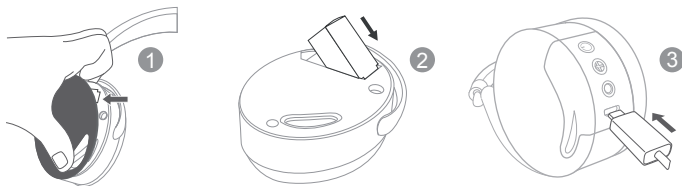

Pro instalaci baterie nadzvedněte magnetický kryt levého sluchátka a vložte baterii do přihrádky určené k tomuto účelu.

Před prvním použitím musí být sluchátka Parrot ZIK zcela nabitá. Za tímto účelem připojte Parrot ZIK k Vašemu PC za použití USB/micro-USB kabelu. Červeně se rozsvítí kontrolka umístěná vedle mini-USB zásuvky, aby indikovala, že probíhá nabíjení. Jakmile je nabíjení dokončeno, kontrolka se rozsvítí bíle.

I když je baterie vybitá, můžete stále používat Parrot ZIK pro poslech hudby, pokud je audio přehrávač připojen ke sluchátkům prostřednictvím jack/jack kabelu. Naproti tomu funkce telefonování a přenosu hudby Bluetooth, audio efekty a rovněž dotykové ovládání nebudou nadále dostupné.

Zapnutí/vypnutí sluchátek Parrot ZIK

Pro zapnutí/vypnutí sluchátek stiskněte tlačítko .

Sluchátka můžete rovněž používat bez jejich zapnutí. V takovém případě můžete používat Parrot ZIK pro poslech hudby, pokud je audio přehrávač připojen ke sluchátkům prostřednictvím jack/jack kabelu. Naproti tomu funkce telefonování a přenosu hudby Bluetooth, audio efekty a rovněž dotykové ovládání nebudou nadále dostupné.

Nasazení sluchátek

Seřídte náhlavník bez vyvíjení přílišné síly, aby sluchátka správně padla na uši, a následně si je nasadte za pomoci písmen, která odlišují levé (L) sluchátko od pravého (R). Tato písmena jsou umístěna na náhlavníku.

Stažení aplikace Parrot Audio Suite

Připojte se k App StoreSM nebo k AndroidTM Market a stáhněte si bezplatnou aplikaci Parrot Audio Suite.

Připojení Bluetooth

Před použitím sluchátek Parrot ZIK s Bluetooth telefonem nebo audio přehrávačem musíte oba přístroje spárovat. Když budou oba přístroje vzájemně detekovány, nebude již třeba provádět tento úkon.

1. Ze svého Bluetooth® telefonu nebo audio přehrávače spusťte vyhledávání Bluetooth zařízení.
2. Vyberte „Parrot ZIK“.
3. Zadejte „0000“ na svém telefonu nebo audio přehrávači, pokud Vás k tomu vyzve. Podle modelu telefonu je možné, že nebude žádný PIN kód požadován.

Jakmile je telefon spárován se sluchátky Parrot ZIK, spojení mezi těmito 2 přístroji bude automatické při každém zapnutí sluchátek Parrot ZIK. Ke sluchátkům Parrot ZIK nelze připojit několik přístrojů současně.

Poznámka: Pokud je Váš telefon vybaven funkcí NFC, můžete rovněž provést spárování dotykem telefonu na levém sluchátku Parrot ZIK.

Hudba

Poznámka: Dotykové ovládání je umístěno na pravém sluchátku.

Připojení sluchátek Parrot ZIK k audio zdroji

Připojte dodaný jack/jack kabel k pravému sluchátku Parrot ZIK a druhý konec připojte k audio přehrávači. Pokud Váš Bluetooth telefon/audio přehrávač podporuje profil Bluetooth A2DP, můžete rovněž přenášet hudbu přes Bluetooth na Parrot ZIK. Za tímto účelem připojte sluchátka k audio přehrávači a pak spusťte přehrávání skladby.

Hlasitost

Pro zvýšení hlasitosti přejeďte prstem po dotykovém ovládání, přičemž jej přemístěte směrem nahoru. Pro snížení hlasitosti přejeďte prstem po dotykovém ovládání, přičemž jej přemístěte směrem dolů.

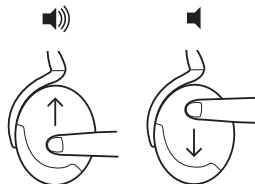

Následující/předcházející

Je-li audio přehrávač připojen ke sluchátkům Parrot ZIK přes Bluetooth:

- Pro návrat na předcházející skladbu přejeďte prstem po dotykovém ovládání, přičemž jej přemístěte směrem dozadu.
- Pro přechod na následující skladbu přejeďte prstem po dotykovém ovládání, přičemž jej přemístěte směrem dopředu.

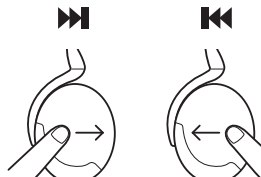

Pause / Play

Pro přerušení přehrávání hudby sejměte sluchátka nebo stiskněte dotykové ovládání.
Pro obnovení přehrávání sluchátka znovu nasadíte nebo znovu stiskněte dotykové ovládání.



Parrot Audio Suite

Aktivní potlačování hluku

Používejte aplikaci Parrot Audio Suite pro aktivaci/deaktivaci aktivního potlačování hluku.



Funkce Parrot Concert Hall

Audio efekt Parrot Concert Hall Vám umožňuje simulovat koncertní scénu. Tuto funkci lze aktivovat a ovládat prostřednictvím aplikace Parrot Audio Suite.

- Dotkněte se jedné ze 4 zón pro volbu rozměrů virtuální místnosti a rovněž pocíťované hloubky zvuku.
- Dotkněte se šipek pro nastavení orientace reproduktorů a tedy šíření zvuku.



Použití ekvalizéru

Ekvalizér Vám umožňuje nastavit zvukové frekvence. Nastavte nízké, střední a vysoké frekvence podle svých požadavků za použití příslušných jezdců zleva doprava. Můžete rovněž vybrat různá přednastavení (např. Flat, Deep, Rock atd.) pro uzpůsobení frekvencí stylu hudby, kterou posloucháte.

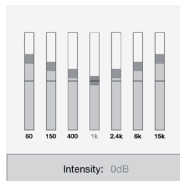

Telefon

Příchozí volání



Příchozí volání je indikováno vyzváněním.

- Přejete-li si přijmout toto volání, dotkněte se dotykového ovládání.
- Přejete-li si toto volání odmítnout, stiskněte dotykové ovládání na 2 sekundy.

Poznámka: Pokud nemáte sluchátka nasazena nebo je v okamžiku příchozího volání sejmete, volání je přeneseno na Váš telefon.

Použití během hovoru

Pro zvýšení hlasitosti během hovoru přejeďte prstem po dotykovém ovládání, přičemž jej přemístěte směrem nahoru. Pro snížení hlasitosti během hovoru přejeďte prstem po dotykovém ovládání, přičemž jej přemístěte směrem dolů. Hlasitost je uložena pro následující hovory.

Pro přenesení probíhajícího hovoru na Váš telefon sejměte sluchátka Parrot ZIK.

Pro zavěšení stiskněte dotykové ovládání.

Dvojití volání

Sluchátka Parrot ZIK Vám umožňují spravovat dva hovory současně, pokud je však Váš telefon touto funkcí vybaven.

- Pro přijetí druhého příchozího volání stiskněte dotykové ovládání. První hovor je automaticky pozastaven.
- Pro odmítnutí druhého příchozího volání stiskněte dotykové ovládání na 2 sekundy. Toto volání můžete rovněž odmítnout na svém telefonu.
- Pro přepínání mezi hovory přejeďte prstem po dotykovém ovládání směrem dopředu nebo dozadu.

V případě problému

Restartování

V případě problému můžete sluchátka Parrot ZIK restartovat vyjmutím baterie.

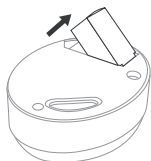

Aktualizace

Bezplatně si stáhněte poslední aktualizaci svého produktu na našich internetových stránkách www.parrot.com v oddíle „Podpora“ a instalujte aktualizaci připojením sluchátek Parrot ZIK ke svému počítači prostřednictvím dodaného USB/micro-USB kabelu. Tyto aktualizace Vám umožní zlepšit kompatibilitu produktu.

Další informace

Pro další informace nebo pro kontaktování naší technické podpory se připojte k našim internetovým stránkám www.parrot.com, oddíl Podpora.

Všeobecné informace

Bezpečnostní pokyny



Dlouhodobý poslech sluchátek při plném výkonu může vést k poškození sluchu uživatele.

- Nerozebírejte, neotevírejte, neházejte proti překážce, nemačkejte, neohýbejte, nedeformujte, neprorázejte ani netrhejte.
- Neupravujte baterii, nepokoušejte se do baterie vkládat cizí předměty, ponořovat ji nebo vystavovat vodě či jiným kapalinám, vystavovat ohni nebo nadměrnému teplu, včetně páječky, ani ji nevkládejte do mikrovlnné trouby.
- Používejte baterii výhradně s nabíjecím systémem specifikovaným výrobcem.
- Nezkratujte baterii pomocí kovových nebo vodivých předmětů, nepřipojujte obě svorky baterie současně.
- Nahrazujte baterii výhradně další baterií, která byla specifikována jako stejného typu a se stejnými charakteristikami. Použití nevyhovujících baterie by mohlo vést k riziku požáru, exploze, úniku nebo k dalším nebezpečím.
- Použitá baterie se rychle zbavte podle instrukcí výrobce/dodavatele.
- Nesprávné použití baterie by mohlo vést k riziku požáru, exploze nebo k dalším nebezpečím.
- Při používání baterie dětmi musí být tyto pod dozorem.

Záruka

Na výrobky Parrot je v České republice poskytována standardní dvouletá záruka, která počíná běžet dnem zakoupení výrobku. Ze záruky je vyloučen výrobek poškozený živly, neodbornou instalací či nesprávným použitím. Záruka bude uznána na základě předložení dokladu o zakoupení výrobku (na němž bude uvedeno datum a místo zakoupení výrobku a sériové číslo výrobku), popřípadě záručního listu. Záruka se nevztahuje na aktualizaci aplikací, které jsou součástí výrobků značky Parrot, na obnovení dat, na vnější poškození výrobku v důsledku běžného používání, na jakékoliv poškození v důsledku nehody, nestandardního nebo nepovoleného používání výrobku a na neoriginální výrobek, který nevyrobila společnost Parrot. Parrot nenese zodpovědnost za uložení, ztrátu nebo poškození dat během dopravy nebo opravy. Vzhledem k tomu, že se jedná o specifický a technicky výrobek, doporučujeme, abyste jeho montáž svěřili odborníkovi. Společnost Parrot nenese v žádném případě zodpovědnost za případné funkční závady, vzniklé v důsledku montáže, která nebyla provedena podle pokynů v montážní příručce, a/nebo v důsledku nesprávné montáže, která byla provedena laikem.

Likvidace zařízení

(Likvidace elektrických a elektronických zařízení). Tento symbol uvedený na výrobku nebo na jeho obalu upozorňuje na to, že daný výrobek nepatří do běžného domácího odpadu, ale musí být odevzdán na sběrném místě určeném pro recyklaci elektrických a elektronických zařízení. Tím, že zajistíte správnou likvidaci tohoto výrobku, chráníte životní prostředí a zdraví ostatních lidí. Nesprávnou likvidací ohrožujete životní prostředí i zdraví druhých.

Vyhrazení případných změn

Vysvětlení a specifikace v tomto návodu jsou poskytnuty pouze pro informační účely a mohou být modifikovány bez předchozího upozornění. Jsou považována za správná v době, kdy mají být vytištěna. Tvorbě tohoto návodu byla věnována maximální péče, neboť cílem bylo poskytnout uživateli přesné informace. Nicméně společnost Parrot S.A. není zodpovědná za jakéhokoliv následky vyplývající z případných chyb, či opomenutí v návodu, ani za jakoukoliv škodu, či případné ztráty dat vyplývající přímo, či nepřímo z použití zde obsažených informací. Parrot si vyhrazuje právo změnit nebo vylepšit design výrobku, nebo uživatelský návod bez jakýchkoliv omezení a bez jakéhokoliv povinnosti informovat uživatele.

Ochranné známky

Jméno a logo Bluetooth jsou obchodní známky společnosti Bluetooth® SIG, Inc. a jejich veškeré používání společností Parrot S.A. se provádí na základě licence.

Parrot Zik

Návod na použitie

Upozornenia o hladine hluku

- Pri dlhodobom počúvaní hlasnej hudby môže dôjsť k poruchám sluchu. Pri týchto slúchadlách sa nesmie hlasitosť nastavovať na maximum, predovšetkým dlhodob.
- Pred zapnutím slúchadiel znížte hlasitosť prehrávača hudby, aby sa predišlo poškodeniu sluchu. Po založení slúchadiel na uši postupne zvyšujte hlasitosť až dovedy, kým sa dosiahne príjemná úroveň. Hladina hluku sa meria v decibeloch (dB). Akékoľvek vystavenie hluku s hodnotou rovnou alebo vyššou ako 85 dB môže spôsobiť progresívnu stratu sluchu. Regulujte používanie slúchadiel, pretože strata sluchu závisí od intenzity zvuku a doby expozície. Čím je vyššia hlasitosť, tým viac sa skráti vaša schopnosť počúvania. Čím je hlasitosť nižšia, tým viac sa môže predĺžiť doba počúvania.
- Buďte zodpovední: pri používaní slúchadiel a počúvaní hudby alebo rádia venujte pozornosť vášmu (akustickému) životnému prostrediu.
- Pri používaní slúchadiel sa vyhýbajte akémukoľvek nebezpečnému správaniu, ktoré by mohlo spôsobiť zranenia vám alebo iným (chodec, motocyklista, vodič, cyklista) alebo poškodiť majetok.
- Spoločnosť Parrot vás informuje, že stereo slúchadlá sa nesmú používať počas vedenia motorového vozidla. Spoločnosť Parrot okrem iného neodporúča ani počúvať hudbu ani rádio cez slúchadlá počas jazdy na bicykli, kolobežke ani na inom dopravnom prostriedku, na ktorom sa musí povinne používať ochranná prilba. Spoločnosť Parrot nenesie žiadnu zodpovednosť v prípade ignorovania týchto upozornení.

Prvé použitie	p.56
Hudba	p.59
Parrot Audio Suite	p.61
Telefón	p.62
V prípade problému	p.64
Všeobecné informácie	p.65

Prvé použitie

Obsah balenia

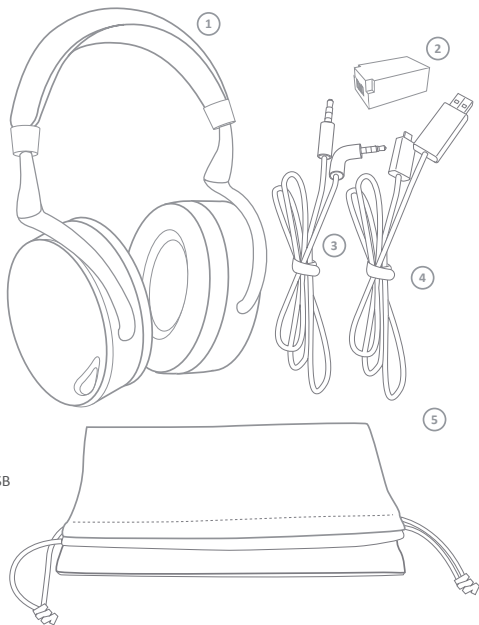

- 1 Slúchadlá Parrot ZIK
- 2 Batéria
- 3 Prepájací kábel (jack-jack)
- 4 Kábel s konektormi USB/mikro-USB
- 5 Prepravné vrecko

Batéria

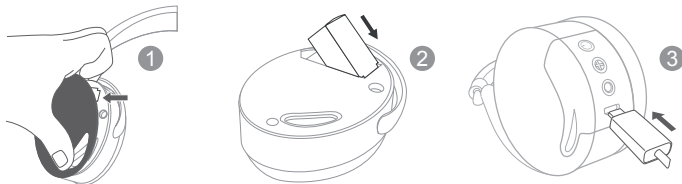

Pri vkladani batérie zdvihnite magnetický mušový kryt ľavého slúchadla a batériu vložte do priestoru určeného na tento účel.

Pred prvým použitím je potrebné slúchadlá Parrot ZIK úplne nabiť. V danom prípade slúchadlá Parrot ZIK pripojte k počítaču pomocou kábla s konektorom USB/mikro-USB. Kontrolné svetlo umiestnené na boku konektora mini-USB sa rozsvieti na červeno, čím indikuje, že prebieha nabíjanie. Po ukončení nabíjania kontrolné svetlo svieti na bielo.

V prípade, že sa batéria vybije, vždy je možné používať slúchadlá Parrot ZIK na počúvanie hudby, ak audio prehrávač pripojíte k slúchadlám pomocou prepájacieho kábla (jack-jack). Avšak nebudú k dispozícii funkcie telefónu a prenosu hudby cez Bluetooth, audio efekty ani dotykový ovládací panel.

Zapnutie/vypnutie slúchadiel Parrot ZIK

Stlačením tlačidla  (ZAP.-VYP) je možné výrobok zapnúť alebo vypnúť.

Slúchadlá je možné používať aj vypnuté. V danom prípade je možné používať slúchadlá Parrot ZIK na počúvanie hudby, ak je audio prehrávač pripojený k slúchadlám pomocou prepojavacieho kábla (jack-jack). Avšak nebudú k dispozícii funkcie telefónu a prenosu hudby cez Bluetooth, audio efekty ani dotykový ovládací panel.

Nasadenie slúchadiel

Náhlavný pás upravte bez namáhania, aby sa slúchadlá prispôbili vašim ušiam a následne si slúchadlá nasadíte, pričom dbajte na písmená, ktoré odlišujú ľavé slúchadlo (L) od pravého slúchadla (R). Tieto písmená sa nachádzajú na náhlavnom páse.

Prebranie aplikácie Parrot Audio Suite

Pripojte sa do aplikácie App StoreSM alebo AndroidTM a preberte si bezplatnú aplikáciu Parrot Audio Suite.

Pripojenie Bluetooth

Pred používaním slúchadiel Parrot ZIK s telefónom alebo audio prehrávačom Bluetooth je potrebné spárovať obe zariadenia. Keď sa obe zariadenia navzájom spoznajú už nebude potrebné vykonať tento úkon.

1. Z telefónu alebo audio prehrávača Bluetooth® spustíte vyhľadávanie periférnych zariadení Bluetooth.
2. Vyberte zariadenie „Parrot ZIK“.
3. Na telefóne alebo audio prehrávači zadajte kód „0000“, ak vás k tomu vyzve. V závislosti od modelu telefónu je možné, že sa nebude vyžadovať žiaden kód PIN.

Po spárovaní telefónu so slúchadlami Parrot ZIK sa obe zariadenia automaticky prepoja pri každom zapnutí zariadenia Parrot ZIK. Avšak k slúchadlám Parrot ZIK nie je možné súčasne pripojiť viac zariadení.

Poznámka: Ak je telefón vybavený funkciou NFC, spárovanie je možné aj dotknutím sa telefónom ľavého slúchadla slúchadiel Parrot ZIK.

Hudba

Poznámka: Dotykový ovládací panel sa nachádza na pravom slúchadle.

Prípojenie slúchadiel Parrot ZIK k audio zdroju

Dodaný prepájací kábel (jack-jack) pripojte k pravému slúchadlu slúchadiel Parrot ZIK a druhý konektor pripojte k audio prehrávaču. Ak telefón/audio prehrávač Bluetooth podporuje profil Bluetooth A2DP, je možné poslať hudbu do slúchadiel Parrot ZIK cez Bluetooth. V danom prípade zariadenie pripojte k audio prehrávaču a spustite prehrávanie skladby.

Hlasitosť

Ak chcete hlasitosť zvýšiť, dotknite sa dotykového ovládacieho panela prstom a posuňte ho hore. Ak chcete hlasitosť znížiť, dotknite sa dotykového ovládacieho panela prstom a posuňte ho dole.

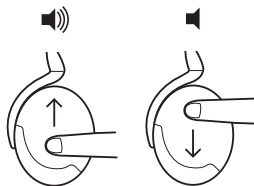

Ďalšia/predchádzajúca skladba

Ak je audio prehrávač pripojený k slúchadlám Parrot ZIK cez Bluetooth:

- Ak chcete prehrať predchádzajúcu skladbu, dotknite sa dotykového ovládacieho panela prstom a posuňte ho dozadu.
- Ak chcete prehrať nasledujúcu skladbu, dotknite sa dotykového ovládacieho panela prstom a posuňte ho dopredu.

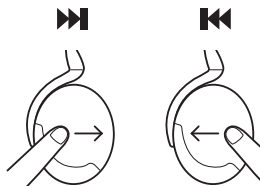

Pozastaviť/prehrať

Ak chcete hudbu pozastaviť, zložte slúchadlá alebo stlačte dotykový ovládací panel.
Ak chcete v počúvaní hudby pokračovať, slúchadlá si znova založite alebo znova stlačte dotykový ovládací panel.



Parrot Audio Suite

Aktívna kontrola hluku

Pomocou aplikácie Parrot Audio Suite je možné aktivovať alebo vypnúť aktívnu kontrolu hluku.



Efekt „Parrot Concert Hall“

Efekt „Parrot Concert Hall“ umožňuje simulovať hudobnú scénu. Tento efekt je možné aktivovať a regulovať pomocou aplikácie Parrot Audio Suite.

- Dotknite sa jednej zo 4 zón a vyberte rozmery virtuálnej miestnosti, ako aj hĺbku zvuku.
- Dotknutím sa šípok je možné naregulovať smer reproduktorov a teda predĺžiť zvuk.



Používanie ekvalizéra

Ekvalizérom je možné nastaviť zvukové frekvencie. Presunom kurzora zľava doprava nastavte nízke, stredné a vysoké frekvencie v závislosti od vašich preferencií. Je možné si vybrať medzi predvolenými nastaveniami (napríklad: Flat, Deep, Rock...) a prispôbiť frekvencie štýlu hudby, ktorú počúvate.

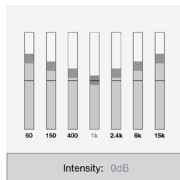

Telefón

Prijímanie hovoru



Prichádzajúci hovor oznamuje zvonenie.

- Ak chcete tento hovor prijať, dotknite sa dotykového ovládacieho panela.
- Ak chcete hovor odmietnuť, 2 sekundy stláčajte dotykový ovládací panel.

Poznámka: V prípade, že práve nepoužívate slúchadlá alebo si ich zložíte v čase prichádzajúceho hovoru, hovor bude presmerovaný na váš telefón.

Používanie počas hovoru

Ak chcete počas telefonovania hlasitosť zvýšiť, dotknite sa dotykového ovládacieho panela prstom a posuňte ho hore. Ak chcete počas telefonovania hlasitosť znížiť, dotknite sa dotykového ovládacieho panela prstom a posuňte ho dole. Hlasitosť sa uloží pre nasledujúce hovory.

Ak chcete prebiehajúci hovor presmerovať na telefón, zložte slúchadlá Parrot ZIK.

Ak chcete hovor ukončiť, stlačte dotykový ovládací panel.

Dva hovory

Pomocou slúchadiel Parrot ZIK môžete súčasne spravovať dva hovory, ak je váš telefón vybavený touto funkciou.

- Druhý prichádzajúci hovor je možné akceptovať stlačením dotykového ovládacieho panela. Prvý hovor sa automaticky pozdrží.
- Druhý prichádzajúci hovor je možné odmietnuť 2-sekundovým stlačením dotykového ovládacieho panela. Tento hovor je možné odmietnuť aj z telefónu.
- Ľahkým dotykom dotykového ovládacieho panela dopredu alebo dozadu je možné prepínať z jedného na druhý hovor.

V prípade problému

Opätovné zapnutie

V prípade problému môžete slúchadlá Parrot ZIK znova zapnúť vytiahnutím batérie.

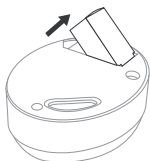

Aktualizácia

Najnovšiu aktualizáciu výrobku je možné si prebrať z webovej lokality www.parrot.com (sekcia „Support“ (Podpora) a aktualizáciu nainštalujete po pripojení slúchadiel Parrot ZIK k počítaču pomocou dodaného kábla s konektorom USB/mikro-USB. Tieto aktualizácie vám umožnia zlepšiť kompatibilitu výrobku.

Podrobnejšie informácie

Podrobnejšie informácie o výrobku alebo technickej podpore nájdete na našej webovej lokalite www.parrot.com, sekcia Support (Podpora).

Všeobecné informácie

Bezpečnostné informácie



Pri predĺženom používaní prehrávača pri plnom výkone sa môže poškodiť sluch používateľa.

- Výrobok nerozoberajte, neotvárajte, nehádzte o prekážky, neskladajte ani nedeformujte, neprepichujte ani nerozbíjajte.
- Batériu neupravujte, do batérie sa nepokúšajte vkladať cudzie predmety, neponárajte ju do vody ani inej tekutiny ani im nevystavujte, nevystavujte ju ohňu ani nadmernému teplu vrátane spájkovačky ani nedávajte do mikrovlnnej rúry.
- Batériu používajte iba s nabíjacím systémom špecifikovaným výrobcom.
- Batériu neskratujte kovovými predmetmi ani vodičmi, súčasne neprepájajte dve svorky batérie.
- Batériu nahraďte iba batériou rovnakého typu a s rovnakými vlastnosťami. Pri používaní nevhodnej batérie môže hroziť riziko požiaru, výbuchu, úniku alebo iného nebezpečenstva.
- Použitú batériu zlikvidujte v súlade s pokynmi výrobcu/dodávateľa.
- Pri používaní nevhodnej batérie môže hroziť riziko požiaru, výbuchu alebo iného nebezpečenstva.
- Deti, ktoré používajú batériu, musia byť pod dozorom.

Záruka

Na výrobky spoločnosti PARROT sa poskytujú 12-mesačná záruka odo dňa zakúpenia výrobku spotrebiteľom voči akýmkoľvek materiálovým a výrobným chybám bez toho, aby sa používateľ zriekal zákonnej záruky a aplikácií článku L -211-4, L 211-5 a L211-12 spotrebiteľského zákonníka a článkov 1641 až 1646 francúzskeho občianskeho zákonníka, pričom pri aplikácii záruky je potrebné predajcovi predložiť doklad o zakúpení (pokladničný doklad, faktúru). Počas záručnej doby je potrebné chybný výrobok vrátiť v originálnom obale popredajnému servisu predajcu. Po kontrole výrobku sa spoločnosť PARROT môže sama rozhodnúť, či výrobok opraví alebo vymení diel alebo chybný výrobok, pričom akékoľvek iné odškodnenie je vylúčené. Záruka nepokrýva aktualizáciu softvérov, ktoré sú súčasťou výrobkov spoločnosti Parrot, s mobilnými telefónmi Bluetooth® s cieľom zabezpečiť kompatibilitu, získanie údajov, poškodenie zvonjšku výrobku spôsobené normálnym používaním výrobku, žiadne škody spôsobené nehodou, abnormálne alebo neoprávnené používanie výrobku, používanie výrobku, ktorý nie je výrobkom spoločnosti Parrot. Spoločnosť Parrot nenesie zodpovednosť za skladovanie, stratu alebo poškodenie údajov počas prepravy alebo opravy. Každý výrobok, ktorý nebude chybný, sa vráti odosielateľovi a budú mu fakturované náklady na spracovanie, kontrolu a prepravu výrobku.

Úpravy

Vysvetlenia a špecifikácie uvedené v tomto návode používateľa sa uvádzajú iba informatívne a je možné ich upravovať bez predbežného upozornenia.

Ochranné známky

Názov a logo Bluetooth® sú ochrannými známkami spoločnosti Bluetooth® SIG, Inc. a spoločnosť Parrot S.A. ich používa na základe licencie.

App Store je značka služby spoločnosti Apple Inc.

Android™ je značka spoločnosti Google Inc.

Parrot, logá Parrot sú ochrannými známkami spoločnosti PARROT SA vo Francúzsku a v iných krajinách.

ZIK je značka spoločnosti Parrot SA.

Všetky ostatné značky uvedené v tomto návode sú chránené a sú vlastníctvom príslušných vlastníkov.

Figyelmeztetés a zenehallgatás hangerőjével kapcsolatban

- A nagy hangerővel, hosszú ideig tartó zenehallgatás hallásproblémákat okozhat. Ajánlatos a fejhallgatót nem maximális hangerővel használni, különösen hosszabb időtartamra.
- Hallása károsodásának elkerülése érdekében figyeljen arra, hogy lehaláktsa lejátszóját, mielőtt a fejhallgatót csatlakoztatná. Miután a fejhallgatót feltette, fokozatosan növelje a hangerőt, amíg el nem éri a hangerő kellemes szintjét a zenehallgatáshoz. A hangerő mérése decibelben (dB) történik. Minden 85 dB-es vagy a feletti hangszintnek való kitettség a hallás fokozatos elvesztéséhez vezethet. Ügyeljen a felhasználásra; a hallás elvesztése a hang intenzitásától az időtartamra vetítve függ. Minél nagyobb a hangerő, annál rövidebb ideig tartson az, hogy ennek kiteszi magát. Minél gyengébb a hangerő, annál hosszabb ideig tarthat az, hogy ennek kiteszi magát.
- Legyen felelősségteljes: figyeljen az (akusztikus) környezetére, amikor a fejhallgatót viseli és zenét vagy rádiót hallgat.
- Kerüljön minden olyan veszélyes viselkedést, ami balesetet okozhat saját magának vagy másoknak (gyalogos, motoros, autóvezető, kerékpáros), vagy károsíthat vagyontárgyakat, miközben Ön a fejhallgatót viseli.
- A Parrot tájékoztatja Önt, hogy a sztereó audió-fejhallgató használata gépjármű vezetése közben szigorúan tilos. A Parrot továbbá javasolja azt is, hogy a fejhallgatójával ne hallgasson zenét vagy rádiót, amikor kerékpárt, rollert vagy bármi olyan közlekedési eszközt használ, amelyhez a védősisak használata nem kötelező. A Parrot elhárít minden felelősséget abban az esetben, ha Ön a figyelmeztetések figyelmen kívül hagyása mellett dönt.

Első használat	p.69
Zene	p.71
Parrot Audio Suite	p.73
Telefon	p.74
Probléma esetén	p.76
Általános információk	p.77

Első használat

A csomag tartalma

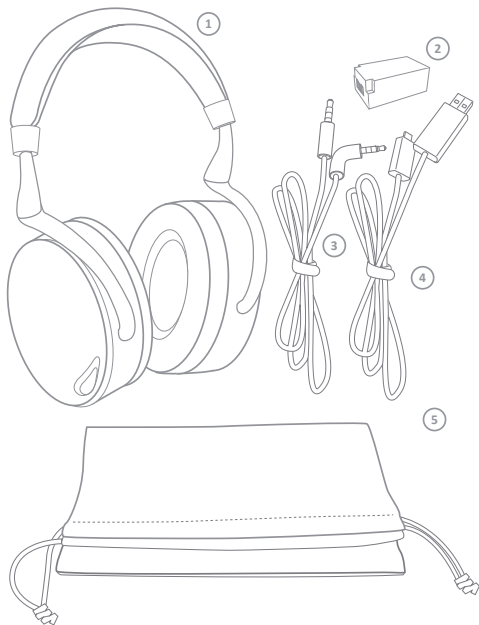

- 1 Parrot ZIK
- 2 Akkumulátor
- 3 Jack / jack kábel
- 4 USB /micro-USB kábel
- 5 Szállítótásak

Akkumulátor

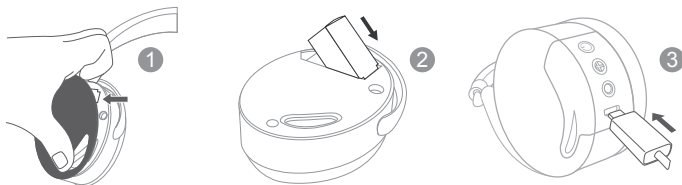

Az akkumulátor behelyezéséhez emelje fel a baloldali hallgató mágneses kagylóját, és helyezze be az akkumulátort az erre a célra szolgáló rekeszbe.

Az első használat előtt a Parrot ZIK-et teljesen fel kell tölteni. Ehhez csatlakoztassa a Parrot ZIK-et a számítógéphez, az USB / micro-USB kábelt használva. A mini-USB aljzat mellett található jelzőfény pirosan meggyullad, jelezve, hogy a töltés folyamatban van. Amint a töltés befejeződik, a jelzőfény fehérre vált.

Amikor az akkumulátor lemerül, továbbra is használhatja a Parrot ZIK-et zenehallgatásra, ha lejátszója csatlakoztatva van a fejhallgatóhoz a jack/jack kábellel. Ellenben nem fognak működni a Bluetooth telefonos és zeneátviteli funkciók, a hanghatások, valamint az érintésvezérlésű panel.

A Parrot ZIK bekapcsolása / kikapcsolása

A termék bekapcsolásához / kikapcsolásához nyomja meg az  gombot.

Használhatja a fejhallgatót bekapcsolás nélkül is. Ebben az esetben akkor használhatja a Parrot ZIK-et zenehallgatásra, ha lejátszója csatlakoztatva van a fejhallgatóhoz a jack/jack kábellel. Ellenben nem fognak működni a Bluetooth telefonos és zeneátviteli funkciók, a hanghatások, valamint az érintésvezérlésű panel.

A fejhallgató viselése

Állítsa be a fejrögzítőt erőltetés nélkül, hogy a hallgatók megfelelően a fülére simuljanak, majd tegye fel a fejhallgatót a baloldali hallgató (L) és a jobboldali hallgató (R) közötti különbséget jelző betűk segítségével. A betűk a fejrögzítőn találhatók.

A Parrot Audio Suite alkalmazás letöltése

Csatlakozzon az App StoreSM-hoz vagy az AndroidTM Market-hez, és tölts le az ingyenes Parrot Audio Suite alkalmazást.

Bluetooth csatlakozás

Mielőtt Bluetooth telefonjával vagy lejátszójával használná a Parrot ZIK-et, párosítania kell a két készüléket. Ha a két készülék kölcsönösen felismerte egymást, a továbbiakban már nem szükséges elvégezni ezt a műveletet.

1. Indítsa el Bluetooth® telefonján vagy lejátszóján a Bluetooth perifériák keresését.
2. Válassza ki a „Parrot ZIK”-et.
3. Írjon be a telefonon vagy a lejátszón „0000”-t, ha erre felszólítást kap. A telefonja modelljétől függően lehetséges, hogy semmilyen PIN kódot nem kér.

Ha a telefonja már párosítva lett a Parrot ZIK-kel, a 2 készülék közötti kapcsolat automatikus lesz a Parrot ZIK minden egyes bekapcsolásakor. A Parrot ZIK-hez nem lehet egyszerre több készüléket csatlakoztatni.

Megjegyzés: Ha telefonja NFC funkcióval rendelkezik, a telefonnal való párosítást a Parrot ZIK baloldali hallgatójának megérintésével is elvégezheti.

Zene

Megjegyzés: Az érintésvezérlésű panel a jobboldali hallgatón található.

A Parrot ZIK csatlakoztatása a hangforráshoz

Csatlakoztassa a mellékelt jack/jack kábelt a Parrot ZIK jobboldali hallgatójához, és a másik végét csatlakoztassa a lejátszóhoz. Ha Bluetooth telefonja / lejátszója támogatja a Bluetooth A2DP profilt, a Bluetooth segítségével is irányíthat zenét a Parrot ZIK-re. Ehhez csatlakoztassa készülékét a lejátszóhoz, majd indítsa el a zenedarab lejátszását.

Hangerő

A hangerő növeléséhez finoman érintse meg az érintésvezérlésű panelt, ujját felfelé mozdítva. A hangerő csökkentéséhez finoman érintse meg az érintésvezérlésű panelt, ujját lefelé mozdítva.

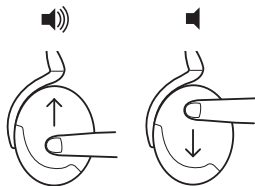

Next / previous (Következő / előző)

Ha lejátszója Bluetooth segítségével csatlakozik a Parrot ZIK-hez:

- Az előző zenedarabhoz való visszatéréshez finoman érintse meg az érintésvezérlésű panelt, ujját hátrafelé mozdítva.
- A következő zenedarabhoz való előrelépéshez finoman érintse meg az érintésvezérlésű panelt, ujját előrefelé mozdítva.

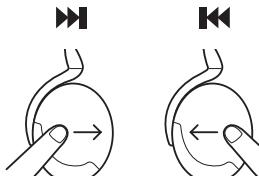

Pause / Play (Szünet / Lejátszás)

A zene szüneteltetéséhez vegye le a fejhallgatót, vagy érintse meg az érintésvezérlésű panelt. A lejátszás újraindításához tegye fel újra a fejhallgatót, vagy érintse meg ismét az érintésvezérlésű panelt.



Parrot Audio Suite

Aktív zajvédelem

Az aktív zajvédelem aktiválására / inaktiválására használja a Parrot Audio Suite alkalmazást.



Parrot Concert Hall hanghatás

A Parrot Concert Hall hanghatás lehetővé teszi a zenei színpad szimulálását. Ez a hatás a Parrot Audio Suite alkalmazás segítségével aktiválható és irányítható.

- Érintse meg a 4 zóna egyikét, hogy megválassza a virtuális helyiség méretét és ez által a hang érzékelhető mélységét.
- Érintse meg a nyilakat a hangszórók irányának és ez által a hang növelésének beállításához.



Az equalizer (hangszínszabályozó) használata

Az equalizer lehetővé teszi a hangfrekvenciák szabályozását. Szabályozza az alacsony, közepes és magas frekvenciákat tetszése szerint, a balról jobbra elhelyezkedő megfelelő kurzorok használatával. Különbféle előzetes beállítások közül választhat (pl.: Flat, Deep, Rock stb.), hogy a frekvenciákat az Ön által hallgatott zene stílusához igazítsa.

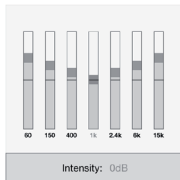

Telefon

Hívás fogadása



A bejövő hívást hangjelzés jelzi.

- Ha fogadni kívánja a hívást, érintse meg az érzésvézellésű panelt.
- Ha el kívánja utasítani a hívást, tartsa lenyomva 2 másodpercig az érzésvézellésű panelt.

Megjegyzés: Ha nem viseli a fejhallgatót vagy leveszi a fejhallgatót a bejövő hívás idején, a hívás átirányítódik a telefonjára.

Hívás közbeni használat

A hangerő beszélgetés közbeni növeléséhez finoman érintse meg az érzésvézellésű panelt, ujját felfelé mozdítva. A hangerő beszélgetés közbeni csökkentéséhez finoman érintse meg az érzésvézellésű panelt, ujját lefelé mozdítva. A hangerő beállítása elmentődik a következő beszélgetésekhez.

A folyamatban lévő beszélgetés telefonra való átirányításához vegye le a Parrot ZIK-et.

A hívás befejezéséhez érintse meg az érzésvézellésű panelt.

Kettős hívás

A Parrot ZIK lehetővé teszi egyszerre két hívás kezelését, amennyiben telefonja rendelkezik ezzel a funkcióval.

- Érintse meg az érintésvezérlésű panelt a második bejövő hívás fogadásához. Az első hívás automatikusan várakoztatásra kerül.
- Tartsa lenyomva 2 másodpercig az érintésvezérlésű panelt a második bejövő hívás elutasításához. A hívást a telefonjáról is elutasíthatja.
- Finoman érintse meg az érintésvezérlésű panelt előre- vagy hátrafelé, hogy az egyik hívásról a másikra lépjen.

Probléma esetén

Újraindítás

Probléma esetén újraindíthatja a Parrot ZIK-et az akkumulátor kivételével.

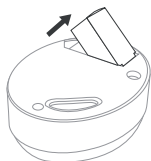

Frissítés

Töltse le ingyenesen a termék legutóbbi frissítését www.parrot.com weboldalunk „Támogatás” (Support) menüpontjából, és telepítse a frissítést, a Parrot ZIK-et a mellékelt USB / micro-USB kábel segítségével csatlakoztatva számítógépéhez. A frissítések lehetővé teszik, hogy javítsa a termék kompatibilitását.

További információk

További információkért vagy a műszaki támogatásunkkal való kapcsolatteremtéshez keresse fel weboldalunk, a www.parrot.com „Támogatás” (Support) menüpontját.

Általános információk

Biztonsági információk



A hordozható lejátszó hosszú időn át teljes erővel való hallgatása károsíthatja a felhasználó fülét.

- Ne szerelje szét, ne nyissa ki, ne dobja neki egy akadálynak, ne törje össze, ne hajtsa össze vagy deformálja, ne lyukassza ki vagy roncsolja.
- Ne módosítsa az akkumulátort, ne próbáljon idegen anyagot juttatni az akkumulátorba, ne merítse vízbe vagy más folyadékba vagy tegye ki ezeknek, ne tegye ki tűznek vagy túlzott hőnek, beleértve a forrasztópákát is, illetve ne tegye mikrohullámú sütőbe.
- Az akkumulátort kizárólag a gyártó által meghatározott töltőrendszerrel használja.
- Ne zárja rövidre az akkumulátort fémtárgyak vagy vezetők segítségével, ne kösse össze egyidejűleg az akkumulátor két kapcsát.
- Az akkumulátort kizárólag olyan akkumulátorral helyettesítse, amely ugyanolyan típusúnak minősül, és ugyanazokkal a jellemzőkkel bír. A nem megfelelő akkumulátor használata tűz, robbanás, szivárgás vagy más veszélyek kockázatával járhat.
- Az elhasználdott akkumulátort gyorsan, a gyártó / szállító utasításai szerint dobja el.
- Az akkumulátort nem megfelelő használata tűz, robbanás vagy más veszélyek kockázatát hordozhatja.
- Az akkumulátort gyermekek csak felügyelet mellett használhatják.

Jótállás

A törvény által előírt jótállás és a fogyasztóvédelmi törvény L-211-4, L 211-5 és L211-12 cikkének, valamint a francia polgári törvénykönyv 1641 – 1646 cikkeinek sérelme nélkül, a PARROT termékekre a fogyasztó általi kezdeti vásárlás időpontjától számított 12 hónapos jótállás vonatkozik, minden gyártási és anyaghibára vonatkozóan, a viszonteladó vásárlást igazoló bizonylatának (pénztárblock, számla) bemutatása esetén. A jótállás időtartama alatt a hibás terméket az eredeti csomagolásában vissza kell juttatni a viszonteladó vevőszolgálatához. A termék vizsgálatát követően a PARROT, teljes diszkréció mellett elvégzi a hibás alkatrész vagy termék javítását vagy cseréjét (egyéb kártalanításra nincs lehetőség). A jótállás nem vonatkozik a Parrot termékekhez tartozó szoftverek Bluetooth® mobiltelefonokkal kapcsolatos kompatibilitási célú frissítésére, az adatok visszanyerésére, a termék normál használatából adódó külső sérülésére, baleset esetén bekövetkező sérülésekre, a termék rendellenes vagy nem engedélyezett használatára, a nem Parrot termékekre. A Parrot nem felelős az adatok tárolásáért, elvesztéséért vagy sérüléséért a szállítás vagy a javítás során. Minden nem hibásnak bizonyuló termék vissza lesz juttatva a feladónak, a kezelési, ellenőrzési és szállítási költségek pedig ki lesznek számlázva a részére.

Módosítások

A jelen felhasználói útmutatóban szereplő magyarázatok és specifikációk csak tájékoztató jelleggel vannak megadva és előzetes értesítés nélkül módosíthatók.

Védett márkanevek

A Bluetooth® név és embléma a Bluetooth® SIG, Inc. levédett márkái, ezek Parrot S.A. általi minden használata licenc alatt történik.

Az App Store az Apple Inc. szolgáltatási márkája

Az Android™ a Google Inc. márkája

A Parrot, a Parrot emblémák a PARROT SA regisztrált márkái Franciaországban és más országokban.

A ZIK a Parrot SA márkája.

A jelen útmutatóban említett minden egyéb márka védett és a hozzá tartozó rendelkező tulajdonát képezi.

Avertisment privind nivelul sonor în timpul ascultării

- Ascultarea la volum ridicat a muzicii pentru un timp îndelungat poate cauza tulburări auditive. Se recomandă să nu utilizați casca la volum maxim, în special pe perioade îndelungate.
- Pentru a evita afectarea auzului, reduceți volumul playerului audio înainte de a conecta casca. După așezarea căștii pe urechi, măriți progresiv volumul până la atingerea unui nivel de ascultare agreabil. Nivelurile sonore sunt măsurate în decibeli (dB). Orice expunere sonoră egală sau superioară valorii de 85 dB poate antrena pierderea progresivă a auzului. Monitorizați modul de utilizare al aparatului, pierderea auzului depinde de intensitatea sunetului pe termen lung. Cu cât volumul va fi mai ridicat, cu atât se va diminua capacitatea dumneavoastră de expunere. Cu cât volumul va fi mai redus, cu atât va putea crește durata dumneavoastră de expunere.

Avertismente privind condițiile de utilizare responsabilă a căștii

- Fiți responsabil: acordați atenție mediului în care vă aflați (acustic) atunci când purtați casca și ascultați muzică sau radio.
- Evitați orice comportament periculos care ar putea determina accidentarea dumneavoastră sau a altor persoane (pieton, motociclist, șofer, ciclist) sau producerea de daune materiale atunci când purtați casca.
- Parrot vă informează că utilizarea căștii audio stereo este strict interzisă în timpul șofatului. Parrot vă recomandă, totodată, să nu ascultați muzică sau radio la căști atunci când utilizați bicicleta, scuterul sau alt mijloc de deplasare pentru care utilizarea căștii de protecție nu este obligatorie. Parrot nu își asumă nicio responsabilitate în cazul în care dumneavoastră alegeți să ignorați aceste avertismente.

Content

Prima utilizare.....	p.80
Muzică	p.83
Parrot Audio Suite	p.85
Telefon	p.86
În cazul în care apar probleme.....	p.88
General information	p.89

Prima utilizare

Conținutul ambalajului

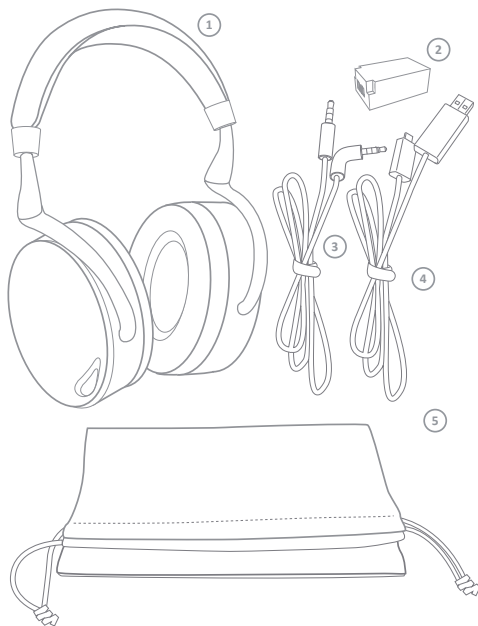

- 1 Parrot ZIK
- 2 Baterie
- 3 Cablu jack/jack
- 4 Cablu USB/micro-USB
- 5 Husă de transport

Bateria

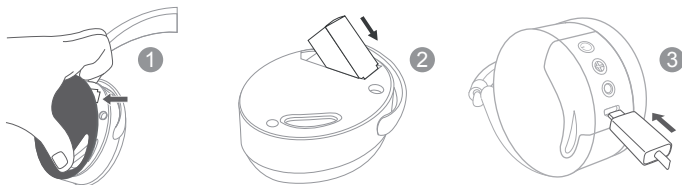

Pentru instalarea bateriei, îndepărtați carcasa magnetică a pavilionului din stânga și introduceți bateria în compartimentul rezervat în acest sens.

Înainte de prima utilizare, este necesară încărcarea completă a Parrot ZIK. Pentru aceasta, conectați Parrot ZIK la computerul dumneavoastră utilizând cablul USB/micro-USB. Culoarea matorului luminos de lângă portul mini-USB devine roșie pentru a indica faptul că încărcarea este în curs. Odată încărcarea încheiată, matorul luminos devine alb.

Atunci când bateria este descărcată, puteți continua utilizarea Parrot ZIK pentru a asculta muzică dacă playerul audio este conectat la cască prin intermediul cablului jack/jack. În schimb, funcțiile telefon și transfer de muzică prin Bluetooth, efectele audio, precum și panoul tactil nu vor mai fi disponibile.

Pornirea/oprirea Parrot ZIK

Apăsați butonul  pentru a porni/opri produsul.

Există posibilitatea de a utiliza casca și fără a o porni. În acest caz, puteți folosi Parrot ZIK pentru a asculta muzică dacă playerul audio este conectat la cască prin intermediul cablului jack/jack. În schimb, funcțiile telefon și transfer de muzică prin Bluetooth, efectele audio, precum și panoul tactil nu vor mai fi disponibile.

Purtarea căștii

Reglați banda de fixare pe cap astfel încât pavilioanele să se aranjeze bine pe urechi, apoi așezați casca cu ajutorul literelor care fac diferența între pavilionul din stânga (L) și cel din dreapta (R). Aceste litere se regăsesc pe banda de fixare pe cap a căștilor.

Observație: Panoul tactil se află pe pavilionul din dreapta.

Descărcați aplicația Parrot Audio Suite

Conectați-vă la App StoreSM sau AndroidTM Market și descărcați aplicația gratuită Parrot Audio Suite.

Conexiunea Bluetooth

Înainte de a utiliza Parrot ZIK împreună cu telefonul sau playerul audio Bluetooth, trebuie să conectați cele două aparate. Atunci când cele două aparate se vor detecta reciproc această operațiune nu va mai fi necesară.

1. Lansați căutarea de periferice Bluetooth de pe telefonul sau playerul audio Bluetooth®.
2. Selectați „Parrot ZIK”.
3. Introduceți „0000” pe telefonul sau playerul audio personal dacă vă este solicitat acest lucru. În funcție de modelul telefonului dumneavoastră, există posibilitatea să nu vă fie solicitat niciun cod PIN.

Odată telefonul dumneavoastră conectat la Parrot ZIK, conexiunea dintre cele două aparate se va realiza automat la fiecare pornire a Parrot ZIK. Conectarea simultană a mai multor aparate la Parrot ZIK nu este posibilă.

Observație: Dacă telefonul dumneavoastră dispune de funcția NFC, conectarea se face și prin atingerea telefonului de pavilionul din stânga al Parrot ZIK.

Muzică

Observație: Panoul tactil se află pe pavilionul din dreapta.

Conectarea Parrot ZIK la sursa audio

Conectați cablul jack/jackul furnizat la pavilionul din dreapta al Parrot ZIK iar cealaltă extremitate la playerul audio. Dacă telefonul/playerul audio Bluetooth acceptă profilul Bluetooth A2DP, aveți, de asemenea, posibilitatea de a trimite muzică prin Bluetooth pe Parrot ZIK. Pentru aceasta, conectați aparatul dumneavoastră la playerul audio, apoi lansați citirea unei piese.

Volum

Pentru amplificarea volumului sonor, atingeți ușor panoul tactil prin deplasarea degetului în sus. Pentru diminuarea volumului sonor, atingeți ușor panoul tactil prin deplasarea degetului în jos.

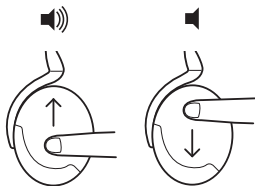

Următor/anterior

Dacă playerul audio este conectat la Parrot ZIK prin Bluetooth:

- Pentru a reveni la piesa anterioară, atingeți ușor panoul tactil prin deplasarea degetului în spate.
- Pentru a trece la piesa următoare, atingeți ușor panoul tactil prin deplasarea degetului în față.

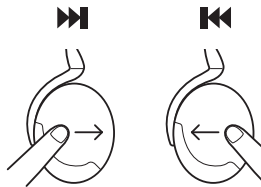

Pauză/Redare

Pentru a activa funcția Pauză, scoateți casca. Pentru a relua citirea, așezați din nou căștile pe urechi.

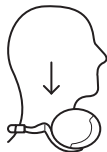

Parrot Audio Suite

Controlul activ al zgomotului

Utilizați aplicația Parrot Audio Suite pentru a activa/dezactiva controlul activ al zgomotului.



Efect audio Parrot Concert Hall

Efectul audio Parrot Concert Hall vă permite să simulați o scenă muzicală. Acest efect poate fi activat și controlat prin intermediul aplicației Parrot Audio Suite.

- Atingeți una din cele 4 zone pentru a selecta dimensiunile piesei virtuale și astfel profunzimea sunetului resimțit.
- Atingeți săgețile pentru a regla orientarea difuzoarelor și, prin urmare, amplitudinea sunetului.



Utilizarea egalizatorului

Egalizatorul vă permite reglarea frecvențelor sonore. Reglați frecvențele joase, medii și înalte în funcție de preferințele dumneavoastră utilizând cursorurile de la stânga la dreapta. Puteți alege dintre diferite presetări (ex. Flat, Deep, Rock...) pentru a adapta frecvențele la stilul de muzică pe care îl ascultați.

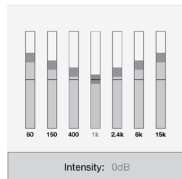

Telefon

Observație: Panoul tactil se află pe pavilionul din dreapta.

Primirea unui apel



Apelul de intrare este indicat printr-o sonerie.

- Dacă doriți să acceptați acest apel, atingeți panoul tactil.
- Dacă doriți să respingeți apelul, apăsați panoul tactil timp de 2 secunde.

Observație: Dacă în momentul primirii apelului nu purtați sau scoateți casca, acesta este transferat pe telefon.

Utilizarea în timpul apelului

Pentru a amplifica volumul sonor în timpul unei discuții, atingeți ușor panoul tactil prin deplasarea degetului în sus. Pentru a diminua volumul sonor în timpul unei discuții, atingeți ușor panoul tactil prin deplasarea degetului în jos. Volumul este salvat pentru discuțiile ulterioare.

Pentru a transfera o discuție în curs pe telefon, îndepărtați Parrot ZIK.

Pentru a închide, apăsați panoul tactil.

Apel dublu

Parrot ZIK permite gestionarea simultană a două apeluri cu condiția ca telefonul dumneavoastră să dispună de această funcție.

- Apăsați panoul tactil pentru a accepta cel de-al doilea apel de intrare. Primul apel este automat pus în așteptare.
- Apăsați 2 secunde panoul tactil pentru a respinge cel de-al doilea apel de intrare. Acest apel poate fi, totodată, respins și de pe telefonul dumneavoastră.
- Atingeți ușor panoul tactil în față sau în spate pentru a trece de la un apel la celălalt.

În cazul în care apar probleme

Repornirea

În cazul în care apar probleme, puteți reporni Parrot ZIK prin îndepărtarea bateriei.

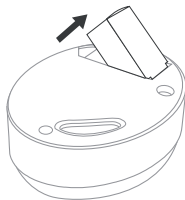

Actualizarea

Descărcați gratuit ultima actualizare a produsului de pe site-ul nostru web www.parrot.com, secțiunea „Asistență” și instalați-o prin conectarea Parrot ZIK la computerul dumneavoastră cu ajutorul cablului USB/micro-USB furnizat. Aceste actualizări vor contribui la îmbunătățirea compatibilității produsului.

Pentru informații suplimentare

Pentru informații suplimentare sau pentru a contacta serviciul nostru de asistență tehnică, accesați site-ul nostru web www.parrot.com, secțiunea Asistență.

Informații generale

Informații privind siguranța

- Ascultarea prelungită, la capacitatea maximă a playerului audio, poate deteriora auzul utilizatorului.
- Nu demontați, desfaceți, aruncați, striviți, îndoiți, deformați, perforați sau dezlipiți etichetele.
- Nu modificați bateria, nu încercați să introduceți obiecte străine în aceasta, să o scufundați sau să o expuneți la apă sau alte lichide, la foc sau căldură excesivă, inclusiv ciocanele de lipit sau să o introduceți în cuptorul cu microunde.
- Utilizați bateria doar împreună cu sistemul de încărcare specificat de către producător.
- Nu scurtcircuitați bateria folosind obiecte metalice sau conductori, nu conectați simultan cele două borne ale bateriei
- Înlocuiți doar bateria cu o alta de același tip și cu aceleași caracteristici. Utilizarea unei baterii necorespunzătoare poate prezenta risc de incendiu, explozie, scurgeri sau alte pericole.
- Aruncați imediat bateria uzată conform instrucțiunilor producătorului/furnizorului.
- Utilizarea neadecvată a bateriei poate antrena risc de incendiu, explozie sau alte pericole.
- Utilizarea bateriei de către copii se va face sub supraveghere atentă.

Garanție

Fără a aduce atingere garanției legale și aplicării articolelor L -211-4, L 211-5 și L211-12 din codul consumatorului și a articolelor 1641 la 1646 din codul civil francez, produsele PARROT au o garanție pe o perioadă de 12 luni începând cu data inițială de achiziție efectuată de consumator, împotriva oricăror defecte de material și de fabricație, prin prezentarea dovezii de achiziție (bon de casă, factură) vânzătorului. Pe durata perioadei de garanție, produsul defect trebuie returnat în ambalaj original la serviciul post-vânzare al vânzătorului. După inspectarea produsului, PARROT, este liber să decidă dacă va proceda la repararea sau la înlocuirea piesei sau produsului defect, prin aceasta fiind scutit de orice altă despăgubire. Garanția nu acoperă actualizarea programelor incluse în produsele Parrot cu telefoane mobile Bluetooth®, în vederea asigurării compatibilității, recuperarea datelor, deteriorarea exterioară a produsului datorată unei utilizări normale, orice deteriorare datorată unui accident, o utilizare anormală sau neautorizată a acestui produs, un produs de altă marcă decât Parrot. Parrot nu este responsabil de stocare, de pierderea sau deteriorarea datelor în timpul transportului sau de reparații. Orice produs care nu se va dovedi defect va fi returnat expeditorului iar taxele de manipulare, de verificare și de transport îi vor fi facturate.

Modificări

Explicațiile și specificațiile conținute în acest ghid al utilizatorului nu sunt furnizate decât cu titlu informativ și pot fi modificate fără notificare prealabilă.

Mărci înregistrate

Numele și sigla Bluetooth® sunt mărci înregistrate ale Bluetooth® SIG, Inc. și orice utilizare a acestora de către Parrot S.A. se efectuează sub licență.

App Store este un serviciu marcă înregistrată a Apple Inc.

Android™ este o marcă a Google Inc.

Parrot, siglele Parrot sunt mărci înregistrate ale PARROT SA în Franța și în alte țări.

ZIK este o marcă înregistrată a Parrot SA.

Toate celelalte mărci menționate în acest ghid sunt protejate iar proprietatea aparține proprietarilor respectivi.

Opozorilo o zvočnem nivoju poslušanja

- Dolgotrajno poslušanje zelo glasne glasbe lahko povzroči slušne težave. Priporočamo, da naglavnih slušalk ne uporabljate nastavljenih na največjo glasnost, še posebej dalj časa.
- Da preprečite poškodbo sluha, zmanjšajte glasnost predvajalnika glasbe, preden priključite naglavne slušalke. Ko ste namestili slušalke na ušesa, postopno povečajte glasnost, dokler ne dosežete prijetnega nivoja za poslušanje. Nivoji zvoka se merijo v decibelih (dB). Izpostavljenost zvoku jakosti 85 dB ali več lahko povzroči postopno izgubo sluha. Svojo uporabo imejte pod nadzorom, saj je izguba sluha odvisna od jakosti in trajanja zvoka. Večja kot je jakost zvoka, krajša je vaša sposobnost za izpostavljenost. Manjša kot je jakost zvoka, daljše trajanje izpostavljenosti lahko prenesete.

Opozorilo na odgovoren način uporabe naglavnih slušalk

- Bodite odgovorni: pri nošnji naglavnih slušalk in poslušanju glasbe ali radia bodite obzirni do svojega (akustičnega) okolja.
- Izogibajte se nevarnega obnašanja, ki bi lahko povzročilo nesrečo vas samih ali druge osebe (pešca, motociklista, voznika, kolesarja) ali materialno škodo med nošenjem naglavnih slušalk.
- Parrot vas obvešča, da je uporaba stereo naglavnih slušalk strogo prepovedana med vožnjo avtomobila. Parrot vam prav tako priporoča, da glasbe ali radia ne poslušate z naglavnimi slušalkami med uporabo kolesa, skiroja, ali drugega prevoznega sredstva, za katerega ni obvezna nošnja zaščitne celade. Parrot odklanja vsako odgovornost v primeru neupoštevanja teh opozoril.

Content

Prva uporaba.....	p.92
Glasba	p.95
Parrot Audio Suite	p.97
Telefon	p.98
V primeru težave	p.100
Spolšne informacije.....	p.101

Prva uporaba

Vsebina embalaže

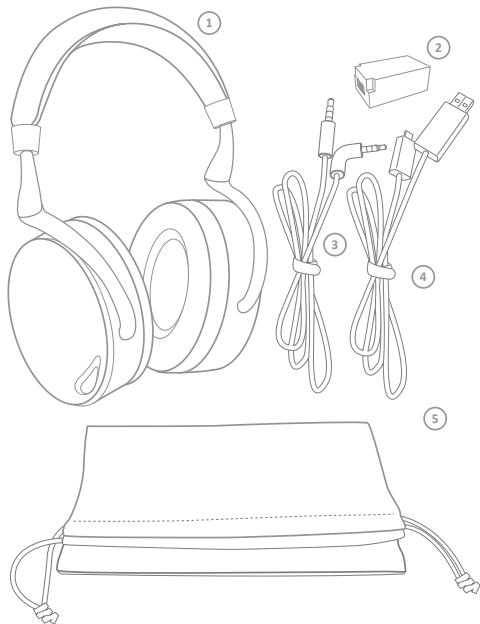

- 1 Parrot ZIK
- 2 Baterija
- 3 Jack - jack kabel
- 4 USB kabel/micro-USB
- 5 Vrečka za prenos

Baterija

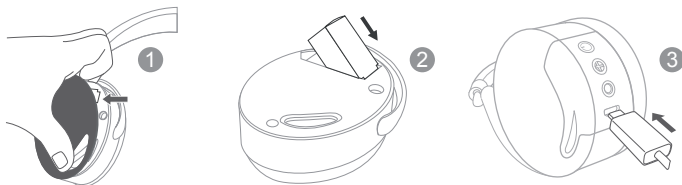

Za namestitvev baterije dvignite magnetno školjko leve ušesne blazinice in vstavite baterijo v za to predvideni predalček.

Pred prvo uporabo je treba Parrot ZIK popolnoma napolniti. V ta namen povežite Parrot ZIK s svojim računalnikom s pomočjo USB kablja/micro-USB. Zagori rdeča kontrolna lučka s strani vtičnice mini-USB in tako javlja, da je polnjenje v teku. Po končanem polnjenju postane lučka bela.

Ko se baterija izprazni, lahko še vedno uporabljate Parrot ZIK za poslušanje glasbe, če je vaš avdio predvajalnik povezan z naglavnimi slušalkami preko kabla jack-jack. Po drugi strani pa ne bodo več na voljo funkcije telefona in prenosa glasbe preko povezave Bluetooth, zvočni efekti ter plošča za upravljanje na dotik.

Vklop / izklop slušalk Parrot ZIK

Pritisnite na tipko  za vklop / izklop izdelka.

Naglavne slušalke lahko uporabljate tudi, ne da bi jih vključili. V tem primeru lahko uporabljate Parrot ZIK za poslušanje glasbe, če je vaš avdio predvajalnik povezan z naglavnimi slušalkami preko kabla jack-jack. Po drugi strani pa ne bodo več na voljo funkcije telefona in prenosa glasbe preko povezave Bluetooth, zvočni efekti ter plošča za upravljanjem na dotik.

Nošenje naglavnih slušalk

Naglavni del prilagodite brez zatezanja, tako da se ušesni blazinici dobro prilegata ušesom, nato si nadenite naglavne slušalke v skladu s črkama za oznako leve (L) in desne (R) ušesne blazinice. Črki se nahajata na naglavnem delu.

Opomba: Plošča za upravljanjem na dotik se nahaja na desni ušesni blazinici.

Prenos aplikacije Parrot Audio Suite

Povežite se spletnim mestom App StoreSM ali AndroidTM Market in prenesite brezplačno aplikacijo Parrot Audio Suite.

Povezava Bluetooth

Pred uporabo slušalk Parrot ZIK z vašim telefonom ali avdio predvajalnikom Bluetooth morate vzpostaviti povezavo med obema napravama. Ko se napravi medsebojno zaznata, tega postopka ni več treba izvajati.

1. Preko telefona ali avdio predvajalnika Bluetooth[®] zaženite iskanje zunanjih naprav Bluetooth.
2. Izberite » Parrot ZIK «.
3. Na poziv vnesite »0000 « na svojem telefonu ali avdio predvajalniku. Glede na model vašega telefona morda ne bo potrebna koda PIN.

Ko je vaš telefon medsebojno povezan s Parrot ZIK, se obe napravi samodejno povežeta ob vsakem vklopu Parrot ZIK. Na Parrot ZIK ni mogoče istočasno povezati več naprav.

Opomba: Če vaš telefon razpolaga s funkcijo NFC, lahko izvedete medsebojno povezavo tudi tako, da se s telefonom dotaknete leve ušesne blazinice slušalk Parrot ZIK.

Glasba

Opomba: Plošča z upravljanjem na dotik se nahaja na desni ušesni blazinicici.

Parrot ZIK povežite z virom zvoka

Priloženi kabel jack-jack povežite z desno ušesno blazinicico slušalk Parrot ZIK, drugi konec pa z avdio predvajalnikom. Če vaš telefon / avdio predvajalnik Bluetooth podpira profil Bluetooth A2DP, lahko tudi pošiljate glasbo preko povezave Bluetooth na svoje slušalke Parrot ZIK. V ta namen povežite svojo napravo z avdio predvajalnikom in zaženite predvajanje glasbenega posnetka.

Glasnost

Za povečanje glasnosti zvoka se dotaknite plošče z upravljanjem na dotik, tako da se s prstom pomikate navzgor. Za zmanjšanje glasnosti zvoka se dotaknite plošče z upravljanjem na dotik, tako da se s prsti pomikate navzdol.

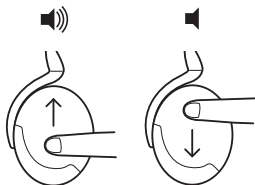

Naslednji / prejšnji

Če je vaš avdio predvajalnik povezan s Parrot ZIK preko Bluetooth:

- Za vrnitev na prejšnji glasbeni posnetek se dotaknite plošče za upravljanje na dotik in pomikajte prst v smeri nazaj.
- Za prehod na naslednji glasbeni posnetek se dotaknite plošče za upravljanje na dotik in pomikajte prst v smeri naprej.

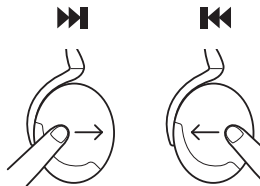

Odmor / Predvajanje

Za prekinitvev predvajanja glasbe snemite naglavne slušalke. Za nadaljevanje predvajanja si ponovno natakните naglavne slušalke.



Parrot Audio Suite

Aktivni nadzor hrupa

Za vklop / izklop aktivnega nadzora hrupa uporabite aplikacijo Parrot Audio Suite.



Zvočni efekt Koncertna dvorana Parrot

Zvočni efekt Koncertna dvorana Parrot vam omogoča simuliranje glasbene scene. Ta efekt lahko vključite in nadzirate preko aplikacije Parrot Audio Suite.

- Dotaknite se enega od 4 območij in izberite dimenzije virtualnega posnetka in občuteno zvočno globino.
- Dotaknite se puščic za nastavev usmerjenosti zvočnikov in razširitev zvoka.



Uporaba izenačevalnika

Izenačevalnik omogoča nastavev zvočnih frekvenc. Po želji nastavite nizke, srednje in visoke frekvence s pomočjo kurzorjev od leve na desno. Izbirate lahko med različnimi prednastavitvami (npr.: Flat, Deep, Rock...) za prilagoditev frekvenc glasbenemu stilu, ki ga poslušate.

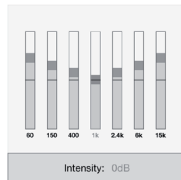

Telefon

Opomba: Plošča z upravljanjem na dotik se nahaja na desni ušesni blazini.

Sprejem klica



Dohodni klic najavlja zvonjenje.

- Če želite sprejeti ta klic, se dotaknite plošče za upravljanje na dotik.
- Če želite zavrniti ta klic, pritiskajte 2 sekundi na ploščo za upravljanje na dotik.

Opomba: Če ne nosite naglavnih slušalk ali če v trenutku dohodnega klica snamete naglavne slušalke, se klic prenese na vaš telefon.

Uporaba med klicem

Za povečanje glasnosti zvoka med komuniciranjem se dotaknite plošče z upravljanjem na dotik, tako da se s prstom pomikate navzgor. Za zmanjšanje glasnosti zvoka med komuniciranjem se dotaknite plošče z upravljanjem na dotik, tako da se s prstom pomikate navzdol. Glasnost se shrani za naslednja komuniciranja.

Za prenos trenutne komunikacije na vaš telefon snemite Parrot ZIK.

Za odlaganje slušalke pritisnite na ploščo za upravljanje na dotik.

Dvojni klic

Slušalke Parrot ZIK vam omogočajo istočasno upravljanje dveh klicev pod pogojem, da vaš telefon razpolaga s to funkcijo.

- Za sprejem drugega dohodnega klica pritisnite na ploščo za upravljanje na dotik. Prvi klic je samodejno postavljen na čakanje.
- Za zavrnitev drugega dohodnega klica pritisnite 2 sekundi na ploščo za upravljanje na dotik. Ta klic lahko zavrnete tudi s svojega telefona.
- Za prehod z enega klica na drugega se dotaknite plošče za upravljanje na dotik v smeri naprej ali nazaj.

V primeru težave

Ponovni zagon

V primeru težave lahko ponovno zaženete Parrot ZIK, tako da odstranite njegovo baterijo.

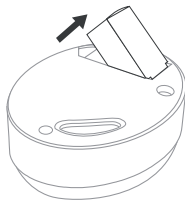

Posodobitev

Brezplačno prenesite zadnjo posodobitev svojega izdelka z našega spletnega mesta www.parrot.com, na strani "Support", in namestite to posodobitev tako, da povežete Parrot ZIK s svojim računalnikom preko priloženega kabla USB / micro-USB. Posodobitve vam bodo pomagale doseči boljšo združljivost izdelka.

Za več informacij

Za več informacij ali vzpostavitev stika z našo tehnično podporo obiščite naše spletno mesto www.parrot.com, stran Support.

Splošne informacije

Varnostne informacije

- Dolgotrajno poslušanje predvajalnika pri visoki glasnosti lahko poškoduje sluh uporabnika.
- Ne razstavljajte, odpirajte, mečite ob oviro, zmečkajte, prepigibajte ali deformirajte, preluknjajte ali razrežite.
- Ne spreminjajte baterije, ne poskušajte vstavljati tujkov v baterijo, ne potaplajte ali izpostavljajte vodi ali drugim tekočinam, ne izpostavljajte ognju ali preveliki toploti, vključno s spajkalniki in ne postavljajte v mikrovalovno pečico.
- Baterijo uporabljajte izključno s polnilnikom, ki ga določi proizvajalec.
- Baterije ne povežite v kratkem stiku s pomočjo kovinskih ali prevodnih predmetov, ne povežite istočasno obeh priključnih sponk baterije
- Baterijo nadomestite izključno z baterijo istega tipa in z istimi karakteristikami. Uporaba neustrezne baterije lahko predstavlja tveganje za nastanek požara, eksplozije, puščanja ali drugih nevarnosti.
- Rabljeno baterijo hitro zavrzite v skladu z navodili proizvajalca / dobavitelja.
- Neustrezna uporaba baterije lahko predstavlja tveganje za nastanek požara, eksplozije ali drugih nevarnosti.
- Če baterijo uporabljajo otroci, morajo biti pod nadzorom.

Garancija

Ne da bi to vplivalo na zakonsko garancijo in uveljavljanje členov L -211-4, L 211-5 in L211-12 zakonika o potrošnji in členov 1641 do 1646 francoskega civilnega zakonika, velja za izdelek PARROT 12 mesečna garancija, ki se začne na dan prvotnega nakupa s strani kupca, za vse pomanjkljivosti v materialih in izdelavi, s predložitvijo prodajalcu dokazila o nakupu (blagajniški račun, faktura). Med trajanjem garancije je treba pomanjkljivi izdelek vrniti poprodajni službi prodajalca v originalni embalaži. Po pregledu izdelka se bo PARROT po lastni presoji odločil za popravilo ali zamenjavo pomanjkljivega dela ali izdelka, z izključitvijo vsake druge odškodnine. Garancija ne pokriva posodobitve programske opreme, vsebovane v izdelkih Parrot, z mobilnimi telefoni Bluetooth® za namene združljivosti, obnove podatkov, zunanje poškodbe izdelka pri običajni uporabi izdelka, škode, ki jo povzroči nesreča, nenormalna ali nedovoljena uporaba izdelka, izdelka, ki ni znamke Parrot. Parrot ne odgovarja za shranjevanje, izgubo ali poškodbo podatkov med prevozom ali popravilom. Izdelek, za katerega bo ugotovljeno, da ne vsebuje napak, bo vrnjen pošiljatelju, kateremu bodo zaračunani stroški obravnave, preverjanja in prevoza.

Spremembe

Razlage in specifikacije, ki jih vsebuje to navodilo za uporabo, služijo le v informativne namene, in jih lahko kadarkoli spremenimo brez predhodnega obvestila.

Blagovne znamke

Ime in logotip Bluetooth® sta blagovni znamki podjetja Bluetooth® SIG, Inc. in njuna uporaba s strani podjetja Parrot S.A. je na podlagi licence.

App Store je storitvena znamka podjetja Apple Inc.

Android™ je znamka podjetja Google Inc.

Parrot, logotipi Parrot so registrirane znamke podjetja PARROT SA v Franciji in drugih državah.

ZIK je znamka podjetja Parrot SA.

Vse druge znamke, omenjene v tem navodilu, so zaščitene in last ustreznih imetnikov.

Technical support

If you have any questions regarding your Parrot product, contact our hotline by phone or using our technical contact form available on our website (support section).

Italy :	[+39] 02 59 90 15 97
Spain :	[+34] 902 404 202
UK :	[+44] (0)844 472 2360
Germany :	0900 1727768
USA :	[+1] (877) 9 Parrot (toll free)
China :	[+86] 755 8203 3307
Hong Kong	[+852] 2736 1169
France :	01 48 03 60 69
Europe :	[+33] 1 48 03 60 69 (Spoken languages : French, English & Spanish)

Our hotline is at your disposal from Monday to Friday. Refer to our website for more information about the service hours.



Parrot[®]

Zik



PI031499AB