



PVS4219HG

**СТЕНД ДЛЯ ТЕЛЕВИЗОРОВ И
АУДИО-ВИДЕО СИСТЕМ**



ИНСТРУКЦИИ ПО СБОРКЕ

Заявка на патент подана











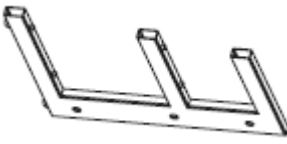

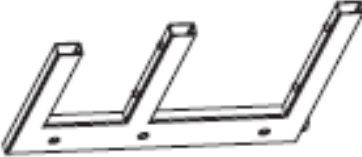
Изготовлено в Китае

Итальянский дизайн

Не пренебрегайте данными инструкциями

M1_042808v1T

ПЕРЕЧЕНЬ ДЕТАЛЕЙ

№	Деталь	Кол-во	№	Деталь	Кол-во
A		1	G		1
B		1	H		4
C		1	I		8
D		1	J		2
E		2	K		14
F		2	L		9
			M		1



ДЛЯ ВАШЕЙ ЖЕ БЕЗОПАСНОСТИ, СЛЕДУЙТЕ УКАЗАННЫМ НИЖЕ МЕРАМ ПРЕДОСТОРОЖНОСТИ:

- ! НЕ УСТАНАВЛИВАЙТЕ НА ПОЛКИ ПРЕДМЕТЫ, МАССА КОТОРЫХ ПРЕВЫШАЕТ ПРЕДЕЛЬНО ДОПУСТИМЫЙ ВЕС В: 125 ФУНТОВ НА ВЕРХнюю ПОЛКУ; 50 ФУНТОВ НА СРЕДнюю ПОЛКУ; И 50 ФУНТОВ ДЛЯ НИЖНЕЙ ПОЛКИ. САМЫЕ ТЯЖЕЛЫЕ ПРЕДМЕТЫ ВСЕГДА УСТАНАВЛИВАЙТЕ ПО СЕРЕДИНЕ ПОЛКИ.
- ! ПЕРЕД ПЕРЕМЕЩЕНИЕМ СТЕНДА В СОБРАННОМ СОСТОЯНИИ ВСЕГДА УБИРАЙТЕ С НЕЕ ТЕЛЕВИЗОР И ПРОЧЕЕ ОБОРУДОВАНИЕ.
- ! БУДЬТЕ ОСТОРОЖНЫ ПРИ ПЕРЕМЕЩЕНИИ СОБРАННОГО СТЕНДА ПОСЛЕ УСТАНОВКИ СТЕКЛЯННЫХ ПОЛОК И/ИЛИ В ТОМ СЛУЧАЕ, ЕСЛИ НА ПОЛКАХ НАХОДИТСЯ КАКОЕ-ЛИБО ОБОРУДОВАНИЕ, ПОСКОЛЬКУ ПРИ ЭТОМ ПОЛКИ И ОБОРУДОВАНИЕ, ПОТЕРЯВ УСТОЙЧИВОСТЬ, МОГУТ УПАСТЬ.
- ! ПЕРЕД НАЧАЛОМ ИСПОЛЬЗОВАНИЯ, УСТАНОВИТЕ ДАННЫЙ СТЕНД НА ПЛОСКОЙ, ТВЕРДОЙ ПОВЕРХНОСТИ.
- ! НЕ ПРИСЛОНЯЙТЕСЬ К ТЕЛЕВИЗОРУ, КОГДА ОН УСТАНОВЛЕН НА ПОДСТАВКУ
- ! НЕ ВЗБИРАЙТЕСЬ ИЛИ НЕ НАСТУПАЙТЕ НА СТЕНД
- ! НЕ СТУЧИТЕ И НЕ ПЕРЕНОСИТЕ МАССУ СВОЕГО ТЕЛА НА СТЕКЛЯННЫЕ ПОЛКИ

Bell'O International Corp не несет ответственность за сборку не в соответствии с инструкциями или неверную сборку, использование или обращение со стендом.

ИНСТРУКЦИИ ПО СБОРКЕ

Примечание: Данную мебель рекомендуется собирать вдвоем.

Рис. 1

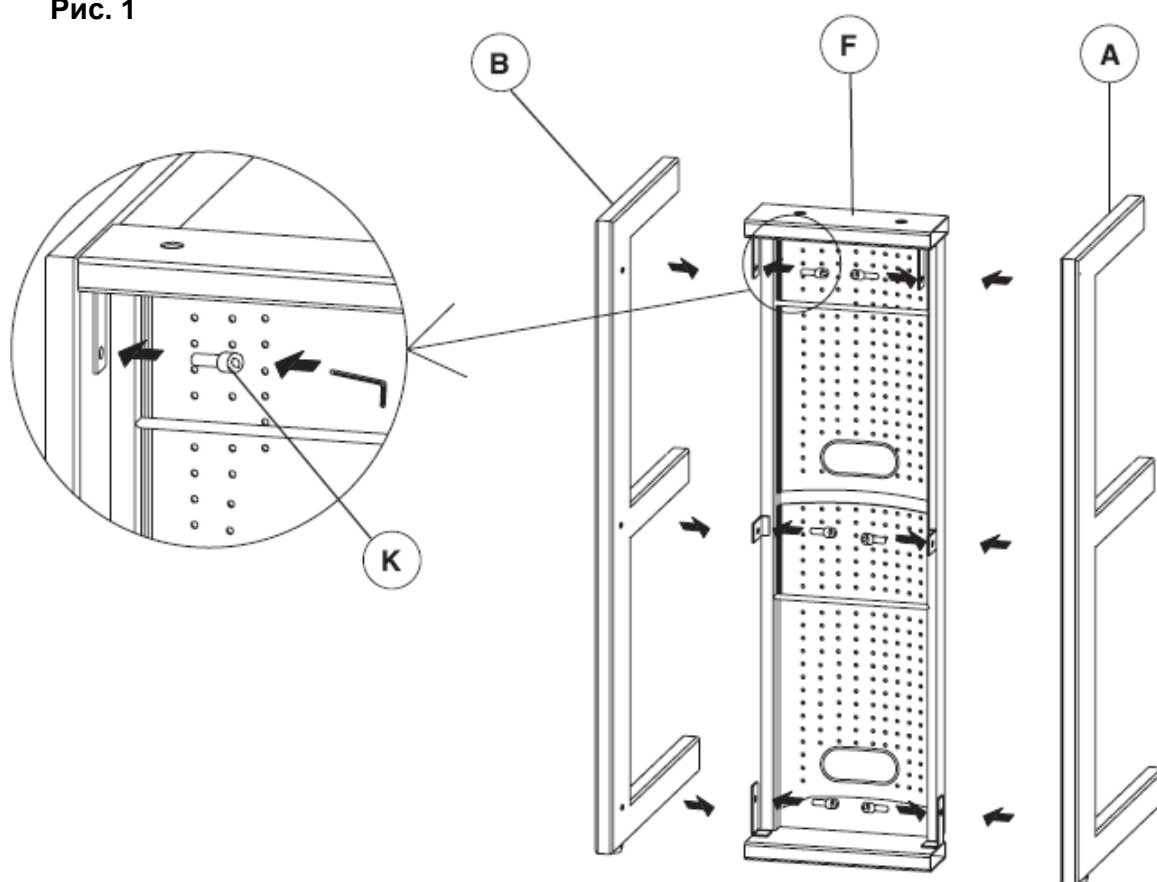

1. ЗАКРЕПИТЕ левую и правую боковую раму (**A** и **B**) к панели CMS® (Устройство скрытой прокладки кабеля) (**F**) при помощи шести коротких винтов (**K**). при помощи поставляемого в комплекте шестигранного ключа.

Рис. 2

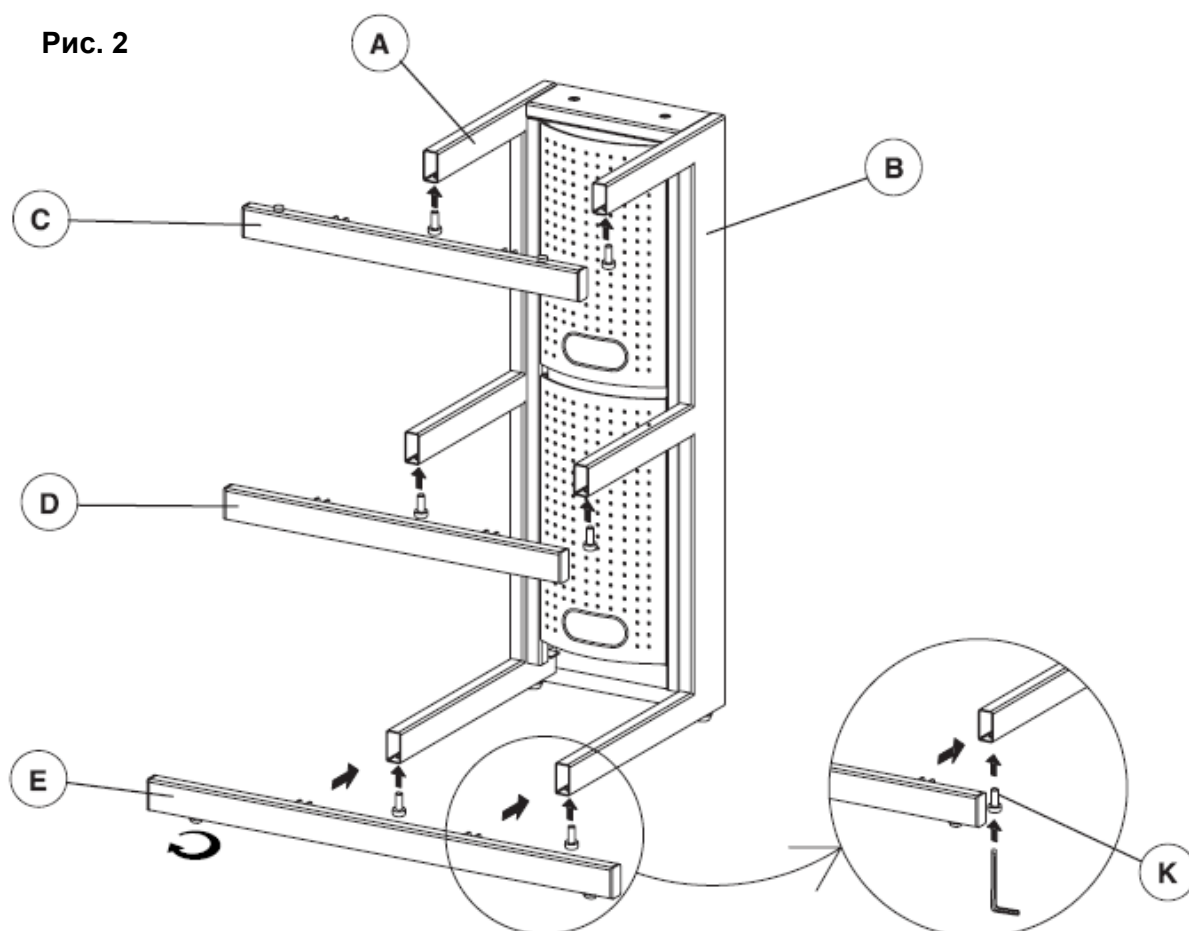

2. **ЗАКРЕПИТЕ** верхнюю (С), среднюю (D) и нижнюю (E) опорную планку к закрепленным рамам. **ЗАВЕДИТЕ** два выступа на каждой опорной планке в торцы правой и левой рамы (A и B).

3. **ЗАКРЕПИТЕ** каждую опорную планку при помощи двух коротких винтов (K), затянув их поставив в комплекте шестигранным ключом, как это показано на Рис.2

ПРИМЕЧАНИЕ: В нижней части левой и правой рамы (A и B), а так же в нижней части опорной планки (E) имеются опорные ножки, который могут регулироваться по окончании сборочных работ для выставления требуемого уровня. На верхней опорной планке (C) так же предусматриваются подкладки для выставления требуемого уровня верхней стеклянной полки. Перед установкой чего-либо на стойку, выполните регулировку ножек поворачивая их по часовой стрелке, или против часовой стрелки.

Рис. 3

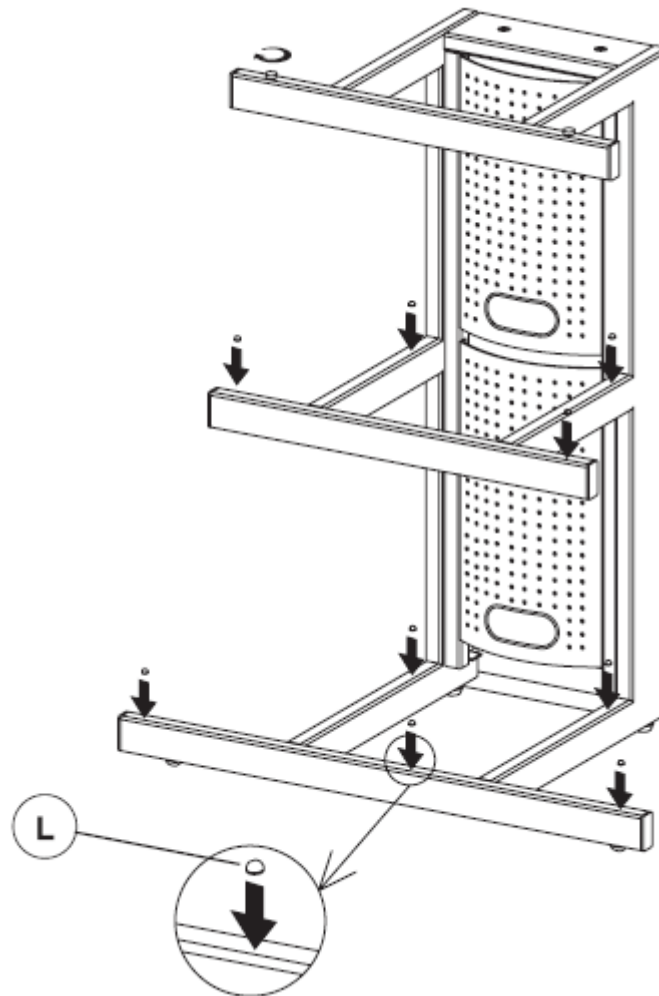

4. **УСТАНОВИТЕ** пять подкладок под стекло (**L**) в нижнюю опорную раму. **УСТАНОВИТЕ** три подкладки спереди и две сзади, как показано на рисунке.
5. **УСТАНОВИТЕ** четыре подкладки под стекло (**L**) в среднюю опорную раму. **УСТАНОВИТЕ** две подкладки спереди и две сзади, как показано на рисунке.

Рис. 4

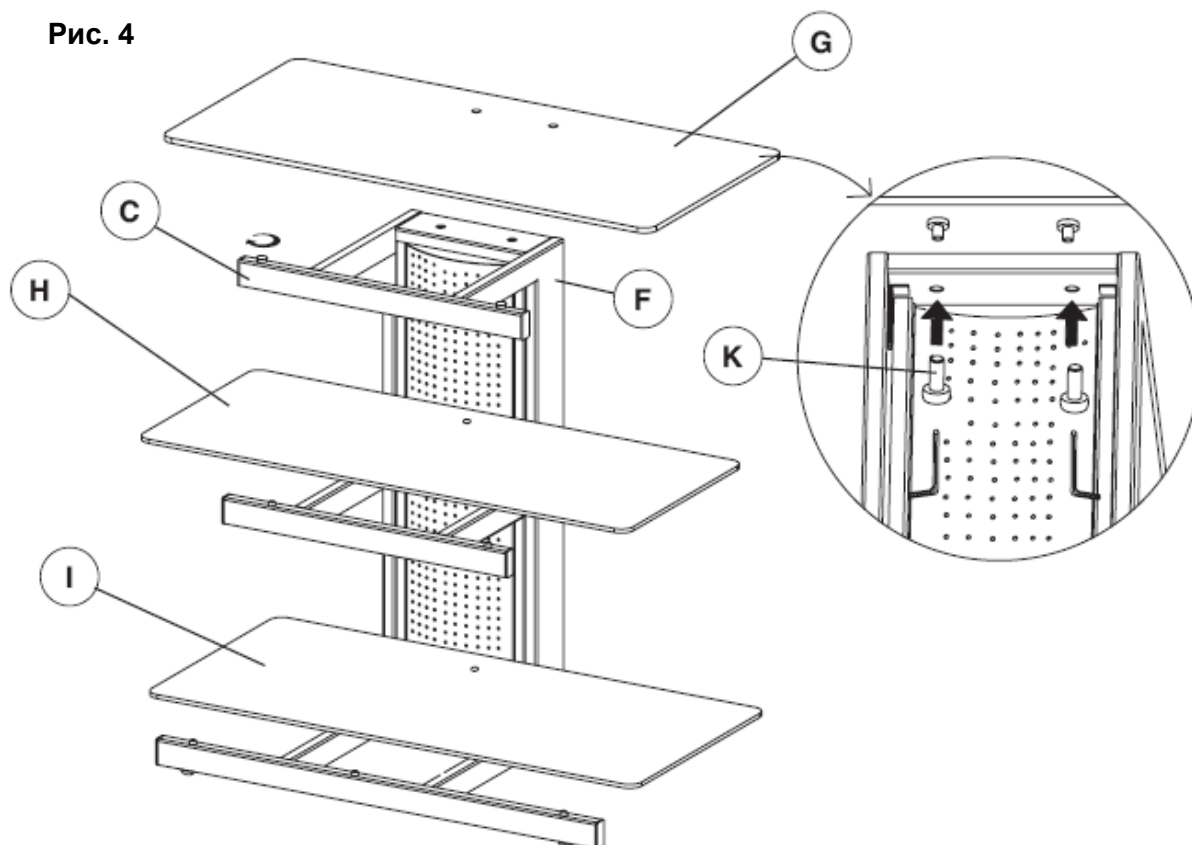

6. **УСТАНОВИТЕ** Нижнюю и среднюю стеклянную полку (**I** и **H**). Убедитесь, что отверстия на стеклянных полках направлены к задней стенке стойки.

7. **УСТАНОВИТЕ** верхнюю стеклянную полку (**G**), аккуратно положив ее на стойку. Убедитесь, что стальные диски вставлены в отверстия в верхней части панели CMS® (**F**).

8. **ЗАКРЕПИТЕ** верхнюю полку (**G**) при помощи двух коротких винтов (**K**) и шестигранного ключа. **ОСТОРОЖНО, НЕ ЗАТЯГИВАЙТЕ ВИНТЫ СЛИШКОМ СИЛЬНО.**

ПРИМЕЧАНИЕ: на опорной раме (**C**) верхней полки заранее установлены регулируемые подкладки. Крайне важно, что бы эти подкладки были должным образом отрегулированы для надлежащего опирания стеклянной полки и обеспечения требуемого уровня. Для регулирования высоты подкладок необходимо **ПОВЕРНУТЬ** каждую регулируемую подкладку по часовой или против часовой стрелки. **ПЕРЕД УСТАНОВКОЙ ЧЕГО-ЛИБО НА ВЕРХНЮЮ СТЕКЛЯННУЮ ПОЛКУ УБЕДИТЕСЬ В ПРАВИЛЬНОСТИ ЕЕ УРОВНЯ.**

Рис. 5

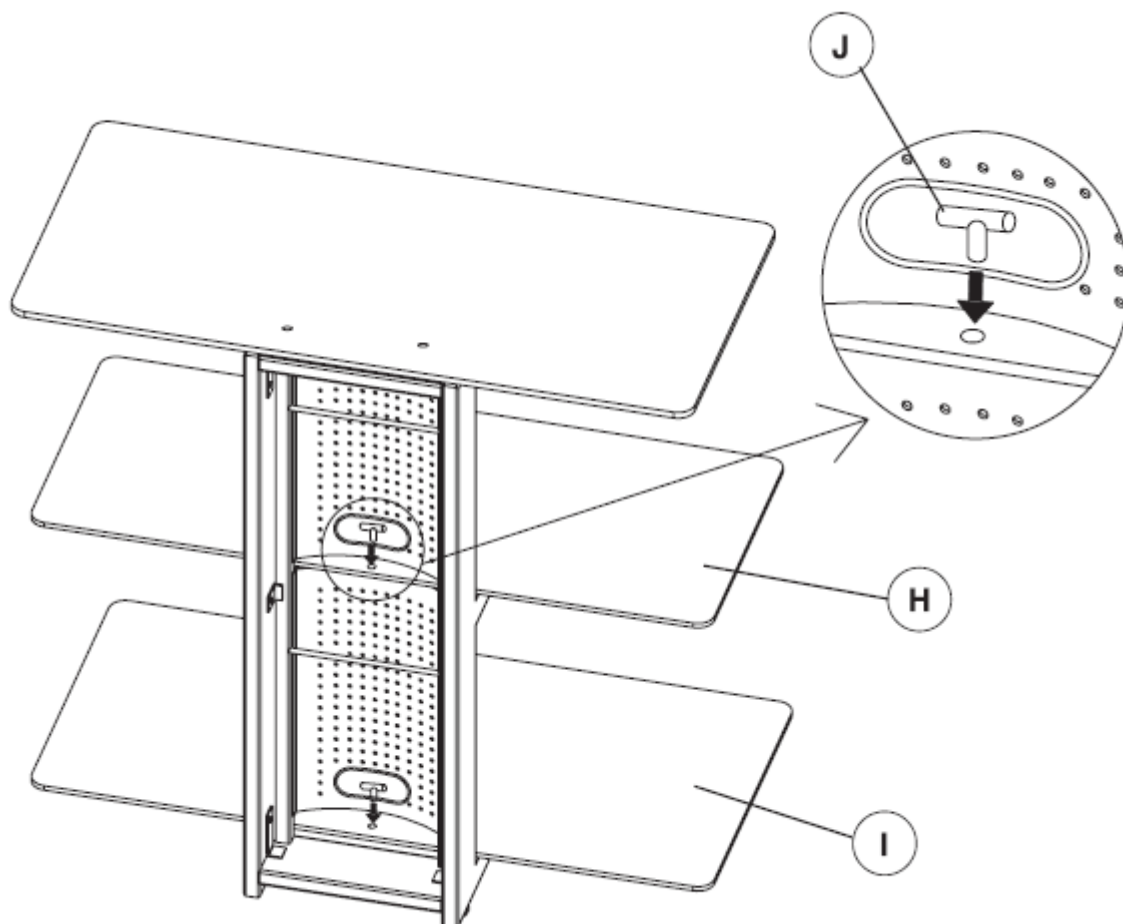

9. Зайдя с задней стороны стойки, **ВСТАВЬТЕ** пластиковый Т-образный фиксатор (J) в отверстия в средней и нижней стеклянной полке (H и I).

ПРИМЕЧАНИЕ: Перед установкой чего-либо на полки стойки убедитесь в том, что нижние опоры и подкладки под верхней полкой отрегулированы должным образом.



Корпорация BELL'O International, 711 Гинеси драйв, Морганвилль, Нью Джерси 07751-1235

Телефон: (732) 972-1333 факс(732) 536-6482 вебсайт: www.bello.com эл. почта: sales@bello.com

Bell'O PVS-4208HG Стойка/тумба для телевизоров и аудио-видео техники

Для установки телевизоров, LED телевизоров, плазменных и LCD-панелей, ресиверов, усилителей, плееров и т.д.

Фирма изготовитель: Белло Интернешнл, ЛЛС, США

7111 Гинеси драйв, Морганвилль, Н.ДЖ.,07751-1235,США

Завод-изготовитель: Модерн фурнитуре Ко, Иша дистрикт,Шатьян, Донггуан, Гуандонг, Китай.

Фирма импортер: ООО «Компания БОНАНЗА» Адрес: г. Москва, ул. 2-я Магистральная, д. 14Г, стр. 1

Товар сертифицирован:

Декларация соответствия РОСС US.АЯ46.Д31421

Срок действия с 25.02.2010 по 18.09.2011

Санитарно-Эпидемиологическое заключение

№ 77.01.16.561.П.056297.09.06 Срок действия: от

18.09.2006 до 18.09.2011

Произведено в Китае.

Bell'O PVS-4219HG Стойка/тумба для телевизоров и аудио-видео техники

Для установки телевизоров, LED телевизоров, плазменных и LCD-панелей, ресиверов, усилителей, плееров и т.д.

Фирма изготовитель: Белло Интернешнл, ЛЛС, США

7111 Гинеси драйв, Морганвилль, Н.ДЖ.,07751-1235,США

Завод-изготовитель: Модерн фурнитуре Ко, Иша дистрикт,Шатьян, Донггуан, Гуандонг, Китай.

Фирма импортер: ООО «Компания БОНАНЗА» Адрес: г. Москва, ул. 2-я Магистральная, д. 14Г, стр. 1

Товар сертифицирован:

Декларация соответствия РОСС US.АЯ46.Д31421

Срок действия с 25.02.2010 по 18.09.2011

Санитарно-Эпидемиологическое заключение

№ 77.01.16.561.П.056297.09.06 Срок действия: от

18.09.2006 до 18.09.2011

Произведено в Китае.