

WIRING DIAGRAM

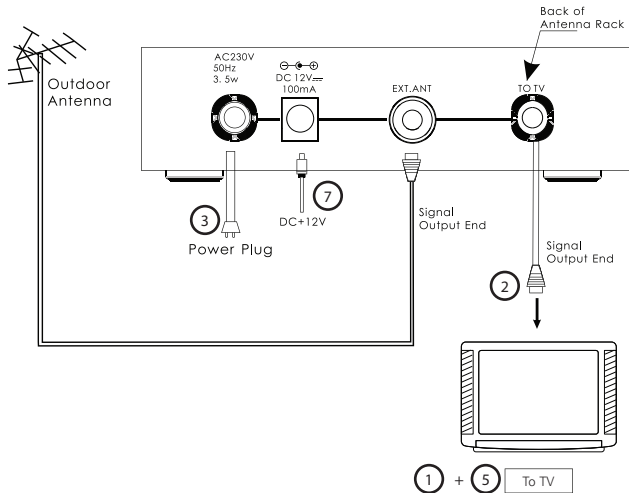

ADJUSTMENTS

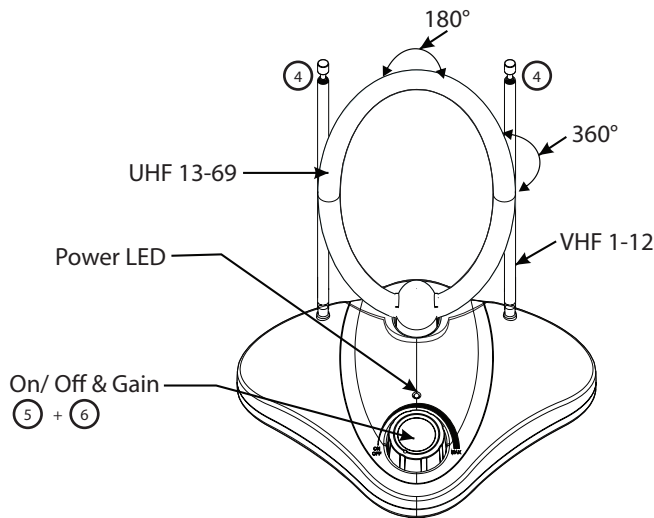

GB

Instruction Manual for Antenna Aerial

- 1: Switch off the equipment which you are going to connect to the Antenna aerial
 - 2: Connect antenna lead between your TV outlet and the antenna aerial.
 - 3: Connect antenna aerial mains plug to your 230V AC mains outlet.
 - 4: Extend the antenna metal poles in a horizontal position. You do not have to extend the whole antenna poles to achieve the best result.
 - 5: Switch the Power ON, on the equipment which you are connecting to the Antenna Aerial and Switch the Antenna Aerial ON!
 - 6: To obtain optimum picture and sound, adjust gain control by Rotary Gain Control Knob
 - 7: To obtain optimum picture and sound, adjust gain control by Rotary Gain Control Knob
- Note: Picture may become distorted if gain is set too high. Equally, picture will suffer interference if set too low.
- 7: If by any chance you are using your amplified antenna outdoor, you can power the aerial with a 12VDC source.

⚠ Warning

To prevent electric shock do not remove cover. No user-serviceable parts inside. Repairs should be referred to qualified technicians only. All attempts have been made to ensure this product is received in full working order. However in case of difficulties please return the unit to your Bandridge dealer together with your purchase details and description of the fault.

ES

Instrucciones para el uso de la antena aérea

- 1: Desconecte el equipo al que desea acoplar la antena aérea
- 2: Acople el cable de antena entre la salida de la televisión y la antena aérea.
- 3: Enchufe la clavija principal de la antena aérea en la toma de corriente 230V AC.
- 4: Extienda los brazos metálicos de la antena en posición horizontal. No es necesario extender los brazos de la antena al máximo para obtener el mejor resultado.
- 5: Conecte el equipo acoplado a la antena aérea (ON) y conecte la antena aérea (ON).
- 6: Para obtener imágenes y sonido de óptima calidad, ajuste el gain control con el botón rotativo correspondiente.
- 7: Observación: La imagen puede parecer torcida cuando el gain se ajuste en un valor demasiado alto. Igualmente, la imagen puede sufrir interferencias si se ajusta el gain en un valor demasiado bajo.
- 7: Si desea utilizar la antena amplificada al exterior, su alimentación eléctrica puede consistir en una fuente de energía de 12VDC.

⚠ Aviso

No abra este aparato, para evitar descargas eléctricas. El aparato no contiene componentes que requieran mantenimiento. Todas las reparaciones deben ser realizadas únicamente técnicos cualificados. Este aparato ha sido probado y comprobado extensamente. Si, a pesar de esto, presenta problemas de funcionamiento, devuelva el aparato al suministrador, adjuntando el recibo de compra y una descripción del problema.

DE

Bedienungsanleitung für Antenne

- 1: Schalten Sie das Gerät, welches Sie mit der Antenne verbinden wollen ab.
- 2: Verbinden Sie das Antennenkabel mit Ihrem TV und der Antenne.
- 3: Verbinden Sie das Stromkabel der Antenne mit dem 230V Stromnetz
- 4: Verändern Sie die Metallpole der Antenne solange bis Sie das beste Ergebnis erreicht haben. Sie müssen dazu nicht die ganze Antenne bewegen.
- 5: Schalten Sie den Strom am verbundenen Gerät ein. Schalten Sie die Antenne an.
- 6: Um das beste Ergebnis zu erhalten, stellen Sie an dem Drehschalter das Gainssignal ein.
- 7: Achtung: Wenn Sie das Signal zu hoch einstellen kann das Bild verzogen dargestellt werden. Falls Sie den 2 Gainsschalter zu niedrig eingestellt haben werden Sie Interferenzen wahrnehmen.
- 7: im Wohnwagen oder auf den Boot: Stecken Sie einen passenden Hohlstecker in die Buchse DC In. Stellen Sie sicher, dass der Adapter auf 12V eingestellt ist.

⚠ Warnung

Öffnen Sie nicht dieses Gerät um Stromschlägen vorzubeugen. Im Gerät befinden sich keine Bauteile, welche gewartet werden müssen. Reparaturen sollten ausschließlich von technischem Fachpersonal durchgeführt werden. Dieses Gerät wurde ausführlich getestet und überprüft. Sollten dennoch Probleme bezüglich der Funktion auftreten, geben Sie das Gerät bitte an Ihren Händler mit Kaufquittung und einer Beschreibung der Reklamation zurück.

IT

Manuale per l'uso dell'antenna

- 1: Spegner l'apparecchio che deve essere collegato all'antenna.
- 2: Collegare il cavo d'antenna alla presa della TV e all'antenna stessa.
- 3: Inserire la spina di rete dell'antenna nella presa di rete da 230V AC.
- 4: Sistemare i poli metallici dell'antenna in posizione orizzontale. Per un risultato migliore non occorre estenderli completamente.
- 5: Accendere sia l'apparecchio collegato all'antenna che l'antenna stessa.
- 6: Per una ricezione e visione ottimali, regolare il controllo del guadagno con l'apposita manopola.
- 7: Nota: se il guadagno è regolato su un valore troppo alto l'immagine può essere distorta mentre se è regolato su un valore troppo basso, l'immagine subirà delle interferenze.
- 7: Se si fa uso dell'antenna amplificata all'aperto, per alimentarla occorre una fonte da 12V c.c.

⚠ Attenzione

Non aprire questo apparecchio: rischio di shock elettrico. L'apparecchio non contiene parti che richiedono manutenzione. Eventuali riparazioni possono essere eseguite solo da personale qualificato. Questo apparecchio è stato accuratamente collaudato e controllato; in caso di problemi di funzionamento, riconsegnarlo al proprio rivenditore insieme alla prova d'acquisto e ad una descrizione del problema.

FR

Manuel d'instruction pour Antenne Aérien

- 1: Débranchez l'équipement que vous allez raccorder à l'Antenne aérien.
- 2: Raccordez le fil de l'antenne entre votre prise de courant de TV et l'antenne aérien.
- 3: Raccordez la fiche de secteur d'antenne aérien à votre prise de courant 230V CA.
- 4: Étendez les pôles métalliques de l'antenne en position horizontale. Vous ne devez pas étendre la totalité des pôles de l'antenne pour atteindre le meilleur résultat.
- 5: Allumez l'équipement que vous raccordez à l'Antenne Aérien et tournez le bouton sur ON et allumez l'Antenne Aérien en tournant le bouton sur ON
- 6: Pour obtenir une image et un son optimaux, ajustez le contrôle du gain avec le Bouton Rotatif de Contrôle de Gain.
- 7: Note: L'image peut être déformée si le gain est fixé à un niveau trop élevé. De même, l'image subira des interférences si elle est fixée trop bas.
- 7: Si vous utilisez par hasard votre antenne amplifiée dehors, vous pouvez alimenter l'aérien avec une source 12VDC.

⚠ Warning

Afin d'éviter toute décharge électrique, il est conseillé de ne pas ouvrir cet appareil. Les pièces à l'intérieur de cet appareil ne nécessitent aucun entretien. Les réparations devront uniquement être réalisées par des techniciens qualifiés. Cet appareil a été minutieusement testé et contrôlé. Si toutefois son fonctionnement présentait quelque problème, veuillez retourner cet appareil à votre concessionnaire, accompagné du bon d'achat et en indiquant la nature de la réclamation.

PT

Manual de instruções para a Antena

- 1: Desligue o aparelho que pretende ligar à antena
- 2: Ligue o cabo de sinal de antena entre a televisão e a antena.
- 3: Ligue o cabo de alimentação da antena à tomada de rede 230V AC.
- 4: Estenda as antenas metálicas em posição horizontal. Não é necessário estender as antenas na sua totalidade para conseguir o melhor resultado.
- 5: Ligue o botão Power ON [corrente LIGADA] no aparelho que deseja ligar à antena e ligue a Antena ON [Antena LIGADA!]
- 6: Para obter uma imagem e um som excelente, ajuste o controlo de ganho através do botão rotativo Gain Control
- 7: Nota: A imagem pode ficar deformada se o ganho for ajustado a um nível elevado. Igualmente, a imagem sofrerá interferência se o ganho for ajustado a um nível baixo.
- 7: Se por acaso utilizar a sua antena amplificadora no exterior, poderá alimentar a mesma com uma fonte de alimentação de 12V DC. (carro ou caravan)

⚠ Advertência

Para evitar choques elétricos, não deve abrir este aparelho. Neste aparelho, não existem partes, que necessitam manutenção. As reparações devem ser executadas apenas por pessoal técnico qualificado. Foram feitos todos os testes e controlos necessários para assegurar o correcto funcionamento do mesmo. No entanto e em caso de dificuldades, volte com o aparelho e o comprovativo de compra ao local onde o adquiriu e faça uma descrição do problema.

NL

Installatie handleiding antenne

- 1: Alle randapparatuur waar u de antenne signaal versterker op aansluit, uitschakelen.
- 2: Gebruik Coax kabel om de uitgang van de antenne signaalversterker aan te sluiten op de ingang van uw televisie / Video.
- 3: Stop de 230v stekker in het stopcontact
- 4: Plaats de metalen antena in een horizontale positie. Voor een goede signaalontvangst is het niet noodzakelijk de antena polen geheel uit te trekken.
- 5: Zet de met de antenne verbonden apparaten aan en zet de antenne aan.
- 6: Voor optimaal beeld en geluid, regel de signaal versterking met de Gain Control knob.
- 7: Let op: Bij te hoge of te lage versterking kan het beeld storen.
- 7: Als u de antena buiten gebruikt, kunt u deze voeden met een 12V DC stroomadapter.

⚠ Waarschuwing

Om elektrische schokken te voorkomen dient u dit apparaat niet te openen. In het apparaat zijn geen onderdelen aanwezig die onderhoud behoeven. Reparaties dienen alleen te worden uitgevoerd door gekwalificeerde technici. Dit apparaat is uitvoerig getest en gecontroleerd. Mochten er ondanks problemen zijn betreffende de werking, dit apparaat te retourneren aan uw dealer met aankoopbon en omschrijving van de klacht.

DK

Brugsanvisning til antenne

- 1: Sluk for det apparat, som antennen skal tilsluttes.
- 2: Tilslut antenneledningen mellem TV-udgangen og antennen.
- 3: Sæt stikket til antennen i en stikkontakt med 230 V AC.
- 4: Træk antennens metalstænger ud i vandret position. Det er ikke nødvendigt at trække antennestængerne helt ud for at opnå det bedste resultat.
- 5: Tænd for apparatet, der er tilsluttet antennen, og tænd også for antennen!
- 6: For at opnå den bedste billed- og lydvalitet justeres der på drejeknappen til forstærkningsregulering.
- 7: Bemærk: Billedkvaliteten kan blive dårlig, hvis der skrues for meget op for forstærkningen. Det samme gælder, hvis der skrues for meget ned.
- 7: Hvis du vil bruge antenneforstærkeren udendørs, kan den tilsluttes en strømkilde på 12V DC.

⚠ Advarsel

Apparatet må ikke åbnes, da det giver risiko for elektrisk stød. Der er ikke noget inde i apparatet, der kræver vedligeholdelse. Reparationer må kun udføres af en kvalificeret tekniker. Apparatet er blevet udførligt testet og kontrolleret. Hvis der alligevel opstår problemer med apparatets funktion, kan apparatet returneres til forhandleren sammen med kvitteringen og en beskrivelse af problemet.

WIRING DIAGRAM

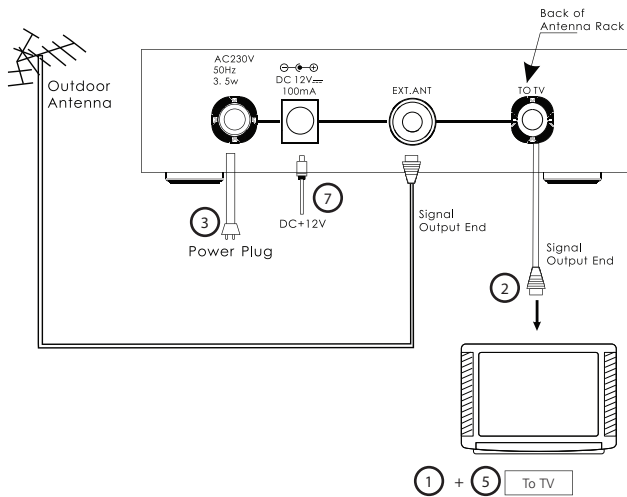

ADJUSTMENTS

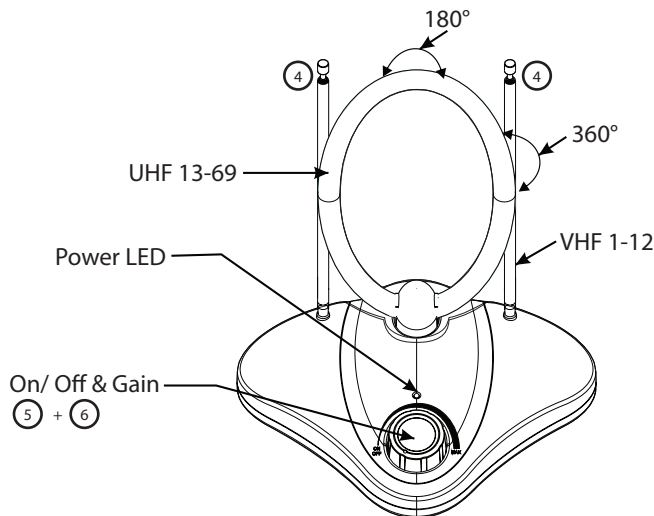

PL

Instrukcja podłączenia anteny

- Wyłącz urządzenie, do którego zamierzasz podłączyć antenę.
- Podłącz przewód antenowy do gniazda telewizyjnego i do anteny.
- Podłącz wtyk zasilający anteny do gniazda sieci zasilającej 230V.
- Rozłóż metalowy maszt anteny do pozycji poziomej. Aby osiągnąć najlepszy rezultat, nie jest konieczne rozkładanie całego masztu anteny.
- WŁĄCZ zasilanie sprzętu, do którego jest podłączona antena, a następnie WŁĄCZ zasilanie anteny.
- W celu uzyskania jak najlepszego obrazu i dźwięku dopasuj odpowiednio wzmacnienie sygnału za pomocą pokrętki regulacji wzmacnienia.
- Uwaga: Ustawienie zbyt silnego sygnału wejściowego może powodować zniekształcenie obrazu. Zakłócenia obrazu będą występować również w przypadku niewystarczającego wzmacnienia sygnału.
- W razie używania anteny na zewnątrz wymagane jest zasilanie anteny prądem stałym 12V.

/!/ Ostrzeżenie

Aby uniknąć porażenia prądem, nie należy otwierać urządzenia. Urządzenie nie zawiera elementów wymagających konserwacji. Naprawy powinny być wykonywane wyłącznie przez wykwalifikowanych techników. Urządzenie to przeszło szereg testów i kontroli. Jeśli mimo to wystąpią jakiegokolwiek problemy z jego działaniem, należy odebrać urządzenie do sprzedawcy, dołączając dowód zakupu i opis usterek.

SE

Bruksanvisning för antenn

- Stäng av den utrustning som du vill ansluta antennen till.
- Anslut antennens kabel mellan TV:ns utgång och antennen.
- Anslut antennens stickpropp till ett eluttag på 230V växelström.
- Sträck ut antennens metallspröt horisontalt. Du behöver inte dra ut antennens spröt helt för att uppnå ett gott resultat.
- Slå på strömmen på den utrustning som du anslutit antennen till. Sätt på antennen.
- För att få bästa möjliga bild och ljud, justera förstärkningen med hjälp av förstärkningskontrollknappen.
- Observera: Bilden kan störas om förstärkaren vrids upp för högt. Bilden kan också bli dålig om förstärkaren ställs in för lågt.
- Om du använder din förstärkningsantenn utomhus kan du använda dig av en strömkälla på 12 V likström

/!/ Varning

För att förhindra elektriska stötar bör denna apparat inte öppnas. I apparaten finns inga delar som kräver underhåll. Reparationer får endast utföras av kvalificerade tekniker. Denna apparat har testats och kontrollerats noggrant. Om problem ändå skulle uppstå ska apparaten lämnas tillbaka till återförsäljaren tillsammans med inköpskvittot samt en beskrivning av problemet.

RU

Введение

- Выключите оборудование, которое Вы собираетесь подсоединить к антенне.
- Подсоедините вывод антенны к выходу Вашего телевизора.
- Включите штепсельную вилку антенны в сеть питания 230В переменного тока.
- Вытяните металлические «усы» антенны в горизонтальной плоскости. Для достижения наилучшего результата не обязательно вытягивать усы антенны полностью.
- Сначала включите питание на оборудовании, которое Вы подсоединяете к антенне, а затем включите питание на антенне!
- Для получения оптимального качества изображения и звука настройте регулятор усиления при помощи вращающейся кнопки.
- Примечание: При завышенном уровне усиления изображение может искажаться. С другой стороны, заниженное усиление может привести к помехам в изображении.
- Если Вы используете антенный усилитель на улице, Вы можете подключить его к источнику питания 12В постоянного тока.

/!/ Предупреждение

Во избежание удара током, никогда не вскрывайте усилитель. Внутри аппарата нет компонентов, требующих обслуживания. Ремонт оборудования должен выполнять квалифицированный эксперт по техническому обслуживанию. Антенный усилитель прошел обширные тесты и проверку. Если, несмотря на это, возникнут неисправности в его работе, Вы можете вернуть оборудование в магазин, где его купили, вместе с товарным чеком на покупку и описанием характера неисправности.

CZ

Návod k instalaci antény

- Vypněte zařízení ke kterému budete anténu připojovat.
- Anténním kabelem připojte anténu ke svému televizoru.
- Připojte napájecí kabel antény do elektrické sítě (230V AC).
- Roztáhněte kovové póly antény do vodorovné polohy. Pro získání nejlepšího výsledku není třeba póly úplně roztahovat.
- Nejdříve zapněte zařízení, k němuž jste připojili anténu a až poté zapněte samotnou anténu!
- Abyste získali co nejlepší obraz a zvuk, upravte zisk pomocí otočného knoflíku řízení zisku.
- Poznámka: příliš velkým zesílením signálu se vám může pokazit obraz. Příliš slabý signál kvalitu obrazu rovněž snižá.
- Pokud byste svou anténu se zesilovačem chtěli používat venku, můžete anténu napájet ze zdroje 12VDC

/!/ Varování

Přístroj neotvírejte - předejete tak úrazu el. proudem! V přístroji se nenacházejí žádné součástky, které by mohly být opraveny uživatelem. Opravy mohou provádět pouze kvalifikovaní technici. Tento přístroj je pečlivě otestován a zkontrolován. Pokud by se přesto vyskytly problémy týkající se jeho činnosti, vraťte tento přístroj Vašemu dealerovi s dokladem o nákupu a popisem problému.

HU

Használati utasítás az antennához

- Kapcsolja ki azt a készüléket, amelyhez az antennát akarja csatlakoztatni
- Kösse az antennát a tv antennacsatlakozójához
- Dugja be az antenna hálózati csatlakozóját a 230V-os konnektorba.
- Húzza ki az antenna fémrudait vízszintes helyzetbe. A legjobb eredmény eléréséhez általában nem kell teljesen kihúzni az antennát.
- Kapcsolja be a végkészüléket, amelyhez az antennát csatlakoztatta, majd kapcsolja be az antennát is.
- Az antenna erősítés-szabályzó gombjának csavargatásával állítsa be az optimális kép- és hangminőséget.
- Figyelem! Ha az erősítés túl nagyra állítja, a képen zavarok jelentkezhetnek. Ha viszont az erősítés túl kicsi, a képen interferenciás zavarok jelentkezhetnek.
- Ha az erősítővel ellátott antennát az épületen kívül akarja használni, 12 Voltos egyenáramú áramforrást használhat.

/!/ Figyelmeztetés

Az áramütés veszélye miatt a készüléket felnyitni tilos. A készülék belsejében karbantartást igénylő alkatrészek nincsenek. Javítást csak szakképzett és arra feljogosított személy végezhet. A készüléket gondosan teszteltük és ellenőriztük. Ha ennek ellenére a készülék működésével kapcsolatosan probléma merül fel, kérjük, a számmal és a probléma leírásával együtt juttassa vissza a készüléket a vásárlás helyére.

TR

Anten Kullanım Kılavuzu

- Antene bağlayacağınız cihazı, güç düğmesinden kapatın.
- Anten kablosunu TV çıkışı ile anten girişine aralarına bağlayın.
- Anten ana fişini, 230V AC ana çıkışına takın.
- Antenin metal kutuplarını yatay konumda çekerek uzatın. En iyi sonucu alabilmek için anten kutuplarını sonuna kadar çekmenize gerek yoktur.
- Antene bağladığınız cihazın ON düğmesine basarak güç kaynağını açın; ardından da antenin ON düğmesini açın.
- Döner kazanım kontrol (GC) düğmesini ayarlayarak optimum görüntü ve ses elde edebilirsiniz.
- Not: Kazanım oranı çok yükseğe ayarlanırsa görüntü bozulabilir. Ama çok düşüğe ayarlandığında da görüntüde parazit olacaktır.
- Gücü yükseltilmiş olan anteninizi açık havaya yerleştirdiyse, 12VDC kaynağı ekleyebilirsiniz.

/!/ Dikkat

Elektrik şoku tehlikesine karşı kaparı yerinden çıkarmayın. Paket, kullanıcı tarafından onarılabilecek parça içermez. Her türlü onarım, mutlaka yetkili teknisyenler etyile gerçekleştirilmelidir. Ürününü, çalışır durumda tüketicilere ulaştırılması için gerekli bütün önlemler alınmıştır. Ancak yine de çalışmasında bir sorunu karşılıyorsanız, satış belgesi ve söz konusu kusuru ilişkin açıklamayla birlikte lütfen Bandridge bayisine başvurun.