

Инструкция по эксплуатации

TROPHY FLUX TRUGGY

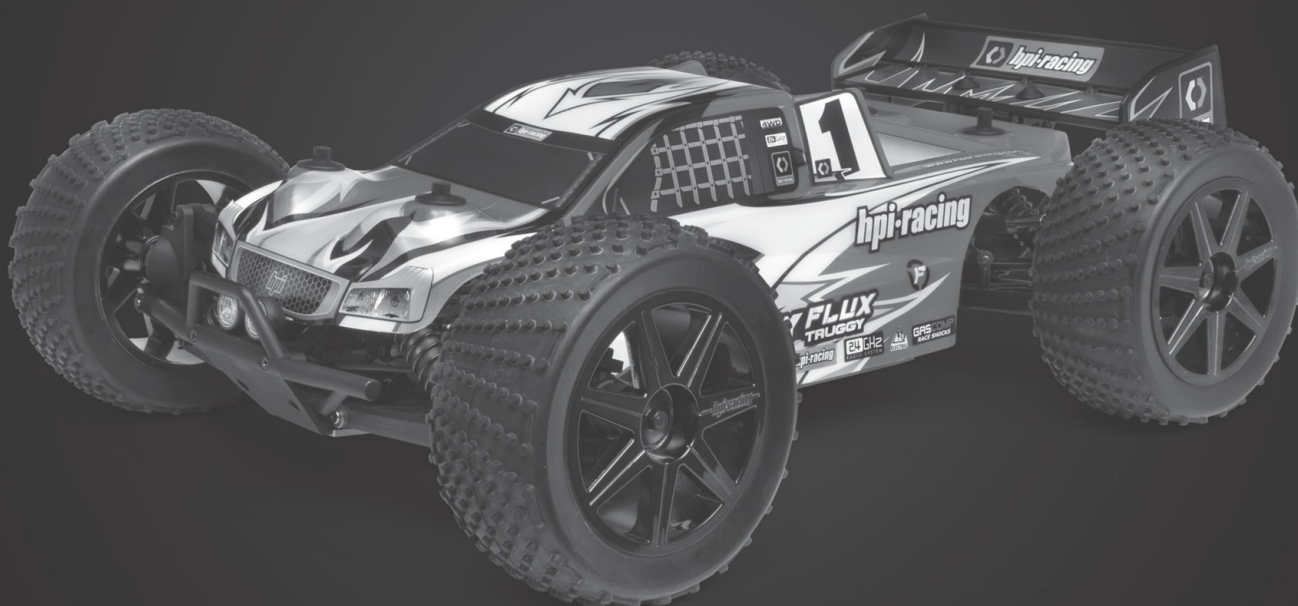

Спасибо

Благодарим Вас за то, что Вы выбрали продукцию HPI Racing! Данный комплект позволит Вам получить максимальное удовольствие от вождения. При его создании использовались высококачественные комплектующие, что позволило увеличить надежность и ходовые характеристики модели. Если Вы столкнетесь с трудностями или нуждаетесь в помощи, Вы всегда можете обратиться к продавцу. Также Вы можете связаться с нами через www.hpiracing.com.



Внимание Несоблюдение данной инструкции может привести к повреждению Вашей модели, а так же нанести травмы или повлечь за собой смерть.



Внимание Несоблюдение данной инструкции может причинить вред Вам или окружающим или повредить чужое имущество.



Внимание

Если Вы вносите изменения или настройки, не указанные в данном руководстве, Ваш автомобиль может быть поврежден. Для предотвращения серьезных увечий и/или порчи имущества, пожалуйста, подходите к управлению всеми моделями на дистанционном управлении со всей ответственностью. Необходимо соблюдать особую осторожность при работе с моделями на воспламеняющемся топливе. Такие модели могут превышать скорость 50км/ч и используют токсичное легковоспламеняющееся топливо.

Перед запуском

Пожалуйста, внимательно ознакомьтесь с инструкцией

При использовании

Пожалуйста, не используйте модель в общественных местах, т.к. это может привести к травмам и порче имущества.
Пожалуйста, не используйте модель вблизи пешеходов или маленьких детей.
Пожалуйста, не используйте модель в закрытых помещениях.

Перед использованием

Убедитесь, что все шурупы и гайки полностью затянуты.
Всегда используйте полностью заряженные батарейки в передатчике и приемнике сигнала, чтобы не терять контроль над моделью.
Убедитесь, что никто поблизости не работает на той же радиочастоте, что и Вы.
Пожалуйста, зафиксируйте курок газа/тормоза в нейтральном положении.

После использования

Вначале выключите приемник, затем передатчик.
После использования модели необходимо провести техобслуживание. Это поможет предотвратить повышенный износ и повреждения двигателя и шасси.

Обращение с аккумулятором

Пожалуйста, будьте осторожны при работе с аккумулятором. Он может быть горячим после работы. Поврежденная изоляция может привести к короткому замыканию и возгоранию.

Раздел	Содержание	Страница
1	Обзор	4
2	Руководство к запуску	7
2-1	Зарядка аккумулятора	7
2-2	Настройки перед стартом	7
2-3	Активация радиуправления	13
3	Возможные неисправности	18
4	Техобслуживание	19
4-1	Обслуживание шасси	20
4-2	Обслуживание колес	21
4-3	Обслуживание двигателя и ведущей шестерни	21
4-4	Обслуживание амортизаторов	23
4-5	Обслуживание дифференциала	25
4-6	Обслуживание шасси	27
4-7	Система дистанционного управления	35
5	Список запчастей	46
6	Гарантийный талон	47

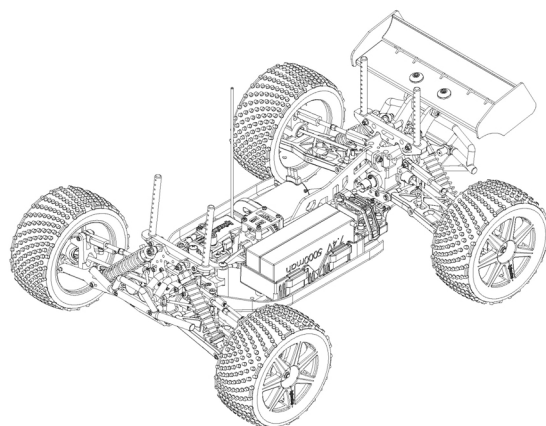

1 Обзор

Комплектация



Передатчик

Модель радиоуправляемая

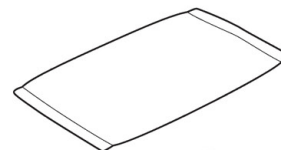
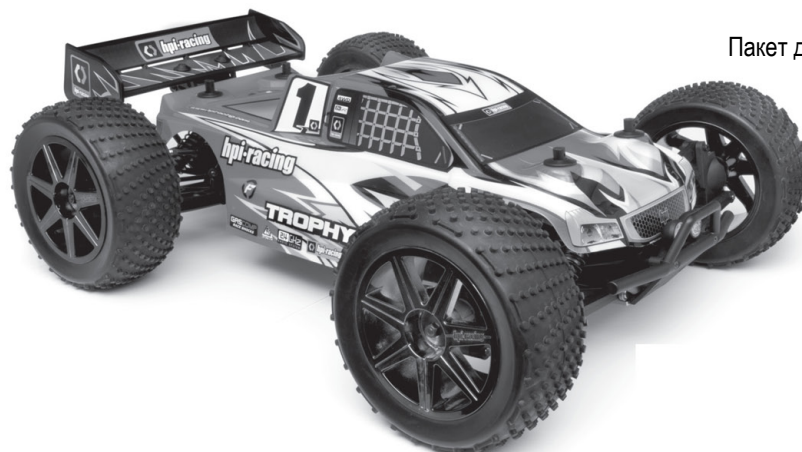

Пакет для запчастей

Комплект поставки

Шестигранный ключ

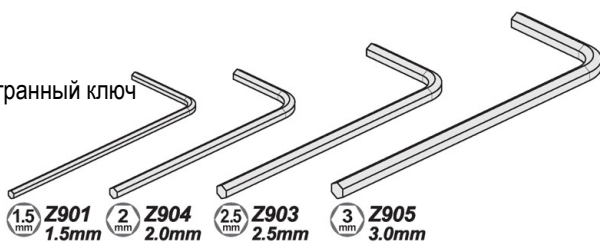

HV62510
Свечной ключ

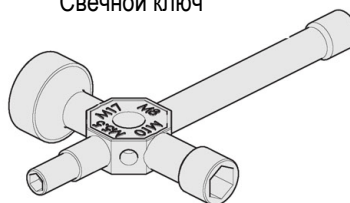

HVC8090
Ключ для регулировки
угла колес

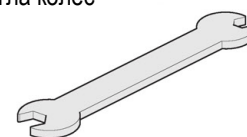

Необходимое оборудование

Аккумуляторы

Li-Po

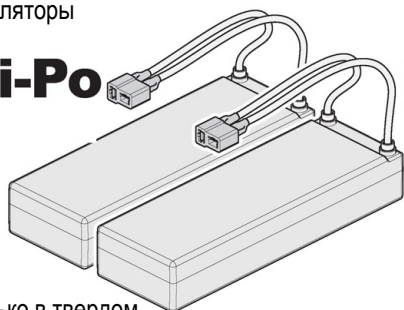

Только в твердом
корпусе

Ni-MH

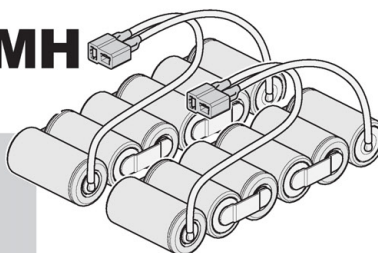

или



AA батарейки для
передатчика (4шт.)

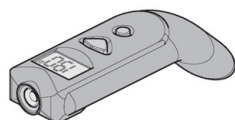

74151
HPI дистанционный
термометр

Зарядное устройство

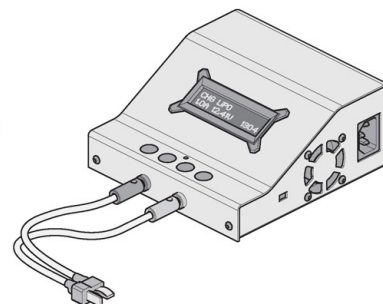

Внимание

Убедитесь, что Вы подключаете
зарядное устройство, соответствующее
типу используемого аккумулятора.

Об аккумуляторе

2-3 ячейный LiPo
аккумулятор (7.4В)

x2

Рекомендуется использовать 2S аккумуляторы с током разряда 25C или больше.
Рекомендуемая емкость для аккумуляторов с током разряда 25C должна составлять не менее 4000мАч.
Рекомендуемая емкость для аккумуляторов с током разряда 30C+ должна составлять не менее 3500мАч.

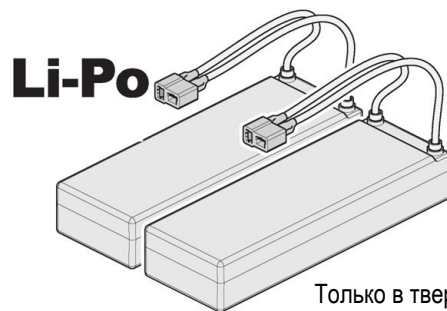

Только в твердом корпусе

Не используйте зарядные устройства для NiCd/NiMH аккумуляторов для зарядки LiPo аккумуляторов, это выведет аккумулятор из строя. Важную роль играет качество LiPo аккумуляторов. Мы рекомендуем использовать 3S аккумуляторы с максимальным током разряда 25C или выше. Использование аккумуляторов с худшими показателями может привести к повреждению аккумулятора.



Внимание

При использовании 3S аккумулятора следите, чтобы его температура не превышала 60°C.

или

6-7 ячейный NiMH
аккумулятор (7.2-8.4В)

x2

Для 6-7 ячейных NiMH аккумуляторов рекомендуется использовать ячейки на 4000мАч с припаянными, но не приваренными перемычками.

Ni-MH

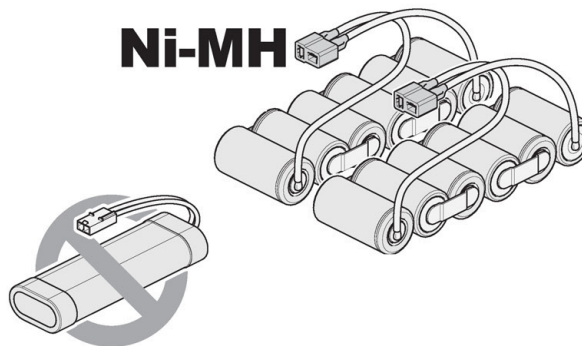

Не используйте зарядные устройства для NiCd аккумуляторов для зарядки NiMH аккумуляторов, это выведет аккумулятор из строя. Не используйте несоставные NiMH аккумуляторы, это может привести к возгоранию или травмам.



Внимание

Всегда отключайте аккумулятор от регулятора хода после использования модели. Выключатель на регуляторе хода контролирует питание приемника и сервоприводов. Регулятор хода будучи подключенным к аккумулятору постоянно потребляет энергию, что через некоторое время приведет к полной разрядке аккумулятора и может вывести его из строя.

Присоединение аккумулятора

Плохое качество контактов аккумулятора может плохо отразиться на производительности модели. Избегайте использования обычных пластиковых штепселей, которыми комплектуются большинство аккумуляторов. Такие контакты не рассчитаны на потребляемую мощность, поэтому Ваш HPI Motiv регулятор хода оборудован специальным балочным "Ультра штепселем".

Балочный
"Ультра штепсель"

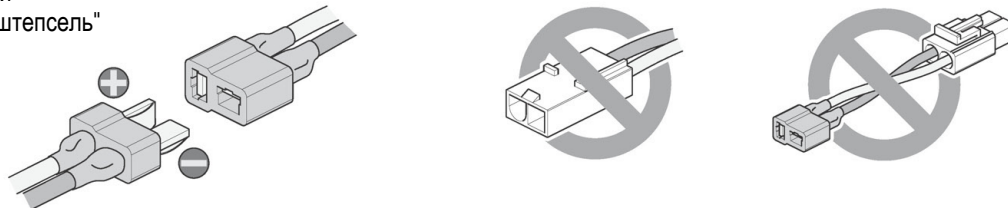

Зарядка аккумулятора

Не используйте зарядные устройства для NiCd/NiMH аккумуляторов для зарядки LiPo аккумуляторов, это выведет аккумулятор из строя.

Подготовка передатчика

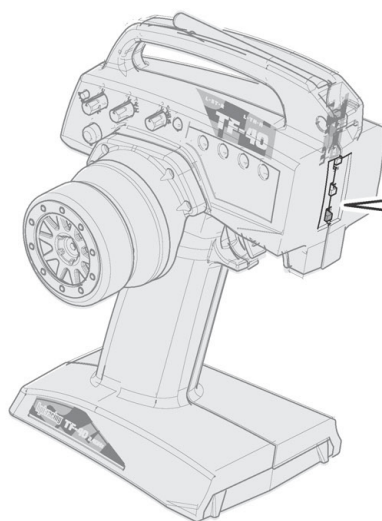

1 Переключатели
реверса каналов

Заводские установки

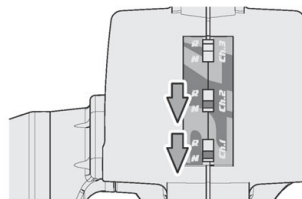

2 Переключатель режимов

Заводские установки

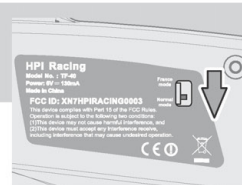

! Находясь во Франции
включите соответствующий
режим

Заводские установки



Внимание



Стр.37

! Переключение режимов сбрасывает связывание между передатчиком и приемником.



Инструмент
для
настройки

2 Руководство к запуску

2-1 Зарядка аккумулятора

1 Зарядка основного аккумулятора

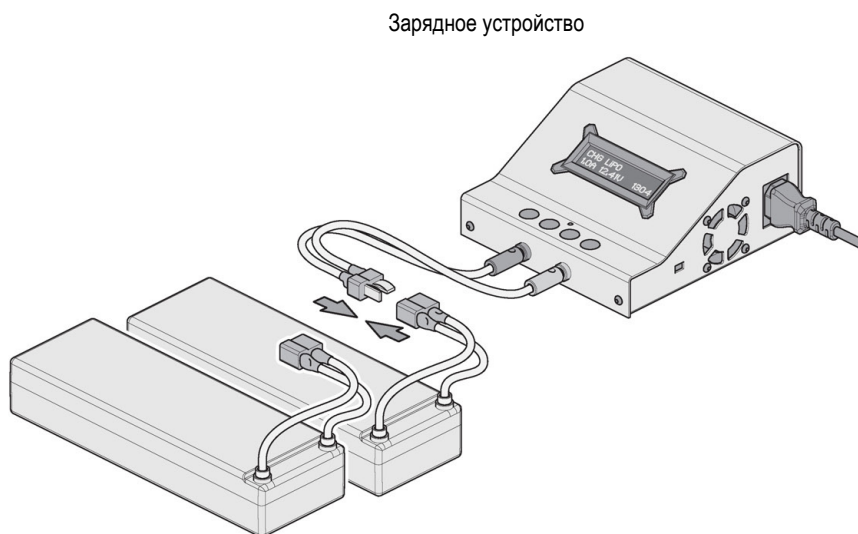

Внимание

Убедитесь, что зарядное устройство соответствует типу используемого аккумулятора.



Внимание

Прочитайте инструкцию от зарядного устройства перед использованием.

2-2 Настройки перед стартом

1 Подготовка передатчика

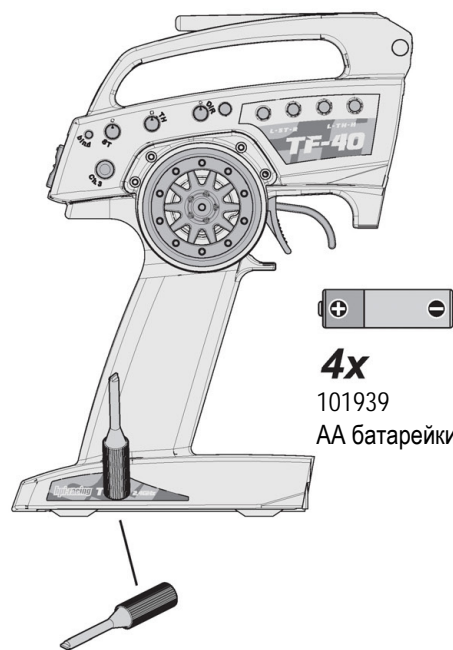

4x
101939
AA батареи (4шт.)

Инструмент для настройки

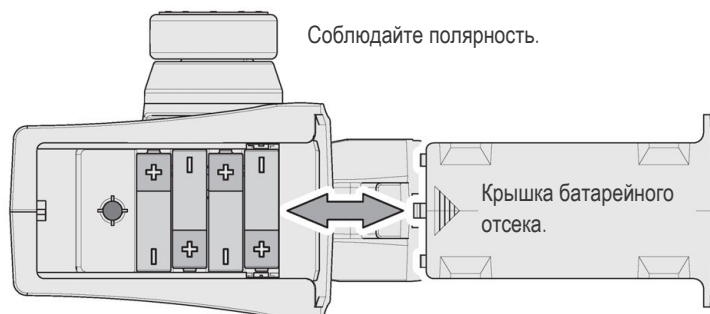

Откройте крышку батарейного отсека внизу передатчика.
Установите батарейки согласно обозначениям полярности.



Внимание

Не используйте одновременно батарейки разного типа и уровня заряда.

2

Подготовка шасси

Снятие кузова

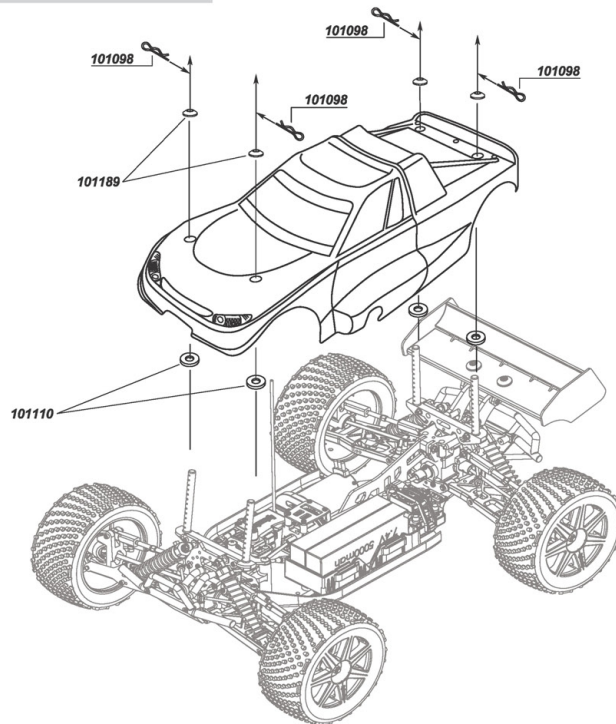

Установка антенны приемника

Распрямите антенну отверткой, чтобы было легче вставлять ее в антенную трубку.

Распрямите антенну и вставьте ее в антенную трубку.

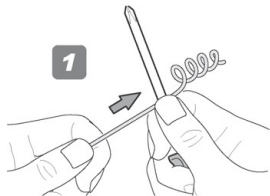

⚠ Не перегибайте и не укорачивайте антенну.



Установочный винт М3х8мм

Шестигранный ключ

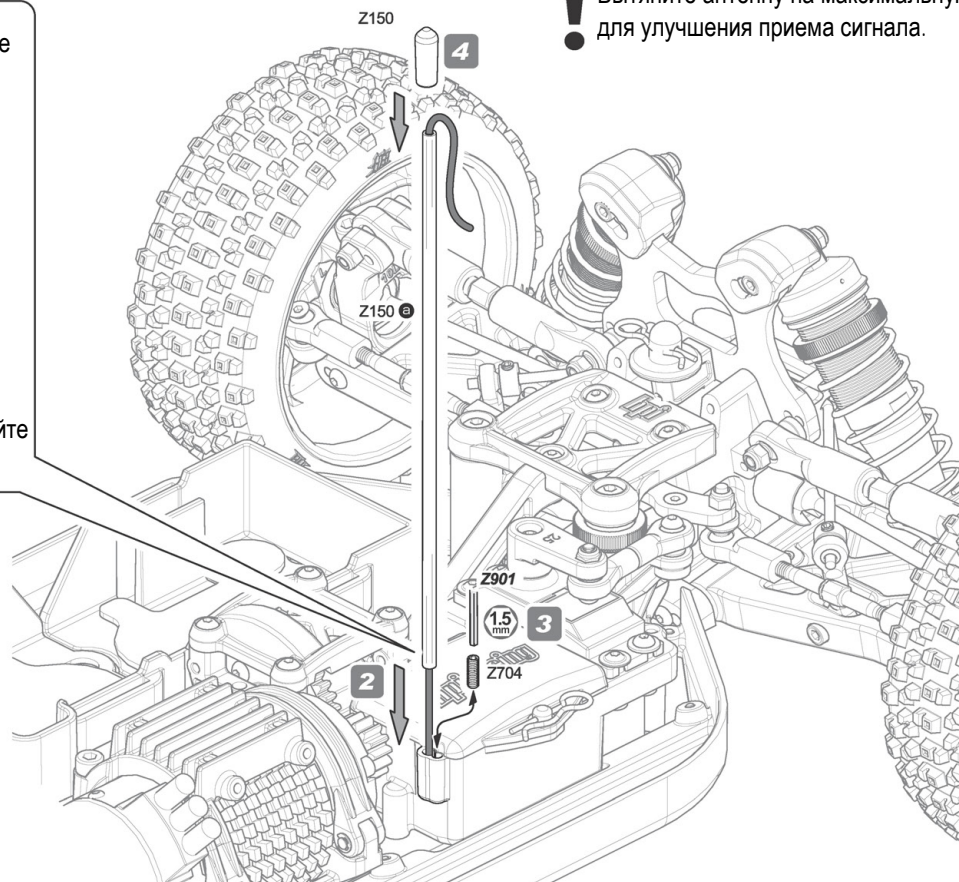
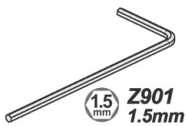

3 Установка аккумулятора

Регулировка держателя аккумулятора

Отрегулируйте держатель аккумулятора в соответствии с размерами используемого аккумулятора.

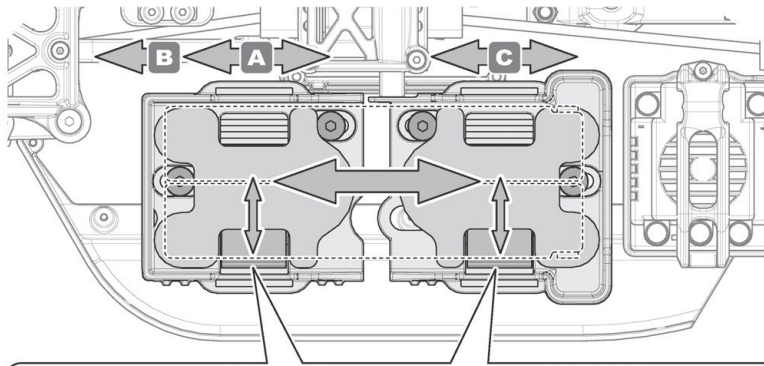
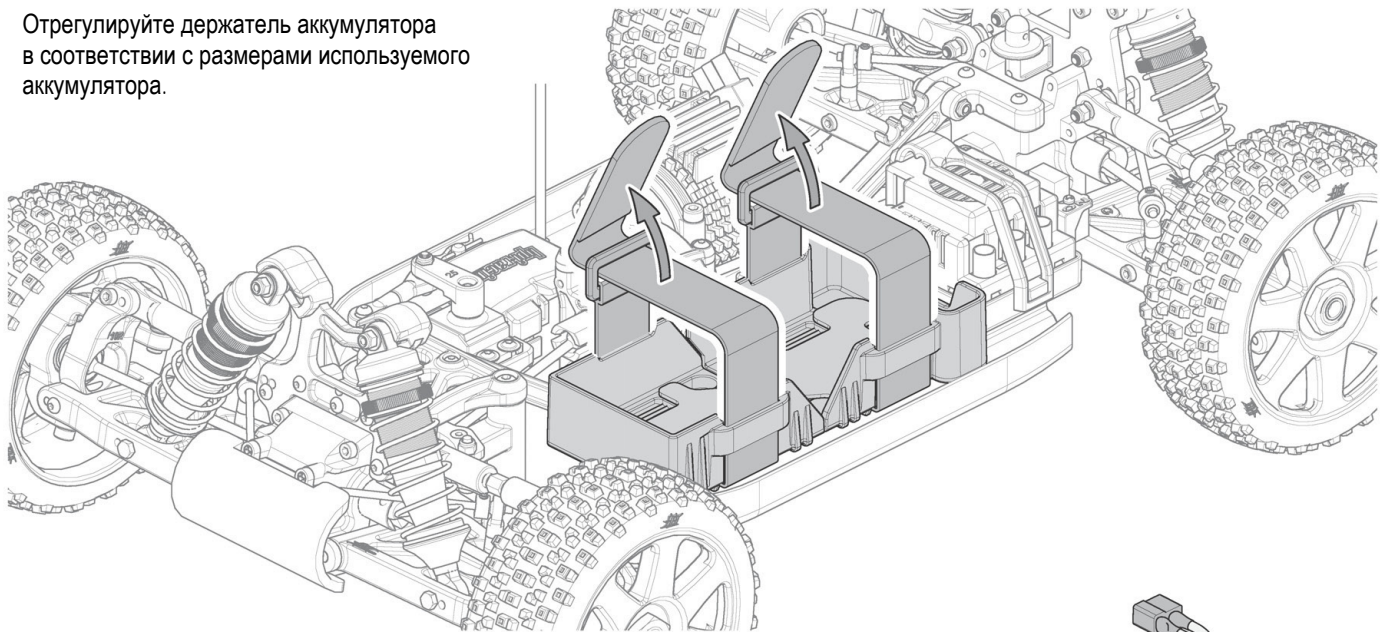

Максимальные размеры аккумулятора

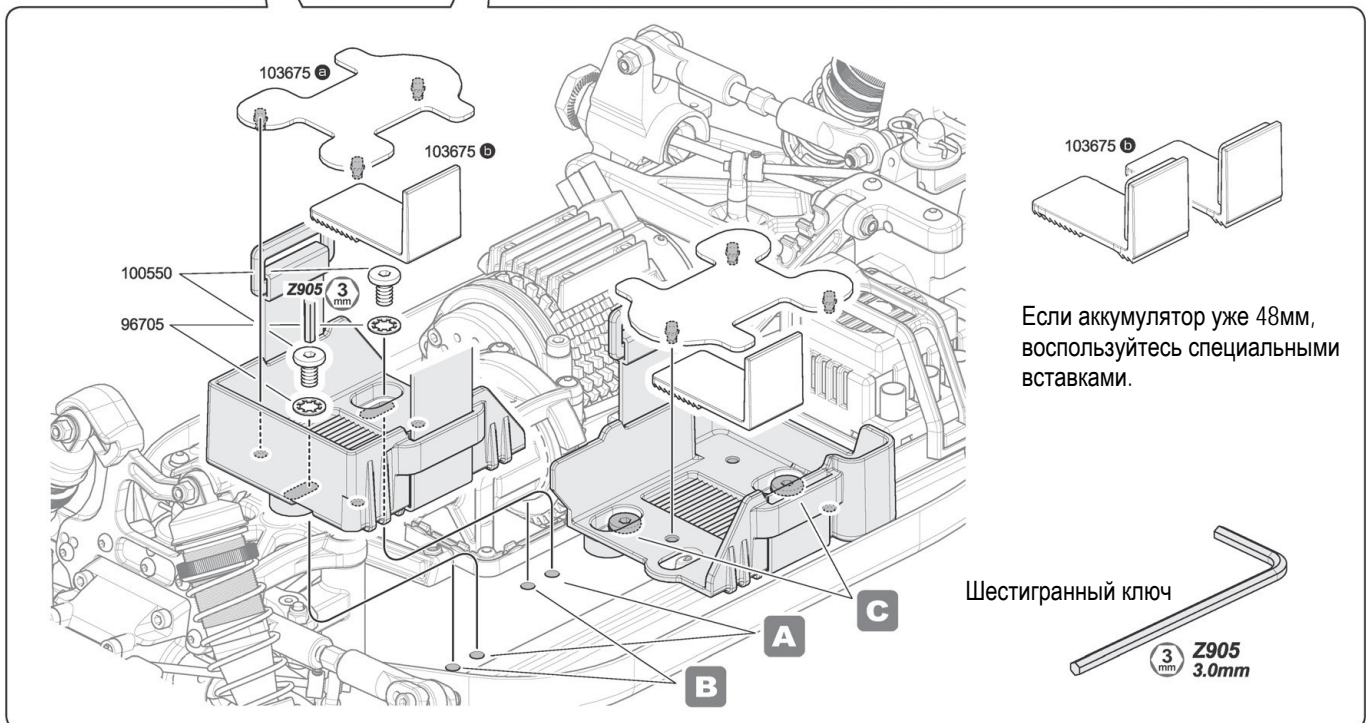
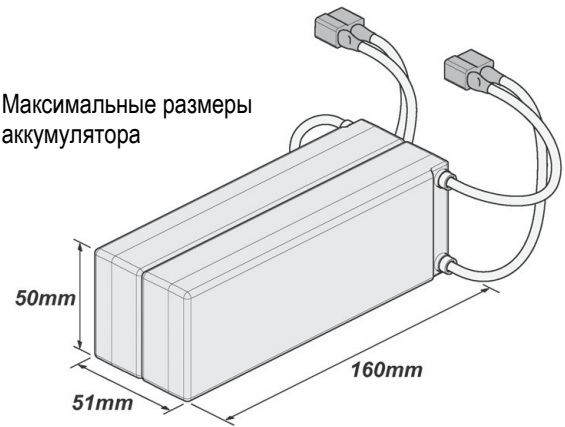

Изображение шасси приведено только в качестве иллюстрации.

Установка аккумулятора

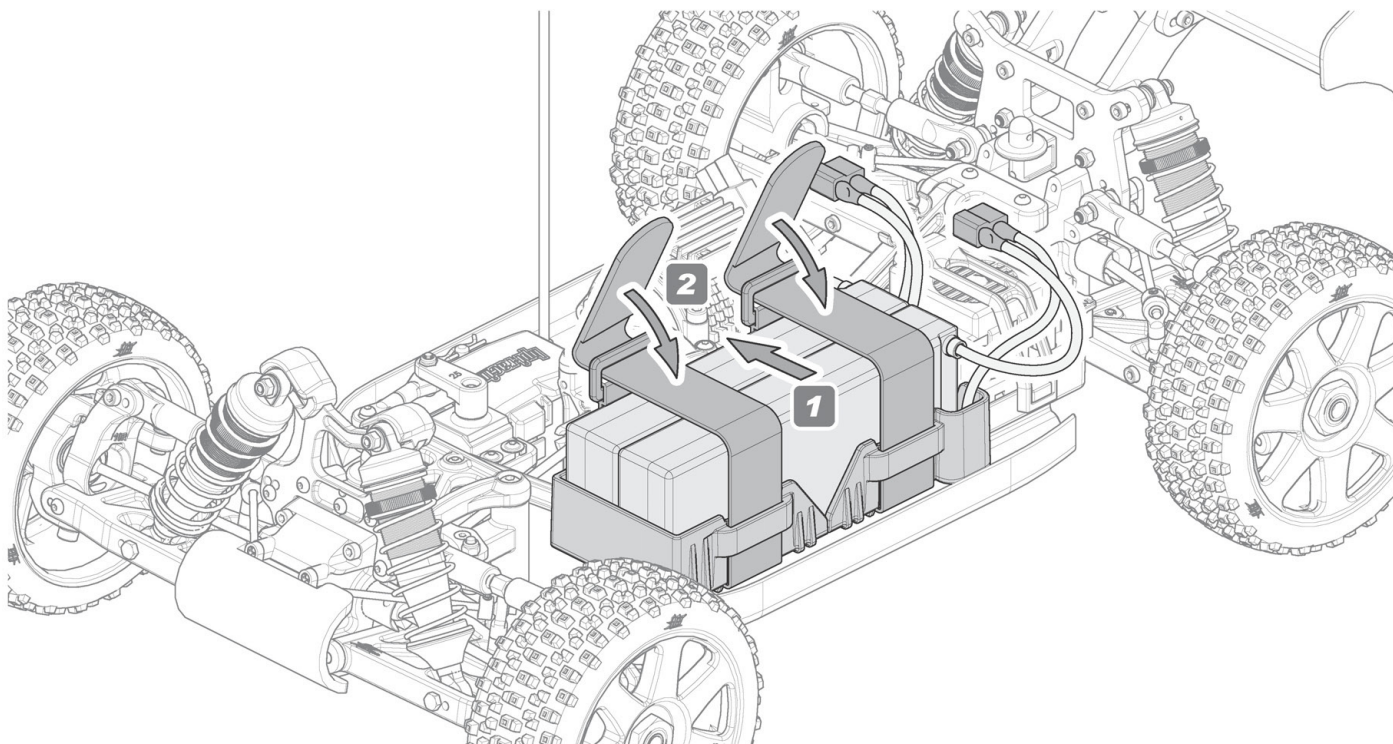

Внимание

Перед включением аккумулятора убедитесь, что регулятор хода выключен, иначе модель может выйти из под контроля.

1

ВЫКЛ

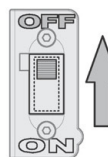

2

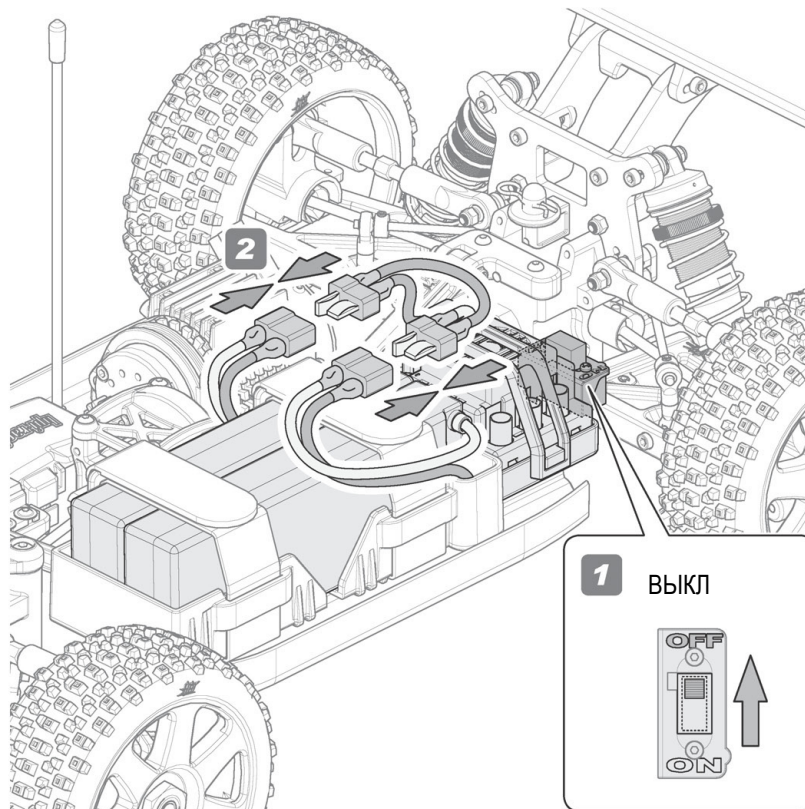
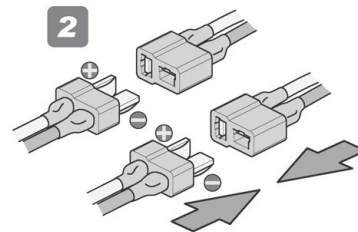

1

ВЫКЛ

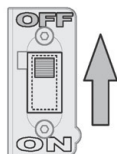

Внимание

Отключайте аккумулятор, когда Вы не пользуетесь моделью. Иначе модель может выйти из под контроля, или аккумулятор может быть поврежден или загореться из-за сильного саморазряда.

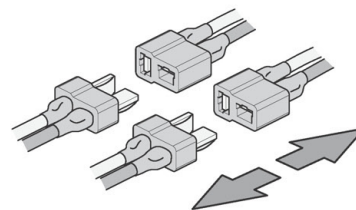

Изображение шасси приведено только в качестве иллюстрации.

5 Настройка регулятора хода

Необходимо настроить регулятор хода перед первым использованием. В дальнейшем нет необходимости повторять эту процедуру. Перед началом настройки ознакомьтесь с инструкцией. Последовательно выполняйте указанные действия.

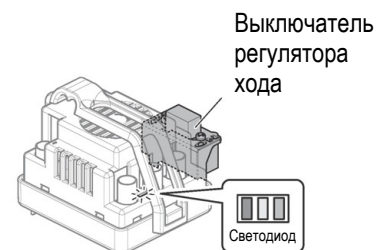

101712
Регулятор хода
FLUX RAGE

Настройка регулятора хода

Настоятельно рекомендуется в целях безопасности снять колеса с модели перед настройкой. Установите курок газа в центральное положение при включенном передатчике и выключенном регуляторе хода.

1

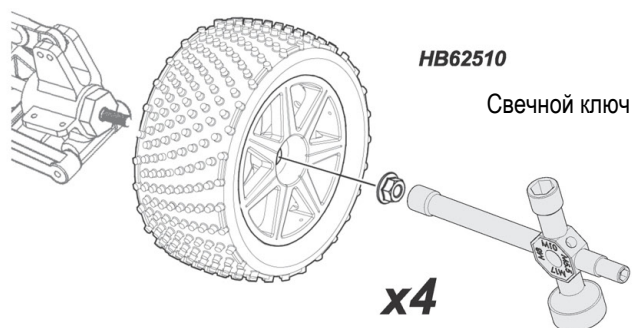

2

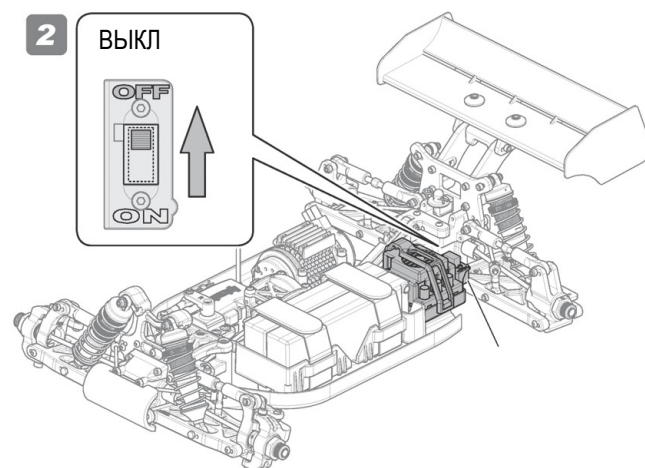

3

Включите передатчик, а затем приемник.

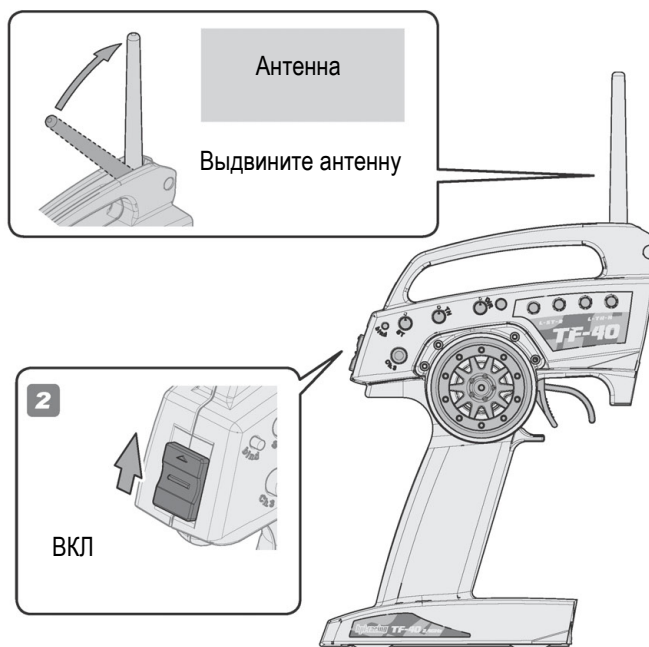

Изображение шасси приведено только в качестве иллюстрации.



Внимание

После настройки регулятора хода выключите сначала регулятор хода, затем выключите передатчик, затем установите обратно колеса.

Руководство к запуску

Настройка регулятора хода

Необходимо настроить регулятор хода перед первым использованием. В дальнейшем нет необходимости повторять эту процедуру. Перед началом настройки ознакомьтесь с инструкцией. Последовательно выполняйте указанные действия.



Внимание

При использовании LiPo аккумулятора необходимо включить автоматические настройки для LiPo аккумулятора.

Перед настройкой

Настоятельно рекомендуется в целях безопасности снять ведущую шестерню с модели перед настройкой. Установите курок газа в центральное положение при включенном передатчике и выключенном регуляторе хода.



Настройка

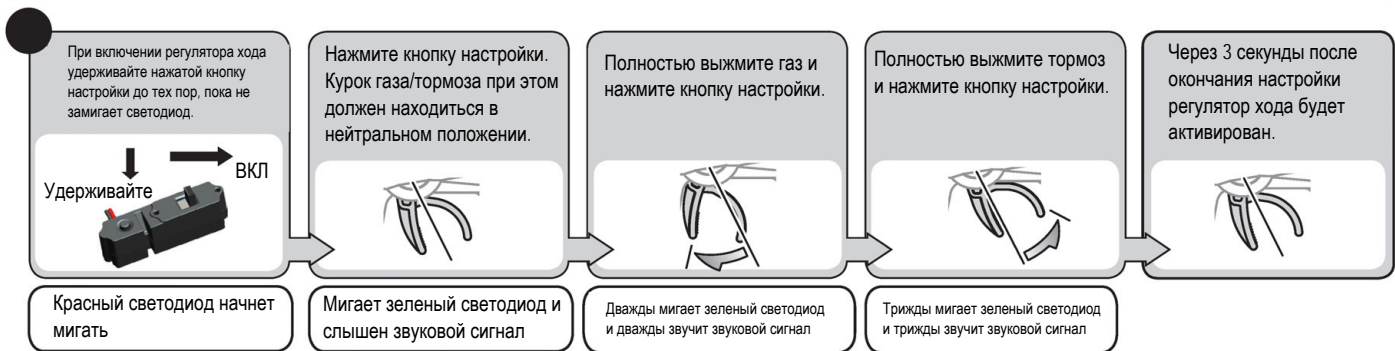

Подтверждение настройки

Если световой индикатор на регуляторе хода не работает так, как показано ниже, значит он настроен неправильно и необходимо повторить процесс настройки.



Аварийные сигналы

Несоответствие входного напряжения

Каждый раз при включении регулятор хода проверяет, попадает ли входное напряжение в допустимый диапазон. Если нет, каждую секунду будет слышен двойной звуковой сигнал. Проверьте напряжение на аккумуляторе.

Потеря сигнала приемника

Если регулятор хода не определяет сигнал от приемника, каждые 2 секунды будет слышен одиночный звуковой сигнал. Проверьте работу передатчика и приемника.

2-3 Активация радиуправления

1 Выдвините антенну

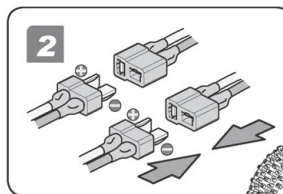
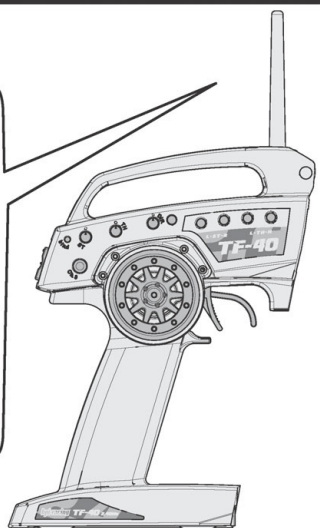

Установите модель на подставку так, чтобы колеса не касались земли, и подсоедините аккумулятор.

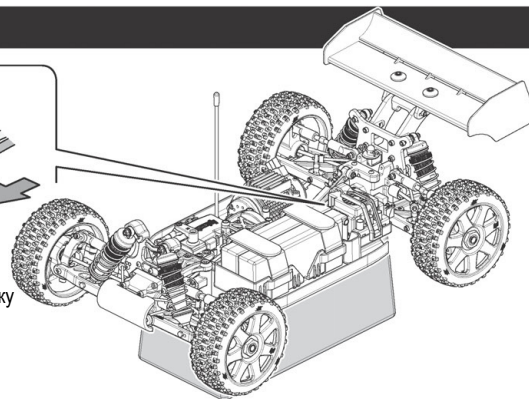

Внимание

При проверке работы радиуправления всегда размещайте модель на подставке так, чтобы колеса не касались земли.

2 Включите передатчик

! Вначале включите передатчик, затем приемник.

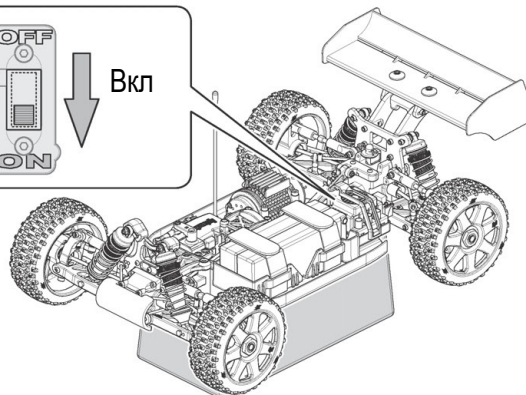
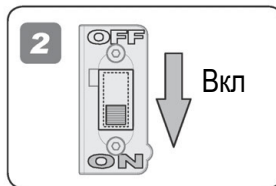
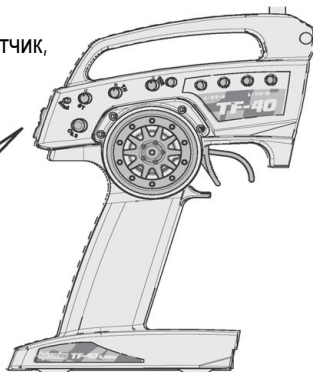

3 Проверка дальности действия радиуправления

Попросите друга взять модель и отойти на максимальное расстояние, на котором Вы все еще можете управлять моделью. Проверьте правильность отклика модели. Не используйте модель, если есть какие-то неполадки в дистанционном управлении. Если Вы включили модель раньше, чем передатчик, Вы можете потерять над ней контроль.

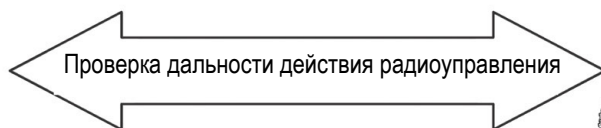

Проверка дальности действия радиуправления

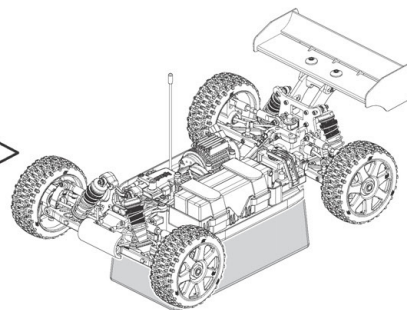

Внимание

Радиочастота 2.4ГГц позволяет управлять моделью в пределах видимости. Если модель оказалась за каким-то предметом или за углом вы можете потерять связь с моделью и контроль над ней.

4 Триммер рулевого управления

Триммер рулевого управления

Необходимо произвести выравнивание колес с помощью триммера рулевого управления

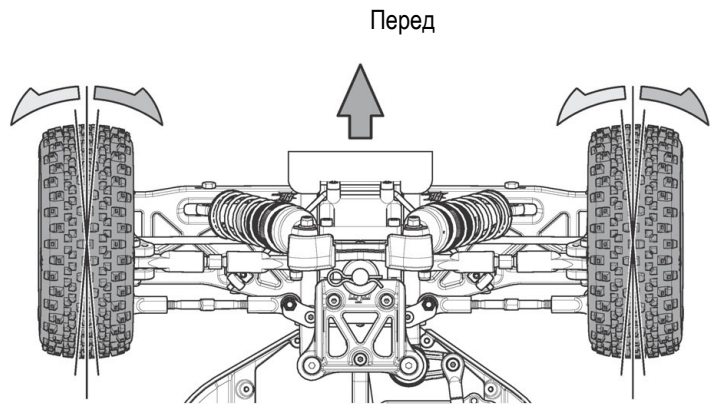
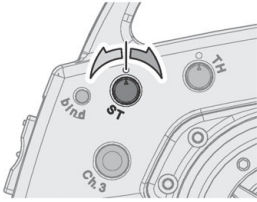

5 Функции пульта управления

Рулевое колесо

Поворот влево Прямо (нейтраль) Поворот вправо

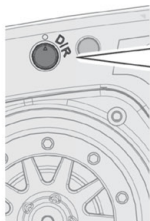
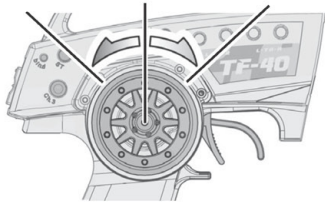

Регулятор угла поворота управляемых колес.



Используется для настройки сервопривода рулевого управления.

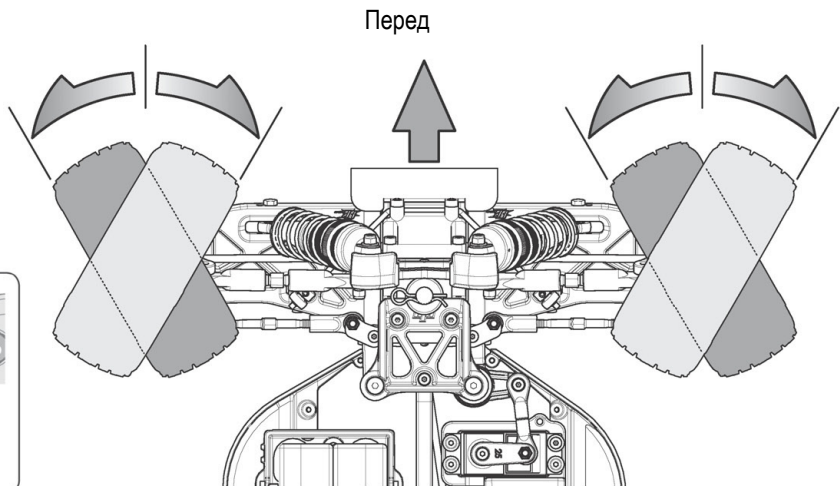

Курок газа/тормоза

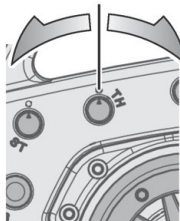

Триммер Газ/тормоз

Если Ваша модель движется, настройте триммер газа/тормоза так, чтобы она остановилась.

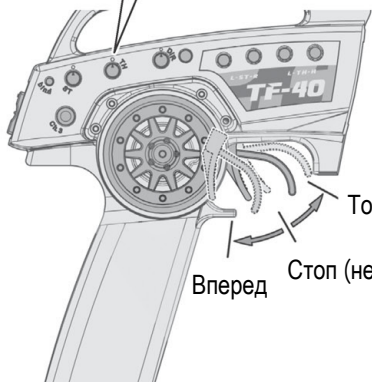

Включение реверса.

Пункты А и В показывают 2 способа включения реверса.

А Стоп->Реверс



В Газ->Торможение (2 секунды)->Реверс



6 Вождение

Установите кузов и наслаждайтесь вождением!
Дайте модели остыть в течение пятнадцати минут между использованиями.

Если модель движется на Вас, управление моделью следует осуществлять обратным образом тому, как если бы она двигалась от Вас.

После того, как вы привыкните к управлению моделью, практикуйтесь в управлении ею на трекке, объезжая конусы.

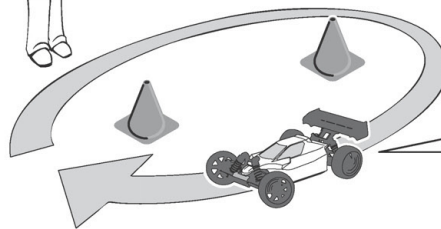

Правый поворот.

Контроль температуры

Следите за температурой двигателя и аккумуляторов модели. Превышение максимальной рабочей температуры может повлечь за собой повреждение этих компонентов.

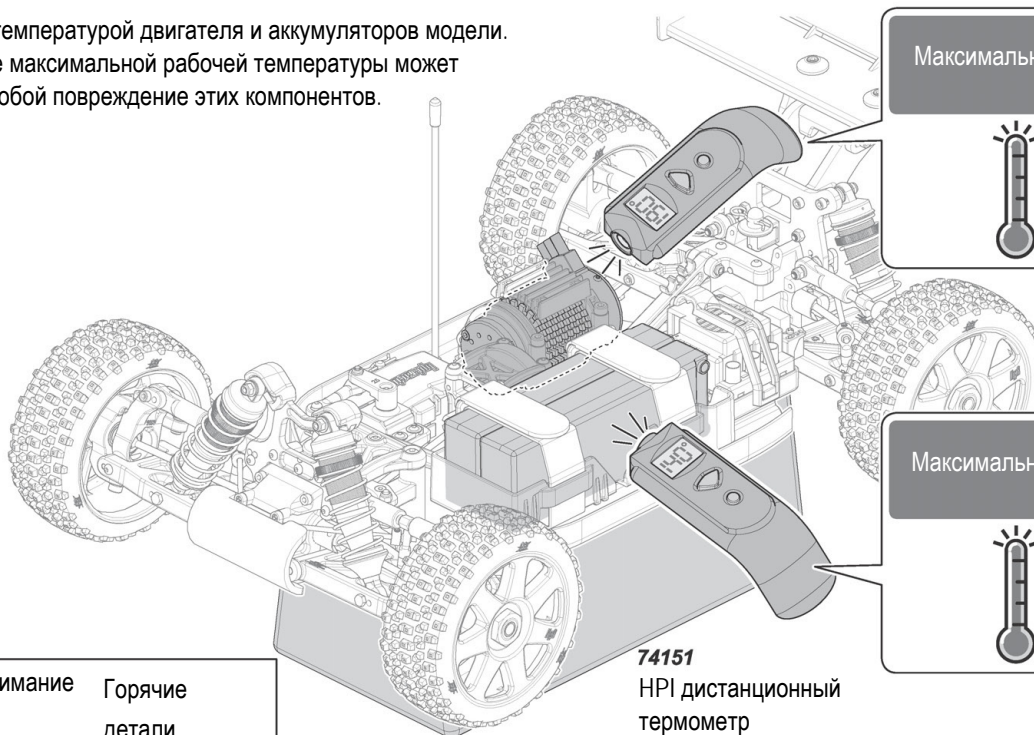

Максимальная температура



Двигатель

88°C

Максимальная температура



Аккумуляторы

60°C

74151
НРІ дистанционный
термометр



Внимание Горячие
детали

Защита от перегрева регулятора хода Flux Rage

Если температура регулятора хода слишком высокая, включается система защиты от перегрева. После остывания регулятора хода, он продолжит свою работу в нормальном режиме.

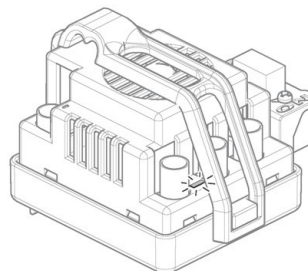

101712
Регулятор хода
Flux Rage

Изображение шасси приведено только в качестве иллюстрации.

7

Выключение модели



Внимание

Вначале отключите приемник, затем передатчик. В противном случае Вы можете потерять управление моделью.

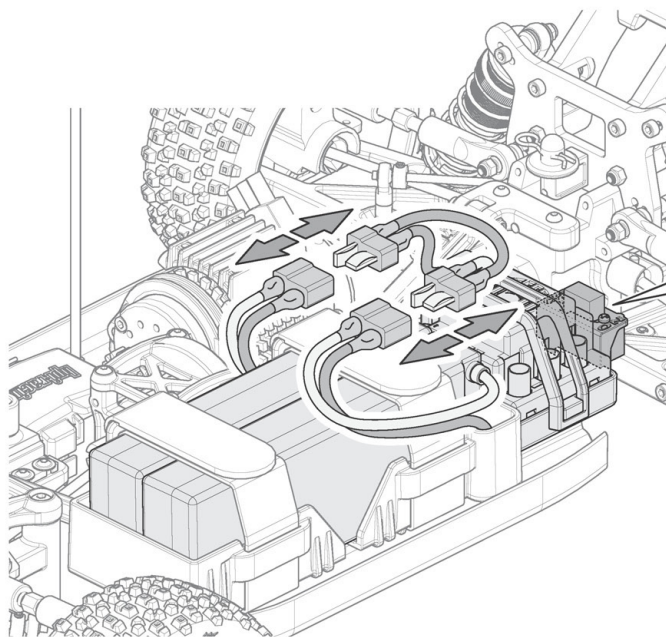

1

ВЫКЛ

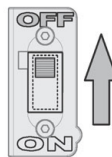

3

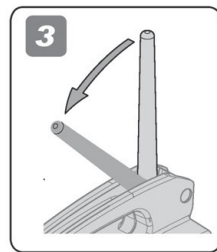

2

ВЫКЛ

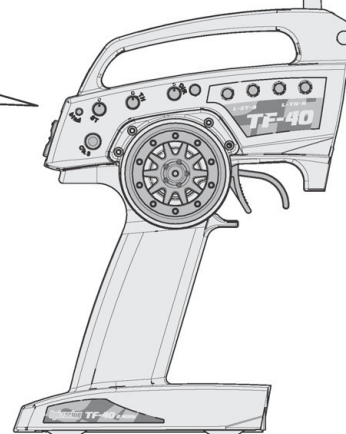
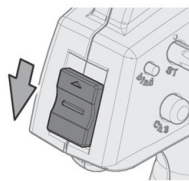

Вначале отключите приемник, затем передатчик.



Внимание

Перед подключением аккумулятора убедитесь, что приемник выключен, иначе модель может выйти из под контроля.

1

ВЫКЛ

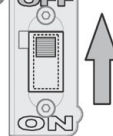

2

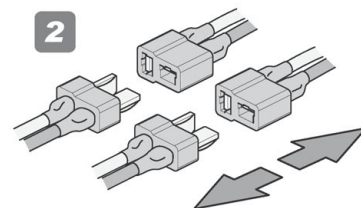

Внимание

Не используйте модель в следующих местах:



Не используйте модель на улицах и дорогах общего пользования, т.к. это может привести к авариям, травмам и/или порче имущества.



Не использовать в воде и на песке.

Система защиты

В модель встроена система защиты. Если модель теряет сигнал из-за помех или выхода из зоны действия, автоматически включаются тормоза. Данная система устанавливается изготовителем, и Вы должны проверить ее работу перед использованием.

Ситуации срабатывания системы защиты

В случае прерывания сигнала передатчика

HPI RF-40
Приемник



Срабатывание системы защиты сопровождается миганием красного светодиода.



Внимание

Защитная система не может полностью защитить Вашу модель

Автоматические настройки для LiPo аккумулятора

При использовании LiPo аккумулятора необходимо перейти в соответствующий режим, в котором регулятор хода отключается, если напряжение на аккумуляторе падает ниже определенного, это помогает предотвратить переразряд и выход из строя аккумулятора. При использовании автонастроек для LiPo аккумуляторов автоматически определяется количество элементов в аккумуляторе и устанавливается соответствующее напряжение отсечки.

Первоначально установлен режим для LiPo аккумулятора.

3 Возможные неисправности

Если радиоуправляемая модель не движется или не управляется, обратитесь к таблице ниже.

Неисправность	Причина	Решение	Стр.	Раздел
Модель не движется	Неправильно установлены батарейки передатчика.	Установите батарейки передатчика правильно.	Стр.7	2-2
	Низкий заряд или нет аккумулятора в модели.	Установите в модель заряженный аккумулятор.	Стр.7	2-1
	Поврежден двигатель.	Замените двигатель.	Стр.22	4-3
	Изношенная или оборванная проводка.	Соедините и изолируйте провода.	Стр.45	
	Регулятор скорости отключен системой защиты от перегрева.	Остановите модель. Не используйте модель до охлаждения регулятора скорости.	Стр.15	2-3
Модель не управляется	Низкий заряд или нет батареек в передатчике.	Установите в передатчик заряженные батарейки.	Стр.7 Стр.7	2-1 2-2
	Неисправность антенны на модели или передатчике.	Полностью выдвиньте антенну.	Стр.11	2-3
	Неправильно настроено нейтральное положение колес.	Настройте триммер рулевого управления.	Стр.14	2-3
Обратная реакция модели на курок газа/тормоза и рулевое колесо	Переключатели реверса установлены неправильно.	Установите переключатели в нужное положение.	Стр.35	4-6
	Проверьте правильно ли подключены провода от регулятора хода к двигателю.	Правильно подсоедините двигатель.	Стр.45	



4 Техобслуживание

График техобслуживания

После использования очистите шасси и проверьте все движущиеся части на предмет повреждений. Если какая-то из деталей сломана или повреждена, почините или замените ее до следующего использования. Необходимо проводить регулярное техобслуживание модели для предотвращения ее повреждений и увеличения срока службы.

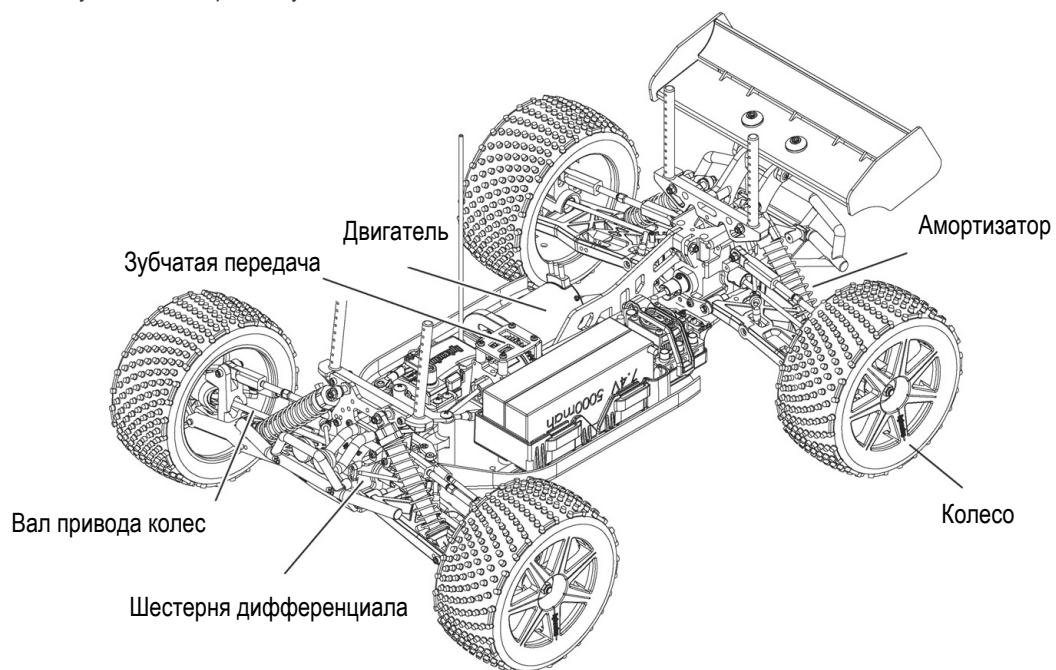

 Каждую зарядку аккумулятора	 Каждые 5 зарядок аккумулятора	 Каждые 10 зарядок аккумулятора	Обслуживаемая деталь 	 Справка
			Обслуживание шасси	Стр.20 4-1
			Обслуживание колес	Стр.21 4-2
			Обслуживание двигателя и ведущей шестерни	Стр.21 4-3
			Обслуживание амортизаторов	Стр.23 4-4
			Обслуживание дифференциала	Стр.25 4-5
			Обслуживание шасси	Стр.27 4-6
			Обслуживание радиоуправления	Стр.35 4-7

Изображение шасси приведено только в качестве иллюстрации.

Необходимое оборудование

Шестигранный ключ

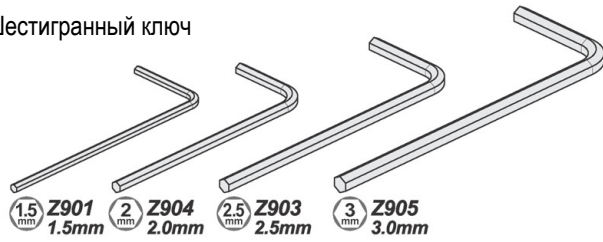

Z950
Крестовой ключ

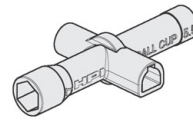

Масляный аэрозоль



Специальный очиститель



HV62510

Свечной ключ

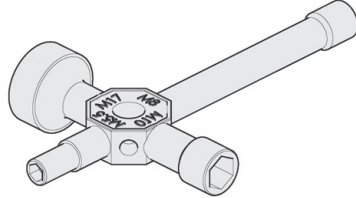

Кромкообрезные ножницы

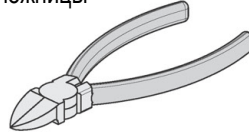

Z159

Клей для резьбовых соединений



Z164

Смазка



Клей



HVC8090

Ключ для регулировки угла колес



Остроносые плоскогубцы

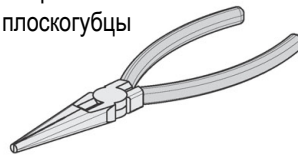

Кисть

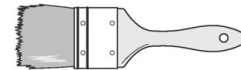

Тряпка



4-1 Обслуживание шасси

Каждую зарядку аккумулятора



x1

После использования очистите модель и смажьте указанные места.
Замените поврежденные детали и убедитесь, что все болты затянуты.

Специальный очиститель



Масляный аэрозоль



Кисть

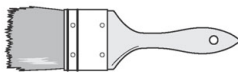

Тряпка

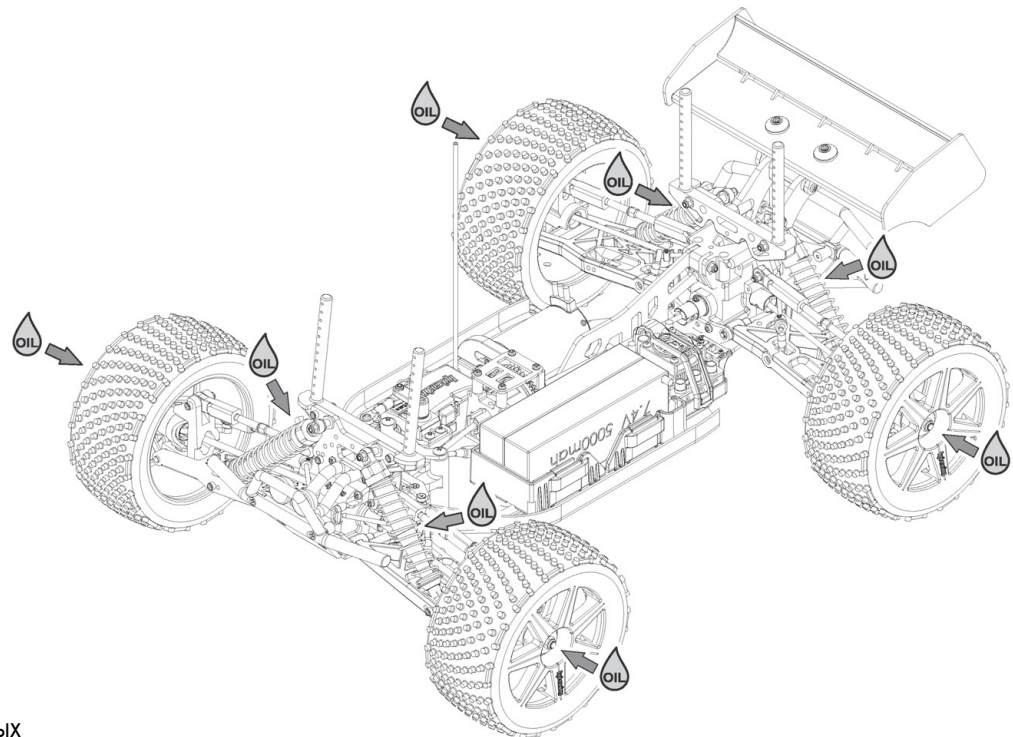

❗ Проверьте, нет ли поврежденных деталей.

Изображение шасси приведено только в качестве иллюстрации.

4-2 Обслуживание колес

Каждые 5 зарядок аккумулятора



x5

Убедитесь, что шина прочно сидит на диске.
При необходимости заново приклейте шину.

Клей



! Используйте небольшое количество клея.

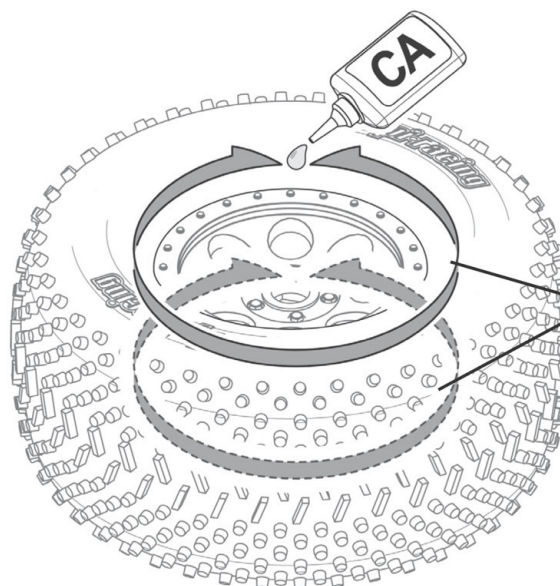

Проклейте обе стороны.

4-3 Обслуживание двигателя и ведущей шестерни

Каждые 10 зарядок аккумулятора



x10

Отрегулируйте сцепление ведущей шестерни с зубчатым колесом.

Правильное сцепление шестерен

Настройте сцепление зубчатой передачи, меняя положение двигателя. Чтобы достичь идеального сцепления, поместите кусочек бумаги между шестернями и затяните болты крепления двигателя.

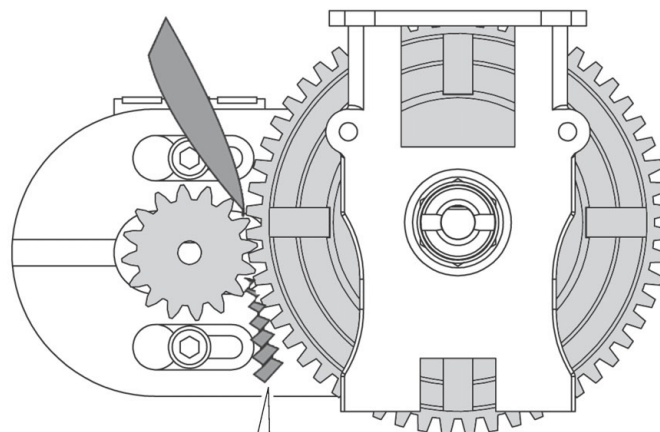

Бумага для сцепления шестерен

Бумага для сцепления шестерен



Бумага для сцепления шестерен



21
Бумага для сцепления шестерен



Бумага для сцепления шестерен

Замена двигателя и ведущей шестерни







Таблица передаточных чисел

В таблице указаны возможные комбинации ведущей шестерни и зубчатого колеса. Увеличение передаточного отношения (увеличение ведущей шестерни и/или уменьшение зубчатого колеса) приведет к улучшению ускорения, но также увеличит температуру двигателя. Следите за тем, чтобы температура двигателя не превышала 88°C. Если температура слишком высокая, уменьшите передаточное отношение, установив меньшую ведущую шестерню и/или большее зубчатое колесо.

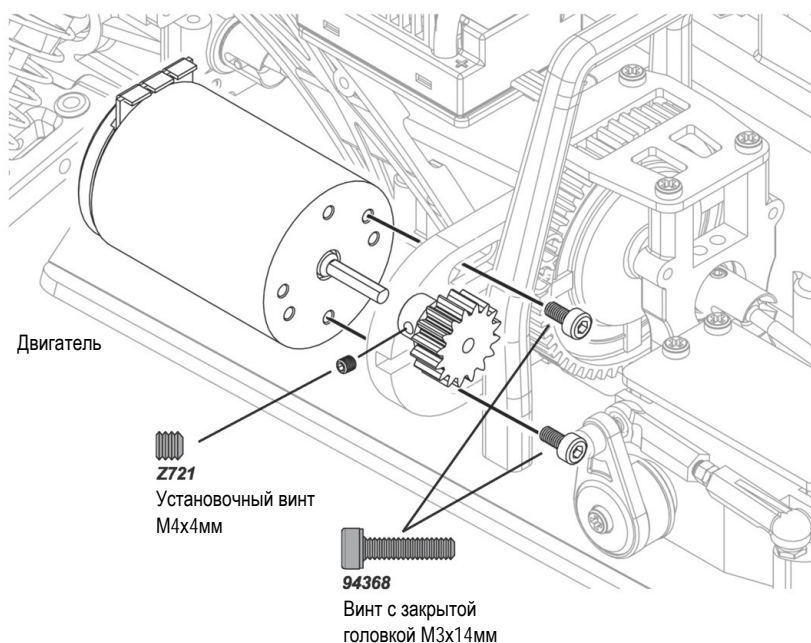
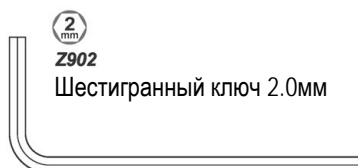
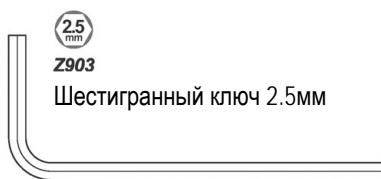
Ведущая шестерня 		13 зубцов (100912)	14 зубцов (100913)	Стандарт 15 зубцов (100914)	16 зубцов (100915)	17 зубцов (100916)	18 зубцов (100917)	19 зубцов (100918)
Зубчатое колесо 	46 зубцов (багги)	11.70	10.86	10.13	9.50	8.94	8.44	
	50 зубцов (трагги)	16.53	15.35	14.33	13.43	12.64	11.94	11.31
 Внимание  Регулятор хода может быть горячим. Часте проверяйте температуру.								
Максимальная скорость	Меньше	←————→					Больше	
Ускорение	Быстрее	←————→					Медленнее	

74151
NPI дистанционный
термометр

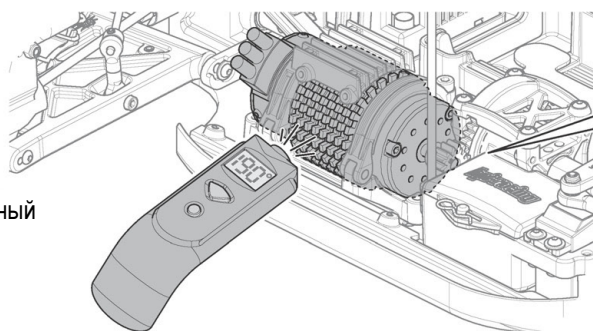

Максимальная температура

Двигатель





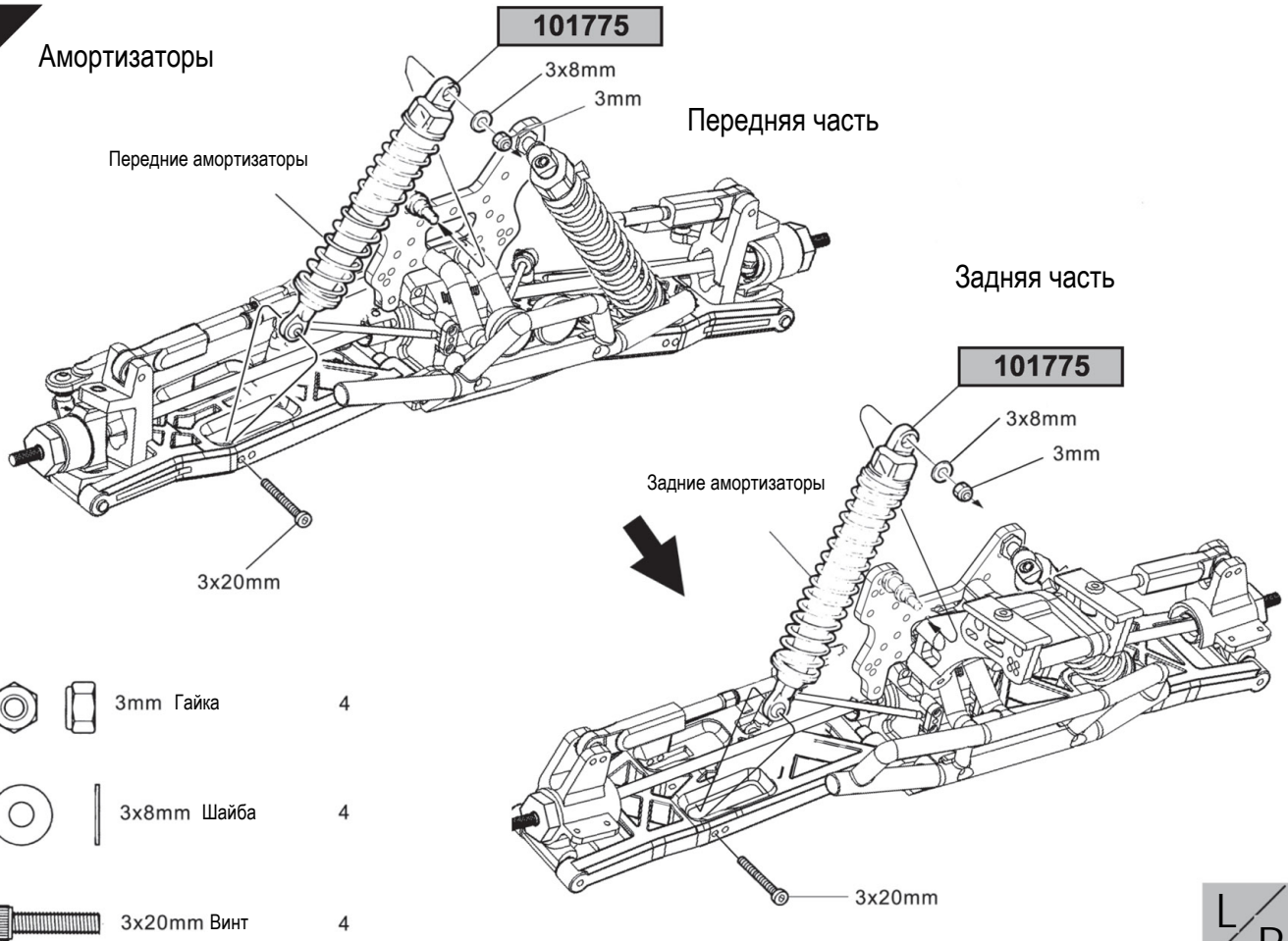

88°C

1

Амортизаторы



-   3mm Гайка 4
-   3x8mm Шайба 4
-  3x20mm Винт 4



2

-   2.5mm Пластиковая гайка 4
-  2.55mm Шайба 4
-  Уплотнительное кольцо 8
-  С-образная скоба 4
-  Поршень 4
-  6.8mm Шаровой наконечник 4

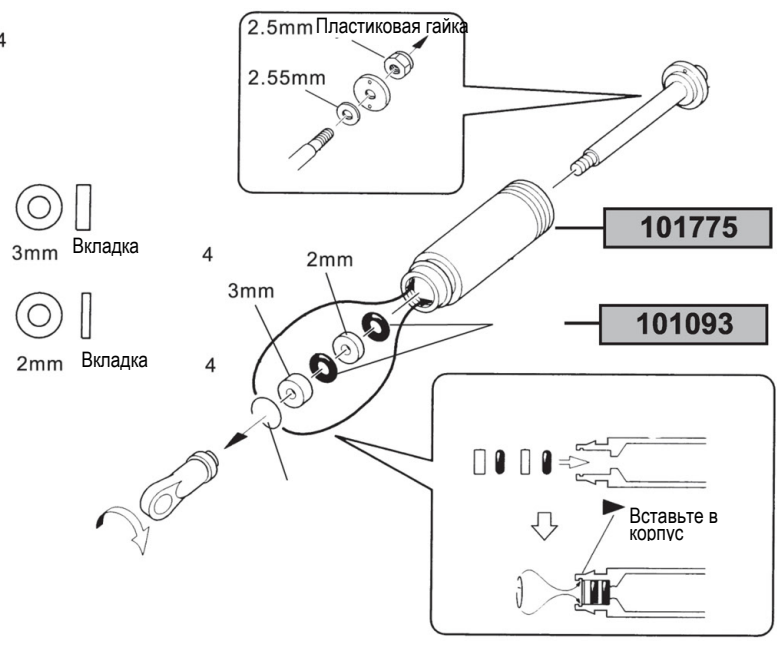

3

Амортизаторы

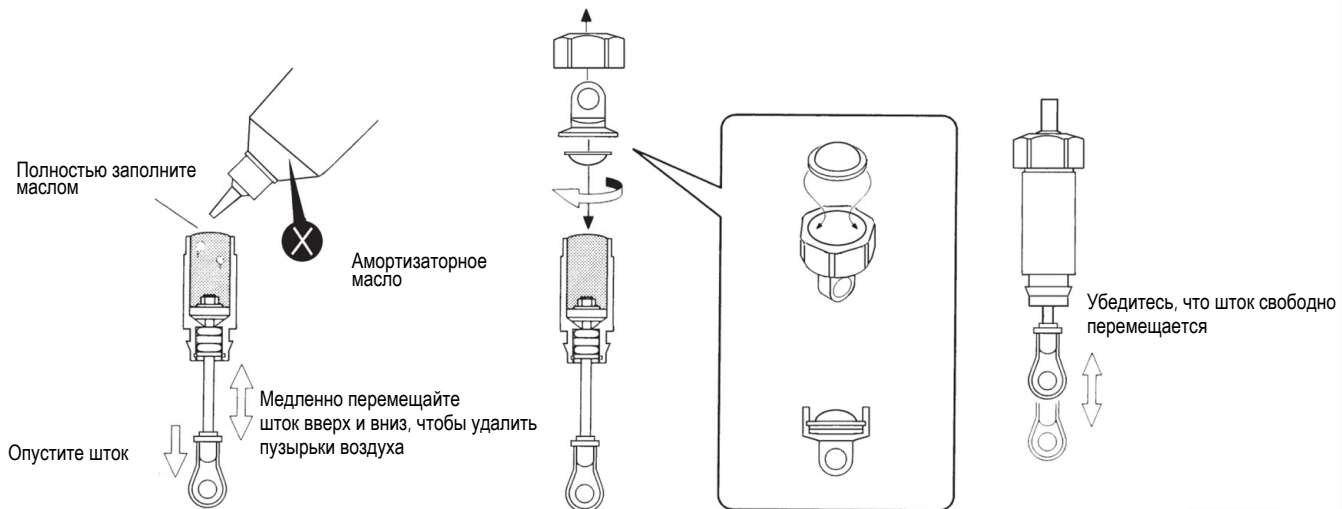

x4

4

Амортизаторы

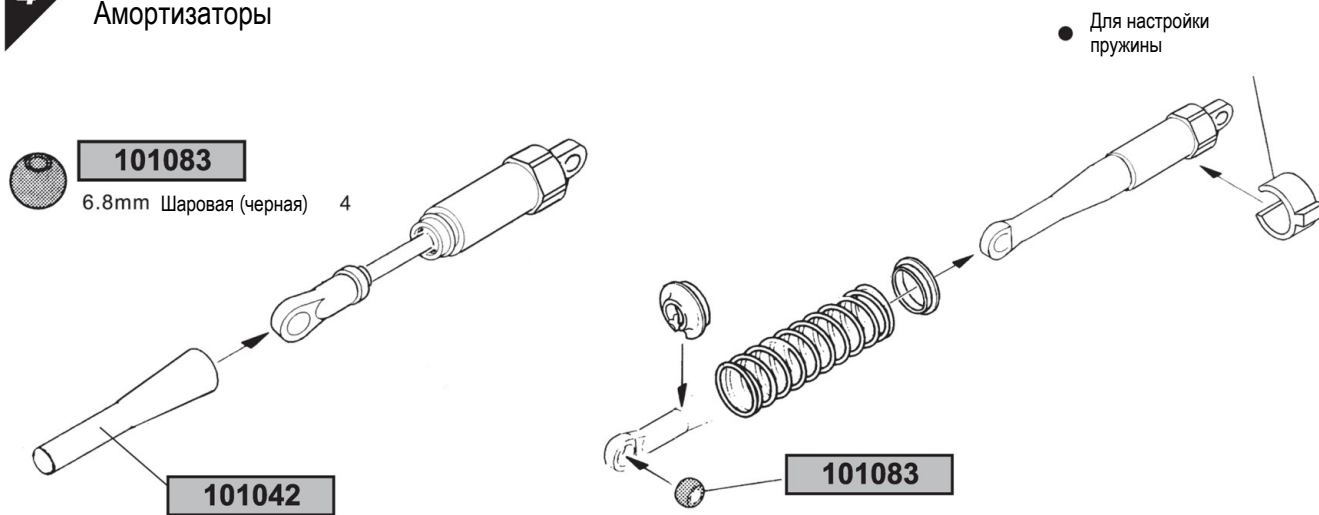

4-5



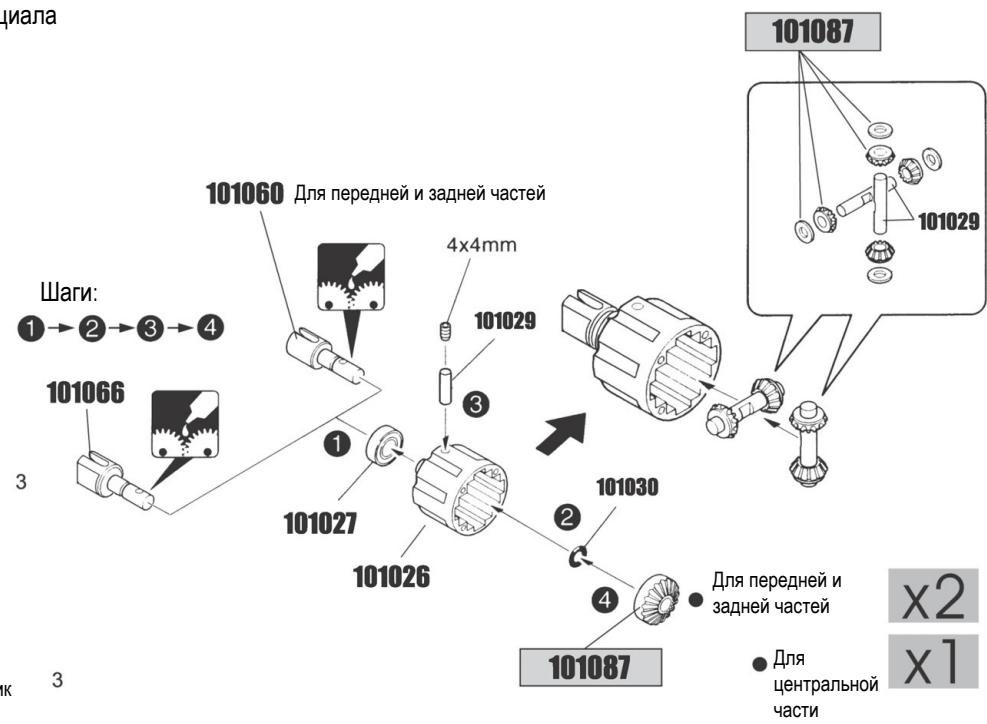

Обслуживание дифференциала

1 Обслуживание дифференциала

-  4x4mm Винт 3
-  4x10mm Шайба 12
-  **101030** 6mm Уплотнительное кольцо 3
-  **101029** 2.5x13.8mm Вал 3
-  **101027** 8x16mm Шарикоподшипник 3

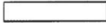
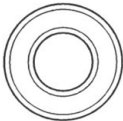

2 Обслуживание дифференциала

-  3x18mm Винт 8
-  3x19mm Винт 4
-  **101029** 2.5x13.8mm Вал 3
-  **101027** 8x16mm Шарикоподшипник 3
-  **101030** 6mm Уплотнительное кольцо 3

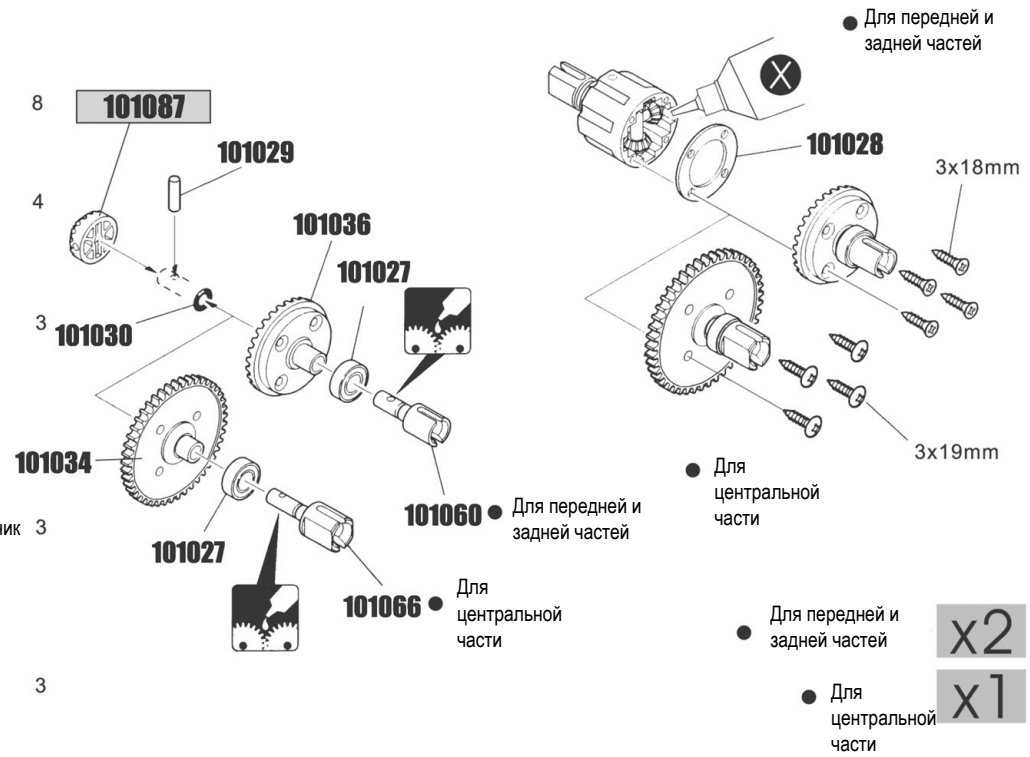

4-5

Обслуживание дифференциала

3 Задняя коробка передач



3.5x20mm Винт

2

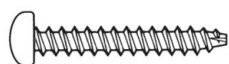

3.5x41mm Винт

2

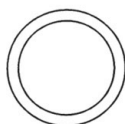

13x16mm Прокладка

2

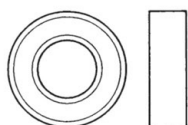

101027 8x16mm Шарикоподшипник

2

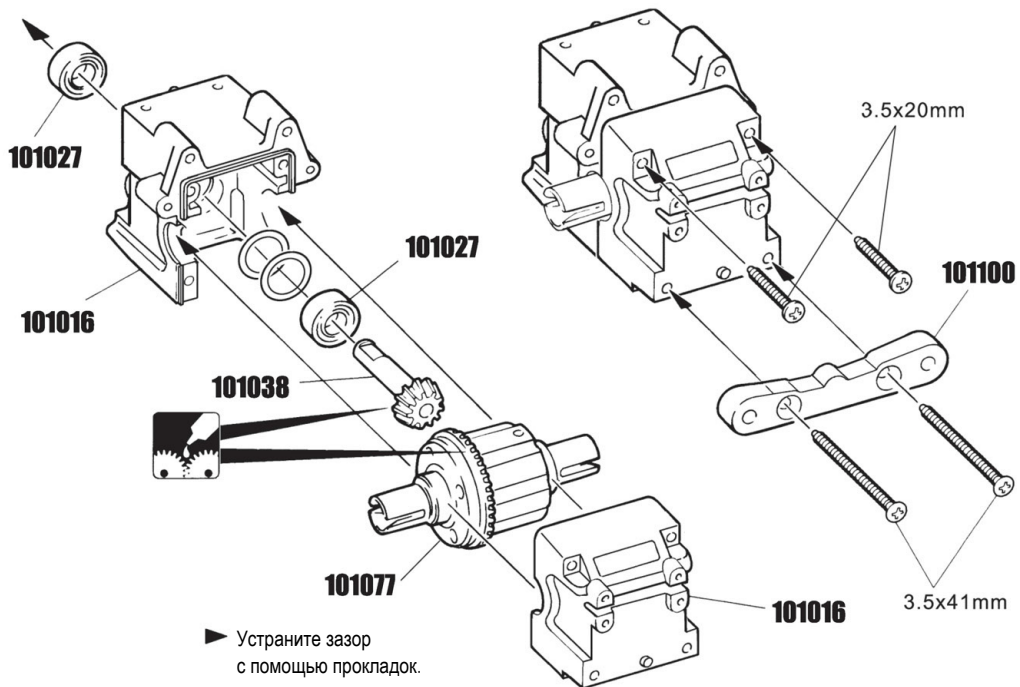

4 Задняя коробка передач



5x4mm Винт

1

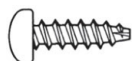

3x12mm Винт

3

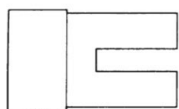

101063

Соединительная чаша

1

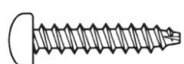

3.5x16mm Винт

2

▶ Полностью затяните винты

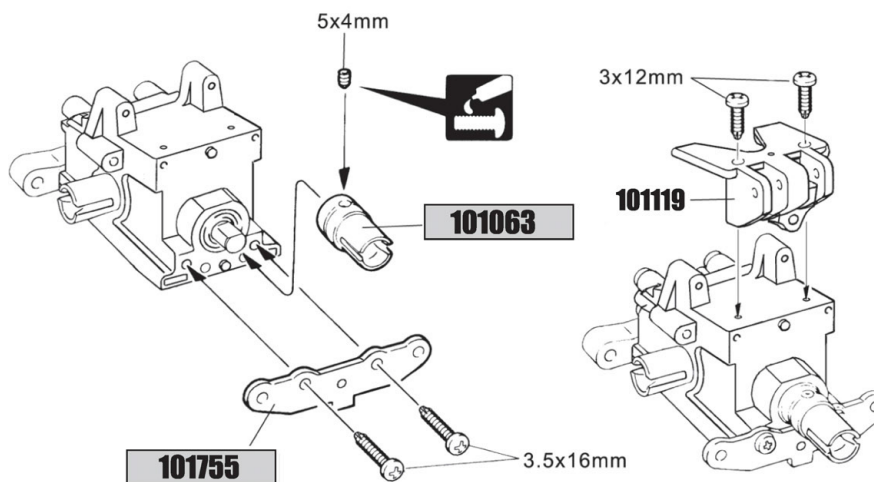

4-6

Обслуживание шасси

5

Стойка амортизатора

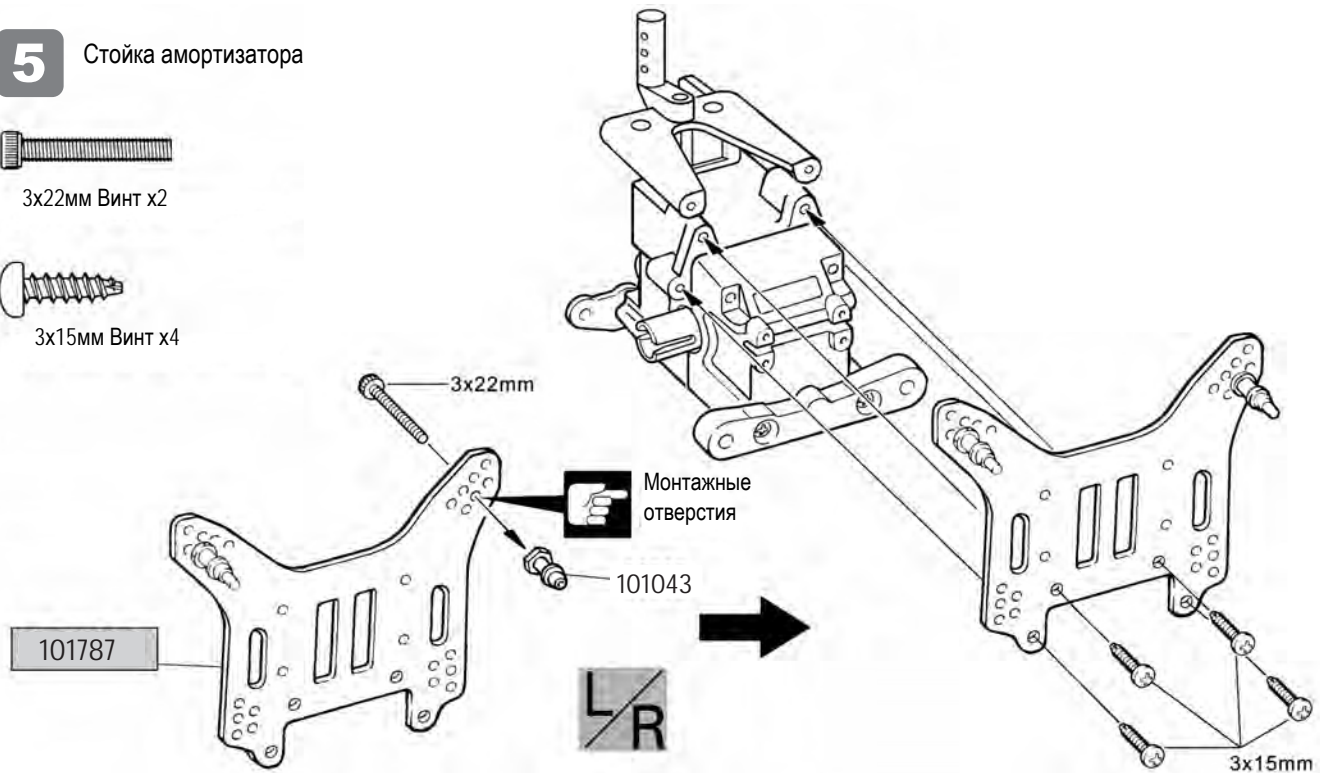

6

Опоры подвески

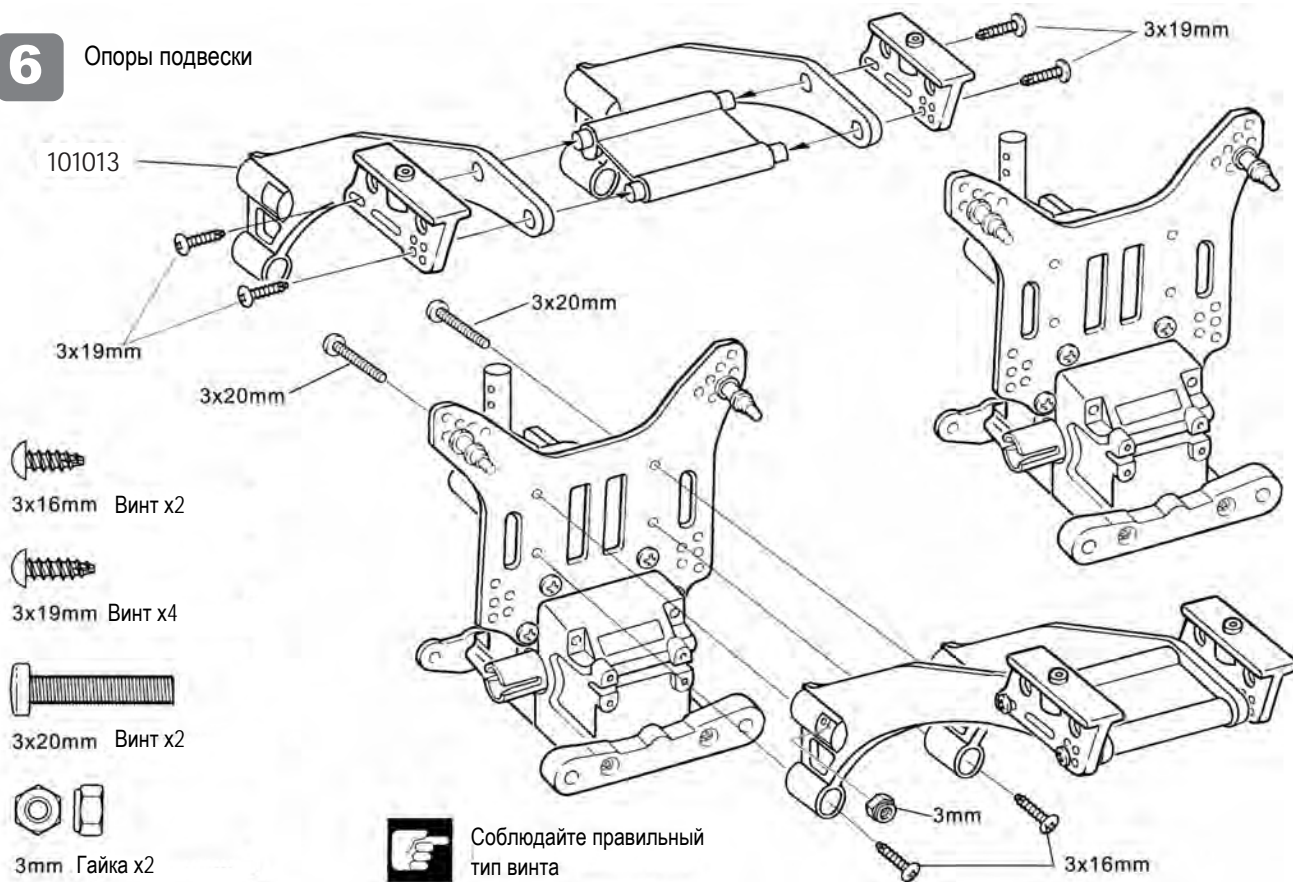

7 Задняя подвеска

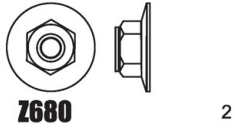

7680 2

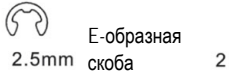

Е-образная скоба 2.5mm 2

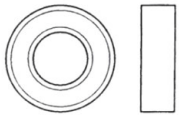

101027 Шарикоподшипник 8x16mm 4



101015 3x8x5mm Пластиковое кольцо 2

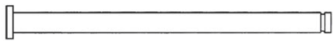

101022 3x49mm Вал 2

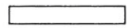

101082 3x16.8mm Вал 2

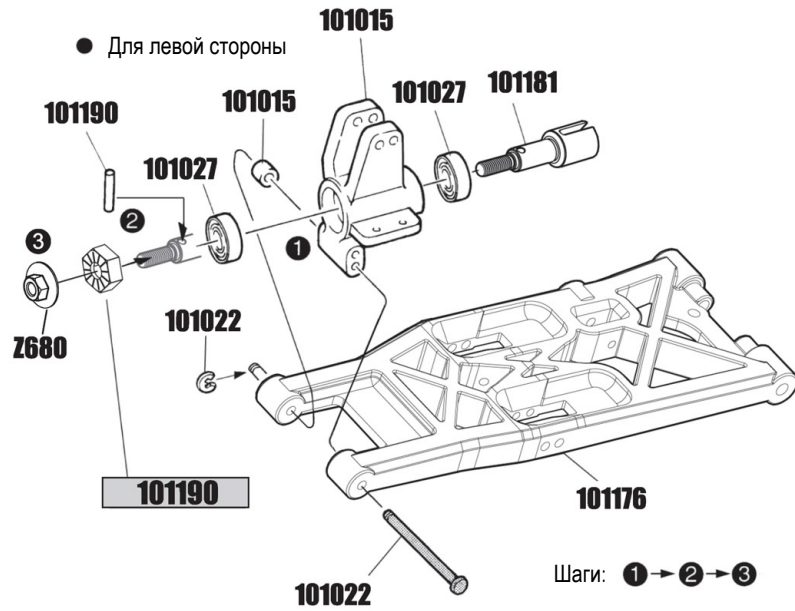

8 Задняя подвеска



101173 7.8mm Шаровой наконечник 4



101180 5x51mm Винт 2

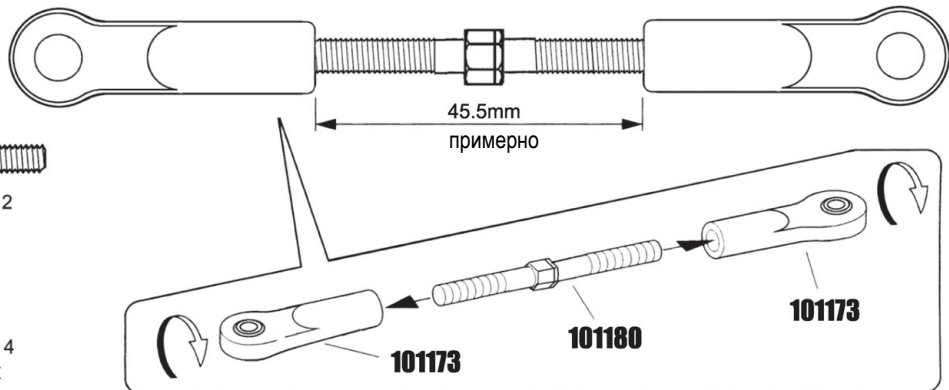

4-6

Обслуживание шасси

9

Задняя подвеска

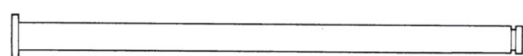

101020 4x76mm Вал 2



3mm E-образная скоба 2

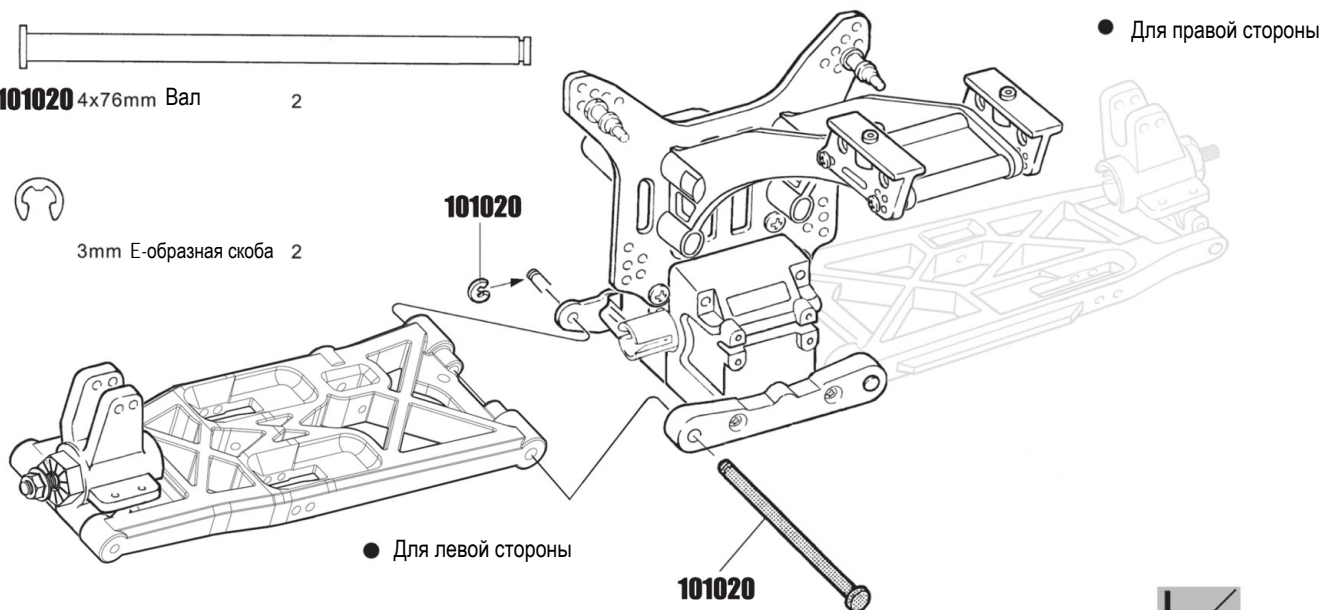

10

Рычаги подвески



3mm Пластиковая гайка 4



3x20mm Винт с закрытой 4
головкой



101084
6.8mm Шаровая 4

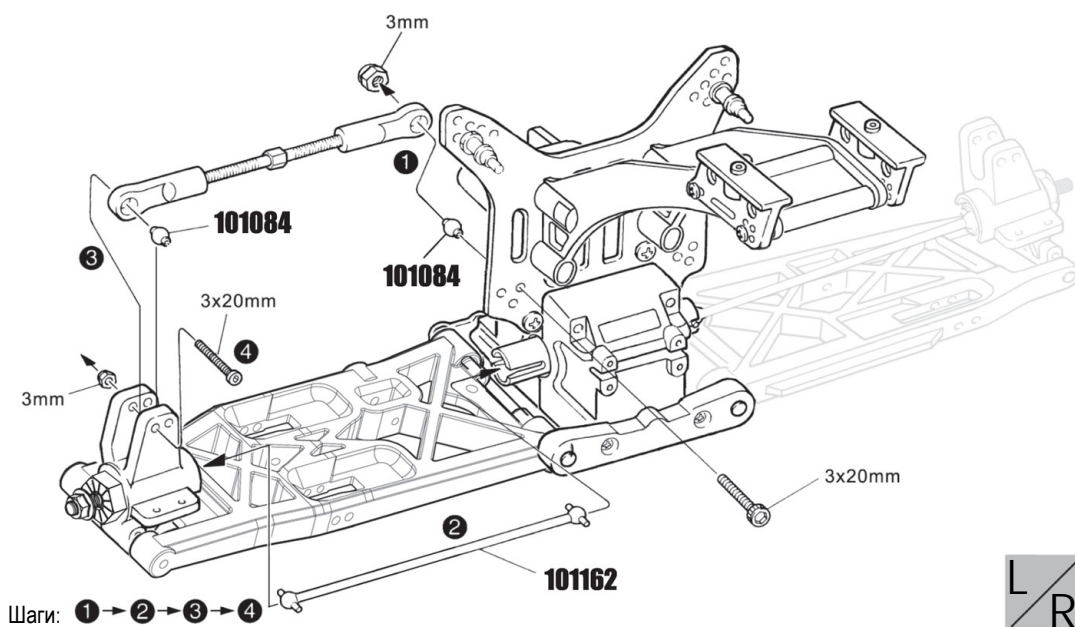

Шаги: 1 → 2 → 3 → 4



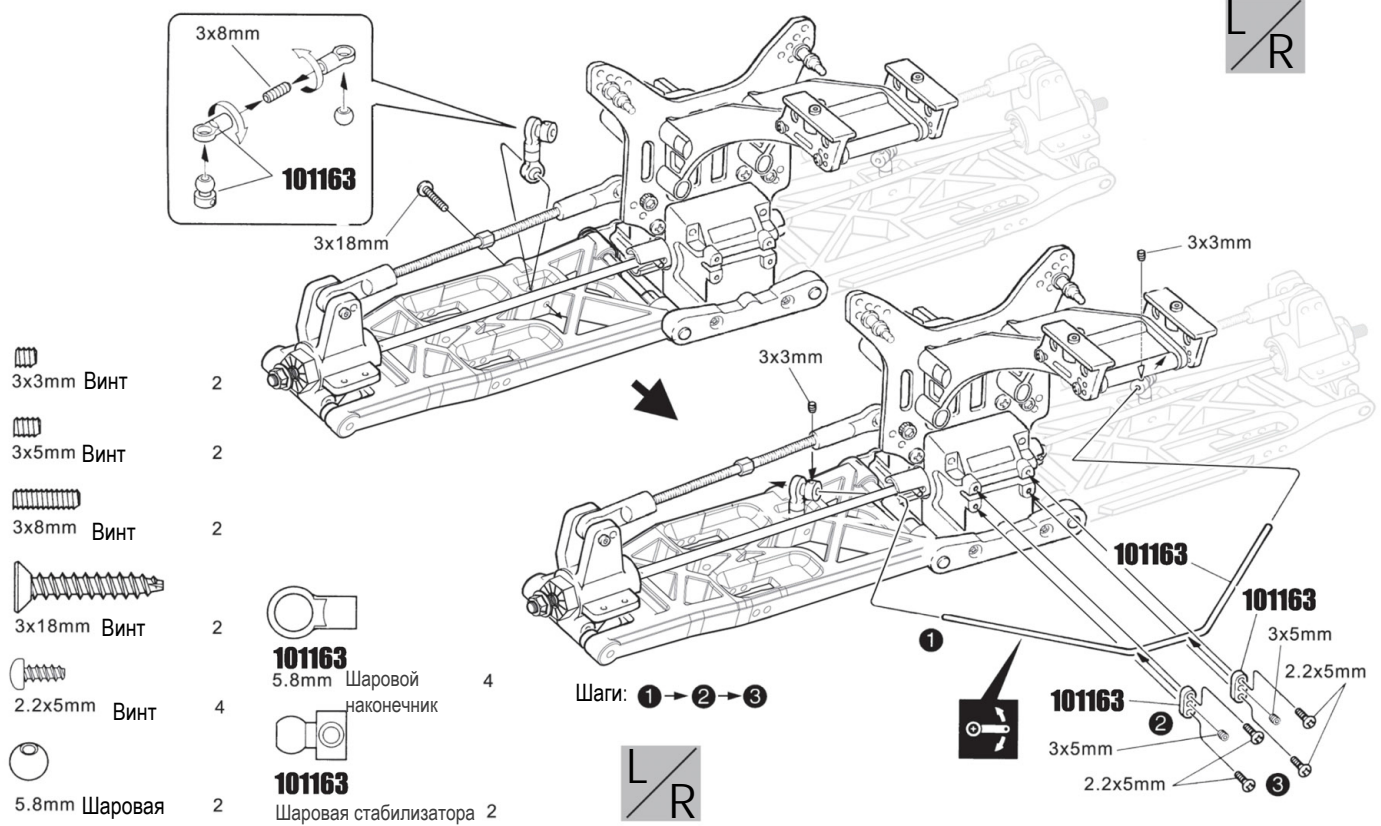

11 Задний стабилизатор

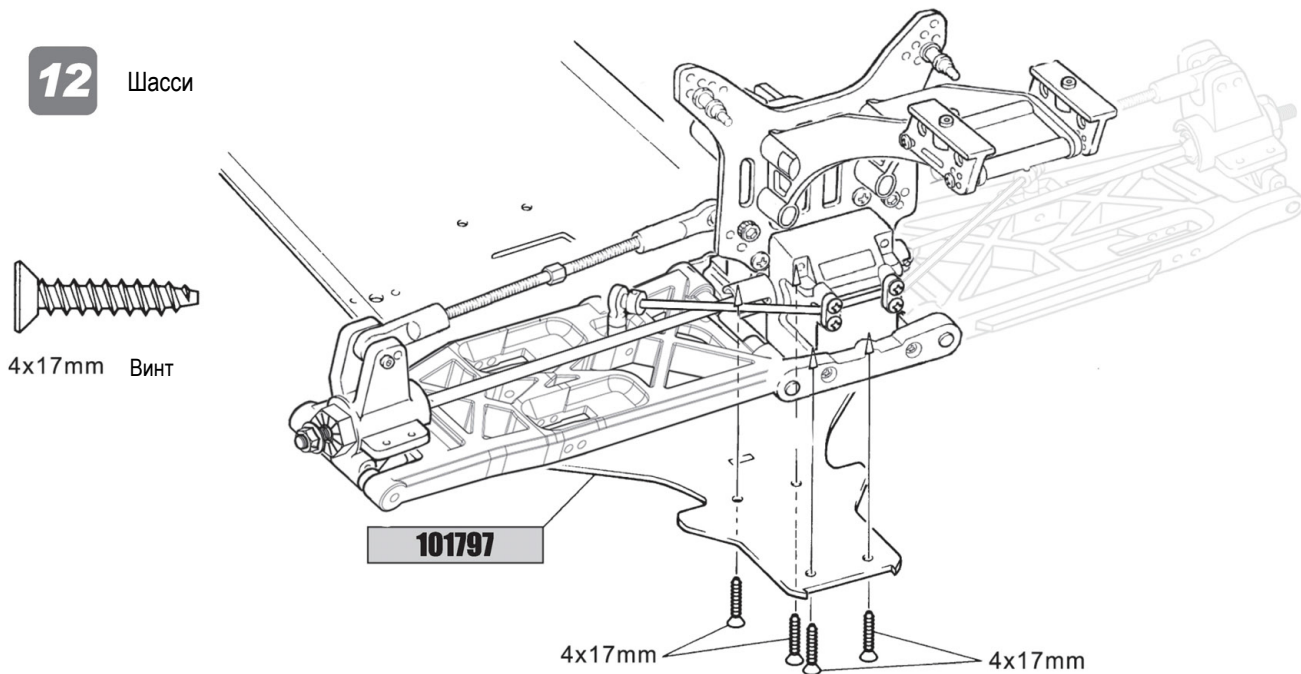

12 Шасси

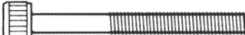

13 Заднее шасси

-  3x13mm Винт 4
-  3x32mm Винт с закрытой головкой 1
-  3x17mm Винт с закрытой головкой 2
-  3x8mm Шайба 1
-  3mm Гайка 7

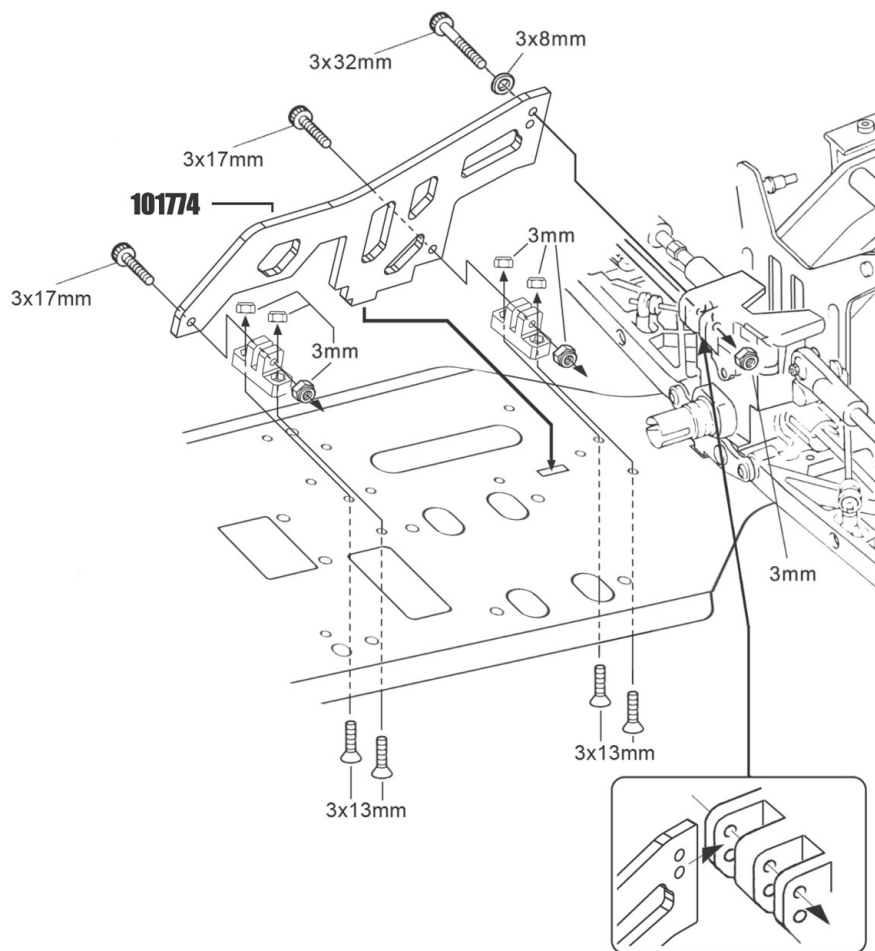

14 Передняя коробка передач

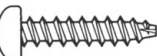
-  3.5x20mm Винт 2
-  3.5x41mm Винт 2
-  **101027** 8x16mm Шарикоподшипник 2
-  13x16mm Прокладка 2

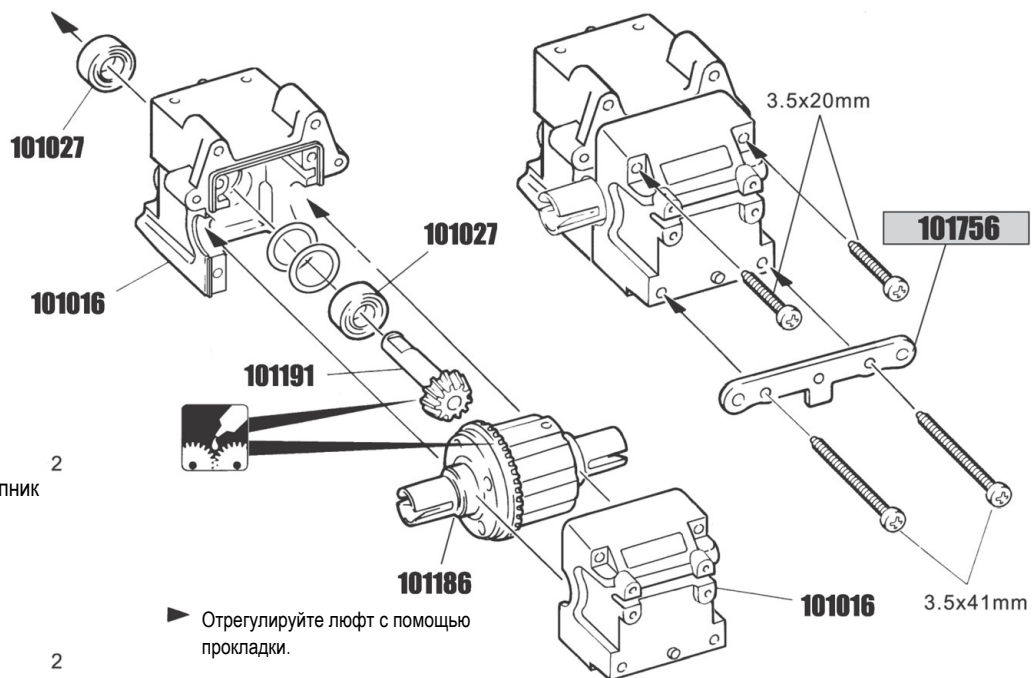

15 Передняя коробка передач



5x4mm Винт 1

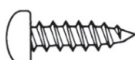

3.5x16mm Винт 2

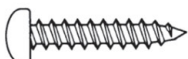

3.5x20mm Винт 2

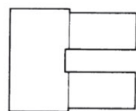

101063 Соединительная чаша 1

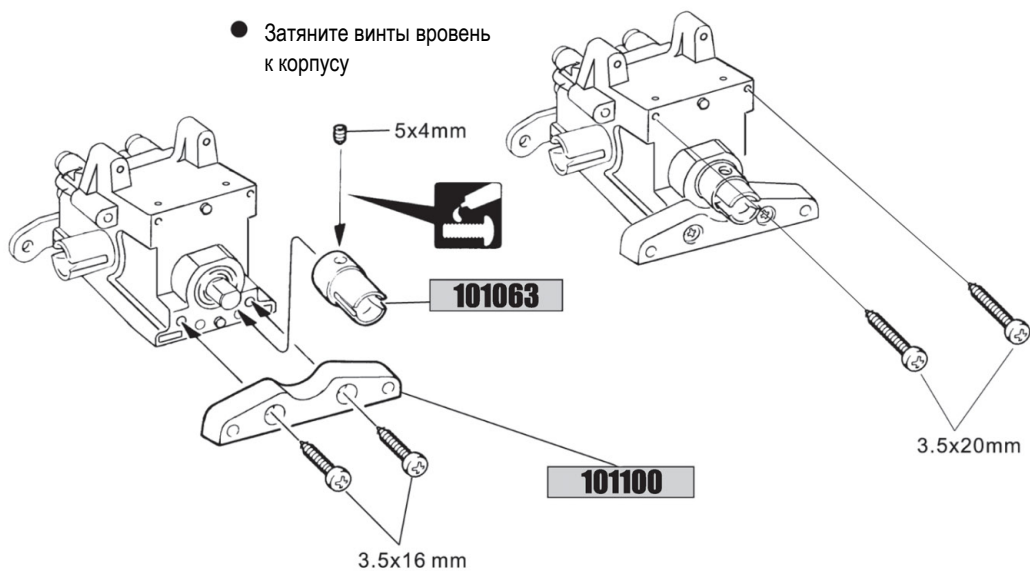

16 Передняя амортизаторная стойка



3x22mm Винт с закрытой 2 головкой



3x15mm Винт 5

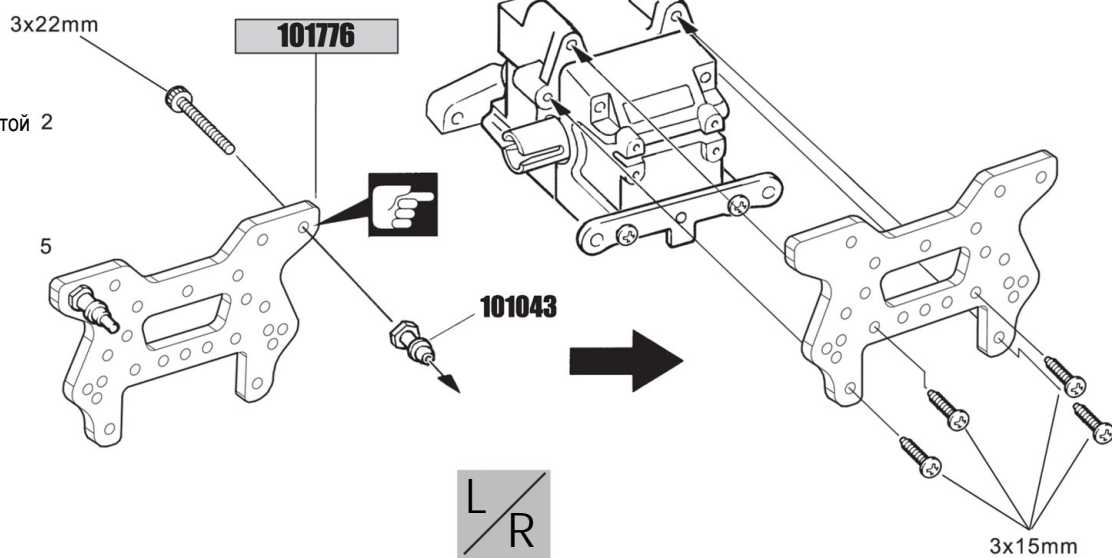

17 Передняя подвеска

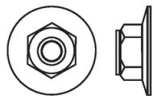

7680 Гайка 2

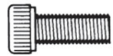

4x10mm Винт с закрытой 2 головкой



101103

Поворотная втулка 4

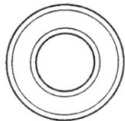

101027

8x16mm Шарикоподшипник 4

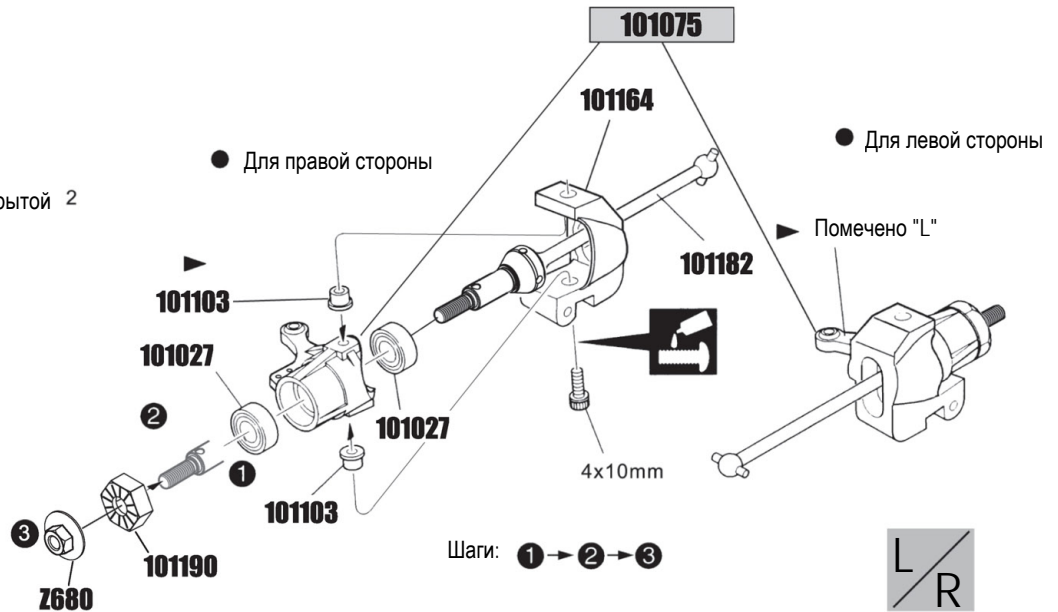

18 Передняя подвеска

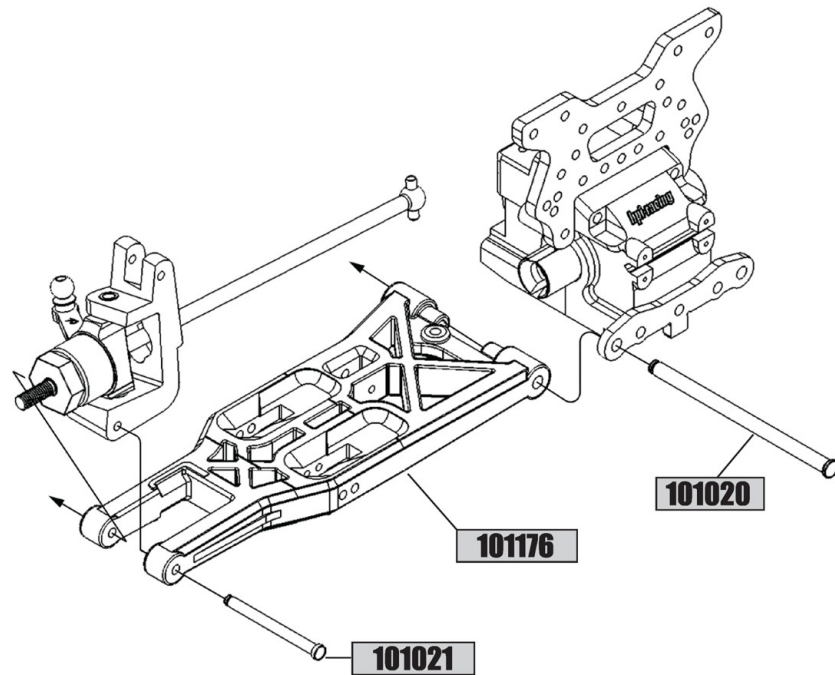

19

Передние стяжные гайки



3mm Пластиковая гайка 4

3x20mm Винт с закрытой 4
головкой**101084**

6.8mm Шаровая 2

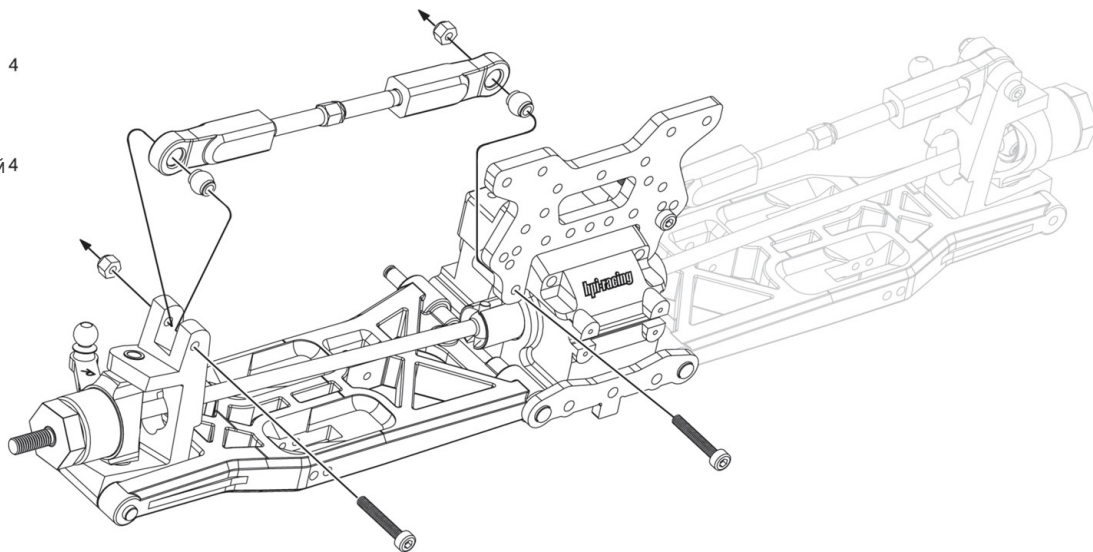
**20**

Присоединение передней подвески

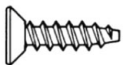

4x17mm Винт 4

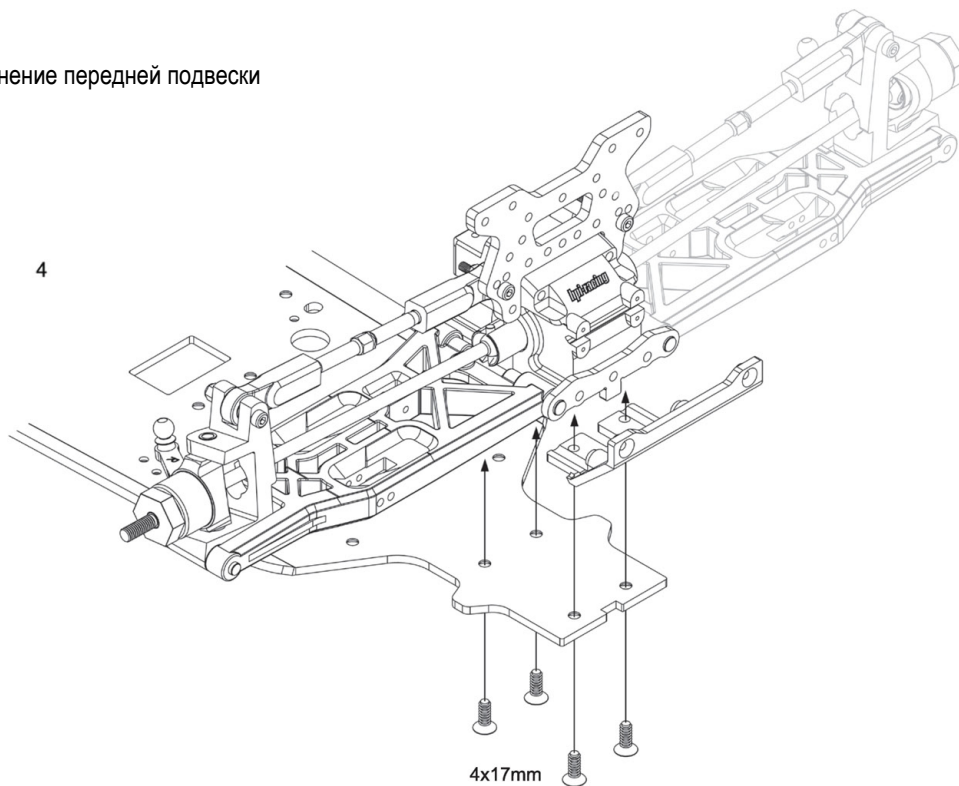

Триммер газа

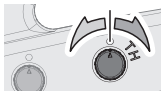

Используется для настройки курка газа

Триммер рулевого управления

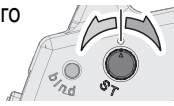

Используется для настройки положения колес

Регулятор угла поворота колес



Используется для настройки максимального поворота колес

Антенна

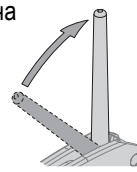

Выдвиньте антенну для наилучшего сигнала

Индикатор заряда батареи



Батарея заряжена



Низкий заряд батареи (индикатор мигает)

Когда индикатор заряда батареи начинает мигать, незамедлительно замените батарейки.

ВКЛ
Выключатель питания

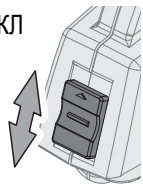

ВЫКЛ

Трехпозиционный переключатель
Используется для настройки дополнительных компонентов

Переключатель реверса каналов



Проверьте направление реверса по инструкции от комплекта

Рулевое колесо

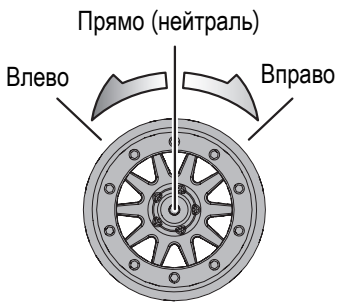

Инструмент настройки



Внимание



Не устанавливайте одновременно батарейки разных типов и уровня заряда

105381
HPT-TF40 2.4GHz
Передатчик (2кн.)

Курок дросселя

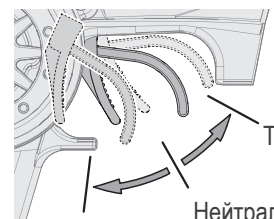

Используется для управления дросселем и торможения

A Привязка передатчика



Стр. 37

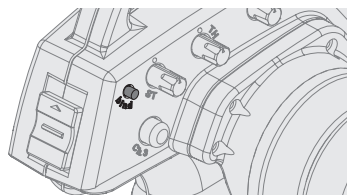

Запрограммируйте модель на прием сигнала только от одного передатчика.

B Регулятор отсечки

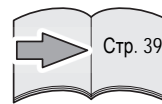

Стр. 39

Инструмент настройки

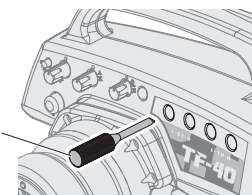

Позволяет установить пределы открытия дроссельной заслонки и поворота колес.

Приемник и сервоприводы

Подключение приемника

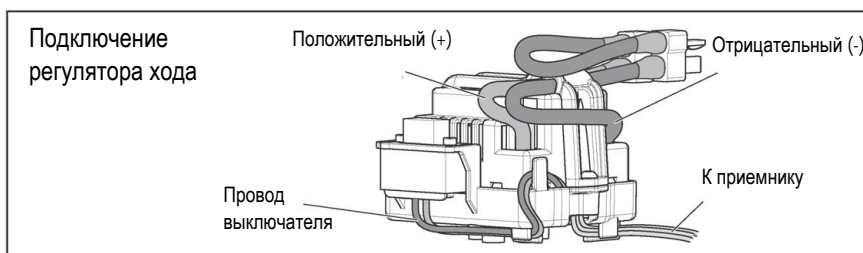
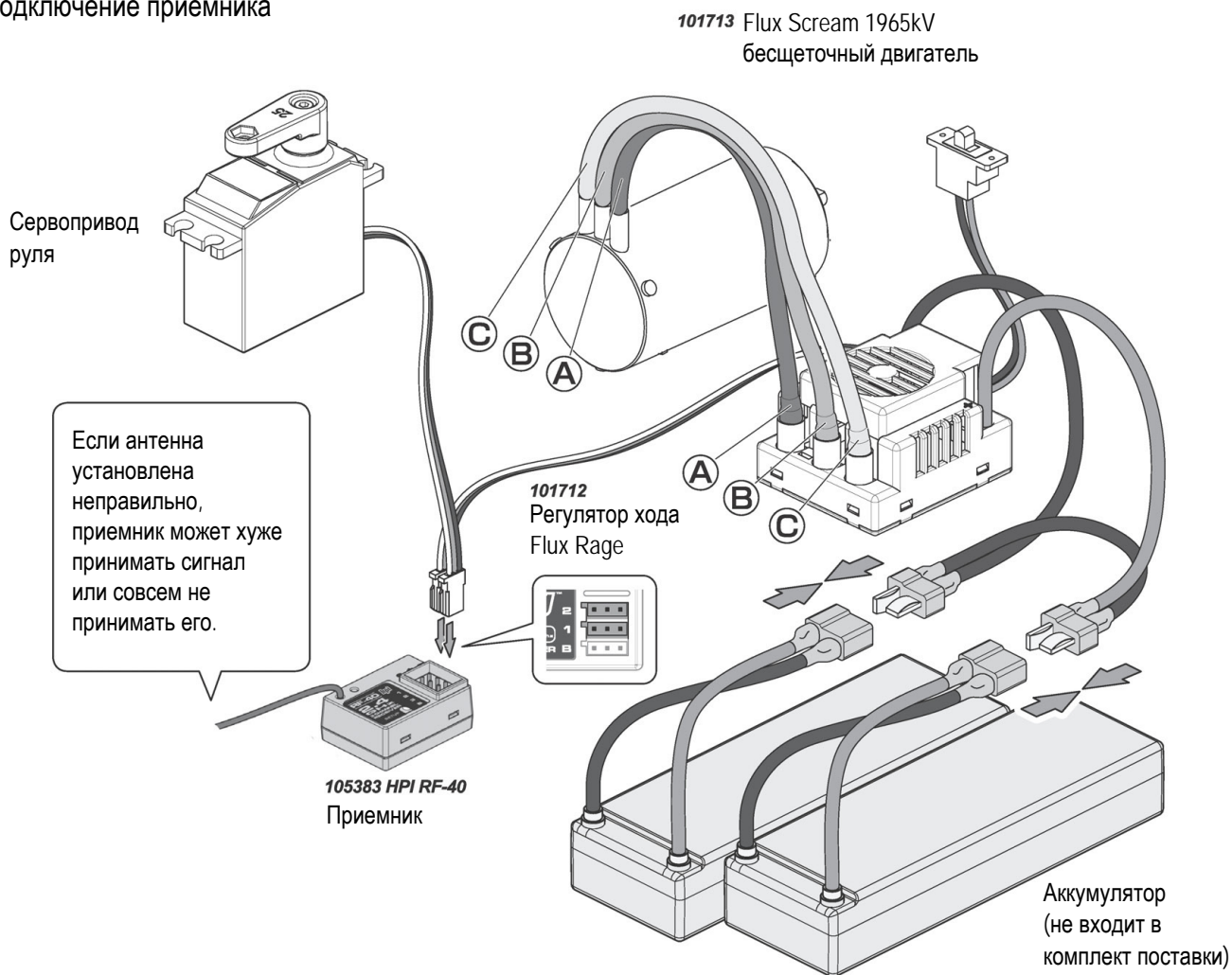

Защита от перегрева регулятора хода Flux Rage

Если температура регулятора хода слишком высокая, включается система защиты от перегрева. После остывания регулятора хода, он продолжит свою работу в нормальном режиме.

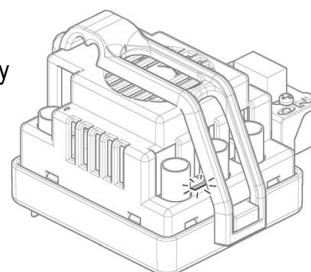

101712
Регулятор хода
Flux Rage

Привязка и система защиты

Запрограммируйте модель на прием сигнала только от одного передатчика.
Привязка и система защиты предустановлены производителем.



Внимание

Если Вы меняете передатчик или приемник, необходимо заново связать их друг с другом перед использованием модели.

1

Находясь во Франции используйте соответствующий режим. В остальных случаях используйте нормальный режим.

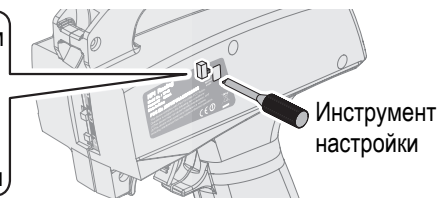
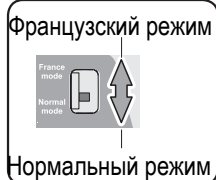

2

Поместите передатчик и приемник не дальше, чем в 1 метре друг от друга, включите передатчик.

ВКЛ

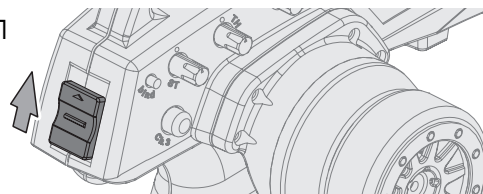

3

Нажмите и удерживайте кнопку на приемнике, затем включите его, индикатор начнет быстро мигать, через секунду после этого отпустите кнопку.

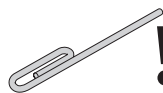
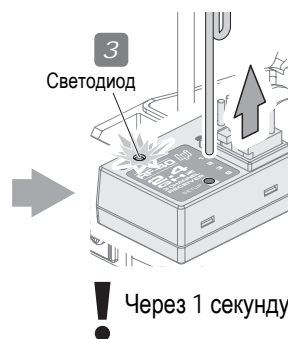
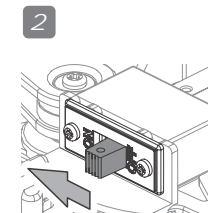

Чтобы нажать на кнопку, воспользуйтесь, например, скрепкой.

4

Нажмите и удерживайте кнопку привязки на передатчике в течение 1 секунды, пока горит светодиод на приемнике.

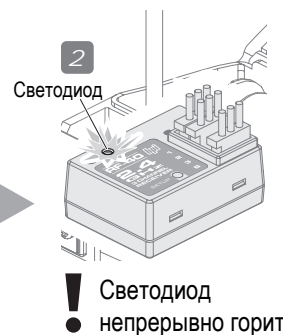
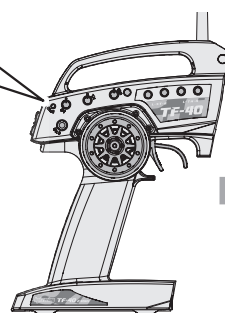

Настройка системы защиты



Внимание

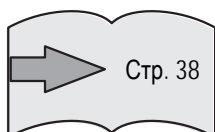

Настройка системы защиты на странице 38.

Настройка системы защиты



Внимание После привязки передатчика и приемника настройки системы защиты сбрасываются.

- 1** Включите передатчик. Нажмите и отпустите кнопку на приемнике. Замигает индикатор.

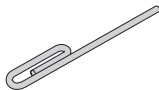

! Чтобы нажать на кнопку, воспользуйтесь, например, скрепкой.

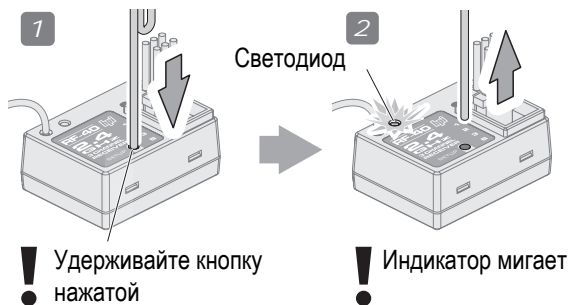

! Удерживайте кнопку нажатой

! Индикатор мигает

! Переходите к шагу 2 в течение пяти секунд. Через 5 секунд настройка системы защиты прекратится, индикатор на приемнике будет непрерывно гореть и придется повторять шаг 1.

2

До конца выжмите тормоз на передатчике, затем нажмите кнопку на приемнике. Индикатор на приемнике замигает. Отпустите тормоз, индикатор продолжит гореть, затем отпустите кнопку на приемнике.

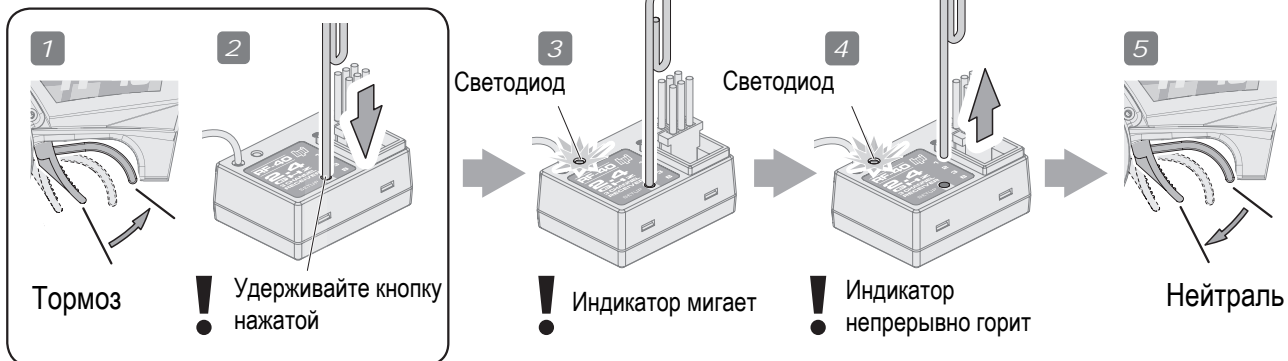

Тормоз

! Удерживайте кнопку нажатой

Светодиод

! Индикатор мигает

Светодиод

! Индикатор непрерывно горит

Нейтраль

3

Чтобы убедиться, что система защиты работает должным образом, проверьте, что тормоза срабатывают каждый раз при выключении передатчика. Нет необходимости повторять эту процедуру каждый раз при включении.



Справка

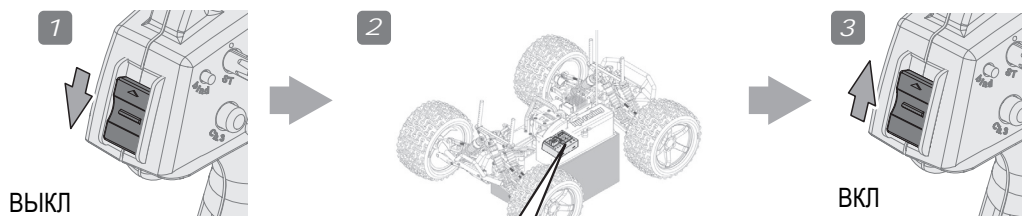

ВЫКЛ

ВКЛ

! Световой индикатор будет мигать, а модель при этом не будет двигаться.

Настройка регулятора отсечки

Инструмент
настройки

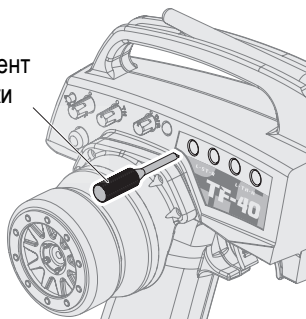

Регулятор отсечки позволяет установить пределы открытия дроссельной заслонки и поворота колес.



Внимание

Не выходите за допустимые пределы работы сервоприводов, чтобы избежать их поломки.

1

Включите передатчик и приемник. Установите модель на подставку. Настройте триммеры рулевого управления и газа-тормоза. Затем установите регулятор поворота колес в максимальное положение.



Справка

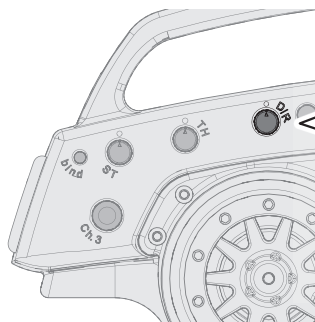

Регулятор угла поворота колес



2

Поверните рулевое колесо максимально влево и настройте регулятор отсечки до необходимого угла поворота.

! Вы можете повредить сервопривод руля, если будет установлен слишком большой угол поворота колес.

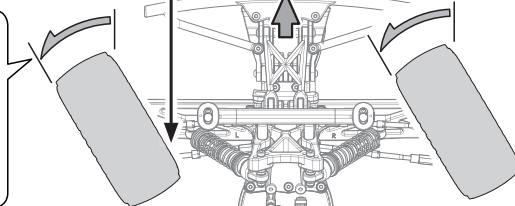
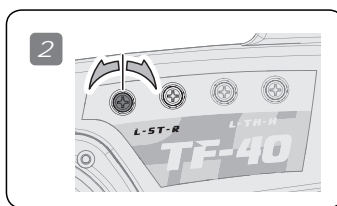
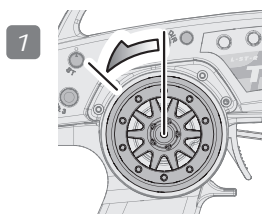

3

Поверните рулевое колесо максимально вправо и настройте регулятор отсечки до необходимого угла поворота.

! Вы можете повредить сервопривод руля, если будет установлен слишком большой угол поворота колес.

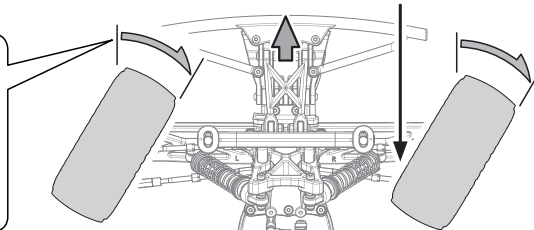
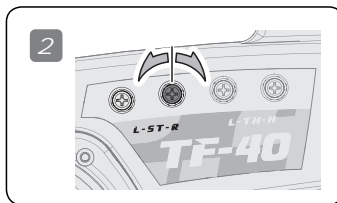
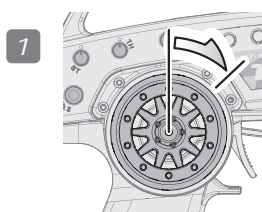

4

Полностью поверните регулятор.

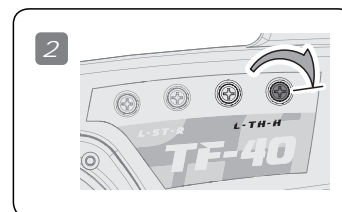
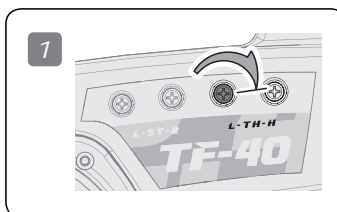



! Необходимо настроить регулятор скорости перед первым использованием (см. стр. 42). В случае, если Вы используете LiPo аккумулятор, произведите автоматическую настройку, согласно инструкции на стр. 43.



Внимание

Несоблюдение данной инструкции может привести к повреждению Вашей модели, а так же нанести травмы или повлечь за собой смерть.



Внимание

Несоблюдение данной инструкции может причинить вред Вам или окружающим или повредить чужое имущество.



Внимание

Данная модель оснащена мощным электродвигателем. Для Вашей безопасности и безопасности окружающих настоятельно рекомендуется снять ведущую шестерню перед калибровкой. Пожалуйста, не подносите близко к движущимся частям модели руки, волосы и элементы одежды.

Резиновые шины увеличиваются в размерах при высоких скоростях. Не поднимайте модель в воздух с полностью выжатым курком газа. Повреждение шины на высоких скоростях может привести к серьезным травмам. Проверьте, хорошо ли приклеены шины к дискам.

После использования модели всегда отсоединяйте аккумулятор от регулятора хода. Выключатель на регуляторе хода отвечает за питание приемника и сервоприводов. Будучи подключенным, регулятор хода постоянно потребляет энергию от аккумулятора и может полностью его разрядить. Это может привести к выходу из строя аккумулятора.

Обзор

101712

Бесщеточный регулятор хода Flux Rage



101713

Бесщеточный электродвигатель Flux Scream 1965kV



Необходимое оборудование

Аккумулятор

4-7 элементный NiMH (от 4.8 до 8.4В)
аккумулятор

Не используйте зарядное устройство для никель-кадмиевых аккумуляторов для зарядки никель-металлогидридных аккумуляторов. Если Вы не используете специальное зарядное устройство, аккумулятор может быть поврежден. Используйте только высококачественные аккумуляторы.

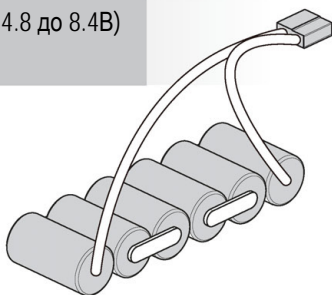

2 элементный (7.4В)
LiPo аккумулятор

Не используйте зарядное устройство для NiCd/NiMH аккумуляторов для зарядки LiPo аккумуляторов. Если вы не используете специальное зарядное устройство, аккумулятор может быть поврежден.

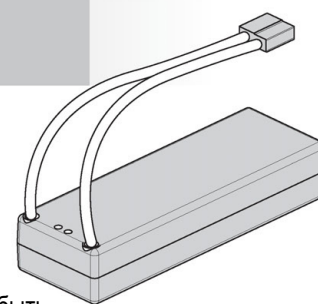

! Всегда отсоединяйте аккумулятор, если Вы не используете модель.

Контакты аккумулятора

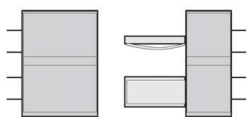

Балочный
"Ультра штепсель"

Плохое качество контактов аккумулятора может плохо отразиться на производительности модели. Избегайте использования обычных пластиковых штепселей, которыми комплектуются большинство аккумуляторов. Такие контакты не рассчитаны на потребляемую мощность, поэтому Ваш HPI Reload регулятор хода оборудован специальным балочным "Ультра штепселем".

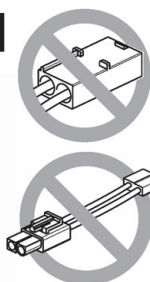

Внимание

Как и в любом другом мощном электронном устройстве, предъявляются особые требования к качеству аккумулятора и электрических соединений. Постарайтесь использовать лучшие из возможных аккумуляторы и штепсели. Чем лучше аккумулятор, тем выше производительность модели. Использование некачественных аккумуляторов может привести к травмам и возгоранию. HPI Reload регулятор скорости и электродвигатель безопасно работают от NiMH аккумуляторов (4.8-8.4В) или LiPo аккумуляторов (7.4В). Использование более высоких напряжений выведет систему из строя.

Руководство к запуску

Настройка регулятора хода

Необходимо настроить регулятор хода перед первым использованием. В дальнейшем нет необходимости повторять эту процедуру. Перед началом настройки ознакомьтесь с инструкцией. Последовательно выполняйте указанные действия.



Внимание

При использовании LiPo аккумулятора необходимо включить автоматические настройки для LiPo аккумулятора.

Перед настройкой

Настоятельно рекомендуется в целях безопасности снять ведущую шестерню с модели перед настройкой. Установите курок газа в центральное положение при включенном передатчике и выключенном регуляторе хода.



Настройка

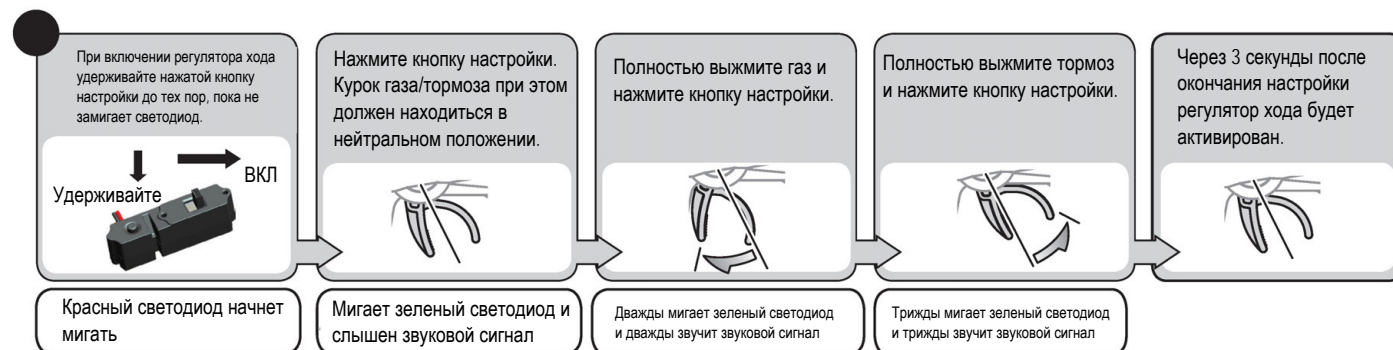

Подтверждение настройки

Если световой индикатор на регуляторе хода не работает так, как показано ниже, значит он настроен неправильно и необходимо повторить процесс настройки.



Аварийные сигналы

Несоответствие входного напряжения

Каждый раз при включении регулятор хода проверяет, попадает ли входное напряжение в допустимый диапазон. Если нет, каждую секунду будет слышен двойной звуковой сигнал. Проверьте напряжение на аккумуляторе.

Потеря сигнала приемника

Если регулятор хода не определяет сигнал от приемника, каждые 2 секунды будет слышен одиночный звуковой сигнал. Проверьте работу передатчика и приемника.

Изменение настроек

При использовании LiPo аккумулятора необходимо включить защиту от переразряда. Она отключает регулятор хода, если напряжение на каждом из элементов аккумулятора падает ниже 3В, это помогает предотвратить переразряд и выход из строя аккумулятора. При использовании автонастроек для LiPo аккумуляторов автоматически определяется количество элементов в аккумуляторе.

Перед настройкой

Начните с включенным передатчиком и выключенным регулятором скорости.

Настройка программируемых режимов

Регулятор хода Flux Rage снабжен несколькими программируемыми режимами. Разные комбинации мигания светового индикатора и включения звукового сигнала обозначают разные программируемые режимы (одиночное мигание=рабочий режим, двойное мигание=тормозное усилие, тройное мигание=автоматическая настройка LiPo аккумулятора и т.д.), а так же величины этих режимов. Режимы и их величины указаны в таблице ниже. 5 соответствует продолжительно горящему индикатору и звуковому сигналу, 6 - 1 длинный, затем 1 короткий сигнал. Когда Вы вошли в режим настроек, необходимо удерживать нажатой кнопку, пока Вы не войдете в нужный режим. Затем отпустите и снова нажмите кнопку, чтобы изменить значение режима. Выключите регулятор хода чтобы сохранить настройки. Прделайте вышеуказанный процесс заново, чтобы изменить другие настройки. Чтобы вернуться к заводским настройкам включите регулятор хода, удерживая нажатой кнопку настройки в течение трех секунд с курком газа/тормоза на нейтрالي. Троекратное мигание красного и зеленого индикаторов свидетельствует о выполнении операции.



Таблица программируемых режимов

Зеленый индикатор	Значение (красный индикатор)								
	1	2	3	4	5	6	7	8	9
Настройки программируемого режима									
Рабочий режим	Вперед/тормоз	Вперед/реверс/тормоз	Быстрый						
Тормозное усилие	0%	5%	10%	20%	40%	60%	80%	100%	
Автоотключение	Нет защиты	2.6В/эл.	2.8В/эл.	3.0В/эл.	3.2В/эл.	3.4В/эл.			
Стартовый режим	L1	L2	L3	L4	L5	L6	L7	L8	L9
Максимальное тормозное усилие	25%	50%	75%	100%					
Максимальный реверс	25%	50%	75%	100%					
Начальное тормозное усилие	0% = тормозному усилию	0%	20%	40%					
Диапазон нейтрالي	6% узкий	9% нормальный	12% Широкий						
Синхронизация двигателя	0.00°	3.75°	7.50°	11.25°	15.00°	18.75°	22.50°	26.25°	
Защита от перегрева	Вкл	Выкл							

Настройка

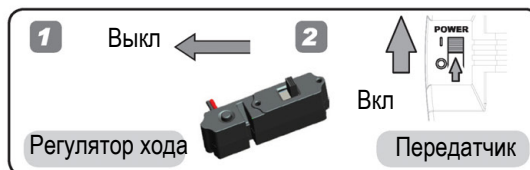

Настройка программируемых режимов

Программируемые величины показаны на стр. 34. Они по-разному влияют на работу регулятора хода. Ниже приведено описание программируемых режимов.

Программируемые режимы

Рабочий режим

Вперед/тормоз - данный режим позволяет только ехать вперед и тормозить.

Вперед/реверс/тормоз - позволяет ехать вперед, включать реверс и тормозить. Реверс включается только после прекращения движения вперед.

Быстрый - позволяет быстро переключаться между движением вперед и реверсом. При включении данного режима установите тормозное усилие на 100%.

Тормозное усилие

Данный режим позволяет автоматически применять тормоза, когда курок газа возвращается на нейтраль, имитируя небольшой тормозящий эффект щеточных двигателей при движении по инерции.

Автоотключение

Как показано на стр. 23, функция автоотключения зависит от типа используемого аккумулятора. При использовании литиевых аккумуляторов выберите уровень минимального напряжения на элементе питания, чтобы предотвратить переразряд аккумулятора.

Внимание: Никогда не используйте значение "нет защиты" при использовании литиевых аккумуляторов.

Регулятор хода замеряет напряжение на аккумуляторе, и если оно падает ниже допустимой величины более чем на 2 секунды, регулятор хода снижает мощность на 50%. Через 10 секунд питание будет полностью отключено. Вам должно хватить времени, чтобы вернуть модель назад.

Стартовый режим

Данный режим задает уровень ускорения на старте. Уровень 1 - плавный старт, уровень 9 - резкий старт. При выборе 7-9 уровней аккумуляторы с низким зарядом или плохого качества не смогут обеспечить требуемую мощность. Эта настройка также влияет на отзывчивость двигателя.

Максимальное тормозное усилие

Регулятор хода пропорционально регулирует тормозное усилие. Данный режим регулирует уровень тормозного усилия при полностью выжатом тормозе. При большем тормозном усилии модель остановится быстрее, но это может повредить трансмиссию.

Максимальный реверс

Режим регулирует скорость реверса. Чем больше значение, тем выше скорость.

Начальное тормозное усилие

Относится к начальному моменту торможения. По умолчанию установлено равным тормозному усилию, чтобы обеспечить плавный переход от движения вперед к торможению, но также может быть установлено большее значение, для более резкого торможения.

Диапазон нейтрали

Диапазон нейтрали это область, в которой курок газа/тормоза находится в нейтральном положении. Настройте это область по вашему усмотрению.

Синхронизация

Чем выше данное значение, тем больше мощности будет выдавать двигатель, но при этом уменьшается срок его службы. Исходное значение является компромиссом между высокой производительностью и сроком службы.

Защита от перегрева

При включенной защите регулятор хода отключает питание, если его температура поднялась выше допустимой более чем на 5 секунд. Срабатывание системы защиты сопровождается миганием зеленого индикатора.

Установка заводских настроек

Всегда можно вернуться к заводским настройкам. При включенном регуляторе хода (не при калибровке или настройке программируемых режимов) удерживайте кнопку настройки более трех секунд. Если красный и зеленый индикаторы мигали 3 раза, значит заводские параметры установлены.



Подключение приемника

Аккумулятор
(не входит в комплект
поставки)

2x

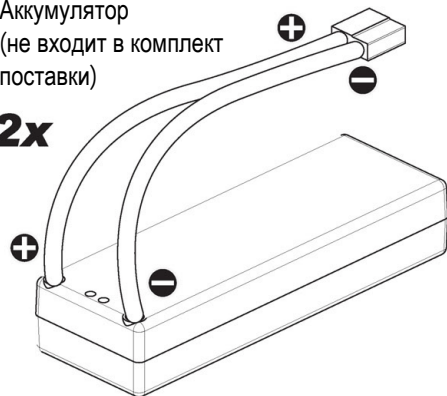

! При использовании литиевых аккумуляторов необходимо включить автоотключение.

! Если антенна установлена неправильно, приемник может хуже принимать сигнал или совсем не принимать его.

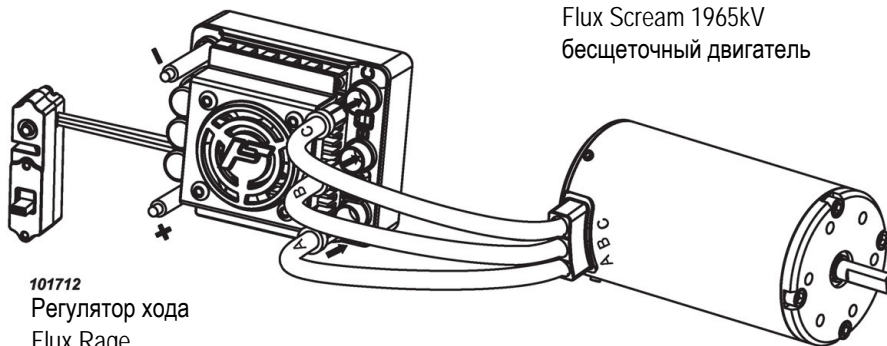

101713
Flux Scream 1965kV
бесщеточный двигатель

101712
Регулятор хода
Flux Rage

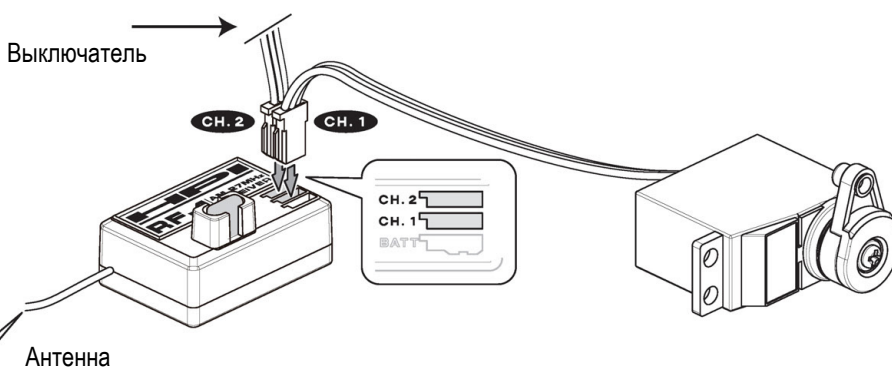

Выключатель

Антенна

Присоедините регулятор хода согласно схеме. Если модель движется в обратном направлении, переключите реверс каналов и заново откалибруйте регулятор хода (Стр.9).

Охлаждающий вентилятор

Охлаждающий вентилятор на регуляторе хода рассчитан на напряжение 12В и может работать от 14 элементного NiMH или 2*2 элементного LiPo аккумулятора (14.8В).

Оptionальный LCD 2 в 1 профессиональный программный модуль

Ваш регулятор хода полностью совместим с профессиональным программным модулем 2 в 1, поставляющимся отдельно. Это компактное устройство с LCD экраном показывает текущий программируемый режим и его значение, позволяя быстро и просто настроить регулятор хода.



5 Список запчастей

Список запчастей

Номер	Описание	Номер	Описание
67376	Рычаги сервопривода	101776	Стойки амортизаторов Trophy Truggy (черные)
67491	Рулевые тяги	101797	Шасси 6061 Trophy Truggy Flux (металлик)
67579	Ведущая шестерня 15 зубцов	101798	Стяжная гайка рулевых тяг Trophy Truggy Flux (2шт.)
100550	Винт со скругленной головкой M5x8mm (10шт.)	101799	Боковая защита от грязи Trophy Flux Series
100554	Установочный винт M3x14mm (4шт.)	101800	Центральный задний приводной вал 144mm Trophy Truggy Flux
101003	Диафрагма (4шт.)	101801	Опорная пластина центральной коробки передач Trophy Truggy Flux (оранжевая)
101011	Фиксирующая пластина дифференциала	101802	Направляющая для проводов Trophy Truggy Flux
101015	Задняя ступица колеса (левая, правая)	101804	Шайбы шаровой рулевого привода Trophy Flux (2шт.)
101016	Корпус дифференциала	101807	Наклейки на кузов Trophy Truggy Flux RTR
101020	Задние штифты для верхних рычагов подвески	101808	Окрашенный кузов Trophy Truggy Flux RTR
101021	Передние штифты для нижних рычагов подвески	103674	Приемник
101022	Задние штифты для нижних рычагов подвески	103675	Аккумуляторный отсек
101026	Корпус дифференциала	103676	Отсек для регулятора хода
101027	Герметизированный подшипник 8X16mm	103682	Аккумуляторная перемычка 25x270mm (2шт.)
101028	Опора дифференциала	101996	HP1 SB-5 сервопривод (металлические шестерни/11.8кг-см 6.0В)
101029	Вал дифференциала	105381	HP1 TF-40 2.4Гц Передатчик
101030	Уплотнительное кольцо 6mm	105383	HP1 RF-40 2.4Гц Приемник
101042	Пылезащитный кожух	Z150	Антенная трубка
101043	Штифты креплений амортизаторов	Z680	Фланцованная затяжная гайка M5x8mm черная (4шт.)
101050	Винты 3X20m	9062	Специальный очиститель
101058	Элементы рулевого управления	66211	Опоры передней подвески CNC 7075 (серия Lightning)
101059	Крепления рулевого управления	66212	Опоры задней подвески CNC 7075 (серия Lightning)
101060	Передний колесный вал	66213	Алюминиевая задняя опора схождения 7075 (2°/серия Lightning)
101063	Выходной шарнир	66214	Алюминиевая задняя опора схождения 7075 (3°/серия Lightning)
101066	Центральный вал дифференциала	66215	Алюминиевые крепления элементов жесткости 2шт./Lightning Stadium
101075	Рулевые рычаги	66218	Диски Stadium Dish желтые/2шт./Lightning Stadium
101080	Шаровая для рулевой толкающей штанги	66219	Диски Stadium Dish черные/2шт./Lightning Stadium
101081	Ключ для регулировки угла колес	66220	Шины Diamond Back (жесткие/2шт./Lightning Stadium)
101083	Шаровая 6.8mm	66222	Шины Stadium Racing (жесткие/2шт./Lightning Stadium)
101084	Фиксирующая шаровая для передней подвески	66478	Задняя пластина жесткости (графит) Lightning Stadium 2 Pro
101086	Шаровой наконечник	66479	Универсальный шарнир для Lightning Stadium 2 Pro
101087	Набор стальных шестерен дифференциала	66797	Алюминиевый задний держатель (пурпурный)
101093	Детали задних амортизаторов	66798	Нижние штифты подвески
101095	Набор винтов M3.5 (28шт.)	67492	Колесная гайка 17mm (черная/4шт.)
101096	Набор винтов В	67560	Ведущая шестерня 16 зубцов
101098	Клипса	67561	Ведущая шестерня 17 зубцов
101100	Стандартные опоры подвески	67562	Ведущая шестерня 18 зубцов
101102	Предохранитель сервопривода	67563	Ведущая шестерня 19 зубцов
101103	Передние фиксирующие элементы рулевого управления	67564	Ведущая шестерня 20 зубцов
101104	Передние элементы жесткости шасси	67565	Ведущая шестерня 21 зубец
101105	Задние элементы жесткости шасси	67566	Ведущая шестерня 22 зубца
101106	Детали амортизаторов	67567	Ведущая шестерня 23 зубца
101110	Прокладки кузова (10шт.)	67568	Ведущая шестерня 24 зубца
101124	Черное антикрыло	67569	Ведущая шестерня 25 зубцов
101145	Передний стабилизатор	67570	Ведущая шестерня 26 зубцов
101156	Семисплицевый диск Trophy Truggy черный хром	67576	Ведущая шестерня 12 зубцов
101157	Шина Shredder для Truggy	67577	Ведущая шестерня 13 зубцов
101158	Наполнитель для шины Shredder	67578	Ведущая шестерня 14 зубцов
101163	Набор передних растяжек 3mm	85470	85470 - шайбы крепления кузова 8mm (12шт.)
101164	Передние опоры	101061	Задний колесный вал
101169	Задние скобы крепления шасси (2шт.)	101082	Вал 3X17mm
101170	Задние скобы перегородок	101114	Белое антикрыло
101171	Винты задних скоб	101140	Герметизированный подшипник 5X8mm
101172	Бамперы Truggy	101141	Герметизированный подшипник 6X10mm
101174	Шаровые рулевых тяг (4шт.)	101142	Набор усиленных шестерен дифференциала
101176	Передние/задние рычаги подвески Truggy	101717	Неокрашенный кузов Trophy Truggy Flux с наклейками
101181	Задний вал	101763	Задние опоры подвески 7075 Trophy Truggy (оранжевые)
101182	Передний приводной вал	101764	Передние опоры подвески 7075 Trophy Truggy (оранжевые)
101184	Черные пружины амортизаторов (2шт.)	101767	Рулевые рычаги 7075 серия Trophy (черные)
101186	Передний/задний дифференциалы Truggy	101768	Алюминиевые опоры подвески (0°) 6061 серия Trophy (черные)
101187	Центральный дифференциал Truggy	101769	Алюминиевые опоры подвески (3°) 6061 серия Trophy (черные)
101188	Центральное зубчатое колесо 50 зубцов	101785	Гексагональный переходник крепления колеса 5mm Trophy Buggy (оранжевый/черный)
101189	Кузовные опоры Truggy	101792	Гексагональный переходник крепления колеса 6.7mm Trophy Buggy (оранжевый/черный)
101190	Набор штифтов и шестигранников 17mm (4шт.)	101890	Шестигранный ключ 1.5mm
101191	Червячная передача 10 зубцов	101891	Шестигранный ключ 2.0mm
101192	Червячная шестерня дифференциала 43 зубца	101892	Шестигранный ключ 2.5mm
101663	Центральный передний вал серии Trophy Flux 83mm	101893	Шестигранный ключ 3.0mm
101671	Опоры рулевых тяг Trophy Flux (оранжевые)	101894	Накидной ключ 5.5mm
101672	Усиленные опоры Trophy Flux (оранжевые)	101895	Накидной ключ 7.0mm
101673	Пластина центрального дифференциала Trophy Flux (оранжевая)	101896	Отвертка PH1
101674	Опоры двигателя Trophy Flux (оранжевые)	101897	Шлицевая отвертка #1
101712	Бесщеточный регулятор хода Flux Rage 80Amp	101898	Отвертка для настройки
101713	Бесщеточный двигатель Flux Scream 1965KV	101899	Шестигранный ключ 4.0mm
101751	Амортизаторные вкладыши (серия Trophy)	101912	Шестигранный ключ 5.0mm
101752	Крышки амортизаторов для 101090, 101091 и 101185 Trophy 4шт. (оранжевые)	101913	Корпусная развертка
101755	Опоры задней подвески 6061 Trophy Buggy (оранжевые)	101914	Пакет
101756	Опоры передней подвески 6061 Trophy Buggy (оранжевые)	NBC8159	Передние алюминиевые рычаги подвески (Lightning Stadium)
101774	Задняя скоба шасси Trophy Truggy (оранжевая)	NBC8160	Задние алюминиевые рычаги подвески (Lightning Stadium)
101775	Амортизаторы Truggy	NBC8178	Передний, задний усиленный дифференциал (Lightning Stadium Pro)
		NBC8179	Усиленный центральный дифференциал Lightning Stadium Pro

6 Гарантийный Талон

Гарантийный срок - 2 месяца с момента приобретения. В течение этого срока, в случае обнаружения заводского брака, товар подлежит бесплатному гарантийному ремонту или замене (в случае невозможности ремонта). Гарантийный ремонт осуществляется ПРОДАВЦОМ. Транспортные расходы, связанные с доставкой изделия для проведения гарантийного ремонта в адрес ПРОДАВЦА несет ПОКУПАТЕЛЬ. Транспортные расходы, связанные с доставкой отремонтированного изделия (или его замены) в адрес ПОКУПАТЕЛЯ несет ПРОДАВЕЦ. Гарантийный ремонт или замена приобретенного изделия в течении гарантийного срока осуществляется только при соблюдении следующих условий:

1. Наличие заполненного гарантийного талона с датой продажи и печатью организации-продавца (если имеется).
2. Наличие оригинальной упаковки и сопроводительной документации, входящей в комплект с изделием.
3. Наличие документов, подтверждающих дату покупки (товарный или кассовый чек).

Гарантия не распространяется

- на подвижные части привода модели (редуктор, привод, двигатель, шестерни) гарантийные обязательства не распространяются, за исключением случаев обнаружения заводского брака;
- на электродвигатель, регулятор скорости и рулевой сервопривод гарантийные обязательства не распространяются, за исключением случаев обнаружения заводского брака;
- на элементы подвески, колеса, шины, элементы питания гарантийные обязательства не распространяются, за исключением случаев обнаружения заводского брака;
- покупатель лишается права гарантийного обслуживания изделия, в случае ненадлежащего его использования, включая применение несоответствующих элементов питания или неправильной эксплуатации, а также в случае внесения каких-либо конструктивных изменений или самостоятельной сборки/разборки изделия;
- условия гарантии не предусматривают профилактику, чистку, настройку и протяжку крепежных винтов.

Основания для отказа в предоставлении гарантийного обслуживания

- нарушения потребителем правил эксплуатации, хранения или транспортировки, повлекших за собой выход изделия из строя;
- действия третьих лиц: ремонт или внесение несанкционированных изготовителем конструктивных или схематических технических изменений неуполномоченными лицами;
- наличие признаков попадания внутрь изделий жидкостей, посторонних предметов, насекомых;
- наличие механических повреждений;
- использование нестандартного оборудования (аккумуляторы, зарядные устройства, радиоаппаратура), которое могло вызвать выход изделия из строя;
- в случае изменения конструкции или внутреннего устройства изделия.

Ограничения гарантии

Производитель гарантирует работоспособность изделия в течение гарантийного срока, только при условии использования изделия в тех целях, для которых оно предназначено производителем, при надлежащем соблюдении правил предстартовой подготовки и настройки, бережного обращения с изделием и аккуратного хранения, своевременного обслуживания и диагностики возможных неисправностей, и отсутствии механических повреждений частей и механизмов изделия. Производитель гарантирует отсутствие брака в материалах деталей изделия и в его сборке. В случае обнаружения заводских дефектов в деталях или в сборке изделия, немедленно прекратите использование изделия и обратитесь по месту покупки. Гарантийному ремонту или замене подлежат только те части или детали изделия, в которых обнаружен брак. Если эксплуатация неисправного изделия приведет к аварии изделия с механическими повреждениями, к механическому разрушению, возгоранию или выходу из строя других деталей изделия - гарантия не будет покрывать такие повреждения других частей и деталей, кроме той, которая непосредственно имеет заводской брак. В таких случаях ремонт деталей, поврежденных вследствие эксплуатации неисправного изделия (кроме ремонта деталей, имеющих заводской брак) оплачивает ПОКУПАТЕЛЬ.

Ответственность Продавца

ПРОДАВЕЦ не отвечает за какие-либо убытки ПОКУПАТЕЛЯ, прямые или косвенные. Размеры компенсации ПОКУПАТЕЛЮ со стороны ПРОДАВЦА ни при каких обстоятельствах не могут превышать стоимости оплаченного товара. В соответствии с "Законом о потребителе" ПРОДАВЕЦ гарантирует, что продаваемые им товары не оказывают какого-либо вредного влияния на здоровье потребителя и являются безопасными при условии соблюдения правил эксплуатации, описанных в прилагаемой технической документации.

Дата продажи: _____

Название: _____

Артикул: _____

Серийный номер (если имеется): _____

Покупатель: _____ (_____)

Печать Продавца: _____

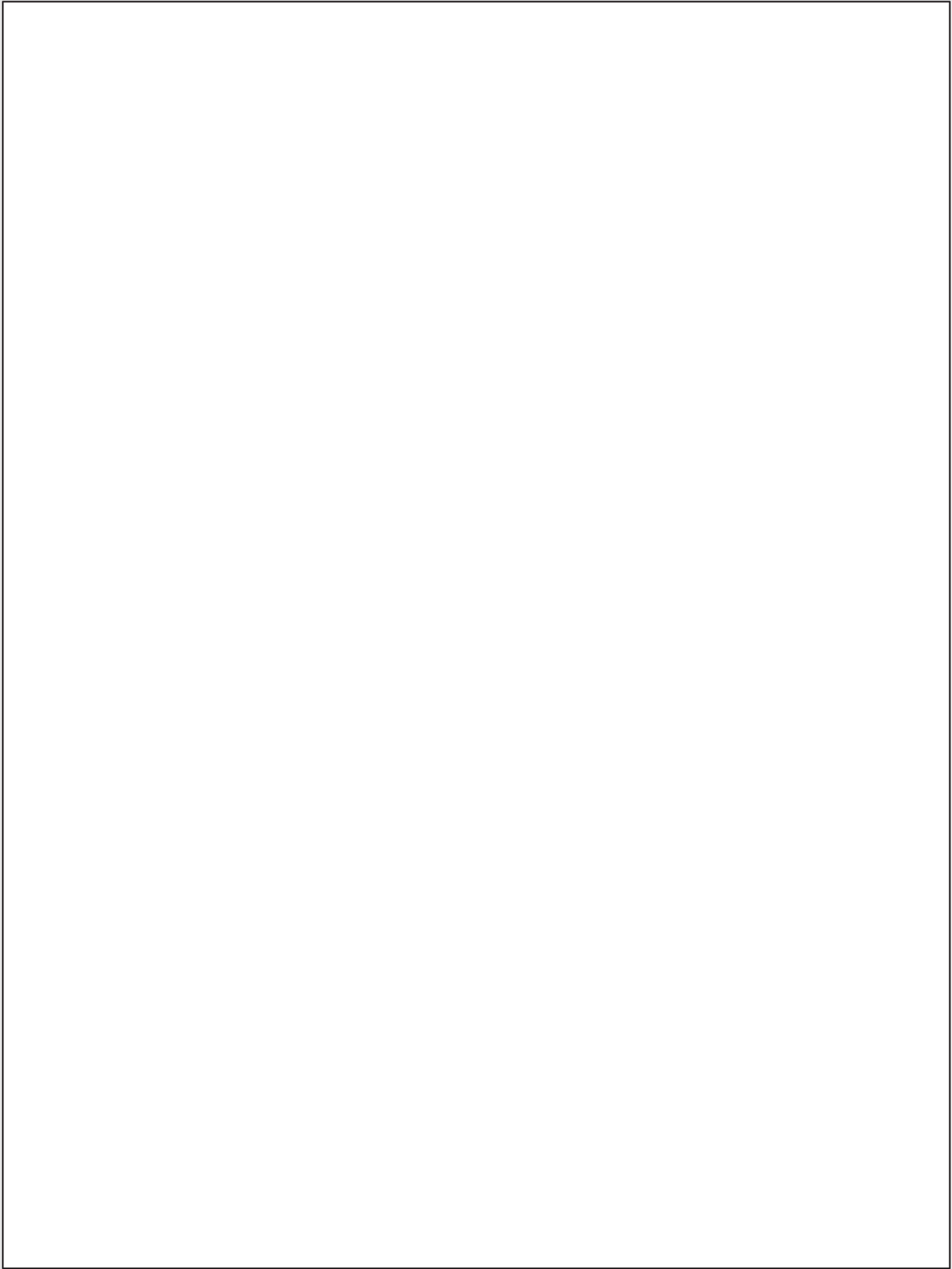

Serial Number
Seriennummer
Numéro de série
シリアルナンバー



www.hpiracing.com

HPI Racing USA
70 Icon Street
Foothill Ranch, CA 92610 USA
(949) 753-1099
(888) 349-4474 Customer Service

www.hpi-europe.com

HPI Europe
19 William Nadin Way,
Swadlincote, Derbyshire,
DE11 0BB, UK
+44 1283 229400

www.hpiracing.co.jp

HPI Japan
755-1 Aritama Kita-machi,
Higashi-ku, Hamamatsu-shi,
Shizuoka 431-3121 JAPAN
053-432-6161

www.hpiracing.net.cn

HPI China
311# Xiangshi Road,
Keihan Industrial Park Phase II Standards Plant 6th,
Kunshan, JiangSu, China 215312
(+86) 512-50320780