

**PILOTAGE**

радиоуправляемые модели

# **SHOOTER TANKS 1:18**

Инструкция по эксплуатации

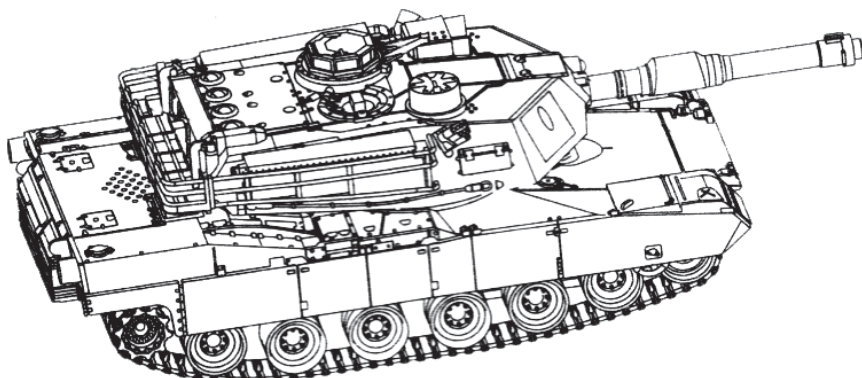

# СОДЕРЖАНИЕ

ВВЕДЕНИЕ .....	2
МЕРЫ ПРЕДОСТОРОЖНОСТИ .....	2
ТЕХНИКА БЕЗОПАСНОСТИ .....	3
ОБЩАЯ ИНФОРМАЦИЯ ОБ ИЗДЕЛИИ .....	4
КОМПЛЕКТАЦИЯ .....	5
УСТАНОВКА ЭЛЕМЕНТОВ ПИТАНИЯ .....	5
УПРАВЛЕНИЕ ДВИЖЕНИЕМ/ФУНКЦИИ .....	6
КОНТАКТНАЯ ИНФОРМАЦИЯ .....	10
ДЛЯ ЗАМЕТОК .....	11

# ВВЕДЕНИЕ

Благодарим Вас за приобретение моделей Shooter tanks 1:18! Пожалуйста, перед использованием внимательно прочтите это руководство и сохраните его на протяжении всего срока службы изделия!

Мы надеемся, что модель подарит Вам множество незабываемых моментов и удовольствие от управления.

Производитель постоянно работает над улучшением дизайна и характеристик своей продукции, поэтому некоторые узлы и детали могут отличаться от образцов, приведенных в инструкции.

Для правильной и безотказной службы изделия, работы по сборке/разборке, настройке элементов модели рекомендуется производить в технических центрах фирмы-продавца.

Фирма-продавец не несет ответственности за любые возможные последствия, возникшие при несоблюдении вышеперечисленных мер предосторожности, а так же за последствия, возникшие в результате самостоятельной сборки и/или некорректной предпусковой настройки изделия.

# МЕРЫ ПРЕДОСТОРОЖНОСТИ

- Соблюдайте все возможные меры безопасности при сборке и эксплуатации модели.
- Не оставляйте модель под прямым воздействием солнечных лучей.
- Не помещайте модель под воздействие сильных электромагнитных полей.
- Не допускайте попадания жидкости на электронные элементы модели.
- Не храните модель в условиях повышенной влажности и при отрицательной температуре.
- Не подвергайте модель сильным ударам и вибрации.
- Не подвергайте модель воздействию грязи и пыли.
- Не кладите никаких предметов на модель.
- Пользуйтесь моделью только на свободном водном пространстве, когда в воде нет людей.
- Не используйте модель в местах массового купания. Несоблюдение этих указаний может привести к травмам и повреждению собственности!
- Всегда проверяйте элементы питания аппаратуры. В случае разрушения, а также в случае разряда элементов питания передача и прием радиосигнала ухудшается, поэтому Вы можете потерять контроль над своей моделью во время ее запуска. Это также может привести к несчастным случаям и выходу изделия из строя.
- При замене элементов питания утилизируйте их в соответствии с действующим местным законодательством или сдайте во вторичную переработку.
- Имейте в виду, что люди вокруг Вас также могут использовать радиоуправляемые модели, никогда не используйте одну и ту же частоту одновременно с кем-то. Сигналы могут смешаться, что приведет к потере контроля над моделью и может стать причиной несчастного случая.
- Если модель ведет себя странно, немедленно остановите модель и выясните причину. Пока проблема не решена, не запускайте модель.
- Никогда не плавайте за моделью, чтобы вернуть ее, это опасно, используйте для этого надежные плавсредства.
- Не эксплуатируйте модель при температуре окружающего воздуха выше +40 и ниже +5 градусов Цельсия. Не запускайте модель в сильный ветер и/или при сильном волнении водоема.
- Не оставляйте и не храните аккумулятор соединенным с зарядным устройством или с разъемом электроники модели.
- Сохраняйте данную инструкцию на протяжении всего срока эксплуатации модели.

**ВНИМАНИЕ!**

Соблюдайте необходимые меры предосторожности!

1. Рекомендовано присутствие взрослых во время сборки и игры.
2. Не давайте танк маленьким детям во избежание проглатывания мелких деталей.
3. Регулярно проверяйте штепсельную вилку и другие детали на наличие повреждений. При обнаружении не используйте игрушку до починки.
4. Не трогайте движущуюся гусеницу танка.
5. Во избежание короткого замыкания не допускайте попадания танка в воду. Не оставляйте игрушку под прямыми солнечными лучами.
6. Во время грозы или рядом с открытым огнем сразу же прекратите игру.
7. Удостоверьтесь, что рядом с вами нет других игрушек, настроенных на такую же частоту. При обнаружении переключитесь на другую частоту или смените место игры, чтобы избежать частотных помех.
8. Не играйте с танком на проезжей части и в местах большого скопления людей.
9. Используйте только зарядное устройство, включенное в набор.
10. Устанавливая батарейки, соблюдайте полярность.
11. Зарядка аккумуляторной батарейки должна производиться взрослыми.
12. Обязательно извлекайте батарейки, если долго не пользуетесь игрушкой.

**ТЕХНИКА БЕЗОПАСНОСТИ**

Соблюдайте необходимые меры предосторожности!

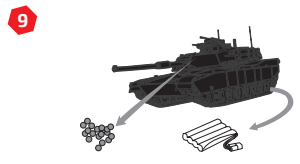
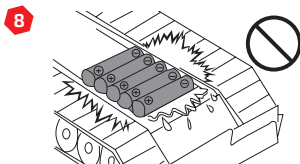
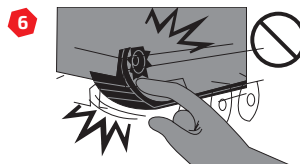
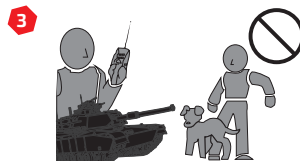
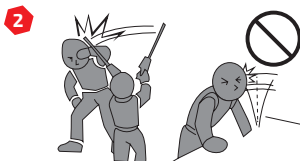

1. Во время игры необходимо надеть очки для защиты от попадания пуль.
2. Не размахивайте антенной около лица.
3. Не стреляйте по людям и животным! Пластиковые пули способны причинить травмы.
4. Не смотрите в дуло пушки. Случайный выстрел может произойти и при слабом радиосигнале.
5. Не играйте с танком на проезжей части и в местах большого скопления людей.
6. Не просовывайте руки в колеса или гусеницы танка.
7. Не давайте танк маленьким детям во избежание проглатывания мелких деталей.
8. Во время установки батареек соблюдайте полярность.
9. Всегда выключайте танк по окончании игры, обязательно вытаскивайте батарейки и пули.

После выключения питания:

- Переведите предохранитель в положение OFF.
- Закройте дуло пушки крышкой-предохранителем.
- Извлеките пули из танка.
- Не целитесь дулом пушки в сторону хрупких предметов (стекло, электронные приборы, посуда).
- Используйте только специально предназначенные для игры пули! Не вставляйте другие предметы в дуло пушки.
- Не пытайтесь самостоятельно разобрать модель или внести изменения в конструкцию
- Избегайте столкновений, попадания пыли, песка или камня внутрь танка, колес и пульта управления.
- При попадании танка или пульта управления в воду немедленно прекратите эксплуатацию модели и извлеките батарейки.
- Не оставляйте танк или пульт управления под прямыми солнечными лучами.
- Не выбрасывайте батареи в огонь во избежание взрывов и утечек.
- Не пытайтесь использовать батарейки разных производителей, а также одновременно новые и старые батарейки.
- Зарядка аккумуляторной батарейки должна производиться взрослыми.
- Обязательно извлекайте батарейки, если долго не пользуетесь игрушкой.

## **ОБЩАЯ ИНФОРМАЦИЯ ОБ ИЗДЕЛИИ**

Танк с дистанционным управлением со световыми, звуковыми и визуальными эффектами.

Версия с пневматической пушкой.

Стрельба ВВ пулями.

Максимальное расстояние выстрела — 12 м.

Имитация реалистичных действий: отдача при выстреле.

Движение: вперед, назад, вправо, влево, круговое вращение, разворот на месте.

Подъем на ровную поверхность под углом 45 градусов.

Три скорости движения.

Поворот башни: вправо, влево на 320 градусов.

## КОМПЛЕКТАЦИЯ

- пульт управления
- танк
- зарядное устройство
- аккумулятор
- комплект пульек
- инструкция



## УСТАНОВКА ЭЛЕМЕНТОВ ПИТАНИЯ

### УСТАНОВКА ЭЛЕМЕНТОВ ПИТАНИЯ В ПУЛЬТ УПРАВЛЕНИЯ

1. Удостоверьтесь, что переключатель на пульте управления находится в положении OFF.
2. Нажмите и потяните вниз кнопку PUSH на крышке батарейного отсека, снимите ее.
3. Соблюдая полярность, установите три батарейки типа AA 1,5 V (в комплект не входят).
4. Закройте крышку батарейного отсека.

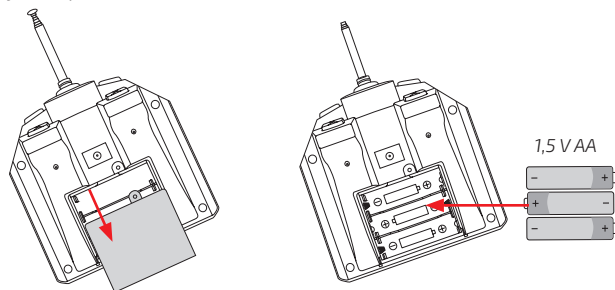

## УСТАНОВКА ЭЛЕМЕНТОВ ПИТАНИЯ В ТАНК

1. Нажмите на крышку батарейного отсека и снимите ее.
2. Установите аккумуляторную батарею 9,6V 700 mAh (в комплекте).
3. Закрепив крышку, удостоверьтесь, что пазы встали на свое место.

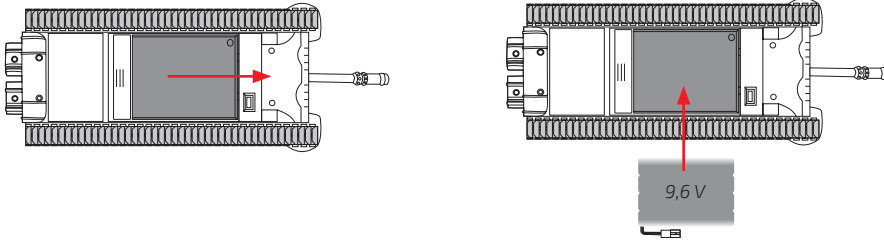

## УПРАВЛЕНИЕ ДВИЖЕНИЕМ/ФУНКЦИИ

### ПУЛЬТ УПРАВЛЕНИЯ

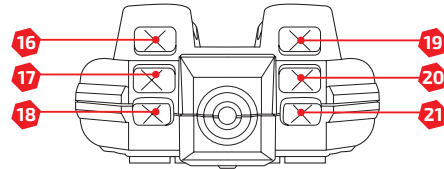
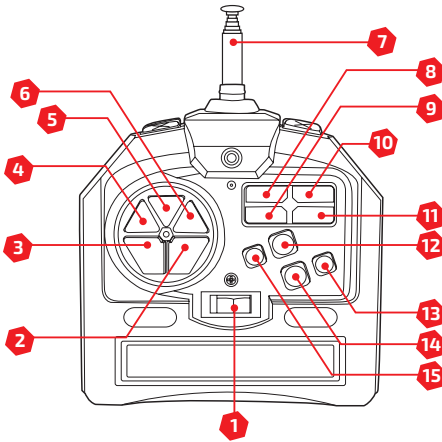

1. Переключатель on/off
2. Движение назад на 2-й скорости
3. Движение назад на 1-й скорости
4. Движение вперед на 1-й скорости
5. Движение вперед на 2-й скорости
6. Движение вперед на 3-й скорости
7. Антенна
8. Поворот вперед-влево
9. Поворот назад-влево
10. Поворот вперед-вправо
11. Поворот назад-вправо

12. Круговое вращение влево на 2-й скорости
13. Круговое вращение вправо на 1-й скорости
14. Круговое вращение вправо на 2-й скорости
15. Круговое вращение влево на 1-й скорости
16. Выстрел из пушки
17. Поднять\опустить ствол пушки
18. Поворот башни влево
19. Выстрел из пушки
20. Поднять\опустить ствол пушки
21. Поворот башни вправо

## ТАНК

1. Движение вперед на 2-ой скорости
2. Движение вперед на 1-ой скорости
3. Поворот вперед-вправо
4. Поворот назад-влево
5. Движение назад на 1-ой скорости
6. Движение назад на 2-ой скорости
7. Поворот назад-вправо
8. Поворот вперед-влево
9. Движение вперед на 3-ей скорости

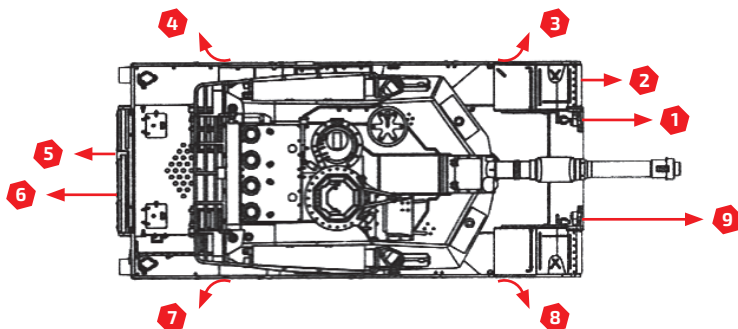

### ВНИМАНИЕ!

Чтобы начать игру, сначала включите пульт управления, переведя переключатель на пульте в положение ON. Затем включите танк. При выключении сначала выключите танк, переведя переключатель в положение OFF. Затем выключите пульт. Обязательно соблюдайте данную последовательность для того, чтобы избежать произвольного движения танка.

Не нажимайте на джойстик, если гусеница слетела с танка или зажата, или танк находится на неровной труднопроходимой поверхности, - иначе шасси или мотор могут быть повреждены.

Если гусеница слетела, аккуратно натяните гусеницу на колеса, предварительно выключив танк.

## ВРАЩЕНИЕ НА МЕСТЕ

Круговое вращение танка осуществляется за счет того, что обе гусеницы движутся одновременно в противоположном направлении.

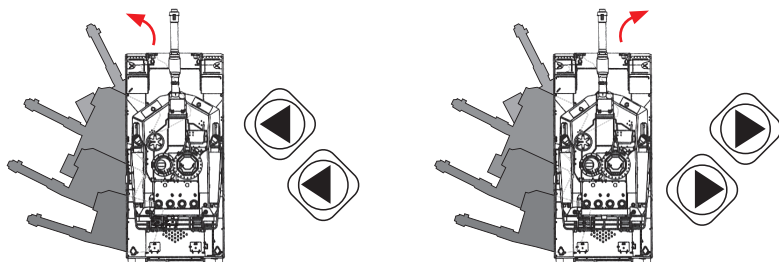

## ПОВОРОТ БАШНИ

Башня танка способна поворачиваться на 320 градусов в каждую сторону.

Нажмите кнопку поворота башни вправо/влево для поворота башни в нужную сторону.



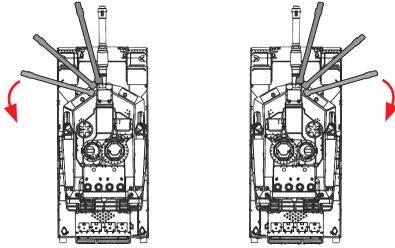

### **ВНИМАНИЕ!**

Когда башня танка поворачивается до упора, муфта сцепления срабатывает и не дает башне поворачиваться дальше. Не прикладывайте силу, чтобы повернуть башню.

## **УПРАВЛЕНИЕМ СТВОЛОМ ПУШКИ**

Орудие способно подниматься и опускаться. Нажмите кнопку «поднять/опустить» ствол пушки для регулирования положения орудия.

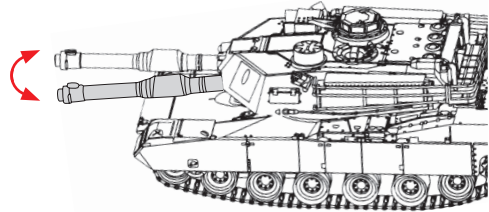

## **БОЙ**

Перед тем как начать стрельбу, загрузите ВВ пули, как показано на рисунке, и включите режим стрельбы. Нажмите одновременно две кнопки Выстрел из пушки.

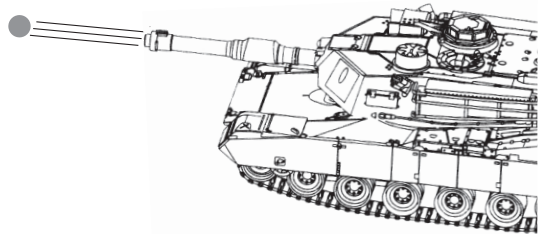

## **ЗАГРУЗКА ПУЛЕК**

1. Откройте отсек для пуль.
2. Поместите в него 10-15 пуль.
3. Переведите переключатель режима стрельбы в положение ON.

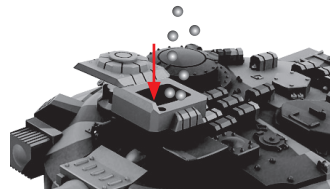
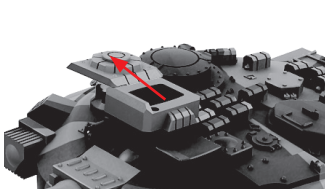

Если вы не собираетесь стрелять, оставьте переключатель режима стрельбы в положении OFF.

**ВНИМАНИЕ!**

Максимальное расстояние выстрела — 12 м. Расстояние может варьироваться в зависимости от условий стрельбы (угол наклона пушки, скорость ветра).

**ВНИМАНИЕ!**

- Стрельба может быть осуществлена только в безопасной обстановке.
- Люди в зоне стрельбы должны носить очки. Иногда пули остаются в танке, и танк может случайно выстрелить.
- Завершив игру, закройте дуло крышкой-предохранителем, переведите все переключатели на танке в положение OFF, вытащите батарейки и пули.

Во время стрельбы башня танка должна находиться в горизонтальном положении, иначе стрельба будет невозможна.

Пушка не может стрелять, пока основной переключатель и переключатель стрельбы внутри башни находятся в режиме OFF.

Никогда не используйте:

- пули диаметром больше 6 мм
- нецентрированные пули
- пули с неровной поверхностью

**ВНИМАНИЕ!**

Запрещается использовать пули повторно, если на них попадает пыль и грязь.

Не используйте грязные пули повторно. Если пуля с частичками грязи или песка окажется в стволе пушки, то емкость для пуль может быть заблокирована и внутренний механизм испорчен. Неправильная загрузка пуль может привести к поломке танка. При использовании пуль весом более 0,2 г дальность полета сокращается.

Если пуля застряла. Если грязь и пыль попадет в емкость для пуль, выкатывание пуль при стрельбе может быть нарушено. В такой ситуации переверните танк емкостью для пуль вниз и легонько потрясите, чтобы вытряхнуть грязь и пыль. Если необходимо, удалите крышку на башне танка и продуйте полость, чтобы вычистить грязь перед загрузкой пуль.

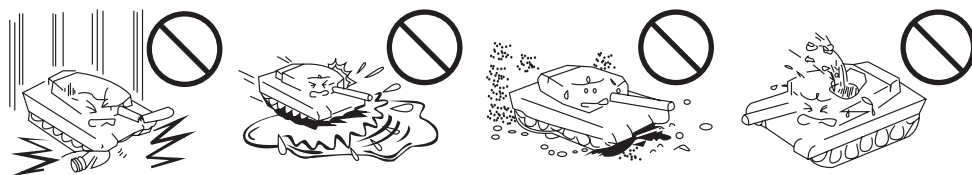
**ВНИМАНИЕ!**

- Поломка танка может произойти в следующих случаях неправильной эксплуатации:
- Падение или сильное столкновение.
- Воздействие влаги, высоких температур, прямых солнечных лучей на танк или пульт управления.
- Управление танком на тинистой, песчаной, пыльной, неровной поверхности.
- Использование иных предметов, кроме специальных пуль, во время игры.

- Использование грязных и пыльных пуль.
- Неправильное использование батареек.
- Неправильные условия хранения или транспортировки.
- Использование деталей стороннего производителя, внесение изменений в конструкцию модели.
- Иные поломки и повреждения.

## **ДЕЙСТВИЯ ПРИ ПОТЕРЕ УПРАВЛЕНИЯ**

В случае, если ваш танк не управляется, выключите пульт и модель, затем включите снова. Также обращаем ваше внимание на то, что низкий уровень заряда батареек/аккумулятора способен вызвать потерю управляемости.

### **ВНИМАНИЕ!**

Производитель не несет ответственности за любые последствия для здоровья и имущества, наступившие при нарушении данного руководства.

## **КОНТАКТНАЯ ИНФОРМАЦИЯ**

Для получения информации о ближайших магазинах «Пилотаж», пожалуйста, перейдите на сайт Вашего региона.

По вопросам международной дистрибуции и англоязычной поддержки обращайтесь: [info@pilotage-rc.com](mailto:info@pilotage-rc.com).

For up to date contact information and news about the Pilotage store closest to you, please go to the Pilotage website dedicated to your country.

For international wholesale inquiries and English language technical support, please contact our Hong Kong office via email at [info@pilotage-rc.com](mailto:info@pilotage-rc.com).

Пилотаж Интернэйшнл Лимитед  
Адрес: Блок 2, Камелпаинт, 62  
Хоюн роад, Гонконг.  
Сделано в Китае

Address: Block 2, Camelpaint  
building, 62 Hoi Yuen rd., Kwun  
tong, KLN, HK  
Made in China

Pilotage International Limited







***PILOTAGE***  
радиоуправляемые модели



[www.pilotage-rc.com](http://www.pilotage-rc.com)

