

GB	TOASTER.....	4
RUS	ТОСТЕР.....	5
CZ	SENDVIČOVAČ.....	6
BG	ТОСТЕР.....	7
PL	TOSTER.....	8
RO	TOASTER.....	9
UA	ТОСТЕР.....	10
SCG	ТОСТЕР.....	11
EST	RÖSTER.....	12
LV	TOSTERIS.....	13
LT	SKRUZDINTUVAS.....	14
H	TOASTER KENYÉRPIRÍTÓ.....	15
KZ	ТОСТЕР.....	16
CR	TOASTER.....	18
D	TOASTER.....	19



GB DESCRIPTION

1. Body
2. Slide-out crumb tray
3. Bread slot
4. Sliding lever
5. 7 settings timer
6. Cancel button
7. Reheat function button
8. Defrost function button

CZ POPIS

1. Těleso spotřebiče
2. Snímatelný podstavec na drobečky
3. Otvory na sendviče
4. Páčka vkládání sendvičů
5. 7-místní časový spínač
6. Zrušovací tlačítko
7. Tlačítko ohřátí
8. Odmrazovací tlačítko

PL OPIS

1. Obudowa
2. Wysuwana podstawa na okruchy
3. Otwory do tostów
4. Drażek załadowczy tostów
5. 7-pozycyjny zegar
6. Przycisk rezygnacji
7. Przycisk podgrzania
8. Przycisk rozmrażania

UA опис

1. Корпус
2. Знімний піддон для крихт
3. Відтулини для тостів
4. Важіль загрузки тостів
5. 7 установок таймера
6. Кнопка скасування
7. Кнопка підігріву
8. Кнопка розморожування

EST KIRJELDUS

1. Korpus
2. Eemaldatav purusahtel
3. Rõstimisavad
4. Liuguri hoob
5. 7-positsiooniline taimer
6. Katkestusnupp
7. Järeлкуmutuse nupp
8. Ülessulatamise nupp

RUS УСТРОЙСТВО ИЗДЕЛИЯ

1. Корпус
2. Извлекаемый поддон для крошек
3. Отверстия для тостов
4. Рычаг загрузки тостов
5. 7-позиционный таймер
6. Кнопка отмены
7. Кнопка подогрева
8. Кнопка размораживания

BG ОПИСАНИЕ

1. Корпус
2. Вадеща се табла за трохи
3. Отвори за филийки
4. Лост за слагане на филийки
5. 7 нива на таймера
6. Бутон за отмяна
7. Бутон за затопляне
8. Бутон за размразяване

RO DESCRIERE

1. Corp
2. Tava detasabila pentru firmituri
3. Orificiu pentru painea de prajit
4. Maneta de incarcare a painii de prajit
5. Regulator de timp in 7 pozitii
6. Buton de anulare
7. Buton de incalzire
8. Buton de dezghetare

SCG ОПИСАНИЕ

1. Кутија
2. Ладица за мрвице
3. Окна за тосте
4. Полуѓа за намештање тоста
5. Тајмер са 7 положаја
6. Дугме укидања
7. Дугме загревања
8. Дугме отапања

LV APRAKSTS

1. Korpus
2. Izņemamā paplāte drupatām
3. Atvērums tosterraizīšu ievietošanai
4. Tosterraizīšu ievietošanas rokturis
5. 7-pozīciju taimeris
6. Atcelšanas poga
7. Uzsildīšanas poga
8. Atkausēšanas poga

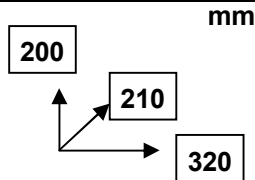
~ 230V / 50 Hz	800 W	1.205 / 1.4 kg	 <p>mm</p>
----------------	-------	----------------	---

LT APRAŠYMAS

1. Korpusas
2. Ištraukiama padugnė trupinėliams
3. Skylės skrebučiams
4. Skrebučių nuleidimo svirtis
5. 7-nių pozicijų atbulinis laikmatis
6. Nutraukimo migtukas
7. Pašildimo migtukas
8. Atšaldimo migtukas

KZ СИПАТТАМА

1. Корпус
2. Қықымдарға арналған шығарып алынатын шағын ыдыс
3. Тосттарға арналған тесікше
4. Тосттарды салу иінтірегі
5. 7 деңгейлі таймер
6. Болдырмау батырмасы
7. Жылыту батырмасы
8. Жібіту батырмасы

D GARÄTEBESCHREIBUNG

1. Gehäuse
2. Ausziehbares Krümmelfach
3. Öffnungen für Toasts
4. Toastladehebel
5. 7-Stufen-Timer
6. Abbruchtaste
7. Aufwärmertaste
8. Auftautaste

H LEÍRÁS

1. Készülékház
2. Kenyérmorzsának tervezett kivehető alátét
3. Szeletbefogadó rés
4. Szeletbefogadó kar
5. 7-helyzetes időmérő
6. Megszüntető gomb
7. Melegedési gomb
8. Fagytalánítási gomb

CR OPIS

1. Tijelo
2. Ladica za mrvice
3. Otvori za kruh
4. Sklopka za spuštanje kruha
5. Vremenska sklopka sa 7 položaja
6. Tipka prekidanja
7. Tipka podgrijevanja
8. Tipka otapanja

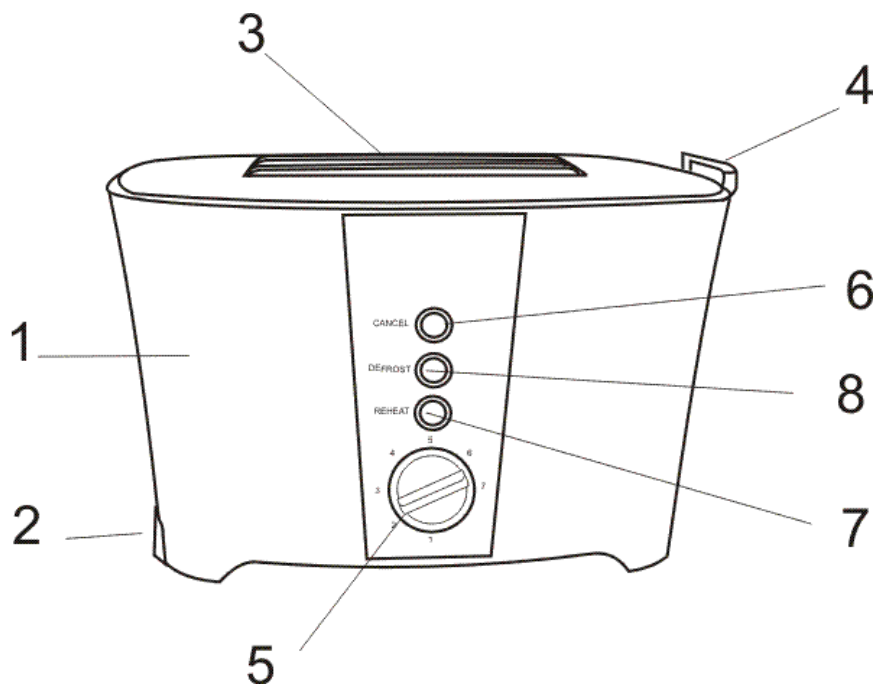

- Reel on the power cord.
- Keep the appliance in a dry cool place.

RUS РУКОВОДСТВО ПО ЭКСПЛУАТАЦИИ МЕРЫ БЕЗОПАСНОСТИ

- Внимательно прочитайте Руководство по эксплуатации и сохраните его в качестве справочного материала.
- Неправильное обращение с прибором может привести к его поломке и причинить вред пользователю.
- Перед первоначальным включением проверьте, соответствуют ли технические характеристики изделия, указанные на наклейке, параметрам электросети.
- Использовать только в бытовых целях в соответствии с данным Руководством по эксплуатации. Прибор не предназначен для промышленного применения.
- Не использовать вне помещений.
- Всегда отключайте устройство от электросети перед очисткой, или если Вы не пользуетесь им.
- Во избежание поражения электрическим током и возгорания, не погружайте прибор в воду или другие жидкости. Если это произошло, НЕ БЕРИТЕСЬ за изделие, немедленно отключите его от электросети и обратитесь в Сервисный центр для проверки.
- Не пользуйтесь устройством в ванных комнатах и около воды.
- Не располагайте прибор вблизи источников тепла.
- Не позволяйте детям играть с прибором.
- Не оставляйте включенный прибор без присмотра.
- Не используйте принадлежности, не входящие в комплект поставки.
- Не используйте прибор с поврежденным шнуром питания.
- Не пытайтесь самостоятельно ремонтировать устройство. При возникновении неполадок обращайтесь в ближайший Сервисный центр.
- Следите, чтобы шнур питания не касался острых кромок и горячих поверхностей.
- Не тяните за шнур питания, не перекручивайте и не наматывайте его вокруг корпуса устройства.
- Не перемещайте прибор, пока он полностью не остынет.
- Никогда не извлекайте продукты из тостера острыми предметами, это может повредить нагревательный элемент.
- Будьте осторожны: во время работы металлические части прибора сильно нагреваются.
- Во избежание короткого замыкания и возгорания не помещайте в тостер слишком толстые ломти и не заворачивайте их в фольгу.

ВНИМАНИЕ! При слишком долгой обработке тосты могут воспламениться.

- Во избежание возгорания ни в коем случае ничем не накрывайте тостер во время работы.

РАБОТА ТОСТЕРА

ПЕРЕД ПЕРВЫМ ИСПОЛЬЗОВАНИЕМ

- Перед первоначальным включением тостер следует тщательно очистить (см. раздел "**ОЧИСТКА И УХОД**"). Ничего не загружая в тостер, включите его, установив таймер в максимальное положение. Повторите процедуру еще раз. При этом следует проветривать помещение.
- При первоначальном включении новые нагревательные элементы могут испускать специфический запах и небольшое количество дыма. Это не является признаком неисправности.

ПРИГОТОВЛЕНИЕ ТОСТОВ

- Подключите прибор к электросети и загрузите подготовленные тосты в приёмные отверстия.
- Установите 7-позиционный таймер в одно из положений, учитывая, что:
 - 1 - минимальный уровень;
 - 7 - максимальный уровень.
- Опустите загрузочный рычаг, тостер автоматически включится и загорится световой индикатор.
- По окончании поджаривания тостер автоматически отключится и поднимет тосты. Загрузочный рычаг займет исходное положение.
- Для извлечения тостов небольшого размера аккуратно поднимите загрузочный рычаг.

ПОДОГРЕВ

- При необходимости остывшие тосты можно подогреть.
- Загрузите тосты, опустив загрузочный рычаг, и нажмите кнопку **REHEAT**. При этом должен загореться соответствующий световой индикатор.
- В этом режиме можно подогреть тосты, не пережаривая их.

РАЗМОРАЖИВАНИЕ

- Если необходимо поджарить замороженный хлеб, нажмите кнопку **DEFROST**, что увеличит время обработки; при этом загорится соответствующий световой индикатор.

ФУНКЦИЯ ОТМЕНЫ

- Поджаривание можно прекратить в любой момент, нажав кнопку **CANCEL**, при этом соответствующий световой индикатор гаснет, а загрузочный рычаг поднимается.

ПОДДОН ДЛЯ СБОРА КРОШЕК

- Ваш тостер оснащён выдвижным поддоном для сбора крошек.
- Выдвиньте поддон, удалите крошки, и установите его на место.

OČISTKA A UCHOD

- Před očištkou ubedíte, že přístroj otklucen od elektroseti.
- Dáíte tosteru plnóostí ostry.
- Ne íspolítezíte dli očištky abrázivníe sredstvá, orgánickéie rásťvóriteli a ágresivníe jidkosti.
- Očištkíte poddón od kroshek.

CHRÁNENIE

- Před chránením ubedíte, že přístroj otklucen od elektroseti a plnóostí ostry.
- Vyplnííte vse třebováníe rásťvóe dli OČISTKA A UCHOD.
- Smóitíte šnur pitáníe.
- Chránííte přístroj v suchém prochládém meste.

CZ NÁVOD K POUŽITÍ BEZPEČNOSTNÍ POKYNY

- Pečlivě si tento Návod k použití přečtete a uschovejte jej jako informační příručku.
 - Nesprávné manipulace se spotřebičem mohou vést k jeho poruchám anebo způsobit škodu na majetku uživatele.
 - Před prvním použitím spotřebiče zkontrolujte, zda technické údaje uvedené na nálepce odpovídají parametrům elektrické sítě.
 - Používejte pouze v domácnosti v souladu s Návodem k použití. Spotřebič není určen pro průmyslové účely.
 - Používejte spotřebič pouze ve vnitřních prostorách.
 - Vždy vytáhněte zástrčku ze zásuvky před čištěním a v případě, že elektrický přístroj nepoužíváte.
 - Pro zamezení úrazu elektrickým proudem a požáru neponořujte přístroj do vody nebo jiných tekutin. Stane-li se takto, NESÁHEJTE na spotřebič, okamžitě jej odpojte od elektrické sítě a obraťte se na Servisní středisko pro kontrolu.
 - Nepoužívejte spotřebič v koupelně a v blízkosti jiných zdrojů vody.
 - Nestavte spotřebič blízko zdrojů tepla.
 - Nedovolujte, aby si děti hrály se spotřebičem.
 - Nenechávejte zapnutý spotřebič bez dozoru.
 - Používejte spotřebič výhradně s příslušenstvím z dodávky.
 - Nepoužívejte spotřebič s poškozeným napájecím kabelem.
 - Nesmíte sami provádět jakékoliv opravy přístroje. Pokud je to nutno, obraťte se na nejbližší servisní středisko.
 - Dávejte pozor a chraňte síťový kabel před ostrými hranami a horkem.
 - Netáhněte za napájecí kabel, nepřekrucujte jej a neotáčejte kolem tělesa spotřebiče.
 - Nedávejte spotřebič na jiné místo, než úplně nevychladne.
 - Nikdy nevytahujte pokrmy ze sendvičovače ostrými předměty, mohlo by to poškodit tepelný element.
 - Buďte opatrní: během používání spotřebiče jsou kovové části zahřátá na vysokou teplotu.
 - Pro zamezení zkratu a požáru nedávejte do sendvičovače příliš tlusté krajíce a nebalte je do alobalu.
- VAROVÁNÍ!** Za příliš dlouhé doby přípravy se sendviče mohou zapálit.
- Pro zamezení požáru v žádném případě ničím nepřikryvejte sendvičovač za provozu.

PROVOZ

PŘED PRVNÍM POUŽITÍM

- Před prvním zapnutím je třeba sendvičovač pečlivě očistit (viz část "**ČIŠTĚNÍ A ÚDRŽBA**"). Nic do sendvičovače nedávejte, nastavte časový spínač do maximální polohy a zapněte spotřebič. Zopakujte to ještě jednou. Při tom je nutno větrat místnost.
- Za prvního zapnutí tepelné elementy mohou čpět a trochu kouřit. Není to příznakem poruchy.

PŘÍPRAVA SENDVIČŮ

- Zapojte spotřebič do elektrické sítě a vložte připravené sendviče do otvorů na sendviče.
- Nastavte 7-místní časový spínač do některé polohy vzhledem k tomu, že:
 - 1 – minimální úroveň;
 - 7 – maximální úroveň.
- Dejte dolů páčku vkládání sendvičů, sendvičovač se při tom automaticky zapne a světelný ukazatel se rozsvítí.
- Po ukončení opékání se sendvičovač automaticky vypne a zvedne sendviče. Páčka vkládání sendvičů se vrátí do základní polohy.
- Abyste vytáhli menší sendviče, opatrně zvedněte páčku vkládání sendvičů.

OHŘÍVÁNÍ

- Pokud je to nutno, ochladlé sendviče se dá ohřát.
- Vložte sendviče, dejte dolů páčku vkládání sendviče a stiskněte **REHEAT** tlačítko. Při tom se rozsvítí příslušný světelný ukazatel.
- V tomto režimu se dá opékat sendviče bez jejich spálení.

ODMRAZENÍ

- Je-li třeba opéci zmražený chléb, stiskněte **DEFROST** tlačítko: prodlouží to dobu přípravy a rozsvítí se při tom příslušný světelný ukazatel.

FUNKCE ZRUŠENÍ

- Opékání se dá zrušit kdykoliv stisknutím tlačítka **CANCEL**, při tom příslušný světelný ukazatel zhasne a páčka vkládání sendviče se zvedne.