

HYUNDAI

H-1416

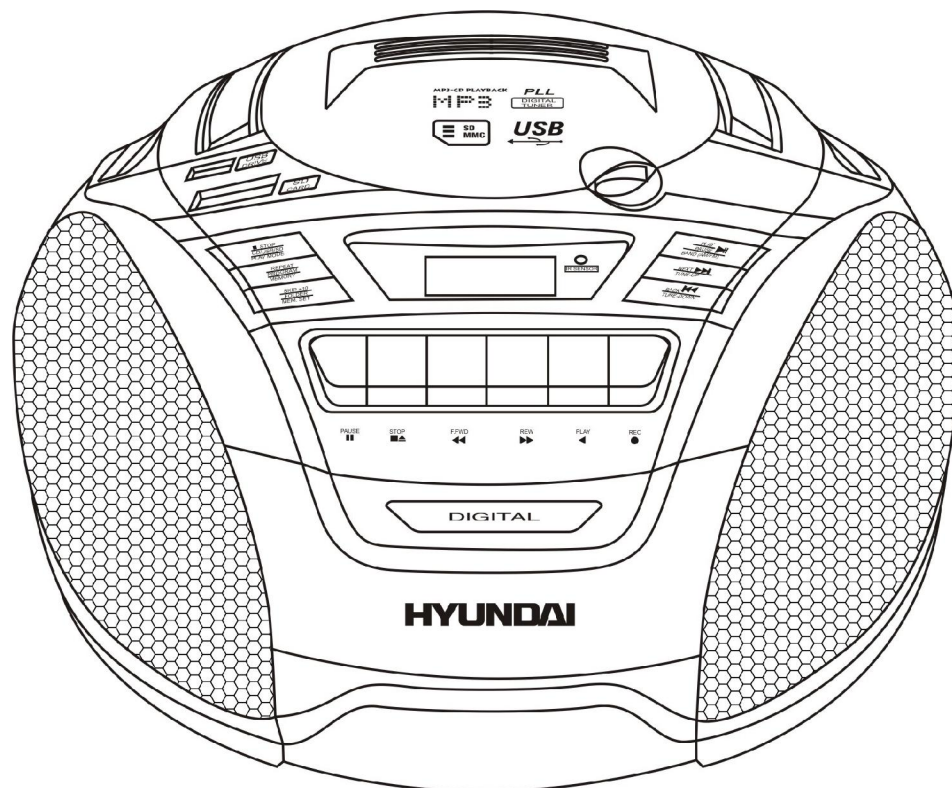

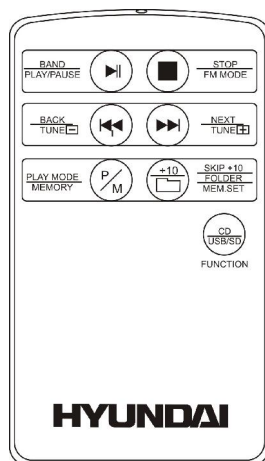





КАССЕТНАЯ СТЕРЕО МАГНИТОЛА С CD/MP3/USB/SD/MMC

Инструкция по эксплуатации

PORTABLE STEREO RADIO CASSETTE RECORDER WITH CD/MP3/USB/SD/MMC

Instruction manual

Описание магнитолы

1. USB порт
2. Слот для SD карты
3. Жидкокристаллический дисплей
4. Крышка отсека для дисков
5. ИК сенсор
6. Приспособление для открытия крышки отсека для дисков
7. Ручка
8. Кнопка STOP/CD/USB/SD/FM MODE
9. Кнопка REPEAT/PROGRAM/MEMORY
10. Кнопка SKIP +10/FOLDER/MEM SET
11. Динамики
12. Дверца отсека для кассет
13. Кнопка PLAY/PAUSE/BAND (AM/FM)
14. Кнопка NEXT ►►/TUNE UP
15. Кнопка BACK ◄◄/TUNE DOWN
16. Кнопка PAUSE кассетной деки 
17. Кнопка STOP/EJECT кассетной деки 
18. Кнопка F. FWD кассетной деки 
19. Кнопка REW кассетной деки 
20. Кнопка PLAY кассетной деки 
21. Кнопка REC кассетной деки 
22. Телескопическая антенна
23. Переключатель BASS BOOST (ON/OFF)
24. Разъем для кабеля питания
25. Переключатель режимов работы FUNCTION (USB/SD/CD/RADIO/TAPE/OFF)
26. Разъем для подключения наушников
27. Регулятор громкости VOLUME

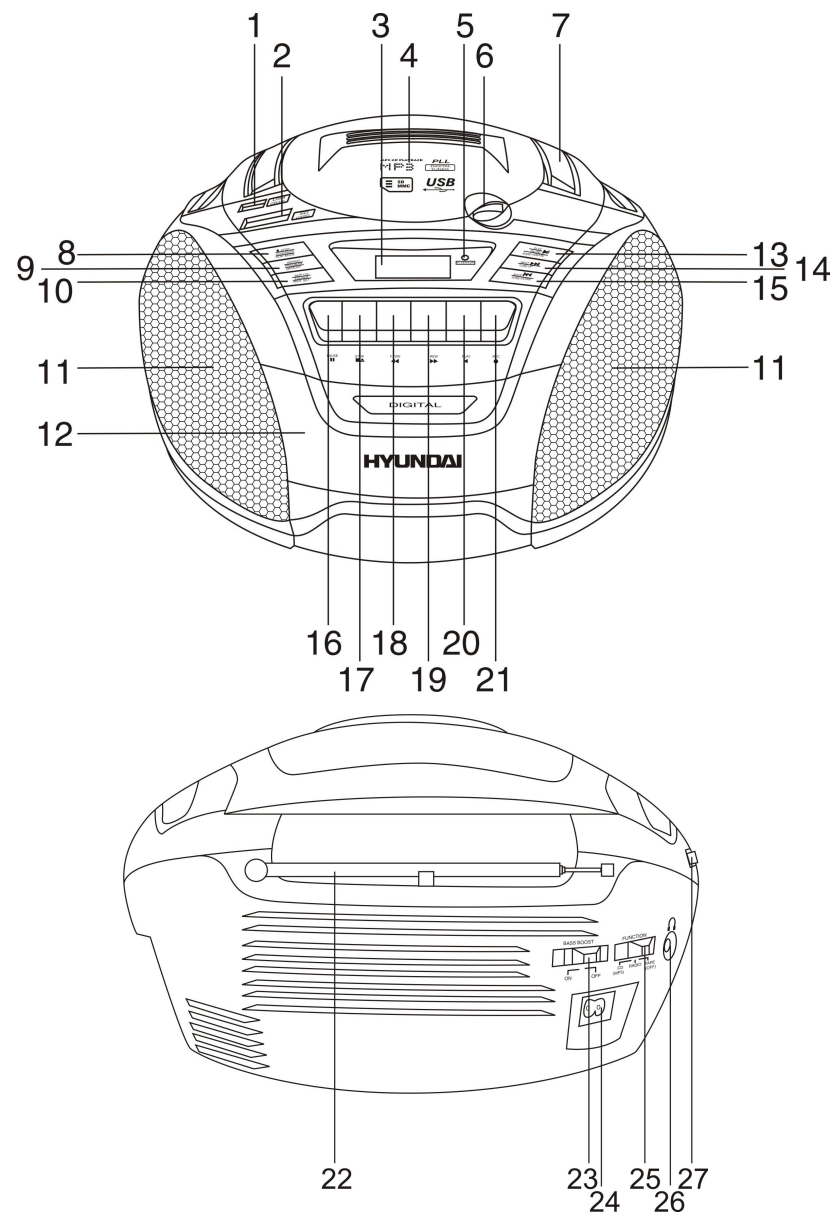

Пульт дистанционного управления (ПДУ)

1. Кнопка BAND/PLAY/PAUSE
2. Кнопки BACK/TUNE-/NEXT/TUNE+
3. Кнопка PLAY MODE/MEMORY
4. Кнопка STOP/FM MODE
5. Кнопка SKIP+10/FOLDER/MEM.SET
6. Кнопка CD/USB/SD

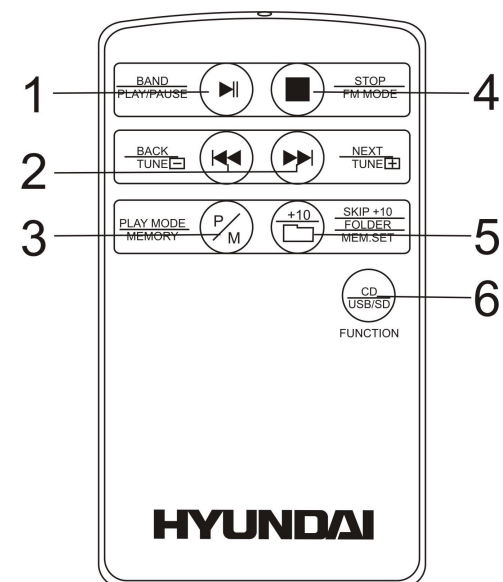

Меры безопасности

- **Внимание:** В руководстве присутствуют важные указания по эксплуатации и уходу. Сохраните руководство по эксплуатации для последующего использования.
- **Высокое напряжение:** В устройстве находятся оголенные провода высокого напряжения. Напряжение внутри устройства достаточно высокое, чтобы вызвать удар электрическим током.
- **Предупреждение:** Во избежание удара электрическим током не демонтируйте корпус устройства. Доверяйте ремонт только квалифицированным специалистам. Не используйте устройство в местах, где оно может подвергнуться воздействию воды, влаги и пыли. Убедитесь, что посторонние предметы не попали внутрь устройства; они могут вызвать сбой в работе или стать причиной поражения электрическим током.

Источники питания

Работа от батарей

- Откройте крышку отсека для батарей.
- Вставьте 6 батарей типа UM-2 или LR14, соблюдая полярность, иначе устройство не будет работать.
- Закройте крышку отсека для батарей.

Питание от сети переменного тока

- Перед первым использованием устройства проверьте, соответствует ли электропитание устройства, указанное в таблице технических характеристик, электропитанию в Вашей локальной сети.
- Вставьте вилку электрошнура в розетку.

Внимание:

- Если устройство работает только от сети питания или не будет использоваться более двух недель, извлеките, батареи. Невыполнение этого требования может привести к повреждению устройства.
- Всегда отключайте устройство от сети питания, если оно не будет эксплуатироваться долгое время.

Подключение наушников

- Для частного прослушивания подключите наушники с диаметром штекера 3,5 мм к разъему для подключения наушников, находящемуся на задней панели устройства.
- С помощью регулятора громкости VOLUME установите желаемый уровень громкости звука.
- При подключенных наушниках звук через динамики не воспроизводится.

Операции с радиоприемником

- Установите переключатель FUNCTION в положение RADIO.
- В режиме работы радиоприемника нажмите кнопку PLAY/PAUSE/BAND (AM/FM) на устройстве или кнопку BAND/PLAY/PAUSE на ПДУ для выбора диапазона радиовещания. На дисплее отобразится "AM" или "FM".
- Для автоматического поиска радиостанций удерживайте нажатой кнопку NEXT/TUNE-UP или BACK/TUNE-DOWN и отпустите ее, когда начнется сканирование. Тюнер автоматически настроится на радиостанцию с достаточно сильным сигналом.
- Для поиска радиостанций вручную последовательно нажимайте кнопку NEXT/TUNE-UP или BACK/TUNE-DOWN, пока не будет найдена нужная частота.

Сохранение радиочастот в память

Вы можете сохранить в памяти устройства до 50 радиостанций: 30 в FM диапазоне и 20 в AM диапазоне.

- В режиме работы радиоприемника настройтесь на необходимую радиостанцию.
- Нажмите кнопку SKIP +10/FOLDER/MEM.SET, чтобы перейти в режим сохранения радиостанций. На дисплее загорится символ "MEM".
- Нажатием кнопки NEXT/TUNE-UP или BACK/TUNE-DOWN выберите желаемый номер ячейки памяти; он мигает в левой части дисплея.
- Нажмите кнопку SKIP +10/FOLDER/MEM.SET еще раз, чтобы сохранить радиостанцию в выбранной ячейке.
- Повторите два предыдущих шага для сохранения других станций.
- Чтобы стереть радиостанцию из памяти, сохраните в ее ячейку другую радиостанцию.

Выбор сохраненной радиочастоты

- Нажмите кнопку REPEAT/PROGRAM/MEMORY на приемнике или кнопку PLAY MODE/MEMORY на ПДУ. На дисплее появится символ "MEM".
- С помощью кнопок NEXT/TUNE-UP и BACK/TUNE-DOWN выберите номер ячейки памяти. Сохраненная радиостанция выбрана.

Антенна

- Для достижения лучшего приема FM радиосигнала вытяните телескопическую антенну, расположенную на задней панели прибора.
- Для приема AM сигнала устройство оснащено встроенной антенной; для лучшего приема вращайте устройство в различных направлениях.

FM/FM stereo прием

- При слабом сигнале и посторонних шумах рекомендуется принимать радиостанции FM-диапазона в моно режиме. Нажмите кнопку STOP/CD/USB/SD/FM MODE на приемнике или кнопку STOP/FM MODE на ПДУ для переключения между моно и стерео режимом.
- При приеме радиостанции в режиме FM stereo на дисплее отображается символ "ST".

Использование магнитофона

- Установите переключатель FUNCTION в положение TAPE.
- Чтобы открыть кассетный отсек, нажмите кнопку STOP/EJECT.
- Вставьте кассету в кассетный отсек пленкой вверх в специальные пазы на дверце.
- Плавно нажмите на дверцу для закрытия кассетного отсека.
- Для запуска воспроизведения нажмите кнопку PLAY.
- С помощью регулятора громкости VOLUME установите желаемый уровень громкости звука.
- Для временного прерывания воспроизведения нажмите кнопку PAUSE.
- Для остановки воспроизведения нажмите кнопку STOP/EJECT. Нажмите эту клавишу еще раз для открытия кассетного отсека.
- Для перемотки кассеты назад или вперед нажмите кнопку STOP/EJECT, затем нажмите кнопки REWIND или FAST FORWARD.
- При окончании пленки воспроизведение автоматически останавливается, кнопка PLAY высвобождается.

Запись на кассету

- Откройте кассетный отсек, нажав кнопку STOP/EJECT.
- Вставьте чистую кассету пленкой вверх в специальные пазы на дверце.
- Плавно нажмите на дверцу для закрытия кассетного отсека.
- Убедитесь, что кассета правильно вставлена в отсек. Теперь устройство готово к записи с радио или CD диска.

Запись с радиоприемника

- Установите переключатель FUNCTION в позицию RADIO.
- Настройтесь на волну выбранной Вами радиостанции.
- Для начала записи одновременно нажмите кнопки RECORD и PLAY кассетной деки.
- Для остановки записи нажмите кнопку STOP/EJECT.

Запись с CD

- Установите переключатель FUNCTION в положение USB/SD/CD.
- Для начала записи одновременно нажмите кнопки PLAY и RECORD кассетной деки.
- Нажмите кнопку PAUSE кассетной деки.
- Включите CD проигрыватель, выберите трек, который Вы желаете записать на кассету.
- Для начала записи отожмите кнопку PAUSE.
- Для остановки записи нажмите кнопку STOP/EJECT.

Защита кассет

- Во избежание случайного стирания записи удалите предохранители с кассеты.
- Вы не сможете нажать клавишу записи, если у кассеты удалены предохранители.
- Для записи на кассету, с которой были удалены предохранители, заклейте отверстия, оставшиеся на месте предохранителей, липкой лентой.



Загрузка и извлечение дисков

- Установите диск в отсек подписями вверх. Нажмите на центральную часть диска, чтобы зафиксировать его на шпинделе.
- Закройте крышку отсека для диска. Диск готов к воспроизведению.
- При открытии дверцы отсека для дисков убедитесь, что диск полностью перестал вращаться. Нажмите кнопку STOP/CD/USB/FM MODE на устройстве или кнопку STOP/FM MODE на ПДУ для остановки вращения диска.
- Чтобы извлечь диск, откройте крышку отсека для дисков, поставьте указательный палец на шпиндель посередине диска, остальными пальцами возьмите диск за края и плавно потяните вверх.

Внимание: Берите диск только за края, чтобы избежать повреждения и загрязнения записываемой стороны диска. Если это произошло, протрите поверхность диска мягкой тканью.

Внимание: Всегда опускайте ручку прибора перед открытием крышки отсека для дисков.

Использование CD проигрывателя

- Установите переключатель режимов работы в положение USB/SD/CD.
- Вставьте диск в отсек и, нажав на дверцу, закройте ее.
- Через несколько секунд на дисплее отобразится общее количество композиций, содержащихся на диске.

Воспроизведение/временная остановка

- Для запуска воспроизведения нажмите кнопку PLAY/PAUSE/BAND (AM/FM) на устройстве или кнопку BAND/PLAY/PAUSE на ПДУ; на дисплее отобразится номер первой композиции.
- Для временного прерывания прослушивания нажмите еще раз кнопку PLAY/PAUSE/BAND (AM/FM) на устройстве или кнопку BAND/PLAY/PAUSE на ПДУ; номер композиции на цифровом дисплее начнет мигать.
- Чтобы остановить воспроизведение, нажмите кнопку STOP/CD/USB/FM MODE на устройстве или кнопку STOP/FM MODE на ПДУ.

Переход и поиск треков

- Для перехода к следующему треку нажмите кнопку NEXT/TUNE-UP. Для поиска нужного момента трека удерживайте нажатой кнопку NEXT/TUNE-UP – трек будет проигрываться в ускоренном темпе. Отпустите кнопку NEXT/TUNE-UP для возврата к нормальному режиму воспроизведения.
- Для перехода к предыдущему треку нажмите кнопку BACK/TUNE-DOWN. Для поиска нужного момента трека удерживайте нажатой кнопку BACK/TUNE-DOWN – трек будет проигрываться в обратном направлении в ускоренном темпе. Для возврата к нормальному режиму воспроизведения отпустите кнопку BACK/TUNE-DOWN.

Повторное воспроизведение

- Для повторного воспроизведения текущего трека нажмите кнопку REPEAT/PROGRAM/MEMORY на устройстве или кнопку PLAY MODE/MEMORY на ПДУ.
- Для повторного воспроизведения всех треков на диске дважды нажмите кнопку REPEAT/PROGRAM/MEMORY на устройстве или кнопку PLAY MODE/MEMORY на ПДУ.
- Для отмены повторного воспроизведения еще раз нажмите кнопку REPEAT/PROGRAM/MEMORY на устройстве или кнопку PLAY MODE/MEMORY на ПДУ.

Программирование порядка воспроизведения треков

Используя функцию программирования, Вы можете установить любую последовательность воспроизведения треков. Вы можете задать воспроизведение до 60 разных треков или повтор одной любого трека до 60 раз.

- Перед началом программирования убедитесь в том, что воспроизведение остановлено. Для остановки нажмите кнопку STOP/CD/USB/FM MODE на устройстве или кнопку STOP/FM MODE на ПДУ.
- Нажмите кнопку REPEAT/PROGRAM/MEMORY на устройстве или кнопку PLAY MODE/MEMORY на ПДУ. На дисплее отобразится "P01" и символ "PROG". Теперь устройство находится в режиме программирования.
- С помощью кнопок BACK/TUNE-DOWN и NEXT/TUNE-UP выберите нужный трек; на дисплее отобразится номер трека.
- Для сохранения выбранного трека еще раз нажмите кнопку REPEAT/PROGRAM/MEMORY на устройстве или кнопку PLAY MODE/MEMORY на ПДУ.
- Теперь Вы перешли к выбору второго трека списка. На дисплее отобразится "P02". Чтобы занести в память другие треки, повторите два предыдущих шага.
- После того, как будут запрограммированы 60 (или меньше) треков, нажмите кнопку PLAY/PAUSE/BAND (AM/FM) на устройстве или кнопку BAND/PLAY/PAUSE на ПДУ. Начнется воспроизведение программы.
- На дисплее будет отображаться символ "PROG"; это указывает на то, что идет воспроизведение запрограммированного списка треков.
- Все запрограммированные в память треки будут удалены из памяти устройства при нажатии кнопки STOP/CD/USB/FM MODE на устройстве или кнопки STOP/FM MODE на ПДУ, при открытии отсека для дисков, при выключении CD проигрывателя или питания устройства.

Использование MP3 проигрывателя

- Установите переключатель режимов работы в положение USB/SD/CD.
- Откройте отсек для дисков. Вставьте MP3-диск в отсек и, нажав на дверцу, закройте ее.
- Диск начнет вращаться, определится количество записанных на нем треков. Воспроизведение начнется с первого трека. На дисплее отобразится номер первого трека.
- Если на диске содержатся папки, каждые 5 секунд на дисплее будет отображаться номер папки: (напр., "F01").
- Во время воспроизведения трека нажмите кнопку BACK/TUNE-DOWN или NEXT/TUNE-UP для перехода к предыдущему или следующему треку.
- Если Ваш MP3 диск не содержит папок, Вы можете использовать кнопку SKIP +10/FOLDER/MEM SET для перехода на 10 треков вперед.
- Нажимайте кнопку SKIP +10/FOLDER/MEM SET, пока не будет найден трек, номер которого близок к номеру нужного Вам трека. Затем нажимайте кнопки BACK/TUNE-DOWN или NEXT/TUNE-UP, чтобы перейти к нужному файлу.
- Если MP3 диск содержит папки с треками, Вы можете выбрать папку для прослушивания с помощью кнопки перемотки SKIP +10/FOLDER/MEM SET. Нажмите и удерживайте для перехода к первому треку следующей папки.

Примечание: Качественное звучание без помех и сбоев гарантируется только при воспроизведении лицензионных MP3 дисков.

Воспроизведение файлов MP3 с USB накопителя или SD карты

- Устройство оснащено разъемом USB для подключения стандартного USB накопителя и воспроизведения с него MP3 файлов (совместим с версиями USB 2.0 и 1.1).
- Устройство также оснащено разъемом для карт SD, с которых возможно воспроизведение MP3 файлов.
- Для воспроизведения MP3 файлов с USB накопителя или SD карты, переключите устройство в режим USB/SD/CD. Вставьте USB накопитель или SD карту в соответствующий разъем. Последовательно нажимайте и удерживайте кнопку STOP/CD/USB/SD/FM MODE на устройстве или нажимайте кнопку CD/USB/SD на ПДУ, пока на дисплее не отобразится "USB READ" или "SD READ" (в зависимости от используемого типа носителя)
- Выберите трек с помощью кнопок BACK/TUNE DOWN и NEXT/TUNE UP.
- Нажмите кнопку PLAY/PAUSE/BAND (AM/FM) на устройстве или кнопку BAND/PLAY/PAUSE на ПДУ для запуска воспроизведения.
- Чтобы остановить воспроизведение, нажмите кнопку STOP/CD/USB/FM MODE на устройстве или кнопку STOP/FM MODE на ПДУ.

Внимание: Всегда выключайте устройство или переключайте его в режим CD или RADIO, прежде чем извлечь накопитель. В противном случае возможно повреждение накопителя или потеря данных.

Система улучшенного воспроизведения басов “Dynamic Bass Boost”

Во время прослушивания радио, кассеты или диска Вы можете регулировать уровень низких частот. Для усиления звучания низких частот установите переключатель BASS BOOST в положение “ON” (Вкл).

Чистка и уход

- Проверяйте батареи регулярно. Извлеките батареи, если они разрядились, если устройство не будет использоваться на протяжении продолжительного времени или работает от сети питания.
- Предохраняйте устройство от попадания влаги или воздействия высокой температуры.
- В случае необходимости протрите корпус устройства при помощи слегка влажной ткани; при этом убедитесь, что устройство отключено от сети питания.
- Для обеспечения нормальной, бесперебойной работы устройства периодически очищайте магнитную головку и кабестан. Увлажните кусочек ваты изопропиловым спиртом или специальной жидкостью для чистки магнитных головок и осторожно протрите поверхность головок и кабестана. Не прикасайтесь к головкам металлическими предметами.

Защита компакт-диска

Извлекая компакт-диск, держите его только за края. Не дотрагивайтесь до лазерной поверхности компакт-диска, т.к. Вы можете поцарапать ее, что приведет к искажению звука или другим проблемам.

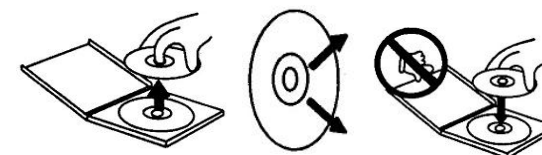

Технические характеристики

Формат воспроизводимых файлов	CDDA/MP3
Типы воспроизводимых дисков	CD/CD-R/CD-RW
Электропитание	Сеть переменного тока: 220 В, 50 Гц Батареи: 6 батарей (UM2)
Выходная мощность	3,5 Вт x 2
Частотный диапазон FM	88-108 МГц
Частотный диапазон AM	522 КГц - 1620 КГц
Вес нетто/брутто	2,61 кг/3 кг
Размеры коробки	315 x 308 x 197 мм

Технические характеристики и функции могут быть изменены заводом-изготовителем без предварительного уведомления в связи с постоянным совершенствованием и улучшением данного устройства.



АИ49