

SONY[®]

3-095-505-41(1)

Micro HI-FI Component System

Инструкция по эксплуатации



CMT-BX3R

© 2007 Sony Corporation

ПРЕДУПРЕЖДЕНИЕ

Для уменьшения вероятности пожара или поражения электрическим током, не подвергайте аппарат воздействию дождя или влаги.

Для уменьшения вероятности пожара не закрывайте вентиляционные отверстия аппарата газетами, скатертями, шторами и т.п. И не размещайте свечи на аппарате.

Для уменьшения вероятности пожара или поражения электрическим током не размещайте предметы с водой, такие как вазы, на аппарате.

Подсоедините аппарат к легкодоступной сетевой розетке.

В случае, если Вы заметите ненормальность в аппарате, немедленно отсоедините штепсельную вилку от сетевой розетки.

Не устанавливайте аппарат в закрытом месте, таком, как книжная полка или встроенный шкаф.

Не подвергайте батарею воздействию тепла, например, прямого солнечного света, огня и т.п.

Модель для Латинской Америки, кроме Аргентины

Фирменная табличка расположена на нижней стороне.

Кроме покупателей в США и Канаде

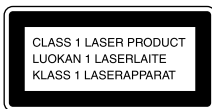

Настоящая аппаратура классифицируется как ЛАЗЕРНАЯ ПРОДУКЦИЯ КЛАССА 1. Эта этикетка расположена на задней панели.

Уведомление для покупателей, на которых распространяются Директивы ЕС

Фирма-изготовитель данного изделия: Sony Corporation, 1-7-1 Konan, Minato-ku, Tokyo, 108-0075 Japan.

Уполномоченный представитель относительно EMC и безопасности изделия: Sony Deutschland GmbH, Hedelfinger Strasse 61, 70327 Stuttgart, Germany.

Что касается обслуживания и гарантии на данное изделие, обратитесь к отдельным документам по обслуживанию и гарантии.



Утилизация электрического и электронного оборудования (директива применяется в странах Евросоюза и других европейских странах, где действуют системы раздельного сбора отходов)

Данный знак на устройстве или его упаковке обозначает, что данное устройство нельзя утилизировать вместе с прочими бытовыми отходами. Его следует сдать в соответствующий приемный пункт переработки электрического и электронного оборудования. Неправильная утилизация данного изделия может привести к потенциально негативному влиянию на окружающую среду и здоровье людей, поэтому для предотвращения подобных последствий необходимо выполнять специальные требования по утилизации этого изделия. Переработка данных материалов поможет сохранить природные ресурсы. Для получения более подробной информации о переработке этого изделия обратитесь в местные органы городского управления, службу сбора бытовых отходов или в магазин, где было приобретено изделие. Соответствующие принадлежности: Пульт дистанционного управления

Для п



Комп
Изгот
Адрес
Мин
Стран

Прим Dual

DualC
на од
матери
сторо
поско
не отв
Comp
этом у

Музь зако техн прав

Этот п
воспр
треб
(CD).
звуко
выпус
диски
техно.
Помн
встре
ответ
CD, и
помог

- “W/”
“W/”
зар
зна
• MIC
мар
• Ли
код
пол
Tho

Для покупателей в России



Компонентная микросистема HI-FI
Изготовитель: Сони Корпорейшн
Адрес: 1-7-1 Конан,
Минато-ку, Токио 108-0075, Япония
Страна-производитель: Китай

Примечание относительно дисков DualDiscs

DualDisc – это двусторонний диск, на одной стороне которого записан материал в формате DVD, а на другой стороне – аудиоматериалы. Однако поскольку сторона с аудиоматериалами не отвечает требованиям стандарта Compact Disc (CD), воспроизведение на этом устройстве не гарантируется.

Музыкальные диски, закодированные с помощью технологий защиты авторских прав

Этот продукт предназначен для воспроизведения дисков, отвечающих требованиям стандарта Compact Disc (CD). В настоящее время некоторые звукозаписывающие компании выпускают различные музыкальные диски, закодированные с помощью технологий защиты авторских прав. Помните, что среди таких дисков встречаются такие, которые не отвечают требованиям стандарта CD, и их нельзя воспроизводить с помощью данного устройства.

- “WALKMAN” и логотип “WALKMAN” являются зарегистрированными товарными знаками корпорации Sony.
- MICROVAULT является торговой маркой Sony Corporation.
- Лицензия на технологию звуковой кодировки MPEG Layer-3 и патенты получена от Fraunhofer IIS и Thomson.

Оглавление

Руководство по компонентам и регуляторам	5
Информации на дисплее	9

Перед началом эксплуатации

Надежное подсоединение системы	10
Установка часов	12

Основные операции

Воспроизведение диска CD/MP3	13
Прослушивание радио	14
Запись с диска на устройство USB	15
Прослушивание музыкальных произведений с устройства USB	18
Использование дополнительных аудиокомпонентов	20
Регулировка звука	20
Изменение индикации	21

Прочие операции

Создание собственной программы (Программное воспроизведение)	22
Предварительная установка радиостанций	23
Использование таймеров	24

Прочее

Поиск и устранение неисправностей	26
Сообщения	30
Меры предосторожности	32
Технические характеристики	34
Устройства USB, доступные для воспроизведения/записи	36

Руководство по компонентам и регуляторам

В данном руководстве в основном поясняются операции, выполняемые с помощью пульта дистанционного управления, однако такие операции можно выполнять и с помощью кнопок на основном аппарате, которые имеют такие же или подобные названия.

Аппарат

Передняя панель

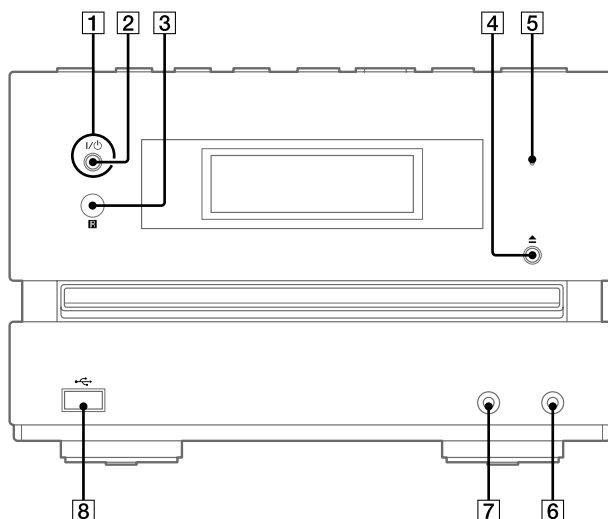

Верхняя панель

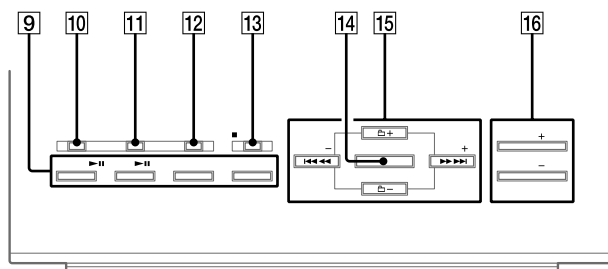

Продолжение следует →

Пульт дистанционного управления

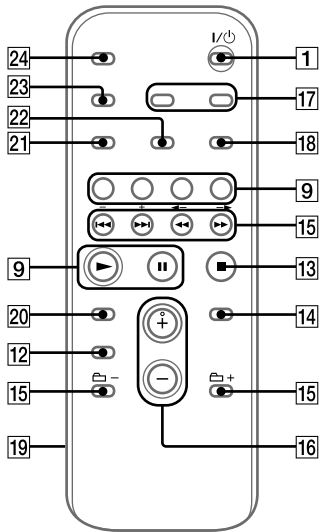

- 1**
Кнопка I/⏻ (питание) (стр. 12, 24, 29)
Нажмите кнопку для включения системы.
- 2**
Индикатор STANDBY (стр. 21, 26)
Высвечивается при выключении системы.
- 3**
Датчик дистанционного управления (стр. 26)
- 4**
Кнопка ▲ (открыть/закрыть) (стр. 13)
Нажмите кнопку, чтобы открыть или закрыть лоток для дисков.

- 5**
Индикатор USB MEMORY
Высвечивается при подключении дополнительного устройства USB (цифрового музыкального проигрывателя или носителя данных USB).

- 6**
Гнездо AUDIO IN (стр. 20)
Подсоедините к дополнительному аудиокомпоненту.

- 7**
Гнездо PHONES
Подсоедините наушники.

- 8**
Порт ↔ (USB) (стр. 18, 36)
Подсоедините к дополнительному устройству USB (цифровому музыкальному проигрывателю или носителю данных USB).

- 9**
Кнопки воспроизведения и функциональные кнопки
Аппарат: USB Кнопка ▶|| (воспроизведение/пауза) (стр. 18)
Нажмите для выбора режима USB. Нажмите для воспроизведения или паузы дополнительного устройства USB (цифрового музыкального проигрывателя или носителя данных USB).
Пульт дистанционного управления: Кнопка USB (стр. 18)
Нажмите для выбора режима USB.

Аппа
(восп
13)
Нажм
Нажм
воспр
Пульт
упра
Нажм

Пульт
упра
(восз
пауз)
Нажм
воспр

Кноп
Нажм
Нажм
FM ил

Аппа
20)
Нажм
IN.

Пульт
упра
Нажм

10
Кноп
16, 1
Нажм
допол
устро
музык
носит

Аппарат: CD Кнопка **▶||**
(воспроизведение/пауза) (стр. 13)

Нажмите для выбора режима CD.
Нажмите для начала или паузы воспроизведения диска.

Пульт дистанционного управления: Кнопка CD (стр. 13)
Нажмите для выбора режима CD.

Пульт дистанционного управления: Кнопка **▶**
(воспроизведение), Кнопка **||**
(пауза)

Нажмите для начала или паузы воспроизведения.

Кнопка TUNER/BAND (стр. 14)
Нажмите для выбора режима TUNER.
Нажмите для выбора режим приема FM или AM.

Аппарат: Кнопка AUDIO IN (стр. 20)
Нажмите для выбора режима AUDIO IN.

Пульт дистанционного управления: Кнопка FUNCTION
Нажмите для выбора функции.

10
Кнопка CD-USB SYNC/REC1 (стр. 16, 16)

Нажмите для записи с диска на дополнительное подсоединенное устройство USB (цифровой музыкальный проигрыватель или носитель данных USB).

11
Кнопка ERASE (стр. 17)
Нажмите для удаления MP3-файлов и папок с дополнительного устройства USB (цифрового музыкального проигрывателя или носителя данных USB).

12
Кнопки звука (стр. 20)
Аппарат: Кнопка DSGX
Пульт дистанционного управления: Кнопка EQ
Нажмите для выбора звукового эффекта.

13
Аппарат: Кнопка **■**/CANCEL
(стоп/отмена) (стр. 13, 14, 18)
Пульт дистанционного управления: Кнопка **■** (стоп)
(стр. 13, 14, 18)
Нажмите для остановки воспроизведения.

14
Кнопка ENTER (стр. 12, 22, 23, 24)
Нажмите для ввода настроек.

15
Кнопка **◀◀/▶▶** (назад/вперед) (стр. 13, 18, 22)
Нажмите для выбора дорожки или файла.

Аппарат: Кнопка TUNE +/-
(настройка) (стр. 14)
Пульт дистанционного управления: Кнопка +/-
(настройка) (стр. 14, 23)
Нажмите для настройки на нужную станцию.

Продолжение следует 

Кнопка  +/- (выбор папки)
(стр. 13, 18, 22)

Нажмите для выбора папки.

Кнопка  (быстрая
перемотка назад/вперед) (стр.
13, 18)

Нажмите для поиска нужного места
на дорожке или в файле.

16

Аппарат: Кнопка VOL +/- (стр.
13, 14, 18, 20)

Пульт дистанционного
управления: Кнопка VOLUME
+/- (стоп/отмена) (стр. 13, 14,
18, 20)

Нажимайте для регулировки
громкости.

17

Кнопка CLOCK/TIMER SELECT
(стр. 25)

Кнопка CLOCK/TIMER SET (стр.
12, 24)

Нажмите для установки часов и
таймера воспроизведения.

18

Кнопка REPEAT/FM MODE (стр.
13, 15, 18)

Нажмите для повторного
прослушивания диска, одной дорожки
или файла.

Нажмите для выбора режима приема
FM (моно или стерео).

19

Крышка батарейного отсека
(стр. 11)

20

Кнопка CLEAR (стр. 22)

Нажмите для удаления
предварительно
запрограммированной дорожки или
файла.

21

Кнопка TUNER MEMORY (стр. 23)

Нажмите для предварительной
установки радиостанции.

22

Кнопка PLAY MODE/TUNING
MODE (стр. 13, 14, 19, 22, 23)

Нажмите для выбора режима
воспроизведения диска CD, MP3
или дополнительного устройства
USB (цифрового музыкального
проигрывателя или носителя данных
USB).

Нажмите для выбора режима
настройки.

23

Кнопка DISPLAY (стр. 21)

Нажмите для изменения информации
на дисплее.

24

Кнопка SLEEP (стр. 24)

Нажмите для установки таймера сна.

Информации на диспее

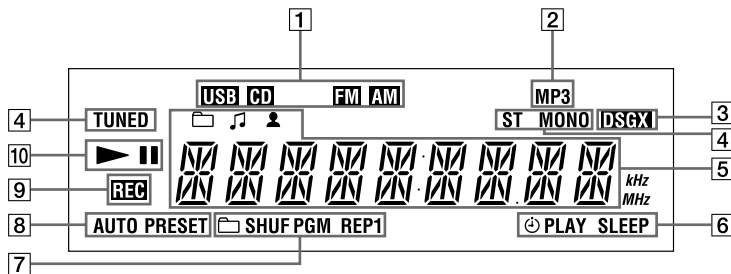

1

Функция

2

Аудиоформат

3

DSGX (стр. 20)

4

Прием тюнера (стр. 14)

5

Текстовая информация

6

Таймер (стр. 24)

7

Режим воспроизведения (стр. 13, 19)

8

Режим приема тюнера (стр. 14)

9

Запись с диска CD на устройство USB (стр. 15)

10

Воспроизведение/Пауза

Перед началом эксплуатации

Надежное подключение системы

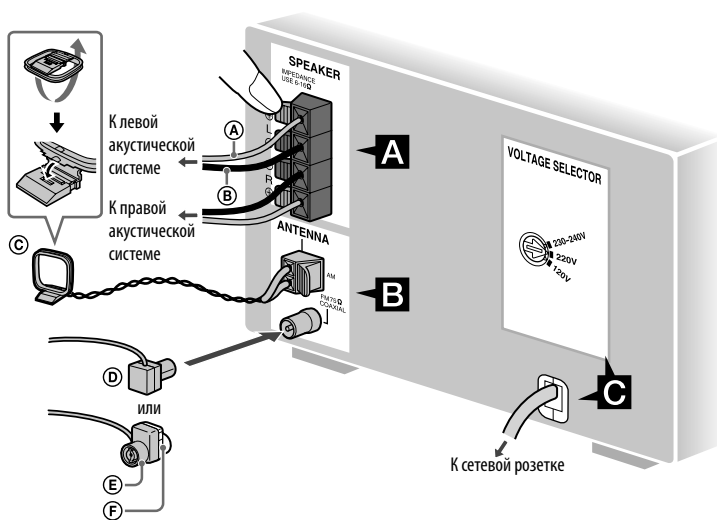

- Ⓐ Шнур громкоговорителей (Красный/⊕)
- Ⓑ Шнур громкоговорителей (Черный/⊖)
- Ⓒ Рамочная антенна AM
- Ⓓ Проводная антенна FM (Вытяните ее горизонтально.)
- Ⓔ Коричневая сторона для других регионов
- Ⓕ Белая сторона для модели для Северной Америки

Ⓐ Акустические системы

Вставляйте в гнезда SPEAKER только неизолированные концы проводов громкоговорителей.

Ⓑ Антенны

Путем подбора места и ориентации обеспечьте хороший прием, а затем установите антенну. Во избежание создания помех держите антенны подальше от шнуров громкоговорителей, сетевого шнура и USB-кабеля.

Ⓒ Питание

Для предотвращения перегрева устройства установите селектор в положение 220V. Подключите устройство к сетевой розетке. Если устройство не работает, проверьте подключение к сетевой розетке. Если устройство не работает, проверьте подключение к сетевой розетке.

При подключении

1. Проверьте, что устройство правильно подключено к сетевой розетке.

2. Нажмите кнопку питания.

3. Удерживайте кнопку питания нажатой в течение 3 секунд. Индикатор питания загорится.

4. После завершения подключения нажмите кнопку питания.

Для использования

Сдвиньте батарею устройства (AA) с поларизированной стороны.



С Питание

Для моделей, оснащенных переключателем напряжения, установите переключатель VOLTAGE SELECTOR в положение напряжения местной электросети.

Подсоедините шнур питания к сетевой розетке.

Если штепсельная вилка не подходит к сетевой розетке, отсоедините прилагаемую универсальную переходную вилку (только для моделей, оснащенных переходной вилкой).

При переноске данной системы

- 1** Необходимо вынуть диск, чтобы защитить механизм CD-проигрывателя.
- 2** Нажмите кнопку CD [9] для выбора функции CD.
- 3** Удерживайте нажатой кнопки TUNER/BAND [9] и DSGX [12] на аппарате и нажимайте кнопку ▲ [4] на аппарате до появления индикации "STANDBY".
- 4** После появления индикации "LOCK" выньте из розетки шнур питания.

Для использования пульта дистанционного управления

Сдвиньте и снимите крышку отсека батареек [19], а затем вставьте две прилагаемые батарейки R6 (размера AA) сначала стороной ⚡, соблюдая полярность, как показано ниже.

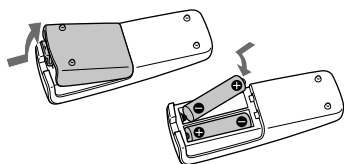

Примечания

- При использовании в обычном режиме батарейки должны прослужить около шести месяцев.
- Не используйте старые батарейки с новыми или с батарейками другого типа.
- Если Вы не используете пульт дистанционного управления в течение длительного периода времени, извлеките батарейки во избежание повреждений из-за утечки внутреннего вещества из батареек и коррозии.

Установка часов

Для установки часов используйте кнопки на пульте дистанционного управления.

- 1** Нажмите кнопку I/⏻ **1** для включения системы.
- 2** Нажмите кнопку CLOCK/TIMER SET **17**.
Если на дисплее появится текущий режим, нажмите повторно кнопку I◀◀/▶▶I **15** для выбора опции “CLOCK SET”, а затем нажмите кнопку ENTER **14**.
- 3** Нажимайте повторно кнопку I◀◀/▶▶I **15** для установки часа, а затем нажмите кнопку ENTER **14**.
- 4** Выполните те же действия для установки минут.
Установки часов будут сброшены, если Вы отсоедините шнур питания или если произойдет сбой питания.

Для отображения индикации часов, когда система выключена

Нажмите кнопку DISPLAY **23**.
Индикация часов отображается около 8 секунд.

Основные операции

Воспроизведение диска CD/MP3

- 1 Выберите функцию CD.
Нажмите кнопку CD [9].
- 2 Вставьте диск.
Нажмите кнопку ▲ [4] на аппарате, и поместите диск этикеткой вверх в дисковый отсек.

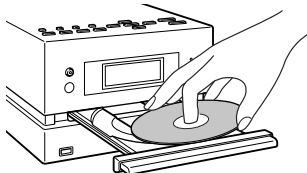

Для того чтобы закрыть дисковый отсек, нажмите кнопку ▲ [4] на аппарате еще раз.
Не пытайтесь силой закрыть дисковый отсек при помощи пальца, так как это может повредить аппарат.

- 3 Начните воспроизведение.
Нажмите кнопку ► (или кнопку CD ► [9]).
- 4 Отрегулируйте громкость.
Нажмите кнопку VOLUME +/- (или кнопку VOL +/- на аппарате) [16].

Прочие операции

Для	Нажмите
Приостановки воспроизведения	Нажмите кнопку (или CD на аппарате) [9]. Для возобновления воспроизведения нажмите кнопку еще раз.
Остановки воспроизведения	■ [13].
Выбора папки на диске MP3	📁 +/- [15].
Выбора дорожки или файла	◀◀/▶▶ [15].
Поиска определенного места на дорожке или в файле	Держите нажатой одну из кнопок ◀◀/▶▶ [15] во время воспроизведения, и отпустите кнопку в нужном месте.
Выбора повторного воспроизведения	REPEAT Нажимайте повторно кнопку [18] до появления индикации "REP" или "REP1".

Для изменения режима воспроизведения

Нажимайте повторно кнопку PLAY MODE [22] в то время, когда проигрыватель остановлен. Вы можете выбрать обычное воспроизведение (кнопка "📁*" для всех файлов MP3 в папке на диске), произвольное воспроизведение (кнопка "SHUF" или "📁 SHUF*") или программное воспроизведение (кнопка "PGM").

* В случае воспроизведения диска CD-DA, при воспроизведении 📁 (SHUF) выполняются такие же операции, как и при обычном воспроизведении (SHUF) Play.

Продолжение следует ➡

Примечания относительно повторного воспроизведения

- Все дорожки или файлы на диске воспроизводятся повторно до пяти раз.
- Индикация "REP1" указывает на то, что одна дорожка или файл повторно воспроизводится до тех пор, пока Вы не остановите воспроизведение.

Примечания относительно воспроизведения дисков MP3

- Не сохраняйте другие типы файлов или ненужные папки на диске, содержащем MP3-файлы.
- Папки, не содержащие MP3-файлов, пропускаются.
- MP3-файлы воспроизводятся в том же порядке, в котором они записаны на диск.
- Система может воспроизводить только те MP3-файлы, которые имеют расширение ".MP3".
- Если на диске есть файлы с расширением ".MP3", но не являющиеся MP3-файлами, аппарат может воспроизводить шумовые помехи или дать сбой.
- Максимальное количество:
 - папок составляет 255 (включая корневую папку).
 - MP3-файлов составляет 511.
 - MP3-файлов и папок, которые могут содержаться на одном диске, составляет 512.
 - уровней вложенности папок (древовидной структуры файлов) составляет восемь.
- Совместимость со всем программным обеспечением кодирования/записи MP3, записываемым устройством и записываемым носителем не гарантируется. Несовместимые MP3-диски могут воспроизводить шумовые помехи или прерывающийся звук или не воспроизводиться вообще.

Примечания относительно воспроизведения мультисессионных дисков

- Если диск начинается с сессии CD-DA (или MP3), он распознается как диск CD-DA (или MP3), и другие сессии не будут воспроизводиться.
- Диск в формате смешанного CD распознается как диск CD-DA (аудио).

Прслушивание радио

- 1 Выберите опцию "FM" или "AM".
Нажимайте повторно кнопку TUNER/BAND [9].
- 2 Выберите режим настройки.
Нажимайте повторно кнопку TUNING MODE [22] до появления индикации "AUTO".
- 3 Выполните настройку на нужную станцию.
Нажмите кнопку +/- (или кнопку TUNE +/- на аппарате) [15]. Сканирование автоматически остановится после того, когда будет выполнена настройка на станцию и появится индикация "TUNED" и "ST" (только для стереофонических программ).

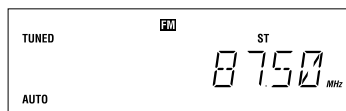

- 4 Отрегулируйте громкость.
Нажмите кнопку VOLUME +/- (или кнопку VOL +/- на аппарате) [16].

Для остановки автоматического сканирования

Нажмите кнопку ■ [13].

Для н

слабь
Если п
появл
остан
раз кр
пока
не исч
кнопк
TUNE
пока
нужн

Для с при п стере

Нажм
FM M
индик
стере
радио

Для настройки на станцию со слабым сигналом

Если индикация “TUNED” не появляется, а сканирование не останавливается, нажмите несколько раз кнопку TUNING MODE [22], пока индикации “AUTO” и “PRESET” не исчезнут, после чего нажимайте кнопку +/- на пульте (или кнопку TUNE +/- на аппарате) [15] до тех пор, пока не будет выполнена настройка на нужную станцию.

Для снижения статического шума при приеме станции FM со слабым стереофоническим сигналом

Нажмите несколько раз кнопку FM MODE [18], пока не появится индикация “MONO” и не прекратится стереофонический прием радиостанции.

Запись с диска на устройство USB

Вы можете подсоединить дополнительное устройство USB (цифровой музыкальный проигрыватель или носитель данных USB) к порту USB [8] на аппарате и записывать музыкальные произведения с диска на устройство USB.

Запись возможна только с дисков CD-DA или MP3.

Запись файлов в данной системе производится в формате MP3.

См. “Устройства USB, доступные для воспроизведения/записи” (стр. 36), чтобы просмотреть список устройств USB, которые можно подсоединить к данной системе.

Синхронная запись

Вы легко можете полностью перезаписать диск на устройство USB.

- 1 Подсоедините устройство USB, доступное для записи, к порту USB [8], как показано ниже.

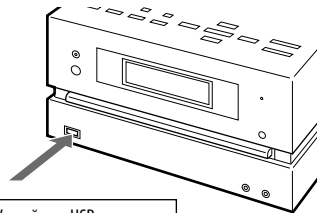

Устройство USB
(цифровой музыкальный проигрыватель или носитель данных USB).

Продолжение следует →

Если требуется соединение с помощью USB-кабеля, подсоедините USB-кабель, прилагаемый к устройству USB. См. руководство по эксплуатации, прилагаемое к подключаемому устройству USB, чтобы ознакомиться с информацией об эксплуатации.

- 2 Выберите функцию CD и вставьте диск, на который Вы хотите произвести запись.
- 3 Нажимайте повторно кнопку PLAY MODE [22], чтобы выбрать режим воспроизведения, когда CD-проигрыватель остановится.
Режим воспроизведения автоматически изменится на обычное воспроизведение, если Вы начали запись в режиме произвольного воспроизведения, повторного воспроизведения или программного воспроизведения (если дорожки или MP3-файлы не запрограммированы).
Подробные сведения о режиме воспроизведения см. в разделе “Для изменения режима воспроизведения” (стр. 13).

- 4 Нажмите кнопку CD-USB SYNC/REC1 [10] на аппарате.
Мигает индикатор “REC”, а на дисплее поочередно появляется индикация “CD SYNC” и “PUSH ENTR”. Устройство USB находится в режиме ожидания записи, а CD-проигрыватель переходит в режим паузы воспроизведения.

- 5 Нажмите кнопку ENTER [14].
Начинается запись. По завершении записи CD-проигрыватель и устройство USB автоматически останавливаются.

Запись одной дорожки или одного файла MP3 во время воспроизведения (REC1)

Вы можете легко записать дорожку или MP3-файл, которые в данное время воспроизводятся на устройстве USB.

- 1 Подсоедините устройство USB, доступное для записи, к порту USB [8].
- 2 Выберите функцию CD и вставьте диск, на который Вы хотите произвести запись.
- 3 Выберите дорожку или MP3-файл, который хотите записать, и начните воспроизведение.
- 4 Нажмите на аппарате кнопку CD-USB SYNC/REC1 [10] во время воспроизведения выбранной дорожки или MP3-файла.
Мигает индикатор “REC”, а индикатор “PUSH ENTR” мигает после того, как на дисплее в течение нескольких секунд отображается индикатор “REC 1”. Устройство USB находится в режиме ожидания записи, а CD-проигрыватель переходит в режим паузы воспроизведения.

- 5 На
На
за
пр

Для о
Нажм

Удале
устро
Вы мс
папки

- 1 Под
дос
(US

- 2 Выб
На:

- 3 На:
←
выб
кот

- 4 На:
апг
На
инд
“FL

- 5 На:
Вы
буд

Прав
Во вр
USB с
непос
Папки
папки
в зави
Синхр

Источ
запис

MP3

CD-D.





- 5** Нажмите кнопку ENTER [14].
Начинается запись. По завершении записи CD-проигрыватель продолжает воспроизведение.

Для остановки записи

Нажмите кнопку ■ [13].

Удаление MP3-файлов или папок из устройства USB

Вы можете удалять MP3-файлы или папки из устройства USB.

- 1 Подсоедините устройство USB, доступное для записи, к порту  (USB) [8].
- 2 Выберите режим USB.
Нажмите кнопку USB [8].
- 3 Нажимайте повторно кнопки   [15] или  +/- [15] для выбора MP3-файла или папки, которые Вы хотите удалить.
- 4 Нажмите кнопку ERASE [11] на аппарате.
На дисплее поочередно появляются индикаторы “TRK ERASE?” или “FLDR ERASE?”, и “PUSH ENTR”.
- 5 Нажмите кнопку ENTER [14].
Выбранный MP3-файл или папка будет удален(а).

Правила создания папок и файлов

Во время первой записи на устройство USB создается папка “MUSIC” непосредственно в папке “ROOT”. Папки и файлы создаются внутри папки “MUSIC” следующим образом, в зависимости от метода записи:

Синхронная запись¹⁾

Источник записи	Название папки	Название файла
MP3	Соответствует названию на источнике ²⁾	
CD-DA	“FLDR001” ³⁾	“TRACK001” ⁴⁾

Запись REC1

Источник записи	Название папки	Название файла
MP3	“REC1-001” ⁵⁾	Соответствует названию на источнике ²⁾
CD-DA		“TRACK001” ⁴⁾

¹⁾ В режиме программного воспроизведения папке присваивается название “FLDRxxxx”, а название файла присваивается в зависимости от источника записи (диска CD-DA или MP3).

²⁾ В названии допускается до 32 символов.

³⁾ Названия папок присваиваются последовательно до максимального значения 999.

⁴⁾ Названия файлов присваиваются последовательно.

⁵⁾ При каждой записи REC1 в папке в папке “REC1-001” создается новый файл. Если количество файлов в папке “REC1-001” достигает 999, создается папка “REC1-002”.

Примечания

- Не соединяйте систему и устройство USB с помощью USB-концентратора.
- Во время записи с CD-диска дорожки записываются в качестве MP3-файлов со скоростью передачи данных 128 кбит/с. Во время записи с MP3-диска MP3-файлы записываются с той же скоростью передачи данных, что и оригинальные MP3-файлы.
- Во время записи с MP3-диска из системы не раздается звук, а также появляется индикация “COPYING”.
- Текстовая информация с CD не записывается в созданных MP3-файлах.
- Если Вы частично отменили запись, MP3-файл будет создаваться до того места, в котором запись была остановлена.
- Запись автоматически остановится, если:
 - на устройстве USB во время записи закончилось свободное место.
 - количество MP3-файлов на устройстве USB достигает предела, который может распознать система.
- Если в удаляемой папке содержатся файлы формата, отличного от MP3 или вложенные папки, они не будут удалены.

Прослушивание музыкальных произведений с устройства USB



Вы можете прослушивать музыкальные произведения на устройстве USB.

На данной системе может воспроизводиться только звук формата MP3*.

См. “Устройства USB, доступные для воспроизведения/записи” (стр. 36), чтобы просмотреть список устройств USB, которые можно подключить к данной системе.

* Файлы с защитой от записи (технологией цифрового управления авторскими правами) не могут быть воспроизведены данной системой.

1 Выберите режим USB.
Нажмите кнопку USB .



2 Подсоедините дополнительное устройство USB к порту  (USB)  на аппарате.

При подсоединении устройства USB индикация на дисплее изменяется следующим образом: “READING” → “STORAGE DRIVE*”

* При подсоединении носителя данных USB возле него появляется индикатор громкости, если записан.

















Примечание

Может пройти около 10 секунд перед тем, как индикатор “READING” появляется в зависимости от типа подсоединенного устройства USB.

3 Начните воспроизведение.
Нажмите кнопку  (или кнопку USB  на аппарате) .

4 Отрегулируйте громкость.
Нажмите кнопку VOLUME +/- (или кнопку VOL +/- на аппарате) .

Прочие операции



Для	Нажмите
Приостановки воспроизведения	Нажмите кнопку  (или USB  на аппарате)  . Для возобновления воспроизведения нажмите кнопку еще раз.
Остановки воспроизведения	  .
Выберите папку	 +/-  .
Выберите файл	   .
Найдите нужное место в файле	Держите нажатой одну из кнопок  /   во время воспроизведения, и отпустите кнопку в нужном месте.
Выбора повторного воспроизведения	REPEAT Нажимайте повторно кнопку  до появления индикации “REP” или “REP1”.
Удалите устройство USB	Держите нажатой кнопку   до тех пор, пока на дисплее не появится индикация “NO DEVICE”, после этого удалите устройство USB.

Для и воспр
Нажм
PLAY
устро
Вы мс
воспр
файлс
проиг
воспр
 SF
воспр



Прим

- Не сс
с пом
- С не
устр
опер
пере,
сист
- Дан
все ф
подс
- Пос
в да
пол
подс
- Всег
и уб
“NO
устр
USB,
“NO
в уст
устр
- Не х
нену
соде
- Пап
проп
- Фай
восп
в кот
Фай
напр
сист
посл
запи
- Сист
MP3
“MP

Для изменения режима воспроизведения

Нажмите несколько раз кнопку PLAY MODE  в то время, когда устройство USB остановлено. Вы можете выбрать обычное воспроизведение ("") для всех файлов на цифровом музыкальном проигрывателе), произвольное воспроизведение ("SHUF" или " SHUF"), или программное воспроизведение ("PGM").

Примечания об устройстве USB

- Не соединяйте систему и устройство USB с помощью USB-концентратора.
- С некоторыми подсоединенными устройствами USB после выполнения операции может произойти задержка, перед тем, как она будет выполнена этой системой.
- Данная система не всегда поддерживает все функции, предоставляемые подсоединенным устройством USB.
- Последовательность воспроизведения в данной системе может отличаться от последовательности воспроизведения на подсоединенном устройстве USB.
- Всегда держите нажатой кнопку   и убедитесь, что появилась индикация "NO DEVICE" перед отсоединением устройства USB. Удаление устройства USB, если не отображается индикация "NO DEVICE", может повредить данные в устройстве или повредить само устройство USB.
- Не храните другие типы файлов или ненужные папки на устройстве USB, содержащем MP3-файлы.
- Папки, не содержащие MP3-файлов, пропускаются.
- Файлы, записанные данной системой, воспроизводятся в последовательности, в которой они были записаны в папку. Файлы, записанные другим устройством, например, компьютером, а не данной системой, могут не воспроизводиться в последовательности, в которой они были записаны.
- Система может воспроизводить только те MP3-файлы, которые имеют расширение ".MP3".

- Если на диске есть файлы с расширением ".MP3", но не являющиеся MP3-файлами, аппарат может воспроизводить шумовые помехи или дать сбой.
- Максимальное количество MP3-файлов и папок, которые могут содержаться в одном устройстве USB, составляет 999. Максимальное количество MP3-файлов и папок может отличаться в зависимости от структуры файлов и папок.
- Совместимость со всеми кодировками MP3/программным обеспечением для записи, записывающими устройствами и носителями записи не может быть гарантирована. Несовместимые устройства USB могут производить шум или прерывистый звук или могут не воспроизводить звук вообще.

Использование дополнительных аудиокomпонентов

- 1 Подсоедините дополнительный аудиокomпонент к гнезду AUDIO IN [6] на аппарате с помощью аналогового аудиошнура (не прилагается).
- 2 Уменьшите громкость. Нажмите кнопку VOLUME – (или кнопку VOL – на аппарате) [16].
- 3 Выберите функцию AUDIO IN. Нажмите кнопку AUDIO IN [9] на аппарате.
- 4 Начните воспроизведение подсоединенного компонента.
- 5 Отрегулируйте громкость. Нажмите кнопку VOLUME +/- (или кнопку VOL +/- на аппарате) [16].

Регулировка звука

Для добавления звукового эффекта

Для	Нажмите
Воспроизведения более динамичного звука (функция Dynamic Sound Generator X-tra – генератор особенно динамичного звука)	DSGX кнопку [12] на аппарате.
Установки звукового эффекта	EQ Нажимайте повторно кнопку [12] для выбора опции “BASS” или “TREBLE”, затем нажимайте кнопку +/- [15] повторно, чтобы настроить уровень громкости.

Изменения

Для

Изменения информации на диске
Проведите часы, система выключится

- 1) Направление на удорожание времени
- 2) Если выс...

Примечания

- Символ отображения
- Следующее отображение – описания – описания – описания – описания
- Следующее отображение – описания – описания – описания – описания

Изменение индикации

Для	Нажмите
Изменения информации на дисплее ¹⁾	Повторно кнопку DISPLAY [23] при включенной системе.
Проверьте часы, когда система выключена	кнопку DISPLAY [23] при выключенной системе ²⁾ . Индикация часов отображается в течение восьми секунд.

¹⁾ Например, Вы можете просматривать информацию на диске CD/MP3 или на устройстве USB, такую как номер дорожки или файла или название папки во время обычного воспроизведения или же общее время воспроизведения в то время, когда проигрыватель остановлен.

²⁾ Если система выключена, на аппарате высветится индикатор STANDBY [2].

Примечания относительно информации на дисплее

- Символы, которые не могут быть отображены, появляются в виде “_”.
- Следующая информация не отображается:
 - общее время воспроизведения для диска CD-DA, зависящее от режима воспроизведения.
 - общее время воспроизведения и оставшееся время воспроизведения для диска MP3 и устройства USB.
- Следующая информация отображается некорректно:
 - названия папок и файлов, которые не соответствуют уровню 1, уровню 2 стандарта ISO9660 или Joliet в формате расширения.

- Отображается следующая информация:
 - Информация ID3-тегов для MP3-файлов, если используются ID3-теги версии 1 и версии 2 (до 62 символов для диска MP3).
 - Русская модель позволяет отображать информацию на русском языке, однако буквы могут отображаться некорректно для дисков, созданных с помощью программного обеспечения для кодирования/записи, а также с помощью некоторых записывающих устройств.

Прочие операции

Создание собственной программы

(Программное воспроизведение)

- 1 Выберите нужную функцию.

CD

Нажмите кнопку CD [9] для выбора функции CD.

USB

Нажмите кнопку USB [9] для выбора функции USB.

- 2 Нажмите несколько раз кнопку PLAY MODE [22] до появления индикации "PGM" в то время, когда система остановлена.

- 3 Нажимайте повторно кнопки [15] до появления нужной дорожки или названия файла.

При программировании файлов, нажимайте повторно кнопки +/- [15], чтобы выбрать нужную папку, а затем выберите нужный файл.

Пример: При программировании дорожек на диске CD

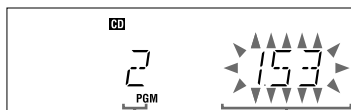

Номер выбранной дорожки или файла

Общее время воспроизведения программы (включая выбранную дорожку или файл)

- 4 Для добавления дорожки или файла в программу нажмите кнопку ENTER [14].

CD

"— . — . —" появляется, когда общее время программы превышает 100 минут для CD или если Вы выберете дорожку CD с номером 21 или выше либо выберете MP3-файл.

USB

Общее время программы невозможно отобразить, поэтому появится индикация "— . — . —".

- 5 Повторите действия пунктов с 3 по 4 для программирования дополнительных дорожек или файлов, всего до 25 дорожек или файлов.

- 6 Для воспроизведения Вашей программы дорожек или файлов нажмите кнопку [9].

Программа остается доступной до того времени, пока Вы не откроете лоток для дисков или не удалите устройство USB. Для воспроизведения программы еще раз, нажмите кнопку [9].

Для отмены программного воспроизведения

Нажимайте повторно кнопку PLAY MODE [22] до тех пор, пока индикация "PGM" не исчезнет и система не остановится.

Для удаления последней дорожки или файла программы

Нажмите кнопку CLEAR [20] в то время, когда система остановлена.

или
ите

у
ибо

ому
—”.

гов С
иния
или
сек

лей

►
ый

и
ля
еще

АУ
ация

ККИ

а.

Предварительная установка радиостанций

Вы можете предварительно установить свои любимые радиостанции и мгновенно настраиваться на них, выбрав соответствующий номер предварительно установленной станции.

Для предварительной установки радиостанций используйте кнопки на пульте дистанционного управления.

1 Выполните настройку на нужную станцию (См. раздел “Прослушивание радио” (стр. 14)).

2 Нажмите кнопку TUNER MEMORY [21].

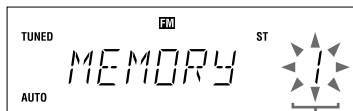

Номер предварительно установленной станции

3 Нажимайте повторно кнопку +/- [15] для выбора нужного номера предварительно установленной станции.

Если на данный номер предварительно установленной станции уже назначена другая станция, эта станция будет заменена на новую.

4 Нажмите кнопку ENTER [14].

5 Для сохранения остальных станций повторите действия пунктов с 1 по 4.

Вы можете предварительно установить до 20 станций FM и до 10 станций AM. Предварительно установленные станции будут сохраняться примерно полдня, даже если Вы отсоедините шнур питания или произойдет прерывание питания.

6 Для вызова предварительно установленной радиостанции нажимайте повторно кнопку TUNING MODE [22] до появления индикации “PRESET”, а затем нажимайте повторно кнопку +/- [15] для выбора нужного номера предварительно установленной радиостанции.

Прочие операции

Использование таймеров

Данная система предоставляет две функции таймера. В случае использования таймера воспроизведения или таймера сна, приоритет имеет таймер сна.

Таймер сна:

Вы можете засыпать под музыку. Функция работает, даже если часы не установлены.

Нажимайте повторно кнопку SLEEP [24].

Если Вы выберете опцию “AUTO”, система выключится автоматически после того, как текущий диск остановится или же через 100 минут.

Воспроизведение по таймеру:

Вы можете просыпаться под музыку CD, тюнера или дополнительного устройства USB в предварительно установленное время.

Для управления воспроизведением по таймеру используйте кнопки на пульте дистанционного управления. Убедитесь, что Вы установили часы.

- 1** Подготовьте источник звука. Подготовьте источник звука, а затем нажимайте кнопку VOLUME +/- [16] для регулировки громкости. Чтобы начать с определенной дорожки или файла, создайте собственную программу (стр. 22).
- 2** Нажмите кнопку CLOCK/TIMER SET [17].

- 3** Нажимайте повторно кнопку I◀/▶I [15] для выбора опции “PLAY SET”, а затем нажмите кнопку ENTER [14]. Появляется индикация “ON”, а индикация часов мигает.
- 4** Установите время начала воспроизведения. Нажимайте повторно кнопку I◀/▶I [15] для установки часа, а затем нажмите кнопку ENTER [14]. Начнет мигать индикация минут. Для установки минут выполните действия процедуры, указанной выше.
- 5** Для установки времени остановки воспроизведения выполните действия процедуры, как в пункте 4.
- 6** Выберите источник звука. Нажимайте повторно кнопку I◀/▶I [15] до появления индикации нужного источника звука, а затем нажмите кнопку ENTER [14]. Дисплей отображает установки таймера.
- 7** Для выключения системы нажмите кнопку I/⏻ [1]. Система включится за 15 секунд до предварительно установленного времени. Если система в предварительно установленное время включена, воспроизведение по таймеру не будет работать.

Для а
тайме
Нажм
SELEC
кнопк
индик
нажм

Для о
Повтс
проц
“TIM
ENTE

Для и
Начн

К Ва
Устан
остае
отмен

тку

а

аса, а
з [14].
нут.
ите
ой

ИЯ

.

са
у
лет

нд
ного

е
ение

Для активации или проверки таймера еще раз

Нажмите кнопку CLOCK/TIMER SELECT [17], нажимайте повторно кнопки ◀◀/▶▶ [15] до появления индикации “PLAY SEL”, а затем нажмите кнопку ENTER [14].

Для отмены таймера

Повторяйте описанную выше процедуру до появления индикации “TIMER OFF”, а затем нажмите кнопку ENTER [14].

Для изменения установки

Начните с пункта 1.

К Вашему сведению

Установка воспроизведения по таймеру остается до тех пор, пока установка не будет отменена вручную.

Прочие операции

Прочее

Поиск и устранение неисправностей

- 1 Убедитесь, что шнур питания и шнуры акустической системы правильно и надежно подсоединены.
- 2 Найдите неисправность в контрольной таблице, приведенной ниже, и выполните указанное действие по ее устранению.
Если неисправность не устраняется, обратитесь к ближайшему дилеру Sony.

Если мигает индикатор STANDBY

Немедленно отсоедините шнур питания и проверьте следующие пункты.

- Если в Вашей системе имеется переключатель напряжения, проверьте, установлен ли переключатель напряжения в правильное положение?
- Используете ли Вы только прилагаемые акустические системы?
- Не закрывает что-либо вентиляционные отверстия с верхней или задней стороны системы?

После того, как индикатор STANDBY [2] перестанет мигать, снова подсоедините шнур питания и включите систему. Если неисправность не устраняется, обратитесь к ближайшему дилеру Sony.

Общее

Звук поступает только по одному каналу или же громкость звука не сбалансирована между левым и правым каналами.

- Расположите акустические системы максимально симметрично, насколько это возможно.
- Подсоединяйте только прилагаемые акустические системы.

Сильные помехи или шум.

- Отодвиньте систему от источников шума.
- Подсоедините систему к другой сетевой розетке.
- Установите фильтр помех (имеющийся в продаже) на шнур питания.

Пульт дистанционного управления не функционирует.

- Устраните все помехи между пультом дистанционного управления и датчиком дистанционного управления [3] на аппарате, а также расположите аппарат вдали от источников люминесцентного излучения.
- Направьте пульт дистанционного управления на датчик системы.
- Переместите пульт дистанционного управления ближе к системе.

CD/MP3-проигрыватель

Звук пропускается или диск не воспроизводится.

- Протрите диск и установите его обратно на место.
- Переместите систему в место вдали от вибрации (например, на устойчивую подставку).

• Пер
сис:
или
под
виб
мож

Воспр перв

• На
PLA
не и
“SH
вос

Начал боль

• Нач
след
вре:
— д
с
— д
м
— д
(д
дс
— д

Устро

Нево: устро

• Воз
неп
— У
— К
н:
вс
— У
зс

- Переместите акустические системы подальше от системы или разместите их на отдельных подставках. На большой громкости вибрация акустических систем может привести к пропуску звука.

Воспроизведение начинается не с первой дорожки.

- Нажимайте повторно кнопку PLAY MODE [22] до тех пор, пока не исчезнут индикации “PGM” и “SHUF” и не вернется обычное воспроизведение.

Начало воспроизведения занимает больше времени, чем обычно.

- Начало воспроизведения для следующих дисков занимает больше времени.
 - диск, на который записана сложная структура папок.
 - диск, записанный в мультисессионном режиме.
 - диск, который еще не завершен (диск, на который можно добавлять данные).
 - диск, содержащий много папок.

Устройство USB

Невозможно начать запись на устройство USB.

- Возможно, имеют место следующие неполадки:
 - Устройство USB заполнено.
 - Количество MP3-файлов и папок на устройстве USB достигло верхнего предела.
 - Устройство USB защищено от записи.

Запись на устройство USB заканчивается ошибкой.

- Вы используете устройство USB, которое не поддерживается системой. См. раздел “Устройства USB, доступные для воспроизведения/записи” (стр. 36) чтобы просмотреть список поддерживаемых устройств.

Невозможно удалить MP3-файлы или папки на устройстве USB.

- Проверьте, не защищено ли устройство USB от записи.

Используете ли Вы устройство USB, которое поддерживается системой?

- Если Вы подсоедините устройство USB, которое не поддерживается системой, могут произойти следующие неполадки: См. раздел “Устройства USB, доступные для воспроизведения/записи” (стр. 36) чтобы просмотреть список поддерживаемых устройств.
 - Устройство USB не распознано.
 - Названия файлов или папок не отображаются на данной системе.
 - Воспроизведение невозможно.
 - Прерывистый звук.
 - Возникновение шумов.

Дисплей не появится индикация “OVER CURRENT”.

- Обнаружена проблема с уровнем электрического тока с порта USB [8]. Выключите систему и удалите устройство USB из порта USB [8]. Убедитесь в исправности устройства USB. Если такой вид дисплея сохраняется, обратитесь к ближайшему дилеру Sony.

Прочнее

Продолжение следует 

27^{RU}

Нет звука.

- Устройство USB подключено неправильно. Выключите систему и повторно подключите устройство USB, затем проверьте, горит ли индикатор USB MEMORY [5].

Звук искажен.

- Используемая при кодировании файлов скорость передачи данных слишком низкая. Отправьте на устройство USB файлы, закодированные с более высокой скоростью передачи данных.

Возникает шум или прерывистый звук.

- Выключите систему и повторно подсоедините устройство USB.
- Музыкальные данные зашумлены. Шум может быть привнесен при создании музыкальных данных в зависимости от компьютера. Создайте музыкальные данные заново.
- При использовании носителя данных USB, скопируйте файлы на компьютер, отформатируйте носитель данных USB в формате FAT16 или FAT32 и снова скопируйте файлы на носитель данных USB.*

Устройство USB невозможно подсоединить к порту USB [8].

- Устройство USB подсоединено неправильно. Подсоедините устройство USB надлежащим образом.

Носитель данных USB, который использовался на другом устройстве, не работает.

- Возможно, он записан в формате, который не поддерживается системой. Если это так, примите меры предосторожности, выполнив резервное копирование важных файлов на носитель данных USB, путем копирования их на жесткий диск компьютера. Далее, отформатируйте носитель данных USB в формате FAT16 или FAT32 и снова передайте сохраненные аудиофайлы на носитель данных USB.*

Индикация "READING"

отображается долгое время.

- Завершение чтения устройства USB может занять некоторое время, если на нем хранится много папок или файлов. Поэтому необходимо выполнять следующие рекомендации.
 - Всего папок на устройстве USB: Не более 100
 - Всего файлов в папке: Не более 100

Ошибочная индикация

- Повторно отправьте музыкальные данные на устройство USB, поскольку данные на устройстве USB, возможно, повреждены.

Воспроизведение не начинается.

- Выключите систему и повторно подсоедините устройство USB.
- Подсоедините устройство USB, которое может воспроизводиться системой.

- Настройка USB нач.

Воспр. перв.

- Уст. воспроизв.

Невозм. файл

- Носитель отключен
- Если данные воспроизводятся
- Файл защищен
- Мо...

- * Данные и файлы данных обеих экстремальных USB

Тюнинг

Силы же ст. (на диске) "TUN"

- Подобрать
- Настройка
- Воздействие
- Воздействие на сеть

- Нажмите кнопку **▶** (или кнопку USB **▶||** на аппарате) **[9]** для начала воспроизведения.

Воспроизведение начинается не с первой дорожки.

- Установите обычный режим воспроизведения.

Невозможно воспроизвести файлы.

- Носитель данных USB, отформатированный в системах, отличающихся от FAT16 или FAT32, не поддерживается.*
- Если Вы разбили носитель данных USB на разделы, могут воспроизводиться только файлы в первом разделе.
- Файлы, закодированные или защищенные паролем и т.п., не могут воспроизводиться.

* Данная система поддерживает FAT16 и FAT32, однако некоторые носители данных USB могут не поддерживать обе системы FAT. Подробные сведения приведены в руководстве по эксплуатации каждого носителя данных USB, или же обратитесь к производителю.

Тюнер

Сильный шум или помехи, или же станции не принимаются (на дисплее мигает индикация "TUNED" или "ST").

- Подсоедините антенну надлежащим образом.
- Найдите место и направление, обеспечивающее хороший прием, а затем снова установите антенну.
- Во избежание создания помех держите антенны подальше от шнуров громкоговорителей, сетевого шнура и USB-кабеля.

- Подсоедините приобретенную отдельно наружную антенну.
- В случае если прилагаемая антенна AM оторвалась от пластмассовой подставки, проконсультируйтесь у ближайшего дилера Sony.
- Отключите расположенное поблизости электрическое оборудование.

Для изменения интервала настройки AM

Интервал настройки AM-радиовещания установлен на фирме-изготовителе на 9 кГц (или для некоторых регионов на 10 кГц; этой функции нет в наличии в модели для России).

Используйте кнопки на аппарате для изменения интервала настройки AM-радиовещания.

- 1 Настройте приемник на станцию AM, а затем выключите систему.
- 2 Удерживая нажатой кнопку TUNER/BAND **[9]**, нажмите кнопку **I/⏻ [1]**. Все предварительно установленные станции AM будут удалены. Для сброса интервала настройки к заводской предварительной установке повторите действия процедуры.

Для улучшения приема тюнера

Отключите питание CD-проигрывателя, воспользовавшись функцией управления питанием CD. По умолчанию питание CD включено.

- 1 Нажимайте повторно кнопку FUNCTION **[9]**, чтобы выбрать функцию CD, а затем выключите систему.

Продолжение следует 

- 2 После прекращения мигания индикатора “STANDBY” нажмите кнопку I/⏻ [1] на аппарате, удерживая нажатой кнопку ■/CANCEL [13].
- дисплее не появится индикация “CD POWER OFF”. Если питание CD-проигрывателя отключено, время доступа к диску увеличивается. Для включения питания CD-проигрывателя повторяйте процедуру, пока не появится индикация “CD POWER ON”.

Для сброса системы к заводским установкам

Если система все равно не функционирует надлежащим образом, сбросьте систему к заводским установкам.

Используйте кнопки на аппарате для возвращения настроек системы к заводским установкам.

- 1 Отсоедините и повторно подсоедините шнур питания, а затем включите систему.
- 2 Нажмите кнопки [15] — [15], ■/CANCEL [13] и I/⏻ [1] одновременно. Удаляются все определенные пользователем установки, такие как предварительно установленные радиостанции, таймер и часы.

Сообщения

CD/MP3-проигрыватель, Тюнер

CD OVER: Вы достигли конца диска, нажимая кнопку ►► [15] во время воспроизведения или паузы.

COMPLETE: Операция предварительной установки завершена нормально.

INVALID: Вы нажали неверную кнопку.

LOCKED: Дисковый отсек не открывается. Обратитесь к ближайшему дилеру Sony.

NO DISC: В системе нет диска, или же Вы вставили диск, который невозможно воспроизвести.

NO STEP: Все запрограммированные дорожки или файлы удалены.

PUSH SELECT: Вы пытались установить часы или таймер во время действия таймера.

PUSH STOP: Вы нажали кнопку PLAY MODE [22] во время воспроизведения.

READING: Система считывает информацию на диске. Некоторые кнопки недоступны.

SET CLOCK: Вы попытались выбрать таймер, когда часы не установлены.

SET TIMER: Вы попытались выбрать таймер, когда функция воспроизведения по таймеру не установлена.

STEP FULL: Вы пытались запрограммировать более 26 дорожек или файлов (фрагментов).

TIME NG: Время начала и остановки воспроизведения по таймеру установлены на одинаковое время.

Устро
COMF
уст
DEVI
зап
ERASI
фай
ERRO
рас
неи
FATAL
отс
нег
уст
FLDR
на у
мак
INVAI
неп
дан
NO DI
под
уст
NO ST
дор
NO TF
фай
вос
NOT S
уст
под
PLEA!
исп
PROT
уда
USE
READ
рас
REC E
про
при

Устройство USB

COMPLETE: MP3-файл или папка на устройстве USB удален(а).

DEVICE FULL: Устройство USB заполнено.

ERASE ERROR: Сбой удаления MP3-файлов или папок с устройства USB.

ERROR: Устройство USB невозможно распознать, или подсоединено неизвестное устройство.

FATAL ERROR: Устройство USB было отсоединено во время записи на него или удаления MP3-файлов с устройства USB.

FLDR FULL: Количество папок на устройстве USB достигло максимума.

INVALID: Вы выполнили неправильную или запрещенную в данный момент операцию.

NO DEVICE: Устройство USB не подсоединено или подсоединенное устройство USB остановлено.

NO STEP: Все запрограммированные дорожки или файлы удалены.

NO TRACK: В систему не загружены файлы, пригодные для воспроизведения.

NOT SUPPORTED: Подсоединено устройство USB, которое не поддерживается системой.

PLEASE WAIT: Идет подготовка к использованию устройства USB.

PROTECTED: Вы пытались выполнить удаление или запись на устройство USB с защитой от записи.

READING: Система пытается распознать устройство USB.

REC ERROR: Запись не удается произвести по неизвестным причинам.

REMOVED: Устройство USB удалено.

STEP FULL: Вы пытались запрограммировать более 26 дорожек или файлов (фрагментов).

STORAGE DRIVE: Подсоединен носитель данных USB.

TRK FULL: Количество файлов на устройстве USB достигло максимума.

Примеры индикаций

Индикация	значение
2	2 (два)
5	5 (пять)
6	6 (шесть)
8	8 (восемь)
0	0 (ноль)
A	A
B	B
D	D
G	G
H	H
K	K
M	M
O	O
Q	Q
R	R
S	S
Z	Z
”	”
\$	\$
%	%
,	,
.	.
?	?
@	@
^	^

Меры предосторожности

Диски, которые система **МОЖЕТ** воспроизводить

- Аудио CD
- CD-R/CD-RW (аудиоданные/MP3-файлы)

Диски, которые система **НЕ МОЖЕТ** воспроизводить

- CD-ROM
- CD-R/CD-RW, записанные в форматах, отличных от музыкальных CD или MP3-форматов, соответствующих уровню 1/уровню 2 по ISO9660, Joliet или мультисессионных
- CD-R/CD-RW, записанные в мультисессионном режиме, которые не были завершены “закрытием сессии”
- CD-R/CD-RW плохого качества, поцарапанные или грязные CD-R/CD-RW или же CD-R/CD-RW, записанные с помощью несовместимого записывающего устройства
- CD-R/CD-RW, который не завершен надлежащим образом
- Диски, содержащие файлы, отличные от файлов MPEG 1 Audio Layer-3 (MP3)
- Диски нестандартной формы (например, в форме сердца, квадрата, звезды)
- Диски с приклеенными к ним липкой лентой, бумагой или этикеткой
- Взятые на прокат или бывшие в употреблении диски с прикрепленными к ним наклейками, клей на которых выходит за пределы наклейки

- Диски на CD

Прим

- Перечисленные прокрутки:
- Не срабатывают: бензин или предрасположенности
- Не 100% истощения (возможны не срабатывания при сол

По бе

- Если испорчена длинная полупроводниковая деталь: Ничего
- При пределе, чем следуют масштабы
- Шноток: ква

- Диски, этикетки на которых напечатаны с применением липких на ощупь чернил

Примечания относительно дисков

- Перед воспроизведением диска очистите диск с помощью протирающей тряпки от центра к краям.
- Не очищайте диск с помощью растворителей, таких как бензиновый разбавитель, или имеющихся в продаже очистителей или антистатических аэрозолей, предназначенных для виниловых долгоиграющих пластинок.
- Не подвергайте диски воздействию прямых солнечных лучей или источников тепла, таких как воздуховоды для горячего воздуха, не оставляйте их в машине, припаркованной под прямыми солнечными лучами.

По безопасности

- Если аппарат не будет использоваться в течение длительного периода времени, полностью отсоедините шнур питания от сетевой розетки. При отсоединении аппарата всегда держите штепсельную вилку. Никогда не тяните за сам шнур.
- При попадании в систему любого предмета или жидкости, прежде чем использовать систему, ее следует отключить и проверить в мастерской квалифицированного обслуживания.
- Шнур питания переменного тока может быть заменен только квалифицированным персоналом.

По размещению

- Не размещайте систему в наклонном положении или в местах горячих, холодных, пыльных, грязных или сырых, с недостатком вентиляции или местах, подверженных вибрации, воздействию прямого солнечного или яркого света.
- Будьте осторожны при размещении аппарата или акустических систем на специально обработанных поверхностях (например, воском, маслом, полиролем), так как это может привести к появлению пятен или обесцвечиванию.
- Если систему внесли в помещение из холодного или жаркого места или поместили в сырой комнате, на линзах внутри CD-проигрывателя может сконцентрироваться влага, что может вызвать неисправность системы. В данной ситуации извлеките диск и оставьте систему включенной примерно в течение часа до испарения влаги.

По теплообразованию

- Теплообразование аппарата во время работы является нормальным и не должно вызывать тревогу.
- Не прикасайтесь к корпусу, если аппарат непрерывно использовался на большой громкости, потому что корпус может нагреваться.
- Не закрывайте вентиляционные отверстия.

По акустической системе

Данная акустическая система не экранирована от магнитных полей, и изображение расположенного поблизости телевизора может быть искажено магнитными полями. В данной ситуации отключите телевизор, подождите от 15 до 30 минут, и снова включите его. Если улучшений нет, отодвиньте акустические системы подальше от телевизора.

Очистка корпуса

Очищайте данную систему мягкой тканью, слегка смоченной в мягком моющем растворе. Не используйте никаких типов наждачной бумаги, чистящих порошков, или растворителей, таких как разбавитель, бензин или спирт.

Технические характеристики

Основной аппарат

Секция усилителя

Модель для России:

Выходная мощность по стандарту DIN (номинальная):
18 + 18 Вт (6 Ом при 1 кГц, DIN)
Постоянная среднеквадратическая выходная мощность (для справок): 25 + 25 Вт (6 Ом при 1 кГц, суммарный коэффициент гармоник 10%)
Музыкальная выходная мощность (для справок):
38 + 38 Вт (6 Ом при 1 кГц, суммарный коэффициент гармоник 10%)

Остальные модели:

Выходная мощность по стандарту DIN (номинальная):
18 + 18 Вт (6 Ом при 1 кГц, DIN)
Постоянная среднеквадратическая выходная мощность (для справок): 25 + 25 Вт (6 Ом при 1 кГц, суммарный коэффициент гармоник 10%)

Входные гнезда:

AUDIO IN (стереофоническое мини-гнездо): напряжение 250 мВ, полное сопротивление 47 кОм
Порт  (USB): Тип А, максимальный ток 500 мА

Выходные гнезда:

PHONES (стереофоническое мини-гнездо): для подключения наушников сопротивлением 8 Ом
SPEAKER: Принимает полное сопротивление от 6 до 16 Ом

Секция устройства USB

Поддерживаемая скорость передачи данных

MP3 (MPEG 1 Audio Layer-3):
32 — 320 кбит/с, переменный поток данных

Частоты дискретизации

MP3 (MPEG 1 Audio Layer-3):
32/44,1/48 кГц

Порт  (USB)

USB-A (полноскоростной)

Секция CD-проигрывателя

Система: Система воспроизведения компакт-дисков и цифрового аудио

Характеристики лазерного диода

Продолжительность эмиссии:
непрерывная

Выходная мощность лазера*: Менее чем ем 44,6 мкВт

* Данная выходная мощность представляет величину, измеренную на расстоянии 200 мм от поверхности объектива на блоке оптического звукоснимателя с апертурой в 7 мм.

Частотная характеристика: 20 Гц — 20 кГц

Отношение сигнал-шум: Более 90 дБ

Динамический диапазон: Более 90 дБ

Секция тюнера

FM-стерео, супергетеродинный тюнер FM/AM

Секция FM-тюнера:

Диапазон настройки:

87,5 — 108,0 МГц (с шагом в 50 кГц)

Антенна: Проводная антенна FM

Антенные гнезда: 75 Ом

Несимметричные

Промежуточная частота: 10,7 МГц

Секция AM-тюнера:

Диапазон настройки

Модель для России:

531 — 1 602 кГц (с интервалом регулировки в 9 кГц)

Остальные модели:

530 — 1 710 кГц (с интервалом регулировки в 10 кГц)

531 — 1 710 кГц (с интервалом регулировки в 9 кГц)

Антенна: Гнездо для рамочной антенны

AM, наружной антенны

Промежуточная частота: 450 кГц

Акустическая система

Акустическая система: Широкополосная 10 см, конического типа

Номинальное полное сопротивление:

6 Ом

Размеры (ш/в/г): Приблиз. 140 × 245 × 210 мм

Масса: Приблиз. 1,9 кг нетто на каждую акустическую систему

Общее

Требования к питанию

Модель для России: 230 В

переменного тока, 50/60 Гц

Модель для Мексики: 120 В

переменного тока, 60 Гц

Модель для Аргентины: 220 В

переменного тока, 50/60 Гц

Остальные модели: 120 В, 220 В,

230 — 240 В переменного тока,

50/60 Гц, регулируемого с помощью

селектора напряжения

Потребляемая мощность: 65 Вт

Размеры (ш/в/г) (не включая

акустические системы): Приблиз. 200 × 132 × 298 мм

Масса (не включая акустические

системы): 3,7 кг

Прилагаемые принадлежности: Пульт

дистанционного управления (1),

Батарейки R6 (размера AA) (2), Рамочная

антенна AM (1), Проводная антенна FM

(1)

Конструкция и технические

характеристики могут быть изменены

без уведомления.



- Потребляемая мощность в режиме ожидания: 0,5 Вт
- В некоторых печатных платах галогенированные огнезащитные составы не используются.
- Для корпусов галогенированные огнезащитные составы не используются.

Устройства USB, доступные для воспроизведения/ записи

На данной системе Вы можете использовать следующие устройства USB Sony. Другие устройства USB не могут быть использованы для воспроизведения/записи в данной системе.

Проверенный цифровой музыкальный проигрыватель Sony (по состоянию на январь 2007 г.)

Название изделия	Название модели
Walkman®	NWD-B100

Проверенный IC-рекордер Sony (по состоянию на январь 2007 г.)

Название изделия	Название модели
IC-рекордер	ICD-U50/U60/U70

Проверенный носитель данных USB Sony (по состоянию на январь 2007 г.)

Название изделия	Название модели
MICROVAULT	USM512EX / 1GEX / 2GEX USM128J / 256J / 512J / 1GJ / 2GJ / 4GJ / 8GJ USM512JX / 1GJX / 2GJX / 4GJX USM256H / 512H / 1GH / 2GH / 4GH USD2G / 4G / 5G / 8G

Ознакомьтесь с приведенными ниже веб-сайтами, чтобы получить последнюю информацию о совместимых устройствах:
Для покупателей в США:
<<http://www.sony.com/shelfsupport>>
Для покупателей в Канаде:
Английский <<http://www.sony.ca/ElectronicsSupport/>>
Французский <<http://fr.sony.ca/ElectronicsSupport/>>
Для покупателей в Европе:
<<http://sonydigital-link.com/dna>>
Для покупателей в Латинской Америке:
<<http://www.sony-latin.com/pa/info>>
Для покупателей в Азии и Океании:
<<http://www.css.ap.sony.com/>>

Примечания

- Не используйте устройства USB, кроме перечисленных. Работа с моделями, не перечисленными здесь, не гарантируется.
- Работа не всегда гарантируется, даже если использовать эти устройства USB.
- Некоторые из этих устройств USB могут быть недоступны для покупки в некоторых регионах.