

**И
D
B**

ВЫСОКОКЛАСНАЯ
МЕБЕЛЬ ДЛЯ ВАШЕГО
**ДОМАШНЕГО
КИНОТЕАТРА**



Мебель для домашнего кинотеатра Avion Noir™

Список компонентов

A – корпус Avion Noir x 1

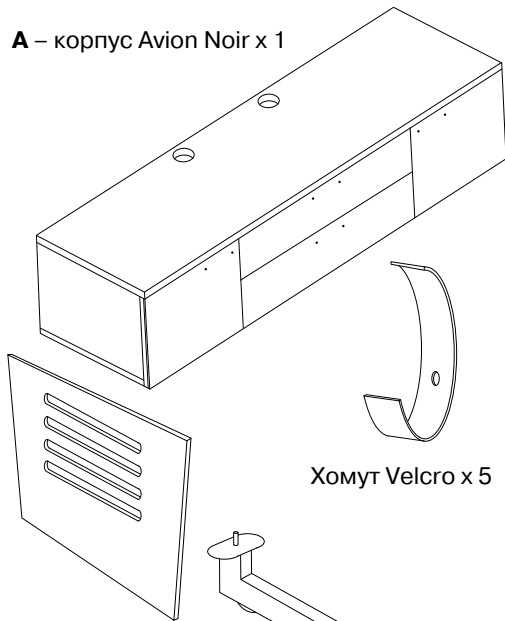

Хомут Velcro x 5

B – сдвижная тыловая панель x 2

C – металлические ножки x 3



Шестигранный ключ малый x 1



Заглушка x 2

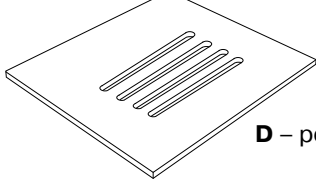

D – регулируемая полка x 2

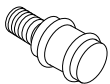

E – полочный крепеж x 8

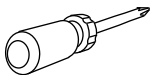

F – ручка x 4

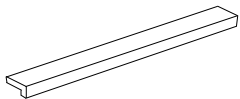

G – пластиковый винт x 8



Шестигранный ключ средний x 1

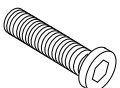

H – монтажный винт x 12

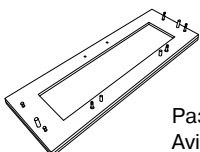

K – панель для громкоговорителей x 2

Разработано дизайн-студией BDI. Avion™ является торговой маркой Becker Designed, Inc. Все права защищены. 2005 Becker Designed, Inc.

Конструкция вашей мебели для домашнего кинотеатра Avion Noir™ предусматривает простоту сборки. Во избежание ущерба внимательно изучите данную инструкцию.

Размещение и эксплуатация

Мебель для домашнего кинотеатра Avion™ предназначена для размещения на ровных поверхностях в помещениях. Производите очистку стеклянных поверхностей с помощью стеклоочистителя, а стальных и деревянных деталей с помощью влажной ткани.

Примечание: все монтажные принадлежности находятся в верхнем центральном выдвижном ящике.

Шаг 1

Распакуйте и идентифицируйте детали, перечисленные на предыдущей странице

Сборку конструкции следует производить на мягкой поверхности, например, на ковре. Если какие-либо детали отсутствуют или повреждены, обратитесь в контактное Бюро обслуживания BDI по адресу: customerservice@bdiusa.com. По всем другим вопросам, пожалуйста, обращайтесь к местному дистрибьютору продукции BDI.

Установка ножек.

Прежде всего удалите из корпуса все внутренние компоненты, включая полки и бокс для монтажных принадлежностей.

Аккуратно переверните корпус (A) основанием вверх (Шаг 1). С помощью среднего шестигранного ключа привинтите металлические ножки (C) к основанию корпуса монтажными винтами (H). Примечание: Каждая из металлических ножек оснащена регуляторами уровня, регулировка которых может быть произведена изнутри корпуса с помощью малого шестигранного ключа.

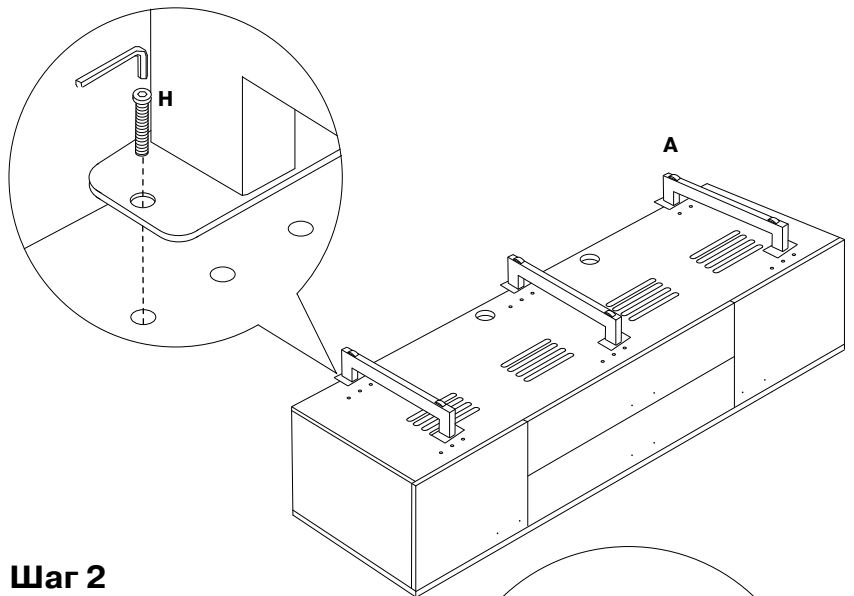

Шаг 2

Крепеж для регулируемой полки (E) может быть перемещен в зависимости от высоты компонентов вашей системы, что позволит вам приподнять или опустить регулируемую полку на желаемый уровень.

Установите регулируемую полку (D) внутри левого и правого отделений корпуса. Примечание: для размещения регулируемой полки внутри корпуса ее нужно наклонить, чтобы она прошла в дверцу.

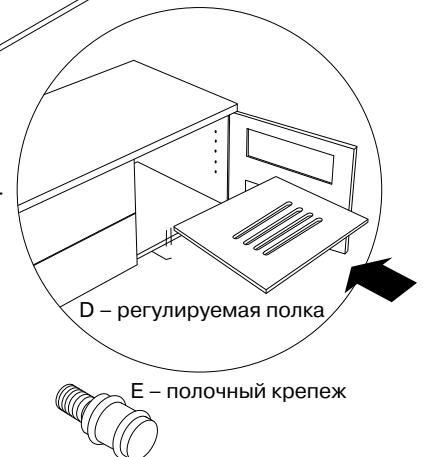

Шаг 3

Прикрепите ручки (F) к дверям и выдвижным ящикам с помощью пластиковых винтов (G). Для выполнения этой операции желательно использовать отвертку Phillips.

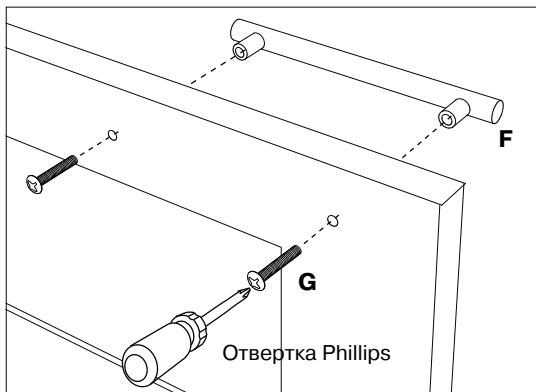

Заглушка x 2

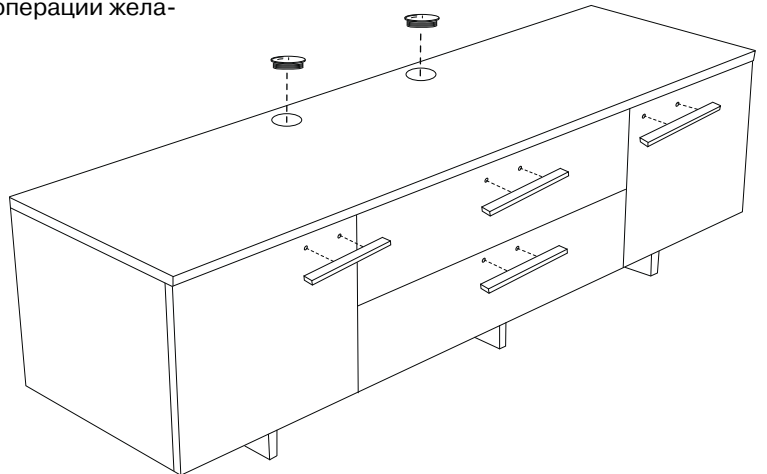

Детали: дверца, вид изнутри.

Шаг 4

Установите обе сдвижные тыловые панели (B) на задней части корпуса. Примечание: для вашего удобства в качестве укладчиков кабелей в комплекте имеются хомуты Velcro.

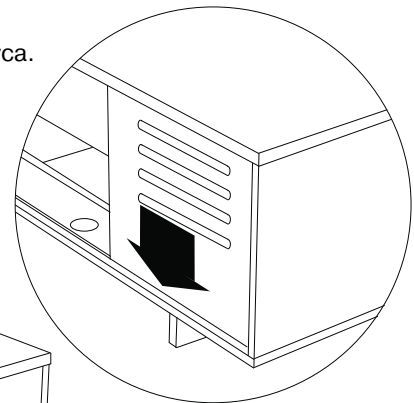
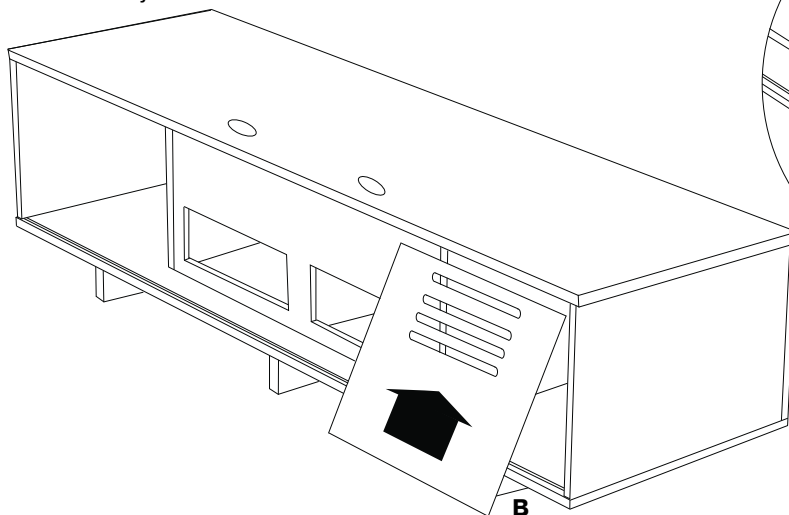

Шаг 5

Опция А для громкоговорителя центрального канала.

Если вы намерены использовать место верхнего/центрального выдвижного ящика корпуса для размещения громкоговорителя центрального канала, ящик можно легко удалить. Чтобы сделать это, выполните шаги, указанные ниже.

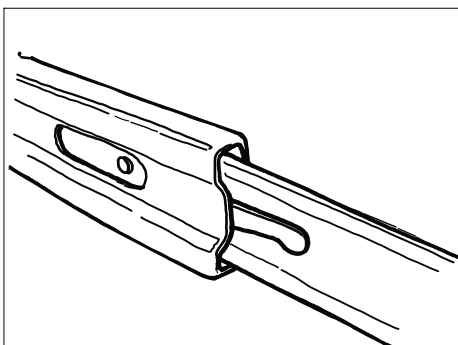

Полностью выдвиньте ящик и расположите пластиковый рычаг на направляющей ящика.

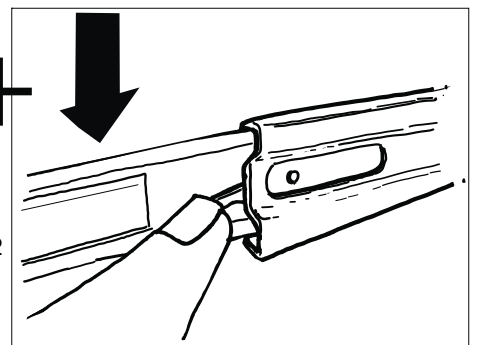
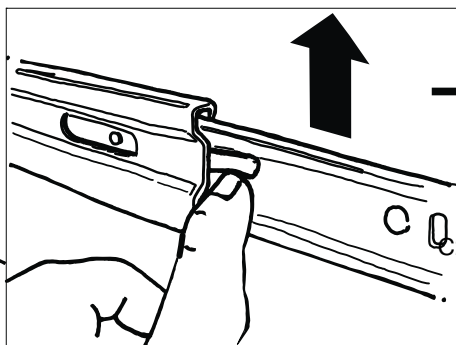

Одновременно поднимите ВВЕРХ ЛЕВЫЙ и опустите ВНИЗ ПРАВЫЙ пластиковые рычаги и вытяните ПРЯМО выдвижной ящик. Отсоедините направляющие выдвижного ящика от внутренней стороны панелей с помощью отвертки Phillips.

Опция В для громкоговорителя центрального канала.

Если вы намерены использовать верхний/центральный выдвижной ящик корпуса для размещения громкоговорителя центрального канала, можно заменить стеклянную панель панелью для громкоговорителя. Чтобы сделать это, выполните шаги, указанные ниже.

1. Выдвиньте ящик и определите положение всех кулачковых вставок. Кулачковые вставки расположены внутри и на дне ящика.
2. Снимите стеклянную панель со сборного ящика, повернув все кулачковые вставки против часовой стрелки с помощью отвертки Phillips.
3. Переместите все предварительно снятые детали на тыловую сторону панели громкоговорителя.
4. Вставьте панель громкоговорителя в сборный ящик и затяните кулачковые вставки.

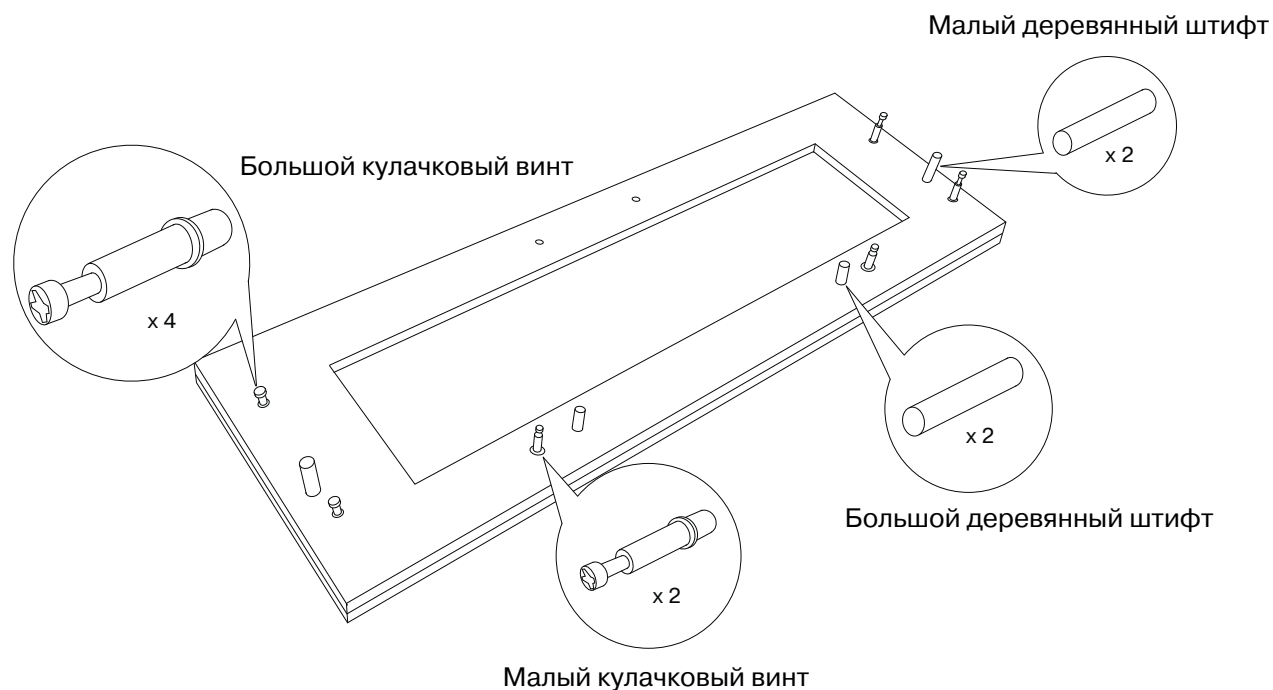

Точная регулировка вашей новой мебели для домашнего кинотеатра BDI Avion

После того, как вы распаковали и осуществили простую сборку вашей тумбы-подставки Avion или Avion Noir, следует выполнить нижеуказанные шаги. Из-за возможных ударов при транспортировке или неровного пола дверцы и ящики вашей тумбы-подставки Avion могут располагаться недостаточно ровно относительно соприкасающихся с ними поверхностей. Эту ситуацию можно исправить, произведя несколько дополнительных незначительных регулировок. Имейте в виду, что в зависимости от каждого конкретного случая достижение результата может быть осуществлено методом проб и ошибок и потребует терпения. Высококачественные европейские крепежные элементы предусматривают регулировку, однако внесение изменений в один из элементов конструкции может повлечь за собой производство дальнейших регулировок. Произведя незначительные регулировки, вы можете скорректировать направление дверей корпуса и добиться их правильного положения на вашей мебели Avion.



НЕПРАВИЛЬНО!
Дверца скошена по отношению к конструкции.



ПРАВИЛЬНО!
Дверца расположена правильно и имеет ровные зазоры сверху, снизу и по бокам.

ШАГ 1 - Выровняйте вашу мебель Avion (если необходимо)

Регуляторы уровня, имеющиеся в ножках, могут быть отрегулированы изнутри корпуса Avion, чтобы компенсировать неровности пола или обеспечить стабильность корпусу, чтобы тот не катился. Если вы столкнулись с проблемой неплотно прилегающих дверей, прежде всего рекомендуется убрать все регуляторы, чтобы добиться опоры корпуса на колеса. Если центральная секция, расположенная на трех ножках тумбы-подставки, кажется прогнувшейся относительно боковых секций (центральные дверцы находятся ниже боковых), поднимите регуляторы центральной ножки для компенсации данного явления.



Шаг 1: Выровняйте вашу мебель Avion

ШАГ 2 – Регулировка дверных креплений (если необходимо)

Дверцы на вашей подставке Avion должны быть подогнаны идеально; они должны открываться и закрываться свободно, без соприкосновения с дверным проемом. Регулировку дверных креплений Avion можно произвести с помощью отвертки Phillips. Детали дверных креплений включают в себя три регулировочных винта.

- При регулировке **винта 1** дверь можно перемещать влево и вправо внутри проема. Для достижения наилучшего результата произведите небольшие регулировки верхнего и нижнего креплений.
- Если регулировка винта 1 не привела к желаемому результату, вы можете подрегулировать **винт 2**, что приведет к перемещению двери вверх и вниз внутри проема (верхнее и нижнее крепление нужно регулировать одинаково).
- Регулировка **винта 3** приведет к перемещению всей двери как внутрь, так и наружу, увеличивая или уменьшая зазор между дверцей и корпусом. Этот винт редко нуждается в регулировке.

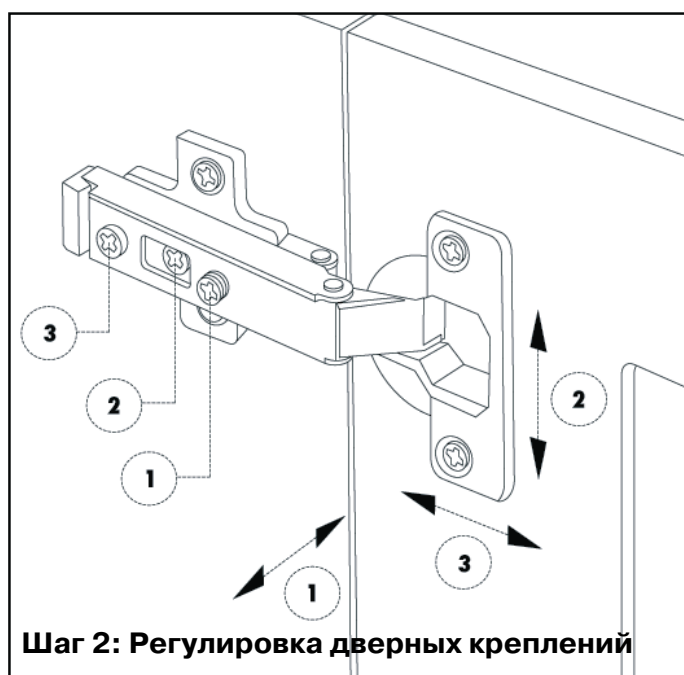

Шаг 2: Регулировка дверных креплений

ВЫСОКОКЛАССНАЯ МЕБЕЛЬ

BDI