

HYUNDAI

H-1621

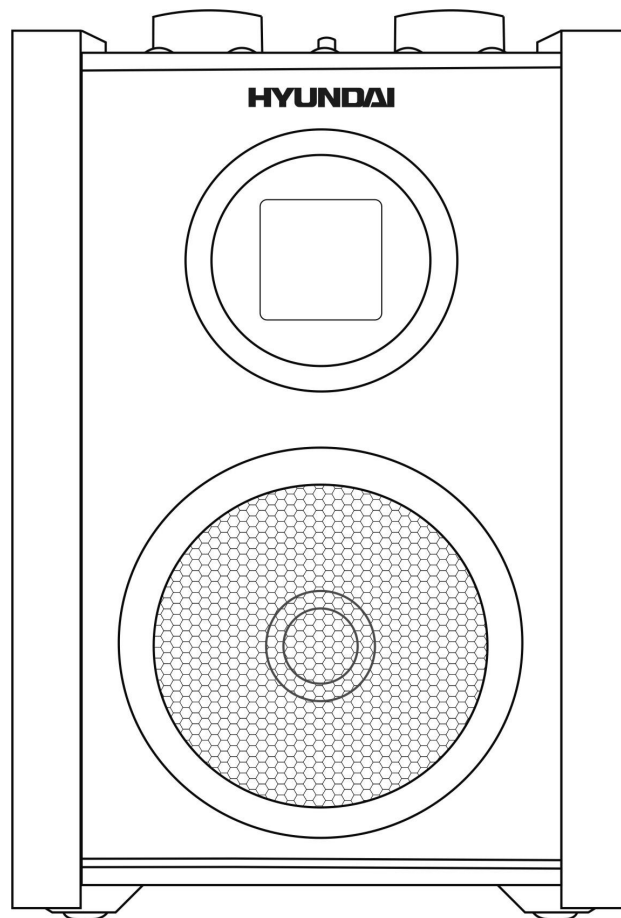

RADIO RECEIVER
Instruction manual

РАДИОПРИЕМНИК
Руководство по эксплуатации

Элементы управления

Передняя панель

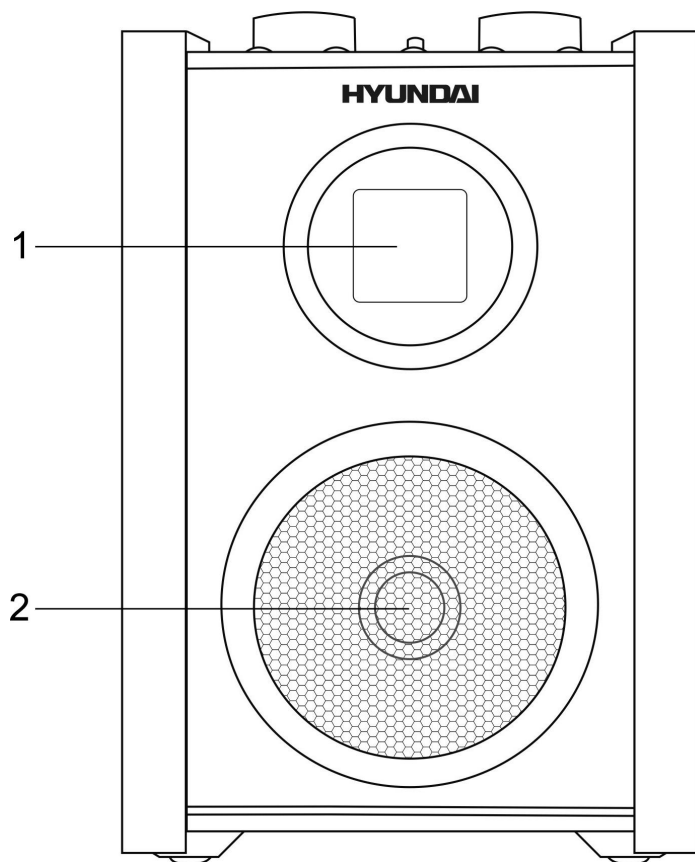

Передняя панель

1. ЖК дисплей
2. Динамик

Верхняя панель

3. Регулятор VOLUME
4. Переключатель FUNCTION
5. Кнопка ALARM ON/OFF
6. Кнопка ALARM SET/RADIO ON/OFF
7. Регулятор TUNING
8. Кнопка TIME SET
9. Кнопка MINUTE
10. Кнопка HOUR

Верхняя панель

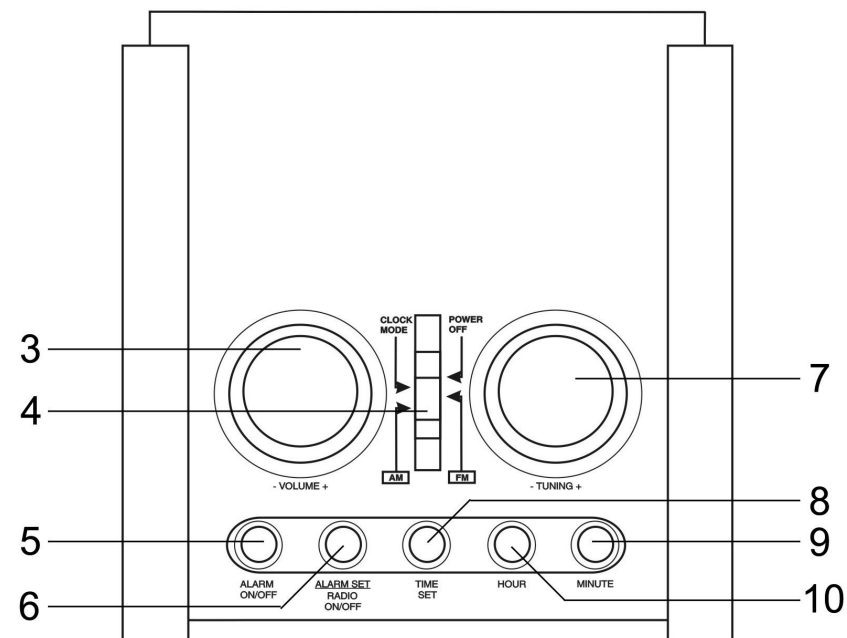

Установка батареек

Вставьте 4 батарейки типа UM-2/"C"/LR14 в отсек для батарей, расположенный на задней панели устройства. Во избежание неполадок требуется соблюдать полярность при установке батареек. Устройство также может работать от сетевого адаптера 6V с положительным выходом (в комплект не входит).

Примечания:

- Не забудьте выключить устройство, если не собираетесь его использовать. Это увеличит срок работы батареек.
- При частичной разрядке батареек на дисплее перестанут отображаться часы, однако радио при этом некоторое время будет работать. При отсутствии отображения часов замените батарейки на новые.
- Если устройство не будет использоваться долгое время, извлеките батареи. В противном случае может произойти вытекание батарей, что повлечет за собой повреждение устройства.
- Используйте батарейки одинакового типа. Никогда не используйте одновременно батарейки разных типов.

Включение/Выключение приемника

- Вставьте шнур питания в сетевую розетку, если используется адаптер.
- Поставьте переключатель FUNCTION в положение "clock mode", "FM" or "AM".

Операции с часами

Данное устройство оснащено встроенными часами; на дисплее отображается текущее время, когда устройство находится в выключенном состоянии (подсветка не работает) или в режиме часов (подсветка работает). Чтобы установить время, переместите переключатель FUNCTION в положение "clock mode" или "power off". Нажмите и удерживайте кнопку TIME SET, затем нажимайте кнопки HOUR и MINUTE, чтобы установить время.

Операции с радио

1. Установите переключатель FUNCTION в положение "AM" или "FM", чтобы выбрать нужный частотный диапазон.
2. Вращайте регулятор VOLUME, чтобы отрегулировать уровень громкости.
3. Вращайте регулятор TUNING, пока не будет найдена нужная частота/станция.
4. Чтобы выключить радио установите переключатель FUNCTION в положение "power off".
5. Чтобы включить радио, установите переключатель FUNCTION в положение "AM" или "FM".
6. Для улучшения качества приема радио сигнала:
 - FM-диапазон: максимально растяните FM-антенну для обеспечения оптимального приема. Также Вы можете изменять расположение провода антенны.
 - AM-диапазон: вращайте устройство для обеспечения оптимального приема. AM-антенна является встроенной. Старайтесь не располагать устройство на металлических поверхностях или рядом с ними, поскольку это может повлиять на качество приема AM сигнала.

Операции с будильником

1. Установите переключатель FUNCTION в положение “clock mode”.
2. Нажмите и удерживайте кнопку ALARM SET/RADIO ON/OFF, затем нажимайте кнопки HOUR и MINUTE, чтобы установить время срабатывания будильника.
3. Нажмите кнопку ALARM ON/OFF, на дисплее отобразится символ (((•))).
4. Установите переключатель FUNCTION в положение “AM” или “FM”.
5. Отрегулируйте уровень громкости с помощью регулятора VOLUME и вращайте регулятор TUNING для поиска нужной частоты/радиостанции.
6. Нажмите кнопку ALARM SET/RADIO ON/OFF, чтобы выключить радио. В заданное время устройство включится и начнет вещание выбранной радиостанции.
7. Чтобы отключить функцию будильника, нажмите кнопку ALARM ON/OFF; символ (((•))) исчезнет.
8. Чтобы отключить радио, нажмите кнопку ALARM SET/RADIO ON/OFF.

Примечание: При настройке будильника не забудьте выбрать радиостанцию включения. Если устройство не будет настроено на радиостанцию, будильник при срабатывании подаст звуковой сигнал, который может оказаться слишком тихим.

Чистка и уход

- Не допускайте использования прибора в условиях очень низких температур.
- Предохраняйте Ваш прибор от попадания влаги или воздействия высокой температуры.
- При необходимости протрите корпус прибора влажной тряпочкой, при этом убедитесь, что в приборе отсутствуют батареи.

Технические характеристики

Диапазоны радиоволн	FM: 64 – 108 МГц AM: 530 – 1600 кГц
RMS	1,8 Вт
Электропитание	DC 6 В (UM-2 1.5 В x 4)
Вес нетто/брутто	1 кг/1,1 кг
Габариты устройства (Д x Ш x В)	114 x 123 x 178 мм
Размеры коробки (Д x Ш x В)	145 x 150 x 202 мм

Технические характеристики могут быть изменены заводом-изготовителем без предварительного уведомления. Указанные масса и геометрические размеры имеют приблизительные значения.



AI49