

ИНСТРУКЦИЯ ПО ЭКСПЛУАТАЦИИ

Моноблок IRBIS



СОДЕРЖАНИЕ

ИНСТРУКЦИЯ ПО ЭКСПЛУАТАЦИИ.....	1
МЕРЫ ПРЕДОСТОРОЖНОСТИ ДЛЯ БЕЗОПАСНОЙ ЭКСПЛУАТАЦИИ.....	1
ОСНОВНЫЕ СВЕДЕНИЯ О МОНОБЛОКЕ.....	3
РАСПАКОВКА.....	3
ВНЕШНИЙ ВИД.....	4
ВКЛЮЧЕНИЕ МОНОБЛОКА.....	7
СХЕМА ПОДКЛЮЧЕНИЯ ВНЕШНИХ УСТРОЙСТВ К МОНОБЛОКУ.....	8
ПРАВИЛА ХРАНЕНИЯ И ТРАНСПОРТИРОВКИ.....	11
ВОЗМОЖНЫЕ ПРОБЛЕМЫ И СПОСОБЫ ИХ УСТРАНЕНИЯ.....	12
Моноблок не включается.....	12
Экран монитора темный.....	12
Во время начальной загрузки появляется сообщение «Non system disk».....	12
Во время загрузки или работы моноблок издает серию звуковых сигналов и система «зависает» (останавливается).....	13
Невозможно прочитать содержимое компакт-диска.....	13
Не происходит вывод на печать или печать выполняется с ошибками.....	13
Не работает манипулятор «мышь».....	14
При движении мыши курсор на экране движется неравномерно.....	14
МОДЕРНИЗАЦИЯ МОНОБЛОКА.....	14
ГЛОССАРИЙ.....	15
ГАРАНТИИ ИЗГОТОВИТЕЛЯ.....	17
ГАРАНТИЙНЫЙ ТАЛОН.....	20
АДРЕСА И ТЕЛЕФОНЫ АВТОРИЗОВАННЫХ СЕРВИСНЫХ ЦЕНТРОВ.....	21

ИНСТРУКЦИЯ ПО ЭКСПЛУАТАЦИИ

4013-006-46507230-2006 ИЭ

Моноблок(далее по тексту изделие) изготавливается ООО «К-Системс» по техническим условиям на базовый комплект ТУ 4013-006-46507230-2006 (КБЕВ.460643.006 ТУ).

Настоящее техническое описание и инструкция по эксплуатации содержат основные технические характеристики и общие правила работы с изделием, а также указания по его установке, запуску, обслуживанию и хранению.

МЕРЫ ПРЕДОСТОРОЖНОСТИ ДЛЯ БЕЗОПАСНОЙ ЭКСПЛУАТАЦИИ

Моноблок изготовлен с соблюдением всех норм безопасности и защиты от повреждений, что подтверждается наличием сертификата соответствия № РОСС RU.ME91.B00701, выданного органом по сертификации электрооборудования ФС «Энергия» и санитарно-эпидемиологического заключения № 77.МБ.01.500.П.000067.06.06.

Несмотря на соответствие изделия требованиям безопасности, Вы должны соблюдать определенные меры для исключения опасных ситуаций в период эксплуатации компьютера.

Внимательно ознакомьтесь с данным руководством и со всеми инструкциями, прилагаемыми к моноблоку, сохраните их для дальнейшего использования. Следуйте инструкциям и предупреждениям в процессе эксплуатации.

Не устанавливайте моноблок на неустойчивые поверхности, откуда он может упасть. Это может привести к выходу его из строя и травмированию людей.

Отверстия в корпусе моноблока предназначены для вентиляции, никогда не закрывайте и не заслоняйте их. Не помещайте моноблок рядом с источниками тепла и не допускайте воздействия на моноблок критических температур.

Не допускайте попадания любых предметов внутрь корпуса и любых жидкостей внутрь и на поверхность моноблока. Подключайте моноблок только к сети электропитания с напряжением 220В, частотой 50Гц и наличием в электросети заземляющей нейтрали (заземления).

Производите только те настройки и регулировки, которые предусмотрены инструкцией.

Выключайте моноблок и отключайте его от источника питания перед чисткой, не используйте жидкие или аэрозольные очистители, для протирки используйте мягкую ткань. Запрещается использовать для удаления грязи ацетон, бензин или спиртосодержащие жидкости, так как это может привести к деформации пластмассовых деталей и нарушению красочного покрытия металлических деталей корпуса моноблока.

Предохраняйте от повреждений и перегибов кабели электропитания и другие кабели, подсоединенные к моноблоку.

Не включайте компьютер в местах с повышенной влажностью.

Моноблок предназначен для эксплуатации в условиях, соответствующих виду климатического исполнения УХЛ, категории 4.2 по ГОСТ 15150 и предназначен для эксплуатации в закрытых отапливаемых помещениях в условиях круглосуточной, сменной или периодической работы в нормальных климатических условиях, определяемых следующими параметрами:

- температура окружающего воздуха: (20 ± 5) °C
- относительная влажность окружающего воздуха: (60 ± 20) %
- атмосферное давление: от 84 до 107 кПа (630-800 мм рт.ст.)

Немедленно отключите моноблок от источника напряжения и обратитесь в Авторизованный Сервисный Центр, в случае, если:

- кабель питания или разъемы повреждены или имеют дефекты;
- моноблок подвергся значительному попаданию влаги;
- моноблок не работает, при соблюдении всех инструкций по эксплуатации.

ОСНОВНЫЕ СВЕДЕНИЯ О МОНОБЛОКЕ

Краткое описание

Моноблок — это универсальное многофункциональное устройство, предназначенное для решения самых разных задач. С помощью моноблока Вы сможете написать письмо, реферат, дипломную работу, вести семейный бюджет, слушать музыку, смотреть фильмы, рисовать, играть, а также получить доступ в Интернет и пользоваться электронной почтой.

Стандартную работу изделия обеспечивают моноблок, клавиатура (опция), мышь (опция), соединительные кабели и программное обеспечение. К моноблоку могут подключаться различные дополнительные устройства, такие как принтер, сканер, колонки и другие, предназначенные для подключения к ПК.

Моноблок разработан с учетом последних требований эргономики, что, в сочетании с высокой вычислительной мощностью, делает его эффективным и удобным в использовании.

Во избежание поломок моноблока производите ремонт и модернизацию только в Авторизованных Сервисных Центрах производителя.

ВНИМАНИЕ!

- 1. В связи с тем, что конкретные модели моноблоков могут иметь различные конфигурации, некоторые элементы, упомянутые в этом руководстве, могут отсутствовать или отличаться от описанных.*
- 2. Производитель оставляет за собой право вносить изменения и усовершенствования в конструкцию и комплектность поставки моноблока без предварительного уведомления Покупателя.*

РАСПАКОВКА

Моноблок поставляется упакованным в картонную коробку. Аккуратно распакуйте его. Если Вы обнаружили внешние повреждения или отсутствие чего-либо в комплекте поставки, немедленно обратитесь к продавцу.

В базовый комплект поставки входят:

- моноблок;
- кабель питания;
- комплект программного обеспечения и документация на компакт-диске (состав может отличаться в различных поставках);
- инструкция по эксплуатации (настоящий документ);
- клавиатура (состав может отличаться в различных поставках);
- мышь (состав может отличаться в различных поставках).

ВНЕШНИЙ ВИД

В зависимости от модели моноблока его внешний вид может отличаться.

Передняя панель

На передней панели моноблока расположены:

1. Индикатор состояния web-камеры.
2. Встроенная web-камера.
3. Устройство для чтения флеш-карт (CardReader).
4. Встроенные динамики
5. Сенсорный экран.

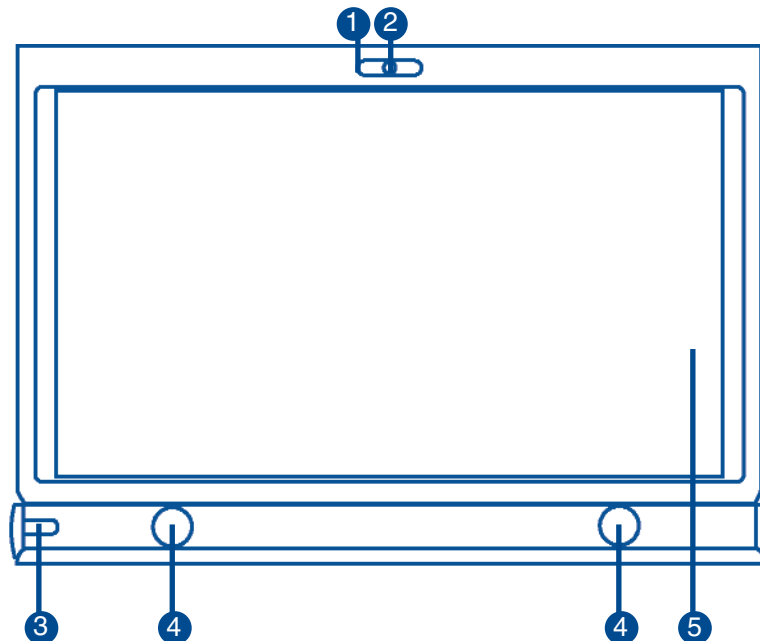

Задняя панель

На задней панели моноблока расположены:

1. Отверстие для замка Kensington.
2. Вход для антенны (опция).
3. Разъем питания.
4. Сетевой порт.
5. Порт аудиовыход.
6. Разъем для подключения монитора.
7. USB порты.

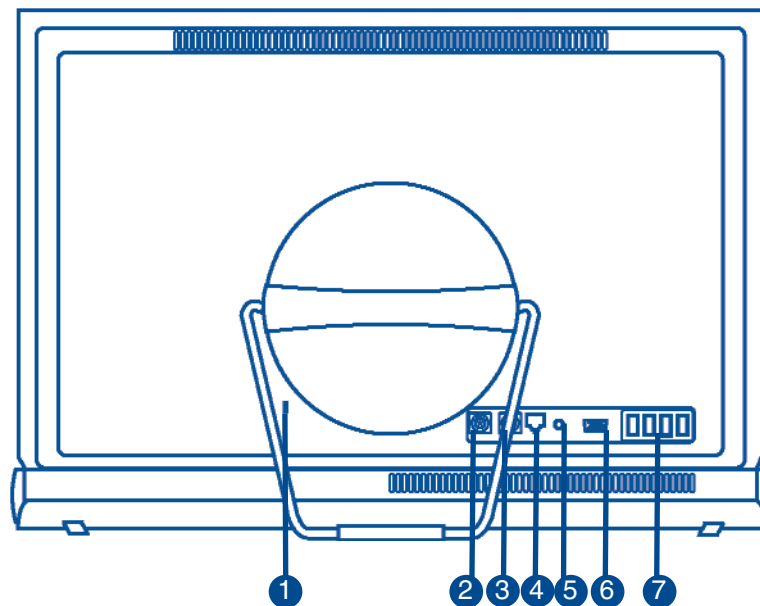

Правая боковая панель

На боковой панели моноблока расположены:

1. Привод для оптических дисков.
2. Кнопка вкл./выкл. и регулятор громкости.
3. Подставка.

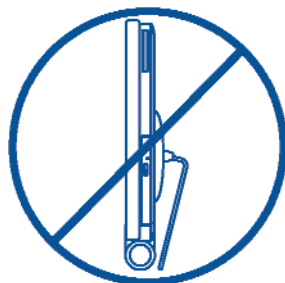
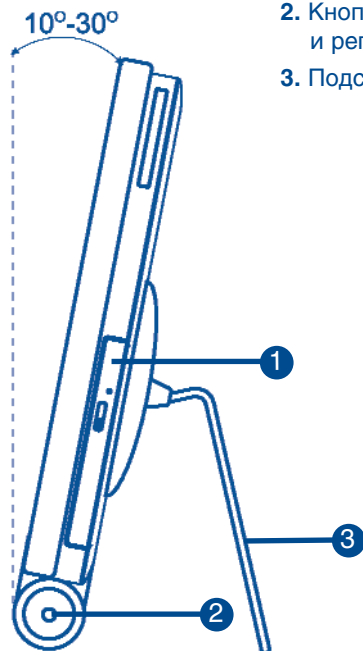

Левая боковая панель

На боковой панели моноблока расположены:

1. Индикатор активности HDD.
2. Карт-ридер.
3. USB порты.
4. Разъем для подключения наушников.
5. Разъем для подключения микрофона.
6. Кнопка выбора режима дисплея и регулятор яркости.

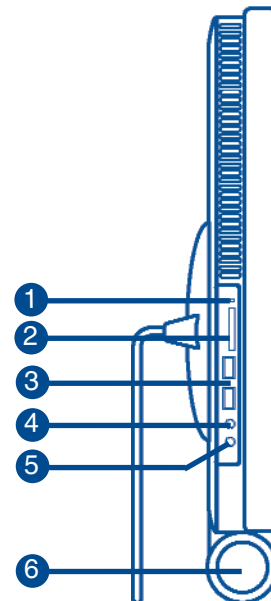
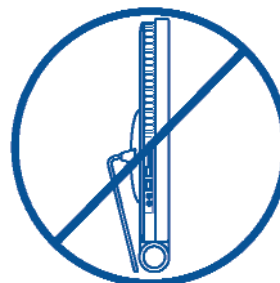

ВКЛЮЧЕНИЕ МОНОБЛОКА

Для включения моноблока необходимо:

1. Подсоединить все внешние устройства к моноблоку, прилагающимися к устройствам кабелями.
2. Подключить кабели внешних устройств к сети 220 В.
3. Подключить кабель электропитания моноблока к соответствующему разъему на моноблоке, затем подключить его к сети 220 В (см. рис.1).
4. Перевести кнопки питания на всех внешних устройствах в положение «Включено», в соответствии с инструкциями к устройствам.
5. Для включения питания системного блока нажмите кнопку POWER (см. рис. 2). При нажатии старайтесь не прикладывать чрезмерных усилий. При правильном включении электропитания должен засветиться индикатор питания.



рис.1



рис.2

СХЕМА ПОДКЛЮЧЕНИЯ ВНЕШНИХ УСТРОЙСТВ К МОНОБЛОКУ

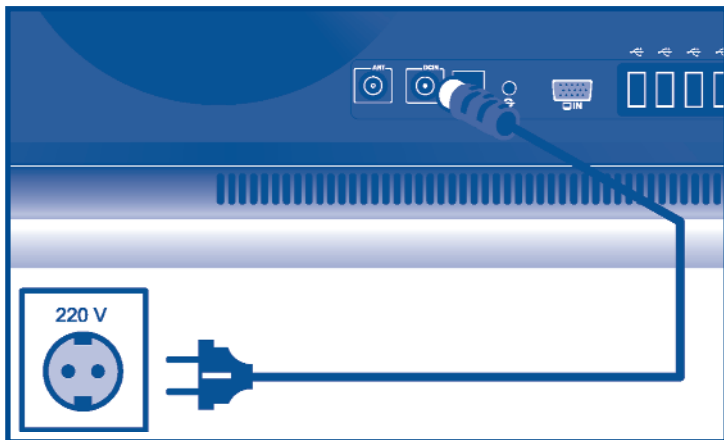

Клавиатура

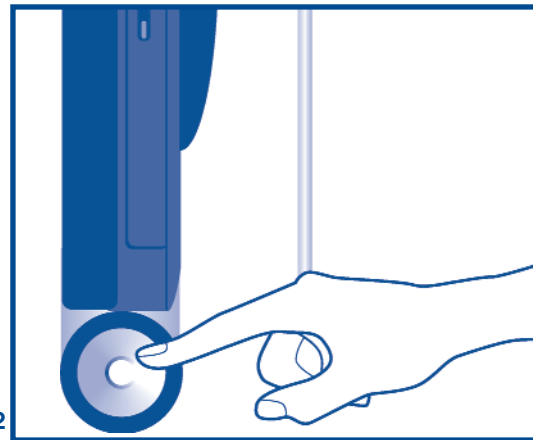
Устройство для ручного ввода цифр, букв, символов и специальных управляющих команд. Подключается к моноблоку через USB порт.

В зависимости от комплектации Ваш компьютер может быть оснащен мультимедийной или беспроводной мультимедийной клавиатурой.

Стандартная клавиатура имеет 105 клавиш, в том числе алфавитно-цифровые клавиши, специальные функциональные клавиши, цифровую клавиатуру для интенсивного ввода цифровых данных, блок управляющих клавиш, включающий в себя дополнительные клавиши быстрого вызова Windows-функций. Также, клавиатура имеет 8 дополнительных клавиш, выполняющих функции навигации в Интернет-браузере, управления мультимедийными программами.

Действия, назначаемые на клавиши, могут быть перепрограммированы по Вашему желанию при помощи специального программного обеспечения.

Для облегчения длительной работы с моноблоком клавиатура может быть оснащена подставкой для кистей рук.

Моноблок IRBIS оснащен сенсорной технологией (Touch)

СХЕМА ПОДКЛЮЧЕНИЯ ВНЕШНИХ УСТРОЙСТВ К МОНОБЛОКУ

Мышь

Устройство для позиционирования курсора (указательного элемента на экране монитора) и для выполнения других команд (выделение участков изображения, «перетаскивания» элементов и т.п.).

В зависимости от комплектации Ваш моноблок может быть оснащен беспроводной оптической или обычной оптической мышью.

Мышь подключается через USB порт.

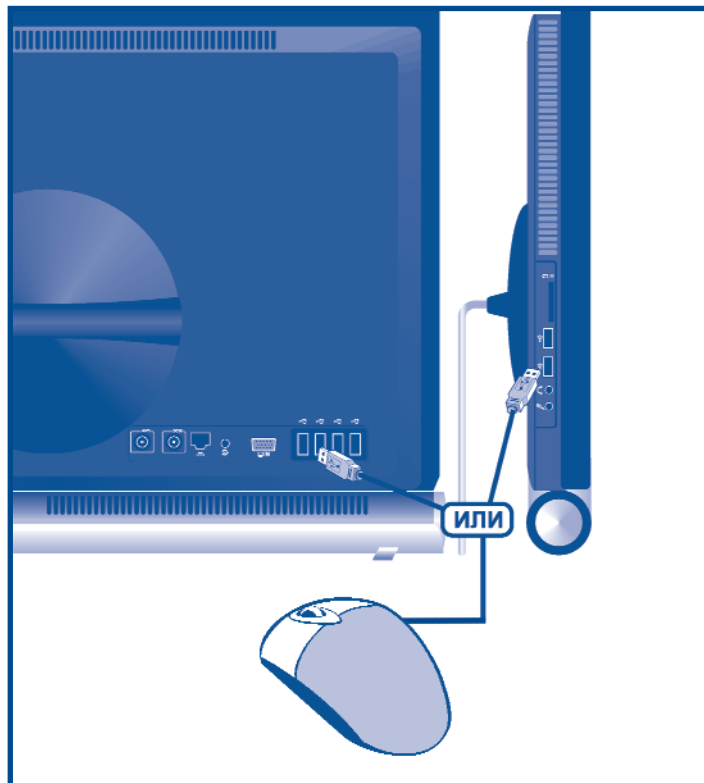

Моноблок IRBIS оснащен сенсорной технологией (Touch)

СХЕМА ПОДКЛЮЧЕНИЯ ВНЕШНИХ УСТРОЙСТВ К МОНОБЛОКУ

Микрофон и наушники

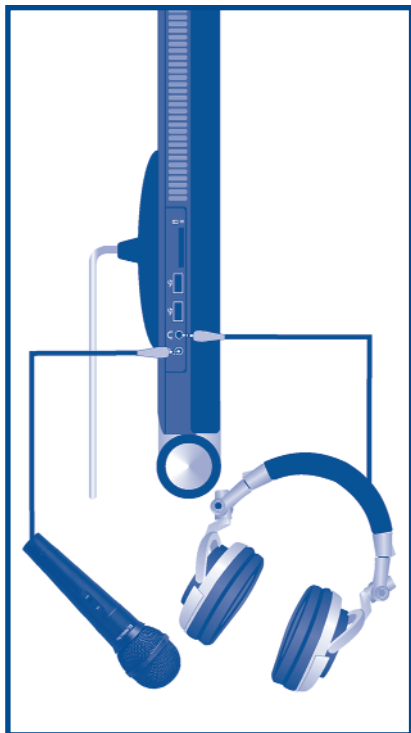

Монитор и принтер

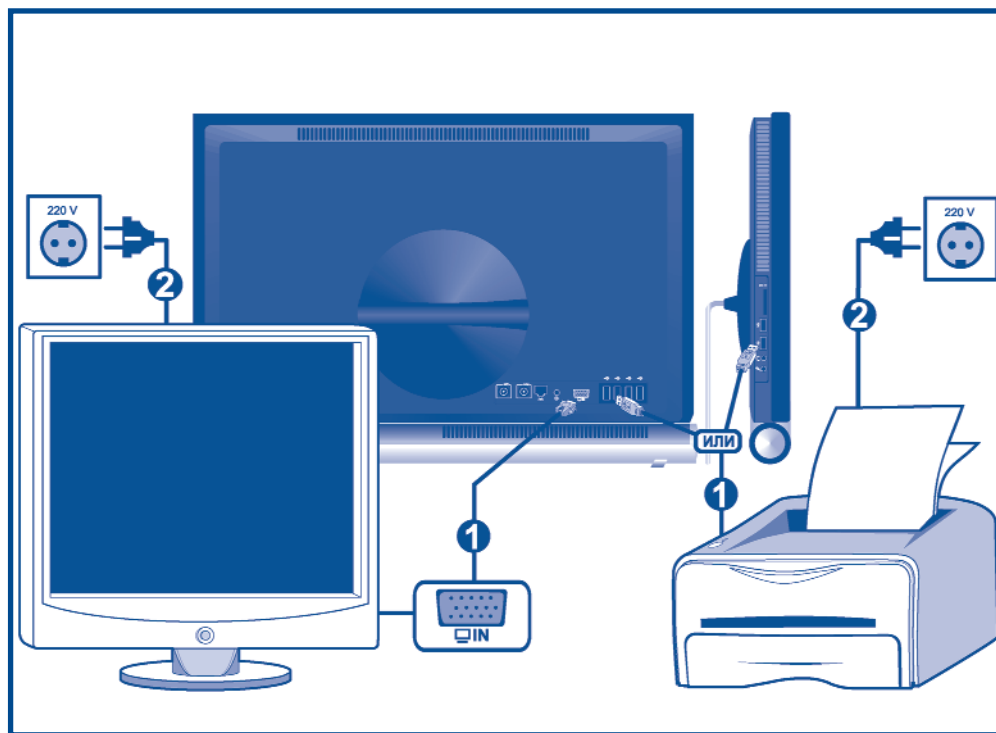

ПРАВИЛА ХРАНЕНИЯ И ТРАНСПОРТИРОВКИ

Правила хранения

Изделие должно храниться в упаковке в отапливаемом помещении при температуре воздуха от +5 до +40°С и относительной влажности воздуха до 80% в соответствии с ГОСТ В 9.003 и ГОСТ 21552.

В помещениях, где хранятся изделия, не должно быть паров кислот, щелочей и других химически активных веществ, пары или газы которых могут вызвать коррозию и повреждение изделия.

Правила транспортировки

Изделие и носители данных в упаковке могут транспортироваться в соответствии с требованиями ГОСТ В 9.001 и ГОСТ 21552 автомобильным, железнодорожным и авиационным (в герметизированных отсеках) видами транспорта на любое расстояние, при условии защиты их от грязи и атмосферных осадков.

Транспортировка по железной дороге должна осуществляться в крытых вагонах, а при перевозке в открытых вагонах — в контейнерах.

Размещение и крепление транспортной тары с упакованными изделиями в транспортных средствах должны обеспечивать ее устойчивое положение и не допускать перемещения во время транспортировки.

При погрузке и разгрузке изделия должны строго выполняться требования манипуляционных знаков и предупреждающих надписей на упаковке.

ВОЗМОЖНЫЕ ПРОБЛЕМЫ И СПОСОБЫ ИХ УСТРАНЕНИЯ

Изложенная ниже информация поможет Вам решить несложные проблемы, с которыми Вы можете столкнуться при пользовании моноблоком. Возможные неполадки можно разделить на две основные категории: проблемы аппаратных средств и проблемы программного обеспечения.

Моноблок не включается

Выполните тщательную визуальную проверку моноблока. Если никакие индикаторы не светятся, удостоверьтесь, что моноблок и все периферийные устройства получают питание и правильно соединены друг с другом (см. схему подключения устройств), проверьте наличие напряжения в розетке (включив туда заведомо исправное оборудование, например, настольную лампу или телевизор), надежность подключения и исправность шнура питания (подключив его, например, к принтеру или другому устройству), проверьте, что тумблер на блоке питания (для некоторых моделей) находится в положении ВКЛЮЧЕН — «I» (ВЫКЛЮЧЕН — «O»). Убедившись, что питание не отключено и все соединения в порядке, снова включите моноблок.

Если проблема не устранена, для консультации звоните в Авторизованный Сервисный Центр.

Экран моноблока темный

1. Пошевелите мышкой или нажмите любую клавишу на клавиатуре, для того чтобы убедиться, что моноблок не находится в «спящем» или «ждущем» режиме.
2. Проверьте показатели яркости и контрастности экрана (согласно инструкции устройства): возможно, они установлены неправильно.
3. Убедитесь, что монитор включен и правильно подключен к моноблоку (см. схему подключения устройств).

Если проблема не устранена, для консультации звоните в Авторизованный Сервисный Центр.

Во время начальной загрузки появляется сообщение «Non system disk»

1. Проверьте наличие диска в дисковом устройстве для компакт-дисков. А так же наличие всех съемных носителей. Если в дисковом устройстве для компакт-дисков есть CD/DVD-диск или подключен съемный носитель, удалите их из устройства и повторите загрузку моноблока.

2. Если надпись не пропала, вставьте Диск восстановления (поставляется в комплекте с моноблоком) и повторите загрузку. Следуйте инструкциям на экране.

Если проблема не устранена, для консультации звоните в Авторизованный Сервисный Центр.

Во время загрузки или работы моноблок издает серию звуковых сигналов и система «зависает» (останавливается)

Необходимо обратиться в Авторизованный Сервисный Центр.

Невозможно прочитать содержимое компакт-диска

Убедитесь, что:

1. диск установлен в дисковод правильной стороной (рабочим (серебристым) слоем вниз, картинкой вверх);
2. диск не имеет повреждений (царапин, потертостей) на рабочей поверхности;
3. установленный в моноблоке привод компакт-дисков поддерживает формат используемого диска (CD-ROM и CD-RW не воспроизводит DVD-диски). Тип оптического диска указан на его коробке и на его поверхности;
4. с данным видом диска Вы используете правильную прикладную программу.

Если проблема не устранена, для консультации звоните в Авторизованный Сервисный Центр.

Не происходит вывод на печать или печать выполняется с ошибками

1. Выключите питание всех устройств. Проверьте правильность подключения принтера (в соответствии с инструкцией к устройству).
2. Убедитесь, что принтер подключен к сети электропитания и находится в состоянии Ready (готовность) — при нажатии кнопки включения (Power) загорается индикатор.
3. Убедитесь, что в принтере есть бумага.
4. Произведите установку программного обеспечения, входящего в комплект поставки принтера (в соответствии с инструкцией к устройству).

Если проблема не устранена, для консультации звоните в Авторизованный Сервисный Центр.

Не работает манипулятор «мышь»

1. Проверьте правильность кабельного соединения мыши с моноблоком (см. схему подключения устройств).
2. Замените батарейку.

Если проблема не устранена, для консультации звоните в Авторизованный Сервисный Центр.

При движении мыши курсор на экране движется неравномерно

При использовании оптической мыши убедитесь, что Вы используете однотонный коврик или поверхность. Цветная или неоднородная поверхность может вызывать «дерганое» перемещение курсора по экрану.

Обращение в Авторизованный Сервисный Центр

При возникновении любых вопросов, связанных с эксплуатацией Вашего моноблока, Вы можете обратиться в Авторизованный Сервисный Центр (см. Адреса и телефоны Авторизованных Сервисных Центров).

МОДЕРНИЗАЦИЯ МОНОБЛОКА

Для расширения функциональных возможностей моноблока Вы можете произвести его модернизацию.

Операции замены или установки дополнительных модулей требуют осторожных и квалифицированных действий. Во избежание повреждений моноблока обращайтесь с просьбой о выполнении таких операций в Авторизованный Сервисный Центр производителя.

Все дополнительные устройства приобретаются отдельно от моноблока.

ВНИМАНИЕ!

Пренебрежение данным требованием может привести к повреждению внутренних устройств и к их выходу из строя!

ГЛОССАРИЙ

Блок питания

Обеспечивает преобразование переменного тока сети электропитания напряжением 220В в постоянный ток, необходимый для питания всех устройств ПК. Для предотвращения сбоев в работе ПК из-за нестабильного электропитания рекомендуется подключать моноблок через сетевой фильтр, который подавляет скачки электропитания, или через источник бесперебойного питания, который помимо подавления помех электросети обеспечивает электропитание моноблока даже при полном пропадании напряжения за счет использования встроенной аккумуляторной батареи.

Видеоадаптер (видеокарта)

Предназначен для вывода информации на монитор. Кроме этого, современные видеокарты являются ускорителями трехмерной графики, позволяющими с комфортом играть в трехмерные игры. В зависимости от модели моноблока видеоадаптер может быть интегрированным (установленным на системной плате) или выполненным в виде отдельной платы, устанавливаемой в разъем (слот) на системной плате. Некоторые модели моноблока, оснащенные интегрированными видеоадаптерами, позволяют в дальнейшем установить более производительный видеоадаптер в дополнительный слот на системной плате.

Дисковод компакт-дисков (оптических дисков)

К накопителям на оптических дисках относятся устройства для чтения и записи CD и DVD. На оптических дисках поставляется все программное обеспечение. Кроме того, оптические приводы позволяют слушать музыкальные CD и смотреть фильмы на DVD. С помощью пишущих оптических приводов можно организовать перенос больших объемов информации с одного ПК на другой, а также резервное копирование важных данных. В зависимости от модели моноблока может быть установлен привод одного из следующих типов: CD-ROM, CD-RW, DVD-ROM, Combo DVD/CD-RW, Multi DVD±R/RW. В зависимости от типа привода Вы можете работать с дисками следующих форматов: Audio-CD, CD-ROM, CD-R, CD-RW, DVD-Video, DVD-Audio, DVD-Data, DVD±R, DVD±RW.

Жесткий диск

Энергонезависимое устройство хранения программ и данных. Данные, сохраненные на жестком диске, при выключении питания не теряются и будут доступны при следующем сеансе работы на моноблоке. На жестком диске расположена операционная система, все основные прикладные программы и большинство файлов данных пользователя. Жесткие диски различаются интерфейсом подключения к контроллеру жестких дисков (расположенному на системной плате) и максимальной емкостью.

Звуковой адаптер

Устройство вывода звука на акустические системы (колонки) или головные телефоны (наушники). В зависимости от модели моноблока возможно подключение от двух до восьми колонок и воспроизведение звука DVD-качества по схемам 7.1, 5.1 или 5.1 + наушники. Также звуковой адаптер позволяет производить запись звука через микрофон.

Корпус

Обеспечивает надежную фиксацию всех компонентов ПК.

Оперативная память

Все программы и данные во время работы моноблока располагаются в оперативной памяти. Оперативная память — самое быстродействующее из всех запоминающих устройств ПК. Данные в оперативной памяти могут храниться только при подаче электропитания. Для сохранения данных из оперативной памяти их необходимо предварительно записать на одно из устройств долговременного хранения данных: гибкий диск, жесткий диск, записываемый компакт-диск. В зависимости от модели моноблока оперативная память может иметь различный объем и производительность.

Порты ввода-вывода

Для подключения различных внешних устройств ввода-вывода моноблок оснащен набором портов ввода-вывода. В зависимости от модели набор портов ввода-вывода может отличаться. Наиболее часто используемые порты:

- Card Reader;
- USB — для подключения широкого спектра устройств (от двух до шести портов, в зависимости от модели моноблока);
- VGA — для подключения монитора;
- аудио-коннекторы — для подключения колонок, наушников и микрофона;
- TV signal input — для подключения ТВ-антенны (опция);
- порт RJ-45 — для подключения к локальной сети Ethernet.

Сетевой адаптер

Для подключения к локальной сети (например, локальной вычислительной сети предприятия или домашней локальной сети для постоянного доступа к Интернету) в моноблоке установлен сетевой адаптер, позволяющий работать на скорости 10 или 100 Мбит/с. В некоторых моделях могут быть установлены сетевые адаптеры со скоростью 1 Гбит/с (1000 Мбит/с).

Системная («материнская») плата

Основная электронная плата моноблока, на которую устанавливаются центральный процессор, оперативная память, платы расширения. В зависимости от модели ПК на системной плате могут быть встроены различные устройства ввода/вывода: видеоконтроллер, сетевой адаптер, звуковой адаптер и т.п.

Центральный процессор

Основное вычислительное устройство, выполняющее обработку всех программ. В зависимости от модели моноблока возможна установка центральных процессоров различной производительности. Центральный процессор всегда оснащается системой охлаждения (радиатор + вентилятор).

ГАРАНТИИ ИЗГОТОВИТЕЛЯ

Предприятие-поставщик гарантирует соответствие ПЭВМ требованиям технических условий ТУ 4013-00-46507230-200 (КБЕВ.460643.00 ТУ) при соблюдении потребителем условий и правил, установленных эксплуатационной документацией.

Срок службы изделия установлен в 6 лет.

УСЛОВИЯ ГАРАНТИЙНОГО ОБСЛУЖИВАНИЯ

(выписка из Правил гарантийного обслуживания)

1. Если в период эксплуатации Продукции произошло нарушение ее работоспособности, наступившее вследствие проявления скрытых дефектов или других неисправностей (за исключением случаев, указанных в п. 4), то авторизованный Сервисный центр «К-Системс» определяет этот случай как гарантийный и принимает меры для восстановления работоспособности Продукции в соответствии с действующим законодательством РФ и в установленном данным документом порядке.
2. При наступлении гарантийного случая авторизованный Сервисный центр «К-Системс» не несет ответственности за сохранность информации клиента, а также не отвечает за прямые или косвенные убытки клиента и (или) любые виды упущенной выгоды и потерь, наступившие в результате нарушения работоспособности Продукции (Изделия, Периферийного Устройства или Комплектующих), если в специальном соглашении не оговорено иное.
3. Гарантийное обслуживание проводится на территории сервисных центров «К-Системс».
4. Под определение гарантийного случая не подпадает нештатная ситуация, возникшая в процессе эксплуатации техники, в дальнейшем называемая негарантийным случаем, если по вине клиента произошли:
 - 4.1. любые механические повреждения (трещины, изломы, царапины, сколы на кристаллах), сказавшиеся на работоспособности Продукции или повлекшие разрушение защитных покрытий, пломб, наклеек, фирменных стикеров и т.п.;
 - 4.2. нарушения работоспособности любого компонента продукции Продукции, вызванные попаданием (в любой комбинации) посторонних веществ, жидкостей, предметов или объектов (в т.ч. органического происхождения) внутрь любого из устройств, входящих в комплект поставки Продукции;

- 4.3. нарушения работоспособности Продукции или ее компонентов, связанные с загрязнением (запылением) механических или оптических узлов, а также нарушением работоспособности, вызванным перемещением работающих узлов;
- 4.4. повреждения Продукции, повлекшие разрушение микросхем и (или) «обгорание» контактов, повреждения портов для подключения периферийного оборудования (клавиатуры, мыши, принтеры, внешние модемы и т.п.);
- 4.5. повреждения Продукции связанные с подключением Клиентом внешних устройств при включенном питании, при воздействии статических или электромагнитных полей, включении с заземлением, не соответствующим рекомендуемому;
- 4.6. повреждения функциональных элементов (в том числе термические), вызванные включением в сеть с напряжением питания, не соответствующим указанному в паспорте (инструкции по эксплуатации) на Продукцию стандарту на электропитание ($220В \pm 10\%$), либо ошибочным положением переключателя 115/230 на блоке питания, либо иным способом подвергнутые воздействию нештатных напряжений;
- 4.7. повреждения Продукции (в том числе термические), вызванные нарушением указанных в ТУ требований к внешним воздействующим факторам и климатическим условиям эксплуатации, хранения и транспортировки;
- 4.8. выход из строя Продукции по причине нарушения контактных разъемов (модули памяти, слоты расширения и подобное) вследствие транспортных и погрузо-разгрузочных работ (в т.ч. без нарушения целостности оригинальной упаковки), либо в случаях небрежного отношения к Продукции без явных механических повреждений;
- 4.9. представление клиентом при обращении в Сервисный центр Продукции без оригинальной Упаковки (в период, установленный законодательством);
- 4.10. нарушения работоспособности Продукции, вызванные самостоятельной, или выполненной третьими лицами (в т.ч. не сертифицированными на проведение подобных работ Сервисными центрами) действиями: ремонтом или заменой Комплектующих, установкой или изменением заводских настроек аппаратного и программного обеспечения (в т.ч. попытки сменить ключ Продукта в установленной ОС), установкой нелегальных версий любого программного обеспечения, изменение заводских настроек BIOS, изменение параметров работы ЦПУ и ОЗУ («попытки разгона»), а также иных действий, непредусмотренных Конфигурацией Продажи;
- 4.11. выход из строя Продукции, если это связано с использованием компьютера для настройки изделий, изготовленных на основе собственных разработок Клиента и установленных во внутренние разъемы или подключенных любым образом к Изделию, а также неисправностью какого-либо из устройств, приобретенных и подключенных самостоятельно или третьими лицами (в т.ч. не сертифицированными на проведение подобных работ Сервисными центрами);

- 4.12. нарушения работоспособности Продукции, вызванные использованием носителей или расходных материалов (порошки, красящие ленты, средства для чистки и т.п.), которые являются несовместимыми или несоответствующими по своим качествам стандартам, рекомендованным производителем;
 - 4.13. нарушения работоспособности Продукции, связанные с наличием программ-вирусов;
 - 4.14. выход из строя Продукции по причинам, вызванным стихийными бедствиями, катастрофами и действиями непреодолимой силы.
5. Во всех перечисленных негарантийных случаях Сервисный центр обязан выдать Клиенту не позднее, чем через ДВА рабочих дня после предъявления неисправной Продукции, Заключение о нарушении условий гарантии (акт об отказе в гарантийном обслуживании) с обязательным обоснованием причины отказа.
6. Настоящая гарантия не распространяется на:
- 6.1. программное обеспечение, поставляемое вместе с Продукцией;
 - 6.2. расходные материалы и комплектующие приравненные к расходным материалам, поставляемые вместе с Продукцией;
 - 6.3. периферийное оборудование, имеющее следы механического износа (стертые/поврежденные клавиши, корпусные детали и т.п.);
 - 6.4. интерфейсные и соединительные кабели;
 - 6.5. документацию, CD/DVD диски, дискеты, упаковочные материалы, поставляемые вместе с Продукцией.
7. Изготовитель вправе снять с гарантии Продукцию, предъявленную для гарантийного обслуживания в авторизованный сервисный центр, по факту выявления любого из негарантийных случаев, указанных в разделе 4.

ГАРАНТИЙНЫЙ ТАЛОН

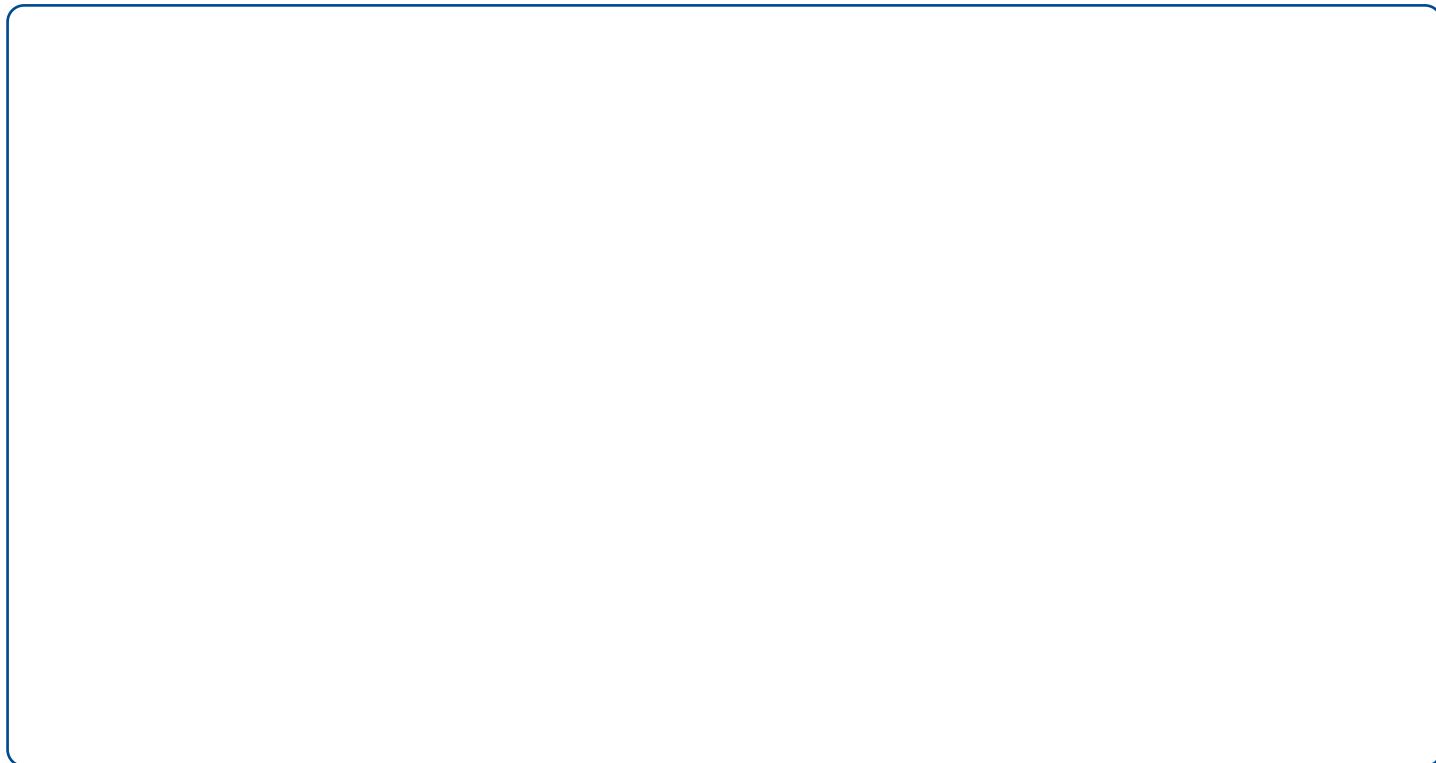
A large, empty rectangular box with a thin blue border, intended for the warranty certificate. The box is currently blank.

ДАТА ПРОДАЖИ

СРОК ГАРАНТИИ

месяцев

ПЕЧАТЬ ПРОДАВЦА

С УСЛОВИЯМИ ГАРАНТИИ ОЗНАКОМЛЕН

подпись покупателя

УПРАВЛЯЮЩИЙ СЕРВИСНЫЙ ЦЕНТР ООО «К-СИСТЕМС»:

115230, Москва, Варшавское шоссе, д.42, стр.2, тел.: (495) 721-38-54, e-mail: service@k-systems.ru

**Адреса и телефоны авторизованных сервисных центров можно посмотреть на сайте:
www.k-systems.ru**



129090, Москва, Проспект Мира, д. 19, стр. 3,
тел./факс: (495) 411-88-35
www.k-systems.ru

Настоящее издание является собственностью компании ООО «К-Системс».

Воспроизведение, хранение в системы поиска информации и передача любой из частей настоящего издания в любых целях и любой форме, с помощью любых средств может осуществляться только при получении разрешения владельца.

Любые наименования, логотипы и торговые марки, встречающиеся в настоящем издании, являются зарегистрированными торговыми знаками, принадлежащими их владельцам.