

**LBP6000/LBP6000B**

Правила обращения с принтером

Перед началом работы



Важные указания по технике безопасности



О данном принтере



Обслуживание



Печать

Основные операции принтера



Печать на различных типах бумаги



Полезные функции печати



Использование принтера в среде сервера печати



Часто задаваемые вопросы

- ▶ Как заменить картридж с тонером
- ▶ Индикатор на блоке принтера включен или мигает
- ▶ Как очистить термозакрепляющий валок
- ▶ Способы устранения замятия бумаги
- ▶ Как загрузить бумагу
- ▶ Отмена задания
- ▶ Способы улучшения качества печати

Устранение неполадок



Установка

Установка принтера



Установка драйвера



Перед началом работы

➤ Правовые вопросы

➤ Юридические ограничения на эксплуатацию изделия и использование изображений

➤ Использование документа "Электронное руководство"

Правовые вопросы

Название изделия

Согласно правилам безопасной эксплуатации название изделия должно быть зарегистрировано. В некоторых регионах, где продается это изделие, вместо него может быть зарегистрировано название (названия), указанное ниже в круглых скобках ().

LBP6000/LBP6000B (F158200)

Требования электромагнитной совместимости, указанные в Директиве ЕС

Данное оборудование соответствует основным требованиям электромагнитной совместимости, указанным в Директиве ЕС. Мы заявляем, что это изделие соответствует требованиям электромагнитной совместимости, указанным в Директиве ЕС, при номинальном входящем напряжении 230 В и частоте 50 Гц, хотя диапазон рабочих характеристик продукта составляет от 220 до 240 В, 50/60 Гц. Для выполнения технических требований электромагнитной совместимости, указанных в Директиве ЕС необходимо использовать экранированный кабель.

Безопасность при эксплуатации лазерного устройства

Данный продукт сертифицирован как лазерный продукт Класса 1 согласно IEC60825-1:2007 и EN60825-1:2007. Это означает, что данное изделие не является источником опасного лазерного излучения.

Поскольку излучение, испускаемое внутри данного изделия, полностью заключено в защитные корпуса и внешние панели, лазерный луч не может выйти из аппарата наружу ни на одном этапе своего рабочего цикла. Не снимайте защитные корпуса или внешние панели, кроме случаев, предусмотренных в руководствах по эксплуатации данного оборудования.

Приведенная ниже этикетка находится на блоке лазерного сканирования внутри аппарата.

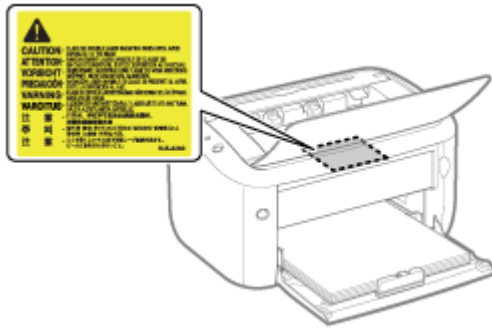

CLASS 1 LASER PRODUCT
 LASER KLASSE 1
 APPAREIL À LASER DE CLASSE 1
 APPARECCHIO LASER DI CLASSE 1
 PRODUCTO LÁSER DE CLASE 1
 APARELHO A LASER DE CLASSE 1
 LUOKAN 1 LASER-TUOTE
 LASERPRODUKT KLASSE 1

ВНИМАНИЕ

Использование элементов управления или настроек или выполнение действий, отличающихся от описанных в данном руководстве, может привести к облучению опасным лазерным излучением.

Международная программа ENERGY STAR



В качестве участника программы ENERGY STAR® компания Canon Inc. установила, что данное изделие соответствует требованиям программы ENERGY STAR по энергосбережению.

Целью международной программы эффективного использования офисного оборудования ENERGY STAR является содействие энергосбережению в процессе использования компьютеров и другого офисного оборудования.

Эта программа поддерживает разработку и распространение изделий, функциональные качества которых позволяют эффективно снизить потребление энергии. Программа представляет собой открытую систему, в которой могут добровольно участвовать любые предприниматели.

Целевыми изделиями для программы является офисное оборудование, такое как компьютеры, мониторы, принтеры, факсимильные и копировальные устройства. Все участвующие страны используют единые стандарты и логотипы.

Директива WEEE



Только для Европейского союза (и Европейской экономической зоны).

Данный символ на табличке с расчетными характеристиками (прикреплена на задней стенке принтера) обозначает отдельный сбор отходов для электрического и электронного оборудования согласно требованиям Директивы об отходах от электрического и электронного оборудования (WEEE) (Директива 2002/96/ЕС) и действует только в пределах Европейского Союза. Данный продукт следует передать в предназначенный для этого пункт сбора, работающий, например, по принципу обмена, т.е. когда при сдаче использованного продукта вы приобретаете новый аналогичный продукт, или в авторизованный пункт сбора для переработки электрического и электронного

оборудования (EEE). Ненадлежащая утилизация отходов данного типа может негативно повлиять на экологическую обстановку и здоровье людей вследствие действия потенциально опасных веществ, обычно входящих в состав EEE. Таким образом, правильная утилизация данного продукта станет вашим вкладом в дело эффективного использования природных ресурсов. Более подробную информацию о месте сбора оборудования для его последующей переработки можно получить в местном городском управлении, в отделе по управлению утилизацией, в организации, работающей по авторизованной схеме WEEE, или в местной службе утилизации отходов. Дополнительную информацию относительно возврата и переработки WEEE-продуктов можно получить на веб-сайте www.canon-europe.com/environment.

(Европейская экономическая зона: Норвегия, Исландия и Лихтенштейн)

Юридические ограничения на эксплуатацию изделия и использование изображений

Использование приобретенного вами изделия для сканирования, печати или воспроизведения определенных документов иными способами, а также использование изображений, полученных в результате сканирования, печати или воспроизведения другим способом при помощи приобретенного вами изделия, может быть запрещено законом и может повлечь за собой уголовную и/или гражданскую ответственность. Неполный список таких документов приведен ниже. Этот список предназначен для использования только в качестве ориентира. В случае неуверенности в законности использования изделия для сканирования, печати или размножения иным способом какого-либо документа и/или использования сканированных, скопированных или размноженных каким-либо иным способом изображений, заранее обратитесь за консультацией к юристу.

- Бумажные деньги
- Дорожные чеки
- Платежные поручения
- Продовольственные талоны
- Депозитные сертификаты
- Паспорта
- Почтовые марки (погашенные или непогашенные)
- Иммиграционные документы
- Идентификационные карточки или знаки отличия
- Внутренние марки гербового сбора (погашенные или непогашенные)
- Документы о воинской повинности
- Облигации или другие долговые сертификаты
- Чеки или переводные векселя, выданные государственными учреждениями
- Акционерные сертификаты
- Водительские удостоверения и документы, удостоверяющие права собственности
- Произведения, охраняемые законами об авторском праве/Произведение искусства, запрещенные для размножения без разрешения владельца авторских прав

Использование документа "Электронное руководство"

В этом разделе описано, как использовать "Электронное руководство".

Благодаря перечисленным ниже функциям документа "Электронное руководство" можно быстро получить доступ к нужному разделу.

Установка документа "Электронное руководство"

Если компакт-диска из комплекта поставки нет под рукой, можно в любое время просмотреть "Электронное руководство", заранее установив его на компьютер.

Функция поиска текста

В документе "Электронное руководство" можно искать текст по ключевому слову. Можно открыть необходимый раздел в результатах поиска, введя ключевое слово. Эта функция также

поддерживает поиск с условием "И".

[➤ Как пользоваться документом "Электронное руководство"](#)

[Условия эксплуатации](#)

[Установка Электронного руководства пользователя](#)

[Удаление документа "Электронное руководство"](#)

[➤ Вид экрана Электронного руководства](#)

[Начальная страница](#)

[Тематическая страница](#)

[Метод поиска](#)

[➤ Просмотр Электронного руководства](#)

Как пользоваться документом "Электронное руководство"

Перечисленные ниже ссылки содержат сведения о требованиях к системе для использования документа "Электронное руководство" и о том, как его установить или удалить.

[➤ Условия эксплуатации](#)

[➤ Установка Электронного руководства пользователя](#)

[➤ Удаление документа "Электронное руководство"](#)

Условия эксплуатации

Для использования документа "Электронное руководство" необходим веб-браузер. Гарантируется работа в приведенных ниже веб-браузерах.

Internet Explorer 6.0/7.0/8.0

FireFox 2.x/3.x

ПРИМЕЧАНИЕ

Включение функции сценариев

Перед использованием документа "Электронное руководство" включите в веб-браузере функцию сценариев.

Установка Электронного руководства пользователя

Установите "Электронное руководство" с компакт-диска из комплекта поставки на свой компьютер, выполнив следующую процедуру.

1

Вставьте компакт-диск "User Software" из комплекта поставки в дисковод компьютера.

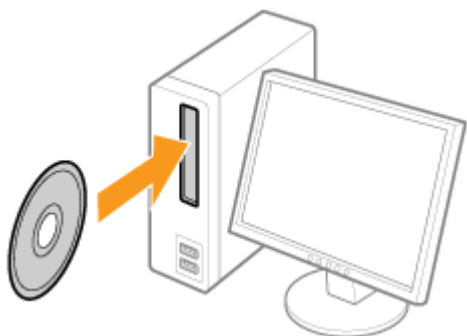

2

Нажмите кнопку [Выборочная установка].

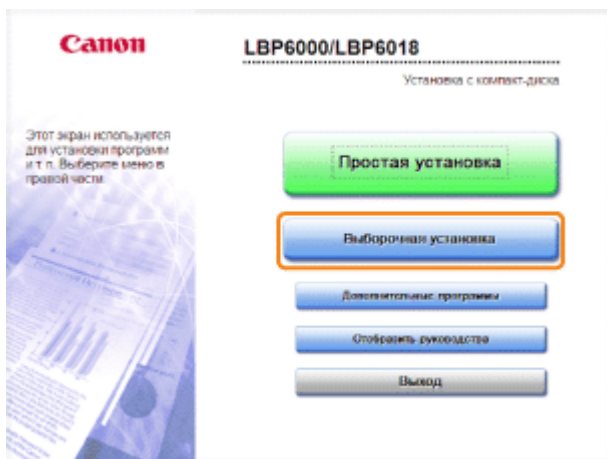

? Если приведенный выше экран не отображается
☛ "Основные операции/Различные сведения для ОС Windows"

? Если появится диалоговое окно [Автозапуск]
Щелкните [Выполнить AUTORUN.EXE].

? Если появится диалоговое окно [Контроль учетных записей пользователей]
Нажмите кнопку [Да] или [Продолжить].

3

Выполните описанную ниже процедуру.

- (1) Снимите флажок [Драйвер принтера].
- (2) Щелкните [Установка].

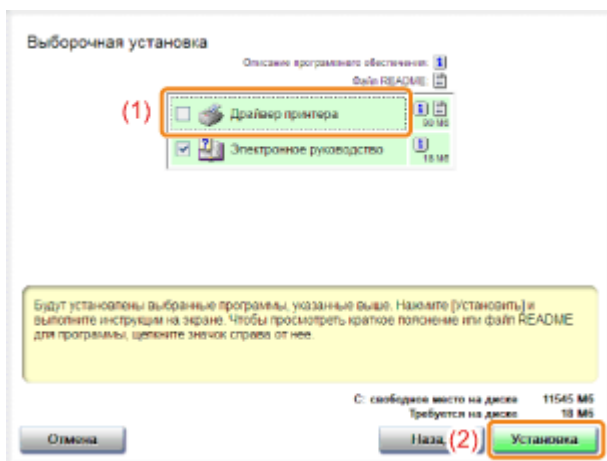

4

Прочитайте лицензионное соглашение, а затем щелкните [Да].

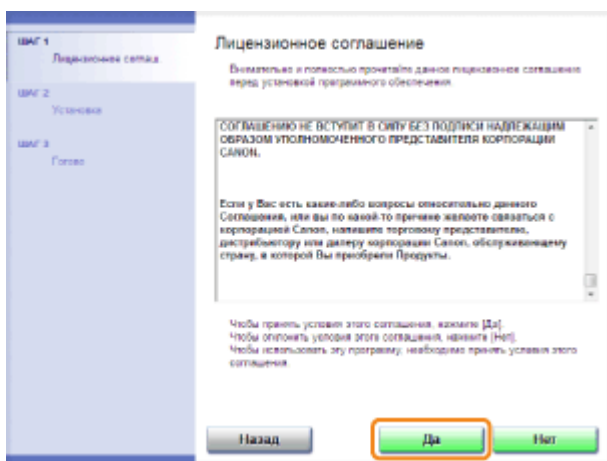

→ Запустится процесс установки.
Подождите, пока не исчезнет приведенный ниже экран. (Установка Электронного руководства пользователя может занять длительное время.)

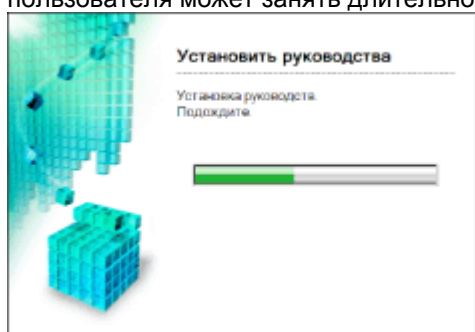

5

Нажмите кнопку [Далее].

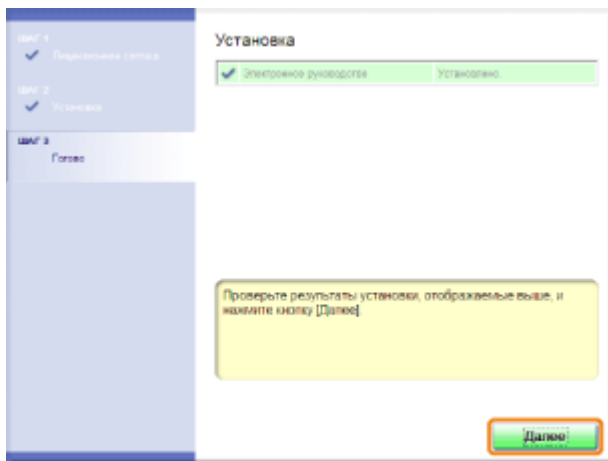

6

Нажмите кнопку [Выход].

✎ Когда появляется приведенный ниже экран, можно извлечь компакт-диск.

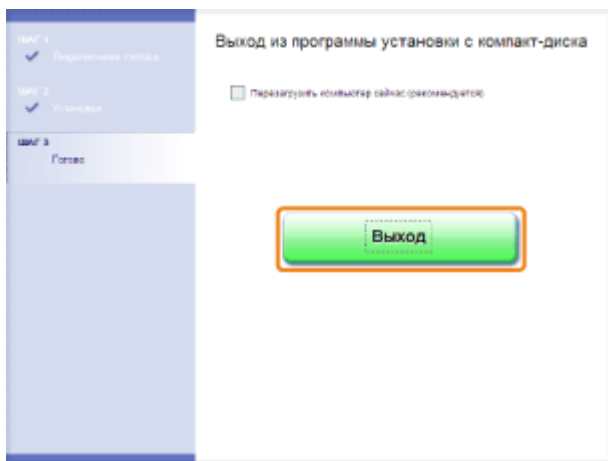

Отображение документа "Электронное руководство"

Дважды щелкните ярлык [Электронное руководство LBP6000 LBP6018], созданный на рабочем столе.

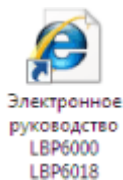

❓ Если появилось сообщение об обеспечении безопасности

В целях безопасности Internet Explorer не разрешает эту веб-узлу выискивать сведения или изменять управление ActiveX, которые могут получить доступ к компьютеру. Щелкните здесь для выбора нужного действия...

Выполните описанную ниже процедуру.

1. Щелкните информационную строку и выберите пункт [Разрешить заблокированное содержимое] во всплывающем меню.



2. Нажмите кнопку [Да].

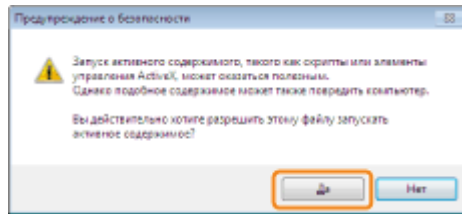

ПРИМЕЧАНИЕ

Отображение документа "Электронное руководство" непосредственно с компакт-диска

Можно также отобразить "Электронное руководство" непосредственно с компакт-диска, не устанавливая его на компьютер.

1. Вставьте компакт-диск "User Software" из комплекта поставки в дисковод компьютера.
2. Щелкните [Отобразить руководства].
3. Нажмите кнопку [] рядом с документом [Электронное руководство].

† Может появиться сообщение об обеспечении безопасности — это зависит от используемой операционной системы. Разрешите отображение содержания.

Удаление документа "Электронное руководство"

Процесс стирания документа "Электронное руководство" для возврата конфигурации компьютера к моменту до его установки называется удалением. Чтобы удалить документ "Электронное руководство", выполните следующую процедуру.

1

Вставьте компакт-диск "User Software" из комплекта поставки в дисковод компьютера.

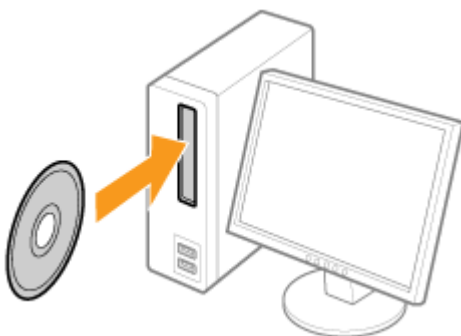

2

Нажмите кнопку [Дополнительные программы].

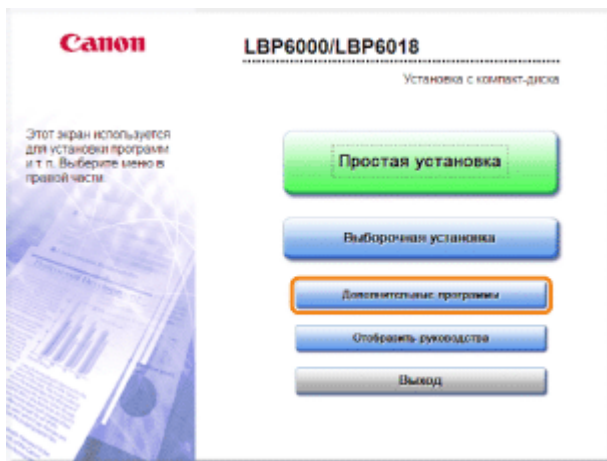

- ❓ Если приведенный выше экран не отображается
 - ❏ "Основные операции/Различные сведения для ОС Windows"
- ❓ Если появится диалоговое окно [Автозапуск]
 - Щелкните [Выполнить AUTORUN.EXE].
- ❓ Если появится диалоговое окно [Контроль учетных записей пользователей]
 - Нажмите кнопку [Да] или [Продолжить].

3

Нажмите кнопку [Запуск] в пункте [Программа удаления руководств].

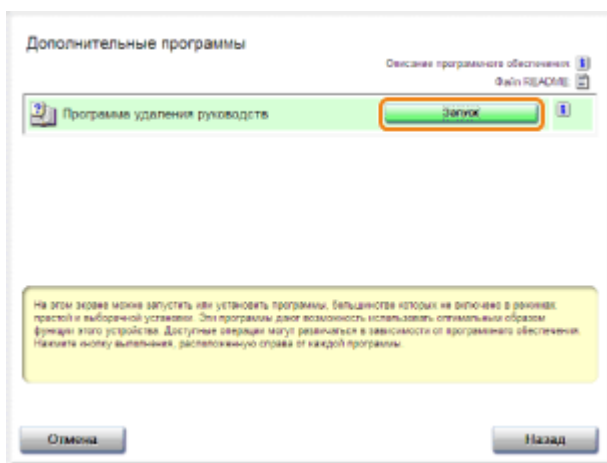

4

Щелкните [Удалить], чтобы начать удаление.

Дождитесь завершения удаления. (Удаление драйвера принтера может занять длительное время.)

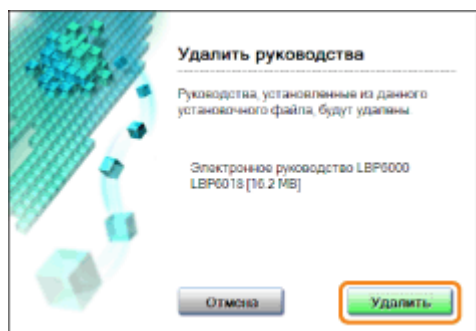

5

Нажмите кнопку [Выход].

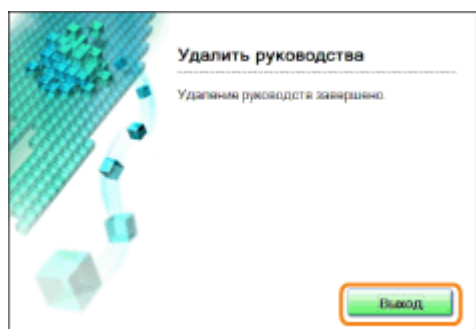

6

Нажмите кнопку [Назад].

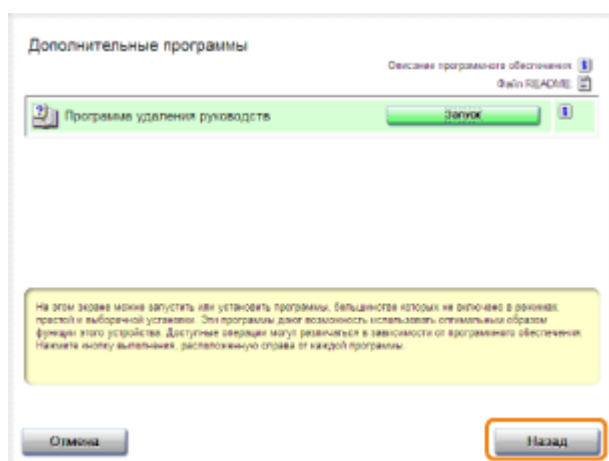

7

Нажмите кнопку [Выход].

† Когда появляется приведенный ниже экран, можно извлечь компакт-диск.

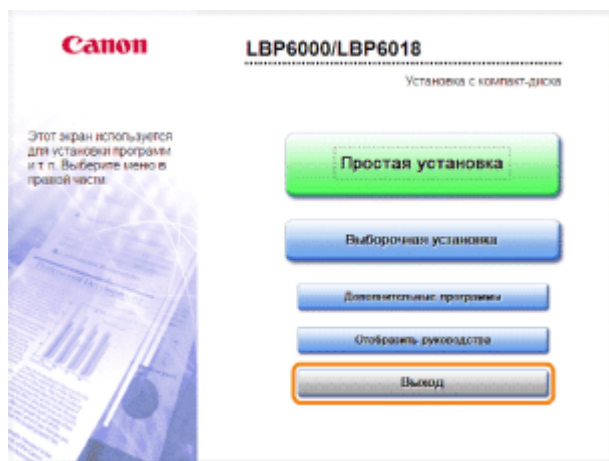

Вид экрана Электронного руководства

В этом разделе описан вид экрана документа "Электронное руководство".

В этом разделе страница, отображаемая сразу после запуска документа "Электронное руководство пользователя", называется "Начальная", а описание, содержащееся в руководстве, называется "Тематическая страница".

Диалоговое окно поиска открывается с каждой страницы в новом окне.

Вид экрана на каждой странице разный, поэтому для отображения инструкций щелкайте приведенные ниже ссылки.

[➤ Начальная страница](#)

[➤ Тематическая страница](#)

[➤ Метод поиска](#)

Начальная страница

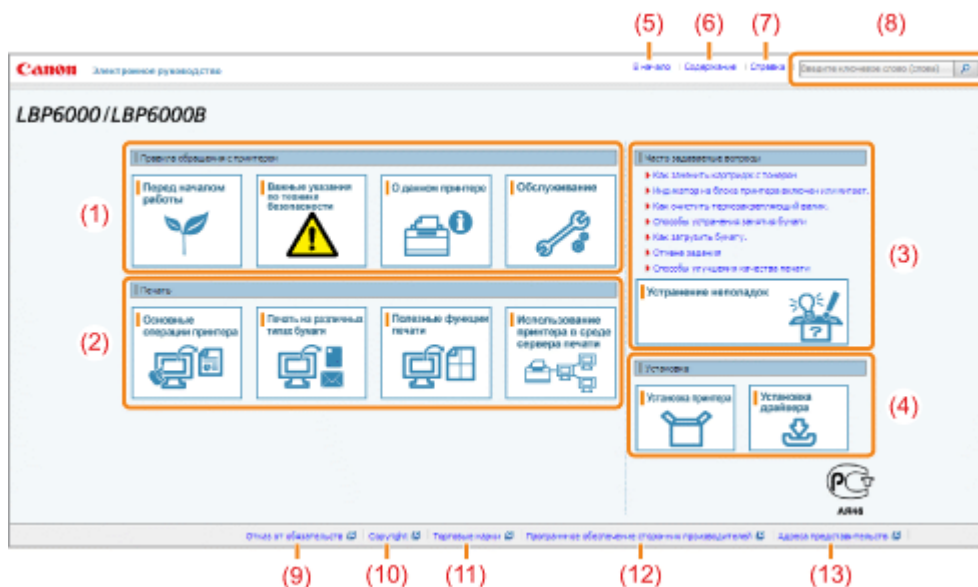

- (1) **Правила обращения с принтером**
В этом разделе описаны меры предосторожности и методы обслуживания принтера и т.д.
- (2) **Печать**
В этом разделе описаны различные способы печати, например основная и расширенная, при которой используются разные функции печати.
В этом разделе описано также, как загружать бумагу.
- (3) **Часто задаваемые вопросы**
Здесь приводятся часто задаваемые вопросы.
Подробнее о решениях других проблем см. в разделе [Устранение неполадок].
- (4) **Установка**
В этом разделе описано, как установить данный принтер, драйвер принтера и т.д.
- (5) **[В начало]**
Отображение начальной страницы документа "Электронное руководство".
- (6) **[Содержание]**
Отображение содержания документа "Электронное руководство".
- (7) **[Справка]**
Отображение сведений о том, как использовать документ "Электронное руководство".
- (8) **[Введите ключевое слово (слова)]**
Диалоговое окно поиска отображается, если ввести ключевое слово и щелкнуть [].
Подробнее см. в разделе "Метод поиска".
- (9) **[Отказ от обязательств]**
Отображение отказа от обязательств.
- (10) **[Copyright]**
Отображение информации об авторских правах.
- (11) **[Торговые марки]**
Отображение торговых марок.
- (12) **[Программное обеспечение сторонних производителей]**
Отображение сведений о программном обеспечении сторонних производителей.
- (13) **[Адреса представительства]**
Отображение контактной информации для запросов о данном принтере.

Тематическая страница

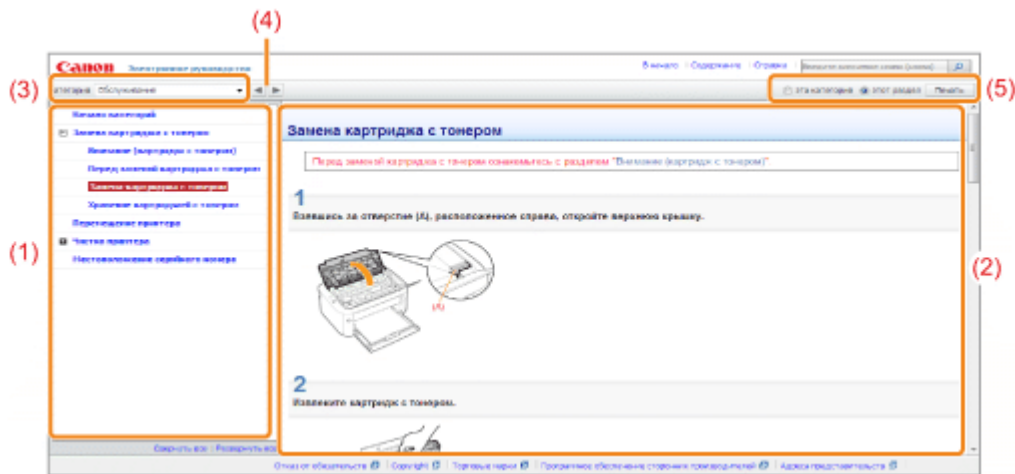

- (1) **Содержание раздела**
Список содержания раздела. Щелкнув каждый пункт, можно отобразить его описание на тематической странице.
Если щелкнуть [+], откроется меню, а если щелкнуть [-], меню закроется.
- (2) **Тематическая страница**
Отображение описания каждого пункта.
- (3) **Меню [Категория]**
Во всплывающем меню можно выбрать другой раздел.
- (4) [< >]
Щелкните, чтобы перейти к предыдущему или следующему разделу.
- (5) **[Печать]**
Печать документа "Электронное руководство".
При печати выберите один из перечисленных ниже пунктов.

[эта категория]	Печать всего содержания раздела.
[этот раздел]	Печать только отображаемой на странице темы.

Метод поиска



- (1) **[Введите ключевое слово (слова)]**
Введите ключевое слово в поле, расположенном в правом верхнем углу "Начальной страницы" или "Тематической страницы", а затем щелкните [🔍]. Откроется диалоговое окно поиска.
Поиск также можно выполнить, введя ключевое слово в отображаемое диалоговое окно.

В документе "Электронное руководство" доступна также функция поиска с условием "И", так что результаты поиска можно уточнить, введя два или более ключевых слов. При вводе слов вводите между ними пробелы.

Пример: "замена тонера" (если необходимо отобразить страницы, на которых встречаются слова "тонер" и "замена")

(2) Результат поиска

Отображение результатов поиска по ключевому слову.

Если результатов поиска больше 10, можно просмотреть другие результаты, щелкнув [<< Назад], [Далее >>] или цифру под результатом.

(3) [Показать область поиска]

Если необходимо указать область поиска, щелкните здесь и установите флажок для раздела, который нужно найти.

Просмотр Электронного руководства

Символы, используемые в документе "Электронное руководство"

Далее приводится описание предупреждений и предостережений, используемых в документе "Электронное руководство" для пояснения ограничений при обращении с принтером, мер предосторожности и указаний, которые необходимо соблюдать в целях безопасной эксплуатации.

ОСТОРОЖНО

Содержит предупреждение об операциях, которые в случае неправильного выполнения могут привести к травме или гибели людей. Для безопасной эксплуатации аппарата всегда обращайтесь внимание на эти предупреждения.

ВНИМАНИЕ

Содержит предупреждение об операциях, которые в случае неправильного выполнения могут привести к травмам людей. Для безопасной эксплуатации аппарата всегда обращайтесь внимание на эти предупреждения.

ВАЖНО

Содержит требования по эксплуатации и ограничения. Внимательно ознакомьтесь с этими положениями в целях надлежащей эксплуатации аппарата и во избежание повреждения аппарата или имущества.

ПРИМЕЧАНИЕ

Содержит разъяснение операции или дополнительные сведения о ней. Настоятельно рекомендуется прочесть эти примечания.



Указывает на операцию, выполнение которой запрещено. Внимательно прочитайте приведенное ниже и ни в коем случае не выполняйте описанные действия.

Клавиши и кнопки, используемые в данном руководстве

Ниже приводятся примеры отображения клавиш панели управления и экранных кнопок в документе "Электронное руководство".

Тип	Отображение в документе "Электронное руководство"	Пример

Клавиши панели управления	[Значок клавиши] + (Название клавиши)	[] (Бумага)
Кнопки на экране компьютера и т.д.	[Название кнопки и т.д.]	[OK]

Снимки экрана, используемые в документе "Электронное руководство"

На снимках экрана, используемых в документе "Электронное руководство", отображены параметры по умолчанию.

В зависимости от конфигурации системы содержание снимков экрана может частично отличаться.

† Функции драйвера принтера могут измениться в результате обновления.

Иллюстрации, используемые в документе "Электронное руководство"

Хотя шнур питания, используемый в данном руководстве, такой же, как на приведенной ниже иллюстрации, его форма может быть иной — это зависит от страны или региона.

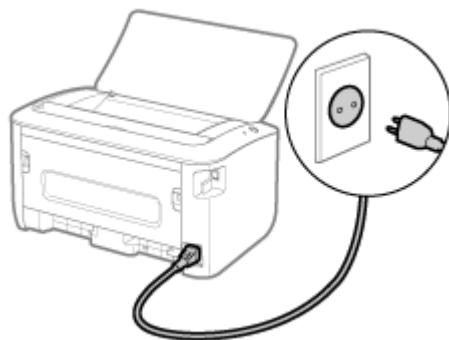

Сокращения, используемые в документе "Электронное руководство"

Сокращенные названия операционных систем

В документе "Электронное руководство" названия операционных систем приведены в следующей сокращенной форме.

Операционная система Microsoft Windows 2000	Windows 2000
Операционная система Microsoft Windows XP	Windows XP
Операционная система Microsoft Windows Vista	Windows Vista
Операционная система Microsoft Windows 7	Windows 7
Операционная система Microsoft Windows Server 2003	Windows Server 2003
Операционная система Microsoft Windows Server 2008	Windows Server 2008
Операционная система Microsoft Windows	Windows

Важные указания по технике безопасности

Перед началом работы с принтером внимательно прочитайте "Важные указания по технике безопасности".

Поскольку эти указания предназначены для предотвращения материального ущерба или травмирования пользователя и других лиц, обязательно обращайтесь на них внимание.

Кроме того, ни в коем случае не выполняйте какие-либо операции, помимо указанных в данном руководстве, поскольку это может привести к несчастному случаю или травме. Неправильная работа или ненадлежащее использование данного аппарата может привести к травме и/или к повреждению имущества, что потребует дорогостоящего ремонта, который не будет подпадать под ограниченную гарантию.

➤ Установка

➤ Источник питания

➤ Обращение

➤ Техническое обслуживание и осмотры

➤ Расходные материалы

➤ Другое

Установка

ОСТОРОЖНО

Не устанавливайте принтер в местах, где находятся спирт, разбавитель краски или другие огнеопасные вещества. Контакт огнеопасных веществ с электрическими компонентами внутри принтера может привести к пожару или поражению электрическим током.

Не помещайте на принтер перечисленные ниже предметы.

Ожерелья и другие металлические предметы

Чашки, вазы, цветочные горшки и другие емкости с водой или прочими жидкостями

Если эти предметы вступят в контакт с высоковольтной областью внутри принтера, это может привести к возгоранию или поражению электрическим током.

В случае попадания какого-либо из этих объектов внутрь принтера немедленно выключите питание (1) и отсоедините интерфейсные кабели (2), если они подсоединены. Затем отсоедините штепсель шнура питания от розетки сети переменного тока (3) и обратитесь к местному уполномоченному дилеру Canon.

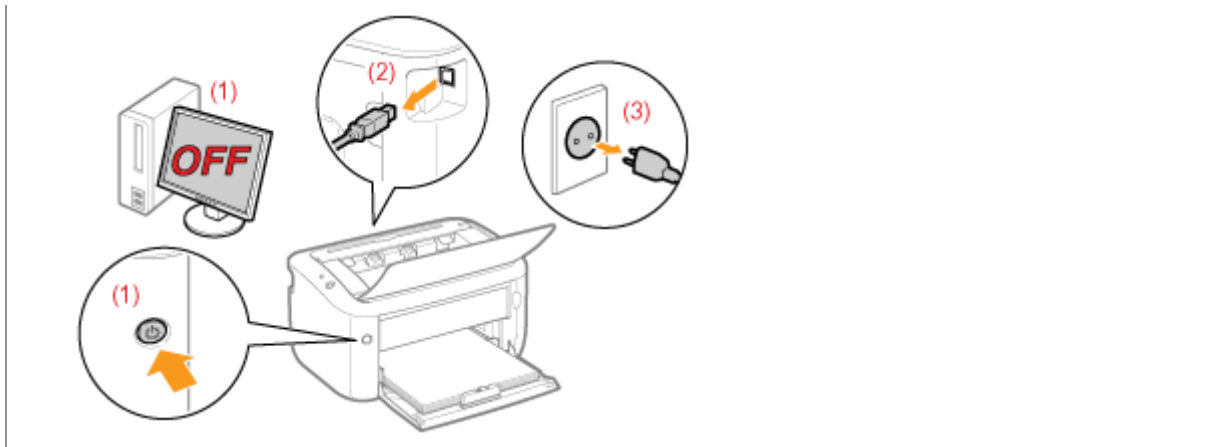

ВНИМАНИЕ

Не устанавливайте принтер на неустойчивом основании или на наклонном полу либо в местах, подверженных чрезмерной вибрации, так как в этих случаях принтер может упасть или опрокинуться, что приведет к травме.

Вентиляционные отверстия служат для надлежащей вентиляции рабочих компонентов внутри принтера. Ни в коем случае не устанавливайте принтер на мягкой поверхности, например на кровати, диване или ковре. Блокирование вентиляционных отверстий может привести к перегреву принтера и возгоранию.

Не используйте для установки принтера перечисленные ниже места, так как это может привести к пожару или удару электротоком.

- Влажное или запыленное помещение

- Место, подверженное воздействию дыма или пара, например вблизи кухни или увлажнителя воздуха

- Место, подверженное воздействию дождя или снега

- Место вблизи водопроводного крана или иного источника воды

- Место, подверженное воздействию прямых солнечных лучей

- Место, подверженное воздействию высоких температур

- Место вблизи открытого огня

Устанавливая принтер, опускайте его с осторожностью, чтобы не прищемить руки между принтером и полом или между принтером и другим оборудованием, так как это может привести к травме.

Подсоединяйте интерфейсный кабель надлежащим образом, следуя указаниям, приведенным в документе "Электронное руководство". Если кабель подсоединен неправильно, это может привести к неполадкам или поражению электрическим током.

Перемещая принтер, беритесь за него надлежащим образом, следуя указаниям, приведенным в документе "Электронное руководство". В противном случае можно уронить принтер, что приведет к травме.

➤ ["Перемещение принтера"](#)

Источник питания

ОСТОРОЖНО

Избегайте повреждения шнура питания или изменения его устройства. Кроме того, не помещайте на шнур питания тяжелые предметы, не растягивайте и не перегибайте шнур питания, так как это может вызвать его повреждение, что приведет к пожару или поражению электрическим током.

Держите шнур питания вдали от каких-либо источников тепла. В противном случае изоляция шнура питания может расплавиться, что приведет к пожару или удару электротоком.

Шнур питания не должен быть натянут, поскольку это может привести к плохому соединению и перегреву, что может стать причиной пожара.

Шнур питания можно повредить, если наступить на него, закрепить его скобами или

поставить на него тяжелый предмет. Продолжение использования поврежденного шнура питания может привести к несчастному случаю, например пожару или удару электротоком. Не подсоединяйте штепсель шнура питания к розетке и не отсоединяйте его мокрыми руками, так как это может привести к поражению электрическим током.

Не подсоединяйте штепсель шнура питания к разветвителю питания, так как это может привести к пожару или поражению электрическим током.

Не сворачивайте шнур питания и не завязывайте его узлом, так как это может стать причиной пожара или удара электротоком.

Вставляйте штепсель шнура питания в розетку сети переменного тока полностью.

Невыполнение этого правила может стать причиной пожара или удара электротоком.

Если применить чрезмерную силу к области соединения шнура питания, это может привести к его повреждению или к отсоединению проводов внутри аппарата. Это может стать причиной пожара. Избегайте приведенных ниже ситуаций.

Частое подсоединение и отсоединение шнура питания.

Задевание шнура питания.

Сгибание шнура питания возле его части, которая подсоединяется к розетке, и продолжительное применение силы к электрической розетке или части шнура питания, подсоединяющейся к розетке.

Удары штекера шнура питания.

Не используйте какие-либо шнуры питания, кроме шнура из комплекта поставки принтера, так как это может стать причиной пожара или удара электротоком.

Не используйте удлинители. Использование удлинителя может стать причиной пожара или удара электротоком.

ВНИМАНИЕ

Не пользуйтесь источником питания с напряжением, отличающимся от приведенного в данном руководстве, так как это может стать причиной пожара или удара электротоком.

Отсоединяя шнур питания от розетки, держите его за штепсель. Не тяните за шнур питания, так как это может вызвать оголение провода шнура питания или повреждение его изоляции, что приведет к утечке электричества, пожару или удару электротоком.

Оставьте достаточно свободного пространства вокруг штепселя шнура питания, чтобы его можно было легко отсоединить от розетки. Если вокруг штепселя шнура питания находятся какие-либо предметы, они могут помешать отсоединению шнура питания от розетки в аварийной ситуации.

Обращение

ОСТОРОЖНО

Не разбирайте принтер и не пытайтесь что-либо изменить в его устройстве. Некоторые компоненты внутри принтера сильно нагреваются или находятся под высоким напряжением, что может привести к пожару или поражению электрическим током.

Электрическое оборудование в случае его ненадлежащей эксплуатации может представлять опасность. Не разрешайте детям прикасаться к шнуру питания, кабелям, внутренним приводам или электрическим компонентам.

Если принтер издает необычный шум, выделяет дым, тепло или непривычный запах, немедленно выключите питание и отсоедините интерфейсные кабели, если они подсоединены. Затем отсоедините штепсель шнура питания от розетки сети переменного тока и обратитесь к местному уполномоченному дилеру Canon. Продолжение эксплуатации в таких условиях может стать причиной пожара или удара электротоком.

Не распыляйте вблизи принтера легковоспламеняющиеся вещества. Контакт огнеопасных веществ с электрическими компонентами внутри принтера может привести к пожару или поражению электрическим током.

Перед перемещением принтера обязательно выключайте питание и отсоединяйте штепсель шнура питания и интерфейсные кабели. В противном случае возможно повреждение кабелей или шнуров, что приведет к пожару или удару электрическим током.

После перемещения принтера убедитесь, что штепсель шнура питания полностью вставлен в гнездо его подключения. Невыполнение этого условия может привести к перегреву и пожару.

Избегайте попадания внутрь принтера скрепок, скобок и других металлических предметов. Кроме того, не допускайте попадания внутрь принтера воды, других жидкостей или огнеопасных веществ (спирт, бензин, разбавитель краски и т.д.). Если эти предметы вступят в контакт с высоковольтной областью внутри принтера, это может привести к возгоранию или поражению электрическим током. В случае попадания какого-либо из этих объектов внутрь принтера немедленно выключите питание и отсоедините интерфейсные кабели, если они подсоединены. Затем отсоедините штепсель шнура питания от розетки сети переменного тока и обратитесь к местному уполномоченному дилеру Canon.

Подсоединяя или отсоединяя USB-кабель, когда штепсель кабеля питания вставлен в розетку сети переменного тока, не прикасайтесь к металлической части гнезда, так как это может привести к удару электротоком.

ВНИМАНИЕ

Не помещайте на принтер тяжелые предметы. Тяжелый предмет или принтер может опрокинуться, что приведет к травме.

Выключайте питание принтера, если принтер не будет использоваться в течение длительного периода, например на ночь. Если принтер не будет использоваться в течение более продолжительного периода, например в течение нескольких дней, выключите питание и отсоедините кабель питания от розетки.

Открывайте и закрывайте крышки осторожно. Будьте осторожны, чтобы не повредить пальцы.

Избегайте контакта рук и одежды с валиком в области вывода. Даже если принтер не выполняет печать, валик может начать вращаться и захватить руки или одежду, что приведет к травме.

Область вокруг выводного лотка сильно нагревается во время печати. Не прикасайтесь к области вокруг выводного лотка, так как это может привести к ожогам.



Отпечатанная бумага сразу после вывода может быть горячей. Будьте осторожны при удалении бумаги и ее выравнивании, особенно после непрерывной печати. В противном случае можно получить ожоги.

Лазерный луч, используемый в принтере, может нанести вред организму. Поскольку лазерное излучение полностью сосредоточено внутри лазерного сканирующего устройства, закрытого крышкой, при нормальной работе принтера не существует опасности проникновения лазерного излучения наружу. Для обеспечения безопасности прочитайте следующие заметки и инструкции.

Ни в коем случае не открывайте какие-либо крышки, помимо указанных в данном руководстве.

Не снимайте наклейку с предупреждением, прикрепленную к крышке блока лазерного сканера.

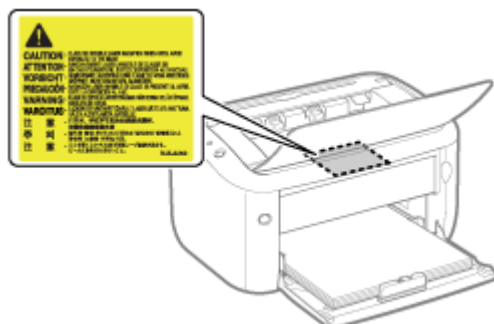

Если лазерное излучение проникнет наружу и попадет в глаза, может быть нанесен ущерб

зрению.

Техническое обслуживание и осмотры

ОСТОРОЖНО

При чистке принтера его, а также компьютер, необходимо выключить, отсоединить интерфейсные кабели и штекер кабеля питания. Невыполнение этого правила может стать причиной пожара или удара электротоком.

Периодически извлекайте штепсель шнура питания из розетки сети переменного тока и прочищайте зону вокруг оснований металлических контактов штепселя и розетки сети переменного тока сухой тканью, чтобы полностью удалить пыль и грязь. Во влажном, запыленном или задымленном помещении вокруг штепселя шнура питания может накапливаться пыль, которая, отсырев, может вызвать короткое замыкание, что приведет к пожару.

Используйте для чистки принтера хорошо отжатую ткань, смоченную водой или слабым водным раствором мягкого моющего средства. Не используйте спирт, бензин, разбавитель краски и другие легковоспламеняющиеся вещества. Контакт огнеопасных веществ с электрическими компонентами внутри принтера может привести к пожару или поражению электрическим током.

Некоторые участки внутри принтера могут находиться под высоким напряжением. Удаляя замятую бумагу или производя осмотр внутри принтера, не допускайте контакта ожерелий, браслетов и других металлических предметов с внутренними компонентами принтера, так как это может привести к ожогам или поражению электрическим током.

Не бросайте отработанные картриджи с тонером в открытый огонь. Это может вызвать возгорание тонера, оставшегося внутри картриджа, что приведет к ожогам или пожару.

После чистки принтера убедитесь, что штепсель шнура питания полностью вставлен в гнездо его подключения. Невыполнение этого условия может привести к перегреву и пожару.

Регулярно осматривайте шнур питания и штепсель. Описанные ниже условия могут привести к пожару, поэтому обратитесь к местному уполномоченному дилеру Canon или в справочную службу Canon.

Штепсель шнура питания обожжен.

Контакт штепселя шнура питания деформирован или сломан.

Питание выключено или включено при согнутом шнуре питания.

Покрытие шнура питания повреждено, треснуло или на нем есть вмятины.

Часть шнура питания нагревается.

Регулярно проверяйте, не возникают ли при использовании шнура питания и штепселя перечисленные ниже условия. Невыполнение этого правила может стать причиной пожара или удара электротоком.

Штекер шнура питания ненадежно подключен к гнезду.

По шнуру питания ударили тяжелым предметом или его прикрепляли скобами.

Штепсель шнура питания ненадежно закреплен.

Шнур питания связан в узел.

Часть шнура питания находится на проходе.

Шнур питания находится перед обогревательным прибором.

ВНИМАНИЕ

Запрещается обслуживать принтер самостоятельно, за исключением случаев, предусмотренных данным руководством. Внутри принтера нет компонентов, которые могут обслуживаться пользователем. Настройка элементов управления допускается только в случаях, предусмотренных данным руководством. Неправильная настройка может привести к травме и/или к повреждению имущества, что потребует дорогостоящего ремонта, который не будет подпадать под ограниченную гарантию.

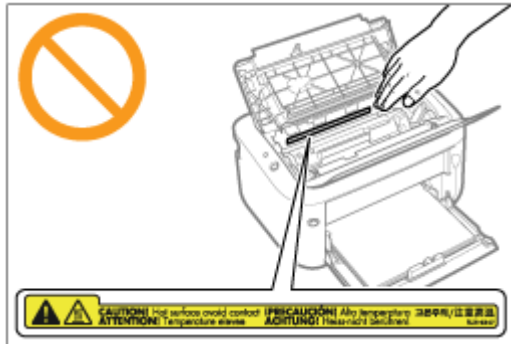

Блок закрепления и окружающие его компоненты внутри принтера сильно нагреваются во время эксплуатации. Удаляя замятую бумагу или производя осмотр внутренних компонентов принтера, не прикасайтесь к блоку закрепления и окружающим его компонентам, так как это может привести к ожогам.

Удаляя замятую бумагу или производя осмотр внутри аппарата, избегайте продолжительного воздействия тепла, исходящего из блока закрепления и области вокруг него. Это может привести к ожогам при низкой температуре, даже если не касаться непосредственно блока закрепления и расположенных рядом с ним деталей.

Если произошло замятие бумаги, извлеките ее согласно отображаемому сообщению, не оставляя внутри аппарата клочков бумаги. Также, не прикладывайте с силой руки к деталям, кроме указанных на экране. В противном случае можно получить ожоги или травмы.

Удаляя замятую бумагу или выполняя замену картриджа с тонером, избегайте попадания тонера на руки или одежду, чтобы не испачкаться. Если тонер попал на руки или одежду, немедленно промойте их холодной водой. Теплая вода закрепляет тонер, так что его пятна невозможно будет вывести.

Удаляя замятую бумагу, старайтесь не просыпать тонер, находящийся на бумаге. Тонер может попасть в глаза или рот. Если тонер попал в глаза или рот, немедленно промойте их холодной водой и обратитесь к врачу.

Загружая бумагу или удаляя замятую бумагу, будьте осторожны, чтобы не порезать руки о края бумаги.

Извлекая картридж с тонером, соблюдайте меры предосторожности, чтобы тонер не просыпался и не попал в глаза или рот. Если тонер попал в глаза или рот, немедленно промойте их холодной водой и обратитесь к врачу.

Не пытайтесь разбирать картридж с тонером. Тонер может просыпаться и попасть в глаза или рот. Если тонер попал в глаза или рот, немедленно промойте их холодной водой и обратитесь к врачу.

Если тонер просыпался из картриджа, старайтесь не вдыхать его и не допускайте его попадания на кожу. Если тонер попал на кожу, смойте его водой с мылом. В случае возникновения кожного раздражения или вдыхания тонера немедленно обратитесь к врачу.

Расходные материалы

ОСТОРОЖНО

Не бросайте отработанные картриджи с тонером в открытый огонь. Это может вызвать возгорание тонера и привести к ожогам или пожару.

Не храните картриджи с тонером и бумагу вблизи открытого огня. Это может вызвать возгорание тонера или бумаги и привести к ожогам или пожару.

Перед утилизацией картриджа с тонером поместите его в пакет, чтобы предотвратить просыпание тонера, а затем утилизируйте картридж с тонером в соответствии с местными законами.

ВНИМАНИЕ

Храните картриджи с тонером и другие расходные материалы в местах, недоступных для детей. При случайном проглатывании тонера или каких-либо компонентов немедленно обратитесь к врачу.

Не пытайтесь разбирать картридж с тонером. Тонер может просыпаться и попасть в глаза или рот. Если тонер попал в глаза или рот, немедленно промойте их холодной водой и обратитесь к врачу.

Если тонер просыпался из картриджа, старайтесь не вдыхать его и не допускайте его попадания на кожу. Если тонер попал на кожу, смойте его водой с мылом. В случае возникновения кожного раздражения или вдыхания тонера немедленно обратитесь к врачу.

Если вытягивать упаковочную ленту с усилием или остановиться на полпути, тонер может просыпаться. Если тонер попал в глаза или рот, немедленно промойте их холодной водой и сразу же обратитесь к врачу.

Другое

ОСТОРОЖНО

Принтер является источником слабого магнитного поля. Если вы используете кардиостимулятор и чувствуете некоторые нарушения его работы, отойдите от принтера и немедленно обратитесь к врачу.

О данном принтере

- [➤ Технические характеристики принтера](#)
- [➤ Требования к системе для печати](#)
- [➤ Названия и габаритные размеры компонентов](#)
- [➤ Индикаторы и клавиши](#)
- [➤ Окно состояния принтера](#)
- [➤ Режим энергосбережения](#)
- [➤ Предостережения, касающиеся обращения с принтером](#)
- [➤ Расходные материалы](#)

Технические характеристики принтера

Технические характеристики оборудования

Тип	Настольный страничный принтер
Способ печати	Электрическая фотопечать (термофиксация по требованию)
Скорость печати (обычная бумага (от 60 до 89 г/м ²), при постоянной печати на бумаге формата А4)	18 стр./мин. † Скорость печати может снижаться в зависимости от заданного формата бумаги, ее типа, ориентации и числа копий.
Длительность прогрева (время, которое проходит от включения питания до готовности принтера)	10 секунд или меньше † Может отличаться в зависимости от условий использования, например среды установки.
Длительность восстановления (время, которое проходит от работы в режиме энергосбережения до готовности принтера)	Прибл. 0,5 секунды
Время создания первой распечатки (при печати на бумаге формата А4)	7,8 секунды † Может отличаться в зависимости от условий вывода.
Формат бумаги	Стандартные форматы: А4, В5, А5, Legal, Letter, Executive, 16К, конверт DL, конверт №10 (COM10), конверт C5, конверт В5 и конверт Monarch Пользов. размер бумаги: ширина от 76,2 до 215,9 мм, длина от 188,0 до 355,6 мм
Ресурс бумаги (универсальный)	Прибл. 150 листов

лоток)	
Вывод бумаги	Лоток для вывода
Емкость на выходе (выводной лоток)	Прибл. 100 листов
Шум (Объявленное шумовое излучение в соответствии со стандартом ISO 9296)	LwAd (заявленный эквивалентный уровень звукового давления в децибелах А (1 Бел = 10 дБ)) В режиме ожидания: без звука В рабочем режиме: не более 6,34 Вт LpAm (заявленный эквивалентный уровень звукового давления в децибелах А (позиция наблюдателя)) В режиме ожидания: без звука В рабочем режиме: 49,2 дБ
Условия эксплуатации (Только для принтера)	Условия эксплуатации Диапазон температур: от 10 до 30°C (от 50 до 86°F) Диапазон влажности: от 20 до 80% относительной влажности (без образования конденсата)
Интерфейс подключения к узлу	USB-интерфейс Интерфейс Hi-Speed USB/USB
Интерфейс пользователя	Два светодиодных индикатора Одна клавиша управления
Электропитание	Напряжение от 120 до 127 В (±10%), частота 50/60 Гц (±2 Гц) Напряжение от 220 до 240 В (±10%), частота 50/60 Гц (±2 Гц)
Потребление электроэнергии (при 20°C (68°F))	от 120 до 127 V Максимальная: не более 850 Вт Средняя во время работы: прибл. 310 Вт Средняя в режиме ожидания: прибл. 1,6 Вт Средняя в режиме энергосбережения: прибл. 1,3 Вт от 220 до 240 V Максимальная: не более 910 Вт Средняя во время работы: прибл. 295 Вт Средняя в режиме ожидания: прибл. 1,6 Вт Средняя в режиме энергосбережения: прибл. 1,3 Вт † Хотя и в незначительном количестве, принтер продолжает потреблять электроэнергию даже при отключенном питании, пока штепсель шнура питания подключен к розетке сети переменного тока. Чтобы полностью остановить потребление электроэнергии, извлеките штепсель шнура питания из розетки сети переменного тока.
Расходные материалы	Картридж с тонером Canon Cartridge 725 † Подробнее о ресурсе см. в пункте "Сроки замены" раздела " Расходные материалы ".
Вес	Блок принтера и комплектация Блок принтера (без картриджа с тонером): прибл. 5,0 кг Картридж с тонером: прибл. 0,5 кг Расходные материалы Картридж с тонером (Canon Cartridge 725): прибл. 0,5 кг

Технические характеристики программного обеспечения

Программное обеспечение печати	Программное обеспечение Canon Advanced Printing Technology (CAPT)
Область печати	Данные могут быть напечатаны с полем 5,0 мм. (10 мм для конвертов) † Подробнее см. в разделе " Область печати ".

Требования к системе для печати

Драйвер принтера — это программное обеспечение, необходимое для печати с помощью данного принтера.

Для работы драйвера принтера требуется приведенное ниже системное окружение.

Операционная система

Windows 2000 Server или Professional
 Windows XP Professional или Home Edition
 Windows XP Professional x64 Edition
 Windows Vista (32- или 64-разрядная версия)
 Windows 7 (32- или 64-разрядная версия)
 Windows Server 2003
 Windows Server 2003, 64-разрядные версии
 Windows Server 2008 (32- или 64-разрядная версия)

- † В зависимости от выбранного языка драйвер принтера для 64-разрядной операционной системы может отсутствовать на компакт-диске из комплекта поставки.
 При необходимости загрузите драйвер принтера с веб-сайта Canon (<http://www.canon.com/>).
- † Для получения самой новой информации о поддерживаемых операционных системах и пакетах обновления см. веб-сайт компании Canon (<http://www.canon.com/>).

Требования к системе (минимальные)

	Windows 2000, XP и Server 2003	Windows Vista, 7 и Server 2008
Процессор	Не менее 300 МГц	Процессор и ОЗУ в соответствии с рекомендуемыми требованиями к системе для ОС Windows Vista, 7 или Server 2008
Доступная память (ОЗУ)	128 Мб или больше	
Доступное место на жестком диске	Свободное место на жестком диске, отображаемое на экране установки драйвера принтера	

Рекомендуемые характеристики системы

	Windows 2000, XP и Server 2003	Windows Vista, 7 и Server 2008
Процессор	Не менее 1,2 ГГц	Процессор и ОЗУ в соответствии с рекомендуемыми требованиями к системе для ОС Windows Vista, 7 или Server 2008
Доступная память (ОЗУ)	256 Мб или больше	

Интерфейс

Интерфейс Hi-Speed USB/USB

ПРИМЕЧАНИЕ

О доступной памяти

Фактический объем доступной памяти зависит от конфигурации системы компьютера и программного обеспечения, используемого в настоящий момент.

В каком-либо из системных окружений, приведенных выше, качество печати не гарантируется.

Об устройствах однонаправленной связи

В принтере используется двунаправленная связь. Данная модель принтера не тестировалась при подключении при помощи устройств однонаправленной связи, таким образом, компания Canon не может гарантировать функционирование принтера при подключении посредством серверов однонаправленной печати, USB-концентраторов или коммутирующих устройств.

Названия и габаритные размеры компонентов

Название детали

Вид спереди

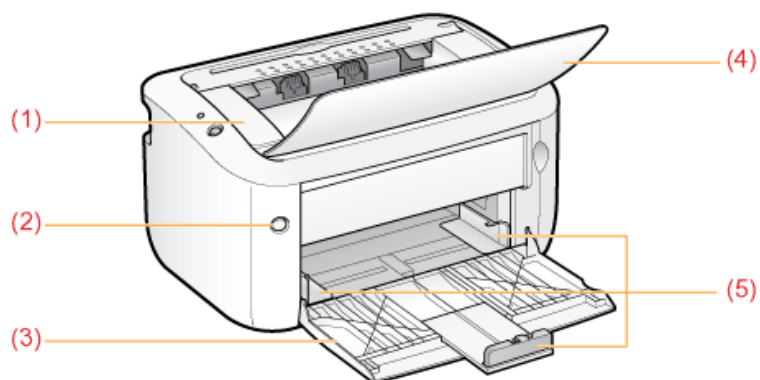

- (1) Верхняя крышка (3) Универсальный лоток (5) Направляющая для бумаги
 (2) Переключатель питания (4) Выходной лоток

Вид сзади

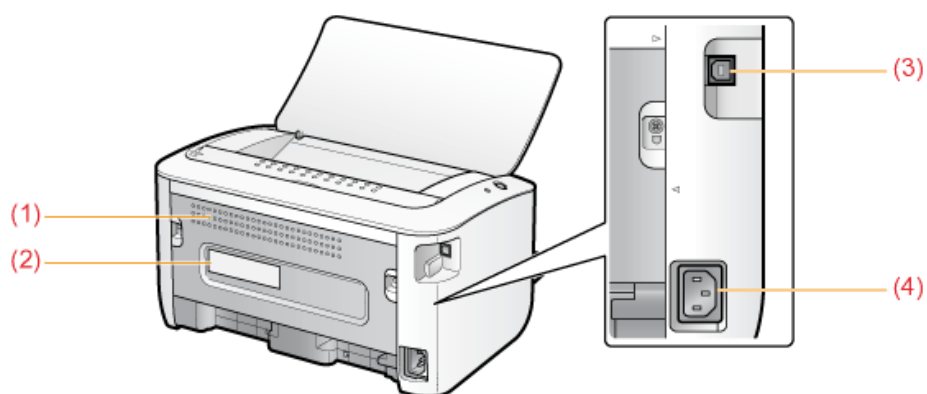

- (1) Вентиляционные отверстия (2) Табличка с расчетными характеристиками (3) Разъем USB (4) Гнездо питания

Вид внутреннего устройства

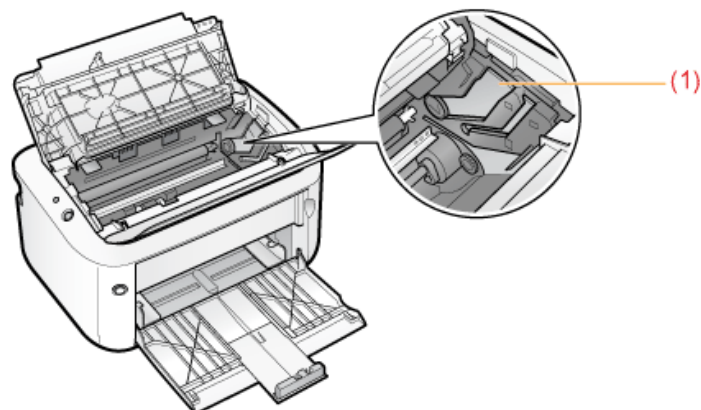

- (1) Направляющая картриджа с тонером

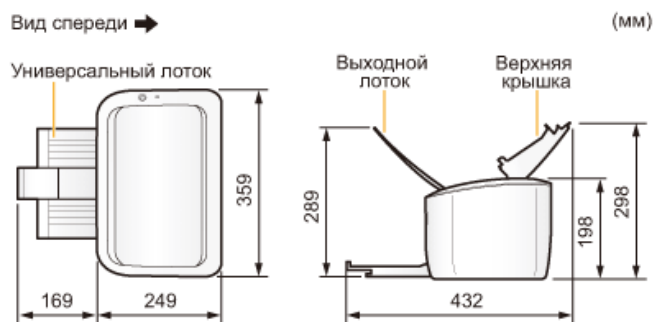

Габаритные размеры компонентов

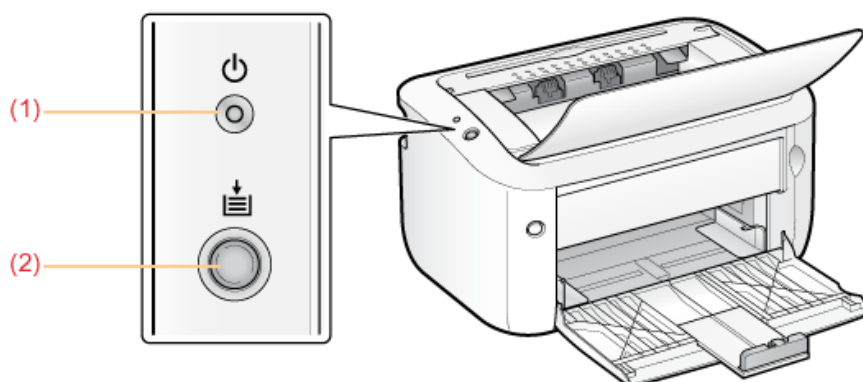

Индикаторы и клавиши



Индикаторы

Имя	Состояние	См. раздел
(1) Индикатор питания	  (Горит)	Принтер ВКЛЮЧЕН.
(2) Индикатор бумаги	 (Мигает)	Нельзя выполнить печать, поскольку не загружена бумага. Не удастся подать бумагу надлежащим образом.

Клавиша

Имя	Функция	См. раздел
(2) Клавиша бумаги	Печать возобновляется нажатием этой клавиши после надлежащей загрузки бумаги.	"Загрузка бумаги"

Окно состояния принтера

Окно состояния принтера позволяет проверять состояние принтера (например, рабочее состояние и сведения о задании), выполнять функции служебной программы, указывать параметры блока принтера и т.д.

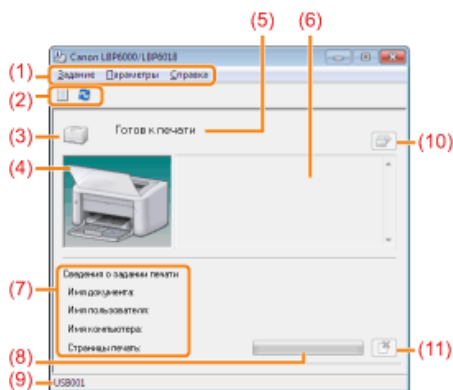

<p>(1) Строка меню</p>	<p>Меню [Задание] Дает возможность отменить или возобновить задание, выполнение которого по каким-либо причинам было приостановлено во время печати, а также отобразить очередь печати.</p> <p>Меню [Параметры] Служит для выполнения функций утилиты, указания параметров блока принтера и т. д.</p> <p>Меню [Справка] Предназначено для отображения справки и сведений о версии.</p>
<p>(2) Панель инструментов</p>	<p>[] (Очередь печати) Служит для отображения очереди печати; является функцией Windows. Подробнее об очереди печати см. в справке Windows.</p> <p>[] (Обновить) Дает возможность получать сведения о состоянии принтера и обновлять сведения в окне состояния принтера.</p>
<p>(3) [Значок]</p>	<p>Отображение состояния принтера.</p> <ul style="list-style-type: none"> Принтер готов к печати или работает в режиме энергосбережения. Возникли неполадки принтера, требующие устранения. Не удается установить связь с принтером. Происходит сервисный запрос.
<p>(4) [Анимационная область]</p>	<p>Отображение состояния принтера при помощи анимационной графики. В этой области в зависимости от состояния принтера отображается процесс печати или сведения об ошибках.</p>
<p>(5) [Область сообщений]</p>	<p>Отображение сообщений о состоянии принтера.</p>
<p>(6) [Область сообщений] (вспомогательная)</p>	<p>Отображение дополнительной информации (например пояснение ситуаций и способы исправления) при возникновении ошибки или других подобных событий.</p>
<p>(7) [Область сведений о задании]</p>	<p>Отображение сведений о задании.</p>
<p>(8) [Индикатор выполнения]</p>	<p>Отображение процесса печати текущего задания. Полоса постепенно увеличивается, указывая процент выполнения печати.</p>
<p>(9) [Строка состояния]</p>	<p>В строке состояния отображается устройство, к которому подключен принтер.</p>
<p>(10) (Устранение ошибки)</p>	<p>Позволяет возобновить выполнение задания, если оно по каким-либо причинам было приостановлено во время печати.</p>
<p>(11) (Отмена задания)</p>	<p>Позволяет отменить текущее задание. Во время печати задания другого пользователя кнопка [Отмена задания] отображается серым цветом.</p>

ПРИМЕЧАНИЕ

Подробнее об операциях в окне состояния принтера
 см. в справке.
 "Использование справки"

Отображение окна состояния принтера

Щелкните значок в области уведомлений Windows, а затем выберите имя принтера.

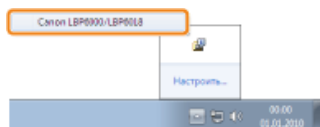

ПРИМЕЧАНИЕ

При отображении окна состояния принтера с помощью драйвера принтера

Нажмите [] (Отображать окно состояния принтера), к примеру, на вкладке [Параметры страницы].

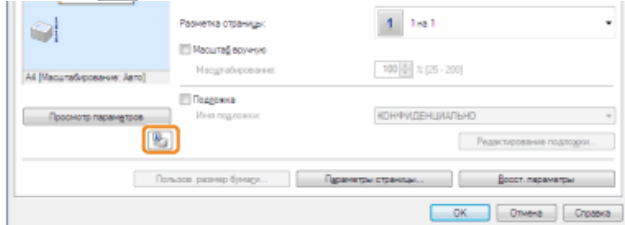

Автоматическое отображение окна состояния принтера

Окно состояния принтера отображается автоматически при возникновении ошибки.

- † Параметры дисплея можно изменить в диалоговом окне [Настройки (пользователи)] или [Настройки (администраторы)] в окне состояния принтера. Дополнительные сведения см. в справке. ["Использование справки"](#)

Режим энергосбережения

Потребление электроэнергии можно эффективно уменьшить, установив режим экономии энергии (режим энергосбережения), когда принтер не используется в течение некоторого времени.

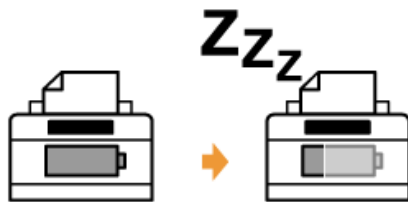

Выполнив описанную ниже процедуру, можно настроить принтер таким образом, чтобы он переходил в режим энергосбережения, когда данные не отправляются с компьютера или состояние принтера не изменяется дольше, чем указанный промежуток времени.

1

Щелкните значок [] в области уведомлений Windows, а затем выберите имя принтера.

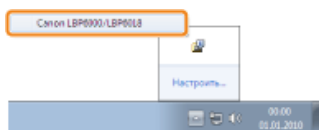

2

В меню [Параметры] выберите [Параметры устройства] → [Настройки режима энергосбережения].

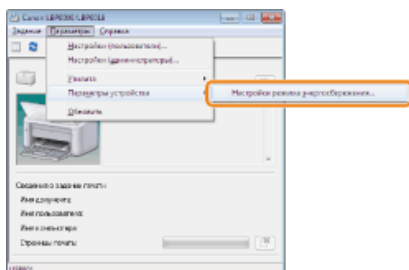

3

Укажите параметры для режима энергосбережения.

- (1) Установите флажок [Вход в режим энергосбережения после фиксированного периода].
- (2) Укажите промежуток времени, по истечении которого принтер переходит в режим энергосбережения, в поле [Время входа в режим энергосбережения].
- (3) Щелкните [ОК].

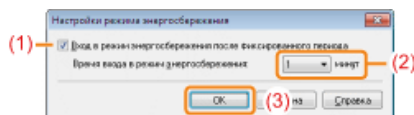

ПРИМЕЧАНИЕ

О настройках времени для перехода в режим энергосбережения

Для параметра [Время входа в режим энергосбережения] можно выбрать значение [1], [5], [10], [15], [30], [60], [90], [120], [150] или [180] минут. Значением по умолчанию является [1] минута.

↑ Рекомендуем использовать это значение по умолчанию.

Предостережения, касающиеся обращения с принтером

Данный принтер содержит много электронных и точных оптических компонентов. Прочитайте расположенный ниже раздел во избежание неправильного обращения с принтером.

См. также раздел "[Важные указания по технике безопасности](#)".

Не кладите какие-либо предметы, кроме бумаги для печати, на принтер, лотки или крышки. Это может привести к повреждению принтера.

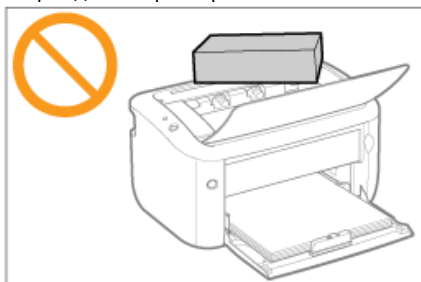

Избегайте встряхивания принтера. Это может привести к ухудшению качества печати или повреждению принтера.

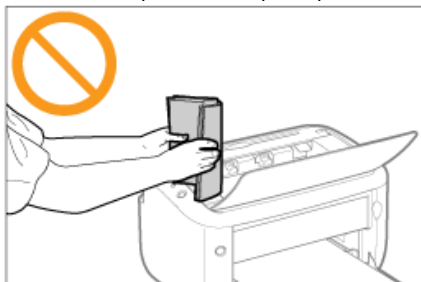

Не оставляйте верхнюю крышку открытой дольше, чем это необходимо. Воздействие прямых солнечных лучей и яркого света может привести к ухудшению качества печати.

Не открывайте верхнюю крышку при печати. Это может привести к повреждению принтера.

Открывая и закрывая крышку, обращайтесь аккуратно с лотком и крышкой. В противном случае можно повредить принтер.

Если Вы хотите накрыть принтер тканью, чтобы в него не попадала пыль, выключите его и подождите, пока принтер полностью остынет, перед тем как накрывать его.

Если принтер долгое время не будет использоваться, извлеките штепсель шнура питания из розетки сети переменного тока.

Не храните и не используйте принтер в помещении, в котором хранятся химические реактивы.

Расходные материалы

Для данного принтера предусмотрены следующие расходные материалы. Приобретайте их у местного уполномоченного дилера Canon.

Приведенную ниже таблицу можно использовать в качестве ориентира для замены расходных материалов. Однако замена может потребоваться ранее указанных сроков — это зависит от среды установки принтера, формата бумаги или типа документа.

Расходные материалы	Сроки замены	Метод замены
Canon Cartridge 725	Средний ресурс: 1600 страниц *1 *2	"Замена картриджа с тонером"

1 Указанные выше показатели среднего ресурса приведены на основе стандарта "ISO/IEC 19752" при печати на бумаге формата A4, когда установлена насыщенность печати по умолчанию.

* "ISO/IEC 19752" — это международный стандарт, относящийся к документу "Метод определения производительности картриджа с тонером для одноцветных электрофотографических принтеров и многофункциональных устройств, которые могут содержать принтерные компоненты", разработанный ISO (Международная организация по стандартизации).

*2 Предупреждающее сообщение не появится на компьютере, даже если срок службы картриджа с тонером подходит к концу. Случаи появления белых полос (линий), неравномерности или пробелов на распечатках можно использовать для определения времени, когда картридж с тонером потребует замены.

ВАЖНО

О запасных картриджах с тонером

Для оптимального качества печати при замене картриджа с тонером рекомендуется использовать фирменный картридж с тонером Canon.

Название модели	Поддерживаемый фирменный картридж с тонером Canon
LBP6000/LBP6000B	Canon Cartridge 725

Избегайте использования поддельных картриджей с тонером.

В продаже встречаются картриджи с тонером, являющиеся подделками картриджей Canon.

Использование поддельных картриджей с тонером может привести к ухудшению качества печати или снижению быстродействия аппарата.

Компания Canon не несет ответственности за какие-либо неисправности, несчастные случаи или ущерб, являющиеся результатом использования поддельного картриджа с тонером.

Подробнее об этом см. в разделе "<http://www.canon.com/counterfeit>".

ПРИМЕЧАНИЕ

Наличие тонера и картриджа с тонером в продаже

Картридж с тонером для данного аппарата будет доступен в продаже не менее семи (7) лет (или в течение более длительного периода в соответствии с требованиями применимых законодательных норм) после прекращения выпуска данной модели аппарата.

Обслуживание

➤ Замена картриджа с тонером

Перед заменой картриджа с тонером

Замена картриджа с тонером

Хранение картриджей с тонером

➤ Перемещение принтера

➤ Чистка принтера

Чистка внутренних компонентов принтера

Чистка внешней поверхности принтера

➤ Местоположение серийного номера

Замена картриджа с тонером

† Подробнее о ресурсе картриджа с тонером или запасных картриджах см. в разделе "[Расходные материалы](#)".

Картриджи с тонером являются расходными материалами. Когда срок службы картриджа с тонером подходит к концу, на распечатках могут появляться белые полосы (линии), неравномерность или пробелы.



† Предупреждающее сообщение не появится на компьютере, даже если срок службы картриджа с тонером подходит к концу. Случаи появления белых полос (линий), неравномерности или пробелов на распечатках можно использовать для определения времени, когда картридж с тонером потребуется заменить.

▼ При возникновении этих типов характерных признаков

Перед заменой картриджа с тонером, выполните процедуру, описанную в указанном ниже разделе. Возможно, это позволит еще немного печатать, пока тонер не закончится полностью.
["Перед заменой картриджа с тонером"](#)

▼ Если качество выполнения печати не удастся улучшить

Если после выполнения указанной выше процедуры появляются белые полосы (линии),

неравномерность или пробелы на распечатках, замените картридж с тонером на новый.
["Замена картриджа с тонером"](#)

<В случаях, когда не производится немедленная замена картриджа с тонером после приобретения запасного>

Обратите внимание на пункты, описанные в последующем разделе, для его хранения.

["Хранение картриджей с тонером"](#)

Внимание (картридж с тонером)

См. также разделы ["Важные указания по технике безопасности"](#) и ["Хранение картриджей с тонером"](#).

ВАЖНО

О запасных картриджах с тонером

Для оптимального качества печати при замене картриджа с тонером рекомендуется использовать фирменный картридж с тонером Canon.

Название модели	Поддерживаемый фирменный картридж с тонером Canon
LBP6000/LBP6000B	Картридж Canon 725

Избегайте использования поддельных картриджей с тонером.

В продаже встречаются картриджи с тонером, являющиеся подделками картриджей Canon. Использование поддельных картриджей с тонером может привести к ухудшению качества печати или снижению быстродействия аппарата. Компания Canon не несет ответственности за какие-либо неисправности, несчастные случаи или ущерб, являющиеся результатом использования поддельного картриджа с тонером. Подробнее об этом см. в разделе ["http://www.canon.com/counterfeit"](http://www.canon.com/counterfeit).

Храните картридж с тонером надлежащим образом.

При обращении с картриджем с тонером держите его надлежащим образом, как указано на рисунке, вверх стороной, отмеченной стрелкой. Не держите картридж вертикально и не переворачивайте его.

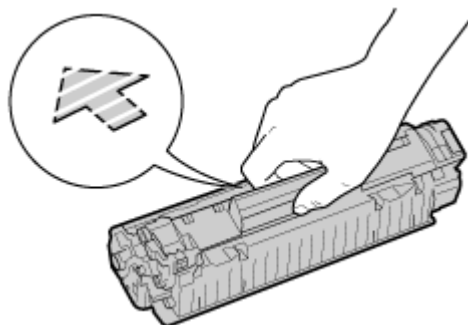

Не касайтесь электрических контактов (A) или памяти картриджа с тонером (B) и не открывайте защитную шторку барабана (C).

Касание электрических контактов (A) или памяти картриджа с тонером (B) может привести к повреждению картриджа.

Кроме того, может ухудшиться качество печати в результате прикосновения к светочувствительному барабану, установленному внутри картриджа с тонером, или вследствие его повреждения. Не трогайте и не открывайте защитную шторку барабана (C).

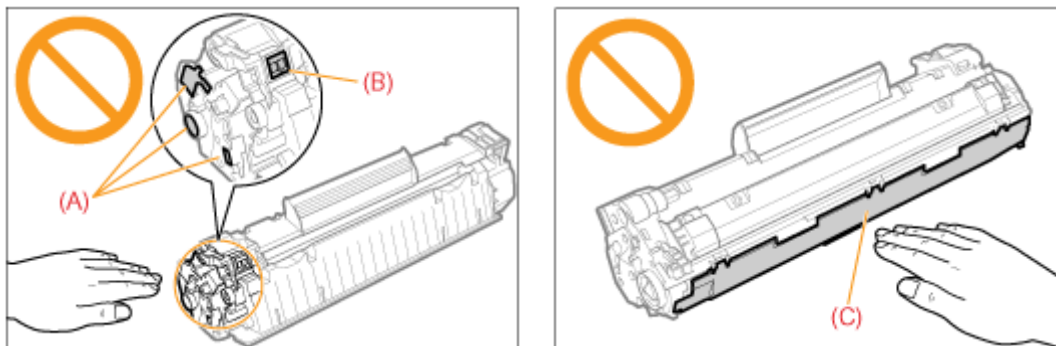

Не прикасайтесь к высоковольтным контактам (D) и электрическим контактам (E).

Это может привести к повреждению картриджа.

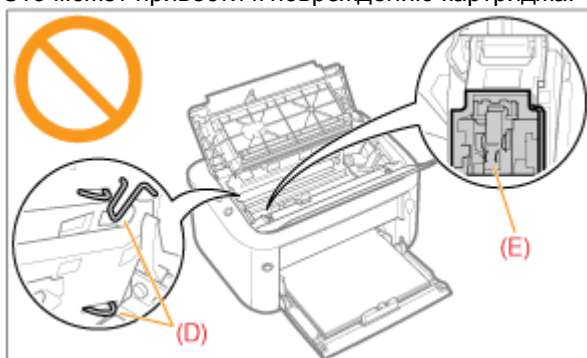

Другие меры предосторожности

Не подвергайте картридж с тонером воздействию прямых солнечных лучей или яркого света.

Не пытайтесь разобрать картридж с тонером или изменить его устройство.

На картридже с тонером может образоваться конденсат (капли воды на внутренней или внешней стороне) при его попадании в среду с резкими перепадами температур или влажности.

При перемещении картриджа с тонером в помещение с перепадами температур необходимо оставить его в защитном пакете на два часа или больше, чтобы он мог приспособиться к новой температуре.

После установки картриджа с тонером не оставляйте верхнюю крышку открытой в течение длительного времени.

Храните картридж с тонером вдали от устройств, излучающих магнитные волны, например, компьютера или монитора.

Картридж с тонером является устройством, создающим магнитное поле. Держите картридж с тонером вдали от устройств, которые могут быть повреждены под воздействием магнитных полей, таких как дискета или дисковод. Это может привести к повреждению данных.

ПРИМЕЧАНИЕ

Об упаковочных материалах

Количество, форма и размещение упаковочных материалов могут изменяться без предварительного уведомления.

Перед заменой картриджа с тонером

Когда ресурс картриджа с тонером заканчивается, выполните следующую процедуру перед заменой картриджа с тонером. Возможно, это позволит еще немного печатать, пока тонер не закончится полностью.

Перед выполнением указанной ниже процедуры ознакомьтесь с разделом "Внимание (картридж с тонером)".

1

Взявшись за отверстие (A), расположенное справа, откройте верхнюю крышку.

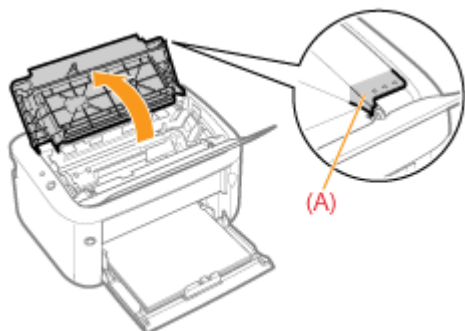

2

Извлеките картридж с тонером.

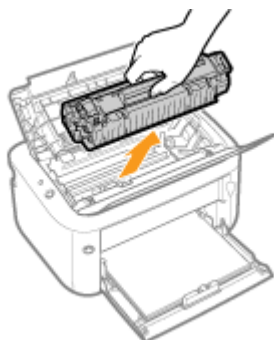

3

Встряхните картридж с тонером пять-шесть раз, как показано на рисунке, чтобы тонер распределился равномерно внутри картриджа.

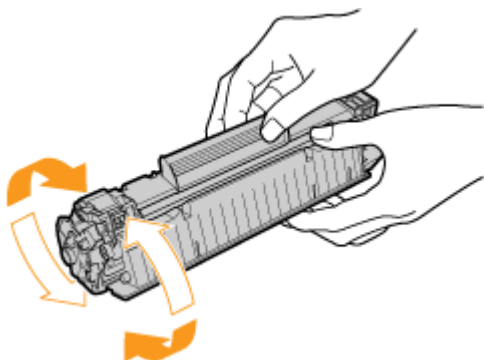

4

Установите картридж с тонером.

Вставьте картридж с тонером в принтер плотно до упора, совмещая метки (A) с обеих сторон картриджа с направляющими картриджа с тонером внутри принтера.

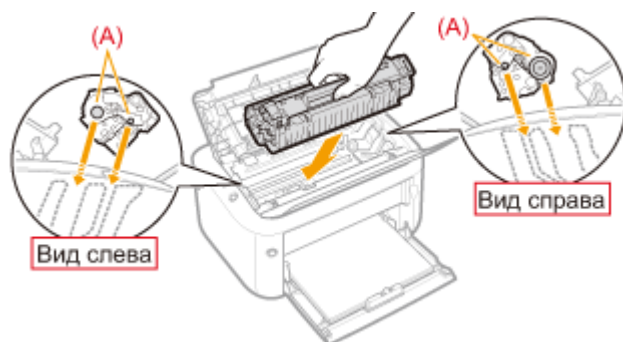

5

Закройте верхнюю крышку.

? Если не удается закрыть верхнюю крышку

Убедитесь, что картридж с тонером установлен в принтер надлежащим образом. Не пытайтесь закрыть верхнюю крышку с усилием, так как это может привести к повреждению принтера.

Если после выполнения указанной выше процедуры появляются белые полосы (линии), неравномерность или пробелы на распечатках, замените картридж с тонером на новый.

➤ "Замена картриджа с тонером"

Замена картриджа с тонером

Перед заменой картриджа с тонером ознакомьтесь с разделом "Внимание (картридж с тонером)".

1

Взявшись за отверстие (A), расположенное справа, откройте верхнюю крышку.

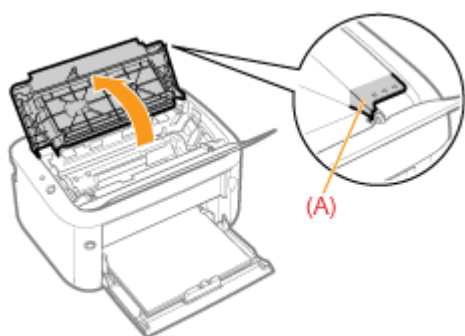

2

Извлеките картридж с тонером.

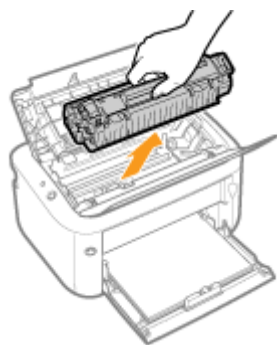

3

Извлеките новый картридж с тонером из защитного пакета.

Защитный пакет можно вскрыть руками, используя выемку.

- † Сохраните защитный пакет. Не выбрасывайте его. Он может понадобиться при извлечении картриджа с тонером для техобслуживания принтера или других целей.

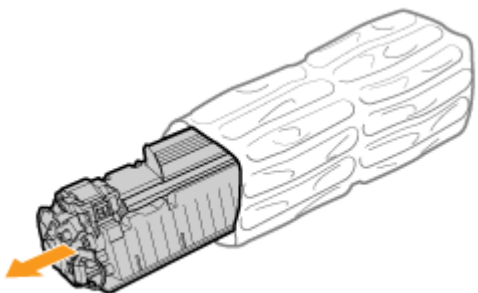

4

Встряхните картридж с тонером пять-шесть раз, как показано на рисунке, чтобы тонер распределился равномерно внутри картриджа.

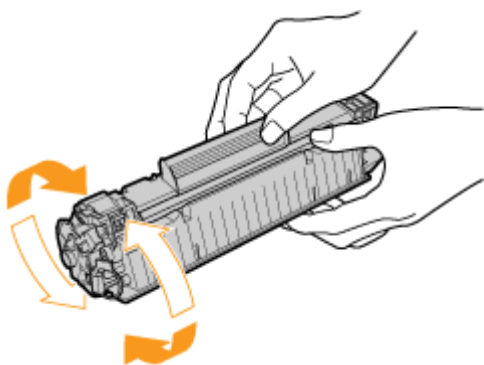

5

Разместите картридж с тонером на ровной поверхности.

6

Отверните язычок, а затем извлеките защитную ленту (прибл. 50 см).

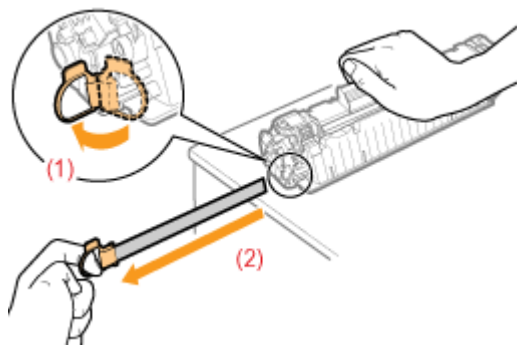

ВАЖНО

Меры предосторожности при извлечении защитной ленты

Не тяните защитную ленту по диагонали, вверх или вниз. Если лента порвется, ее будет трудно извлечь полностью.

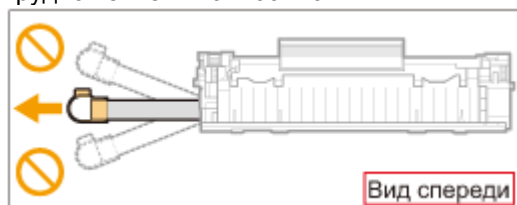

Если защитная лента остановилась на полпути, вытяните ее из картриджа с тонером полностью. Если часть ленты останется в картридже с тонером, это может привести к плохому качеству печати.

Утилизация извлеченной защитной ленты осуществляется в соответствии с местным законодательством.

7

Установите картридж с тонером.

Вставьте картридж с тонером в принтер плотно до упора, совмещая метки (A) с обеих сторон картриджа с направляющими картриджа с тонером внутри принтера.

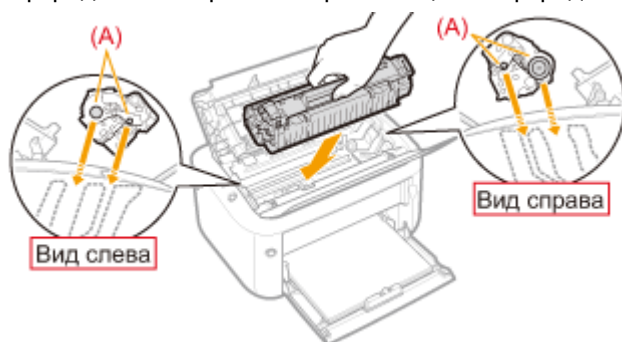

8

Закройте верхнюю крышку.

❓ Если не удастся закрыть переднюю крышку

Убедитесь, что картридж с тонером установлен в принтер надлежащим образом. Не пытайтесь закрыть верхнюю крышку с усилием, так как это может привести к повреждению принтера.

Хранение картриджей с тонером

При хранении нового картриджа с тонером и обращении с картриджем с тонером, извлеченным из принтера для проведения техобслуживания или для транспортировки принтера, обратите внимание на следующие пункты.

ВАЖНО

Меры предосторожности при хранении картриджей с тонером

Для безопасного и бесперебойного использования картриджей с тонером храните их в месте, которое соответствует следующим условиям.

Не храните картриджи с тонером в месте, подверженном воздействию прямых солнечных лучей.

Не храните картриджи с тонером в месте, подверженном воздействию высокой температуры или влажности, либо в месте, где отмечаются резкие перепады температуры или влажности.

Диапазон температур хранения: от 0 до 35°C

Диапазон относительной влажности хранения: от 35 до 85% относительной влажности (без образования конденсата)

Не храните картридж с тонером в месте, где присутствуют коррозионные газы, такие как аммиак, в местах с повышенным содержанием соли в воздухе или в запыленных местах.

Храните картриджи с тонером в местах, недоступных для детей.

Храните картриджи с тонером вдали от устройств, которые могут быть повреждены под воздействием магнитных полей, таких как дискета или дисковод.

Храните картриджи с тонером в том же положении, в котором они устанавливаются в принтер.

Не храните картриджи с тонером в вертикальном или перевернутом положении.

При извлечении использованного картриджа с тонером из принтера

Извлеченный из аппарата картридж с тонером сразу же упакуйте в оригинальный защитный пакет или заверните в плотную ткань.

О новом картридже с тонером

Не извлекайте новый картридж с тонером из защитного пакета непосредственно до момента его использования.

ПРИМЕЧАНИЕ

О конденсации

Даже в пределах допустимого для хранения диапазона влажности как внутри, так и снаружи картриджей с тонером могут появляться капли воды вследствие перепада температур. Процесс образования капель воды называется конденсацией.

Конденсация неблагоприятно влияет на качество картриджей с тонером.

Перемещение принтера

При смене местоположения принтера или перемещении принтера на время технического обслуживания обязательно выполняйте следующую процедуру.

† Подробнее о месте установки см. в разделе "[Установка принтера](#)".

См. также раздел "[Важные указания по технике безопасности](#)".

1

ВЫКЛЮЧИТЕ принтер, а затем отсоедините от него кабели или шнуры.

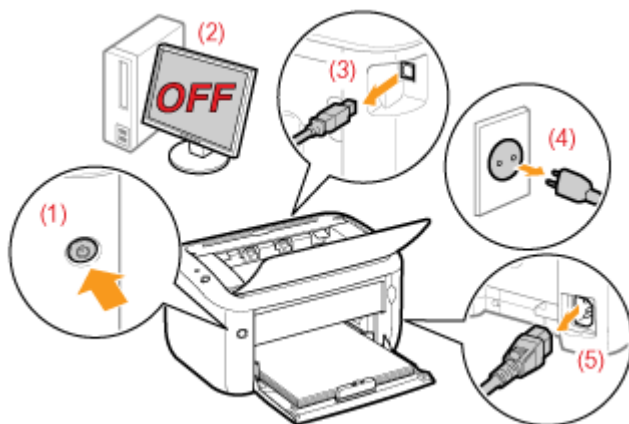

<Как отсоединить кабель или шнур>

USB-кабель	(2) Выключите компьютер. (3) Отсоедините кабель от принтера.
Шнур питания	(4) Отсоедините штепсель шнура питания от розетки сети переменного тока. (5) Отсоедините шнур от принтера.

2

Закройте универсальный и выводной лотки.

3

Перенесите блок принтера на место установки.

Переносите принтер передней стороной к себе, удерживая его за обе стороны.

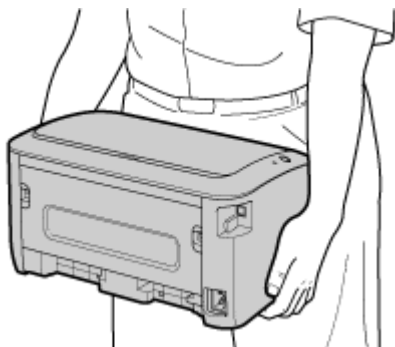

4

Подсоедините кабель или шнур.

<Как подсоединить кабель или шнур>



USB-кабель	Подсоедините к USB-штекеру на принтере.
Шнур питания	(1) Вставьте шнур питания в гнездо питания на принтере. (2) Вставьте штепсель шнура питания в розетку сети переменного тока.

При транспортировке блока принтера

Для предотвращения повреждения принтера во время транспортировки выполните указанную ниже процедуру.

Извлеките картридж с тонером.

† См. также раздел "[Хранение картриджа с тонером](#)".

Надежно упакуйте принтер в оригинальную коробку с помощью упаковочных материалов.

† Если оригинальная упаковка и упаковочные материалы не сохранились, соответствующим образом упакуйте принтер и его детали в подходящие коробку и упаковочные материалы.

Чистка принтера

Чистка внутренних компонентов принтера

Если на отпечатанных листах видны пятна, выполните чистку внутренних компонентов принтера.
Чистка внутренних компонентов принтера поможет избежать снижения качества печати.

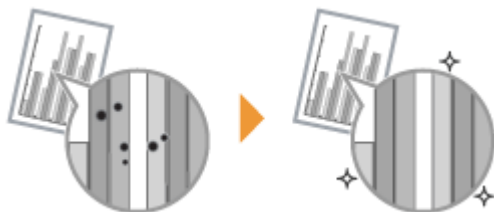

Чистка внешней поверхности принтера

Для поддержания оптимального качества печати периодически выполняйте чистку наружных поверхностей и вентиляционных отверстий принтера.



Чистка внутренних компонентов принтера

Если на отпечатанных листах имеются пятна, выполните чистку термозакрепляющего валика, выполнив указанную ниже процедуру.

† Для чистки термозакрепляющего валика необходима обычная бумага формата А4. Приготовьте обычную бумагу формата А4.

1

Загрузите обычную бумагу формата А4 в универсальный лоток.

"Загрузка бумаги"

2

Щелкните значок [] в области уведомлений Windows, а затем выберите имя принтера.

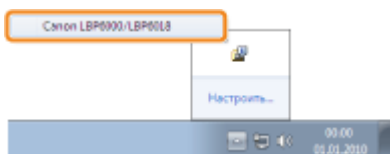

3

В меню [Параметры] выберите [Утилита] → [Чистка].

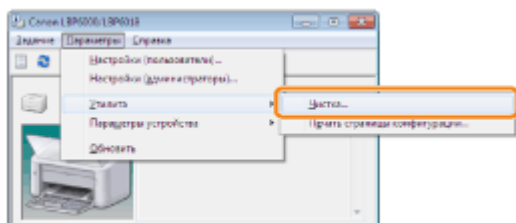

4

Щелкните [ОК].

→ Будет подан лист бумаги и принтер начнет чистку термозакрепляющего валика.



ПРИМЕЧАНИЕ

Время чистки

Чистка занимает приблизительно 86 секунд.

† Процесс чистки термозакрепляющего валика нельзя отменить. Дождитесь его завершения. (Чистка считается завершенной после полного вывода бумаги.)

Чистка внешней поверхности принтера

Перед чисткой внешней поверхности принтера ознакомьтесь с разделом "Внимание (чистка)".

1

ВЫКЛЮЧИТЕ принтер, а затем отсоедините от него кабели или шнуры.

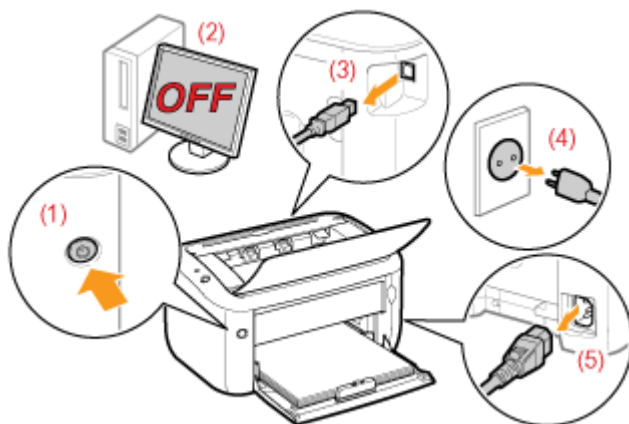

<Как отсоединить кабель или шнур>

USB-кабель	(2) Выключите компьютер. (3) Отсоедините кабель от принтера.
Шнур питания	(4) Отсоедините штексель шнура питания от розетки сети переменного тока. (5) Отсоедините шнур от принтера.

2

При необходимости закройте универсальный и выводной лотки.

3

Тщательно отожмите мягкую ткань, смоченную в воде или мягком моющем средстве, растворенном в воде, и сотрите грязь.

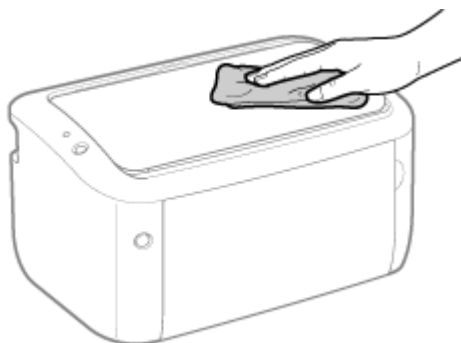

4

После удаления грязи протрите принтер сухой тканью.

5

Когда принтер полностью сухой, подсоедините кабель или шнур.

<Как подсоединить кабель или шнур>

USB-кабель	Подсоедините к USB-штекеру на принтере.
Шнур питания	(1) Вставьте шнур питания в гнездо питания на принтере. (2) Вставьте штепсель шнура питания в розетку сети переменного тока.

Внимание (чистка)

См. также раздел "Важные указания по технике безопасности".

ВАЖНО

Меры предосторожности при чистке внешней поверхности принтера

Используйте только воду или мягкое моющее средство, разбавленное водой, так как использование другого моющего средства может привести к деформации или растрескиванию пластмассовых частей принтера.

При использовании мягкого моющего средства обязательно разбавляйте его водой.

Если используется мягкое моющее средство, разведенное водой, сотрите его мягкой тканью, смоченной водой.

Не допускайте попадания на принтер жирных или маслянистых субстанций. Не применяйте жир или масло.

Местоположение серийного номера

Серийный номер необходим для выполнения сервисного обслуживания.

Серийный номер находится в месте, указанном на приведенном ниже рисунке.

† Не удаляйте этикетки с серийным номером.

Задняя часть принтера

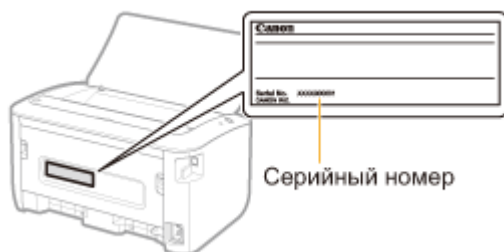

Внешний вид упаковочной коробки

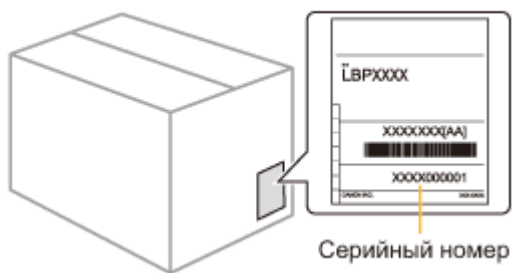

Основные операции принтера

➤ Пригодная для использования бумага

Меры предосторожности, касающиеся бумаги
Область печати

➤ Загрузка и вывод бумаги

Загрузка бумаги

➤ Основная процедура печати

➤ Использование справки

➤ Отмена задания

➤ Проверка состояния принтера

Пригодная для использования бумага

Ниже перечислены форматы бумаги, которые можно использовать с данным принтером.

Тип бумаги	Значение параметра [Тип бумаги] ^{*1}	Формат бумаги
Обычная бумага ^{*2} (от 64 до 89 г/м ²)	[Обычная бумага] (по умолчанию) [Обычная бумага L] ^{*3}	A4
		B5
		A5
		Legal
		Letter
		Executive
		16K
		Бумага нестандартного формата ^{*4}
Обычная бумага ^{*2} (от 60 до 63 г/м ²)	[Обычная бумага L]	A4
		B5
		A5
		Legal
		Letter
		Executive
		16K
		Бумага нестандартного формата ^{*4}

Плотная бумага (от 90 до 163 г/м ²)	[Плотная бумага] [Плотная бумага Н] ^{*5}	A4
		B5
		A5
		Legal
		Letter
		Executive
		16K
		Бумага нестандартного формата ^{*4}
Прозрачная пленка	[Прозрачная пленка]	A4
		Letter
Наклейка	[Наклейки]	A4
		Letter
Конверт	[Конверт]	Конверт Monarch
		Конверт №.10 (COM10)
		Конверт DL
		Конверт C5
		Конверт B5

*1 Значение параметра расположено на вкладке [Источник бумаги] в драйвере принтера.

*2 Может использоваться восстановленная бумага.

*3 Если отпечатанные листы скручиваются (сторона для печати скручивается наружу) при печати с выбранным значением [Обычная бумага], выберите значение [Обычная бумага L].

*4 Можно загрузить бумагу нестандартного формата шириной от 76,2 до 215,9 мм и длиной от 188,0 до 355,6 мм.

*5 Если необходимо улучшить фиксацию при печати с выбранным значением параметра [Плотная бумага], выберите [Плотная бумага Н].

ВАЖНО

О скорости печати

Скорость печати может снижаться в зависимости от заданного формата бумаги, ее типа, ориентации и числа копий.

При продолжительной печати на бумаге длиной 271,4 мм или меньше скорость печати может постепенно снижаться.

Меры предосторожности, касающиеся бумаги

"Меры предосторожности, касающиеся бумаги"

ПРИМЕЧАНИЕ

Область печати

"Область печати"

Размеры конверта

Предусмотрены следующие размеры конверта.

Конверт Monarch	98,4 мм x 190,5 мм
Конверт №.10 (COM10)	104,7 мм x 241,3 мм
Конверт DL	110,0 мм x 220,0 мм

Конверт С5	162,0 мм x 229,0 мм
Конверт В5	176,0 мм x 250,0 мм

Меры предосторожности, касающиеся бумаги

Бумага, требующая внимания перед использованием

Использование указанных ниже типов бумаги может повлиять на результаты печати или принтер в некоторых случаях.

Бумага, которая хранилась ненадлежащим образом

- Бумага со складками или изгибами
- Рваная или поврежденная бумага
- Измятая бумага
- Скрученная бумага
- Мокрая или влажная бумага
- Бумага с неровными краями
- Бумага неправильной формы

Бумага с отверстиями или перфорацией

- Бумага с отверстиями для переплета
- Бумага с перфорацией

Бумага с клеящим слоем или специальным покрытием

- Термочувствительная бумага
- Бумага с клеящим слоем
- Копировальная бумага
- Пропитанная цветная бумага
- Специальная мелованная бумага (мелованная бумага для струйных принтеров и т.д.)

Бумага, печать на которой выполнялась на другом принтере

Бумага, на которой выполнена печать с помощью копировального аппарата или другого принтера (печать на обратной стороне такой бумаги также недопустима).

Бумагу, на которой плохо закрепляется тонер

- Бумага с грубой поверхностью
- Бумага, содержащая грубые волокна
- Бумага с чрезвычайно грубой или гладкой поверхностью
- Бумага, плотность которой выходит за пределы, указанные для пригодной к использованию бумаги
- ❗ "Пригодная для использования бумага"

ВАЖНО

О бумаге со скобками, скрепками, тесемками или лентами

Этот вид бумаги может привести к неполадкам в работе принтера или повредить его.

О бумаге, содержащей чернила, которые могут плавиться, гореть, испаряться или выделять вредные газы при температуре нагрева блока закрепления или ниже ее

Бумага этого вида может привести к неполадкам в работе принтера или повредить его.

Печать на обратной стороне бумаги, на которой уже выполнялась печать (выполнение 2-сторонней печати вручную)

Этот принтер позволяет выполнять 2-стороннюю печать вручную путем вставки бумаги*, на

которой уже выполнялась печать, обратной стороной.

При печати на обратной стороне бумаги, на которой уже выполнялась печать, распрямите загибы и загружайте одновременно один лист бумаги в универсальный лоток.

* Можно использовать только бумагу, на которой выполнялась печать с помощью этого принтера. Кроме того, нельзя выполнять повторную печать на уже напечатанной стороне.

Хранение бумаги

Даже если бумага соответствует нормальным техническим характеристикам, ее качество может ухудшиться в случае ее неправильного хранения.

Бумага худшего качества может вызвать нарушения в подаче бумаги, ее замятие или ухудшение качества печати.

Как хранить бумагу

Соблюдайте указанные ниже рекомендации по хранению бумаги и обращению с ней.

Храните бумагу на плоской поверхности.

Во избежание увлажнения или высыхания бумаги храните ее в обертке до момента использования.

Не помещайте бумагу в условия, при которых она может скручиваться или мяться.

Не храните бумагу в вертикальном положении и не храните слишком много пачек бумаги в одной стопке.

Ниже перечислены места, непригодные для хранения бумаги.

Место, подверженное воздействию прямых солнечных лучей

Место, подверженное воздействию высокой влажности

Слишком сухое место

Место, значительно отличающееся по температуре или влажности от места использования бумаги

При печати на влажной бумаге

При печати на влажной бумаге в области вывода принтера может исходить пар.

Поскольку влага испаряется из бумаги под воздействием тепла, выделяемого при фиксации тонера, это не является результатом неправильной работы. (Это может произойти, если в помещении низкая температура.)

Хранение распечаток

При хранении бумаги, на которой произведена печать, и обращении с ней соблюдайте изложенные ниже правила:

Как хранить распечатки

Храните бумагу на ровной поверхности.

Не храните распечатки в папках из ПВХ, так как это может привести к плавлению тонера и его прилипанию к материалу из ПВХ. Скручивание или сгибание распечаток может привести к отслоению тонера.

Храните распечатки в условиях, при которых они не могут скручиваться или мяться, поскольку в противном случае может отслоиться тонер.

В случае хранения распечаток в течение длительного времени (в течение двух и более лет) помещайте их в жесткие папки.

При длительном хранении распечатки могут выцветать.

Избегайте хранения распечаток в месте, подверженном воздействию высокой температуры.

Меры предосторожности при склеивании распечаток

Обязательно используйте нерастворимый клей.

Перед использованием проверьте действие клея на ненужной распечатке.

Перед укладкой в стопки распечаток с клеем убедитесь в полном высыхании клея.

Область печати

ПРИМЕЧАНИЕ

Если нужно расширить область печати

Задайте в драйвере принтера следующие настройки.

1. Нажмите кнопку [Дополнительные настройки] на вкладке [Окончательная обработка].
2. Установите для параметра [Начать печать с левого верхнего угла листа] значение [Вкл.].

† Края распечатки могут быть частично обрезаны в зависимости от свойств печатаемого документа.

Обычная бумага/Плотная бумага/Прозрачная пленка/Наклейка

Для печати недоступна область шириной 5 мм вдоль краев бумаги.

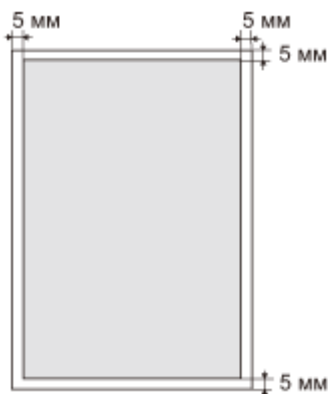

Конверт

Этот принтер может печатать на следующей области.

В зависимости от используемого приложения можно изменить область печати до выполнения печати.

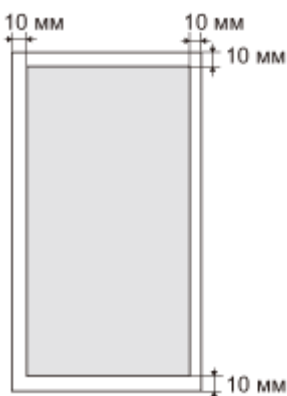

Загрузка и вывод бумаги

Для этого принтера предусмотрен указанный ниже источник бумаги и место вывода.

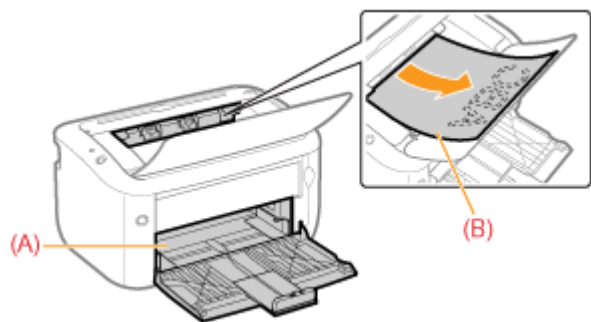

Источник бумаги	(A): универсальный лоток	"Загрузка бумаги"
Место вывода	(B): выводной лоток	На этот лоток выводятся листы бумаги стороной для печати вниз. Откройте выводной лоток перед печатью.

Ресурс бумаги для источника бумаги и места вывода

Тип бумаги	Источник бумаги	Место вывода
	Универсальный лоток	Выводной лоток*
Обычная бумага (например 75 г/м ²)	Прибл. 150 листов	Прибл. 100 листов
Плотная бумага (например 91 г/м ²)	Прибл. 100 листов	Прибл. 50 листов
Плотная бумага (например 128 г/м ²)	Прибл. 60 листов	Прибл. 30 листов
Прозрачная пленка	Прибл. 100 листов	Прибл. 10 листов
Наклейка	Прибл. 50 листов	Прибл. 10 листов
Конверт	Прибл. 10 листов	Прибл. 10 листов

* Фактический ресурс зависит от среды установки и используемого типа бумаги.

Загрузка бумаги

† Подробнее о бумаге, которую можно загружать в универсальный лоток см. в разделе "[Пригодная для использования бумага](#)".

Перед загрузкой бумаги ознакомьтесь с разделом "[Внимание \(загрузка бумаги\)](#)".

1

Откройте универсальный лоток.

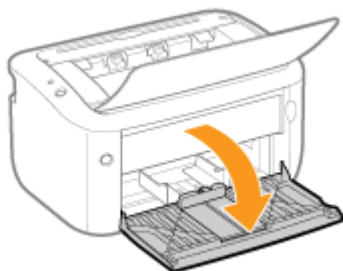

2

Раздвиньте направляющие для бумаги по ширине и длине немного больше, чем фактический формат бумаги.

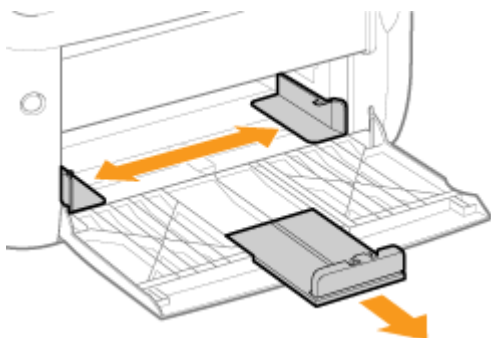

3

Аккуратно загрузите бумагу лицевой стороной вверх, чтобы ее край коснулся задней части лотка.

Загружайте бумагу в книжной ориентации.

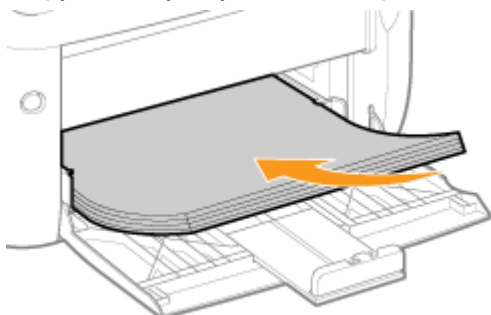

ВАЖНО

При загрузке конвертов

Ознакомьтесь с разделом "[Печать на конвертах](#)" и загрузите бумагу в правильной ориентации.

ПРИМЕЧАНИЕ

При загрузке бланка или бумаги с логотипом

Ознакомьтесь с разделом "[Ориентация загружаемой бумаги](#)" и загрузите бумагу в правильной ориентации.

4

Выровняйте направляющие для бумаги с загруженной бумагой.

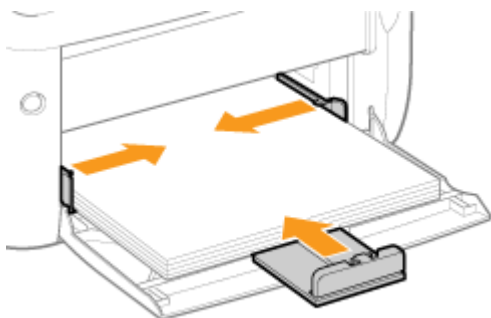

ВАЖНО

Убедитесь в том, что направляющие для бумаги выровнены с бумагой.

Если направляющие находятся слишком далеко или слишком близко относительно ширины бумаги, это может привести к нарушению подачи или замятию бумаги.

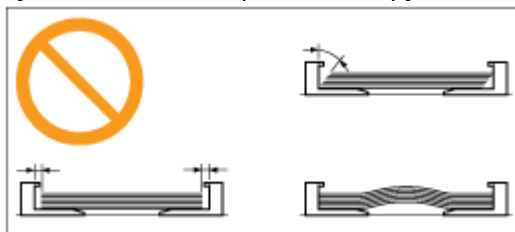

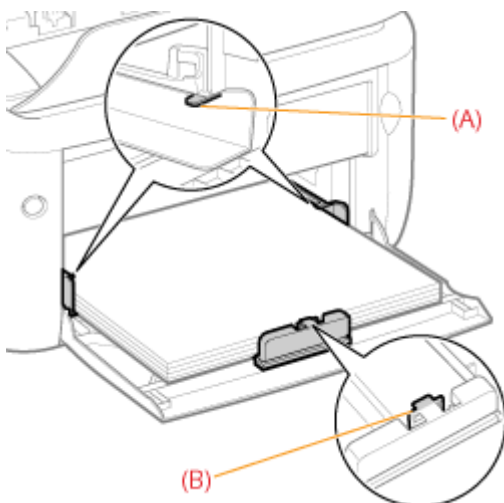

5

Убедитесь, что стопка бумаги загружена под ограничительные направляющие максимальной загрузки (А) или язычок (В) на направляющей для бумаги.



Подробнее об основной процедуре печати см. в разделе "[Основная процедура печати](#)".

- † При печати на бумаге пользовательского размера необходимо заранее зарегистрировать его в драйвере принтера.
"[Регистрация нестандартного размера бумаги](#)"
- † Если при печати заканчивается бумага, мигает индикатор  (Бумага) (оранжевый). Печать возобновляется нажатием клавиши [] (Бумага).

Внимание (загрузка бумаги)

См. также раздел ["Важные указания по технике безопасности"](#).

ВАЖНО

Меры предосторожности при загрузке бумаги

Загрузите бумагу так, чтобы она была выровнена.

Если задний край стопки бумаги не выровнен должным образом, это может привести к нарушению подачи или замятию бумаги.

Если бумага скручена или углы бумаги загнуты, распрямите ее перед загрузкой в принтер.

Не трогайте бумагу в универсальном лотке и не вынимайте ее во время печати.

Это может привести к замятию бумаги или повреждению принтера.

При использовании плохо разрезанной бумаги

Одновременно могут подаваться несколько листов бумаги. В таком случае тщательно пролистайте стопку и выровняйте ее края на твердой плоской поверхности.

Кроме того, не нажимайте на верхнюю часть универсального лотка и не давите на него.

Это может привести к повреждению универсального лотка.

Основная процедура печати

В данном разделе описана основная процедура печати из приложения, где в качестве примера приложения рассматривается Adobe Reader.

† Процедура печати может отличаться в зависимости от используемого приложения.

Перед выполнением печати ознакомьтесь с разделом ["Внимание \(основные функции печати\)"](#).

1

Загрузите бумагу в универсальный лоток.

"Загрузка бумаги"

2

С помощью Adobe Reader откройте файл формата PDF, который требуется распечатать.

3

В меню [Файл] выберите [Печать].

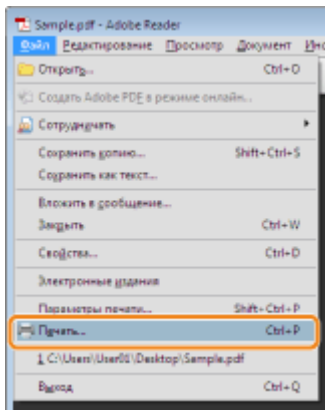

4

Выполните настройку печати.

(1) Выберите данный принтер.

† Имя принтера можно изменить в папке принтера (📁 "Основные операции/Различные сведения для ОС Windows").

(2) Выполните настройку печати.

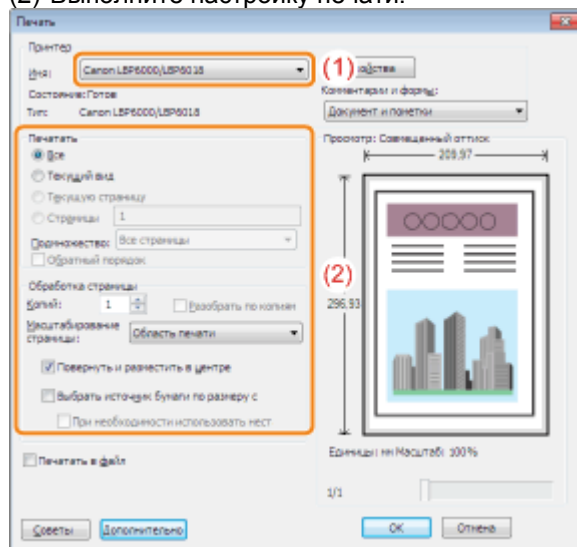

5

Нажмите кнопку [Свойства].

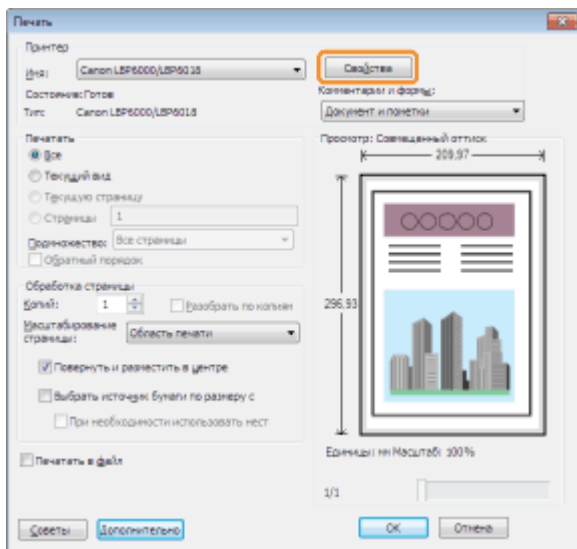

6

Укажите значения настроек [Размер страницы] и [Выходной размер].

- (1) Откройте вкладку [Параметры страницы].
- (2) Выберите размер страницы документа, созданного в приложении.
- (3) Выберите, отличается ли формат бумаги для печати от формата данных.

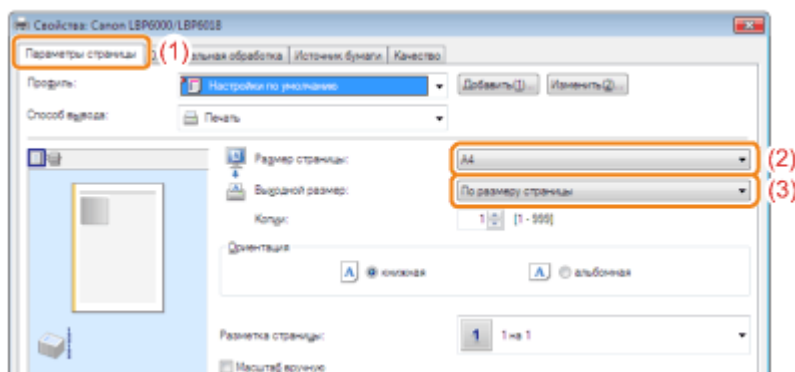

ВАЖНО

Если значения параметров [Размер страницы] и [Выходной размер] различаются
Данные при печати автоматически уменьшаются или увеличиваются до размера страницы.

7

Укажите значение параметра [Тип бумаги].

- (1) Откройте вкладку [Источник бумаги].
- (2) Выберите тип бумаги, загруженной в источник бумаги.*

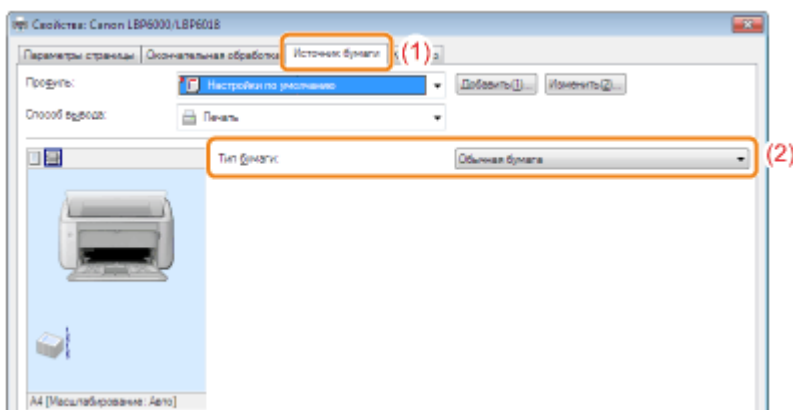

* Изменяйте значение параметра в соответствии с типом бумаги, как описано ниже.

Тип бумаги	Значение параметра [Тип бумаги]
Обычная бумага (от 64 до 89 г/м ²)	[Обычная бумага] (по умолчанию) [Обычная бумага L] ^{*1}
Обычная бумага (от 60 до 63 г/м ²)	[Обычная бумага L]
Плотная бумага (от 90 до 163 г/м ²)	[Плотная бумага] [Плотная бумага H] ^{*2}
Прозрачная пленка	[Прозрачная пленка]
Наклейка	[Наклейки]
Конверт	[Конверт]

*1 Если отпечатанные листы скручиваются (сторона для печати скручивается наружу) при печати с выбранным значением [Обычная бумага], выберите значение [Обычная бумага L].

*2 Если необходимо улучшить фиксацию при печати с выбранным значением параметра [Плотная бумага], выберите [Плотная бумага H].

8

При необходимости укажите другие настройки печати.

† "В разделе "[Полезные функции печати](#)" описываются процедуры печати с применением различных функций печати. Используйте в полной мере функции данного принтера.

ПРИМЕЧАНИЕ

Подробнее о параметрах

см. в справке.

["Использование справки"](#)

9

Проверьте параметры, а затем щелкните [ОК].

→ Снова откроется диалоговое окно [Печать].

10

Щелкните [OK].

→ Принтер начнет печатать.

- ?** Если печать выполняется неправильно
- "Выполнение печати невозможно (подключение через USB)"
 - "Выполнение печати невозможно (через сервер печати)"

Внимание (основные функции печати)

ПРИМЕЧАНИЕ

Установите драйвер принтера.

Драйвер принтера — это программное обеспечение, необходимое для печати с помощью данного принтера. Перед выполнением печати установите драйвер принтера.

"Установка драйвера принтера"

При выполнении печати на бумаге пользовательского формата

Необходимо предварительно зарегистрировать пользовательский размер бумаги в драйвере принтера.

"Регистрация нестандартного размера бумаги"

О содержании, указанном в разделе "Основная процедура печати"

Указанные параметры применяются только к тем данным, печать которых будет выполняться в том же приложении. Выход из приложения возвращает измененные параметры к значениям по умолчанию.

Подробнее о процедуре изменения настроек печати по умолчанию см. в разделе "Изменение настроек печати, установленных по умолчанию".

Использование справки

Подробнее о каждом параметре в драйвере принтера или окне состояния принтера см. инструкции в справке.

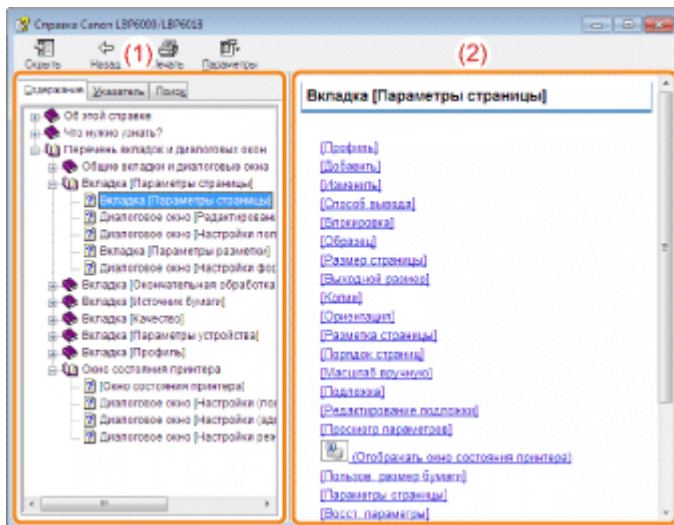

- (1) **Панель навигации**
Выберите тему для нужной опции.
Вкладка [Содержание]

Содержит заголовки вкладок, диалоговых окон и другие сведения. Выберите вкладку, диалоговое окно и другие элементы для необходимой опции.

Вкладка [Указатель]

Отображает список [Указатель].

Введите ключевое слово в поле [Введите ключевое слово для поиска] или прокрутите список ключевых слов, а затем дважды щелкните опцию, сведения о которой необходимо получить.

Вкладка [Поиск]

Введите произвольное слово или фразу для поиска темы.

Введите слово или фразу в поле [Введите слово для поиска] и щелкните [Разделы].

Дважды щелкните вкладку, диалоговое окно и прочее в разделах для необходимой опции.

(2) Тематическая панель

Отображает список параметров для каждой вкладки или диалогового окна.

Щелкните необходимую опцию, чтобы отобразить ее описание.

Как отобразить справку

При отображении справки из драйвера принтера

Щелкните [Справка].

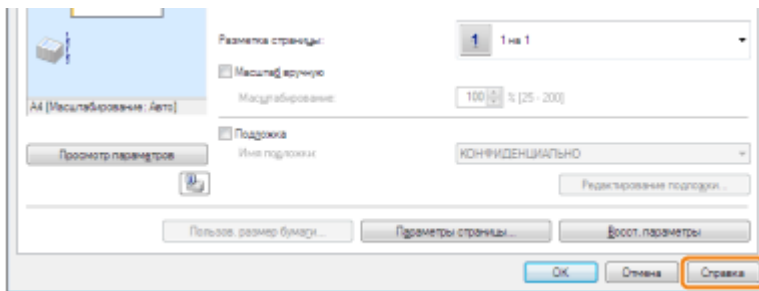

При отображении справки из окна состояния принтера

В меню [Справка] выберите [Справочная система].

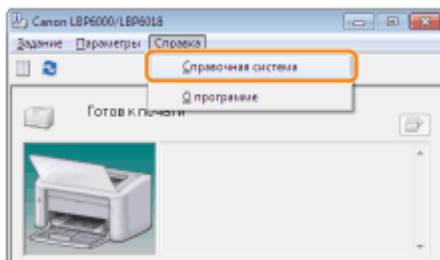

Отмена задания

Можно отменить задание печати с помощью одного из указанных ниже методов.

- † Отменить задание другого пользователя не удастся. (В среде сервера печати задания печати, находящиеся на сервере печати, можно отменить.)

❖ Отмена задания печати с помощью очереди печати

При выполнении нескольких заданий печати можно выбрать одно задание и отменить его.

Отмена задания печати при помощи окна состояния принтера

Можно отменить задание, которое печатается в данный момент, одним щелчком.

Отмена задания печати с помощью очереди печати

1

Отобразите очередь печати.

При отображении справки из окна состояния принтера

1. Щелкните значок [] в области уведомлений Windows, а затем выберите имя принтера.

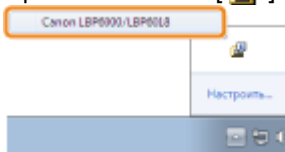

2. Щелкните [] (Очередь печати).

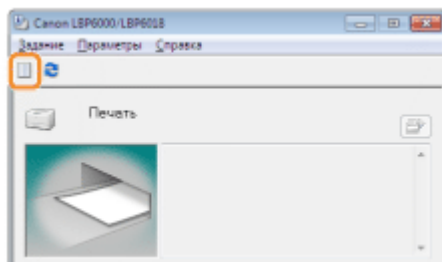

При отображении из папки принтера

1. Откройте папку принтера.
"Основные операции/Различные сведения для ОС Windows"
2. Дважды щелкните значок данного принтера.

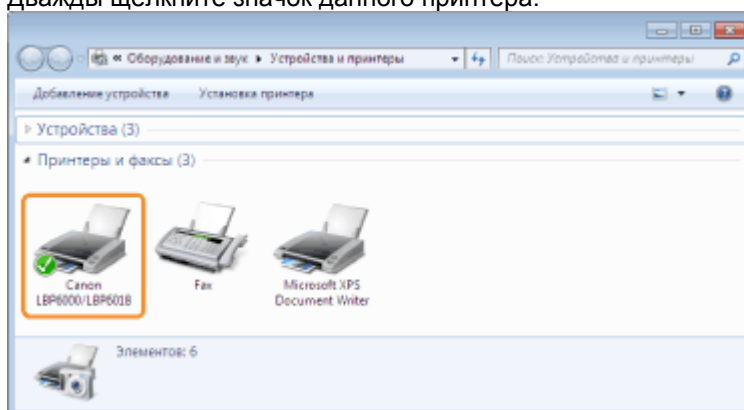

2

Щелкните правой кнопкой мыши задание, которое нужно отменить, затем во всплывающем меню выберите пункт [Отменить].

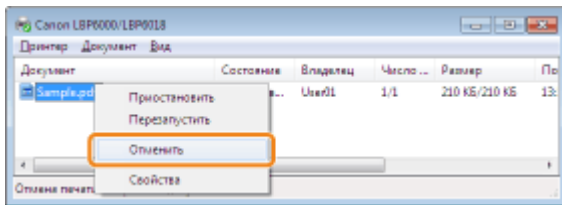

? Если задание печати не отображается

Задание другого пользователя не отображается. (В среде сервера печати все задания печати отображаются на сервере печати.)

ПРИМЕЧАНИЕ

Подробнее об очереди печати

см. в справке Windows.

3

Нажатие кнопки [Да] отменяет задание печати.

? Если не удастся отменить задание

Отменить задание, страницы которого находятся в процессе печати, не удастся.

Отмена задания печати при помощи окна состояния принтера

1

Щелкните значок [] в области уведомлений Windows, а затем выберите имя принтера.

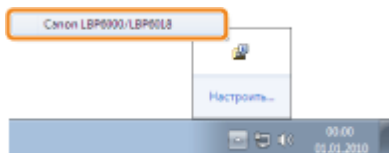

2

Нажатие кнопки [] (Отмена задания) отменяет задание печати.

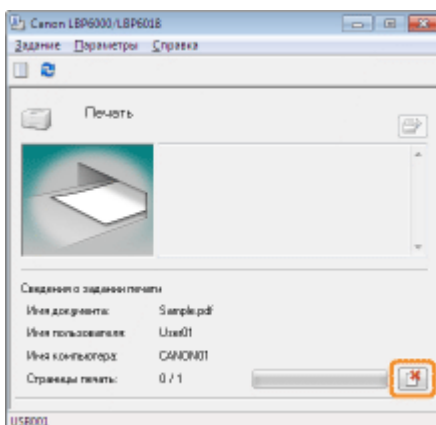

? Если не удастся отменить задание

Отменить задание, страницы которого находятся в процессе печати, не удастся. Отменить задание другого пользователя не удастся. (В среде сервера печати задания печати, находящиеся на сервере печати, можно отменить.)

Проверка состояния принтера

Можно проверить текущее состояние принтера с помощью окна состояния принтера.

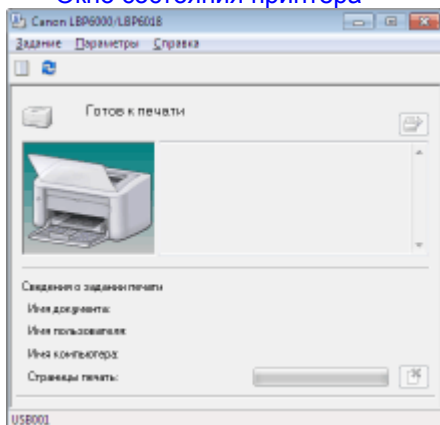
"Окно состояния принтера"

Окно состояния принтера отображает текущее состояние принтера с помощью сообщений, анимации и значков.

Если Вы обнаруживаете какие-либо проблемы с принтером, проверьте окно состояния принтера.

Печать на различных типах бумаги

➤ [Печать на обычной или плотной бумаге](#)

➤ [Печать на прозрачных пленках](#)

➤ [Печать на этикетках](#)

➤ [Печать на конвертах](#)

➤ [Печать на бумаге пользовательского формата](#)

➤ [Ориентация загружаемой бумаги](#)

Печать на обычной или плотной бумаге

Проверка пригодности бумаги для использования

При печати может использоваться обычная (от 60 до 89 г/м²) или плотная (от 90 до 163 г/м²) бумага указанных ниже форматов.

Стандартные форматы	A4, B5, A5, Legal, Letter, Executive и 16K
Пользовательские размеры бумаги	Ширина от 76,2 до 215,9 мм, длина от 188,0 до 355,6 мм

† Может использоваться восстановленная бумага.

ПРИМЕЧАНИЕ

При использовании бумаги нестандартного формата

См. раздел "[Печать на бумаге пользовательского формата](#)".

Загрузка бумаги

Можно загружать бумагу в универсальный лоток.

["Загрузка бумаги"](#)

Печать из приложения

После загрузки бумаги выполните печать.

["Основная процедура печати"](#)

† При выполнении печати на плотной бумаге скорость печати снижается (от 90 до 163 г/м²).

Печать на прозрачных пленках

Проверка пригодности прозрачных пленок для использования

В данном принтере можно использовать указанные ниже форматы прозрачных пленок.

Стандартные форматы	A4, Letter
---------------------	------------

Загрузка прозрачных пленок

Можно загружать прозрачные пленки в универсальный лоток.

["Загрузка бумаги"](#)

<Меры предосторожности при загрузке прозрачных пленок>

Перед загрузкой тщательно пролистайте прозрачные пленки, а затем выровняйте края перед загрузкой, чтобы предотвратить их слипание. Если их тщательно не перелистать, возможна одновременная подача нескольких листов бумаги, что приведет к замятию бумаги.

Тщательно пролистайте. Выровняйте края.



Перебирая или выравнивая прозрачные пленки, старайтесь держать их за края, чтобы избежать касания поверхности для печати.

Старайтесь не оставлять на поверхности прозрачных пленок, предназначенных для печати, отпечатков пальцев, пыли или масляных пятен. Это может привести к плохому качеству печати.

Печать из приложения

После загрузки прозрачных пленок выполните печать.

["Основная процедура печати"](#)

Печать на этикетках

Проверка пригодности этикеток для использования

В данном принтере можно использовать указанные ниже форматы этикеток.

Стандартные форматы	A4, Letter
---------------------	------------

† Использование указанных ниже типов этикеток может привести к трудноустраняемому замятию бумаги или поломке принтера.

Листы с отслоившимися этикетками или частично использованными этикетками

Этикетки с покрытием, которые легко отслаиваются от основы

Этикетки с неравномерно нанесенным клеящим слоем

Загрузка этикеток

Можно загружать этикетки в универсальный лоток.

["Загрузка бумаги"](#)

<Меры предосторожности при загрузке этикеток>

Тщательно пролистайте этикетки, а затем выровняйте края перед их загрузкой. Если их тщательно не перелистать, возможна одновременная подача нескольких листов бумаги, что приведет к замятию бумаги.



Старайтесь не оставлять на поверхности этикеток, предназначенных для печати, отпечатков пальцев, пыли или масляных пятен. Это может привести к плохому качеству печати.

Печать из приложения

После загрузки этикеток выполните печать.

"Основная процедура печати"

† При выполнении печати на этикетках ее скорость снижается.

Печать на конвертах

Проверка пригодности конвертов для использования

В данном принтере можно использовать указанные ниже конверты.

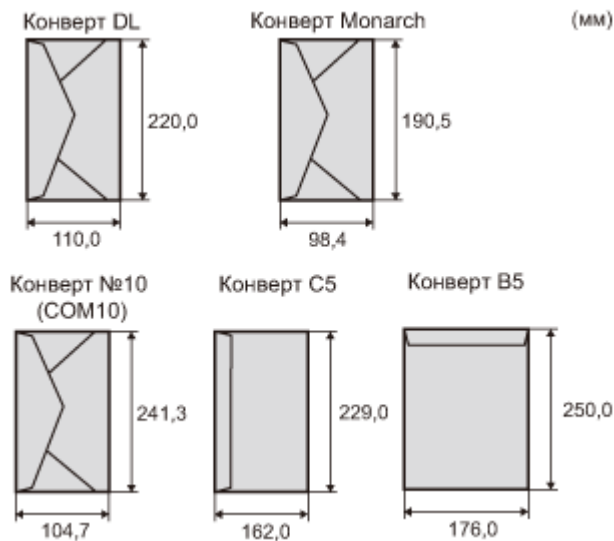

† Использование указанных ниже типов конвертов может привести к трудноустраняемому замятию бумаги или поломке принтера.

- Конверты с застежками или защелками
- Конверты с окошком для адреса
- Конверты с клеем на наружной поверхности
- Измятые конверты или конверты со складками
- Плохо изготовленные конверты с неровно склеенными частями
- Конверты неправильной формы

Загрузка конвертов

Можно загружать конверты в универсальный лоток.

"Загрузка бумаги"

<Меры предосторожности при загрузке конвертов>

Загружайте конверты в правильной ориентации, как показано ниже.

(← : направление подачи)



Перед загрузкой конвертов выровняйте их, как показано ниже.

1. Положите стопку конвертов на твердую поверхность, распрямите, чтобы в них не осталось воздуха. Затем плотно прижмите края.
2. Распрямите углы и загибы конвертов, как показано на рисунке.
3. Выровняйте края конвертов на плоской поверхности.



Печать из приложения

После загрузки конвертов выполните печать.

"Основная процедура печати"

- † Не печатайте на обратной стороне конвертов (сторона с клеем).
- † При печати на конвертах скорость печати снижается.
- † Конверты могут иметь изломы после печати.

Печать на бумаге пользовательского формата

Проверка пригодности бумаги нестандартного формата для использования

На этом принтере можно использовать бумагу нестандартного формата шириной от 76,2 до 215,9 мм и длиной от 188,0 до 355,6 мм.

Загрузка бумаги нестандартного формата

Можно загружать бумагу в универсальный лоток.

"Загрузка бумаги"

Регистрация нестандартного размера бумаги

При печати на бумаге пользовательского размера необходимо заранее зарегистрировать его в драйвере принтера.

"Регистрация нестандартного размера бумаги"

Печать из приложения

После загрузки бумаги пользовательского формата выполните печать.

"Основная процедура печати"

† При выполнении печати на плотной бумаге скорость печати снижается (от 90 до 163 г/м²).

Регистрация нестандартного размера бумаги

1

Откройте папку принтера.

"Основные операции/Различные сведения для ОС Windows"

2

Щелкните правой кнопкой мыши значок принтера, а затем во всплывающем меню выберите пункт [Настройка печати].

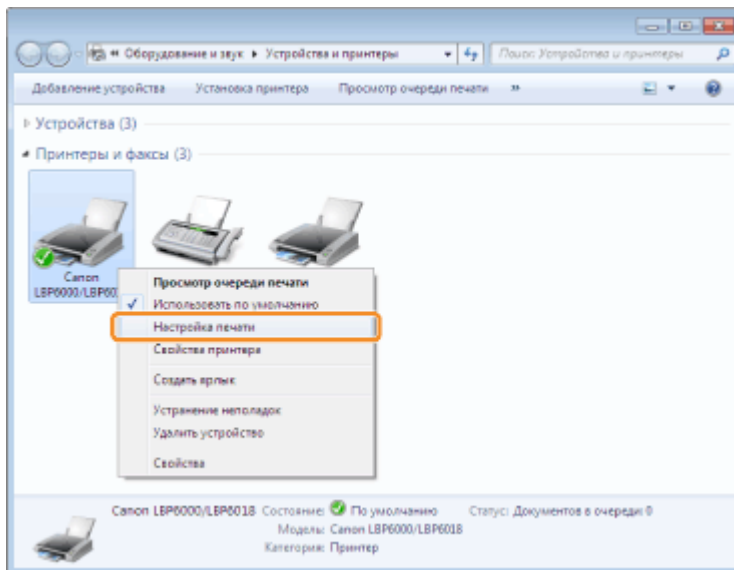

3

Откройте диалоговое окно [Настройки пользовательского размера бумаги].

- (1) Откройте вкладку [Параметры страницы].
- (2) Нажмите кнопку [Пользов. размер бумаги].

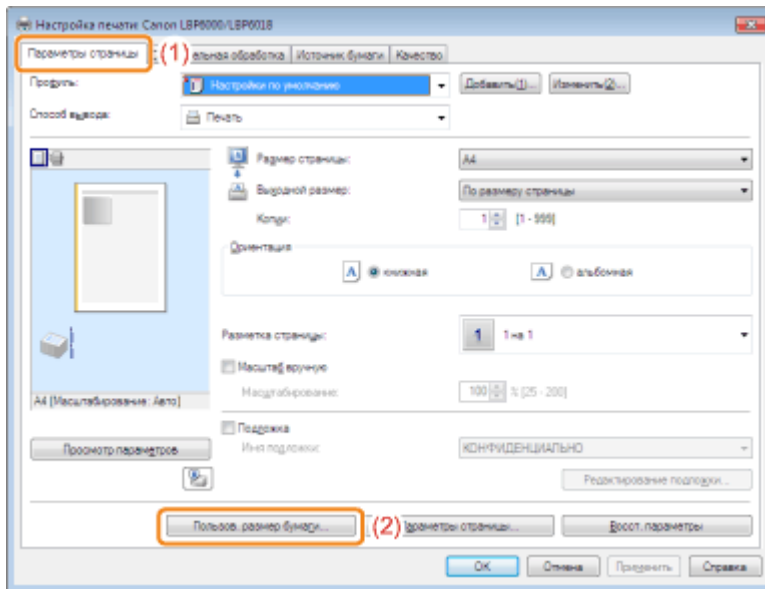

4

Укажите пользовательский размер бумаги.

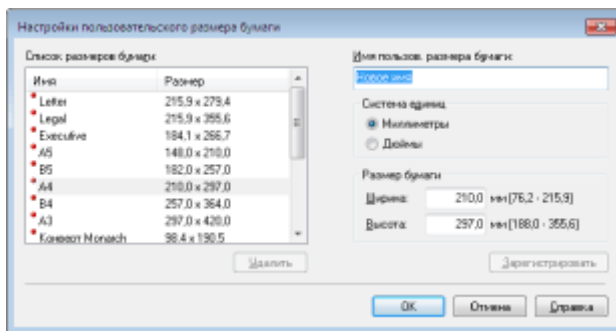

[Имя пользов. размера бумаги]	позволяет ввести имя добавляемого пользовательского размера бумаги. Длина имени может составлять до 31 символов.
[Система единиц]	позволяет выбрать систему единиц, которая будет использоваться при установке пользовательского размера бумаги.
[Размер бумаги]	укажите высоту и ширину для пользовательского размера бумаги ([Высота] ≥ [Ширина]). Укажите нестандартный размер бумаги в книжной ориентации ([Высота] ≥ [Ширина]) в пределах допустимых размеров, определяемых пользователем.

5

Зарегистрируйте пользовательский размер бумаги.

(1) Щелкните [Зарегистрировать].

↑ Количество пользовательских размеров бумаги, которые можно добавить, зависит от системного окружения.

(2) Убедитесь, что зарегистрированный пользовательский размер бумаги добавлен в [Список размеров бумаги].

(3) Щелкните [OK].

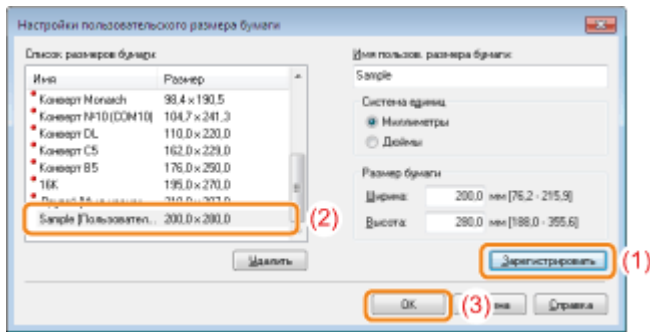

Ориентация загружаемой бумаги

Для печати на бумаге с шапками печатных бланков или логотипами загрузите бумагу в нужной ориентации следующим образом.

† При печати на конвертах см. раздел "[Печать на конвертах](#)".

(← : направление подачи)



(Стороной для печати вверх)



(Стороной для печати вверх)

Полезные функции печати

➤ [Отображение экрана настройки](#)

➤ [Масштабирование распечатываемых данных](#)

➤ [Печать с разметкой \(печать N-страниц\)](#)

➤ [Печать изображения размера, превышающего формат А4 \(печать плакатов\)](#)

➤ [Добавление водяного знака в документ для печати \(печать водяных знаков\)](#)

➤ [Печать границ, даты печати и т.д.](#)

➤ [Объединение данных перед выполнением печати](#)

➤ [Изменение способа вывода в соответствии с данными печати и количеством копий](#)

➤ [Настройка качества изображения или оттенков серого](#)

➤ [Регистрация настроек печати](#)

Изменение настроек печати, установленных по умолчанию

Сохранение часто используемых настроек печати (добавление/редактирование/удаление профиля)

Отображение экрана настройки

На экране настройки драйвера принтера можно указать различные настройки печати.

Существуют указанные ниже способы отображения экрана настройки.

Отображение из приложения

Указанные параметры применяются только к тем данным, печать которых будет выполняться в том же приложении. Выход из приложения возвращает измененные параметры к значениям по умолчанию.

Способ отображения

(Процедура зависит от используемого приложения.)

1. В меню [Файл] приложения выберите команду [Печать].
2. Выберите данный принтер, а затем щелкните [Свойства] или [Настройка].

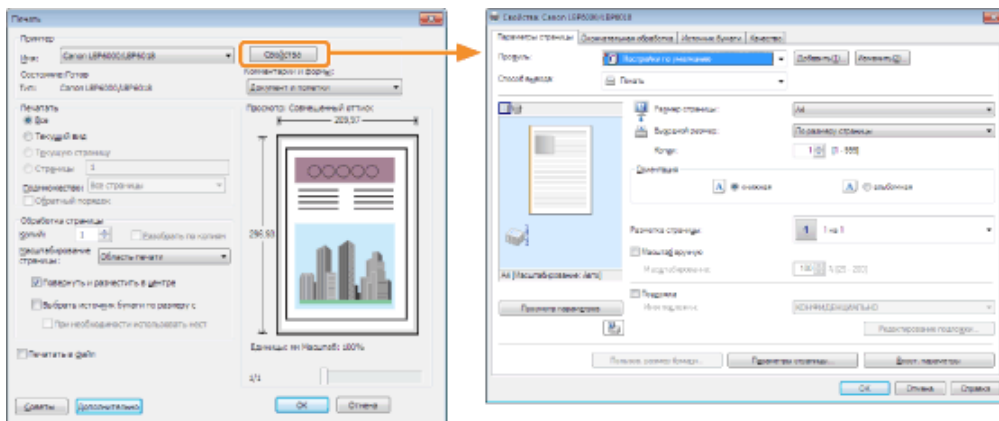

Отображение из папки принтера ("Основные операции/Различные сведения для ОС Windows")

<Экран настроек печати>

Дает возможность изменять настройки печати, установленные по умолчанию, которые применяются ко всем данным.

Способ отображения
Щелкните правой кнопкой мыши значок принтера, а затем во всплывающем меню выберите [Настройка печати].

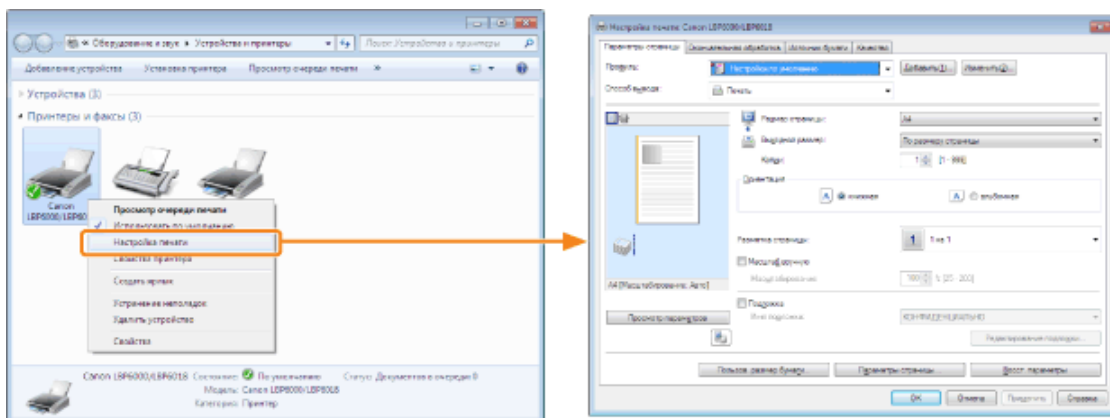

<Экран свойств принтера>

Можно также указать параметры для профилей, которые нужно добавить на сервер, и другие параметры.

Способ отображения
Щелкните правой кнопкой мыши значок этого принтера, а затем во всплывающем меню выберите пункт [Свойства принтера] или [Свойства].

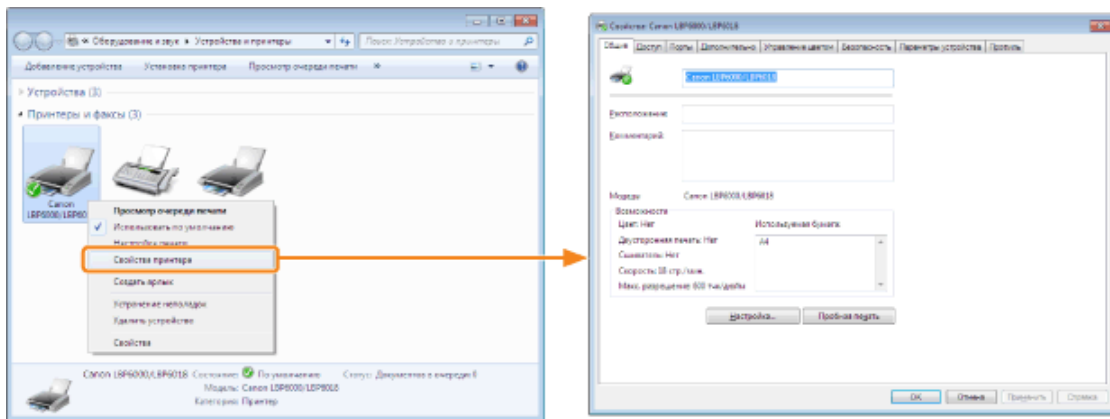

ПРИМЕЧАНИЕ

Подробнее о параметрах

см. в справке.

["Использование справки"](#)

О вкладках, отображаемых в Windows

В ОС Windows отображаются указанные ниже вкладки. Подробнее об этом см. в справке Windows.

Вкладка [Общие]

Вкладка [Доступ]

Вкладка [Порты]

Вкладка [Дополнительно]

Вкладка [Управление цветом]

Вкладка [Безопасность]

О драйвере принтера

Функции драйвера принтера могут измениться в результате обновления.

Масштабирование распечатываемых данных

Можно печатать с автоматическим масштабированием в соответствии с форматом бумаги или произвольным масштабированием.



1

Откройте экран настройки драйвера принтера.

["Отображение экрана настройки"](#)

2

Укажите параметры масштабирования.

При выполнении печати с автоматическим масштабированием в соответствии с форматом бумаги

- (1) Откройте вкладку [Параметры страницы].
- (2) Выберите размер страницы документа, созданного в приложении.
- (3) Выберите формат бумаги, загруженной в источник бумаги.
Если формат бумаги отличается от значения, установленного для параметра [Размер страницы], данные печати будут автоматически увеличены или уменьшены.

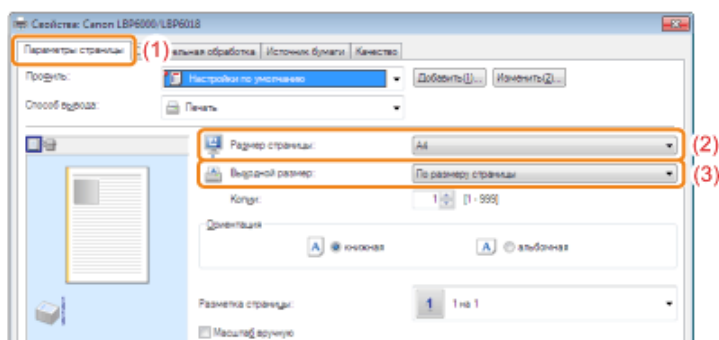

При выполнении печати с произвольным масштабированием

- (1) Откройте вкладку [Параметры страницы].
- (2) Установите флажок [Масштаб вручную].
- (3) Укажите нужный коэффициент масштабирования.

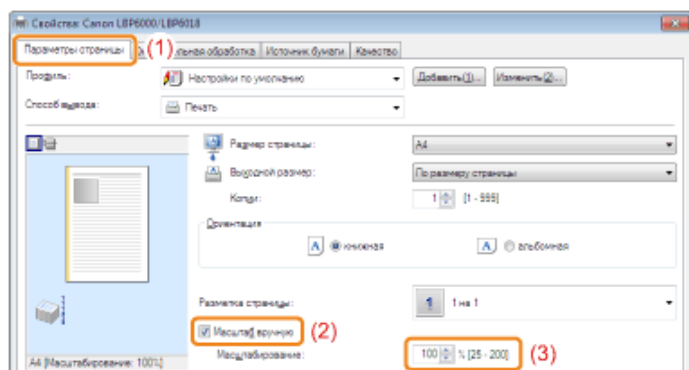

3

Щелкните [ОК].

† Подробнее об основной процедуре печати см. в разделе "[Основная процедура печати](#)".

Печать с разметкой (печать N-страниц)

На одном листе можно напечатать несколько страниц.

Это способ печати, известный как интенсивная печать или печать N-страниц.



ВАЖНО

О функции печати документа в качестве комплекта рассортированных копий

В некоторых приложениях имеется функция печати документа в качестве комплекта рассортированных копий. Эту функцию не следует использовать при печати нескольких страниц на одном листе. Могут возникнуть сбои при печати документа.

1

Откройте экран настройки драйвера принтера.

"Отображение экрана настройки"

2

Укажите значение для параметра [Разметка страницы].

- (1) Откройте вкладку [Параметры страницы].
- (2) Выберите количество страниц, которые следует печатать на одном листе.

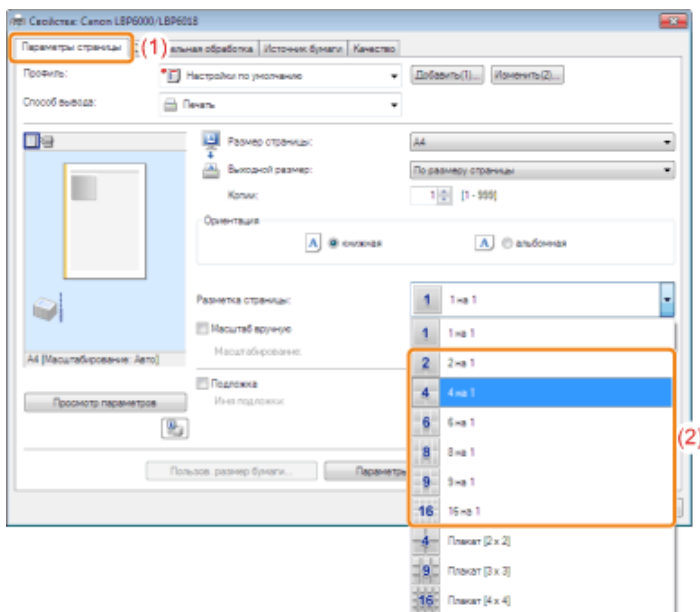

? Если не удастся указать значение параметра
 ➤ "Не удастся изменить параметры драйвера принтера"

ПРИМЕЧАНИЕ

Использование образца для указания параметров

Параметр разметки страницы можно также указать, щелкнув несколько раз левой кнопкой мыши изображение документа или один раз правой кнопкой мыши — "Образец", когда выбран значок [].

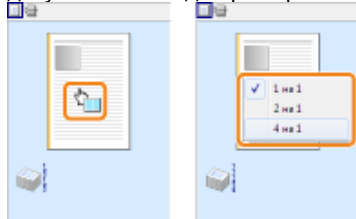

3

Укажите разметку порядка следования страниц на бумаге.

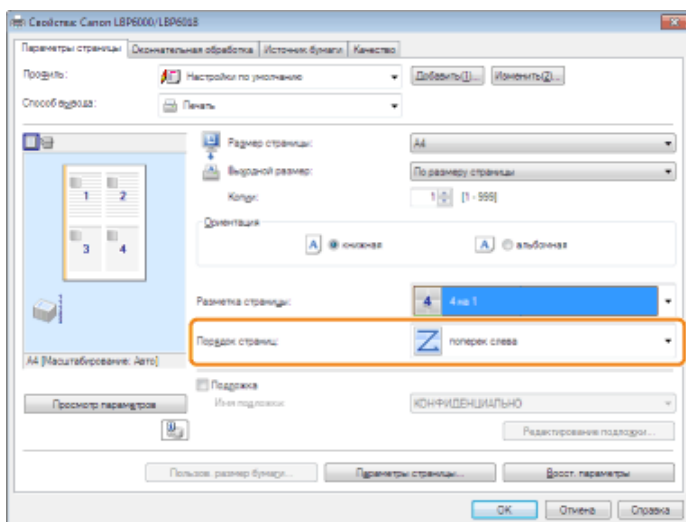

4

Щелкните [ОК].

† Подробнее об основной процедуре печати см. в разделе "[Основная процедура печати](#)".

Печать изображения размера, превышающего формат А4 (печать плакатов)

Изображение отдельной страницы можно увеличить и разделить, чтобы распечатать его на нескольких листах бумаги. Можно изготовить один большой плакат, соединив эти распечатки друг с другом.



1

Откройте экран настройки драйвера принтера.

"[Отображение экрана настройки](#)"

2

Укажите значение параметра печати плакатов.

- (1) Откройте вкладку [Параметры страницы].
- (2) Выберите [Плакат [N x N]] (N = 2, 3, 4) из списка [Разметка страницы].

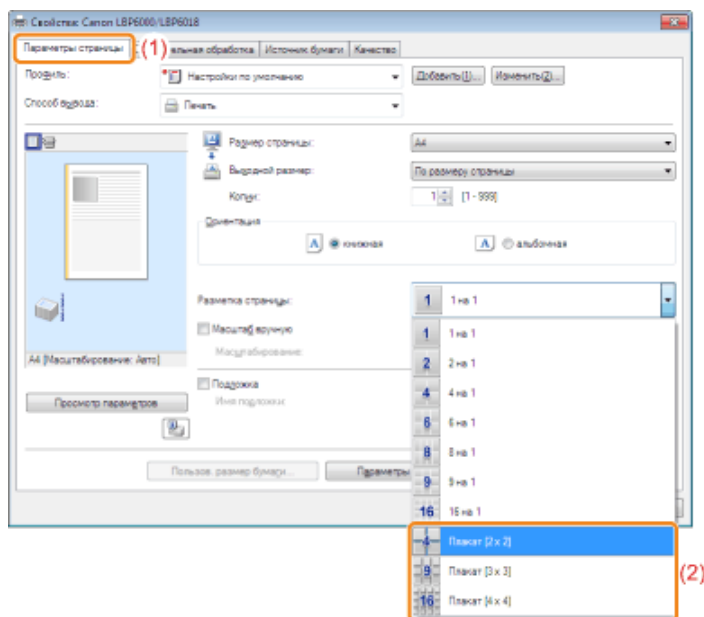

? Если не удастся указать значение параметра
 ➤ "Не удастся изменить параметры драйвера принтера"

3

Щелкните [ОК].

† Подробнее об основной процедуре печати см. в разделе "[Основная процедура печати](#)".

Добавление водяного знака в документ для печати (печать водяных знаков)

На документы, созданные в приложении, можно наложить водяные знаки (например [КОПИЯ], [ЧЕРНОВИК]). Кроме того, можно добавлять новые водяные знаки, а также изменять или удалять уже добавленные.



1

Откройте экран настройки драйвера принтера.

"[Отображение экрана настройки](#)"

2

Выберите водяной знак.

(1) Откройте вкладку [Параметры страницы].

(2) Установите флажок [Подложка].

(3) Выберите строку символов, которую нужно напечатать в качестве водяного знака.

† При добавлении, редактировании или удалении водяного знака см. раздел "[Добавление, редактирование или удаление водяного знака](#)".

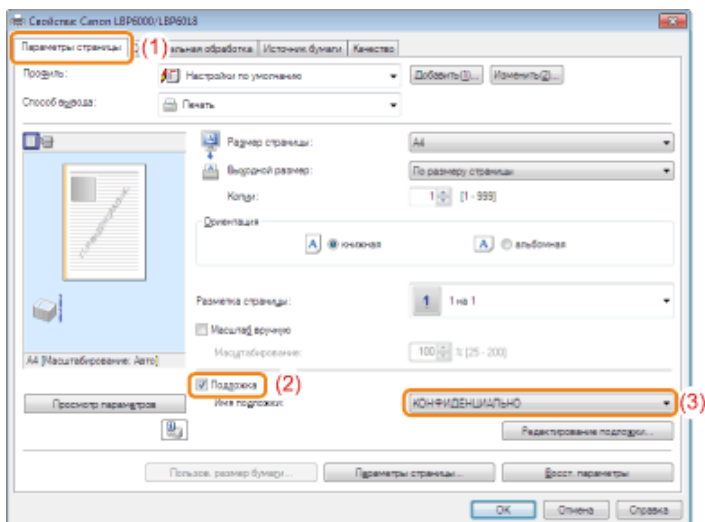

? Если не удастся установить флажок [Подложка]
 ❗ "Не удается изменить параметры драйвера принтера"

3

Щелкните [ОК].

† Подробнее об основной процедуре печати см. в разделе "[Основная процедура печати](#)".

Добавление, редактирование или удаление водяного знака

1

Откройте диалоговое окно [Редактирование подложки].

(1) Откройте вкладку [Параметры страницы].

(2) Установите флажок [Подложка].

(3) Нажмите кнопку [Редактирование подложки].

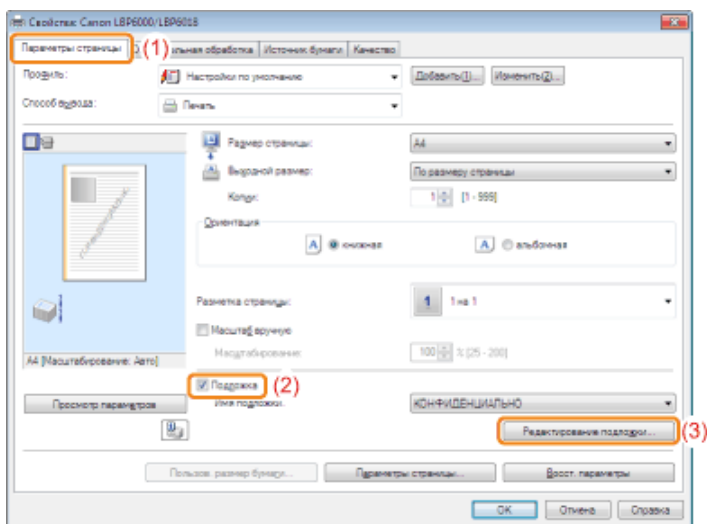

? Если не удастся установить флажок [Подложка]
 ➤ "Не удается изменить параметры драйвера принтера"

2

Добавьте, отредактируйте или удалите водяной знак.

При добавлении водяного знака

- (1) Щелкните [Добавить].
- (2) Укажите все параметры.

† Подробнее о каждом параметре см. в справке.
 "Использование справки"

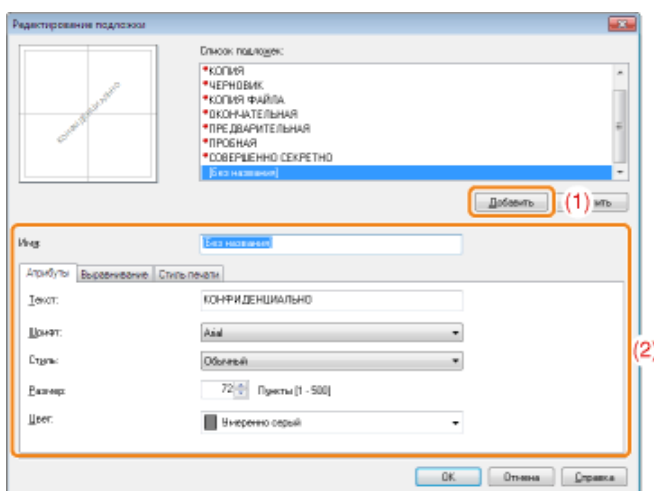

При редактировании водяного знака

- (1) Выберите водяной знак, который нужно редактировать, из списка [Список подложек].
- (2) Отредактируйте водяной знак.

† Водяные знаки, установленные по умолчанию, редактировать нельзя.
 † Подробнее о каждом параметре см. в справке.
 "Использование справки"

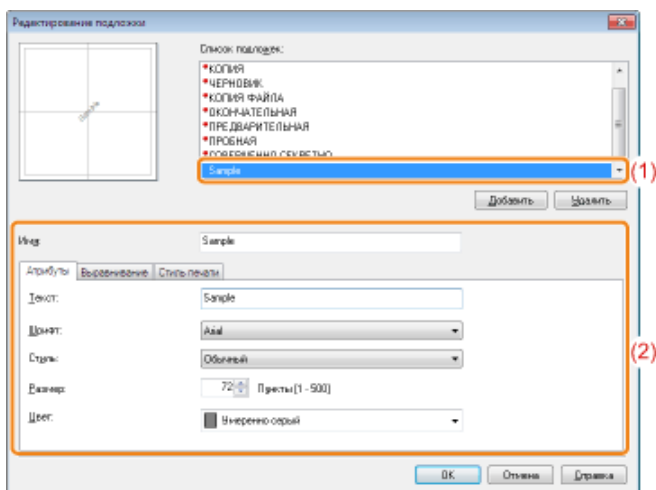

При удалении водяного знака

- (1) Выберите водяной знак, который нужно удалить, из списка [Список подложек].
- (2) Щелкните [Удалить].

† Нельзя удалить водяные знаки по умолчанию или водяной знак, который выбран на экране настройки драйвера принтера.

- (3) Нажмите кнопку [Да].

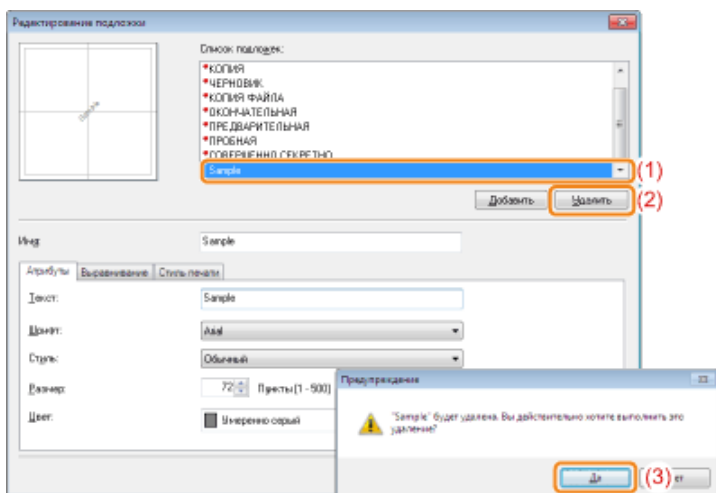

3

Щелкните [ОК]. Повторно отобразится вкладка [Параметры страницы].

Печать границ, даты печати и т.д.

На документе для печати можно напечатать границу, дату и номера страниц.



1

Откройте экран настройки драйвера принтера.

"Отображение экрана настройки"

2

Откройте диалоговое окно [Параметры страницы].

- (1) Откройте вкладку [Параметры страницы].
- (2) Щелкните [Параметры страницы].

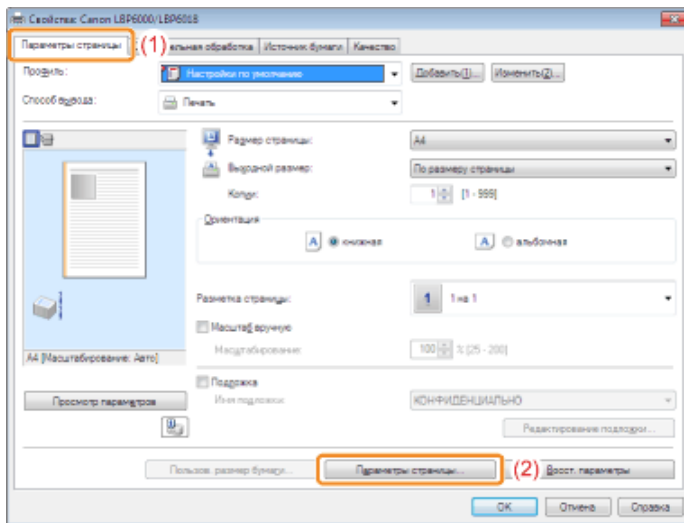

? Если не удастся нажать кнопку [Параметры страницы]
 ❖ "Не удастся изменить параметры драйвера принтера"

3

Укажите параметры для границ, даты печати и т.д.

- (1) Укажите все параметры.
 - † Подробнее о каждом параметре см. в справке.
 "Использование справки"
- (2) Щелкните [ОК]. Повторно отобразится вкладка [Параметры страницы].

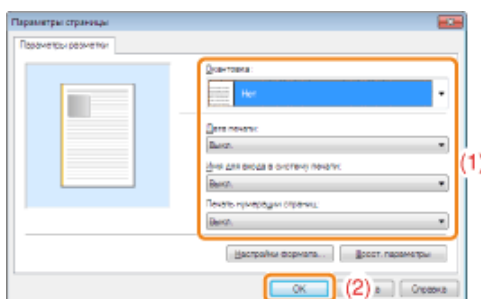

4

Щелкните [ОК].

† Подробнее об основной процедуре печати см. в разделе "Основная процедура печати".

Объединение данных перед выполнением печати

Можно объединить два или больше элементов данных печати в один.

Можно также изменить параметры объединения и изменения данных печати для различных приложений.

Можно также предварительно просмотреть данные печати.



1

Откройте экран настройки драйвера принтера из приложения.

"Отображение экрана настройки"

2

Выберите пункт [Редакт. и просмотр] из меню [Способ вывода].

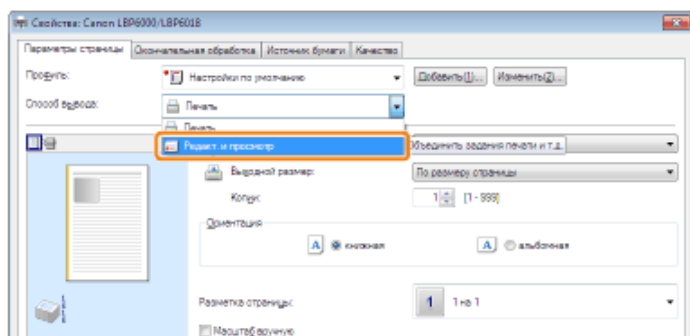

? Если не удастся выбрать опцию [Редакт. и просмотр]
 ? "Не удается изменить параметры драйвера принтера"

3

Щелкните [ОК].

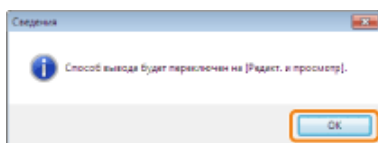

4

Выполните настройку печати.

(1) При необходимости укажите настройки печати на каждой вкладке.

(2) Щелкните [OK].

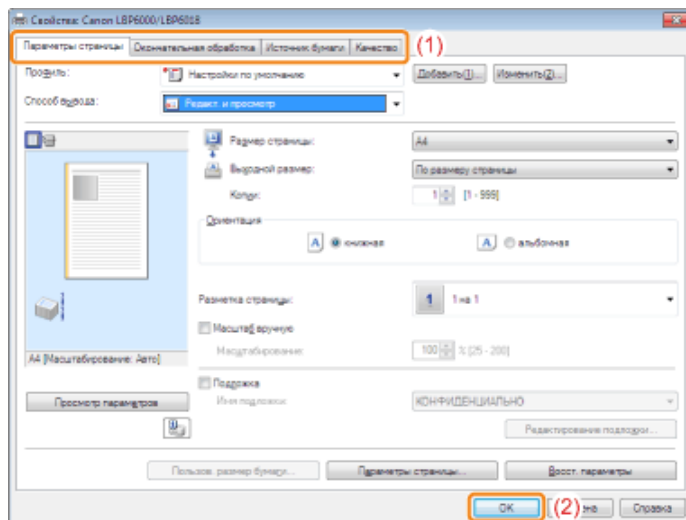

5

Выполните печать из приложения.

→ Список данных печати отображается в диалоговом окне [Canon PageComposer].

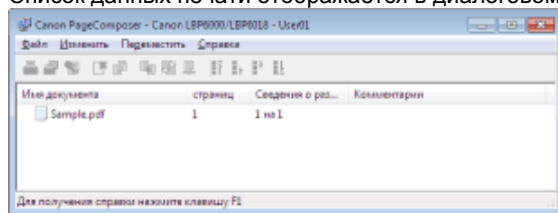

ПРИМЕЧАНИЕ

Чтобы всегда отображать диалоговое окно [Canon PageComposer] при выполнении печати

Установите значение [Редакт. и просмотр] для параметра печати [Способ вывода] как значение по умолчанию, а затем установите флажок [Блокировка].

† Подробнее о процедуре изменения настроек печати по умолчанию см. в разделе "[Изменение настроек печати, установленных по умолчанию](#)".

6

Повторите шаги с 1 по 5, чтобы объединить необходимые данные.

7

Объединение данных печати.

- (1) Выберите данные печати, которые нужно объединить.
- (2) Выберите в меню [Изменить] команду [Объединить].

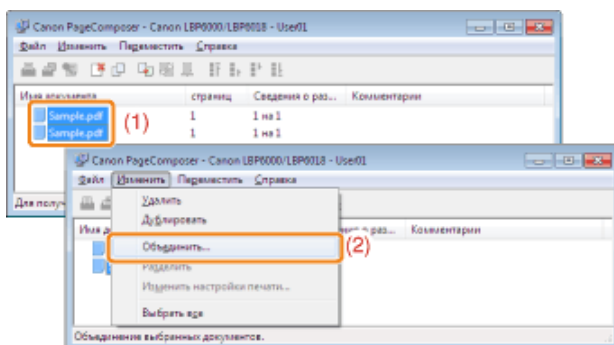

Если отображается указанный ниже экран, ознакомьтесь с его содержанием, а затем щелкните [OK].

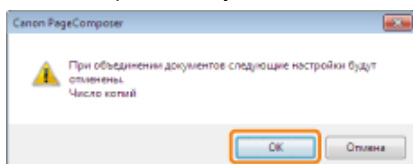

8

Выполните описанную ниже процедуру.

- (1) Введите имя для объединенных данных печати.
- (2) Щелкните [Объединить].

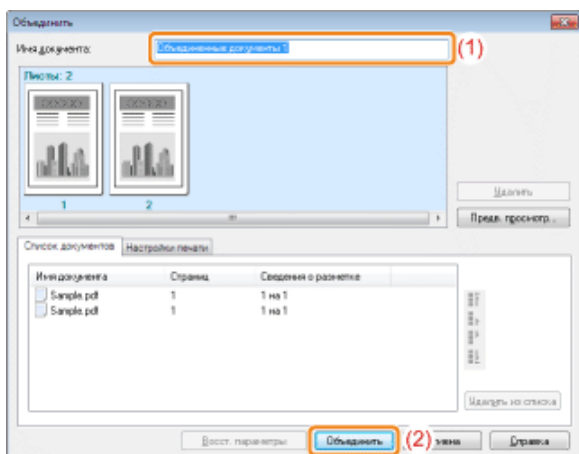

9

Выполнение печати объединенных данных.

- (1) Выберите объединенные данные печати.
- (2) В меню [Файл] выберите [Печать]. Принтер начнет печать задания.

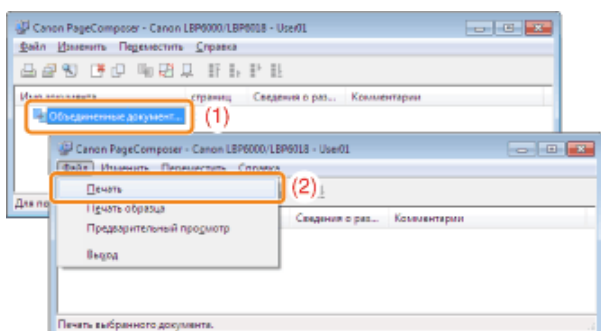

ПРИМЕЧАНИЕ

Объединенные данные печати не сохраняются.

После завершения выполнения печати объединенных данных они удаляются из диалогового окна Canon PageComposer.

Данные печати также удаляются, если диалоговое окно Canon PageComposer закрывается без выполнения печати данных.

Подробнее о диалоговом окне Canon PageComposer

см. в справке для диалогового окна Canon PageComposer.

† Справка отображается нажатием пункта [Справка] в меню [Справка].

Изменение способа вывода в соответствии с данными печати и количеством копий

➤ [Печать данных с различной ориентацией в рамках одного задания](#)

➤ [Печать с переплетом](#)

➤ [Выбор способа вывода бумаги](#)

➤ [Печать с поворотом страницы на 180 градусов](#)

Печать данных с различной ориентацией в рамках одного задания

Во время печати документа со страницами в разной ориентации в рамках одного массива данных можно указать параметры выравнивания бумаги и поля переплета для вывода.



1

Откройте экран настройки драйвера принтера.

"Отображение экрана настройки"

2

Выполните описанную ниже процедуру.

- (1) Откройте вкладку [Окончательная обработка].
- (2) Установите флажок [Печать в разных ориентациях].

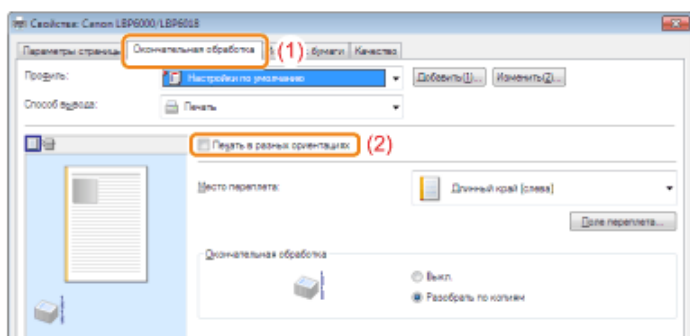

3

Укажите параметры выравнивания бумаги и поля переплета для вывода.

(1) Нажмите кнопку [Детали].

(2) Укажите все параметры.

† Подробнее о каждом параметре см. в справке.
["Использование справки"](#)

(3) Щелкните [ОК]. Повторно отобразится вкладка [Окончательная обработка].

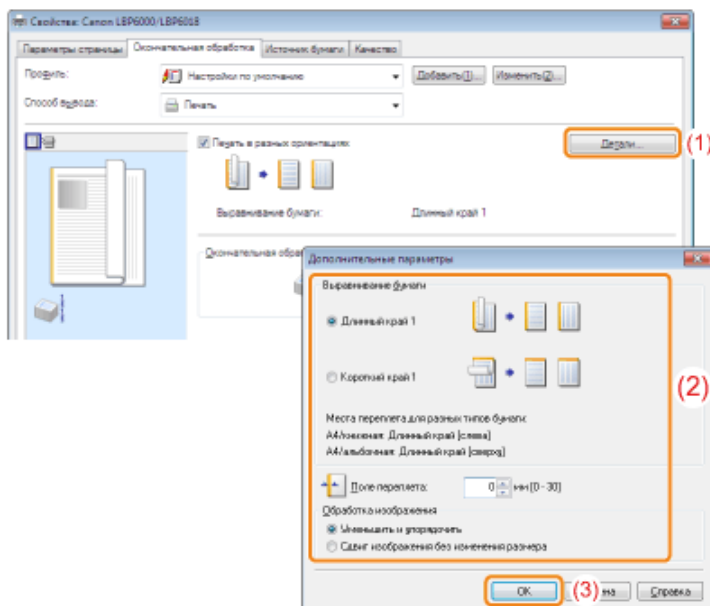

4

Щелкните [ОК].

† Подробнее об основной процедуре печати см. в разделе ["Основная процедура печати"](#).

Печать с переплетом

Здесь можно указать поле переплета в диапазоне от 0 до 30 мм для бумаги, предназначенной для печати.

После указания значения поля переплета положение изображения на странице регулируется таким образом, чтобы оставить место для поля переплета. На этом этапе можно уменьшить размер изображения, чтобы оно поместилось на оставшемся месте.



1

Откройте экран настройки драйвера принтера.

"Отображение экрана настройки"

2

Выполните описанную ниже процедуру.

- (1) Откройте вкладку [Окончательная обработка].
- (2) Выберите край, на котором должно быть расположено поле переплета.

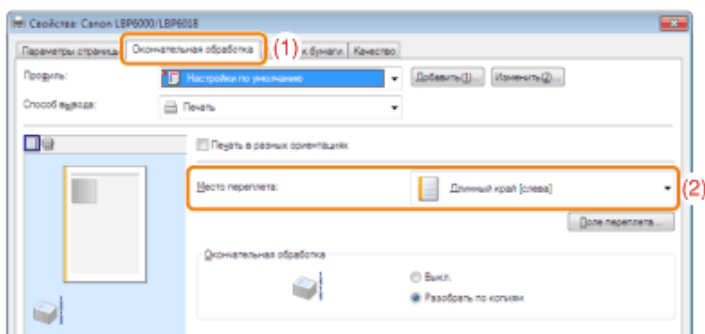

ПРИМЕЧАНИЕ

Использование образца для указания параметров

Поле переплета можно также указать, нажав на край изображения документа в области "Образец", когда выбран значок [].

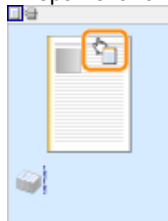

3

Задайте поле переплета.

- (1) Нажмите кнопку [Поле переплета].
- (2) Укажите все параметры.

 Подробнее о каждом параметре см. в справке.
"Использование справки"

- (3) Щелкните [OK]. Повторно отобразится вкладка [Окончательная обработка].

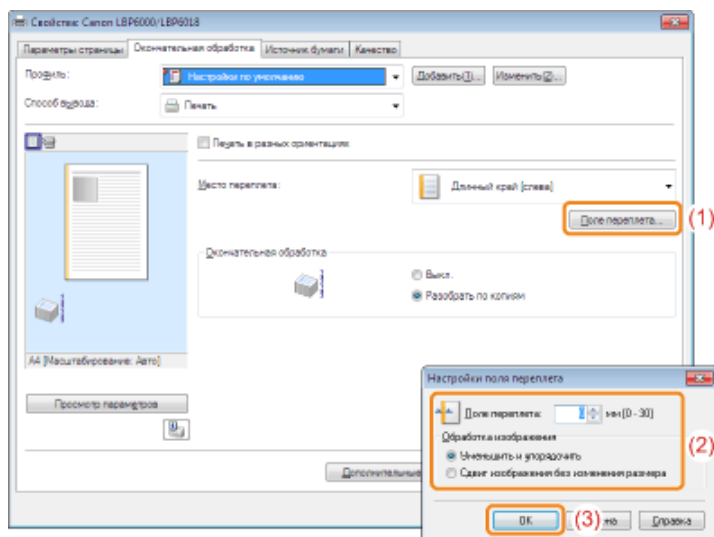

4

Щелкните [OK].

† Подробнее об основной процедуре печати см. в разделе "Основная процедура печати".

Выбор способа вывода бумаги

Перед началом печати можно выбрать способ вывода бумаги.

<Если не указать способ вывода бумаги>
Распечатки полного задания группируются.



<Если требуется разобрать распечатки по копиям>
Распечатки полного задания разбираются по копиям.



1

Откройте экран настройки драйвера принтера.

"Отображение экрана настройки"

2

Укажите значение для параметра [Окончательная обработка].

- (1) Откройте вкладку [Окончательная обработка].
- (2) Выберите способ вывода бумаги.

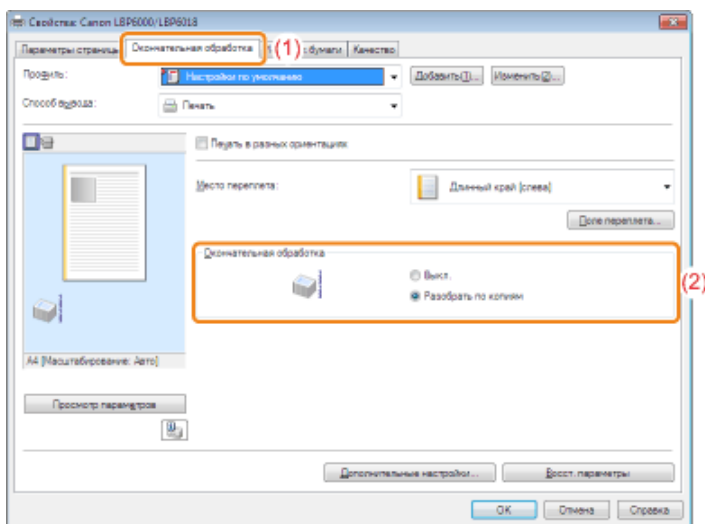

ПРИМЕЧАНИЕ

Использование образца для указания параметров

Способ вывода бумаги можно также указать, щелкнув правой кнопкой мыши в области "Образец", когда выбран значок [].

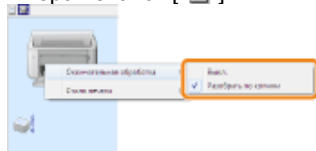

3

Щелкните [OK].

† Подробнее об основной процедуре печати см. в разделе "[Основная процедура печати](#)".

Печать с поворотом страницы на 180 градусов

Если ориентация бумаги, загруженной в источник бумаги, отличается от ориентации документа, можно печатать данные, повернутые на 180 градусов.

Эта опция полезна при печати конвертов и закладок, которые можно подать в принтер только в определенных ориентациях.



1

Откройте экран настройки драйвера принтера.

"[Отображение экрана настройки](#)"

2

Отобразите диалоговое окно [Дополнительные настройки].

- (1) Откройте вкладку [Окончательная обработка].
- (2) Нажмите кнопку [Дополнительные настройки].

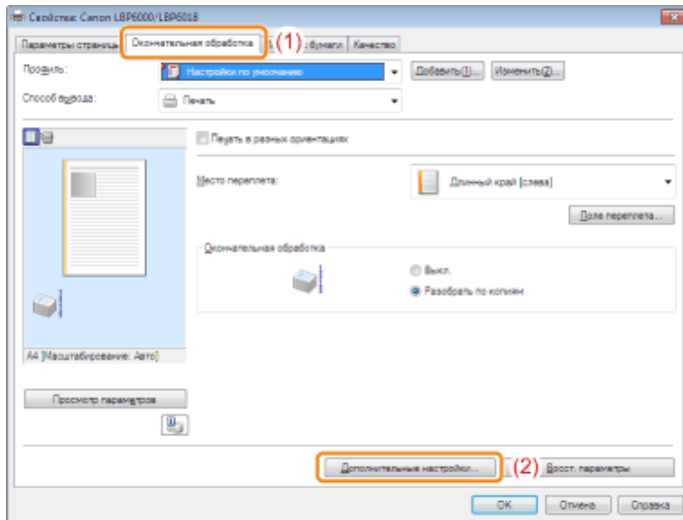

3

Укажите значение для параметра [Повернуть данные печати на 180 градусов].

- (1) Выберите [Повернуть данные печати на 180 градусов].
- (2) Выберите значение [Вкл.].
- (3) Щелкните [OK]. Повторно отобразится вкладка [Окончательная обработка].

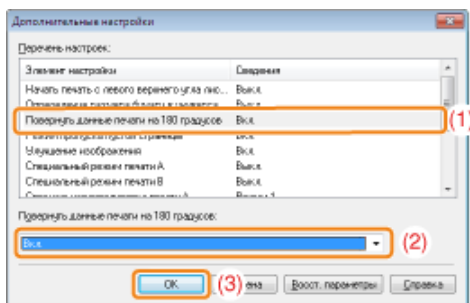

4

Щелкните [OK].

† Подробнее об основной процедуре печати см. в разделе "[Основная процедура печати](#)".

Настройка качества изображения или оттенков серого

➤ [Выполнение печати, соответствующей определенным данным печати](#)

➤ [Коррекция изображений с грубой текстурой](#)

➤ Настройка плотности тонера

➤ Печать с настройкой яркости и контраста

Выполнение печати, соответствующей определенным данным печати

Выбор соответствующего режима для содержимого документа позволяет выполнять печать с подходящими настройками.

Например, если выбрать опцию [Веб-страницы] при печати веб-страницы, настройки печати изменяются на оптимальные для печати иллюстраций и других материалов на веб-странице.

1

Откройте экран настройки драйвера принтера.

"Отображение экрана настройки"

2

Укажите значение для параметра [Назначение].

- (1) Откройте вкладку [Качество].
- (2) Выберите соответствующий режим для содержимого документа.

† При выборе каждого режима отображается комментарий к режиму под списком.

† Если нужно изменить настройки печати для выбранного режима в соответствии со своими потребностями, щелкните [Дополнительные настройки].

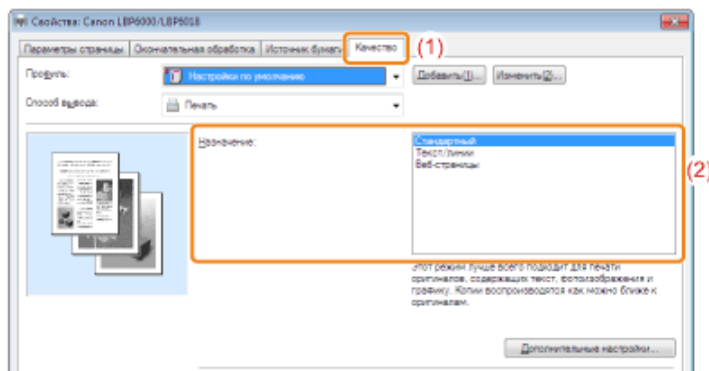

3

Щелкните [OK].

† Подробнее об основной процедуре печати см. в разделе "Основная процедура печати".

Коррекция изображений с грубой текстурой

При печати таких изображений, как графические изображения с увеличенными при помощи приложения размерами, отпечатанные изображения могут выглядеть грубо или иметь неровные края.

Можно исправить и сгладить такие изображения с низким разрешением.



1

Откройте экран настройки драйвера принтера.

"Отображение экрана настройки"

2

Отобразите диалоговое окно [Дополнительные настройки].

- (1) Откройте вкладку [Качество].
- (2) Нажмите кнопку [Дополнительные настройки].

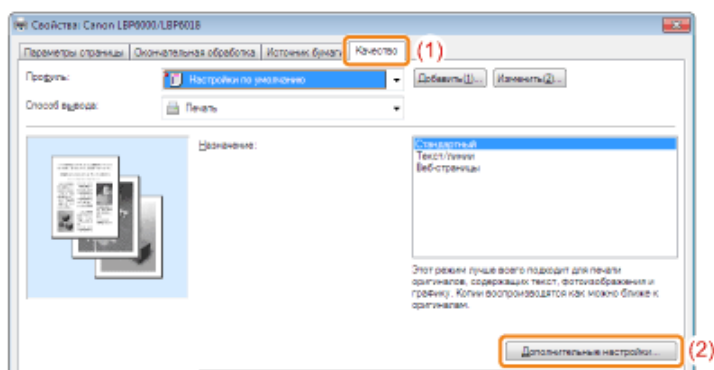

3

Укажите значение параметра коррекции изображения.

- (1) Выберите параметр [Включить коррекцию изображения].
- (2) Выберите значение [Вкл.].
- (3) Щелкните [OK]. Повторно отобразится вкладка [Качество].

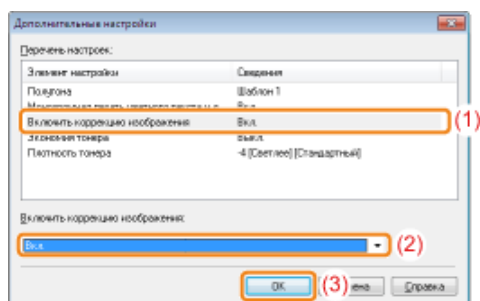

4

Щелкните [OK].

† Подробнее об основной процедуре печати см. в разделе "[Основная процедура печати](#)".

Настройка плотности тонера

Пользователь может выполнять печать с настройкой плотности тонера.



1

Откройте экран настройки драйвера принтера.

"Отображение экрана настройки"

2

Отобразите диалоговое окно [Дополнительные настройки].

- (1) Откройте вкладку [Качество].
- (2) Нажмите кнопку [Дополнительные настройки].

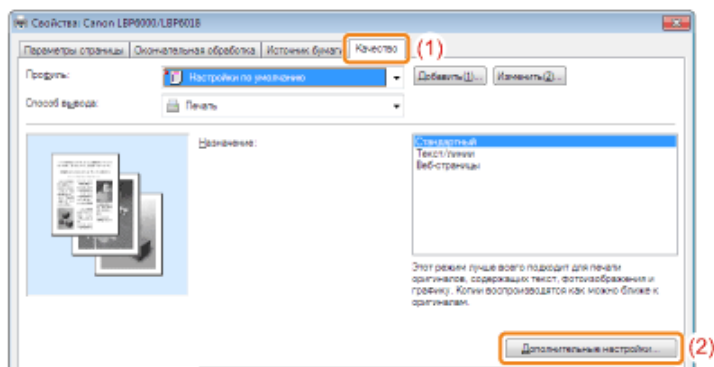

3

Настройте плотность тонера.

- (1) Выберите параметр [Плотность тонера].
- (2) Выберите и настройте плотность тонера.
- (3) Щелкните [OK]. Повторно отобразится вкладка [Качество].

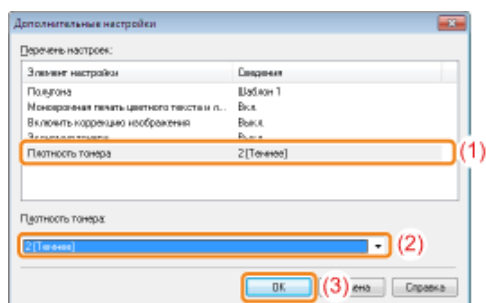

4

Щелкните [ОК].

† Подробнее об основной процедуре печати см. в разделе "[Основная процедура печати](#)".

Печать с настройкой яркости и контраста

Пользователь может выполнить печать с настройкой яркости и контраста.



1

Откройте экран настройки драйвера принтера.

"[Отображение экрана настройки](#)"

2

Откройте диалоговое окно [Настройки оттенков серого].

- (1) Откройте вкладку [Качество].
- (2) Установите флажок [Настройки оттенков серого вручную].
- (3) Щелкните [Настройки оттенков серого].

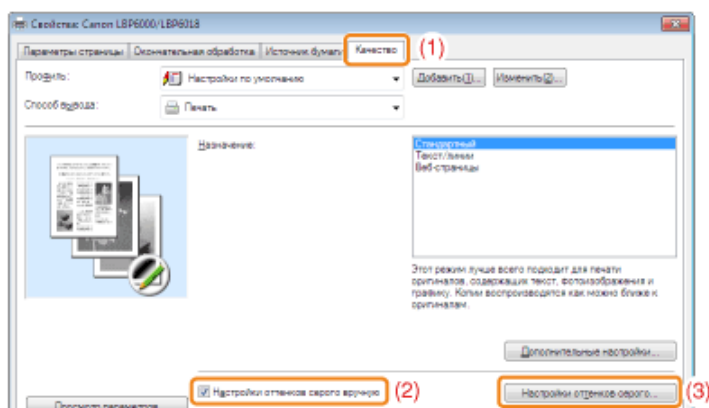

3

Настройте яркость и контраст.

- (1) Откройте вкладку [Настройка оттенков серого].
- (2) Настройте яркость и контраст, перемещая ползунок [Яркость] и ползунок [Контраст].

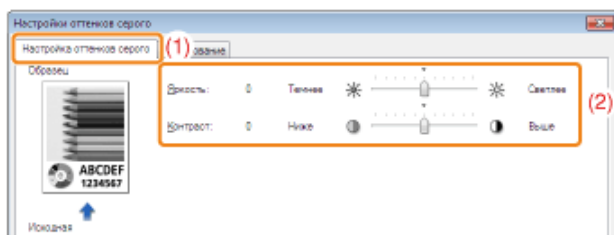

4

Щелкните [ОК]. Повторно отобразится вкладка [Качество].

5

Щелкните [ОК].

† Подробнее об основной процедуре печати см. в разделе "[Основная процедура печати](#)".

Регистрация настроек печати

Изменение настроек печати, установленных по умолчанию

Измените настройки печати, установленные по умолчанию, которые применяются ко всем данным.

Например, если часто выполнять печать с разметкой, нет необходимости каждый раз изменять значения параметров путем изменения значений по умолчанию для параметра [Разметка страницы].

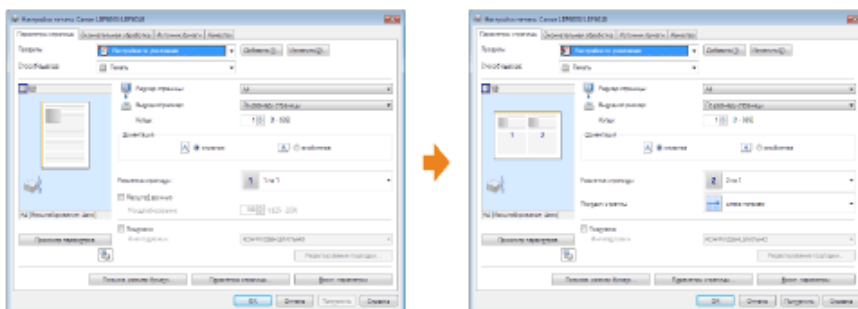

Сохранение часто используемых настроек печати (добавление/редактирование/удаление профиля)

Несколько часто используемых настроек печати можно сохранить как "Профили". После этого можно выполнять печать с зарегистрированными параметрами, выбрав необходимый профиль.

Кроме того, некоторые параметры, поддерживающие различные задания, зарегистрированы как профили по умолчанию.

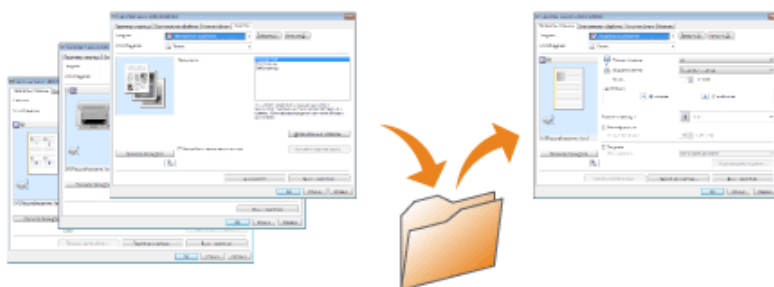

Изменение настроек печати, установленных по умолчанию

1

Откройте папку принтера.

"Основные операции/Различные сведения для ОС Windows"

2

Щелкните правой кнопкой мыши значок принтера, а затем во всплывающем меню выберите [Настройка печати].

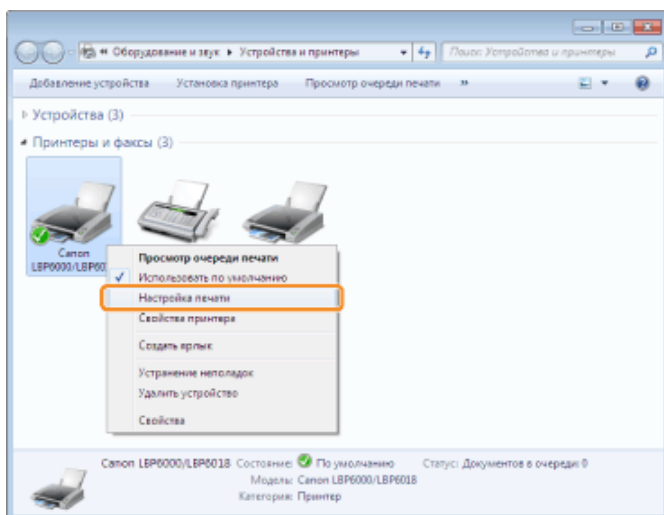

3

Измените настройки печати на вкладках [Параметры страницы], [Окончательная обработка], [Источник бумаги] и [Качество].

Измененные параметры станут значениями по умолчанию.

Подробнее о параметрах см. в справке.

"Использование справки"

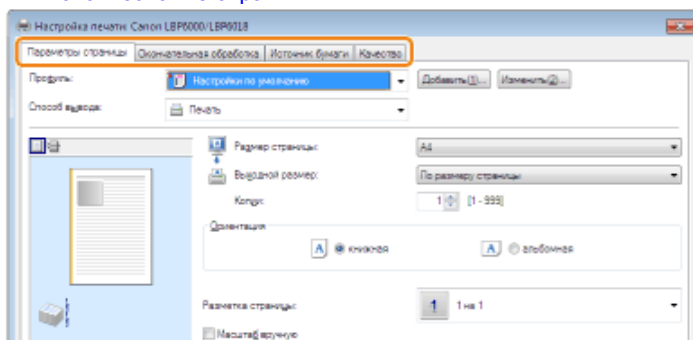

4

Проверьте параметры, а затем щелкните [ОК].

→ Повторно отобразится папка принтера.

Сохранение часто используемых настроек печати

(добавление/редактирование/удаление профиля)

Добавление профиля

1

Откройте экран настройки драйвера принтера.

"Отображение экрана настройки"

2

Укажите настройки печати на вкладках [Параметры страницы], [Окончательная обработка], [Источник бумаги] и [Качество].

Указанное здесь содержание будет зарегистрировано как профили.

Подробнее о параметрах см. в справке.

"Использование справки"

3

Щелкните [Добавить].

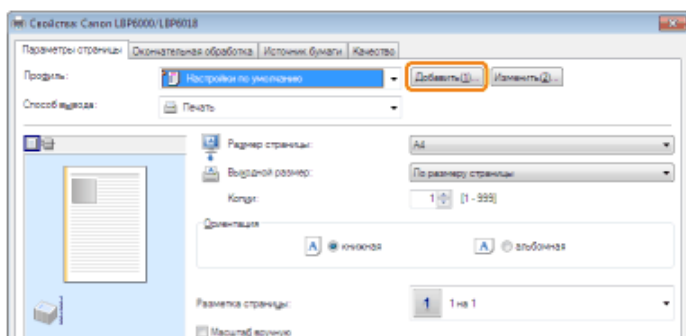

? Если не удастся щелкнуть [Добавить]

➤ "Не удается выбрать или изменить профили"

4

Укажите сведения о профиле.

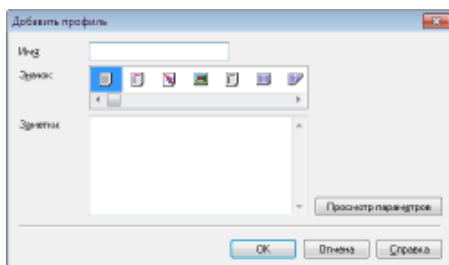

[Имя]	Введите имя для профилей. Можно ввести не больше 31 символа.
[Значок]	Можно выбрать значок для профиля.
[Заметки]	Введите комментарий для профиля. Можно ввести не больше 255 символов.
[Просмотр параметров]	Откройте диалоговое окно [Просмотр параметров]. Можно проверить текущие параметры драйвера принтера.

5

Щелкните [OK], чтобы зарегистрировать профиль.

- Повторно отображается экран настройки драйвера принтера.
Убедитесь, что имя добавленного профиля находится в списке [Профиль].

Подробнее о процедуре использования профиля см. в разделе "[Выбор профиля](#)".

Изменение добавленного профиля

Можно изменить сведения о добавленном профиле или экспортировать профиль в виде файла.

1

Откройте экран настройки драйвера принтера.

"[Отображение экрана настройки](#)"

2

Щелкните [Изменить].

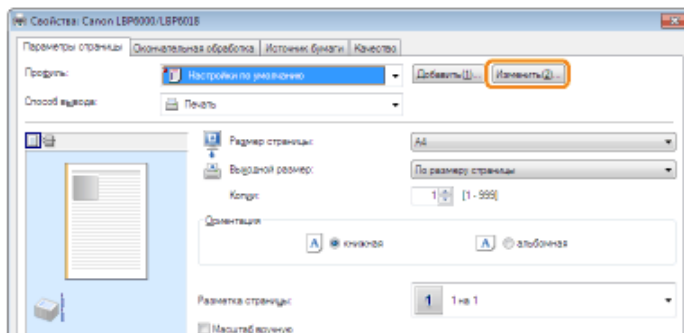

? Если не удастся щелкнуть [Изменить]
 ➤ "Не удастся выбрать или изменить профили"

3

Отредактируйте сведения о профиле.

Подробнее о параметрах см. в справке.

"[Использование справки](#)"

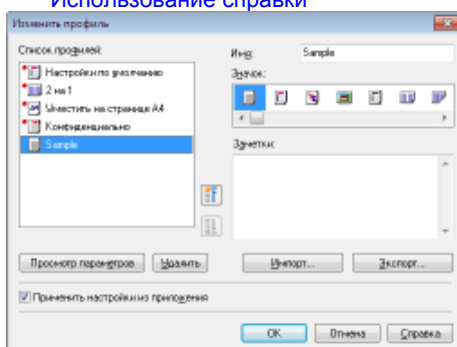

4

Щелкните [ОК].

→ Повторно отображается экран настройки драйвера принтера.

Удаление добавленного профиля

1

Откройте экран настройки драйвера принтера.

"Отображение экрана настройки"

2

Щелкните [Изменить].

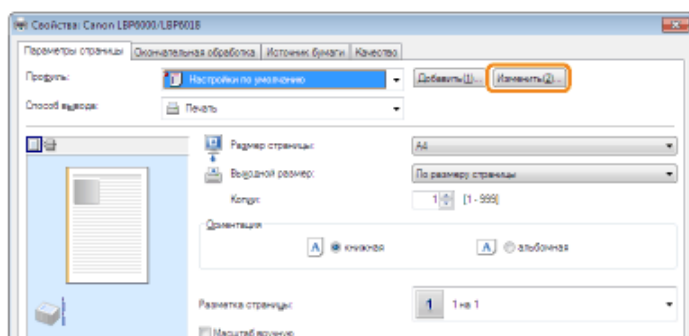

? Если не удастся щелкнуть [Изменить]

⚡ "Не удается выбрать или изменить профили"

3

Удалите профиль.

- (1) Выберите профиль, который требуется удалить.
- (2) Щелкните [Удалить].

⚠ Нельзя удалить профили по умолчанию или профиль, который выбран на экране настройки драйвера принтера.

- (3) Нажмите кнопку [Да].

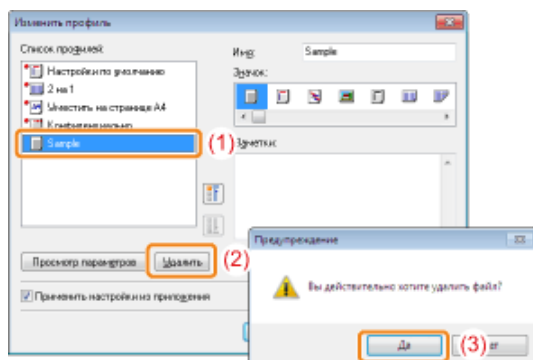

4

Щелкните [ОК].

→ Повторно отображается экран настройки драйвера принтера.

Выбор профиля

1

Откройте экран настройки драйвера принтера.

"Отображение экрана настройки"

2

Выберите профиль.

† Если имя принтера изменено, использование любых добавленных профилей невозможно. Чтобы использовать добавленный профиль, восстановите предыдущее имя принтера.

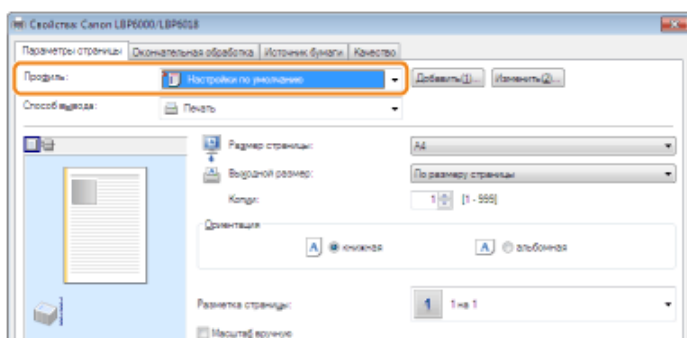

? Если не удастся выбрать профиль

➤ "Не удается выбрать или изменить профили"

3

Щелкните [ОК].

† Подробнее об основной процедуре печати см. в разделе "[Основная процедура печати](#)".

Использование принтера в среде сервера печати

➤ Среда сервера печати

➤ Настройка сервера печати

Проверка параметров сети

➤ Установка на компьютерах-клиентах

Установка из папки принтера

Установление при помощи программы [Проводник]

Среда сервера печати

Если принтер используется в среде сервера печати, можно выполнять печать с других компьютеров (клиентов), которые не подключены к данному принтеру непосредственно.

† В этом руководстве компьютер, который подключен к принтеру непосредственно, называется "сервер печати", а другие компьютеры, которые используют данный принтер через сервер печати, называются "клиентами".

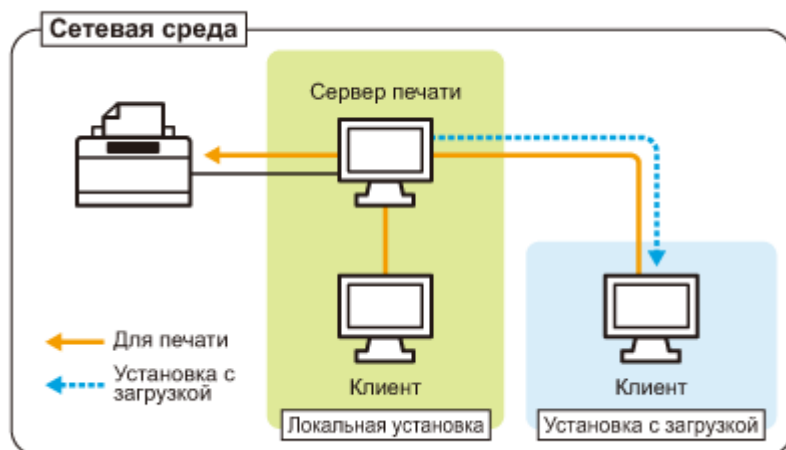

Установление сервера печати также позволяет эффективно управлять принтером.

Например, на сервере печати можно управлять всеми заданиями печати клиентов.

Клиенты могут загружать и устанавливать драйвер принтера с сервера печати. (Компакт-диск для этого не требуется.)

Чтобы использовать принтер в среде сервера печати, выполните любую из следующих задач.

Если компьютер является сервером печати

1. Установите драйвер принтера.

"Установка драйвера принтера"

† Если драйвер принтера уже установлен, его устанавливать не нужно.

2. Настройте сервер печати.

"Настройка сервера печати"

Если компьютер является компьютером-клиентом

Установите драйвер принтера.

Существует два способа установить драйвер принтера на компьютеры-клиенты: локальная установка, а также загрузка и установка.

<Локальная установка>

Драйвер принтера можно установить при помощи компакт-диска из комплекта поставки.

["Простая установка"](#)

<Загрузка и установка>

Драйвер принтера можно установить, не используя компакт-диск из комплекта поставки, — путем загрузки драйвера принтера из сервера печати. Существует два указанных ниже способа загрузки и установки драйвера принтера.

["Установка из папки принтера"](#)

["Установление при помощи программы \[Проводник\]"](#)

ПРИМЕЧАНИЕ

Предупреждения, касающиеся загрузки и установки драйвера принтера

Если сервер печати работает под управлением 64-разрядной операционной системы, загрузка и установка для компьютера-клиента, работающего под управлением любой из перечисленных ниже 32-разрядных операционных систем, не поддерживается в силу ограничений операционной системы Windows.

Windows 2000

Windows XP (если пакет обновления не установлен или установлен пакет обновления SP1)

Windows Server 2003 (если пакет обновления не установлен)

† Если драйвер принтера загрузить и установить в любой из вышеперечисленных 32-разрядных операционных систем, возможно, не удастся установить драйвер и открыть диалоговое окно настроек печати.

Настройка сервера печати

Перед настройкой сервера печати проверьте параметры сетевого окружения.

["Проверка параметров сети"](#)

1

Откройте папку принтера.

["Основные операции/Различные сведения для ОС Windows"](#)

2

Откройте вкладку [Доступ].

Windows 2000 Windows XP Windows Vista Windows Server 2003 Windows Server 2008

Щелкните правой кнопкой мыши значок этого принтера, а затем из всплывающего меню выберите команду [Доступ].

Windows 7 Windows Server 2008 R2

1. Щелкните правой кнопкой мыши значок принтера, а затем во всплывающем меню выберите команду [Свойства принтера].
2. Откройте вкладку [Доступ].

3

Выполните описанную ниже процедуру.

Windows 2000

Выберите команду [Общий ресурс]. При необходимости измените значение параметра [Сетевое имя].

Windows XP Windows Server 2003

Выберите опцию [Общий доступ к данному принтеру]. При необходимости измените значение параметра [Сетевое имя].

Windows Vista Windows 7 Windows Server 2008

Установите флажок [Общий доступ к данному принтеру]. При необходимости измените значение параметра [Сетевое имя].

† Не используйте пробелы или специальные символы для ввода имени общего ресурса.

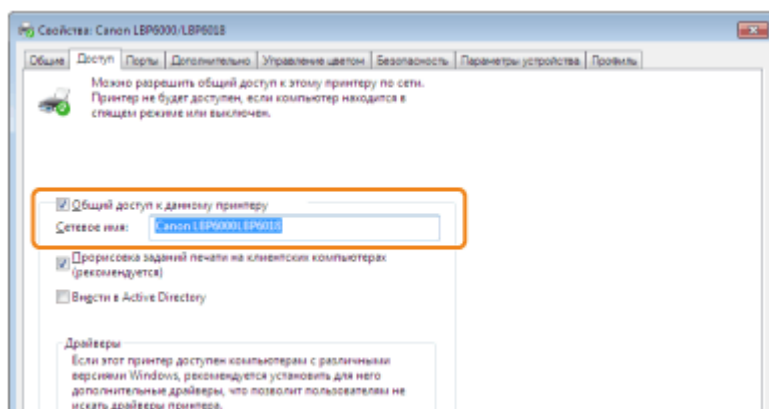

? Если появится окно [Настройка общего доступа]

Нажмите кнопку [Настройка общего доступа].

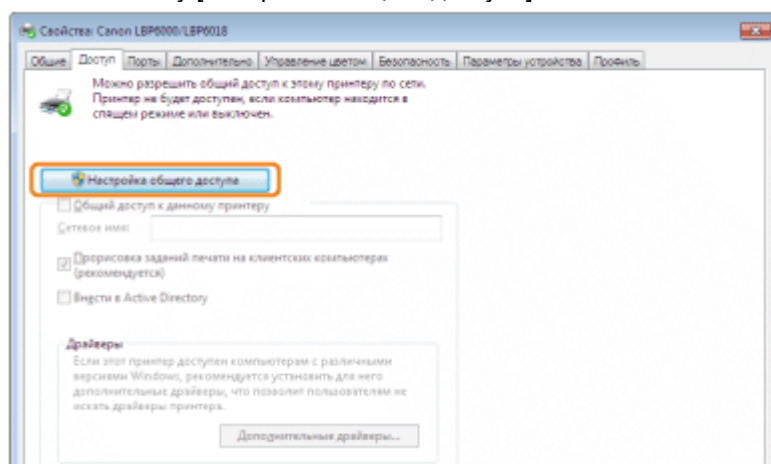

Если открывается диалоговое окно [Контроль учетных записей пользователей], нажмите кнопку [Продолжить].

Затем установите дополнительный драйвер, выполнив следующие действия.

4

Вставьте компакт-диск "User Software" из комплекта поставки принтера в дисковод компьютера, а затем нажмите кнопку [Дополнительные драйверы].

Если появится окно установки с компакт-диска, нажмите кнопку [Выход].

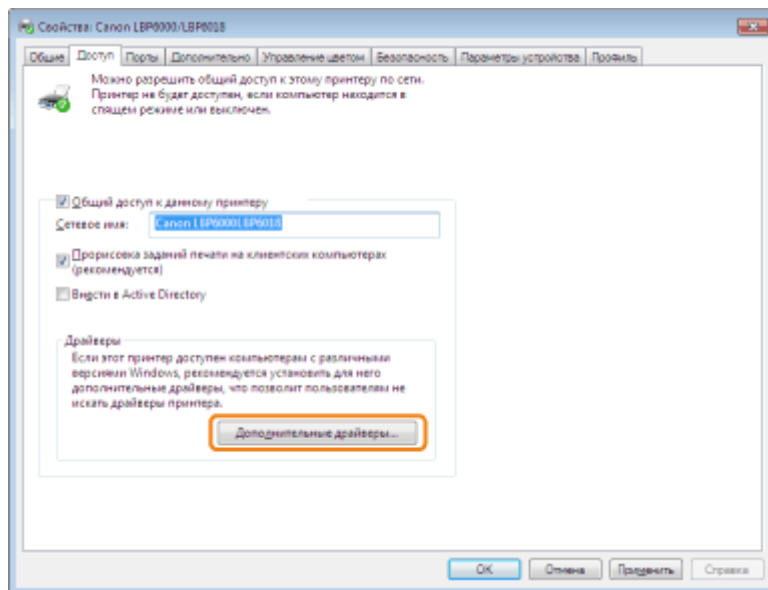

ПРИМЕЧАНИЕ

Обновление дополнительного драйвера (замещающего драйвера)

Выполните описанную ниже процедуру.

1. Удалите драйвер принтера на сервере печати.
"Удаление драйвера принтера"
2. Установите новый драйвер принтера на сервере печати.
"Установка драйвера принтера"
3. Переустановите дополнительный драйвер.

5

Выберите дополнительный драйвер.

- (1) Выберите дополнительный драйвер.*
- (2) Щелкните [ОК].

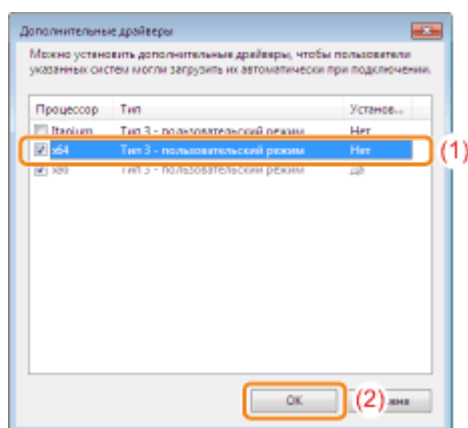

* Выберите дополнительный драйвер в зависимости от операционной системы, которая используется на сервере печати.

Сервер печати	Дополнительный драйвер, который необходимо выбрать
32-разрядная операционная система	Установите флажок "[x64]".
64-разрядная операционная система (Windows XP и Server 2003)	В столбце [Версия] установите флажок для [Windows 2000, Windows XP и Windows Server 2003].
64-разрядная операционная система (Windows Vista, 7 и Server 2008)	В столбце [Процессор] установите флажок для "[x86]".

? Если неизвестно, какая операционная система используется — 32- или 64-разрядная (Windows Vista, 7 и Server 2008)

➤ "Основные операции/Различные сведения для ОС Windows"

6

Нажмите кнопку [Обзор].

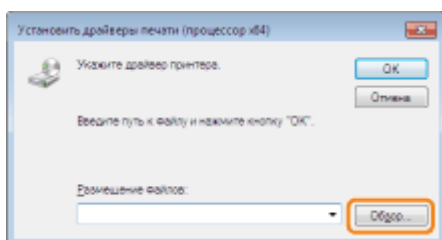

7

Откройте папку, в которой находится драйвер принтера.

Если сервер печати работает под управлением 32-разрядной операционной системы

Откройте папки на компакт-диске из комплекта поставки: [Russian] — [x64] — [Driver].

Если сервер печати работает под управлением 64-разрядной операционной системы

Откройте папки на компакт-диске из комплекта поставки: [Russian] — [32bit] — [Driver].

8

Откройте INF-файл.

- (1) Выберите INF-файл.
- (2) Щелкните [Открыть].

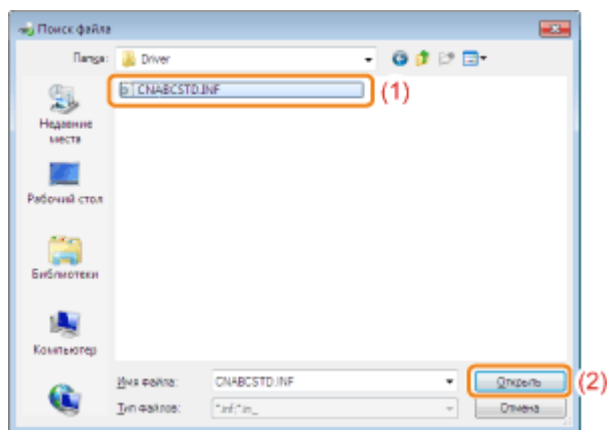

9

Нажмите кнопку [OK], чтобы начать установку дополнительного драйвера.

→ Подождите немного, пока автоматически еще раз не отобразится вкладка [Доступ]. (Установка дополнительного драйвера может занять длительное время.)

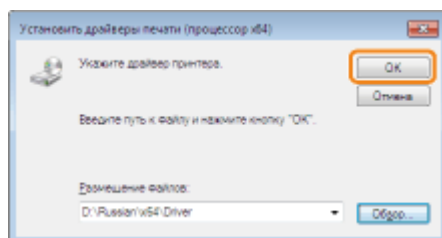

? Если появится диалоговое окно [Контроль учетных записей пользователей] Нажмите кнопку [Да].

10

Нажмите кнопку [Заккрыть] или [OK].

† Когда появляется приведенный ниже экран, можно извлечь компакт-диск.

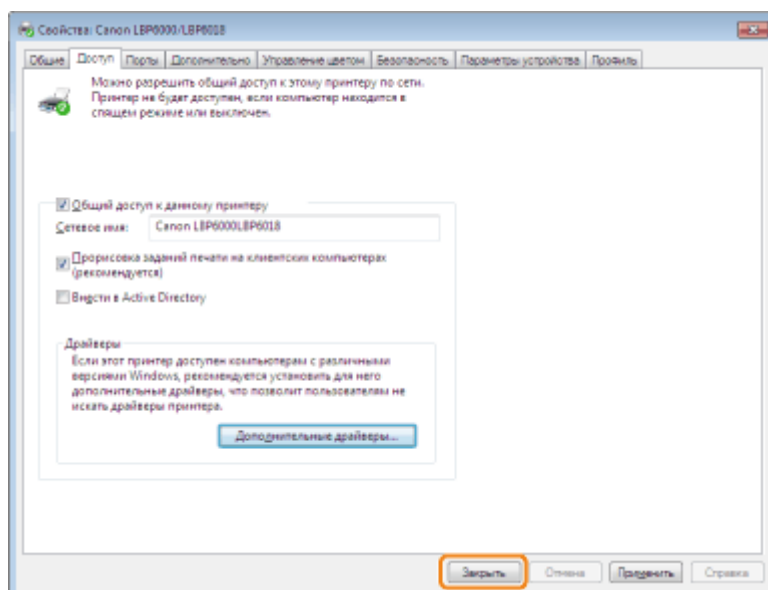

→ Значение параметра [Состояние] или значок принтера изменятся на значения для параметров общего доступа.

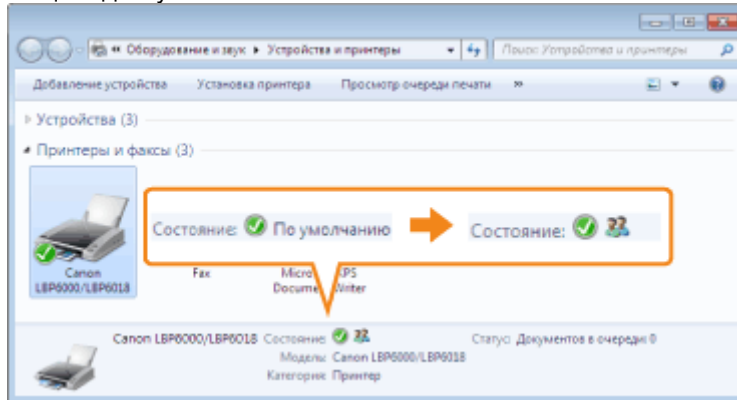

ВАЖНО

Сброс параметров общего доступа к принтеру

Чтобы сбросить настройки общего принтера, выполните следующие действия.

Windows 2000

На вкладке [Доступ] выберите вариант [Нет общего доступа].

Windows XP Windows Server 2003

На вкладке [Доступ] выберите вариант [Нет общего доступа к данному принтеру].

Windows Vista Windows 7 Windows Server 2008

На вкладке [Доступ] снимите флажок [Общий доступ к данному принтеру].

- † Если появилось окно [Настройка общего доступа], нажмите кнопку [Настройка общего доступа].
- Если появится диалоговое окно [Контроль учетных записей пользователей], щелкните [Продолжить].

Проверка параметров сети

Перед настройкой сервера печати проверьте параметры сетевого окружения, используя следующую процедуру.

1

Выполните описанную ниже процедуру.

Windows 2000

В меню [Пуск] выберите пункт [Настройка] → [Сеть и удаленный доступ к сети].

Windows XP

В меню [Пуск] выберите пункт [Панель управления], а затем щелкните [Сеть и подключения к Интернету] → [Сетевые подключения].

Windows Vista

В меню [Пуск] выберите [Панель управления], затем щелкните [Просмотр состояния сети и задач] → [Управление сетевыми подключениями].

Windows 7 Windows Server 2008 R2

В меню [Пуск] выберите пункт [Панель управления], а затем щелкните [Просмотр состояния сети и задач] → [Изменение параметров адаптера].

Windows Server 2003

В меню [Пуск] выберите пункт [Панель управления], а затем щелкните [Сетевые подключения] → [Подключение по локальной сети].

Windows Server 2008

В меню [Пуск] выберите [Панель управления], дважды щелкните [Центр управления сетями и общим доступом], а затем выберите [Управление сетевыми подключениями].

2

Откройте диалоговое окно [Подключение по локальной сети - свойства].

Windows 2000 Windows XP Windows Vista Windows 7 Windows Server 2008

Правой кнопкой мыши щелкните значок [Подключение по локальной сети], а затем из всплывающего меню выберите команду [Свойства].

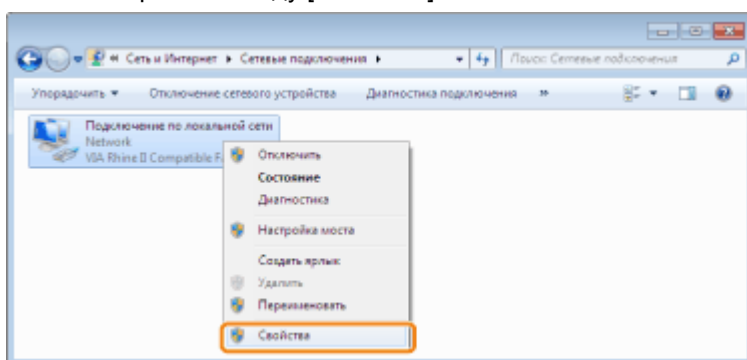

Windows Server 2003

Щелкните [Свойства].

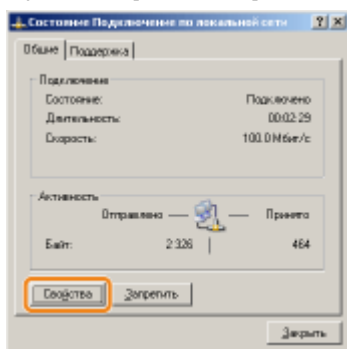

? Если появится диалоговое окно [Контроль учетных записей пользователей] нажмите кнопку [Да] или [Продолжить].

3

Убедитесь в том, что выбран вариант [Служба доступа к файлам и принтерам сетей Microsoft].

- (1) Убедитесь в том, что установлен флажок [Служба доступа к файлам и принтерам сетей Microsoft].
(Если флажок не установлен, установите его.)
- (2) Щелкните [OK].

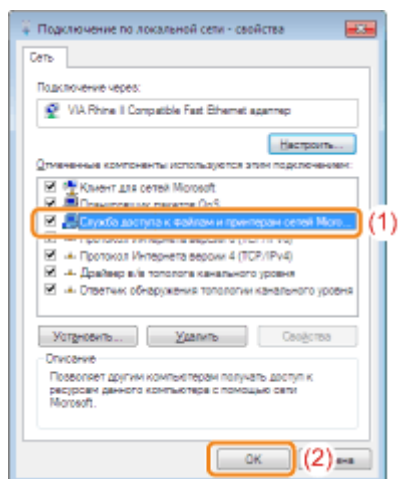

ПРИМЕЧАНИЕ

В ОС Windows XP

Настраивать сервер печати со значениями по умолчанию данной операционной системы (настройки сразу после установки) невозможно.

Перед настройкой сервера печати запустите [Мастер настройки сети], чтобы активировать параметры общего доступа к принтеру.

Подробнее об этом см. в справке Windows.

Установка на компьютерах-клиентах

Существует два способа установить драйвер принтера на компьютеры-клиенты: локальная установка, а также загрузка и установка.

Локальная установка

Драйвер принтера можно установить при помощи компакт-диска из комплекта поставки.

"Простая установка"

Загрузка и установка

Драйвер принтера можно установить, не используя компакт-диск из комплекта поставки, — путем загрузки драйвера принтера из сервера печати. Существует два указанных ниже способа загрузки и установки драйвера принтера.

"Установка из папки принтера"

"Установление при помощи программы [Проводник]"

ПРИМЕЧАНИЕ

Предупреждения, касающиеся загрузки и установки драйвера принтера

Если сервер печати работает под управлением 64-разрядной операционной системы, загрузка и установка для компьютера-клиента, работающего под управлением любой из перечисленных ниже 32-разрядных операционных систем, не поддерживается в силу ограничений операционной системы Windows.

Windows 2000

Windows XP (если пакет обновления не установлен или установлен пакет обновления SP1)

Windows Server 2003 (если пакет обновления не установлен)

† Если драйвер принтера загрузить и установить в любой из вышеперечисленных 32-разрядных операционных систем, возможно, не удастся установить драйвер и открыть диалоговое окно настроек печати.

Установка из папки принтера

Процедура установки драйвера принтера из папки принтера может отличаться в зависимости от операционной системы.

См. указанные ниже страницы в зависимости от используемой операционной системы.

[OC Windows Vista, 7 и Server 2008](#)

[Windows XP и Server 2003](#)

[Windows 2000](#)

OC Windows Vista, 7 и Server 2008

1

Включите компьютер, а затем войдите в операционную систему Windows.

2

Откройте папку принтера.

["Основные операции/Различные сведения для ОС Windows"](#)

3

Нажмите кнопку [Установка принтера].

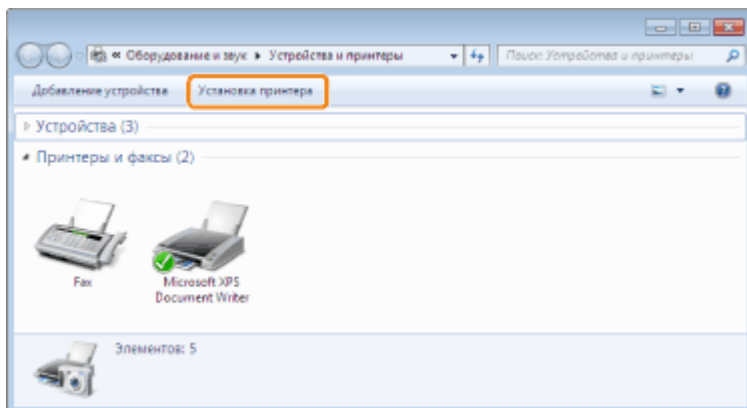

4

Нажмите кнопку [Добавить сетевой, беспроводной или Bluetooth-принтер].

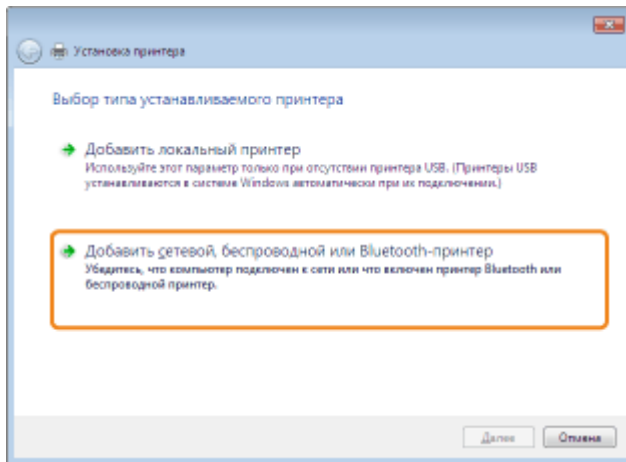

5

Выберите вариант [Нужный принтер отсутствует в списке].

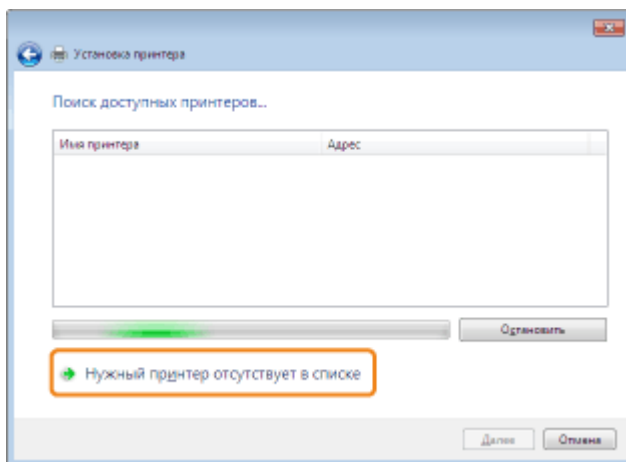

6

Выполните описанную ниже процедуру.

- (1) Выберите вариант [Выбрать общий принтер по имени].
- (2) Нажмите кнопку [Далее].

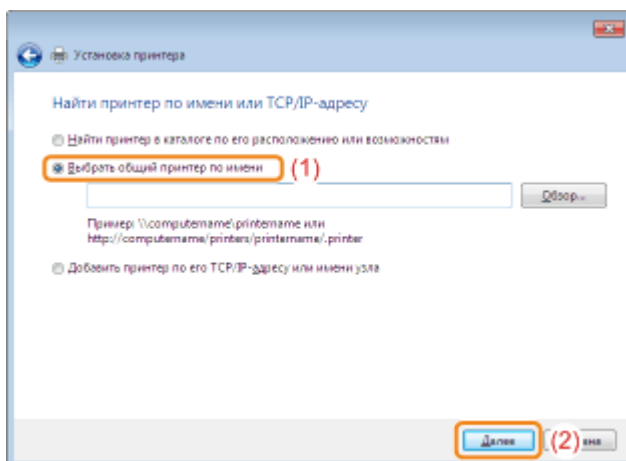

7

Выберите общий принтер.

- (1) Выберите общий принтер на сервере печати.
- (2) Нажмите кнопку [Выделить].

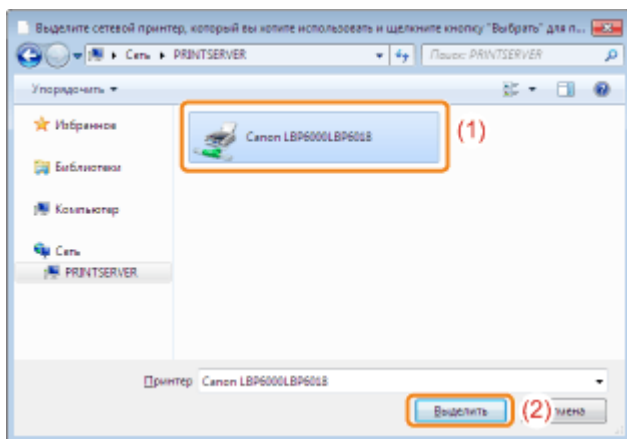

ПРИМЕЧАНИЕ

Указание пути к принтеру вручную

Укажите путь к принтеру вручную: "\\имя сервера печати (имя компьютера, используемого в качестве сервера печати)имя принтера".

8

Нажмите кнопку [Установить драйвер].

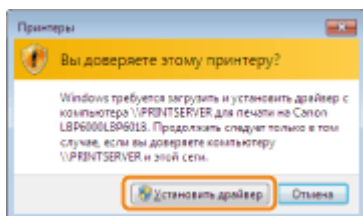

? Если появится диалоговое окно [Контроль учетных записей пользователей]

Нажмите кнопку [Да] или [Продолжить].

9

Нажмите кнопку [Далее].

- † Когда отображается вариант [Использовать этот принтер по умолчанию], укажите, следует ли использовать принтер в качестве принтера по умолчанию. (ОС Windows Vista и Server 2008)

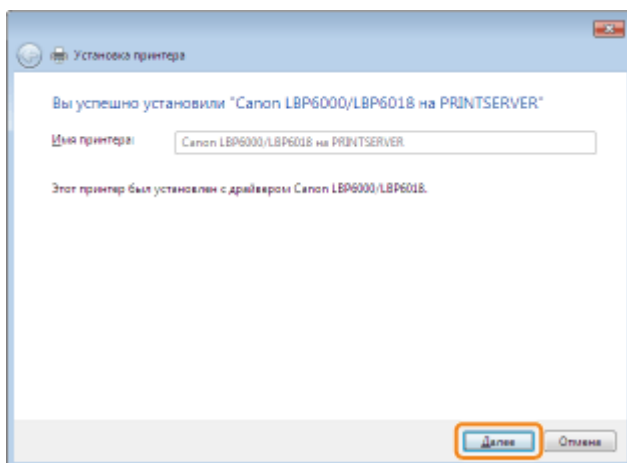

10

Нажмите кнопку [Готово].

Если требуется печать пробной страницы, нажмите кнопку [Печать пробной страницы].

† Когда отображается вариант [Использовать этот принтер по умолчанию], укажите, следует ли использовать принтер в качестве принтера по умолчанию. (ОС Windows 7 и Server 2008 R2)

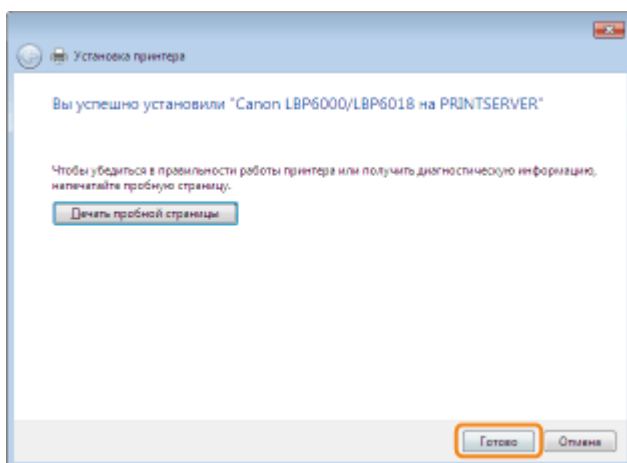

Windows XP и Server 2003

1

Включите компьютер, а затем войдите в операционную систему Windows.

2

Откройте папку принтера.

"Основные операции/Различные сведения для ОС Windows"

3

Откройте [Мастер установки принтеров].

Windows XP

Щелкните [Установка принтера].



Windows Server 2003

Дважды щелкните значок [Установка принтера].

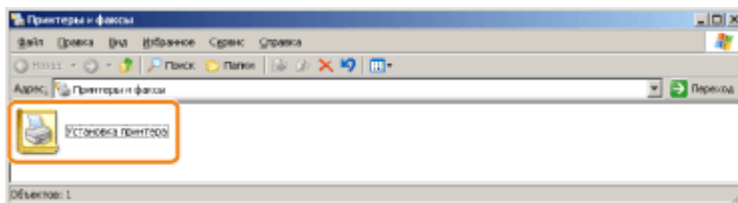

4

Нажмите кнопку [Далее].

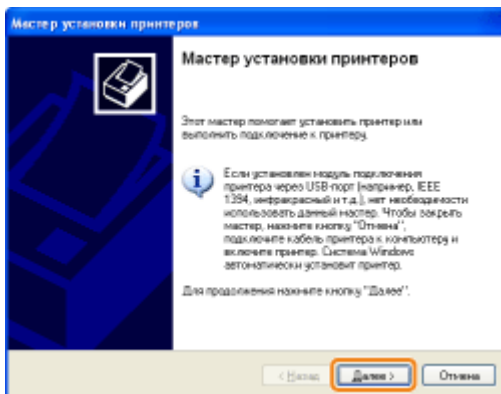

5

Выберите тип принтера.

- (1) Выберите вариант [Сетевой принтер или принтер, подключенный к другому компьютеру].
- (2) Нажмите кнопку [Далее].

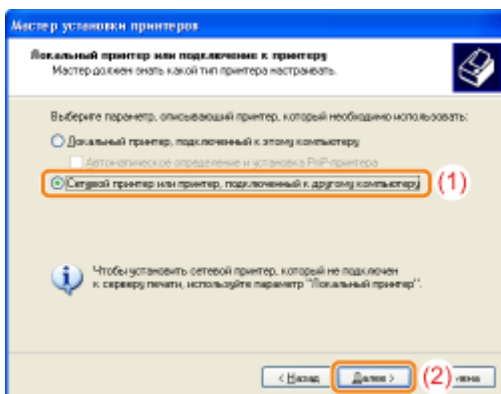

6

Выполните описанную ниже процедуру.

- (1) Выберите пункт [Подключиться к принтеру или выполнить обзор принтеров].
- (2) Нажмите кнопку [Далее].

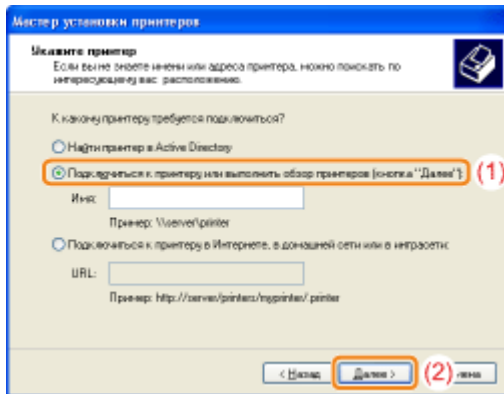

7

Выберите общий принтер.

- (1) Выберите общий принтер на сервере печати.
- (2) Нажмите кнопку [Далее].

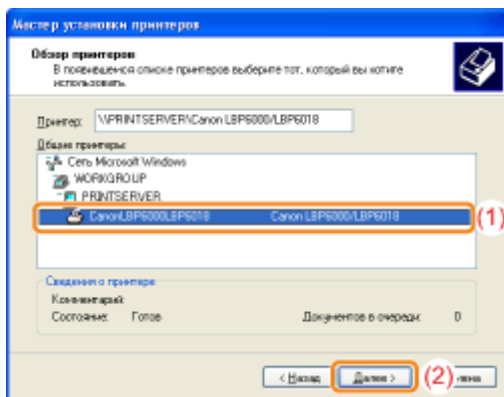

? Если появится диалоговое окно [Подключение к принтеру] Следуйте указаниям, которые содержатся в сообщении.

ПРИМЕЧАНИЕ

Указание пути к принтеру вручную

Укажите путь к принтеру вручную: "\\имя сервера печати (имя компьютера, используемого в качестве сервера печати)имя принтера".

8

Когда появится указанный ниже экран, выберите, нужно ли использовать данный принтер по умолчанию.

- (1) Если необходимо использовать принтер в качестве принтера по умолчанию, нажмите кнопку

[Да].

(2) Нажмите кнопку [Далее].

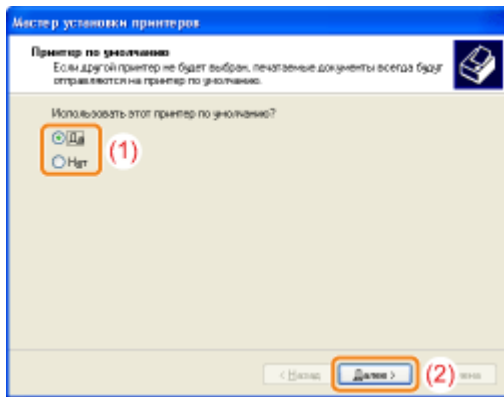

9

Нажмите кнопку [Готово].

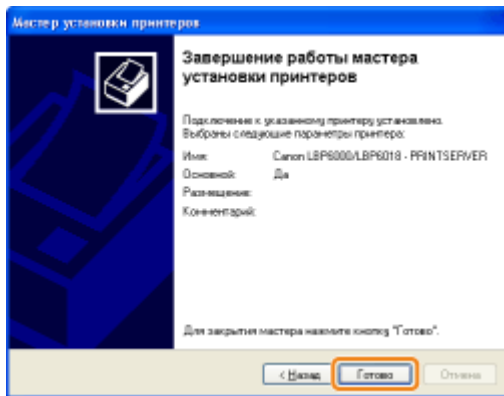

Windows 2000

1

Включите компьютер, а затем войдите в операционную систему Windows.

2

Откройте папку принтера.

"Основные операции/Различные сведения для ОС Windows"

3

Дважды щелкните значок [Установка принтера].

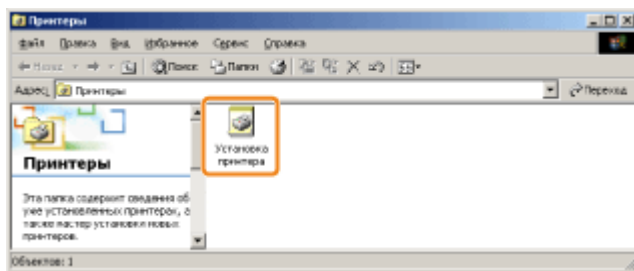

4

Нажмите кнопку [Далее].

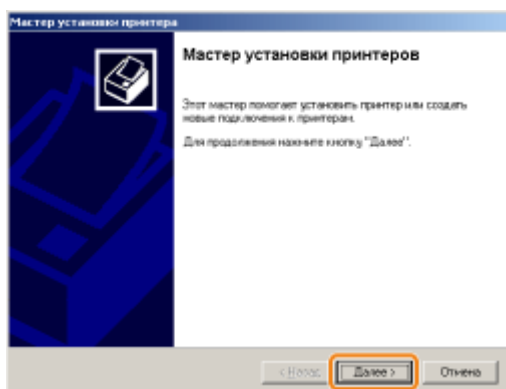

5

Выберите тип принтера.

- (1) Выберите вариант [Сетевой принтер].
- (2) Нажмите кнопку [Далее].

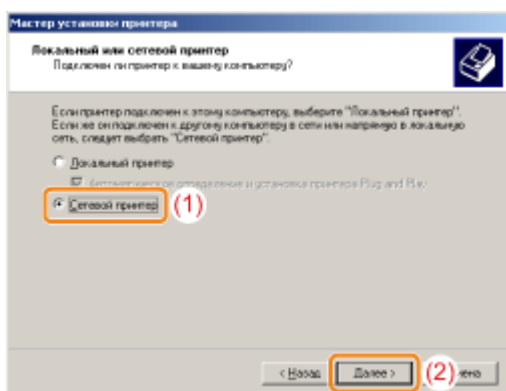

6

Выполните описанную ниже процедуру.

- (1) Выберите вариант [Введите имя принтера или нажмите кнопку "Далее" для обзора принтеров].
- (2) Нажмите кнопку [Далее].

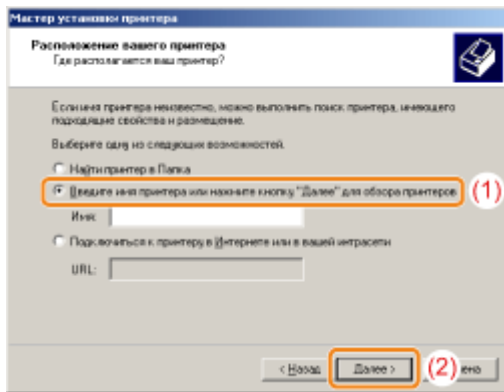

7

Выберите общий принтер.

- (1) Выберите общий принтер на сервере печати.
- (2) Нажмите кнопку [Далее].

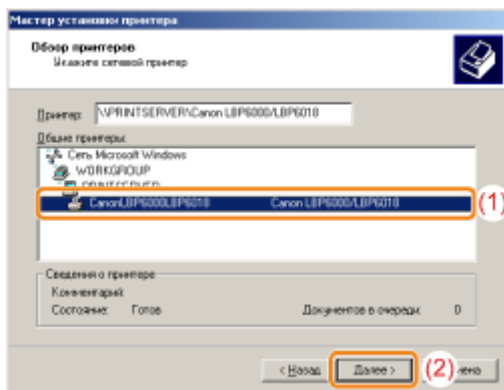

ПРИМЕЧАНИЕ

Указание пути к принтеру вручную

Укажите путь к принтеру вручную: "\\имя сервера печати (имя компьютера, используемого в качестве сервера печати)имя принтера".

8

Укажите, следует ли использовать принтер в качестве принтера по умолчанию.

- (1) Если необходимо использовать принтер в качестве принтера по умолчанию, нажмите кнопку [Да].
- (2) Нажмите кнопку [Далее].

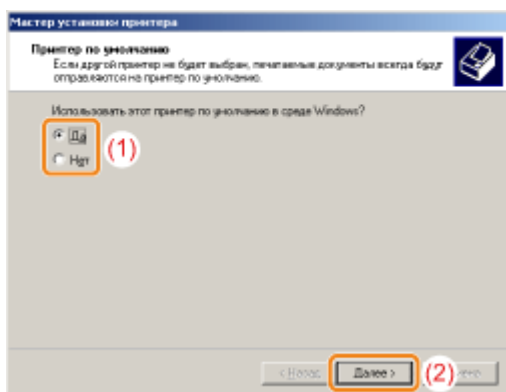

9

Нажмите кнопку [Готово].

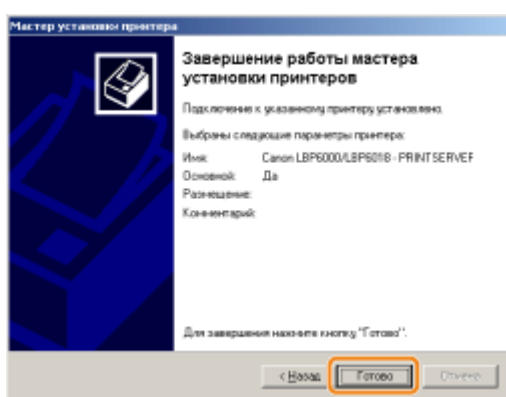

Установка при помощи программы [Проводник]

1

Включите компьютер, а затем войдите в операционную систему Windows.

2

Откройте [Проводник].

В меню [Пуск] выберите [Все программы] или [Программы] → [Стандартные] → [Проводник].

3

Выполните описанную ниже процедуру.

- (1) Выберите сервер печати в разделе [Сеть] или [Сетевое окружение].
- (2) Дважды щелкните значок общего принтера или перетащите его в папку принтеров.

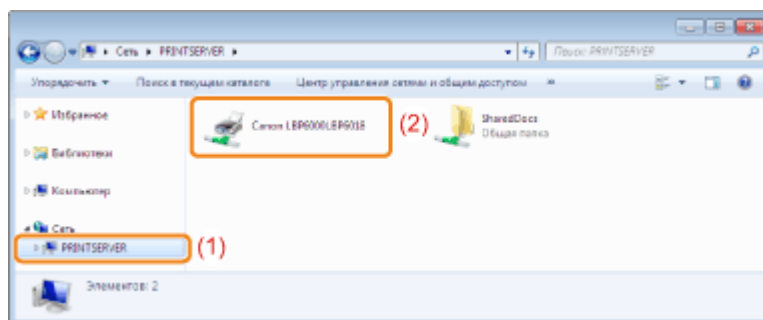

4

Для установки драйвера принтера следуйте указаниям на экране.

Обслуживание

➤ Замена картриджа с тонером

Перед заменой картриджа с тонером

Замена картриджа с тонером

Хранение картриджей с тонером

➤ Перемещение принтера

➤ Чистка принтера

Чистка внутренних компонентов принтера

Чистка внешней поверхности принтера

➤ Местоположение серийного номера

Замена картриджа с тонером

† Подробнее о ресурсе картриджа с тонером или запасных картриджах см. в разделе "[Расходные материалы](#)".

Картриджи с тонером являются расходными материалами. Когда срок службы картриджа с тонером подходит к концу, на распечатках могут появляться белые полосы (линии), неравномерность или пробелы.



† Предупреждающее сообщение не появится на компьютере, даже если срок службы картриджа с тонером подходит к концу. Случаи появления белых полос (линий), неравномерности или пробелов на распечатках можно использовать для определения времени, когда картридж с тонером потребуется заменить.

▼ При возникновении этих типов характерных признаков

Перед заменой картриджа с тонером, выполните процедуру, описанную в указанном ниже разделе. Возможно, это позволит еще немного печатать, пока тонер не закончится полностью.
["Перед заменой картриджа с тонером"](#)

▼ Если качество выполнения печати не удастся улучшить

Если после выполнения указанной выше процедуры появляются белые полосы (линии),

неравномерность или пробелы на распечатках, замените картридж с тонером на новый.
["Замена картриджа с тонером"](#)

<В случаях, когда не производится немедленная замена картриджа с тонером после приобретения запасного>

Обратите внимание на пункты, описанные в последующем разделе, для его хранения.

["Хранение картриджей с тонером"](#)

Внимание (картридж с тонером)

См. также разделы ["Важные указания по технике безопасности"](#) и ["Хранение картриджей с тонером"](#).

ВАЖНО

О запасных картриджах с тонером

Для оптимального качества печати при замене картриджа с тонером рекомендуется использовать фирменный картридж с тонером Canon.

Название модели	Поддерживаемый фирменный картридж с тонером Canon
LBP6000/LBP6000B	Картридж Canon 725

Избегайте использования поддельных картриджей с тонером.

В продаже встречаются картриджи с тонером, являющиеся подделками картриджей Canon. Использование поддельных картриджей с тонером может привести к ухудшению качества печати или снижению быстродействия аппарата. Компания Canon не несет ответственности за какие-либо неисправности, несчастные случаи или ущерб, являющиеся результатом использования поддельного картриджа с тонером. Подробнее об этом см. в разделе ["http://www.canon.com/counterfeit"](http://www.canon.com/counterfeit).

Храните картридж с тонером надлежащим образом.

При обращении с картриджем с тонером держите его надлежащим образом, как указано на рисунке, вверх стороной, отмеченной стрелкой. Не держите картридж вертикально и не переворачивайте его.

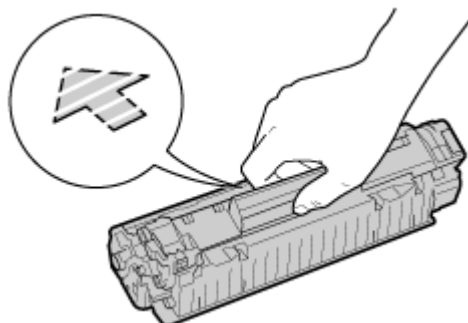

Не касайтесь электрических контактов (A) или памяти картриджа с тонером (B) и не открывайте защитную шторку барабана (C).

Касание электрических контактов (A) или памяти картриджа с тонером (B) может привести к повреждению картриджа.

Кроме того, может ухудшиться качество печати в результате прикосновения к светочувствительному барабану, установленному внутри картриджа с тонером, или вследствие его повреждения. Не трогайте и не открывайте защитную шторку барабана (C).

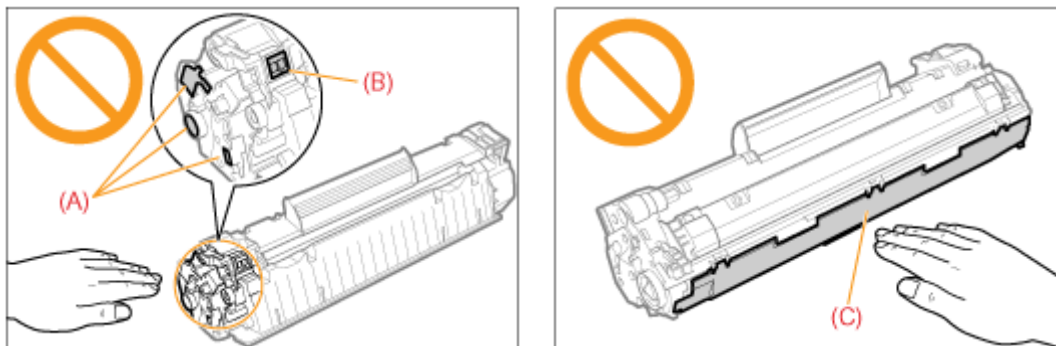

Не прикасайтесь к высоковольтным контактам (D) и электрическим контактам (E).

Это может привести к повреждению картриджа.

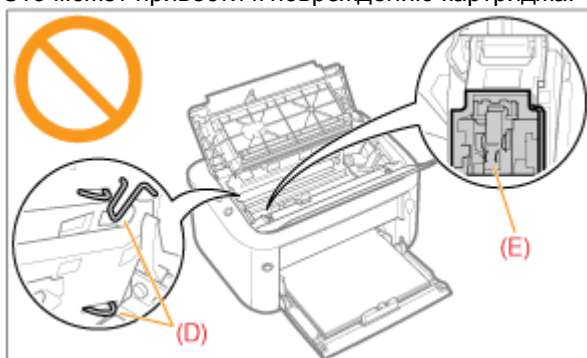

Другие меры предосторожности

Не подвергайте картридж с тонером воздействию прямых солнечных лучей или яркого света.

Не пытайтесь разобрать картридж с тонером или изменить его устройство.

На картридже с тонером может образоваться конденсат (капли воды на внутренней или внешней стороне) при его попадании в среду с резкими перепадами температур или влажности.

При перемещении картриджа с тонером в помещение с перепадами температур необходимо оставить его в защитном пакете на два часа или больше, чтобы он мог приспособиться к новой температуре.

После установки картриджа с тонером не оставляйте верхнюю крышку открытой в течение длительного времени.

Храните картридж с тонером вдали от устройств, излучающих магнитные волны, например, компьютера или монитора.

Картридж с тонером является устройством, создающим магнитное поле. Держите картридж с тонером вдали от устройств, которые могут быть повреждены под воздействием магнитных полей, таких как дискета или дисковод. Это может привести к повреждению данных.

ПРИМЕЧАНИЕ

Об упаковочных материалах

Количество, форма и размещение упаковочных материалов могут изменяться без предварительного уведомления.

Перед заменой картриджа с тонером

Когда ресурс картриджа с тонером заканчивается, выполните следующую процедуру перед заменой картриджа с тонером. Возможно, это позволит еще немного печатать, пока тонер не закончится полностью.

Перед выполнением указанной ниже процедуры ознакомьтесь с разделом "Внимание (картридж с тонером)".

1

Взявшись за отверстие (A), расположенное справа, откройте верхнюю крышку.

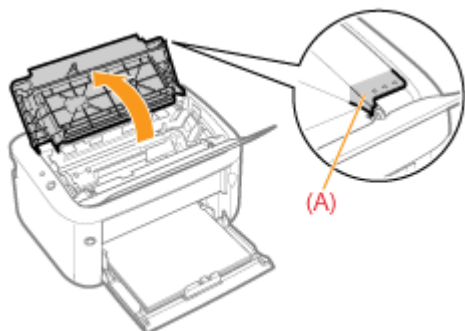

2

Извлеките картридж с тонером.

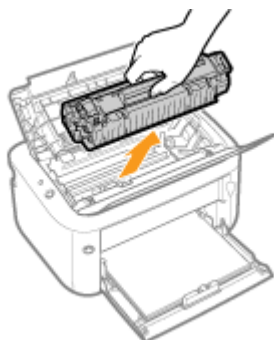

3

Встряхните картридж с тонером пять-шесть раз, как показано на рисунке, чтобы тонер распределился равномерно внутри картриджа.

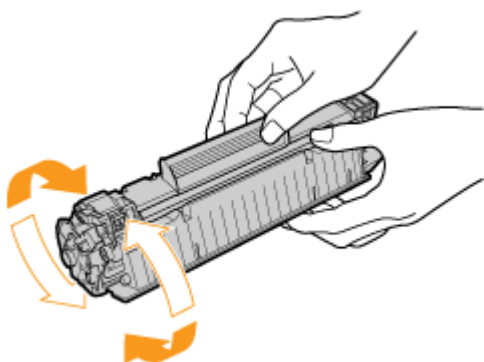

4

Установите картридж с тонером.

Вставьте картридж с тонером в принтер плотно до упора, совмещая метки (A) с обеих сторон картриджа с направляющими картриджа с тонером внутри принтера.

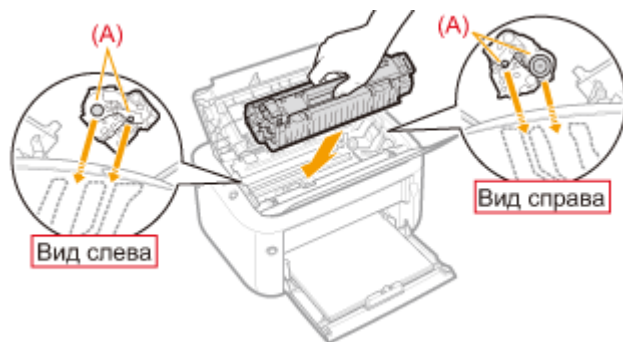

5

Закройте верхнюю крышку.

? Если не удается закрыть верхнюю крышку

Убедитесь, что картридж с тонером установлен в принтер надлежащим образом. Не пытайтесь закрыть верхнюю крышку с усилием, так как это может привести к повреждению принтера.

Если после выполнения указанной выше процедуры появляются белые полосы (линии), неравномерность или пробелы на распечатках, замените картридж с тонером на новый.

➤ "Замена картриджа с тонером"

Замена картриджа с тонером

Перед заменой картриджа с тонером ознакомьтесь с разделом "Внимание (картридж с тонером)".

1

Взявшись за отверстие (A), расположенное справа, откройте верхнюю крышку.

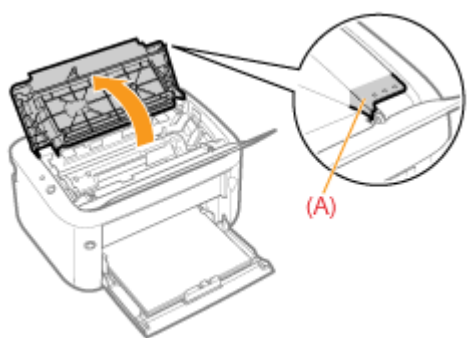

2

Извлеките картридж с тонером.

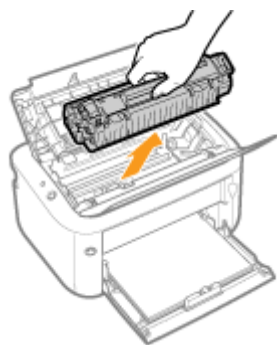

3

Извлеките новый картридж с тонером из защитного пакета.

Защитный пакет можно вскрыть руками, используя выемку.

- † Сохраните защитный пакет. Не выбрасывайте его. Он может понадобиться при извлечении картриджа с тонером для техобслуживания принтера или других целей.

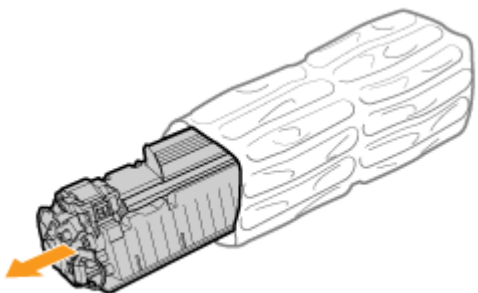

4

Встряхните картридж с тонером пять-шесть раз, как показано на рисунке, чтобы тонер распределился равномерно внутри картриджа.

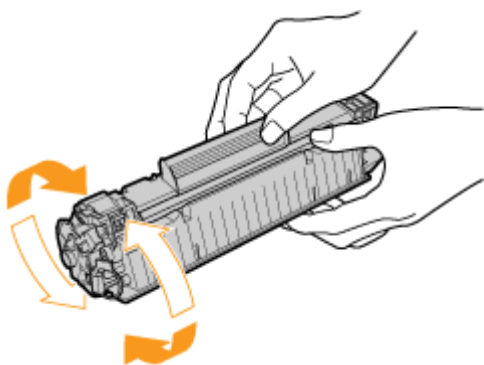

5

Разместите картридж с тонером на ровной поверхности.

6

Отверните язычок, а затем извлеките защитную ленту (прибл. 50 см).

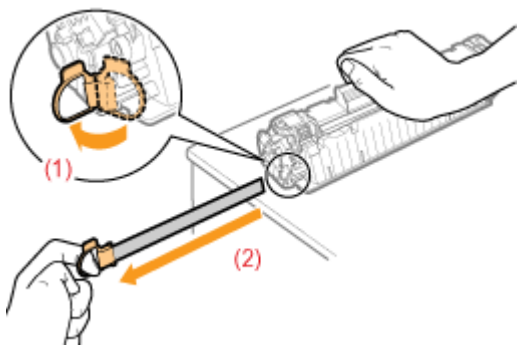

ВАЖНО

Меры предосторожности при извлечении защитной ленты

Не тяните защитную ленту по диагонали, вверх или вниз. Если лента порвется, ее будет трудно извлечь полностью.

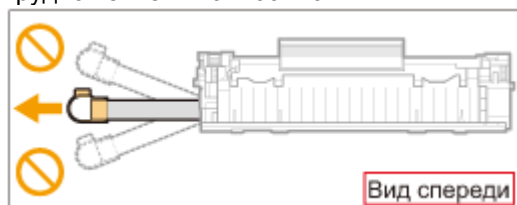

Если защитная лента остановилась на полпути, вытяните ее из картриджа с тонером полностью. Если часть ленты останется в картридже с тонером, это может привести к плохому качеству печати.

Утилизация извлеченной защитной ленты осуществляется в соответствии с местным законодательством.

7

Установите картридж с тонером.

Вставьте картридж с тонером в принтер плотно до упора, совмещая метки (A) с обеих сторон картриджа с направляющими картриджа с тонером внутри принтера.

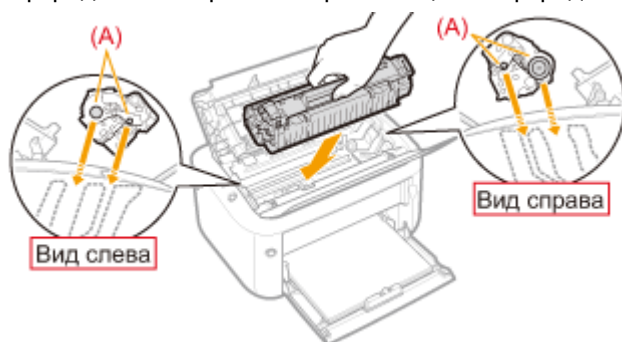

8

Закройте верхнюю крышку.

❓ Если не удастся закрыть переднюю крышку

Убедитесь, что картридж с тонером установлен в принтер надлежащим образом. Не пытайтесь закрыть верхнюю крышку с усилием, так как это может привести к повреждению принтера.

Хранение картриджей с тонером

При хранении нового картриджа с тонером и обращении с картриджем с тонером, извлеченным из принтера для проведения техобслуживания или для транспортировки принтера, обратите внимание на следующие пункты.

ВАЖНО

Меры предосторожности при хранении картриджей с тонером

Для безопасного и бесперебойного использования картриджей с тонером храните их в месте, которое соответствует следующим условиям.

Не храните картриджи с тонером в месте, подверженном воздействию прямых солнечных лучей.

Не храните картриджи с тонером в месте, подверженном воздействию высокой температуры или влажности, либо в месте, где отмечаются резкие перепады температуры или влажности.

Диапазон температур хранения: от 0 до 35°C

Диапазон относительной влажности хранения: от 35 до 85% относительной влажности (без образования конденсата)

Не храните картридж с тонером в месте, где присутствуют коррозионные газы, такие как аммиак, в местах с повышенным содержанием соли в воздухе или в запыленных местах.

Храните картриджи с тонером в местах, недоступных для детей.

Храните картриджи с тонером вдали от устройств, которые могут быть повреждены под воздействием магнитных полей, таких как дискета или дисковод.

Храните картриджи с тонером в том же положении, в котором они устанавливаются в принтер.

Не храните картриджи с тонером в вертикальном или перевернутом положении.

При извлечении использованного картриджа с тонером из принтера

Извлеченный из аппарата картридж с тонером сразу же упакуйте в оригинальный защитный пакет или заверните в плотную ткань.

О новом картридже с тонером

Не извлекайте новый картридж с тонером из защитного пакета непосредственно до момента его использования.

ПРИМЕЧАНИЕ

О конденсации

Даже в пределах допустимого для хранения диапазона влажности как внутри, так и снаружи картриджей с тонером могут появляться капли воды вследствие перепада температур. Процесс образования капель воды называется конденсацией.

Конденсация неблагоприятно влияет на качество картриджей с тонером.

Перемещение принтера

При смене местоположения принтера или перемещении принтера на время технического обслуживания обязательно выполняйте следующую процедуру.

† Подробнее о месте установки см. в разделе "[Установка принтера](#)".

См. также раздел "[Важные указания по технике безопасности](#)".

1

ВЫКЛЮЧИТЕ принтер, а затем отсоедините от него кабели или шнуры.

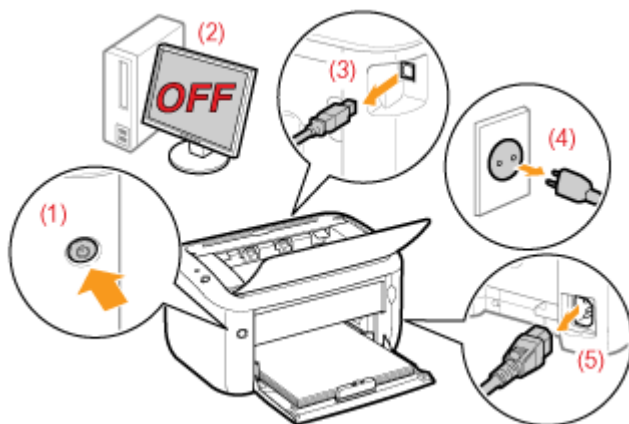

<Как отсоединить кабель или шнур>

USB-кабель	(2) Выключите компьютер. (3) Отсоедините кабель от принтера.
Шнур питания	(4) Отсоедините штексель шнура питания от розетки сети переменного тока. (5) Отсоедините шнур от принтера.

2

Закройте универсальный и выводной лотки.

3

Перенесите блок принтера на место установки.

Переносите принтер передней стороной к себе, удерживая его за обе стороны.

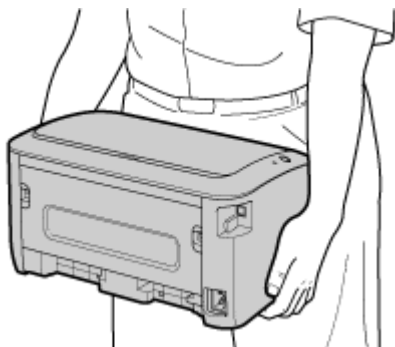

4

Подсоедините кабель или шнур.

<Как подсоединить кабель или шнур>



USB-кабель	Подсоедините к USB-штекеру на принтере.
Шнур питания	(1) Вставьте шнур питания в гнездо питания на принтере. (2) Вставьте штепсель шнура питания в розетку сети переменного тока.

При транспортировке блока принтера

Для предотвращения повреждения принтера во время транспортировки выполните указанную ниже процедуру.

Извлеките картридж с тонером.

† См. также раздел "[Хранение картриджа с тонером](#)".

Надежно упакуйте принтер в оригинальную коробку с помощью упаковочных материалов.

† Если оригинальная упаковка и упаковочные материалы не сохранились, соответствующим образом упакуйте принтер и его детали в подходящие коробку и упаковочные материалы.

Чистка принтера

Чистка внутренних компонентов принтера

Если на отпечатанных листах видны пятна, выполните чистку внутренних компонентов принтера.
Чистка внутренних компонентов принтера поможет избежать снижения качества печати.

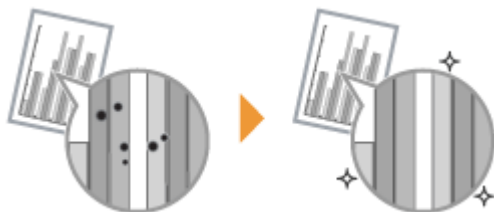

Чистка внешней поверхности принтера

Для поддержания оптимального качества печати периодически выполняйте чистку наружных поверхностей и вентиляционных отверстий принтера.



Чистка внутренних компонентов принтера

Если на отпечатанных листах имеются пятна, выполните чистку термозакрепляющего валика, выполнив указанную ниже процедуру.

† Для чистки термозакрепляющего валика необходима обычная бумага формата А4. Приготовьте обычную бумагу формата А4.

1

Загрузите обычную бумагу формата А4 в универсальный лоток.

"Загрузка бумаги"

2

Щелкните значок [] в области уведомлений Windows, а затем выберите имя принтера.

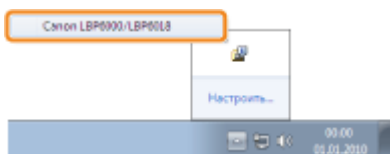

3

В меню [Параметры] выберите [Утилита] → [Чистка].

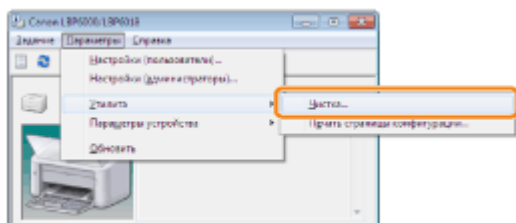

4

Щелкните [ОК].

→ Будет подан лист бумаги и принтер начнет чистку термозакрепляющего валика.



ПРИМЕЧАНИЕ

Время чистки

Чистка занимает приблизительно 86 секунд.

† Процесс чистки термозакрепляющего валика нельзя отменить. Дождитесь его завершения. (Чистка считается завершенной после полного вывода бумаги.)

Чистка внешней поверхности принтера

Перед чисткой внешней поверхности принтера ознакомьтесь с разделом "Внимание (чистка)".

1

ВЫКЛЮЧИТЕ принтер, а затем отсоедините от него кабели или шнуры.

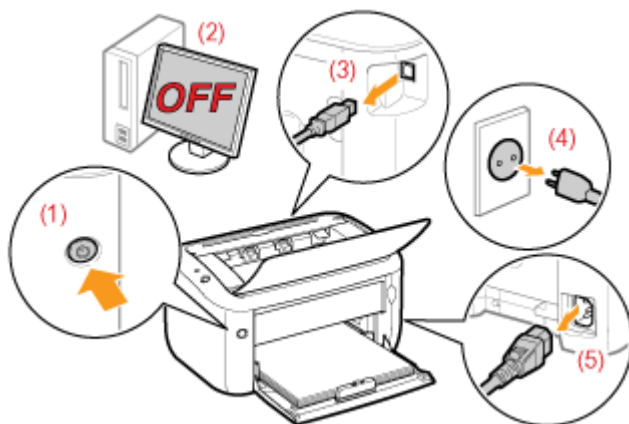

<Как отсоединить кабель или шнур>

USB-кабель	(2) Выключите компьютер. (3) Отсоедините кабель от принтера.
Шнур питания	(4) Отсоедините штексель шнура питания от розетки сети переменного тока. (5) Отсоедините шнур от принтера.

2

При необходимости закройте универсальный и выводной лотки.

3

Тщательно отожмите мягкую ткань, смоченную в воде или мягком моющем средстве, растворенном в воде, и сотрите грязь.

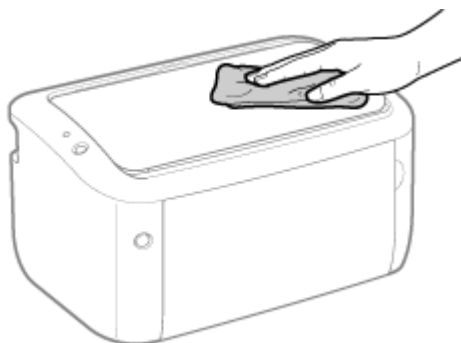

4

После удаления грязи протрите принтер сухой тканью.

5

Когда принтер полностью сухой, подсоедините кабель или шнур.

<Как подсоединить кабель или шнур>

USB-кабель	Подсоедините к USB-штекеру на принтере.
Шнур питания	(1) Вставьте шнур питания в гнездо питания на принтере. (2) Вставьте штепсель шнура питания в розетку сети переменного тока.

Внимание (чистка)

См. также раздел "Важные указания по технике безопасности".

ВАЖНО

Меры предосторожности при чистке внешней поверхности принтера

Используйте только воду или мягкое моющее средство, разбавленное водой, так как использование другого моющего средства может привести к деформации или растрескиванию пластмассовых частей принтера.

При использовании мягкого моющего средства обязательно разбавляйте его водой.

Если используется мягкое моющее средство, разведенное водой, сотрите его мягкой тканью, смоченной водой.

Не допускайте попадания на принтер жирных или маслянистых субстанций. Не применяйте жир или масло.

Местоположение серийного номера

Серийный номер необходим для выполнения сервисного обслуживания.

Серийный номер находится в месте, указанном на приведенном ниже рисунке.

† Не удаляйте этикетки с серийным номером.

Задняя часть принтера

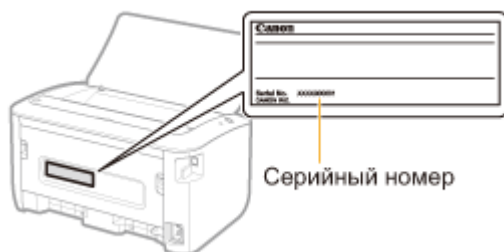

Внешний вид упаковочной коробки

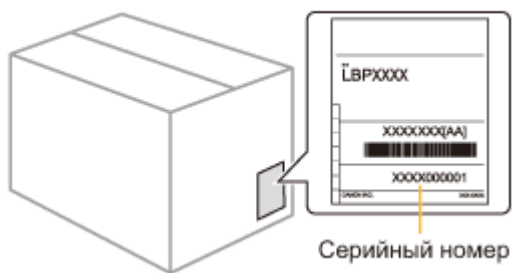

О данном принтере

- [➤ Технические характеристики принтера](#)
- [➤ Требования к системе для печати](#)
- [➤ Названия и габаритные размеры компонентов](#)
- [➤ Индикаторы и клавиши](#)
- [➤ Окно состояния принтера](#)
- [➤ Режим энергосбережения](#)
- [➤ Предостережения, касающиеся обращения с принтером](#)
- [➤ Расходные материалы](#)

Технические характеристики принтера

Технические характеристики оборудования

Тип	Настольный страничный принтер
Способ печати	Электрическая фотопечать (термофиксация по требованию)
Скорость печати (обычная бумага (от 60 до 89 г/м ²), при постоянной печати на бумаге формата А4)	18 стр./мин. † Скорость печати может снижаться в зависимости от заданного формата бумаги, ее типа, ориентации и числа копий.
Длительность прогрева (время, которое проходит от включения питания до готовности принтера)	10 секунд или меньше † Может отличаться в зависимости от условий использования, например среды установки.
Длительность восстановления (время, которое проходит от работы в режиме энергосбережения до готовности принтера)	Прибл. 0,5 секунды
Время создания первой распечатки (при печати на бумаге формата А4)	7,8 секунды † Может отличаться в зависимости от условий вывода.
Формат бумаги	Стандартные форматы: А4, В5, А5, Legal, Letter, Executive, 16К, конверт DL, конверт №10 (COM10), конверт C5, конверт В5 и конверт Monarch Пользов. размер бумаги: ширина от 76,2 до 215,9 мм, длина от 188,0 до 355,6 мм
Ресурс бумаги (универсальный)	Прибл. 150 листов

лоток)	
Вывод бумаги	Лоток для вывода
Емкость на выходе (выводной лоток)	Прибл. 100 листов
Шум (Объявленное шумовое излучение в соответствии со стандартом ISO 9296)	LwAd (заявленный эквивалентный уровень звукового давления в децибелах А (1 Бел = 10 дБ)) В режиме ожидания: без звука В рабочем режиме: не более 6,34 Вт LpAm (заявленный эквивалентный уровень звукового давления в децибелах А (позиция наблюдателя)) В режиме ожидания: без звука В рабочем режиме: 49,2 дБ
Условия эксплуатации (Только для принтера)	Условия эксплуатации Диапазон температур: от 10 до 30°C (от 50 до 86°F) Диапазон влажности: от 20 до 80% относительной влажности (без образования конденсата)
Интерфейс подключения к узлу	USB-интерфейс Интерфейс Hi-Speed USB/USB
Интерфейс пользователя	Два светодиодных индикатора Одна клавиша управления
Электропитание	Напряжение от 120 до 127 В (±10%), частота 50/60 Гц (±2 Гц) Напряжение от 220 до 240 В (±10%), частота 50/60 Гц (±2 Гц)
Потребление электроэнергии (при 20°C (68°F))	от 120 до 127 V Максимальная: не более 850 Вт Средняя во время работы: прибл. 310 Вт Средняя в режиме ожидания: прибл. 1,6 Вт Средняя в режиме энергосбережения: прибл. 1,3 Вт от 220 до 240 V Максимальная: не более 910 Вт Средняя во время работы: прибл. 295 Вт Средняя в режиме ожидания: прибл. 1,6 Вт Средняя в режиме энергосбережения: прибл. 1,3 Вт † Хотя и в незначительном количестве, принтер продолжает потреблять электроэнергию даже при отключенном питании, пока штепсель шнура питания подключен к розетке сети переменного тока. Чтобы полностью остановить потребление электроэнергии, извлеките штепсель шнура питания из розетки сети переменного тока.
Расходные материалы	Картридж с тонером Canon Cartridge 725 † Подробнее о ресурсе см. в пункте "Сроки замены" раздела " Расходные материалы ".
Вес	Блок принтера и комплектация Блок принтера (без картриджа с тонером): прибл. 5,0 кг Картридж с тонером: прибл. 0,5 кг Расходные материалы Картридж с тонером (Canon Cartridge 725): прибл. 0,5 кг

Технические характеристики программного обеспечения

Программное обеспечение печати	Программное обеспечение Canon Advanced Printing Technology (CAPT)
Область печати	Данные могут быть напечатаны с полем 5,0 мм. (10 мм для конвертов) † Подробнее см. в разделе " Область печати ".

Требования к системе для печати

Драйвер принтера — это программное обеспечение, необходимое для печати с помощью данного принтера.

Для работы драйвера принтера требуется приведенное ниже системное окружение.

Операционная система

Windows 2000 Server или Professional
 Windows XP Professional или Home Edition
 Windows XP Professional x64 Edition
 Windows Vista (32- или 64-разрядная версия)
 Windows 7 (32- или 64-разрядная версия)
 Windows Server 2003
 Windows Server 2003, 64-разрядные версии
 Windows Server 2008 (32- или 64-разрядная версия)

- † В зависимости от выбранного языка драйвер принтера для 64-разрядной операционной системы может отсутствовать на компакт-диске из комплекта поставки.
 При необходимости загрузите драйвер принтера с веб-сайта Canon (<http://www.canon.com/>).
- † Для получения самой новой информации о поддерживаемых операционных системах и пакетах обновления см. веб-сайт компании Canon (<http://www.canon.com/>).

Требования к системе (минимальные)

	Windows 2000, XP и Server 2003	Windows Vista, 7 и Server 2008
Процессор	Не менее 300 МГц	Процессор и ОЗУ в соответствии с рекомендуемыми требованиями к системе для ОС Windows Vista, 7 или Server 2008
Доступная память (ОЗУ)	128 Мб или больше	
Доступное место на жестком диске	Свободное место на жестком диске, отображаемое на экране установки драйвера принтера	

Рекомендуемые характеристики системы

	Windows 2000, XP и Server 2003	Windows Vista, 7 и Server 2008
Процессор	Не менее 1,2 ГГц	Процессор и ОЗУ в соответствии с рекомендуемыми требованиями к системе для ОС Windows Vista, 7 или Server 2008
Доступная память (ОЗУ)	256 Мб или больше	

Интерфейс

Интерфейс Hi-Speed USB/USB

ПРИМЕЧАНИЕ

О доступной памяти

Фактический объем доступной памяти зависит от конфигурации системы компьютера и программного обеспечения, используемого в настоящий момент.

В каком-либо из системных окружений, приведенных выше, качество печати не гарантируется.

Об устройствах однонаправленной связи

В принтере используется двунаправленная связь. Данная модель принтера не тестировалась при подключении при помощи устройств однонаправленной связи, таким образом, компания Canon не может гарантировать функционирование принтера при подключении посредством серверов однонаправленной печати, USB-концентраторов или коммутирующих устройств.

Названия и габаритные размеры компонентов

Название детали

Вид спереди

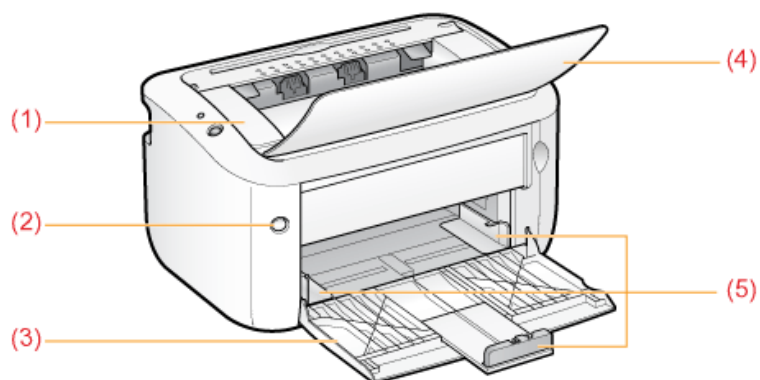

- (1) Верхняя крышка (3) Универсальный лоток (5) Направляющая для бумаги
 (2) Переключатель питания (4) Выходной лоток

Вид сзади

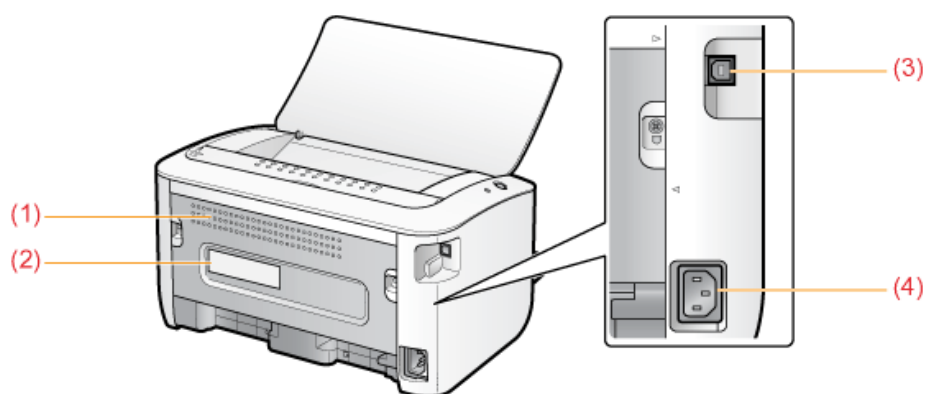

- (1) Вентиляционные отверстия (2) Табличка с расчетными характеристиками (3) Разъем USB (4) Гнездо питания

Вид внутреннего устройства

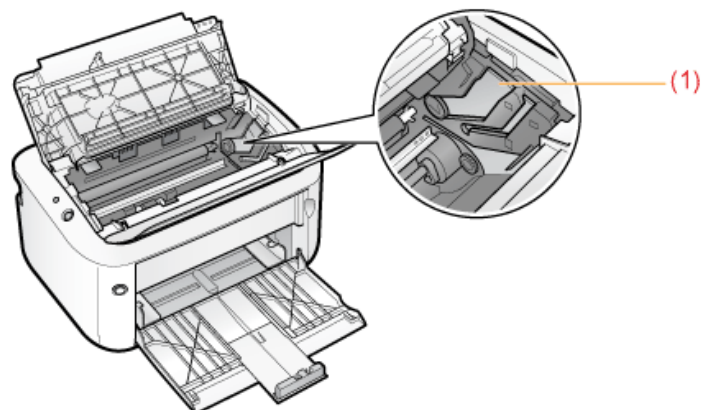

- (1) Направляющая картриджа с тонером

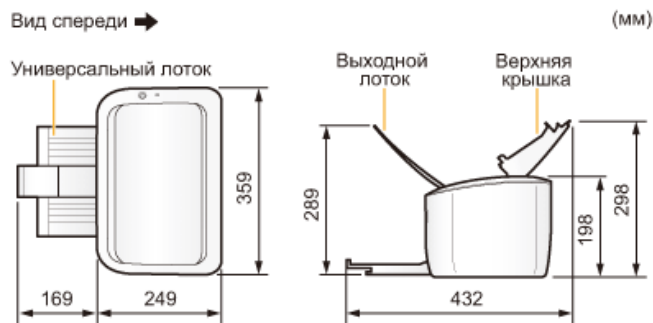

Габаритные размеры компонентов

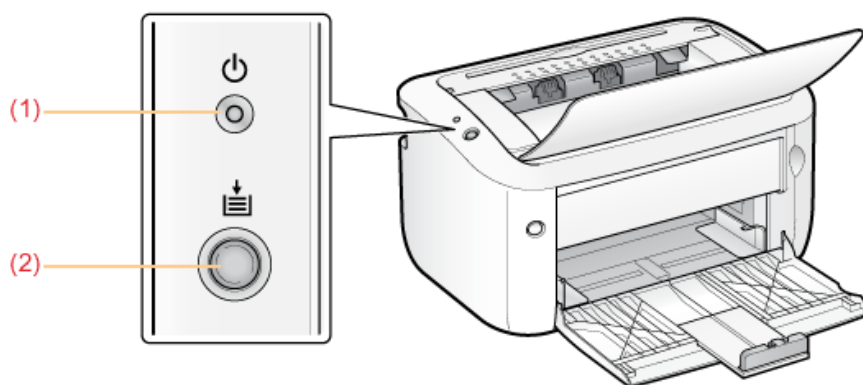

Индикаторы и клавиши



Индикаторы

Имя	Состояние	См. раздел
(1) Индикатор питания	  (Горит)	Принтер ВКЛЮЧЕН.
(2) Индикатор бумаги	 (Мигает)	Нельзя выполнить печать, поскольку не загружена бумага. Не удастся подать бумагу надлежащим образом.

Клавиша

Имя	Функция	См. раздел
(2) Клавиша бумаги	Печать возобновляется нажатием этой клавиши после надлежащей загрузки бумаги.	"Загрузка бумаги"

Окно состояния принтера

Окно состояния принтера позволяет проверять состояние принтера (например, рабочее состояние и сведения о задании), выполнять функции служебной программы, указывать параметры блока принтера и т.д.

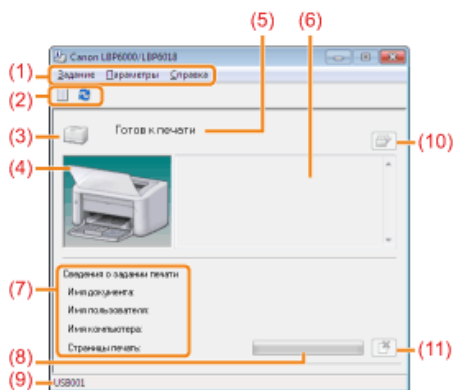

<p>(1) Строка меню</p>	<p>Меню [Задание] Дает возможность отменить или возобновить задание, выполнение которого по каким-либо причинам было приостановлено во время печати, а также отобразить очередь печати.</p> <p>Меню [Параметры] Служит для выполнения функций утилиты, указания параметров блока принтера и т. д.</p> <p>Меню [Справка] Предназначено для отображения справки и сведений о версии.</p>
<p>(2) Панель инструментов</p>	<p> (Очередь печати) Служит для отображения очереди печати; является функцией Windows. Подробнее об очереди печати см. в справке Windows.</p> <p> (Обновить) Дает возможность получать сведения о состоянии принтера и обновлять сведения в окне состояния принтера.</p>
<p>(3) [Значок]</p>	<p>Отображение состояния принтера.</p> <ul style="list-style-type: none"> Принтер готов к печати или работает в режиме энергосбережения. Возникли неполадки принтера, требующие устранения. Не удастся установить связь с принтером. Происходит сервисный запрос.
<p>(4) [Анимационная область]</p>	<p>Отображение состояния принтера при помощи анимационной графики. В этой области в зависимости от состояния принтера отображается процесс печати или сведения об ошибках.</p>
<p>(5) [Область сообщений]</p>	<p>Отображение сообщений о состоянии принтера.</p>
<p>(6) [Область сообщений] (вспомогательная)</p>	<p>Отображение дополнительной информации (например пояснение ситуаций и способы исправления) при возникновении ошибки или других подобных событий.</p>
<p>(7) [Область сведений о задании]</p>	<p>Отображение сведений о задании.</p>
<p>(8) [Индикатор выполнения]</p>	<p>Отображение процесса печати текущего задания. Полоса постепенно увеличивается, указывая процент выполнения печати.</p>
<p>(9) [Строка состояния]</p>	<p>В строке состояния отображается устройство, к которому подключен принтер.</p>
<p>(10) (Устранение ошибки)</p>	<p>Позволяет возобновить выполнение задания, если оно по каким-либо причинам было приостановлено во время печати.</p>
<p>(11) (Отмена задания)</p>	<p>Позволяет отменить текущее задание. Во время печати задания другого пользователя кнопка [Отмена задания] отображается серым цветом.</p>

ПРИМЕЧАНИЕ

Подробнее об операциях в окне состояния принтера
 см. в справке.
 "Использование справки"

Отображение окна состояния принтера

Щелкните значок в области уведомлений Windows, а затем выберите имя принтера.

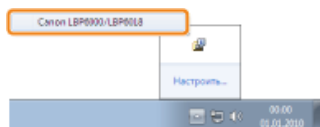

ПРИМЕЧАНИЕ

При отображении окна состояния принтера с помощью драйвера принтера

Нажмите [] (Отображать окно состояния принтера), к примеру, на вкладке [Параметры страницы].

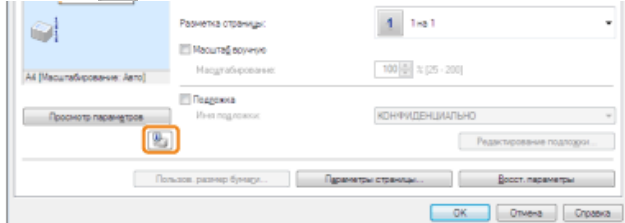

Автоматическое отображение окна состояния принтера

Окно состояния принтера отображается автоматически при возникновении ошибки.

- † Параметры дисплея можно изменить в диалоговом окне [Настройки (пользователи)] или [Настройки (администраторы)] в окне состояния принтера. Дополнительные сведения см. в справке. ["Использование справки"](#)

Режим энергосбережения

Потребление электроэнергии можно эффективно уменьшить, установив режим экономии энергии (режим энергосбережения), когда принтер не используется в течение некоторого времени.

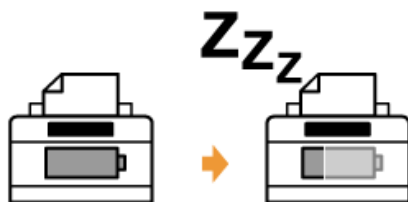

Выполнив описанную ниже процедуру, можно настроить принтер таким образом, чтобы он переходил в режим энергосбережения, когда данные не отправляются с компьютера или состояние принтера не изменяется дольше, чем указанный промежуток времени.

1

Щелкните значок [] в области уведомлений Windows, а затем выберите имя принтера.

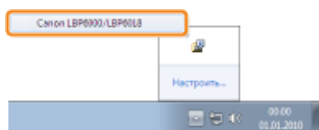

2

В меню [Параметры] выберите [Параметры устройства] → [Настройки режима энергосбережения].

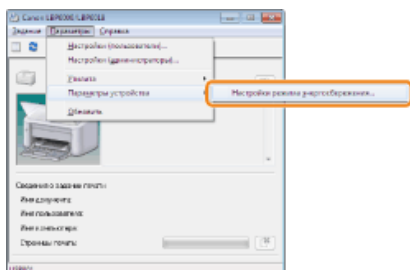

3

Укажите параметры для режима энергосбережения.

- (1) Установите флажок [Вход в режим энергосбережения после фиксированного периода].
- (2) Укажите промежуток времени, по истечении которого принтер переходит в режим энергосбережения, в поле [Время входа в режим энергосбережения].
- (3) Щелкните [ОК].

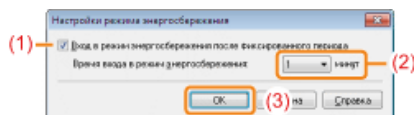

ПРИМЕЧАНИЕ

О настройках времени для перехода в режим энергосбережения

Для параметра [Время входа в режим энергосбережения] можно выбрать значение [1], [5], [10], [15], [30], [60], [90], [120], [150] или [180] минут. Значением по умолчанию является [1] минута.

↑ Рекомендуем использовать это значение по умолчанию.

Предостережения, касающиеся обращения с принтером

Данный принтер содержит много электронных и точных оптических компонентов. Прочитайте расположенный ниже раздел во избежание неправильного обращения с принтером.

См. также раздел "[Важные указания по технике безопасности](#)".

Не кладите какие-либо предметы, кроме бумаги для печати, на принтер, лотки или крышки. Это может привести к повреждению принтера.

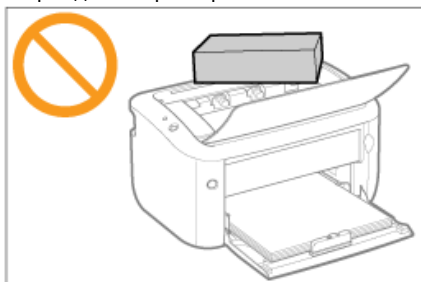

Избегайте встряхивания принтера. Это может привести к ухудшению качества печати или повреждению принтера.

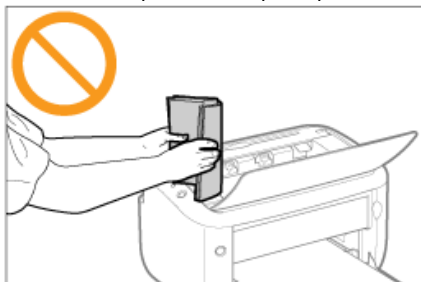

Не оставляйте верхнюю крышку открытой дольше, чем это необходимо. Воздействие прямых солнечных лучей и яркого света может привести к ухудшению качества печати.

Не открывайте верхнюю крышку при печати. Это может привести к повреждению принтера.

Открывая и закрывая крышку, обращайтесь аккуратно с лотком и крышкой. В противном случае можно повредить принтер.

Если Вы хотите накрыть принтер тканью, чтобы в него не попадала пыль, выключите его и подождите, пока принтер полностью остынет, перед тем как накрывать его.

Если принтер долгое время не будет использоваться, извлеките штепсель шнура питания из розетки сети переменного тока.

Не храните и не используйте принтер в помещении, в котором хранятся химические реактивы.

Расходные материалы

Для данного принтера предусмотрены следующие расходные материалы. Приобретайте их у местного уполномоченного дилера Canon.

Приведенную ниже таблицу можно использовать в качестве ориентира для замены расходных материалов. Однако замена может потребоваться ранее указанных сроков — это зависит от среды установки принтера, формата бумаги или типа документа.

Расходные материалы	Сроки замены	Метод замены
Canon Cartridge 725	Средний ресурс: 1600 страниц *1 *2	"Замена картриджа с тонером"

1 Указанные выше показатели среднего ресурса приведены на основе стандарта "ISO/IEC 19752" при печати на бумаге формата A4, когда установлена насыщенность печати по умолчанию.

* "ISO/IEC 19752" — это международный стандарт, относящийся к документу "Метод определения производительности картриджа с тонером для одноцветных электрофотографических принтеров и многофункциональных устройств, которые могут содержать принтерные компоненты", разработанный ISO (Международная организация по стандартизации).

*2 Предупреждающее сообщение не появится на компьютере, даже если срок службы картриджа с тонером подходит к концу. Случаи появления белых полос (линий), неравномерности или пробелов на распечатках можно использовать для определения времени, когда картридж с тонером потребует замены.

ВАЖНО

О запасных картриджах с тонером

Для оптимального качества печати при замене картриджа с тонером рекомендуется использовать фирменный картридж с тонером Canon.

Название модели	Поддерживаемый фирменный картридж с тонером Canon
LBP6000/LBP6000B	Canon Cartridge 725

Избегайте использования поддельных картриджей с тонером.

В продаже встречаются картриджи с тонером, являющиеся подделками картриджей Canon.

Использование поддельных картриджей с тонером может привести к ухудшению качества печати или снижению быстродействия аппарата.

Компания Canon не несет ответственности за какие-либо неисправности, несчастные случаи или ущерб, являющиеся результатом использования поддельного картриджа с тонером.

Подробнее об этом см. в разделе "<http://www.canon.com/counterfeit>".

ПРИМЕЧАНИЕ

Наличие тонера и картриджа с тонером в продаже

Картридж с тонером для данного аппарата будет доступен в продаже не менее семи (7) лет (или в течение более длительного периода в соответствии с требованиями применимых законодательных норм) после прекращения выпуска данной модели аппарата.

Обслуживание

➤ Замена картриджа с тонером

- Перед заменой картриджа с тонером
- Замена картриджа с тонером
- Хранение картриджей с тонером

➤ Перемещение принтера

➤ Чистка принтера

- Чистка внутренних компонентов принтера
- Чистка внешней поверхности принтера

➤ Местоположение серийного номера

Замена картриджа с тонером

- † Подробнее о ресурсе картриджа с тонером или запасных картриджах см. в разделе "[Расходные материалы](#)".

Картриджи с тонером являются расходными материалами. Когда срок службы картриджа с тонером подходит к концу, на распечатках могут появляться белые полосы (линии), неравномерность или пробелы.

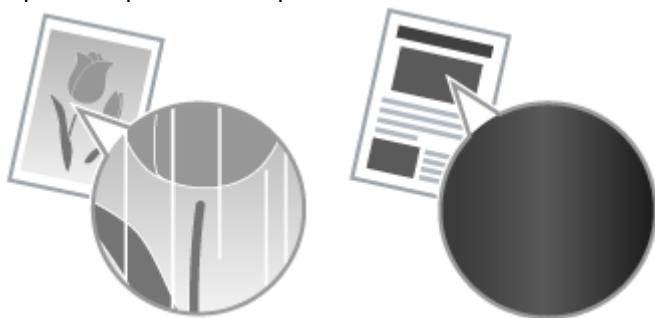

- † Предупреждающее сообщение не появится на компьютере, даже если срок службы картриджа с тонером подходит к концу. Случаи появления белых полос (линий), неравномерности или пробелов на распечатках можно использовать для определения времени, когда картридж с тонером потребуется заменить.

▼ При возникновении этих типов характерных признаков

Перед заменой картриджа с тонером, выполните процедуру, описанную в указанном ниже разделе. Возможно, это позволит еще немного печатать, пока тонер не закончится полностью.
["Перед заменой картриджа с тонером"](#)

▼ Если качество выполнения печати не удастся улучшить

Если после выполнения указанной выше процедуры появляются белые полосы (линии),

неравномерность или пробелы на распечатках, замените картридж с тонером на новый.
["Замена картриджа с тонером"](#)

<В случаях, когда не производится немедленная замена картриджа с тонером после приобретения запасного>

Обратите внимание на пункты, описанные в последующем разделе, для его хранения.

["Хранение картриджей с тонером"](#)

Внимание (картридж с тонером)

См. также разделы ["Важные указания по технике безопасности"](#) и ["Хранение картриджей с тонером"](#).

ВАЖНО

О запасных картриджах с тонером

Для оптимального качества печати при замене картриджа с тонером рекомендуется использовать фирменный картридж с тонером Canon.

Название модели	Поддерживаемый фирменный картридж с тонером Canon
LBP6000/LBP6000B	Картридж Canon 725

Избегайте использования поддельных картриджей с тонером.

В продаже встречаются картриджи с тонером, являющиеся подделками картриджей Canon. Использование поддельных картриджей с тонером может привести к ухудшению качества печати или снижению быстродействия аппарата. Компания Canon не несет ответственности за какие-либо неисправности, несчастные случаи или ущерб, являющиеся результатом использования поддельного картриджа с тонером. Подробнее об этом см. в разделе ["http://www.canon.com/counterfeit"](http://www.canon.com/counterfeit).

Храните картридж с тонером надлежащим образом.

При обращении с картриджем с тонером держите его надлежащим образом, как указано на рисунке, вверх стороной, отмеченной стрелкой. Не держите картридж вертикально и не переворачивайте его.

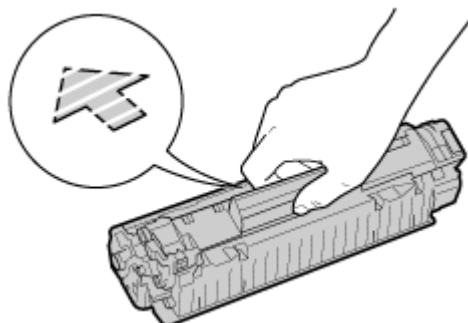

Не касайтесь электрических контактов (A) или памяти картриджа с тонером (B) и не открывайте защитную шторку барабана (C).

Касание электрических контактов (A) или памяти картриджа с тонером (B) может привести к повреждению картриджа.

Кроме того, может ухудшиться качество печати в результате прикосновения к светочувствительному барабану, установленному внутри картриджа с тонером, или вследствие его повреждения. Не трогайте и не открывайте защитную шторку барабана (C).

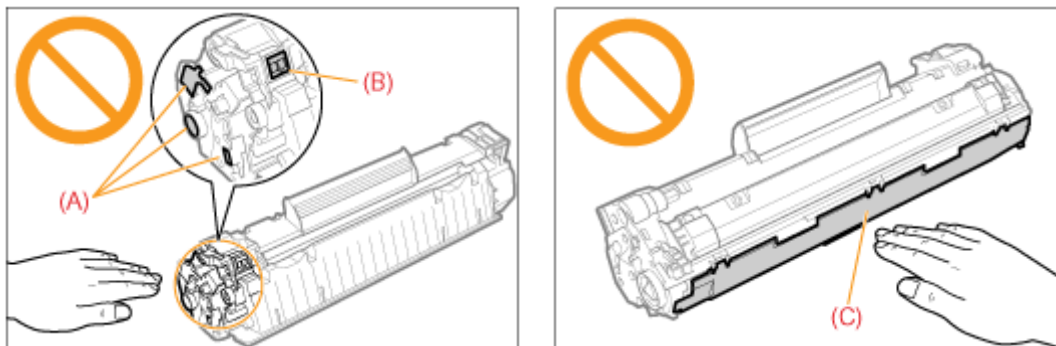

Не прикасайтесь к высоковольтным контактам (D) и электрическим контактам (E).

Это может привести к повреждению картриджа.

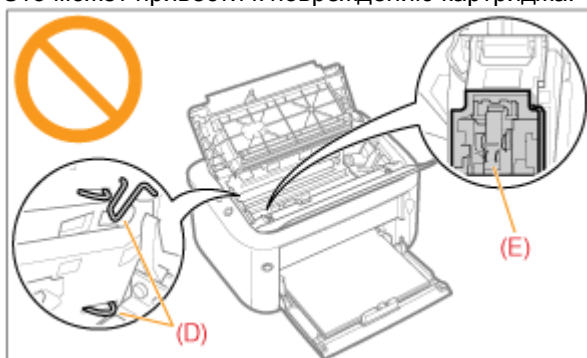

Другие меры предосторожности

Не подвергайте картридж с тонером воздействию прямых солнечных лучей или яркого света.

Не пытайтесь разобрать картридж с тонером или изменить его устройство.

На картридже с тонером может образоваться конденсат (капли воды на внутренней или внешней стороне) при его попадании в среду с резкими перепадами температур или влажности.

При перемещении картриджа с тонером в помещение с перепадами температур необходимо оставить его в защитном пакете на два часа или больше, чтобы он мог приспособиться к новой температуре.

После установки картриджа с тонером не оставляйте верхнюю крышку открытой в течение длительного времени.

Храните картридж с тонером вдали от устройств, излучающих магнитные волны, например, компьютера или монитора.

Картридж с тонером является устройством, создающим магнитное поле. Держите картридж с тонером вдали от устройств, которые могут быть повреждены под воздействием магнитных полей, таких как дискета или дисковод. Это может привести к повреждению данных.

ПРИМЕЧАНИЕ

Об упаковочных материалах

Количество, форма и размещение упаковочных материалов могут изменяться без предварительного уведомления.

Перед заменой картриджа с тонером

Когда ресурс картриджа с тонером заканчивается, выполните следующую процедуру перед заменой картриджа с тонером. Возможно, это позволит еще немного печатать, пока тонер не закончится полностью.

Перед выполнением указанной ниже процедуры ознакомьтесь с разделом "Внимание (картридж с тонером)".

1

Взявшись за отверстие (A), расположенное справа, откройте верхнюю крышку.

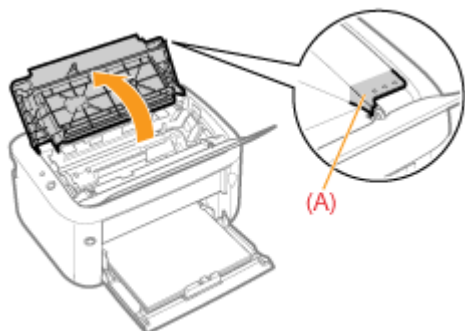
**2**

Извлеките картридж с тонером.

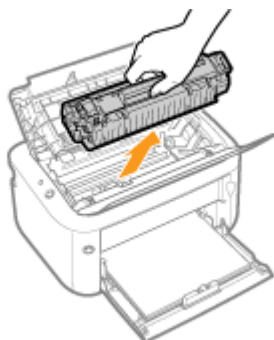
**3**

Встряхните картридж с тонером пять-шесть раз, как показано на рисунке, чтобы тонер распределился равномерно внутри картриджа.

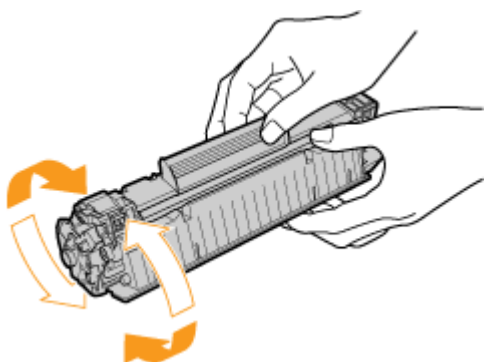
**4**

Установите картридж с тонером.

Вставьте картридж с тонером в принтер плотно до упора, совмещая метки (A) с обеих сторон картриджа с направляющими картриджа с тонером внутри принтера.

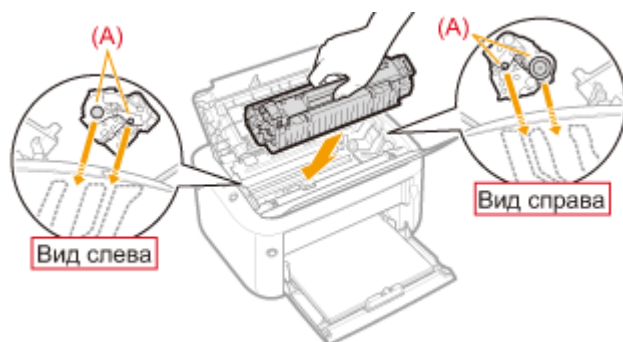

5

Закройте верхнюю крышку.

? Если не удается закрыть верхнюю крышку

Убедитесь, что картридж с тонером установлен в принтер надлежащим образом. Не пытайтесь закрыть верхнюю крышку с усилием, так как это может привести к повреждению принтера.

Если после выполнения указанной выше процедуры появляются белые полосы (линии), неравномерность или пробелы на распечатках, замените картридж с тонером на новый.

➤ "Замена картриджа с тонером"

Замена картриджа с тонером

Перед заменой картриджа с тонером ознакомьтесь с разделом "Внимание (картридж с тонером)".

1

Взявшись за отверстие (A), расположенное справа, откройте верхнюю крышку.

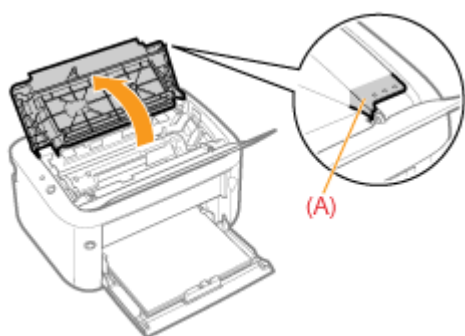

2

Извлеките картридж с тонером.

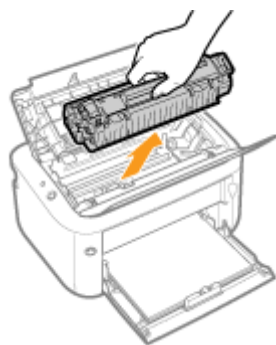

3

Извлеките новый картридж с тонером из защитного пакета.

Защитный пакет можно вскрыть руками, используя выемку.

- † Сохраните защитный пакет. Не выбрасывайте его. Он может понадобиться при извлечении картриджа с тонером для техобслуживания принтера или других целей.

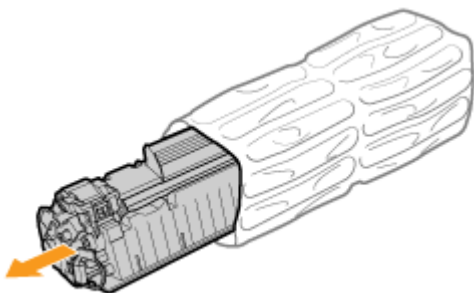

4

Встряхните картридж с тонером пять-шесть раз, как показано на рисунке, чтобы тонер распределился равномерно внутри картриджа.

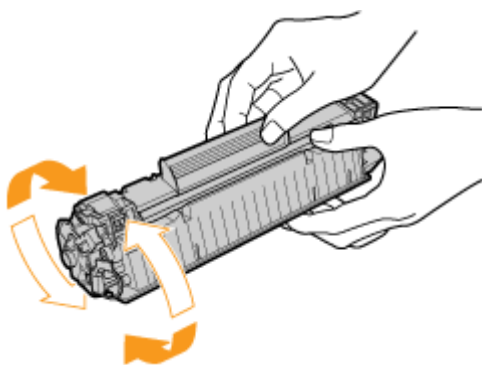

5

Разместите картридж с тонером на ровной поверхности.

6

Отверните язычок, а затем извлеките защитную ленту (прибл. 50 см).

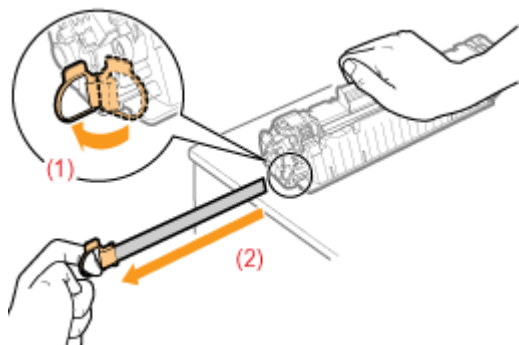

ВАЖНО

Меры предосторожности при извлечении защитной ленты

Не тяните защитную ленту по диагонали, вверх или вниз. Если лента порвется, ее будет трудно извлечь полностью.

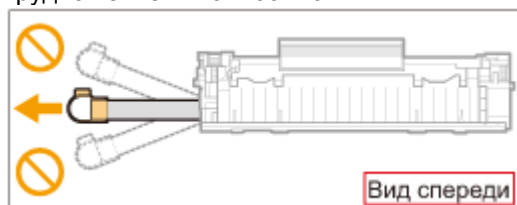

Если защитная лента остановилась на полпути, вытяните ее из картриджа с тонером полностью. Если часть ленты останется в картридже с тонером, это может привести к плохому качеству печати.

Утилизация извлеченной защитной ленты осуществляется в соответствии с местным законодательством.

7

Установите картридж с тонером.

Вставьте картридж с тонером в принтер плотно до упора, совмещая метки (A) с обеих сторон картриджа с направляющими картриджа с тонером внутри принтера.

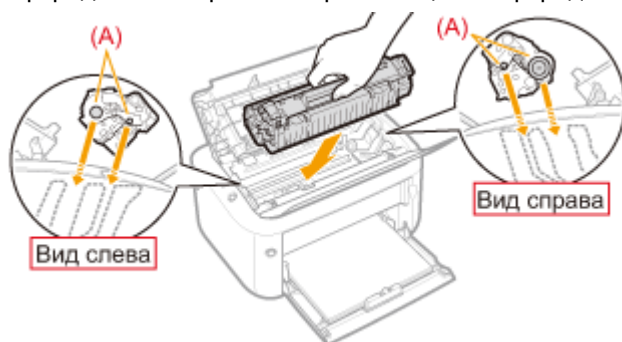

8

Закройте верхнюю крышку.

❓ Если не удастся закрыть переднюю крышку

Убедитесь, что картридж с тонером установлен в принтер надлежащим образом. Не пытайтесь закрыть верхнюю крышку с усилием, так как это может привести к повреждению принтера.

Хранение картриджей с тонером

При хранении нового картриджа с тонером и обращении с картриджем с тонером, извлеченным из принтера для проведения техобслуживания или для транспортировки принтера, обратите внимание на следующие пункты.

ВАЖНО

Меры предосторожности при хранении картриджей с тонером

Для безопасного и бесперебойного использования картриджей с тонером храните их в месте, которое соответствует следующим условиям.

Не храните картриджи с тонером в месте, подверженном воздействию прямых солнечных лучей.

Не храните картриджи с тонером в месте, подверженном воздействию высокой температуры или влажности, либо в месте, где отмечаются резкие перепады температуры или влажности.

Диапазон температур хранения: от 0 до 35°C

Диапазон относительной влажности хранения: от 35 до 85% относительной влажности (без образования конденсата)

Не храните картридж с тонером в месте, где присутствуют коррозионные газы, такие как аммиак, в местах с повышенным содержанием соли в воздухе или в запыленных местах.

Храните картриджи с тонером в местах, недоступных для детей.

Храните картриджи с тонером вдали от устройств, которые могут быть повреждены под воздействием магнитных полей, таких как дискета или дисковод.

Храните картриджи с тонером в том же положении, в котором они устанавливаются в принтер.

Не храните картриджи с тонером в вертикальном или перевернутом положении.

При извлечении использованного картриджа с тонером из принтера

Извлеченный из аппарата картридж с тонером сразу же упакуйте в оригинальный защитный пакет или заверните в плотную ткань.

О новом картридже с тонером

Не извлекайте новый картридж с тонером из защитного пакета непосредственно до момента его использования.

ПРИМЕЧАНИЕ

О конденсации

Даже в пределах допустимого для хранения диапазона влажности как внутри, так и снаружи картриджей с тонером могут появляться капли воды вследствие перепада температур. Процесс образования капель воды называется конденсацией.

Конденсация неблагоприятно влияет на качество картриджей с тонером.

Перемещение принтера

При смене местоположения принтера или перемещении принтера на время технического обслуживания обязательно выполняйте следующую процедуру.

† Подробнее о месте установки см. в разделе "[Установка принтера](#)".

См. также раздел "[Важные указания по технике безопасности](#)".

1

ВЫКЛЮЧИТЕ принтер, а затем отсоедините от него кабели или шнуры.

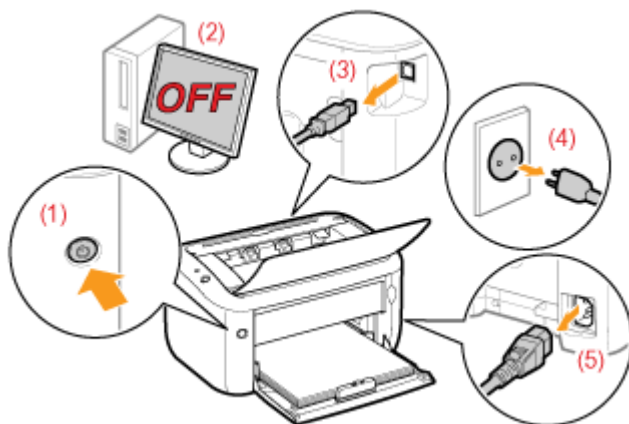

<Как отсоединить кабель или шнур>

USB-кабель	(2) Выключите компьютер. (3) Отсоедините кабель от принтера.
Шнур питания	(4) Отсоедините штепсель шнура питания от розетки сети переменного тока. (5) Отсоедините шнур от принтера.

2

Закройте универсальный и выводной лотки.

3

Перенесите блок принтера на место установки.

Переносите принтер передней стороной к себе, удерживая его за обе стороны.

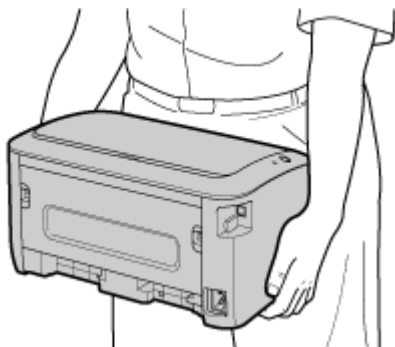

4

Подсоедините кабель или шнур.

<Как подсоединить кабель или шнур>



USB-кабель	Подсоедините к USB-штекеру на принтере.
Шнур питания	(1) Вставьте шнур питания в гнездо питания на принтере. (2) Вставьте штепсель шнура питания в розетку сети переменного тока.

При транспортировке блока принтера

Для предотвращения повреждения принтера во время транспортировки выполните указанную ниже процедуру.

Извлеките картридж с тонером.

† См. также раздел "[Хранение картриджа с тонером](#)".

Надежно упакуйте принтер в оригинальную коробку с помощью упаковочных материалов.

† Если оригинальная упаковка и упаковочные материалы не сохранились, соответствующим образом упакуйте принтер и его детали в подходящие коробку и упаковочные материалы.

Чистка принтера

Чистка внутренних компонентов принтера

Если на отпечатанных листах видны пятна, выполните чистку внутренних компонентов принтера.
Чистка внутренних компонентов принтера поможет избежать снижения качества печати.

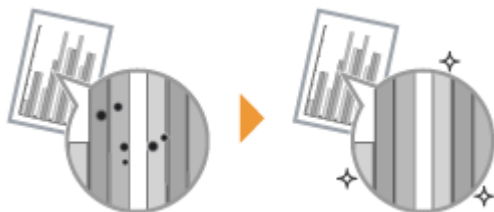

Чистка внешней поверхности принтера

Для поддержания оптимального качества печати периодически выполняйте чистку наружных поверхностей и вентиляционных отверстий принтера.



Чистка внутренних компонентов принтера

Если на отпечатанных листах имеются пятна, выполните чистку термозакрепляющего валика, выполнив указанную ниже процедуру.

† Для чистки термозакрепляющего валика необходима обычная бумага формата А4. Приготовьте обычную бумагу формата А4.

1

Загрузите обычную бумагу формата А4 в универсальный лоток.

"Загрузка бумаги"

2

Щелкните значок [] в области уведомлений Windows, а затем выберите имя принтера.

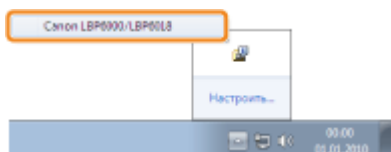

3

В меню [Параметры] выберите [Утилита] → [Чистка].

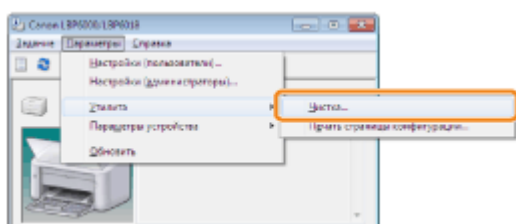

4

Щелкните [ОК].

→ Будет подан лист бумаги и принтер начнет чистку термозакрепляющего валика.



ПРИМЕЧАНИЕ

Время чистки

Чистка занимает приблизительно 86 секунд.

† Процесс чистки термозакрепляющего валика нельзя отменить. Дождитесь его завершения. (Чистка считается завершенной после полного вывода бумаги.)

Чистка внешней поверхности принтера

Перед чисткой внешней поверхности принтера ознакомьтесь с разделом "Внимание (чистка)".

1

ВЫКЛЮЧИТЕ принтер, а затем отсоедините от него кабели или шнуры.

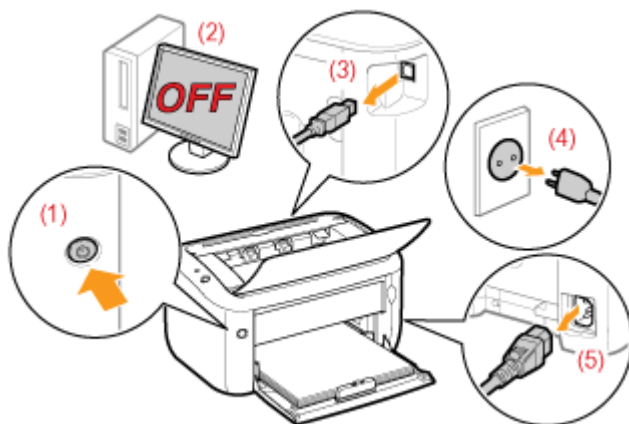

<Как отсоединить кабель или шнур>

USB-кабель	(2) Выключите компьютер. (3) Отсоедините кабель от принтера.
Шнур питания	(4) Отсоедините штексель шнура питания от розетки сети переменного тока. (5) Отсоедините шнур от принтера.

2

При необходимости закройте универсальный и выводной лотки.

3

Тщательно отожмите мягкую ткань, смоченную в воде или мягком моющем средстве, растворенном в воде, и сотрите грязь.



4

После удаления грязи протрите принтер сухой тканью.

5

Когда принтер полностью сухой, подсоедините кабель или шнур.

<Как подсоединить кабель или шнур>

USB-кабель	Подсоедините к USB-штекеру на принтере.
Шнур питания	(1) Вставьте шнур питания в гнездо питания на принтере. (2) Вставьте штепсель шнура питания в розетку сети переменного тока.

Внимание (чистка)

См. также раздел "Важные указания по технике безопасности".

ВАЖНО

Меры предосторожности при чистке внешней поверхности принтера

Используйте только воду или мягкое моющее средство, разбавленное водой, так как использование другого моющего средства может привести к деформации или растрескиванию пластмассовых частей принтера.

При использовании мягкого моющего средства обязательно разбавляйте его водой.

Если используется мягкое моющее средство, разведенное водой, сотрите его мягкой тканью, смоченной водой.

Не допускайте попадания на принтер жирных или маслянистых субстанций. Не применяйте жир или масло.

Местоположение серийного номера

Серийный номер необходим для выполнения сервисного обслуживания.

Серийный номер находится в месте, указанном на приведенном ниже рисунке.

† Не удаляйте этикетки с серийным номером.

Задняя часть принтера

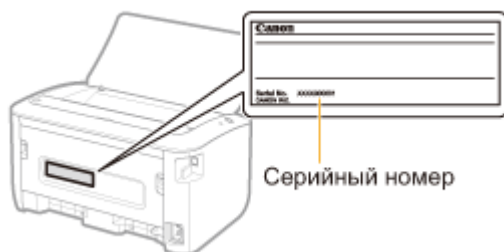

Внешний вид упаковочной коробки

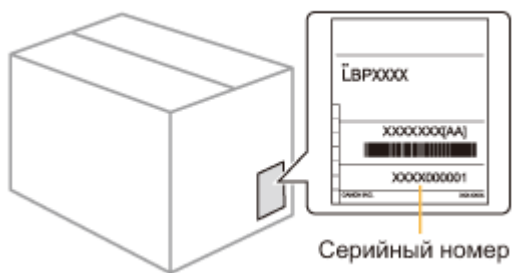

Устранение неполадок



Неполадки блока принтера

Выполнение печати невозможно
Для перехода к выполнению задания печати принтеру требуется слишком много времени
Не удастся ВКЛЮЧИТЬ принтер
В области вывода принтера может исходить пар
Нельзя использовать шрифт Adobe Type Manager (ATM)



Неполадки драйвера

Не удастся установить драйвер принтера
Не удастся удалить драйвер принтера
Не удастся изменить параметры драйвера принтера
Не удастся выбрать или изменить профили



Замятие бумаги

Замятие бумаги



Отображение ошибки

Мигает индикатор бумаги
В окне состояния принтера появляется сообщение



Неполадки при печати

Плохие результаты печати

Выполнение печати невозможно

Способы устранения неполадок при печати зависят от среды. См. способы устранения неполадок в соответствии с вашей средой.

Если принтер используется через прямое подключение



"Выполнение печати невозможно (подключение через USB)"

Если принтер используется в среде сервера печати



Если компьютер является сервером печати	"Выполнение печати невозможно (подключение через USB)"
Если компьютер является компьютером-клиентом	"Выполнение печати невозможно (через сервер печати)"

Выполнение печати невозможно (подключение через USB)

Если не удастся выполнить печать, когда принтер подключен к компьютеру с помощью USB-кабеля, установите проблему, ответив на приведенные ниже вопросы.

<Вопрос 1> ВКЛЮЧЕН ли принтер? (Горит ли индикатор (Питание)?)

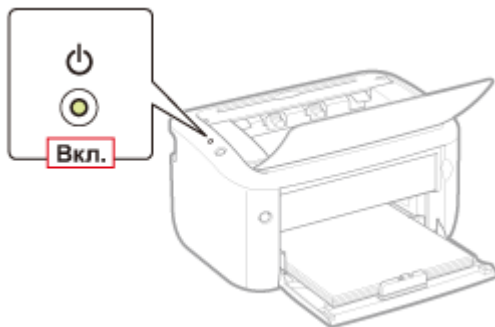

ВКЛ.	К разделу <Вопрос 2>
ВЫКЛ.	ВКЛЮЧИТЕ принтер.
Не удается ВКЛЮЧИТЬ	"Не удастся ВКЛЮЧИТЬ принтер"

<Вопрос 2> Мигает ли индикатор (Бумага)?

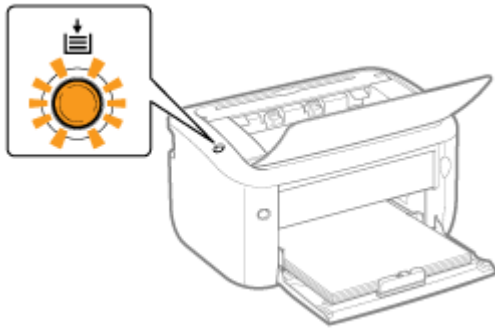

Мигает	Загрузите бумагу надлежащим образом, а затем нажмите клавишу [] (Бумага). "Загрузка бумаги"
Не мигает	К разделу <Вопрос 3>

<Вопрос 3> Правильно ли подсоединен USB-кабель?

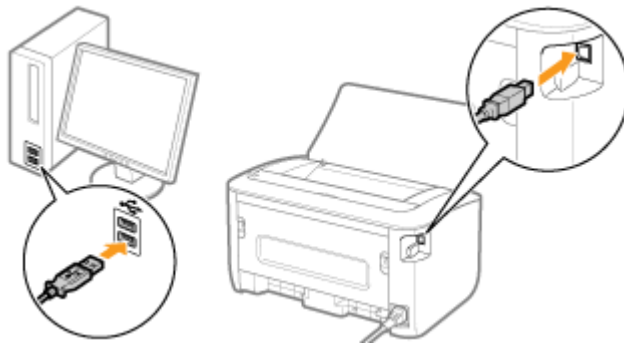

Подсоединен	<p>Попробуйте выполнить указанное ниже.</p> <p>Если используется концентратор, подключите принтер напрямую к компьютеру.</p> <p>Если используется длинный USB-кабель, замените его коротким.</p> <p>Если есть другой USB-кабель, используйте его.</p> <p style="text-align: center;">▼</p> <p>Если печать по-прежнему не удается выполнить, перейдите к разделу <Вопрос 4>.</p>
Не подсоединен	Подсоедините кабель надлежащим образом. "Подключение принтера к компьютеру"

<Вопрос 4> Возможна ли печать пробной страницы в Windows?

"Основные операции/Различные сведения для ОС Windows"



Печать возможна	Нет неполадок с принтером и драйвером.
------------------------	--

	Проверьте настройки печати в приложении.
Печать невозможна	К разделу <Вопрос 5>

<Вопрос 5> Правильно ли выбран порт, который требуется использовать?

"Основные операции/Различные сведения для ОС Windows"

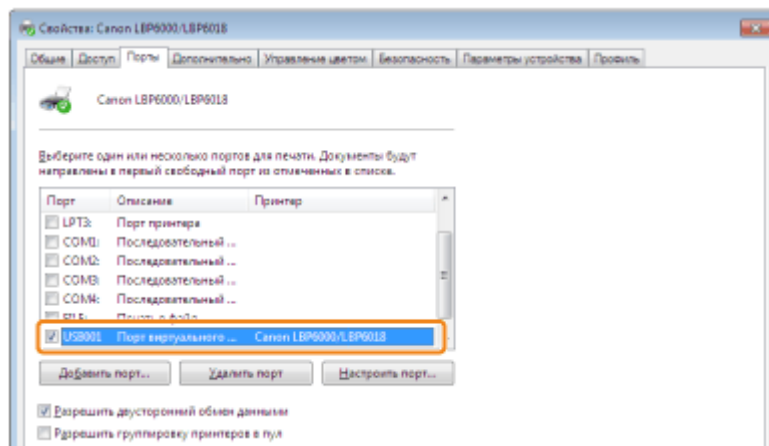

Выбран	К разделу <Вопрос 6>
Не выбран	Выберите правильный порт.
Не удастся найти порт, который необходимо использовать.	Установите драйвер принтера снова. "Удаление драйвера принтера" "Установка драйвера принтера"

<Вопрос 6> Включена ли двунаправленная связь?

"Основные операции/Различные сведения для ОС Windows"

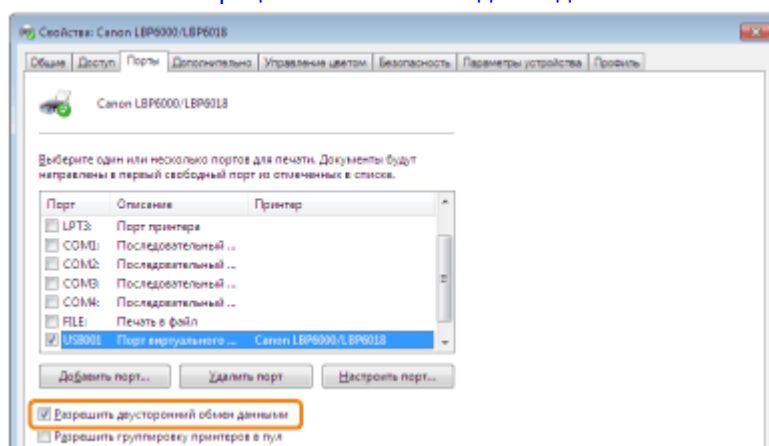

Включена	К разделу <Вопрос 7>
Выключена	Включите двунаправленную связь и перезапустите компьютер и принтер.

<Вопрос 7> Проверьте указанное ниже.

Отключите резидентное программное обеспечение, включая программные средства защиты данных.

Если другие устройства, подключаемые с помощью USB-кабеля, подключены к компьютеру, отключите ненужные.

Если драйверы или программное обеспечение других устройств, подключаемых с помощью USB-кабеля, установлены на компьютере, удалите ненужные.

Подсоедините USB-кабель к другому USB-порту компьютера.

Подключите принтер к другому компьютеру с помощью USB-кабеля.

Если печать не выполняется, перейдите к разделу <Вопрос 8>.

<Вопрос 8> Установите драйвер принтера еще раз.

"Удаление драйвера принтера"

"Установка драйвера принтера"

Если печать не выполняется, перейдите к разделу <Вопрос 9>.

<Вопрос 9> Удалите драйвер класса USB, а затем установите драйвер принтера еще раз.

"Удаление драйвера класса USB"

"Удаление драйвера принтера"

"Установка драйвера принтера"

Если печать не выполняется, обратитесь к местному уполномоченному дилеру Canon.

Выполнение печати невозможно (через сервер печати)

Если не удастся выполнить печать, когда принтер используется через сервер печати, установите проблему, ответив на приведенные ниже вопросы.

<Вопрос 1> ВКЛЮЧЕН ли принтер? (Горит ли индикатор (Питание)?)

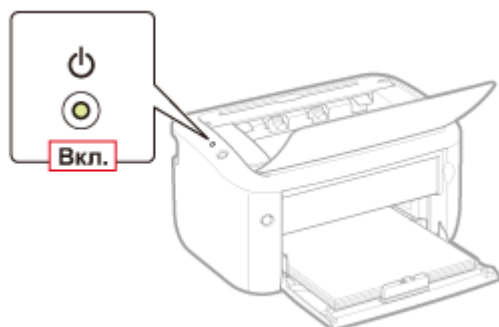

ВКЛ.	К разделу <Вопрос 2>
ВЫКЛ.	ВКЛЮЧИТЕ принтер.
Не удается ВКЛЮЧИТЬ	"Не удается ВКЛЮЧИТЬ принтер"

<Вопрос 2> Мигает ли индикатор (Бумага)?

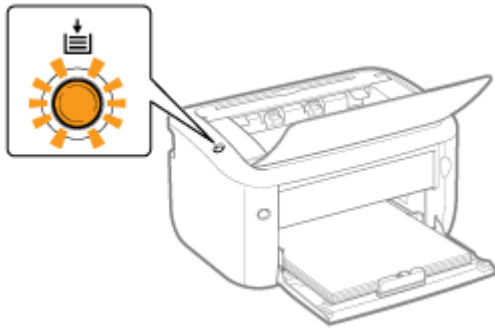

Мигает	Загрузите бумагу надлежащим образом, а затем нажмите клавишу [] (Бумага). "Загрузка бумаги"
Не мигает	К разделу <Вопрос 3>

<Вопрос 3> Правильно ли подключен принтер к серверу печати?



Подсоединен	К разделу <Вопрос 4>
Не подсоединен	Подсоедините кабель надлежащим образом. "Подключение принтера к компьютеру"

<Вопрос 4> Удастся ли подключить компьютер к серверу печати или общему принтеру?

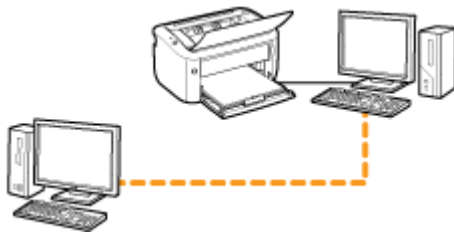

Удастся подключить	К разделу <Вопрос 5>
Не удастся подключить	"Не удастся обнаружить сервер печати, к которому нужно подключиться" "Не удастся получить доступ к общему принтеру"

<Вопрос 5> Проверьте указанное ниже.

Сервер печати подключен к сети правильно.
 Дополнительный (альтернативный) драйвер обновлен надлежащим образом.
 "Настройка сервера печати"
 Можно выполнить печать из сервера печати.

Если печать не выполняется, перейдите к разделу <Вопрос 6>.

<Вопрос 6> Возможна ли печать пробной страницы в Windows?

"Основные операции/Различные сведения для ОС Windows"



Печать возможна	Нет неполадок с принтером и драйвером. Проверьте настройки печати в приложении.
Печать невозможна	К разделу <Вопрос 7>

<Вопрос 7> Правильно ли отображен в сети принтер на сервере печати?

"Основные операции/Различные сведения для ОС Windows"

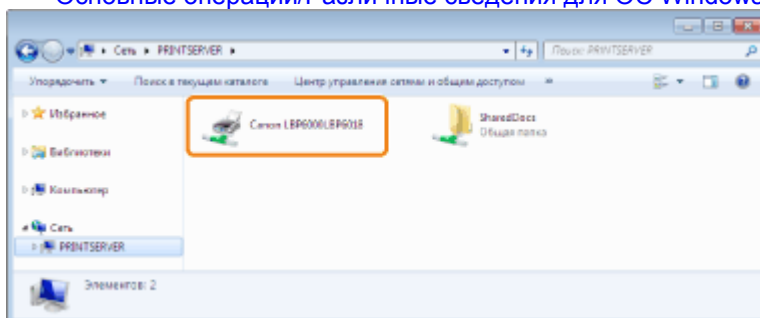

Отображен	К разделу <Вопрос 8>
Не отображен	Обратитесь с этим вопросом к администратору сети.

<Вопрос 8> Установите драйвер принтера еще раз.

"Удаление драйвера принтера"

"Установка на компьютерах-клиентах"

- † При повторной установке драйвера принтера измените способ установки.
- Если выполнена локальная установка (установка драйвера принтера с помощью компакт-диска)**
 → Измените способ установки для загрузки и установки (установка драйвера принтера без использования компакт-диска).
- Если выполнена загрузка и установка (установка драйвера принтера без использования компакт-диска)**
 → Измените способ установки для локальной установки (установка драйвера принтера с помощью компакт-диска).



Если печать не выполняется, перейдите к разделу <Вопрос 9>.

<Вопрос 9> Может ли другой клиент выполнить печать?



Печать возможна	Отключите резидентное программное обеспечение, включая программные средства защиты данных.
Печать невозможна	Обратитесь к местному уполномоченному дилеру Canon.

Не удастся обнаружить сервер печати, к которому нужно подключиться

Примените один из перечисленных ниже способов устранения неполадки в зависимости от причины ее возникновения.

<Причина 1> Кабель локальной сети подключен неправильно.

Способ устранения Надлежащим образом подключите сервер печати к компьютеру-клиенту с помощью кабеля локальной сети.

<Причина 2> Сервер печати не запущен.

Способ устранения Запустите сервер печати.

<Причина 3> Принтер не указан как общий.

Способ устранения Предоставьте общий доступ к принтеру.
"Настройка сервера печати"

<Причина 4> Пользователь не имеет права доступа к серверу печати или принтеру.

Способ устранения Попросите администратора сети изменить права пользователя.

<Причина 5> Функция [Сетевое обнаружение] отключена. (Windows Vista, 7 и Server 2008)

Выполните описанную ниже процедуру.

Windows Vista

Способ устранения

1. В меню [Пуск] выберите пункт [Панель управления].
2. Щелкните [Просмотр состояния сети и задач].
3. Установите для параметра [Сетевое обнаружение] значение [Вкл.].

Windows 7 Windows Server 2008 R2

1. В меню [Пуск] выберите пункт [Панель управления].
2. Щелкните [Просмотр состояния сети и задач].

3. Нажмите кнопку [Изменить дополнительные параметры общего доступа].
4. Укажите параметр [Включить сетевое обнаружение] в разделе [Сетевое обнаружение].

Windows Server 2008

1. В меню [Пуск] выберите пункт [Панель управления].
2. Дважды щелкните пункт [Центр управления сетями и общим доступом].
3. Установите для параметра [Сетевое обнаружение] значение [Вкл.].

Не удается получить доступ к общему принтеру

Примените один из перечисленных ниже способов устранения неполадки в зависимости от причины ее возникновения.

<Причина 1> Пользователь компьютера, который нужно использовать, не зарегистрирован, или пароль не назначен.

Способ устранения

На сервере печати выполните регистрацию пользователя компьютера, который нужно использовать, или укажите пароль.
За дополнительными сведениями обращайтесь к администратору сети.

<Причина 2> Указан неправильный путь к сети.

Проверьте принтеры на сервере печати.

"Основные операции/Различные сведения для ОС Windows"

Способ устранения 1

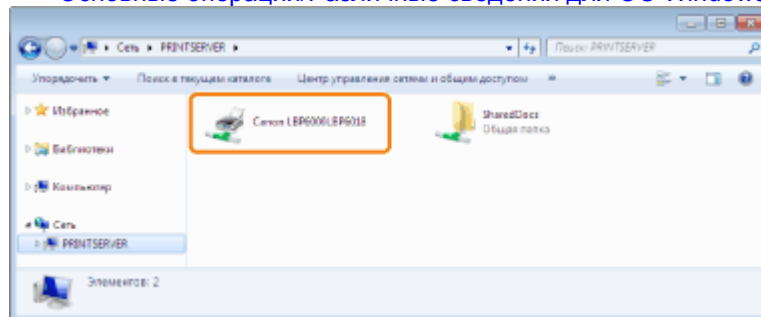

Если значок для данного принтера не отображается

Обратитесь с этим вопросом к администратору сети.

Если значок для данного принтера отображается

Можно установить драйвер принтера, выполнив любую из описанных ниже процедур в соответствии инструкциями, появляющимися на экране.

Дважды щелкните значок данного принтера

Перетащите значок данного принтера в папку принтера

Способ устранения 2

Если нужно указать непосредственный путь к сети, проверьте, правильно ли указан путь как: "\\имя сервера печати (имя компьютера сервера печати)имя принтера".

Для перехода к выполнению задания печати принтеру требуется слишком много времени

<Причина 1> Принтер прекращает работу до тех пор, пока температура его внутренних частей не снизится до уровня, достаточного для обеспечения качества печати (особенно после выполнения печати на узкой бумаге).

Способ устранения Подождите немного.
Печать возобновится, когда температура внутри принтера снизится.

<Причина 2> Эта проблема может возникнуть в некоторых приложениях — это зависит от типа обработки данных печати.

Возможно, проблему удастся устранить, выполнив описанную ниже процедуру в драйвере принтера.

Способ устранения

1. Откройте вкладку [Окончательная обработка].
2. Нажмите кнопку [Дополнительные настройки].
3. Измените значение параметра [Постановка в очередь в формате EMF].

† Если для параметра [Постановка в очередь в формате EMF] установлено значение [Вкл.], окно состояния принтера может не отображаться автоматически. В таком случае откройте его вручную.
(Подробнее о способах отображения окна состояния принтера см. в разделе "[Окно состояния принтера](#)".)

Не удастся ВКЛЮЧИТЬ принтер

Примените один из перечисленных ниже способов устранения неполадки в зависимости от причины ее возникновения.

<Причина 1> Штепсель шнура питания отсоединен от розетки сети переменного тока.

Способ устранения Вставьте штепсель шнура питания в розетку сети переменного тока.

<Причина 2> Принтер подключен к удлинителю или к многорозеточной колодке.

Способ устранения Вставьте штепсель шнура питания непосредственно в розетку сети переменного тока.

<Причина 3> Сработали автоматические выключатели.

Способ устранения Установите автоматические выключатели на щите управления в исходное положение.

<Причина 4> Шнур питания поврежден.

Способ устранения Если принтер удастся включить после замены шнура питания шнуром того же типа, приобретите новый шнур питания и используйте его вместо поврежденного.

В области вывода принтера может исходить пар

<Причина> Влага испаряется из бумаги под воздействием тепла, выделяемого при фиксации тонера. (в частности, если в помещении низкая температура).

Способ устранения Хотя это не является неисправностью, можно предотвратить паровыделение, заменив бумагу новой из неоткрытой упаковки.
Также храните бумагу вдали от влаги.
"Меры предосторожности, касающиеся бумаги"

Нельзя использовать шрифт Adobe Type Manager (ATM)



<Причина> Принтер не поддерживает шрифт Adobe Type Manager (ATM).

Способ устранения Используйте шрифт, поддерживаемый этим принтером.

Не удастся установить драйвер принтера

Если проблема возникает при установке

Выберите одну из указанных ниже неполадок, возникших при установке.

<p>Подключение с помощью USB-кабеля</p> 	<p>"Принтер не распознается автоматически (простая установка)"</p>
<p>Подключение через сервер печати (компьютер-клиент)</p> 	<p>"Не удастся обнаружить сервер печати, к которому нужно подключиться" "Не удастся получить доступ к общему принтеру"</p>

Если драйвер принтера установлен неправильно

Выполните описанную ниже процедуру.

<p>Способ устранения 1</p>	<p>Установите драйвер принтера снова. "Удаление драйвера принтера" "Установка драйвера принтера"</p>
	<p>Удалите драйвер класса USB, а затем установите</p>

Способ устранения 2
(только при подключении через USB)

драйвер принтера еще раз.
"Удаление драйвера класса USB"
"Удаление драйвера принтера"
"Установка драйвера принтера"

Принтер не распознается автоматически (простая установка)

Примените один из перечисленных ниже способов устранения неполадки в зависимости от причины ее возникновения.

<Причина 1> Принтер НЕ ВКЛЮЧЕН.

Способ устранения ВКЛЮЧИТЕ принтер.

<Причина 2> USB-кабель подключен неправильно.

Способ устранения Убедитесь, что принтер и компьютер правильно подключены с помощью USB-кабеля.
"Подключение принтера к компьютеру"

<Причина 3> USB-кабель уже подключен и принтер ВКЛЮЧЕН, прежде чем был установлен драйвер принтера.

Выполните описанную ниже процедуру.

1. Выключите принтер.
2. Отсоедините USB-кабель.
3. Подсоедините USB-кабель еще раз.
4. При появлении на экране указанного ниже окна ВКЛЮЧИТЕ принтер.

Способ устранения

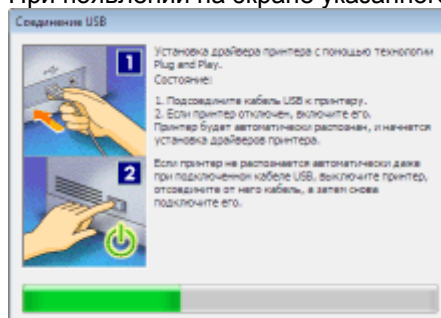

<Причина 4> Используется неподходящий USB-кабель.

Используйте USB-кабель, подходящий к USB-интерфейсу принтера и отмеченный указанным ниже символом.



Способ устранения

† Ниже приведены сведения о конфигурации USB-интерфейса данного принтера.
Hi-Speed USB
USB

<Причина 5> Установлен драйвер класса USB.

Способ устранения Удалите драйвер класса USB.
"Удаление драйвера класса USB"

Не удается удалить драйвер принтера

Выполните описанную ниже процедуру.

Способ устранения 1	Запустите программу удаления с компакт-диска из комплекта поставки, а затем удалите драйвер принтера. "Запуск программы удаления с компакт-диска" "Удаление драйвера принтера"
Способ устранения 2 (только при подключении через USB)	Удалите драйвер класса USB. "Удаление драйвера класса USB"

ПРИМЕЧАНИЕ

Если драйвер принтера установлен пользователем, не обладающим правами администратора

Возможно, не удастся удалить драйвер принтера в зависимости от используемой операционной системы.

В таком случае удалите драйвер принтера, выполнив описанную ниже процедуру.

1. Откройте папку принтера.
"Основные операции/Различные сведения для ОС Windows"
2. Щелкните правой кнопкой мыши значок принтера, а затем во всплывающем меню выберите пункт [Удалить устройство] или [Удалить].
3. Нажмите кнопку [Да].

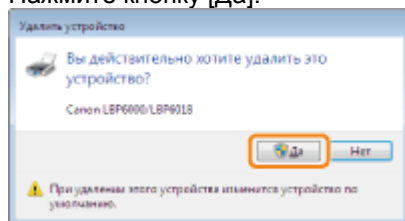

Если открывается диалоговое окно [Контроль учетных записей пользователей], нажмите кнопку [Да].

4. Удалите драйвер принтера с помощью программы удаления.
"Удаление драйвера принтера"

Запуск программы удаления с компакт-диска

1

Вставьте компакт-диск "User Software" из комплекта поставки в дисковод компьютера.

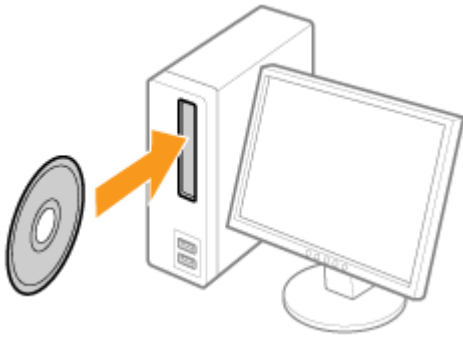

При появлении на экране указанного ниже окна нажмите кнопку [Выход].



? Если появится диалоговое окно [Автозапуск]

Выберите пункт [Открыть папку для просмотра файлов], а затем перейдите к шагу 4.

2

Откройте папку [Компьютер] или [Мой компьютер].

"Основные операции/Различные сведения для ОС Windows"

3

Щелкните правой кнопкой мыши значок компакт-диска, а затем во всплывающем меню выберите пункт [Открыть].

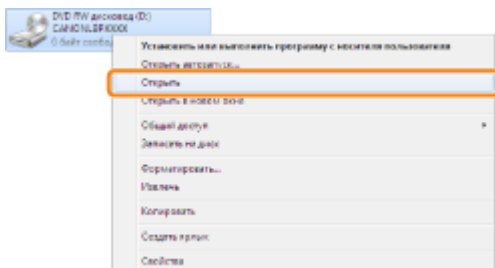

4

Откройте папку, в которой установлена программа удаления.

Для 32-разрядной операционной системы

Откройте папки: [Russian] — [32bit] — [MISC].

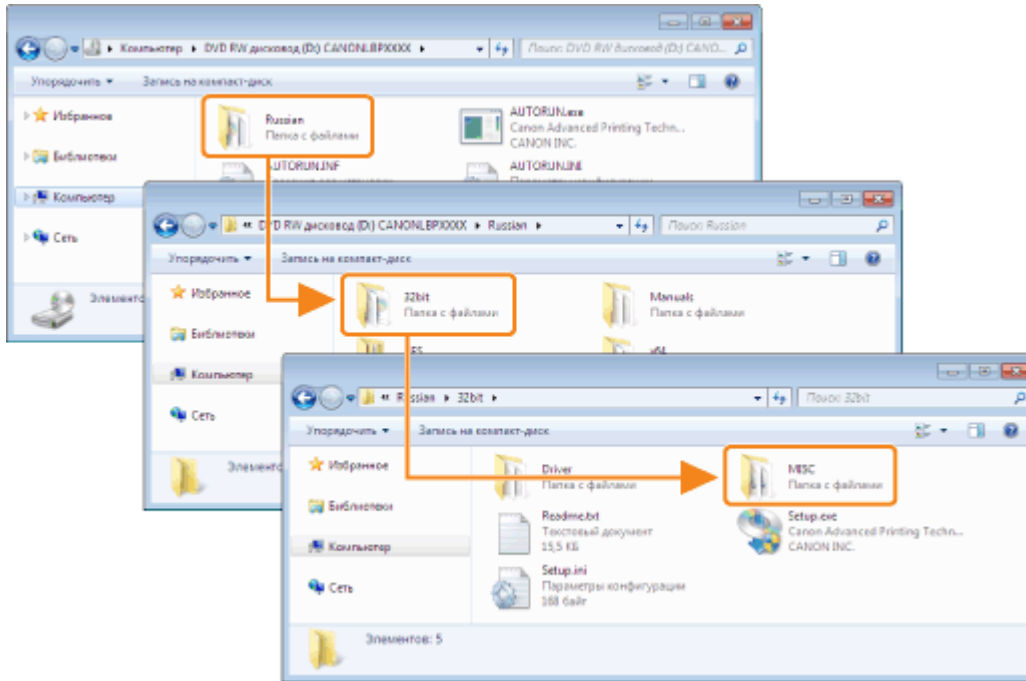

Для 64-разрядной операционной системы

Откройте папки: [Russian] — [x64] — [MISC].

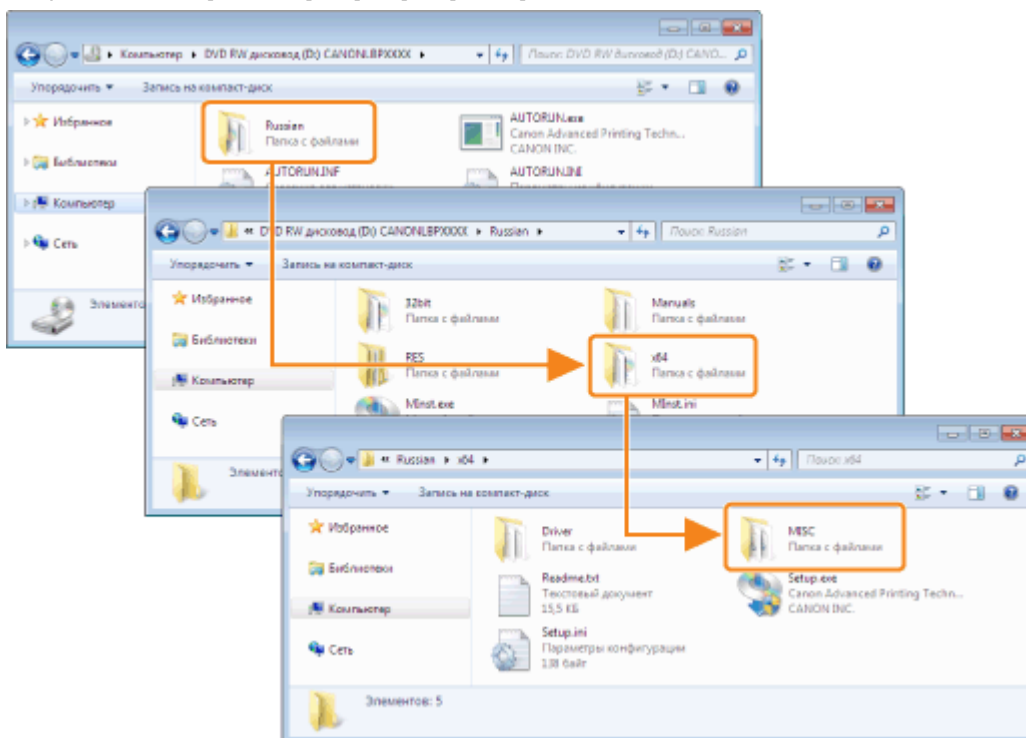

5

Дважды щелкните файл [CNABCUN.exe] или [CNABCUND.exe].

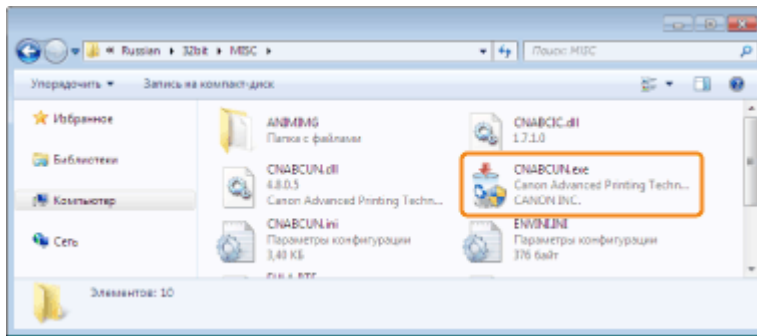

? Если появится диалоговое окно [Контроль учетных записей пользователей] нажмите кнопку [Да] или [Продолжить].

Подробнее об удалении см. в разделе "Удаление драйвера принтера".

Удаление драйвера класса USB

Удалите драйвер класса USB при указанных ниже обстоятельствах.

Если не удастся надлежащим образом удалить драйвер принтера, установленный с использованием подключения через USB

Если драйвер принтера не удастся установить надлежащим образом даже после его переустановки

При удалении драйвера класса USB обязательно выполните указанную ниже процедуру.

↑ Если удалить драйвер класса USB, он будет автоматически установлен повторно при подключении через USB.

1

Проверьте указанное ниже.

Принтер подключен к компьютеру с помощью USB-кабеля.
Принтер ВКЛЮЧЕН.

2

Выполните описанную ниже процедуру.

Windows 2000

В меню [Пуск] выберите пункт [Настройка] → [Панель управления], а затем дважды щелкните пункт [Установка и удаление программ].

Windows XP

В меню [Пуск] выберите пункт [Панель управления], а затем щелкните пункт [Установка и удаление программ].

Windows Vista Windows 7 Windows Server 2008 R2

В меню [Пуск] выберите пункт [Панель управления], а затем щелкните пункт [Удаление программы].

Windows Server 2003

В меню [Пуск] выберите пункт [Панель управления] → [Установка и удаление программ].

Windows Server 2008

В меню [Пуск] выберите пункт [Панель управления], а затем дважды щелкните пункт [Программы и

компоненты].

3

Убедитесь в том, что [Canon LBP6000/LBP6018] не отображается.

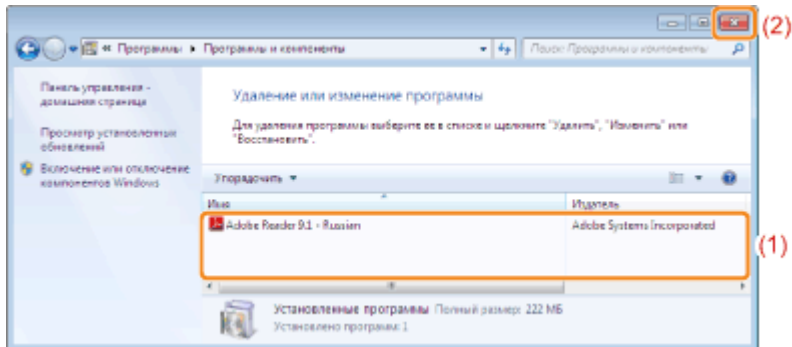

(1) Убедитесь, что в диалоговом окне не отображается пункт [Canon LBP6000/LBP6018].

(2) Чтобы закрыть диалоговое окно, щелкните значок [].



Если отображается пункт [Canon LBP6000/LBP6018]

Удалите пункт [Canon LBP6000/LBP6018] в диалоговом окне. (Удалите драйвер принтера.)

-  "Запуск программы удаления из [Панель управления]"
-  "Удаление драйвера принтера"

4

Откройте окно [Диспетчер устройств].

Windows 2000

1. В меню [Пуск] выберите пункт [Настройка] → [Панель управления].
2. Дважды щелкните значок [Система].
3. Откройте вкладку [Оборудование] → [Диспетчер устройств].

Windows XP

1. В меню [Пуск] выберите пункт [Панель управления].
2. Выберите пункт [Производительность и обслуживание] → [Система].
3. Откройте вкладку [Оборудование] → [Диспетчер устройств].

Windows Vista Windows 7 Windows Server 2008 R2

1. В меню [Пуск] выберите пункт [Панель управления].
2. Выберите пункт [Оборудование и звук] или [Оборудование] → [Диспетчер устройств].

Windows Server 2003

1. В меню [Пуск] выберите пункт [Панель управления] → [Система].
2. Откройте вкладку [Оборудование] → [Диспетчер устройств].

Windows Server 2008

1. В меню [Пуск] выберите пункт [Панель управления].
2. Дважды щелкните пункт [Диспетчер устройств].

Если появится диалоговое окно [Контроль учетных записей пользователей]

Нажмите кнопку [Да] или [Продолжить].

5

Дважды щелкните пункт [Контроллеры USB].

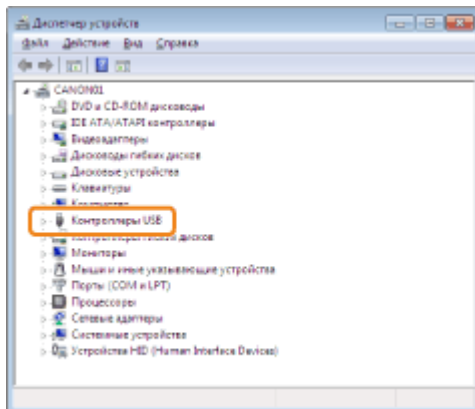

6

Щелкните правой кнопкой мыши пункт [Поддержка USB принтера], затем выберите пункт [Удалить] во всплывающем меню.

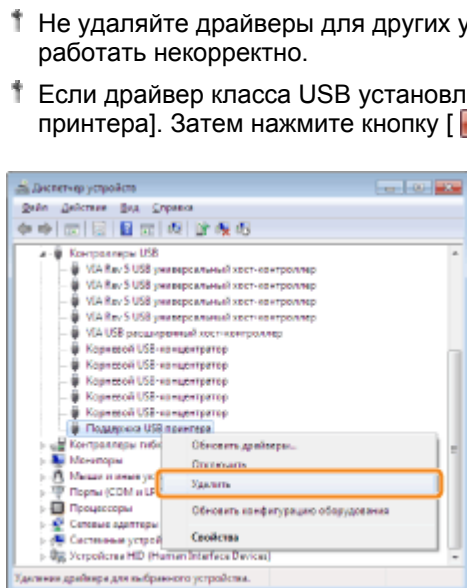

? Если драйвер класса USB расположен в разделе [Другие устройства] Выберите драйвер класса USB, отображаемый как [Неизвестное устройство], а затем удалите его.

7

Щелкните [ОК].

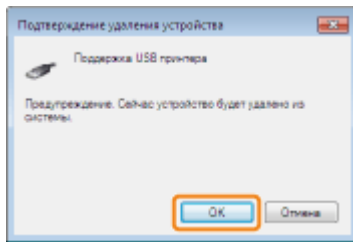

8

Нажмите кнопку [], чтобы закрыть диалоговое окно [Диспетчер устройств].

9

Отсоедините USB-кабель от компьютера, а затем перезагрузите Windows.

Не удастся изменить параметры драйвера принтера

Если для параметра [Буферизация на узле] (если данные печати обрабатываются на компьютере) установлено значение [Отключено], изменить параметры драйвера нельзя, поскольку некоторые опции недоступны.

Чтобы изменить параметры, установите для параметра [Буферизация на узле] значение [Авто], выполнив указанную ниже процедуру.

1

Откройте папку принтера.

["Основные операции/Различные сведения для ОС Windows"](#)

2

Щелкните правой кнопкой мыши значок этого принтера, а затем во всплывающем меню выберите пункт [Свойства принтера] или [Свойства].

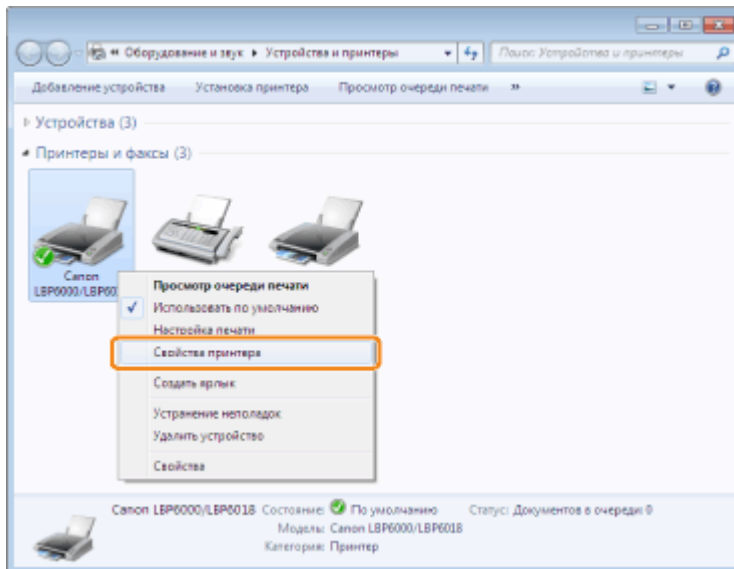

3

Измените значение параметра [Буферизация на узле].

- (1) Откройте вкладку [Параметры устройства].
- (2) Выберите значение [Авто] для параметра [Буферизация на узле].

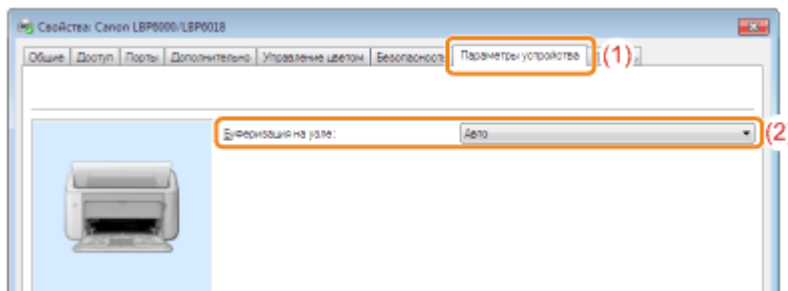

? Если не удастся изменить значение параметра

Для изменения значения параметра необходимы права администратора.
Обратитесь к системному администратору.

4

Щелкните [ОК].

Не удастся выбрать или изменить профили

Если снять флажки [Разрешить выбор профиля] и [Разрешить настройку издания], функции выбора и изменения профиля будут ограничены.

Чтобы выбрать или изменить профиль, установите флажок, выполнив указанную ниже процедуру.

1

Откройте папку принтера.

"Основные операции/Различные сведения для ОС Windows"

2

Щелкните правой кнопкой мыши значок этого принтера, а затем во всплывающем меню выберите пункт [Свойства принтера] или [Свойства].

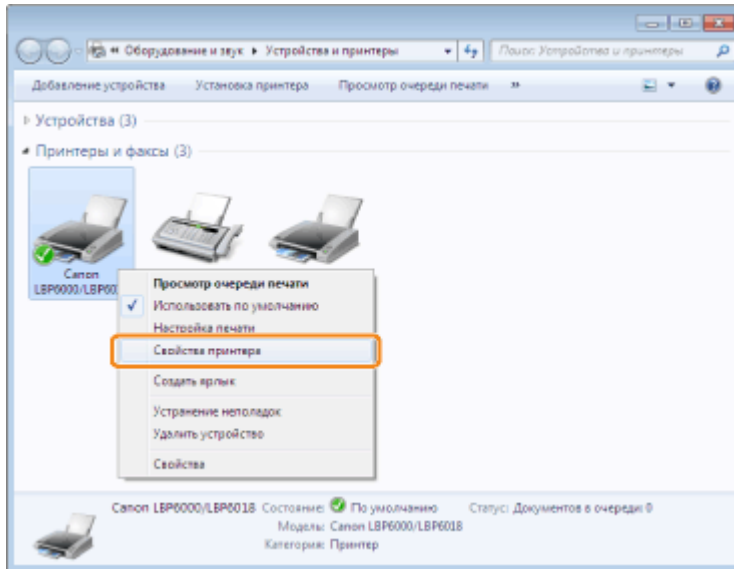

3

Измените параметры для пункта [Определение свойства документа].

- (1) Откройте вкладку [Профиль].
- (2) Установите флажки [Разрешить выбор профиля] и [Разрешить настройку издания].

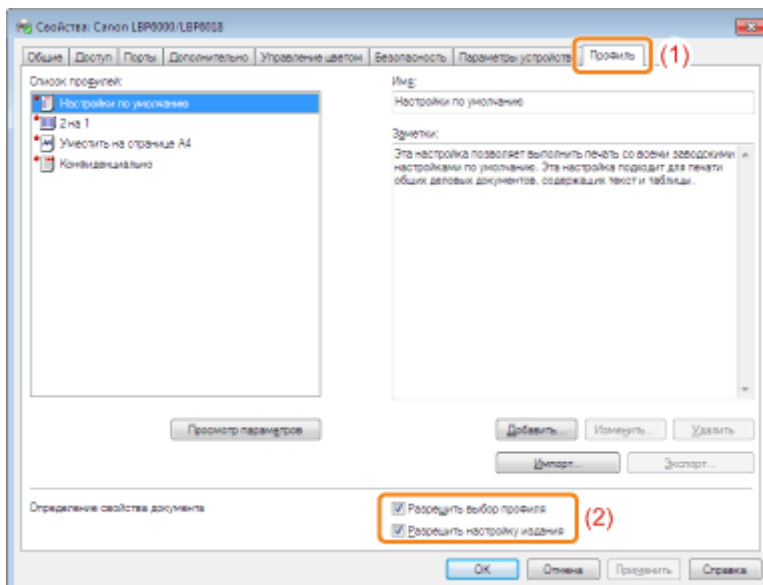

? Если не удастся изменить значение параметра

Для изменения значения параметра необходимы права администратора.
Обратитесь к системному администратору.

4

Щелкните [ОК].

Замятие бумаги

Перед удалением смятой бумаги см. раздел "Внимание (замятие бумаги)".

Если произошло замятие бумаги, в окне состояния принтера отображается сообщение.

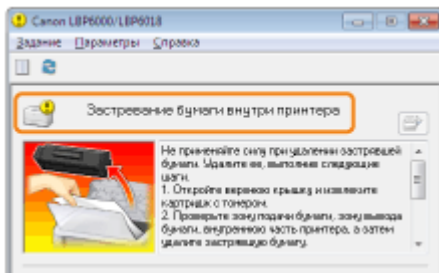

? Если не отображается окно состояния принтера
 "Окно состояния принтера"

Процедура устранения замятий бумаги

Обязательно выполните описанную ниже процедуру для удаления смятой бумаги.

1

Взявшись за отверстие (A), расположенное справа, откройте верхнюю крышку.

† Не удаляйте смятую бумагу с усилием, даже если бумага видна, а удаляйте ее согласно описанной ниже процедуре.

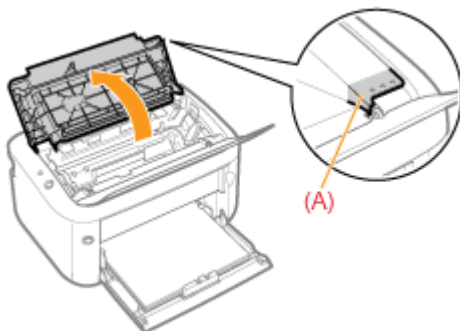

2

Извлеките картридж с тонером.

Извлеченный из аппарата картридж с тонером сразу же упакуйте в оригинальный защитный пакет или заверните в плотную ткань.

- † Подробнее об обращении с картриджем с тонером см. в разделе "[Внимание \(картридж с тонером\)](#)".



3

Удалите всю замятую бумагу.

Если замятие бумаги произошло в области вывода или внутри принтера

- (1) Удерживая замятую бумагу за оба конца, медленно вытягивайте ее, направляя вниз.
- (2) Удалите бумагу, осторожно вытянув ее.

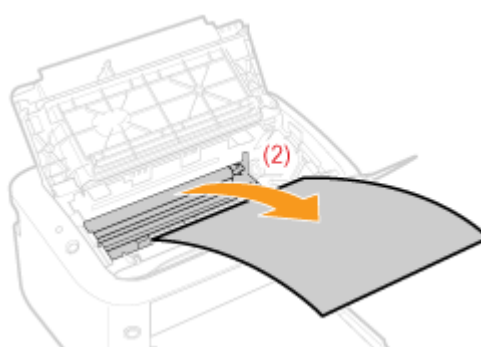
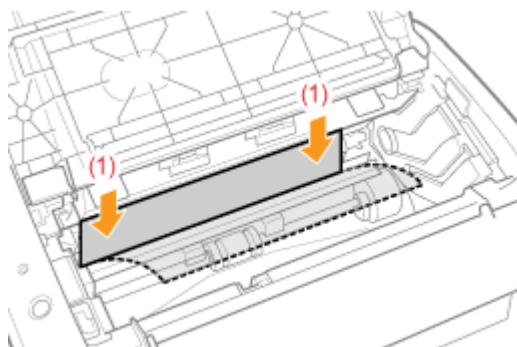

Если замятие бумаги произошло в источнике бумаги

Удалите бумагу, осторожно вытянув ее.

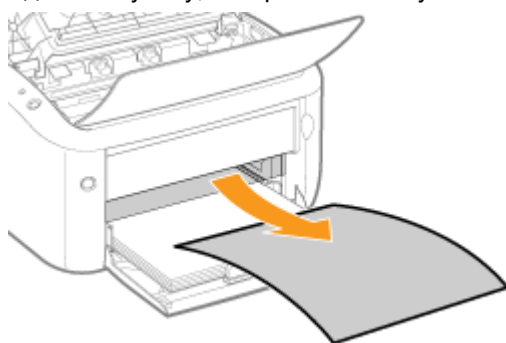

4

Установите картридж с тонером.

Вставьте картридж с тонером в принтер плотно до упора, совмещая метки (A) с обеих сторон картриджа с тонером с направляющими картриджа с тонером внутри принтера.

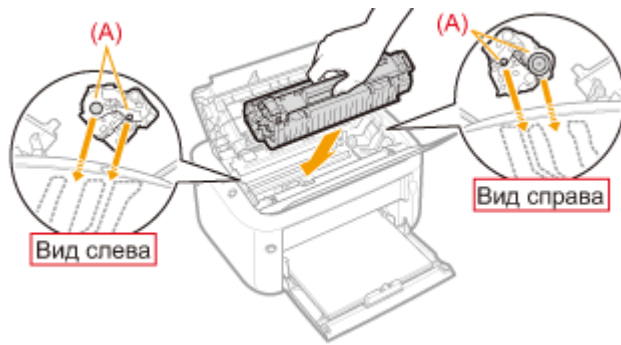

5

Закройте верхнюю крышку.

→ Сообщение, которое сигнализирует о замятии бумаги, исчезнет, после чего принтер будет готов к печати.

? Если не удается закрыть верхнюю крышку

Убедитесь, что картридж с тонером установлен в принтер надлежащим образом. Не пытайтесь закрыть верхнюю крышку с усилием, так как это может привести к повреждению принтера.

Внимание (замятие бумаги)

См. также раздел "Важные указания по технике безопасности".

ВАЖНО

Во время удаления смятой бумаги принтер должен оставаться ВКЛЮЧЕННЫМ.

Если выключить питание, печатаемые данные будут удалены.

Не удаляйте смятую бумагу с усилием.

Удаление смятой бумаги с излишним усилием может привести к разрыву бумаги или повреждению внутренних компонентов принтера. Удалите бумагу, осторожно вытянув ее.

Если бумага порвалась

Удалите все застрявшие обрывки бумаги.

Не прикасайтесь к высоковольтным (A) или электрическим контактам (B).

Это может привести к повреждению картриджа.

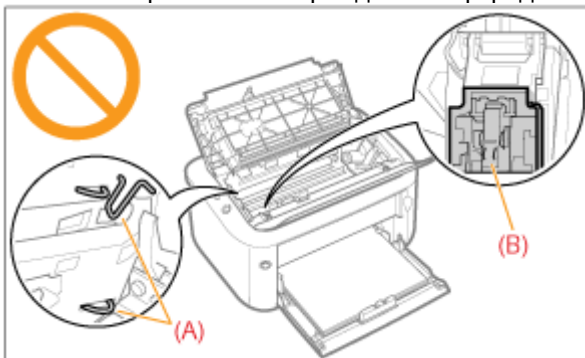

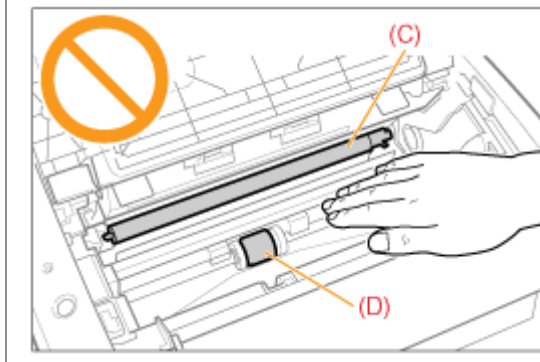

Не прикасайтесь к подающему ролику (C) или роликам подачи (D).

Качество печати может ухудшиться.

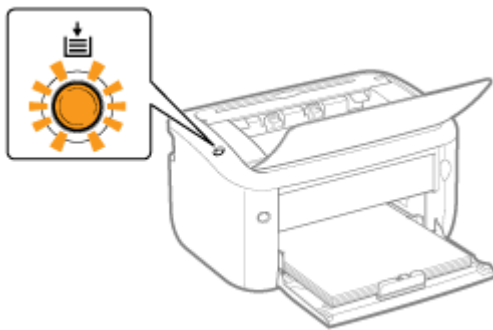

Мигает индикатор бумаги



Индикатор  (Бумага) мигает, если заканчивается бумага или не удастся подавать ее надлежащим образом.

Печать возобновляется нажатием клавиши [] (Бумага) после надлежащей загрузки бумаги.

ПРИМЕЧАНИЕ

Процедура загрузки бумаги

"Загрузка бумаги"

В окне состояния принтера появляется сообщение

Примените способы устранения согласно инструкциям в отображаемом сообщении.

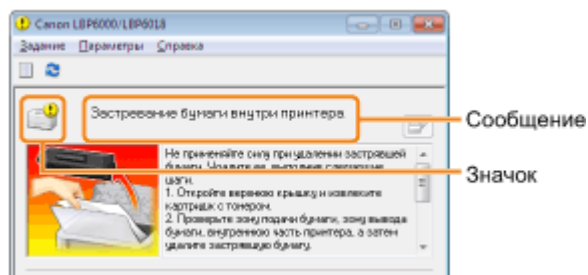

Тип сообщения зависит от значка.



Отображается сервисный запрос.

" Ошибка техобслуживания "

**Не удается установить связь с принтером.**

- | | |
|---|--|
| " Несовместимый принтер" | " Ошибка сетевой платы" |
| " Не удается установить связь с сервером" | " Не удается установить связь с принтером" |
| " Ошибка связи" | " Неправильный порт" |

**Возникли неполадки принтера, требующие устранения.**

- | | |
|---------------------------------------|--|
| " Не удастся выполнить печать" | " Недостаточно места на диске" |
| " Не удастся выполнить печать" | " Проверьте принтер" |
| " Проверка выходного материала" | " Недостаточно памяти" |
| " Открыта верхняя крышка" | " Бумага отсутствует или ее невозможно подать" |
| " Застревание бумаги внутри принтера" | " Проверьте бумагу" |

**Ошибка техобслуживания**

<Причина> Отклонения в состоянии принтера.

Способ устранения Выполните процедуру, описанную в разделе "[Если отображается сообщение <Ошибка техобслуживания>](#)".

**Несовместимый принтер**

<Причина> Подключенный принтер невозможно использовать.

Способ устранения Выполните подключение к поддерживаемому принтеру.

**Не удается установить связь с сервером**

<Причина> Компьютеру-клиенту не удается установить связь с сервером печати.

Способ устранения Проверьте состояние сервера печати и компьютера.

**Ошибка связи**

<Причина> USB-кабель не подключен или НЕ ВКЛЮЧЕН принтер.

Способ устранения 1 Подсоедините USB-кабель.

Способ устранения 2 ВКЛЮЧИТЕ принтер.



Ошибка сетевой платы

<Причина> Кабель локальной сети не подсоединен к сетевому адаптеру. Или сетевой адаптер и принтер НЕ ВКЛЮЧЕНЫ.

Способ устранения 1 Подсоедините кабель локальной сети к сетевому адаптеру.

Способ устранения 2 ВКЛЮЧИТЕ принтер и сетевой адаптер.



Не удастся установить связь с принтером

<Причина 1> Поскольку функция двунаправленной связи отключена, компьютеру не удастся установить связь с принтером.

Способ устранения Включите двунаправленную связь и перезапустите компьютер и принтер.
"Основные операции/Различные сведения для ОС Windows"

<Причина 2> Компьютеру не удастся установить связь с принтером, перенаправленным в среду подключения терминала.

Способ устранения Причиной могут быть параметры брандмауэра или другие параметры. Проверьте параметры связи сервера, компьютеров-клиентов и других устройств.



Неправильный порт

<Причина> Принтер подключен к порту, который не поддерживается принтером.

Способ устранения Проверьте порт.
"Основные операции/Различные сведения для ОС Windows"



Не удастся выполнить печать

<Причина> Не удастся выполнить печать из-за ограничений безопасности.

Способ устранения Обратитесь к администратору.



Не удастся выполнить печать

<Причина> Время передачи данных на принтер истекло или произошла ошибка передачи.

Способ устранения 1 Чтобы продолжить печать, щелкните [] (Устранение ошибки). Однако сообщение об ошибке может появиться повторно.

Способ устранения Отмените задание печати, а затем выполните печать снова.
"Отмена задания"

2

 **Проверка выходного материала**

<Причина> Возможно, не удастся получить надлежащие результаты печати.

Способ устранения 1 Чтобы продолжить печать, щелкните [] (Устранение ошибки). Однако сообщение об ошибке может появиться повторно.

Способ устранения 2 Отмените задание печати, а затем выполните печать снова.
"Отмена задания"

 **Открыта верхняя крышка**

<Причина> Открыта верхняя крышка.

Способ устранения Закройте верхнюю крышку.

 **Застревание бумаги внутри принтера**

<Причина> Произошло замятие бумаги.

Способ устранения Не удаляйте смятую бумагу с усилием, а удаляйте ее согласно процедуре, описанной в Электронном руководстве.
"Замятие бумаги"

 **Недостаточно места на диске**

<Причина> Недостаточно места на диске компьютера или сервера.

Способ устранения Удалите ненужные файлы. Нажмите кнопку [] (Устранение ошибки), чтобы возобновить печать после удаления ненужных файлов.

 **Проверьте принтер**

<Причина 1> Картридж с тонером не установлен.

Способ устранения Установите картридж с тонером.
"Замена картриджа с тонером"

<Причина 2> Бумага застряла внутри принтера.

Способ устранения Удалите застрявшую бумагу.
"Замятие бумаги"



Недостаточно памяти

<Причина> Недостаточно памяти на компьютере или сервере.

Способ устранения Выйдите из ненужных приложений.



Бумага отсутствует или ее невозможно подать

<Причина> Бумага отсутствует или ее невозможно подать надлежащим образом.

Способ устранения Загрузите бумагу надлежащим образом, а затем нажмите клавишу [] (Бумага) на принтере.
"Загрузка бумаги"



Проверьте бумагу

<Причина> Формат бумаги для текущего задания отличается от формата бумаги для предыдущего задания.

Способ устранения 1 Загрузите бумагу надлежащего формата, а затем нажмите кнопку [] (Устранение ошибки).
"Загрузка бумаги"

Способ устранения 2 Нажмите кнопку [] (Устранение ошибки), чтобы разрешить принтеру выполнить печать на загруженной бумаге.

Если отображается сообщение <Ошибка техобслуживания>

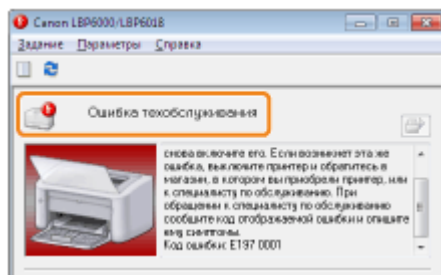

Если в окне состояния принтера отображается сообщение <Ошибка техобслуживания>, выполните описанную ниже процедуру, чтобы выключить и включить питание принтера.

1

ВЫКЛЮЧИТЕ принтер, подождите не менее 10 секунд, и **ВКЛЮЧИТЕ** его снова.

Если сообщение не появляется повторно, принтер готов к работе.

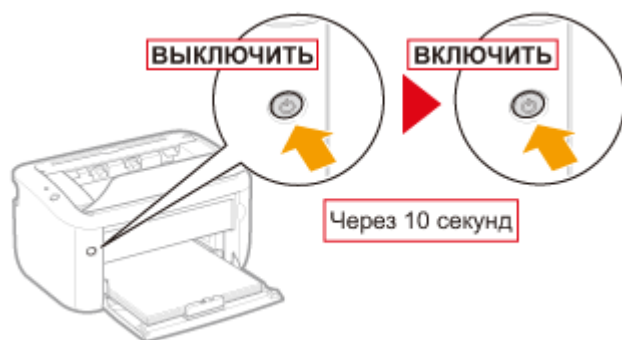

Если сообщение появляется повторно, необходимо отправить запрос на техобслуживание.

Выполните описанную ниже процедуру, а затем обратитесь к местному уполномоченному дилеру Canon с запросом о техобслуживании.

2

Запишите код ошибки, отображающийся в окне состояния принтера.

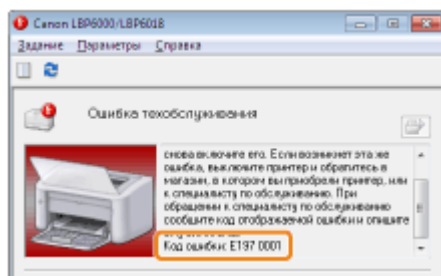

3

ВЫКЛЮЧИТЕ принтер, а затем отсоедините от него кабели или шнуры.

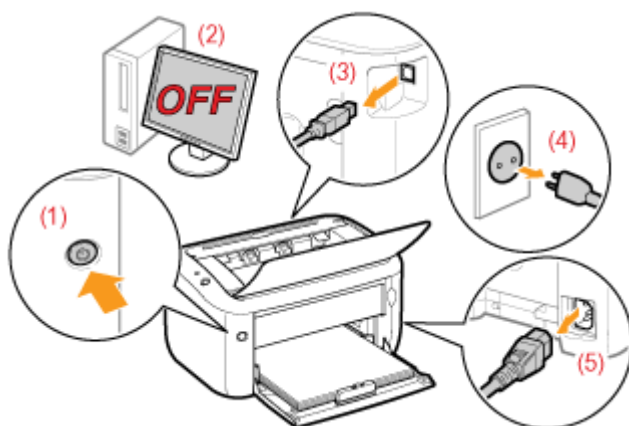

<Как отсоединить кабель или шнур>

USB-кабель	(2) Выключите компьютер. (3) Отсоедините кабель от принтера.
Шнур питания	(4) Отсоедините штепсель шнура питания от розетки сети переменного тока. (5) Отсоедините шнур от принтера.

4

Обратитесь к местному уполномоченному дилеру Canon с запросом о техобслуживании.

При обращении к дилеру Canon сообщите также код ошибки, который записан при выполнении процедур в шаге 2.

† Если характер проблемы неясен, обратитесь к местному уполномоченному дилеру Canon.

Плохие результаты печати



Бумага скручивается или сминается.

Бумага скручивается
Бумага сминается



Появляются полосы (линии).

Появляются полосы (линии)



Появляется неравномерность и пятна.

Неравномерная печать
Появляются белые пятна
Тонер не закрепляется на бумаге должным образом
На отпечатанных листах остаются пятна
На отпечатанных листах появляются вертикальные полосы
Вокруг текста или узоров появляются пятна вследствие разбрызгивания тонера
На обратной стороне отпечатанных листов появляются пятна
Слишком темная печать
На участках без печати появляются остаточные изображения
К напечатанным прозрачным пленкам пристала белая пыль



Тусклая или бледная печать.

Слишком тусклая печать
Цветные линии и текст выглядят бледными



Распечатка перекошена, отсутствует или содержит пустые участки.

Смещено положение печати
На части страницы печать не выполняется
Данные сжаты и распечатаны
Следующая страница печатаемого документа частично накладывается на

предыдущую



Выводится чистая бумага (на бумаге ничего не печатается)
 Вся поверхность бумаги полностью черная
 Распечатка отличается от изображения, отображаемого на экране
 Клапан напечатанного конверта склеен
 Одновременно подаются несколько листов бумаги
 Не удается выполнить сканирование распечатанных штрих-кодов

ПРИМЕЧАНИЕ

Связь с местным уполномоченным дилером Canon

В случае возникновения проблемы, не указанной в Электронном руководстве, или если ни одна из предложенных мер не позволяет устранить проблему, или если не удастся определить неполадку, обратитесь к местному уполномоченному дилеру Canon.

Бумага скручивается



Примените один из перечисленных ниже способов устранения неполадки в зависимости от причины ее возникновения.

<Причина 1> Используется влажная бумага.

Способ устранения 1

Замените бумагу новой, из неоткрытой упаковки.
 "Меры предосторожности, касающиеся бумаги"

Способ устранения 2

Выполните описанную ниже процедуру в драйвере принтера при использовании обычной бумаги (от 64 до 89 г/м²).

1. Откройте вкладку [Источник бумаги].
2. Установите для параметра [Тип бумаги] значение [Обычная бумага L].

Выполните описанную ниже процедуру в драйвере принтера.

Способ устранения 3

1. Откройте вкладку [Окончательная обработка].
2. Нажмите кнопку [Дополнительные настройки].
3. Установите для параметра [Специальный режим печати A] значение [Специальные настройки B5].

† Обычно следует использовать принтер, установив для параметра

[Специальный режим печати А] значение [Выкл.]. Указывайте [Специальные настройки В5] только при возникновении одной из описанных выше неполадок.

- † Выбор значения [Специальные настройки В5] может обусловить уменьшение скорости печати.

<Причина 2> Используется неподходящая бумага.

Способ устранения Замените бумагу на подходящую для использования в данном принтере.
"Пригодная для использования бумага"

Бумага сминается



Примените один из перечисленных ниже способов устранения неполадки в зависимости от причины ее возникновения.

<Причина 1> Бумага загружена неправильно.

Способ устранения Должным образом загрузите бумагу.
"Загрузка бумаги"

<Причина 2> Используется влажная бумага.

Способ устранения Замените бумагу новой, из неоткрытой упаковки.
"Меры предосторожности, касающиеся бумаги"

<Причина 3> Используется неподходящая бумага.

Способ устранения Замените бумагу на подходящую для использования в данном принтере.
"Пригодная для использования бумага"

<Причина 4> Внутри принтера находится посторонний предмет.

Способ устранения Удалите из принтера посторонний предмет.

<Причина 5> В зависимости от типа бумаги или условий эксплуатации бумага может сминаться.

Выполните описанную ниже процедуру в драйвере принтера.

- Способ устранения**
1. Откройте вкладку [Окончательная обработка].
 2. Нажмите кнопку [Дополнительные настройки].
 3. Установите для параметра [Режим настройки вывода] значение [Вкл.].
- † Если установить для параметра [Режим настройки вывода] значение [Вкл.], скорость печати может снизиться.

Появляются полосы (линии)



Примените один из перечисленных ниже способов устранения неполадки в зависимости от причины ее возникновения.

<Причина 1> Заканчивается тонер в картридже с тонером.

- Способ устранения**
- Извлеките картридж с тонером из принтера, осторожно встряхните его пять или шесть раз, чтобы тонер равномерно распределился внутри картриджа, а затем установите его снова.
- ["Замена картриджа с тонером"](#)

<Причина 2> Износился барабан в картридже с тонером.

- Способ устранения**
- Замените картридж с тонером на новый.
- ["Замена картриджа с тонером"](#)

<Причина 3> Полосы (линии) могут появляться при печати фотографических изображений, графики и других материалов.

Выполните описанную ниже процедуру в драйвере принтера.

- Способ устранения**
1. Откройте вкладку [Окончательная обработка].
 2. Нажмите кнопку [Дополнительные настройки].
 3. Установите для параметра [Режим визуализации В] значение [Режим 2].
- † Если указано значение [Режим 2], может появиться отличие между толщиной линий и формой текста.

Неравномерная печать



Примените один из перечисленных ниже способов устранения неполадки в зависимости от причины ее возникновения.

<Причина 1> Бумага слишком сырая или слишком сухая.

Способ устранения Замените бумагу новой, из неоткрытой упаковки.
 "Меры предосторожности, касающиеся бумаги"

<Причина 2> Заканчивается тонер в картридже с тонером.

Способ устранения Извлеките картридж с тонером из принтера, осторожно встряхните его пять или шесть раз, чтобы тонер равномерно распределился внутри картриджа, а затем установите его снова.
 "Замена картриджа с тонером"

<Причина 3> Износился барабан в картридже с тонером.

Способ устранения Замените картридж с тонером на новый.
 "Замена картриджа с тонером"

Появляются белые пятна



Примените один из перечисленных ниже способов устранения неполадки в зависимости от причины ее возникновения.

<Причина 1> Используется неподходящая бумага.

Способ устранения Замените бумагу на подходящую для использования в данном принтере.
 "Пригодная для использования бумага"

<Причина 2> Используется влажная бумага.

Способ устранения Замените бумагу новой, из неоткрытой упаковки.
"Меры предосторожности, касающиеся бумаги"

<Причина 3> Износился барабан в картридже с тонером.

Способ устранения Замените картридж с тонером на новый.
"Замена картриджа с тонером"

<Причина 4> При печати документа с высоким уровнем контрастности и насыщенности могут появляться белые пятна на контурах текста или изображений.

Выполните описанную ниже процедуру в драйвере принтера.

Способ устранения

1. Откройте вкладку [Окончательная обработка].
2. Нажмите кнопку [Дополнительные настройки].
3. Установите для параметра [Специальный режим печати В] значение [Специальные настройки 2].

† Укажите значение [Специальные настройки 2], чтобы уменьшить насыщенность печати по сравнению с использованием значения [Выкл.].

<Причина 5> Распечатанные страницы могут содержать белые пятна в зависимости от используемого приложения или данных.

Выполните описанную ниже процедуру в драйвере принтера.

Способ устранения

1. Откройте вкладку [Окончательная обработка].
2. Нажмите кнопку [Дополнительные настройки].
3. Установите для параметра [Режим визуализации А] значение [Режим 2].

† Выбор значения [Режим 2] может ухудшить производительность принтера в зависимости от используемого приложения или данных.

Тонер не закрепляется на бумаге должным образом



Примените один из перечисленных ниже способов устранения неполадки в зависимости от причины ее возникновения.

<Причина 1> Указано неправильное значение для параметра [Тип бумаги].

Укажите правильное значение для параметра [Тип бумаги].

**Способ
устранения**

† Если необходимо улучшить фиксацию при печати на плотной бумаге (от 90 до 163 г/м²) с выбранным значением параметра [Плотная бумага], выберите значение [Плотная бумага H].

"Основная процедура печати"

<Причина 2> Используется неподходящая бумага.

**Способ
устранения**

Замените бумагу на подходящую для использования в данном принтере.
"Пригодная для использования бумага"

<Причина 3> Произошла неполадка внутри принтера.

**Способ
устранения**

Если в окне состояния принтера отображается сообщение <Ошибка техобслуживания>, примените способ устранения, выполнив процедуру в разделе "Если отображается сообщение <Ошибка техобслуживания>".

На отпечатанных листах остаются пятна

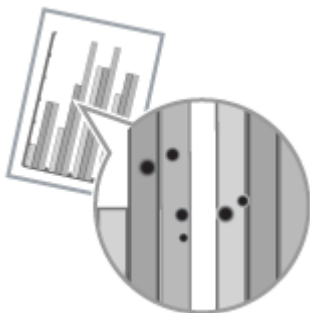

Выполните описанную ниже процедуру.

<Причина> Загрязнен термозакрепляющий валик.

**Способ
устранения**

Очистите термозакрепляющий валик.
"Чистка внутренних компонентов принтера"

На отпечатанных листах появляются вертикальные полосы



Примените один из перечисленных ниже способов устранения неполадки в зависимости от причины ее возникновения.

<Причина 1> В зависимости от типа бумаги или условий эксплуатации, на распечатанных листах могут появиться вертикальные полосы.

Способ устранения 1

Замените бумагу новой, из неоткрытой упаковки.
"Меры предосторожности, касающиеся бумаги"

Выполните описанную ниже процедуру в драйвере принтера.

1. Откройте вкладку [Окончательная обработка].
2. Нажмите кнопку [Дополнительные настройки].
3. Измените значение параметра [Специальная регулировка печати A].

Улучшение эффективности устранения белых полос возрастает в описанном ниже порядке.

Способ устранения 2

[Выкл.] → [Режим 1] → [Режим 2] → [Режим 3] → [Режим 4]
(Эффективность: низкая) (Эффективность: высокая)

- † Даже если не изменять значение параметра по причине изменения типа бумаги или условий эксплуатации, это также может помочь избежать появления вертикальных полос на отпечатанных листах.
- † Насыщенность печати уменьшается по мере улучшения степени эффективности. Из-за этого контуры могут выглядеть смазанными или иметь неровные края.

<Причина 2> Заменен картридж с тонером или печать на принтере не выполнялась долгое время.

Выполните описанную ниже процедуру в драйвере принтера.

1. Откройте вкладку [Окончательная обработка].
2. Нажмите кнопку [Дополнительные настройки].
3. Измените значение параметра [Специальная регулировка печати B].

Степень улучшения эффективности устранения белых полос возрастает в описанном ниже порядке.

Способ устранения

[Выкл.] → [Режим 1] → [Режим 2] → [Режим 3]
(Эффективность: низкая) (Эффективность: высокая)

- † Даже если не изменять значение параметра, это также может помочь избежать появления вертикальных полос на отпечатанных листах.
- † Скорость печати может уменьшаться по мере улучшения степени эффективности.

Вокруг текста или узоров появляются пятна вследствие разбрызгивания тонера



Примените один из перечисленных ниже способов устранения неполадки в зависимости от причины ее возникновения.

<Причина 1> Используется неподходящая бумага.

Способ устранения Замените бумагу на подходящую для использования в данном принтере.
 "Пригодная для использования бумага"

<Причина 2> В зависимости от типа бумаги (в особенности для плотной бумаги) и условий эксплуатации (особенно при низкой влажности) могут появляться пятна вследствие разбрызгивания тонера.

Выполните описанную ниже процедуру в драйвере принтера.

1. Откройте вкладку [Окончательная обработка].
2. Нажмите кнопку [Дополнительные настройки].
3. Установите для параметра [Специальный режим печати А] значение [Специальные настройки А5].

Способ устранения † Обычно следует использовать принтер, установив для параметра [Специальный режим печати А] значение [Выкл.]. Указывайте значение [Специальные настройки А5] только при возникновении одной из описанных выше неполадок.

† Выбор значения [Специальные настройки А5] может привести к ухудшению качества печати в зависимости от типа бумаги (особенно для тонкой бумаги) или условий эксплуатации (особенно при высокой влажности). В этом случае не указывайте значение [Специальные настройки А5].

На обратной стороне отпечатанных листов появляются пятна



Выполните описанную ниже процедуру.

<Причина> Размер данных печати превышает формат загруженной бумаги.

Способ устранения Проверьте, соответствует ли формат печатаемых данных формату загруженной бумаги.

Слишком темная печать



Примените один из перечисленных ниже способов устранения неполадки в зависимости от причины ее возникновения.

<Причина 1> Указано неправильное значение для параметра [Плотность тонера].

Способ устранения

Укажите для параметра [Плотность тонера] в драйвере принтера значение, соответствующее более светлому цвету.
"Настройка плотности тонера"

<Причина 2> Принтер подвергается воздействию прямых солнечных лучей или яркого света.

Способ устранения

Переместите принтер.
"Перемещение принтера"

На участках без печати появляются остаточные изображения



Примените один из перечисленных ниже способов устранения неполадки в зависимости от причины ее возникновения.

<Причина 1> Используется неподходящая бумага.

Способ устранения

Замените бумагу на подходящую для использования в данном принтере.

"Пригодная для использования бумага"

<Причина 2> Износился барабан в картридже с тонером.

Способ устранения Замените картридж с тонером на новый.
"Замена картриджа с тонером"

К напечатанным прозрачным пленкам пристала белая пыль

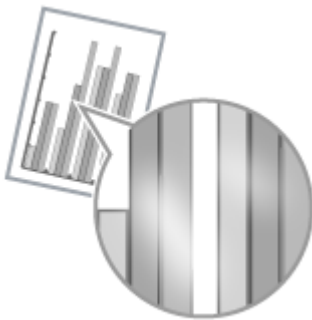

Выполните описанную ниже процедуру.

<Причина> Печать на прозрачных пленках выполняется после завершения продолжительной печати на бумаге, отличающейся от прозрачной пленки.

Способ устранения Удалите бумажную пыль с помощью мягкой ткани.

Слишком тусклая печать



Примените один из перечисленных ниже способов устранения неполадки в зависимости от причины ее возникновения.

<Причина 1> Указано неправильное значение для параметра [Плотность тонера].

Способ устранения Укажите для параметра [Плотность тонера] в драйвере принтера значение, соответствующее более темному цвету.
"Настройка плотности тонера"

<Причина 2> Включена функция [Экономия тонера].

Выполните описанную ниже процедуру в драйвере принтера.

Способ устранения

1. Откройте вкладку [Качество].
2. Нажмите кнопку [Дополнительные настройки].
3. Укажите для параметра [Экономия тонера] значение [Выкл.].

Цветные линии и текст выглядят бледными

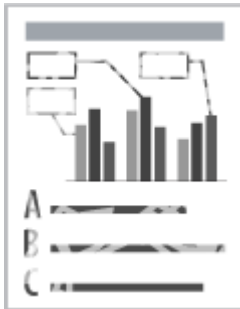

Выполните описанную ниже процедуру.

<Причина> Выполнена печать с использованием тонких линий или текста.

Выполните описанную ниже процедуру в драйвере принтера.

Способ устранения

1. Откройте вкладку [Качество].
2. Нажмите кнопку [Дополнительные настройки].
3. Установите для параметра [Монохромная печать цветного текста и линий] значение [Вкл.].

Смещено положение печати

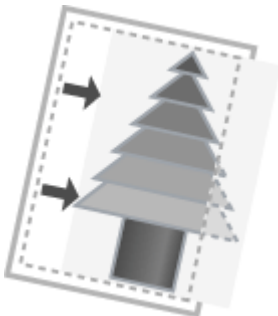

Примените один из перечисленных ниже способов устранения неполадки в зависимости от причины ее возникновения.

<Причина 1> Указано значение параметра [Поле переплета].

Выполните описанную ниже процедуру в драйвере принтера.

**Способ
устранения**

1. Откройте вкладку [Окончательная обработка].
2. Нажмите кнопку [Поле переплета].
3. Установите для параметра [Поле переплета] значение "0".

<Причина 2> В приложении указаны неправильные значения для параметров "Верхнее поле" и "Положение бумаги".**Способ
устранения**

Укажите в приложении правильные значения для параметров "Верхнее поле" и "Положение бумаги".
См. руководство по эксплуатации из комплекта поставки.

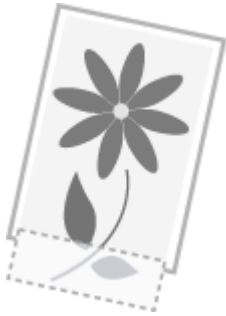
На части страницы печать не выполняется

Примените один из перечисленных ниже способов устранения неполадки в зависимости от причины ее возникновения.

<Причина 1> Указано неправильное значение коэффициента масштабирования.

Выполните описанную ниже процедуру в драйвере принтера.

**Способ
устранения
1**

1. Откройте вкладку [Параметры страницы].
 2. Снимите флажок [Масштаб вручную].
- † Если флажок [Масштаб вручную] снят, коэффициент масштабирования будет автоматически установлен в соответствии с параметрами [Размер страницы] и [Выходной размер].

Выполните описанную ниже процедуру в драйвере принтера.

**Способ
устранения
2**

1. Откройте вкладку [Параметры страницы].
2. Установите флажок [Масштаб вручную], затем укажите правильный коэффициент масштабирования в соответствии с используемым форматом бумаги.

<Причина 2> Неправильное положение бумаги.**Способ
устранения**

Должным образом загрузите бумагу.
["Загрузка бумаги"](#)

<Причина 3> Документ распечатывается без полей.

Способ устранения 1 Печать данных выполняется с полями шириной 5 мм (10 мм для конвертов). Обеспечьте наличие полей по краям документа. "Область печати"

Выполните описанную ниже процедуру в драйвере принтера.

Способ устранения 2

1. Откройте вкладку [Окончательная обработка].
2. Нажмите кнопку [Дополнительные настройки].
3. Установите для параметра [Начать печать с левого верхнего угла листа] значение [Вкл.].

† Края распечатки могут быть частично обрезаны в зависимости от свойств печатаемого документа.

Данные сжаты и распечатаны



Выполните описанную ниже процедуру.

<Причина 1> Указано неправильное значение коэффициента масштабирования.

Выполните описанную ниже процедуру в драйвере принтера.

Способ устранения 1

1. Откройте вкладку [Параметры страницы].
2. Снимите флажок [Масштаб вручную].

† Если флажок [Масштаб вручную] снят, коэффициент масштабирования будет автоматически установлен в соответствии с параметрами [Размер страницы] и [Выходной размер].

Выполните описанную ниже процедуру в драйвере принтера.

Способ устранения 2

1. Откройте вкладку [Параметры страницы].
2. Установите флажок [Масштаб вручную], затем укажите правильный коэффициент масштабирования в соответствии с используемым форматом бумаги.

Следующая страница печатаемого документа частично накладывается на предыдущую

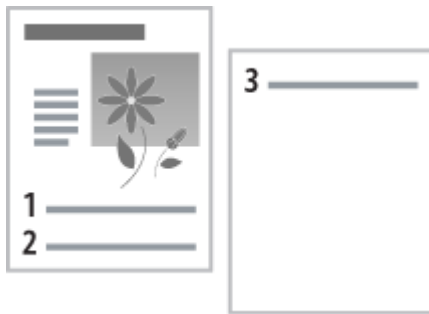

Выполните описанную ниже процедуру.

<Причина> В приложении неправильно указаны значения параметров "Межстрочный интервал" или "Количество строк на странице".

Способ устранения

Укажите значения для параметров "Межстрочный интервал" или "Количество строк на странице" так, чтобы данные помещались на одну страницу, и выполните печать еще раз.

См. руководство по эксплуатации из комплекта поставки.

Выводится чистая бумага (на бумаге ничего не печатается)



Примените один из перечисленных ниже способов устранения неполадки в зависимости от причины ее возникновения.

<Причина 1> С установленного картриджа с тонером не снята защитная лента.

Способ устранения

Извлеките картридж с тонером, снимите защитную ленту и установите картридж с тонером еще раз.

["Замена картриджа с тонером"](#)

<Причина 2> Одновременно подается несколько листов бумаги.

Тщательно пролистайте стопку бумаги, а затем выровняйте ее края на твердой плоской поверхности.

Тщательно пролистайте. Выровняйте края.

Способ устранения



Вся поверхность бумаги полностью черная



Выполните описанную ниже процедуру.

<Причина> Износился барабан в картридже с тонером.

Способ устранения Замените картридж с тонером на новый.
"Замена картриджа с тонером"

Распечатка отличается от изображения, отображаемого на экране

Выполните описанную ниже процедуру.

<Причина> Эта проблема может возникнуть в некоторых приложениях — это зависит от типа обработки данных печати.

Возможно, проблему удастся устранить, выполнив описанную ниже процедуру в драйвере принтера.

Способ устранения

1. Откройте вкладку [Окончательная обработка].
2. Нажмите кнопку [Дополнительные настройки].
3. Измените значение параметра [Постановка в очередь в формате EMF].

† Если для параметра [Постановка в очередь в формате EMF] установлено значение [Вкл.], окно состояния принтера может не отображаться автоматически. В таком случае откройте его вручную. (Подробнее о способах отображения окна состояния принтера см. в разделе "Окно состояния принтера".)

Клапан напечатанного конверта склеен

Выполните описанную ниже процедуру.

<Причина> Конверт не подходит для печати.

Способ устранения Замените конверт на подходящий для использования с данным принтером.
"Пригодная для использования бумага"

Одновременно подаются несколько листов бумаги

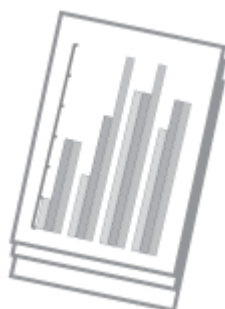

Выполните описанную ниже процедуру.

<Причина> Используется бумага, которая постоянно подается одновременно.

Тщательно пролистайте стопку бумаги, а затем выровняйте ее края на твердой плоской поверхности.

Тщательно пролистайте. Выровняйте края.

Способ
устранения

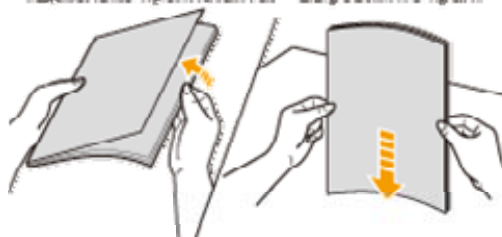

Не удастся выполнить сканирование распечатанных штрих-кодов



Примените описанный ниже способ устранения.

<Причина> При печати штрих-кода с использованием настроек печати по умолчанию, возможно, не удастся выполнить сканирование штрих-кода.

Выполните описанную ниже процедуру в драйвере принтера.

Способ
устранения

1. Откройте вкладку [Окончательная обработка].
2. Нажмите кнопку [Дополнительные настройки].
3. Установите для параметра [Специальный режим печати В] значение [Специальные настройки 1].



Если указано значение [Специальные настройки 1], печать может быть бледной, а контуры текста могут быть очень неровными. Кроме того, скорость печати может снизиться.

Основные операции принтера

➤ Пригодная для использования бумага

Меры предосторожности, касающиеся бумаги
Область печати

➤ Загрузка и вывод бумаги

Загрузка бумаги

➤ Основная процедура печати

➤ Использование справки

➤ Отмена задания

➤ Проверка состояния принтера

Пригодная для использования бумага

Ниже перечислены форматы бумаги, которые можно использовать с данным принтером.

Тип бумаги	Значение параметра [Тип бумаги] ^{*1}	Формат бумаги
Обычная бумага ^{*2} (от 64 до 89 г/м ²)	[Обычная бумага] (по умолчанию) [Обычная бумага L] ^{*3}	A4
		B5
		A5
		Legal
		Letter
		Executive
		16K
		Бумага нестандартного формата ^{*4}
Обычная бумага ^{*2} (от 60 до 63 г/м ²)	[Обычная бумага L]	A4
		B5
		A5
		Legal
		Letter
		Executive
		16K
		Бумага нестандартного формата ^{*4}

Плотная бумага (от 90 до 163 г/м ²)	[Плотная бумага] [Плотная бумага Н] ^{*5}	A4
		B5
		A5
		Legal
		Letter
		Executive
		16K
		Бумага нестандартного формата ^{*4}
Прозрачная пленка	[Прозрачная пленка]	A4
		Letter
Наклейка	[Наклейки]	A4
		Letter
Конверт	[Конверт]	Конверт Monarch
		Конверт №.10 (COM10)
		Конверт DL
		Конверт C5
		Конверт B5

*1 Значение параметра расположено на вкладке [Источник бумаги] в драйвере принтера.

*2 Может использоваться восстановленная бумага.

*3 Если отпечатанные листы скручиваются (сторона для печати скручивается наружу) при печати с выбранным значением [Обычная бумага], выберите значение [Обычная бумага L].

*4 Можно загрузить бумагу нестандартного формата шириной от 76,2 до 215,9 мм и длиной от 188,0 до 355,6 мм.

*5 Если необходимо улучшить фиксацию при печати с выбранным значением параметра [Плотная бумага], выберите [Плотная бумага Н].

ВАЖНО

О скорости печати

Скорость печати может снижаться в зависимости от заданного формата бумаги, ее типа, ориентации и числа копий.

При продолжительной печати на бумаге длиной 271,4 мм или меньше скорость печати может постепенно снижаться.

Меры предосторожности, касающиеся бумаги

"Меры предосторожности, касающиеся бумаги"

ПРИМЕЧАНИЕ

Область печати

"Область печати"

Размеры конверта

Предусмотрены следующие размеры конверта.

Конверт Monarch	98,4 мм x 190,5 мм
Конверт №.10 (COM10)	104,7 мм x 241,3 мм
Конверт DL	110,0 мм x 220,0 мм

Конверт С5	162,0 мм x 229,0 мм
Конверт В5	176,0 мм x 250,0 мм

Меры предосторожности, касающиеся бумаги

Бумага, требующая внимания перед использованием

Использование указанных ниже типов бумаги может повлиять на результаты печати или принтер в некоторых случаях.

Бумага, которая хранилась ненадлежащим образом

- Бумага со складками или изгибами
- Рваная или поврежденная бумага
- Измятая бумага
- Скрученная бумага
- Мокрая или влажная бумага
- Бумага с неровными краями
- Бумага неправильной формы

Бумага с отверстиями или перфорацией

- Бумага с отверстиями для переплета
- Бумага с перфорацией

Бумага с клеящим слоем или специальным покрытием

- Термочувствительная бумага
- Бумага с клеящим слоем
- Копировальная бумага
- Пропитанная цветная бумага
- Специальная мелованная бумага (мелованная бумага для струйных принтеров и т.д.)

Бумага, печать на которой выполнялась на другом принтере

Бумага, на которой выполнена печать с помощью копировального аппарата или другого принтера (печать на обратной стороне такой бумаги также недопустима).

Бумагу, на которой плохо закрепляется тонер

- Бумага с грубой поверхностью
- Бумага, содержащая грубые волокна
- Бумага с чрезвычайно грубой или гладкой поверхностью
- Бумага, плотность которой выходит за пределы, указанные для пригодной к использованию бумаги
- ❗ "Пригодная для использования бумага"

ВАЖНО

О бумаге со скобками, скрепками, тесемками или лентами

Этот вид бумаги может привести к неполадкам в работе принтера или повредить его.

О бумаге, содержащей чернила, которые могут плавиться, гореть, испаряться или выделять вредные газы при температуре нагрева блока закрепления или ниже ее

Бумага этого вида может привести к неполадкам в работе принтера или повредить его.

Печать на обратной стороне бумаги, на которой уже выполнялась печать (выполнение 2-сторонней печати вручную)

Этот принтер позволяет выполнять 2-стороннюю печать вручную путем вставки бумаги*, на

которой уже выполнялась печать, обратной стороной.

При печати на обратной стороне бумаги, на которой уже выполнялась печать, распрямите загибы и загружайте одновременно один лист бумаги в универсальный лоток.

* Можно использовать только бумагу, на которой выполнялась печать с помощью этого принтера. Кроме того, нельзя выполнять повторную печать на уже напечатанной стороне.

Хранение бумаги

Даже если бумага соответствует нормальным техническим характеристикам, ее качество может ухудшиться в случае ее неправильного хранения.

Бумага худшего качества может вызвать нарушения в подаче бумаги, ее замятие или ухудшение качества печати.

Как хранить бумагу

Соблюдайте указанные ниже рекомендации по хранению бумаги и обращению с ней.

Храните бумагу на плоской поверхности.

Во избежание увлажнения или высыхания бумаги храните ее в обертке до момента использования.

Не помещайте бумагу в условия, при которых она может скручиваться или мяться.

Не храните бумагу в вертикальном положении и не храните слишком много пачек бумаги в одной стопке.

Ниже перечислены места, непригодные для хранения бумаги.

Место, подверженное воздействию прямых солнечных лучей

Место, подверженное воздействию высокой влажности

Слишком сухое место

Место, значительно отличающееся по температуре или влажности от места использования бумаги

При печати на влажной бумаге

При печати на влажной бумаге в области вывода принтера может исходить пар.

Поскольку влага испаряется из бумаги под воздействием тепла, выделяемого при фиксации тонера, это не является результатом неправильной работы. (Это может произойти, если в помещении низкая температура.)

Хранение распечаток

При хранении бумаги, на которой произведена печать, и обращении с ней соблюдайте изложенные ниже правила:

Как хранить распечатки

Храните бумагу на ровной поверхности.

Не храните распечатки в папках из ПВХ, так как это может привести к плавлению тонера и его прилипанию к материалу из ПВХ. Скручивание или сгибание распечаток может привести к отслоению тонера.

Храните распечатки в условиях, при которых они не могут скручиваться или мяться, поскольку в противном случае может отслоиться тонер.

В случае хранения распечаток в течение длительного времени (в течение двух и более лет) помещайте их в жесткие папки.

При длительном хранении распечатки могут выцветать.

Избегайте хранения распечаток в месте, подверженном воздействию высокой температуры.

Меры предосторожности при склеивании распечаток

Обязательно используйте нерастворимый клей.

Перед использованием проверьте действие клея на ненужной распечатке.

Перед укладкой в стопки распечаток с клеем убедитесь в полном высыхании клея.

Область печати

ПРИМЕЧАНИЕ

Если нужно расширить область печати

Задайте в драйвере принтера следующие настройки.

1. Нажмите кнопку [Дополнительные настройки] на вкладке [Окончательная обработка].
2. Установите для параметра [Начать печать с левого верхнего угла листа] значение [Вкл.].

† Края распечатки могут быть частично обрезаны в зависимости от свойств печатаемого документа.

Обычная бумага/Плотная бумага/Прозрачная пленка/Наклейка

Для печати недоступна область шириной 5 мм вдоль краев бумаги.

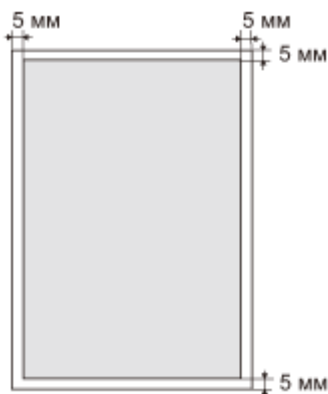

Конверт

Этот принтер может печатать на следующей области.

В зависимости от используемого приложения можно изменить область печати до выполнения печати.

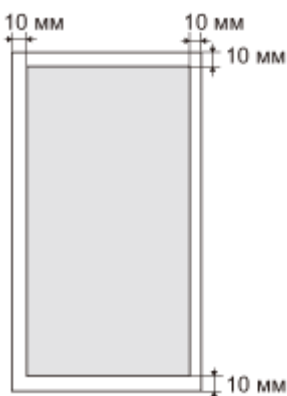

Загрузка и вывод бумаги

Для этого принтера предусмотрен указанный ниже источник бумаги и место вывода.

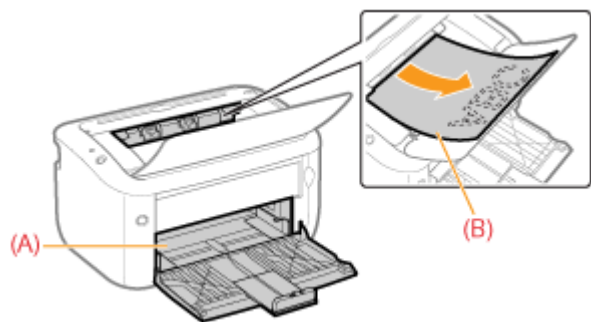

Источник бумаги	(A): универсальный лоток	"Загрузка бумаги"
Место вывода	(B): выводной лоток	На этот лоток выводятся листы бумаги стороной для печати вниз. Откройте выводной лоток перед печатью.

Ресурс бумаги для источника бумаги и места вывода

Тип бумаги	Источник бумаги	Место вывода
	Универсальный лоток	Выводной лоток*
Обычная бумага (например 75 г/м ²)	Прибл. 150 листов	Прибл. 100 листов
Плотная бумага (например 91 г/м ²)	Прибл. 100 листов	Прибл. 50 листов
Плотная бумага (например 128 г/м ²)	Прибл. 60 листов	Прибл. 30 листов
Прозрачная пленка	Прибл. 100 листов	Прибл. 10 листов
Наклейка	Прибл. 50 листов	Прибл. 10 листов
Конверт	Прибл. 10 листов	Прибл. 10 листов

* Фактический ресурс зависит от среды установки и используемого типа бумаги.

Загрузка бумаги

† Подробнее о бумаге, которую можно загружать в универсальный лоток см. в разделе "[Пригодная для использования бумага](#)".

Перед загрузкой бумаги ознакомьтесь с разделом "[Внимание \(загрузка бумаги\)](#)".

1

Откройте универсальный лоток.

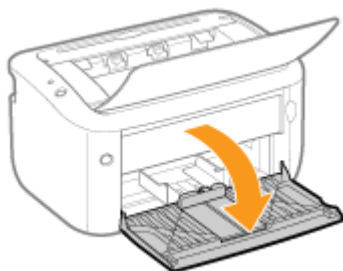

2

Раздвиньте направляющие для бумаги по ширине и длине немного больше, чем фактический формат бумаги.

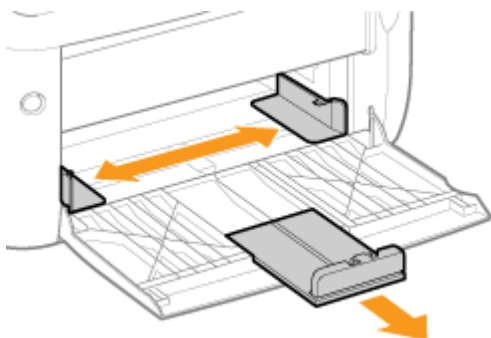

3

Аккуратно загрузите бумагу лицевой стороной вверх, чтобы ее край коснулся задней части лотка.

Загружайте бумагу в книжной ориентации.

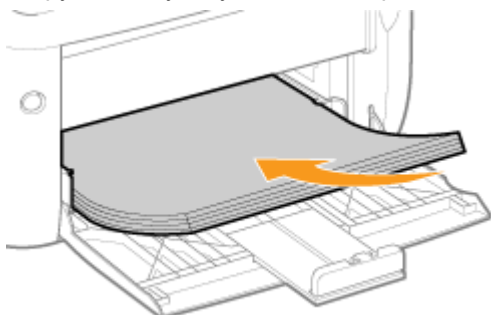

ВАЖНО

При загрузке конвертов

Ознакомьтесь с разделом "[Печать на конвертах](#)" и загрузите бумагу в правильной ориентации.

ПРИМЕЧАНИЕ

При загрузке бланка или бумаги с логотипом

Ознакомьтесь с разделом "[Ориентация загружаемой бумаги](#)" и загрузите бумагу в правильной ориентации.

4

Выровняйте направляющие для бумаги с загруженной бумагой.

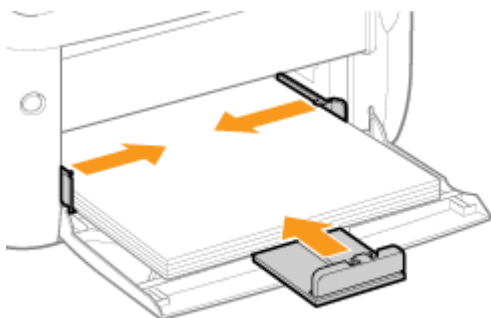

ВАЖНО

Убедитесь в том, что направляющие для бумаги выровнены с бумагой.

Если направляющие находятся слишком далеко или слишком близко относительно ширины бумаги, это может привести к нарушению подачи или замятию бумаги.

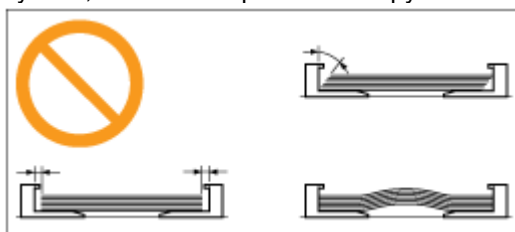

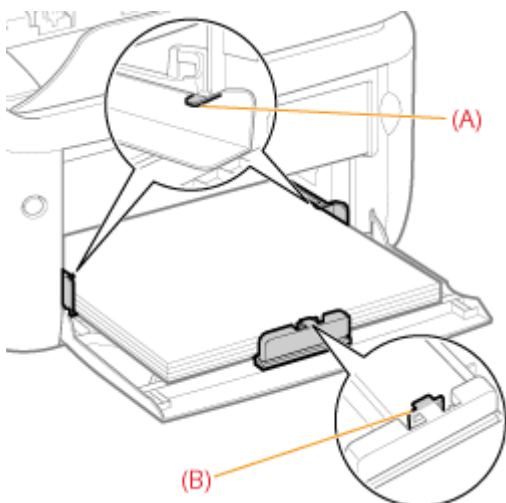

5

Убедитесь, что стопка бумаги загружена под ограничительные направляющие максимальной загрузки (A) или язычок (B) на направляющей для бумаги.



Подробнее об основной процедуре печати см. в разделе "[Основная процедура печати](#)".

- † При печати на бумаге пользовательского размера необходимо заранее зарегистрировать его в драйвере принтера.
["Регистрация нестандартного размера бумаги"](#)
- † Если при печати заканчивается бумага, мигает индикатор  (Бумага) (оранжевый).
 Печать возобновляется нажатием клавиши [] (Бумага).

Внимание (загрузка бумаги)

См. также раздел ["Важные указания по технике безопасности"](#).

ВАЖНО

Меры предосторожности при загрузке бумаги

Загрузите бумагу так, чтобы она была выровнена.

Если задний край стопки бумаги не выровнен должным образом, это может привести к нарушению подачи или замятию бумаги.

Если бумага скручена или углы бумаги загнуты, распрямите ее перед загрузкой в принтер.

Не трогайте бумагу в универсальном лотке и не вынимайте ее во время печати.

Это может привести к замятию бумаги или повреждению принтера.

При использовании плохо разрезанной бумаги

Одновременно могут подаваться несколько листов бумаги. В таком случае тщательно пролистайте стопку и выровняйте ее края на твердой плоской поверхности.

Кроме того, не нажимайте на верхнюю часть универсального лотка и не давите на него.

Это может привести к повреждению универсального лотка.

Основная процедура печати

В данном разделе описана основная процедура печати из приложения, где в качестве примера приложения рассматривается Adobe Reader.

† Процедура печати может отличаться в зависимости от используемого приложения.

Перед выполнением печати ознакомьтесь с разделом ["Внимание \(основные функции печати\)"](#).

1

Загрузите бумагу в универсальный лоток.

"Загрузка бумаги"

2

С помощью Adobe Reader откройте файл формата PDF, который требуется распечатать.

3

В меню [Файл] выберите [Печать].

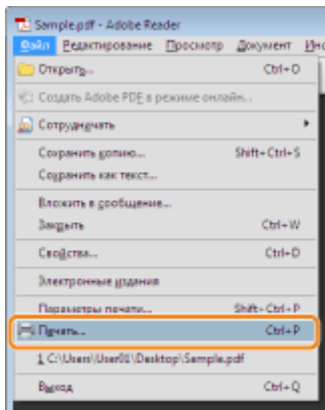

4

Выполните настройку печати.

(1) Выберите данный принтер.

† Имя принтера можно изменить в папке принтера (🔗 "Основные операции/Различные сведения для ОС Windows").

(2) Выполните настройку печати.

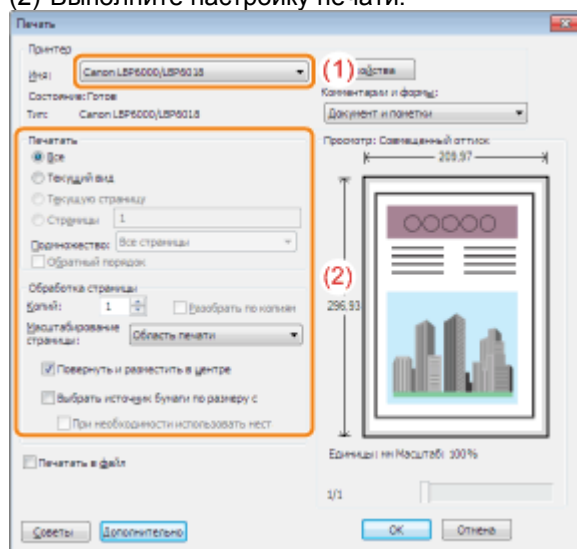

5

Нажмите кнопку [Свойства].

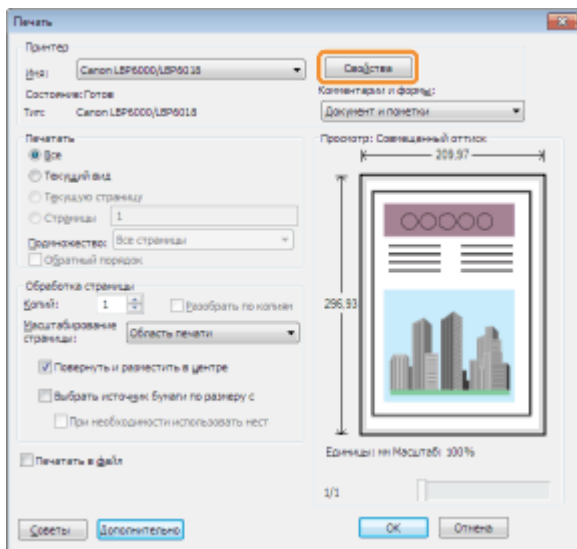

6

Укажите значения настроек [Размер страницы] и [Выходной размер].

- (1) Откройте вкладку [Параметры страницы].
- (2) Выберите размер страницы документа, созданного в приложении.
- (3) Выберите, отличается ли формат бумаги для печати от формата данных.

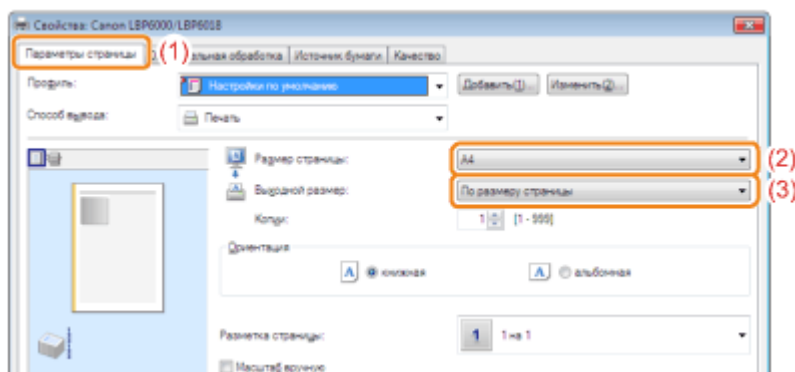

ВАЖНО

Если значения параметров [Размер страницы] и [Выходной размер] различаются
Данные при печати автоматически уменьшаются или увеличиваются до размера страницы.

7

Укажите значение параметра [Тип бумаги].

- (1) Откройте вкладку [Источник бумаги].
- (2) Выберите тип бумаги, загруженной в источник бумаги.*

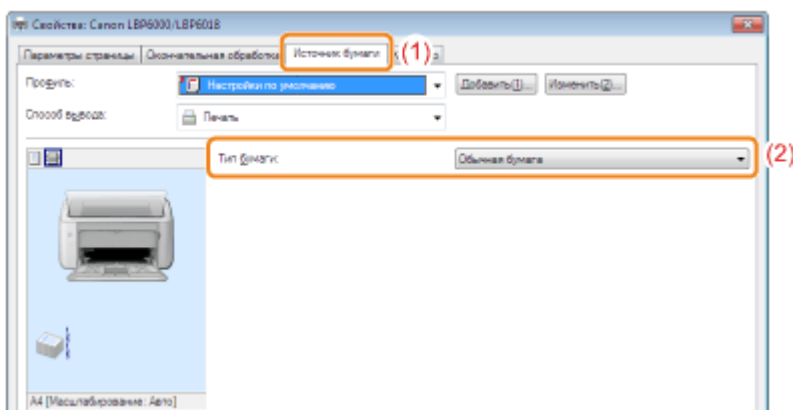

* Изменяйте значение параметра в соответствии с типом бумаги, как описано ниже.

Тип бумаги	Значение параметра [Тип бумаги]
Обычная бумага (от 64 до 89 г/м ²)	[Обычная бумага] (по умолчанию) [Обычная бумага L] ^{*1}
Обычная бумага (от 60 до 63 г/м ²)	[Обычная бумага L]
Плотная бумага (от 90 до 163 г/м ²)	[Плотная бумага] [Плотная бумага H] ^{*2}
Прозрачная пленка	[Прозрачная пленка]
Наклейка	[Наклейки]
Конверт	[Конверт]

*1 Если отпечатанные листы скручиваются (сторона для печати скручивается наружу) при печати с выбранным значением [Обычная бумага], выберите значение [Обычная бумага L].

*2 Если необходимо улучшить фиксацию при печати с выбранным значением параметра [Плотная бумага], выберите [Плотная бумага H].

8

При необходимости укажите другие настройки печати.

† "В разделе "[Полезные функции печати](#)" описываются процедуры печати с применением различных функций печати. Используйте в полной мере функции данного принтера.

ПРИМЕЧАНИЕ

Подробнее о параметрах

см. в справке.

["Использование справки"](#)

9

Проверьте параметры, а затем щелкните [ОК].

→ Снова откроется диалоговое окно [Печать].

10

Щелкните [OK].

→ Принтер начнет печатать.

- ?** Если печать выполняется неправильно
- "Выполнение печати невозможно (подключение через USB)"
 - "Выполнение печати невозможно (через сервер печати)"

Внимание (основные функции печати)

ПРИМЕЧАНИЕ

Установите драйвер принтера.

Драйвер принтера — это программное обеспечение, необходимое для печати с помощью данного принтера. Перед выполнением печати установите драйвер принтера.

"Установка драйвера принтера"

При выполнении печати на бумаге пользовательского формата

Необходимо предварительно зарегистрировать пользовательский размер бумаги в драйвере принтера.

"Регистрация нестандартного размера бумаги"

О содержании, указанном в разделе "Основная процедура печати"

Указанные параметры применяются только к тем данным, печать которых будет выполняться в том же приложении. Выход из приложения возвращает измененные параметры к значениям по умолчанию.

Подробнее о процедуре изменения настроек печати по умолчанию см. в разделе "Изменение настроек печати, установленных по умолчанию".

Использование справки

Подробнее о каждом параметре в драйвере принтера или окне состояния принтера см. инструкции в справке.

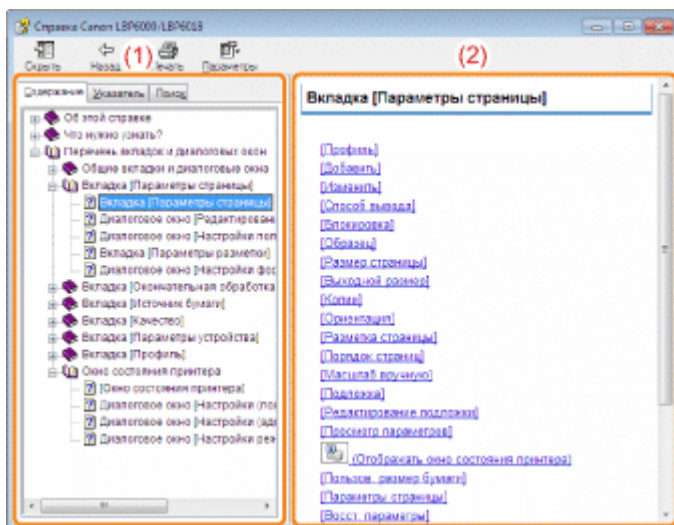

- (1) **Панель навигации**
Выберите тему для нужной опции.
Вкладка [Содержание]

Содержит заголовки вкладок, диалоговых окон и другие сведения. Выберите вкладку, диалоговое окно и другие элементы для необходимой опции.

Вкладка [Указатель]

Отображает список [Указатель].

Введите ключевое слово в поле [Введите ключевое слово для поиска] или прокрутите список ключевых слов, а затем дважды щелкните опцию, сведения о которой необходимо получить.

Вкладка [Поиск]

Введите произвольное слово или фразу для поиска темы.

Введите слово или фразу в поле [Введите слово для поиска] и щелкните [Разделы].

Дважды щелкните вкладку, диалоговое окно и прочее в разделах для необходимой опции.

(2) Тематическая панель

Отображает список параметров для каждой вкладки или диалогового окна.

Щелкните необходимую опцию, чтобы отобразить ее описание.

Как отобразить справку

При отображении справки из драйвера принтера

Щелкните [Справка].

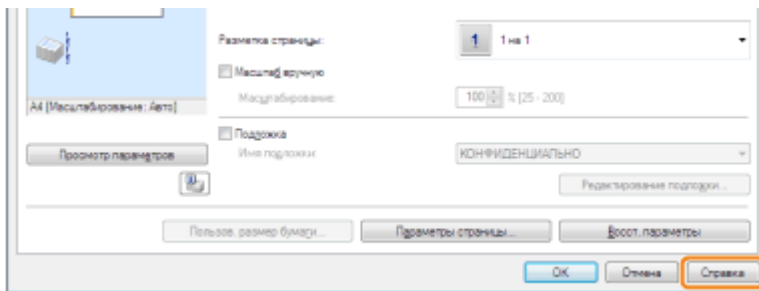

При отображении справки из окна состояния принтера

В меню [Справка] выберите [Справочная система].

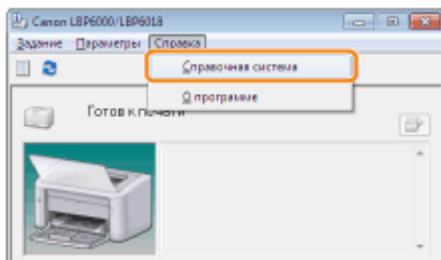

Отмена задания

Можно отменить задание печати с помощью одного из указанных ниже методов.

- † Отменить задание другого пользователя не удастся. (В среде сервера печати задания печати, находящиеся на сервере печати, можно отменить.)

❖ Отмена задания печати с помощью очереди печати

При выполнении нескольких заданий печати можно выбрать одно задание и отменить его.

Отмена задания печати при помощи окна состояния принтера

Можно отменить задание, которое печатается в данный момент, одним щелчком.

Отмена задания печати с помощью очереди печати

1

Отобразите очередь печати.

При отображении справки из окна состояния принтера

1. Щелкните значок [] в области уведомлений Windows, а затем выберите имя принтера.

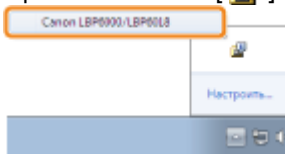

2. Щелкните [] (Очередь печати).

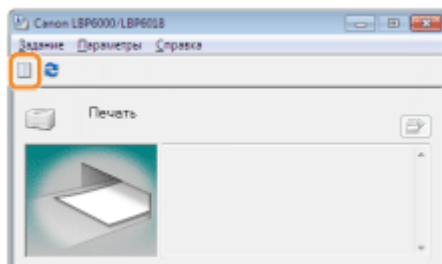

При отображении из папки принтера

1. Откройте папку принтера.
"Основные операции/Различные сведения для ОС Windows"
2. Дважды щелкните значок данного принтера.

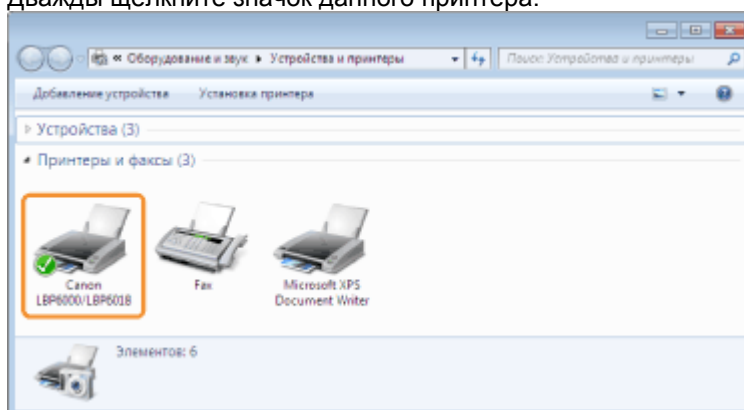

2

Щелкните правой кнопкой мыши задание, которое нужно отменить, затем во всплывающем меню выберите пункт [Отменить].

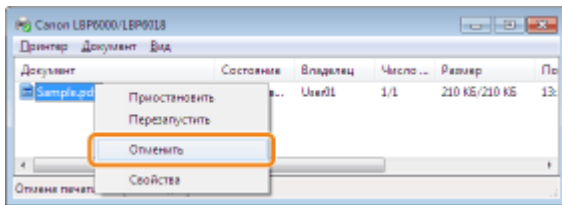

? Если задание печати не отображается

Задание другого пользователя не отображается. (В среде сервера печати все задания печати отображаются на сервере печати.)

ПРИМЕЧАНИЕ

Подробнее об очереди печати

см. в справке Windows.

3

Нажатие кнопки [Да] отменяет задание печати.

? Если не удастся отменить задание

Отменить задание, страницы которого находятся в процессе печати, не удастся.

Отмена задания печати при помощи окна состояния принтера

1

Щелкните значок [] в области уведомлений Windows, а затем выберите имя принтера.

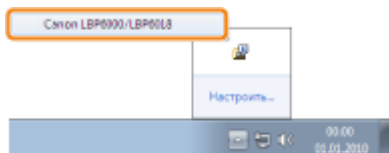

2

Нажатие кнопки [] (Отмена задания) отменяет задание печати.

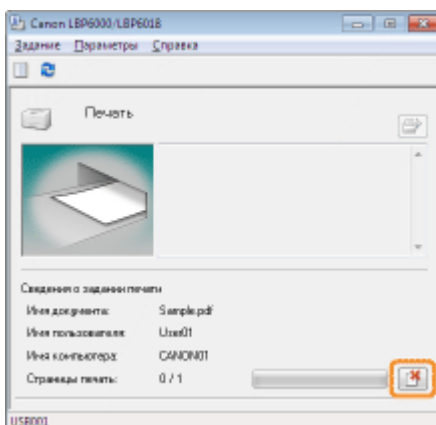

? Если не удастся отменить задание

Отменить задание, страницы которого находятся в процессе печати, не удастся. Отменить задание другого пользователя не удастся. (В среде сервера печати задания печати, находящиеся на сервере печати, можно отменить.)

Проверка состояния принтера

Можно проверить текущее состояние принтера с помощью окна состояния принтера.

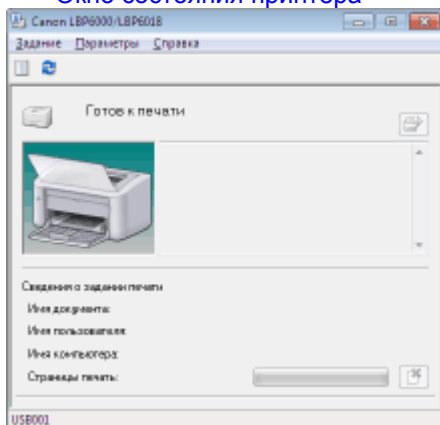
"Окно состояния принтера"

Окно состояния принтера отображает текущее состояние принтера с помощью сообщений, анимации и значков.

Если Вы обнаруживаете какие-либо проблемы с принтером, проверьте окно состояния принтера.

Основные операции принтера

➤ Пригодная для использования бумага

Меры предосторожности, касающиеся бумаги
Область печати

➤ Загрузка и вывод бумаги

Загрузка бумаги

➤ Основная процедура печати

➤ Использование справки

➤ Отмена задания

➤ Проверка состояния принтера

Пригодная для использования бумага

Ниже перечислены форматы бумаги, которые можно использовать с данным принтером.

Тип бумаги	Значение параметра [Тип бумаги] ^{*1}	Формат бумаги
Обычная бумага ^{*2} (от 64 до 89 г/м ²)	[Обычная бумага] (по умолчанию) [Обычная бумага L] ^{*3}	A4
		B5
		A5
		Legal
		Letter
		Executive
		16K
		Бумага нестандартного формата ^{*4}
Обычная бумага ^{*2} (от 60 до 63 г/м ²)	[Обычная бумага L]	A4
		B5
		A5
		Legal
		Letter
		Executive
		16K
		Бумага нестандартного формата ^{*4}

Плотная бумага (от 90 до 163 г/м ²)	[Плотная бумага] [Плотная бумага Н] ^{*5}	A4
		B5
		A5
		Legal
		Letter
		Executive
		16K
		Бумага нестандартного формата ^{*4}
Прозрачная пленка	[Прозрачная пленка]	A4
		Letter
Наклейка	[Наклейки]	A4
		Letter
Конверт	[Конверт]	Конверт Monarch
		Конверт №.10 (COM10)
		Конверт DL
		Конверт C5
		Конверт B5

*1 Значение параметра расположено на вкладке [Источник бумаги] в драйвере принтера.

*2 Может использоваться восстановленная бумага.

*3 Если отпечатанные листы скручиваются (сторона для печати скручивается наружу) при печати с выбранным значением [Обычная бумага], выберите значение [Обычная бумага L].

*4 Можно загрузить бумагу нестандартного формата шириной от 76,2 до 215,9 мм и длиной от 188,0 до 355,6 мм.

*5 Если необходимо улучшить фиксацию при печати с выбранным значением параметра [Плотная бумага], выберите [Плотная бумага Н].

ВАЖНО

О скорости печати

Скорость печати может снижаться в зависимости от заданного формата бумаги, ее типа, ориентации и числа копий.

При продолжительной печати на бумаге длиной 271,4 мм или меньше скорость печати может постепенно снижаться.

Меры предосторожности, касающиеся бумаги

"Меры предосторожности, касающиеся бумаги"

ПРИМЕЧАНИЕ

Область печати

"Область печати"

Размеры конверта

Предусмотрены следующие размеры конверта.

Конверт Monarch	98,4 мм x 190,5 мм
Конверт №.10 (COM10)	104,7 мм x 241,3 мм
Конверт DL	110,0 мм x 220,0 мм

Конверт С5	162,0 мм x 229,0 мм
Конверт В5	176,0 мм x 250,0 мм

Меры предосторожности, касающиеся бумаги

Бумага, требующая внимания перед использованием

Использование указанных ниже типов бумаги может повлиять на результаты печати или принтер в некоторых случаях.

Бумага, которая хранилась ненадлежащим образом

- Бумага со складками или изгибами
- Рваная или поврежденная бумага
- Измятая бумага
- Скрученная бумага
- Мокрая или влажная бумага
- Бумага с неровными краями
- Бумага неправильной формы

Бумага с отверстиями или перфорацией

- Бумага с отверстиями для переплета
- Бумага с перфорацией

Бумага с клеящим слоем или специальным покрытием

- Термочувствительная бумага
- Бумага с клеящим слоем
- Копировальная бумага
- Пропитанная цветная бумага
- Специальная мелованная бумага (мелованная бумага для струйных принтеров и т.д.)

Бумага, печать на которой выполнялась на другом принтере

Бумага, на которой выполнена печать с помощью копировального аппарата или другого принтера (печать на обратной стороне такой бумаги также недопустима).

Бумагу, на которой плохо закрепляется тонер

- Бумага с грубой поверхностью
- Бумага, содержащая грубые волокна
- Бумага с чрезвычайно грубой или гладкой поверхностью
- Бумага, плотность которой выходит за пределы, указанные для пригодной к использованию бумаги
- ❗ "Пригодная для использования бумага"

ВАЖНО

О бумаге со скобками, скрепками, тесемками или лентами

Этот вид бумаги может привести к неполадкам в работе принтера или повредить его.

О бумаге, содержащей чернила, которые могут плавиться, гореть, испаряться или выделять вредные газы при температуре нагрева блока закрепления или ниже ее

Бумага этого вида может привести к неполадкам в работе принтера или повредить его.

Печать на обратной стороне бумаги, на которой уже выполнялась печать (выполнение 2-сторонней печати вручную)

Этот принтер позволяет выполнять 2-стороннюю печать вручную путем вставки бумаги*, на

которой уже выполнялась печать, обратной стороной.

При печати на обратной стороне бумаги, на которой уже выполнялась печать, распрямите загибы и загружайте одновременно один лист бумаги в универсальный лоток.

* Можно использовать только бумагу, на которой выполнялась печать с помощью этого принтера. Кроме того, нельзя выполнять повторную печать на уже напечатанной стороне.

Хранение бумаги

Даже если бумага соответствует нормальным техническим характеристикам, ее качество может ухудшиться в случае ее неправильного хранения.

Бумага худшего качества может вызвать нарушения в подаче бумаги, ее замятие или ухудшение качества печати.

Как хранить бумагу

Соблюдайте указанные ниже рекомендации по хранению бумаги и обращению с ней.

Храните бумагу на плоской поверхности.

Во избежание увлажнения или высыхания бумаги храните ее в обертке до момента использования.

Не помещайте бумагу в условия, при которых она может скручиваться или мяться.

Не храните бумагу в вертикальном положении и не храните слишком много пачек бумаги в одной стопке.

Ниже перечислены места, непригодные для хранения бумаги.

Место, подверженное воздействию прямых солнечных лучей

Место, подверженное воздействию высокой влажности

Слишком сухое место

Место, значительно отличающееся по температуре или влажности от места использования бумаги

При печати на влажной бумаге

При печати на влажной бумаге в области вывода принтера может исходить пар.

Поскольку влага испаряется из бумаги под воздействием тепла, выделяемого при фиксации тонера, это не является результатом неправильной работы. (Это может произойти, если в помещении низкая температура.)

Хранение распечаток

При хранении бумаги, на которой произведена печать, и обращении с ней соблюдайте изложенные ниже правила:

Как хранить распечатки

Храните бумагу на ровной поверхности.

Не храните распечатки в папках из ПВХ, так как это может привести к плавлению тонера и его прилипанию к материалу из ПВХ. Скручивание или сгибание распечаток может привести к отслоению тонера.

Храните распечатки в условиях, при которых они не могут скручиваться или мяться, поскольку в противном случае может отслоиться тонер.

В случае хранения распечаток в течение длительного времени (в течение двух и более лет) помещайте их в жесткие папки.

При длительном хранении распечатки могут выцветать.

Избегайте хранения распечаток в месте, подверженном воздействию высокой температуры.

Меры предосторожности при склеивании распечаток

Обязательно используйте нерастворимый клей.

Перед использованием проверьте действие клея на ненужной распечатке.

Перед укладкой в стопки распечаток с клеем убедитесь в полном высыхании клея.

Область печати

ПРИМЕЧАНИЕ

Если нужно расширить область печати

Задайте в драйвере принтера следующие настройки.

1. Нажмите кнопку [Дополнительные настройки] на вкладке [Окончательная обработка].
2. Установите для параметра [Начать печать с левого верхнего угла листа] значение [Вкл.].

† Края распечатки могут быть частично обрезаны в зависимости от свойств печатаемого документа.

Обычная бумага/Плотная бумага/Прозрачная пленка/Наклейка

Для печати недоступна область шириной 5 мм вдоль краев бумаги.

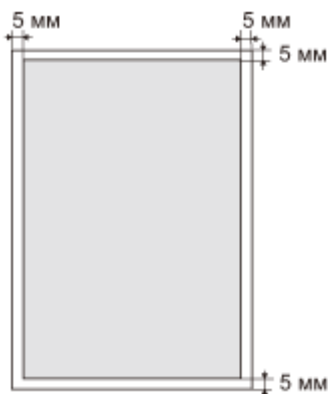

Конверт

Этот принтер может печатать на следующей области.

В зависимости от используемого приложения можно изменить область печати до выполнения печати.

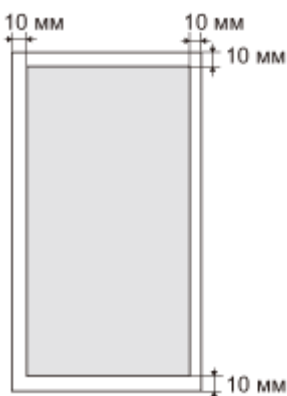

Загрузка и вывод бумаги

Для этого принтера предусмотрен указанный ниже источник бумаги и место вывода.

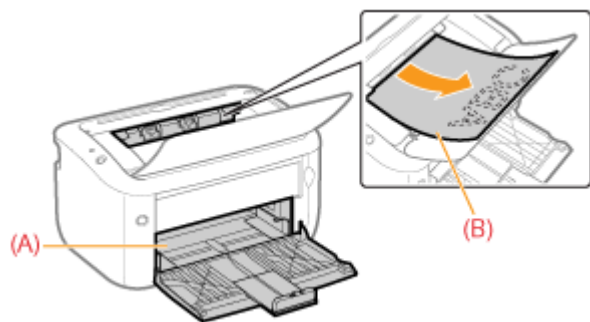

Источник бумаги	(A): универсальный лоток	"Загрузка бумаги"
Место вывода	(B): выводной лоток	На этот лоток выводятся листы бумаги стороной для печати вниз. Откройте выводной лоток перед печатью.

Ресурс бумаги для источника бумаги и места вывода

Тип бумаги	Источник бумаги	Место вывода
	Универсальный лоток	Выводной лоток*
Обычная бумага (например 75 г/м ²)	Прибл. 150 листов	Прибл. 100 листов
Плотная бумага (например 91 г/м ²)	Прибл. 100 листов	Прибл. 50 листов
Плотная бумага (например 128 г/м ²)	Прибл. 60 листов	Прибл. 30 листов
Прозрачная пленка	Прибл. 100 листов	Прибл. 10 листов
Наклейка	Прибл. 50 листов	Прибл. 10 листов
Конверт	Прибл. 10 листов	Прибл. 10 листов

* Фактический ресурс зависит от среды установки и используемого типа бумаги.

Загрузка бумаги

† Подробнее о бумаге, которую можно загружать в универсальный лоток см. в разделе "[Пригодная для использования бумага](#)".

Перед загрузкой бумаги ознакомьтесь с разделом "[Внимание \(загрузка бумаги\)](#)".

1

Откройте универсальный лоток.

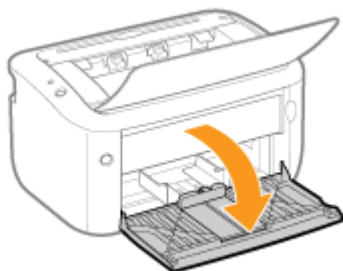

2

Раздвиньте направляющие для бумаги по ширине и длине немного больше, чем фактический формат бумаги.

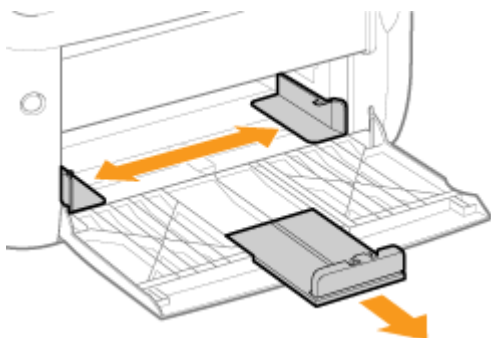

3

Аккуратно загрузите бумагу лицевой стороной вверх, чтобы ее край коснулся задней части лотка.

Загружайте бумагу в книжной ориентации.

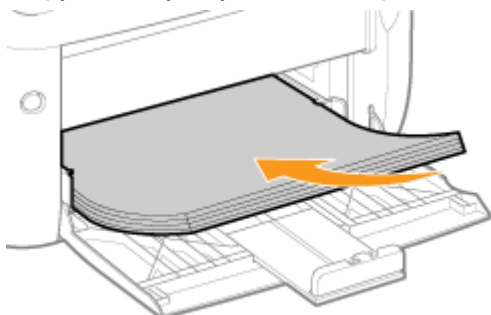

ВАЖНО

При загрузке конвертов

Ознакомьтесь с разделом "[Печать на конвертах](#)" и загрузите бумагу в правильной ориентации.

ПРИМЕЧАНИЕ

При загрузке бланка или бумаги с логотипом

Ознакомьтесь с разделом "[Ориентация загружаемой бумаги](#)" и загрузите бумагу в правильной ориентации.

4

Выровняйте направляющие для бумаги с загруженной бумагой.

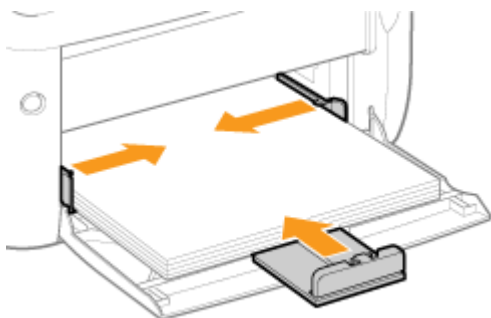

ВАЖНО

Убедитесь в том, что направляющие для бумаги выровнены с бумагой.

Если направляющие находятся слишком далеко или слишком близко относительно ширины бумаги, это может привести к нарушению подачи или замятию бумаги.

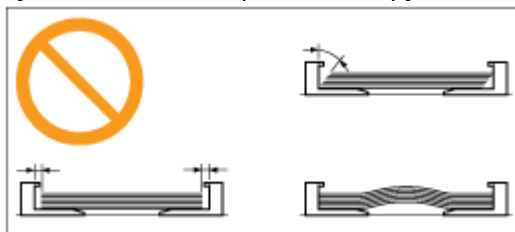

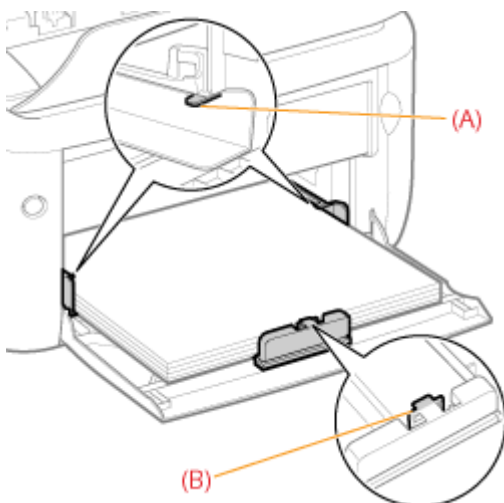

5

Убедитесь, что стопка бумаги загружена под ограничительные направляющие максимальной загрузки (A) или язычок (B) на направляющей для бумаги.



Подробнее об основной процедуре печати см. в разделе "[Основная процедура печати](#)".

- † При печати на бумаге пользовательского размера необходимо заранее зарегистрировать его в драйвере принтера.
"[Регистрация нестандартного размера бумаги](#)"
- † Если при печати заканчивается бумага, мигает индикатор  (Бумага) (оранжевый).
Печать возобновляется нажатием клавиши [] (Бумага).

Внимание (загрузка бумаги)

См. также раздел ["Важные указания по технике безопасности"](#).

ВАЖНО

Меры предосторожности при загрузке бумаги

Загрузите бумагу так, чтобы она была выровнена.

Если задний край стопки бумаги не выровнен должным образом, это может привести к нарушению подачи или замятию бумаги.

Если бумага скручена или углы бумаги загнуты, распрямите ее перед загрузкой в принтер.

Не трогайте бумагу в универсальном лотке и не вынимайте ее во время печати.

Это может привести к замятию бумаги или повреждению принтера.

При использовании плохо разрезанной бумаги

Одновременно могут подаваться несколько листов бумаги. В таком случае тщательно пролистайте стопку и выровняйте ее края на твердой плоской поверхности.

Кроме того, не нажимайте на верхнюю часть универсального лотка и не давите на него.

Это может привести к повреждению универсального лотка.

Основная процедура печати

В данном разделе описана основная процедура печати из приложения, где в качестве примера приложения рассматривается Adobe Reader.

† Процедура печати может отличаться в зависимости от используемого приложения.

Перед выполнением печати ознакомьтесь с разделом ["Внимание \(основные функции печати\)"](#).

1

Загрузите бумагу в универсальный лоток.

"Загрузка бумаги"

2

С помощью Adobe Reader откройте файл формата PDF, который требуется распечатать.

3

В меню [Файл] выберите [Печать].

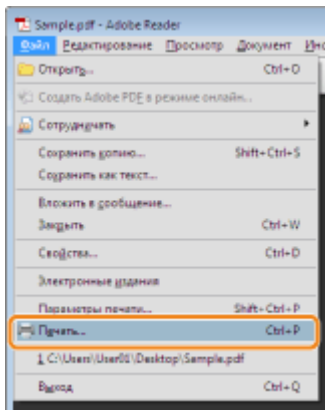

4

Выполните настройку печати.

(1) Выберите данный принтер.

† Имя принтера можно изменить в папке принтера (🔗 "Основные операции/Различные сведения для ОС Windows").

(2) Выполните настройку печати.

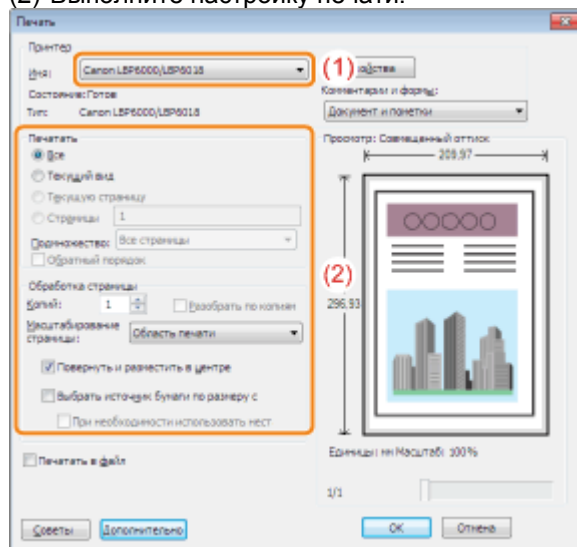

5

Нажмите кнопку [Свойства].

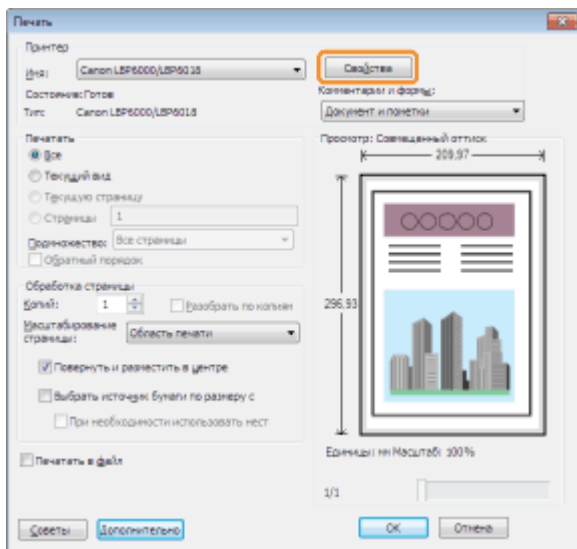

6

Укажите значения настроек [Размер страницы] и [Выходной размер].

- (1) Откройте вкладку [Параметры страницы].
- (2) Выберите размер страницы документа, созданного в приложении.
- (3) Выберите, отличается ли формат бумаги для печати от формата данных.

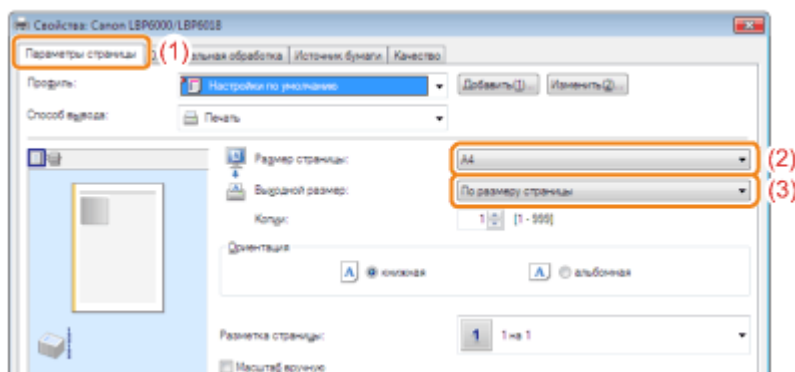

ВАЖНО

Если значения параметров [Размер страницы] и [Выходной размер] различаются
Данные при печати автоматически уменьшаются или увеличиваются до размера страницы.

7

Укажите значение параметра [Тип бумаги].

- (1) Откройте вкладку [Источник бумаги].
- (2) Выберите тип бумаги, загруженной в источник бумаги.*

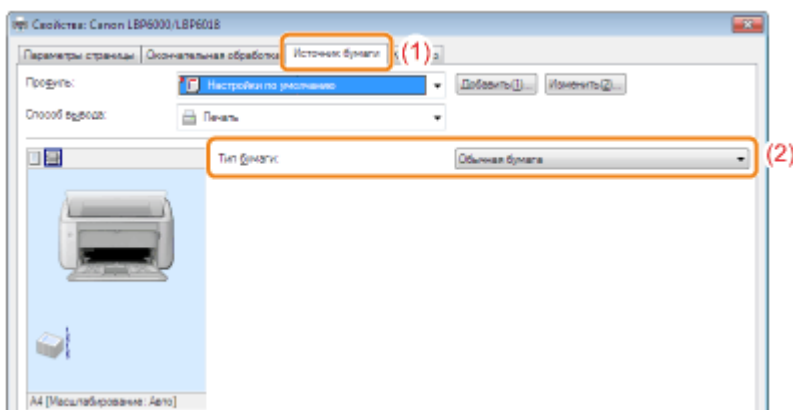

* Изменяйте значение параметра в соответствии с типом бумаги, как описано ниже.

Тип бумаги	Значение параметра [Тип бумаги]
Обычная бумага (от 64 до 89 г/м ²)	[Обычная бумага] (по умолчанию) [Обычная бумага L] ^{*1}
Обычная бумага (от 60 до 63 г/м ²)	[Обычная бумага L]
Плотная бумага (от 90 до 163 г/м ²)	[Плотная бумага] [Плотная бумага H] ^{*2}
Прозрачная пленка	[Прозрачная пленка]
Наклейка	[Наклейки]
Конверт	[Конверт]

*1 Если отпечатанные листы скручиваются (сторона для печати скручивается наружу) при печати с выбранным значением [Обычная бумага], выберите значение [Обычная бумага L].

*2 Если необходимо улучшить фиксацию при печати с выбранным значением параметра [Плотная бумага], выберите [Плотная бумага H].

8

При необходимости укажите другие настройки печати.

† "В разделе "[Полезные функции печати](#)" описываются процедуры печати с применением различных функций печати. Используйте в полной мере функции данного принтера.

ПРИМЕЧАНИЕ

Подробнее о параметрах

см. в справке.

["Использование справки"](#)

9

Проверьте параметры, а затем щелкните [ОК].

→ Снова откроется диалоговое окно [Печать].

10

Щелкните [OK].

→ Принтер начнет печатать.

- ?** Если печать выполняется неправильно
- "Выполнение печати невозможно (подключение через USB)"
 - "Выполнение печати невозможно (через сервер печати)"

Внимание (основные функции печати)

ПРИМЕЧАНИЕ

Установите драйвер принтера.

Драйвер принтера — это программное обеспечение, необходимое для печати с помощью данного принтера. Перед выполнением печати установите драйвер принтера.

"Установка драйвера принтера"

При выполнении печати на бумаге пользовательского формата

Необходимо предварительно зарегистрировать пользовательский размер бумаги в драйвере принтера.

"Регистрация нестандартного размера бумаги"

О содержании, указанном в разделе "Основная процедура печати"

Указанные параметры применяются только к тем данным, печать которых будет выполняться в том же приложении. Выход из приложения возвращает измененные параметры к значениям по умолчанию.

Подробнее о процедуре изменения настроек печати по умолчанию см. в разделе "Изменение настроек печати, установленных по умолчанию".

Использование справки

Подробнее о каждом параметре в драйвере принтера или окне состояния принтера см. инструкции в справке.

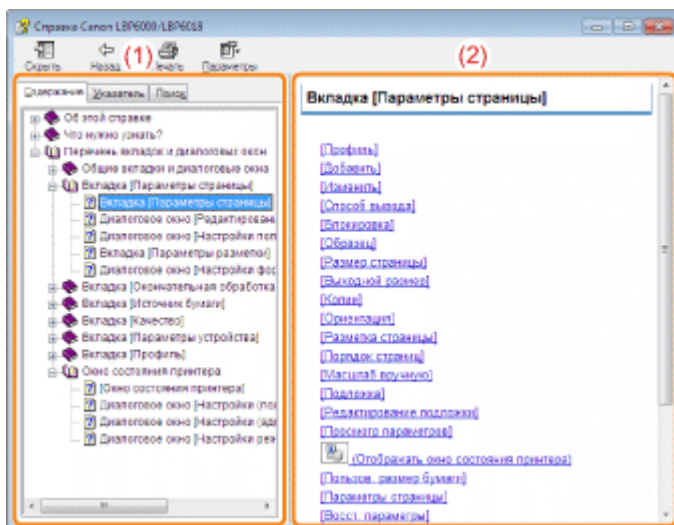

- (1) **Панель навигации**
Выберите тему для нужной опции.
Вкладка [Содержание]

Содержит заголовки вкладок, диалоговых окон и другие сведения. Выберите вкладку, диалоговое окно и другие элементы для необходимой опции.

Вкладка [Указатель]

Отображает список [Указатель].

Введите ключевое слово в поле [Введите ключевое слово для поиска] или прокрутите список ключевых слов, а затем дважды щелкните опцию, сведения о которой необходимо получить.

Вкладка [Поиск]

Введите произвольное слово или фразу для поиска темы.

Введите слово или фразу в поле [Введите слово для поиска] и щелкните [Разделы].

Дважды щелкните вкладку, диалоговое окно и прочее в разделах для необходимой опции.

(2) Тематическая панель

Отображает список параметров для каждой вкладки или диалогового окна.

Щелкните необходимую опцию, чтобы отобразить ее описание.

Как отобразить справку

При отображении справки из драйвера принтера

Щелкните [Справка].

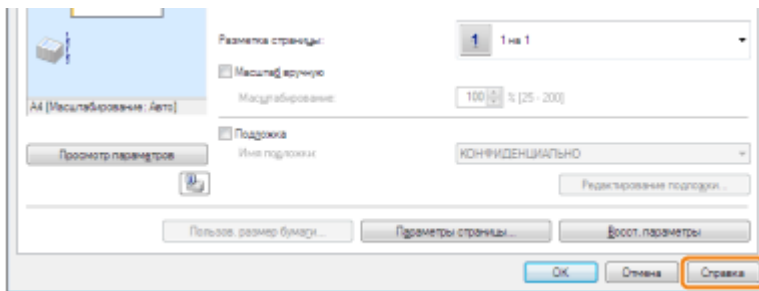

При отображении справки из окна состояния принтера

В меню [Справка] выберите [Справочная система].

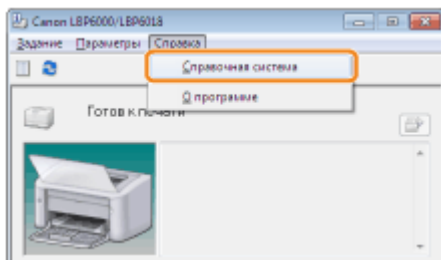

Отмена задания

Можно отменить задание печати с помощью одного из указанных ниже методов.

- † Отменить задание другого пользователя не удастся. (В среде сервера печати задания печати, находящиеся на сервере печати, можно отменить.)

❖ Отмена задания печати с помощью очереди печати

При выполнении нескольких заданий печати можно выбрать одно задание и отменить его.

Отмена задания печати при помощи окна состояния принтера

Можно отменить задание, которое печатается в данный момент, одним щелчком.

Отмена задания печати с помощью очереди печати

1

Отобразите очередь печати.

При отображении справки из окна состояния принтера

1. Щелкните значок [] в области уведомлений Windows, а затем выберите имя принтера.

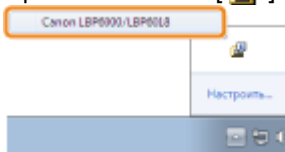

2. Щелкните [] (Очередь печати).

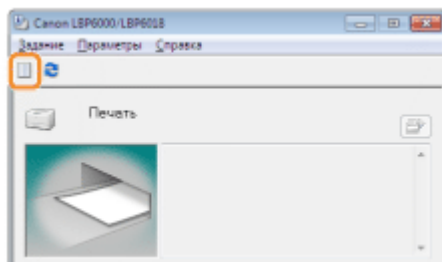

При отображении из папки принтера

1. Откройте папку принтера.
"Основные операции/Различные сведения для ОС Windows"
2. Дважды щелкните значок данного принтера.

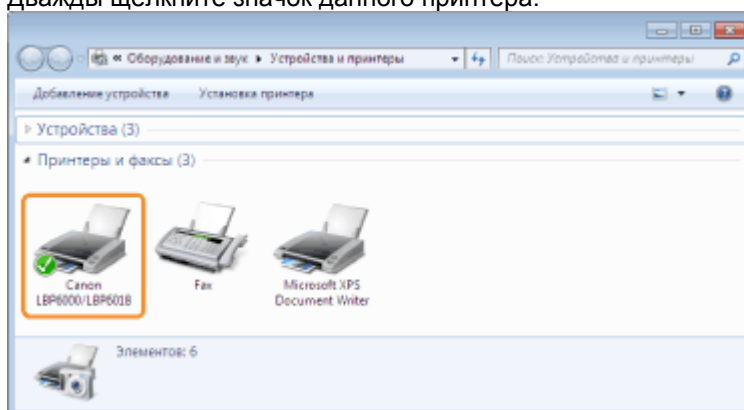

2

Щелкните правой кнопкой мыши задание, которое нужно отменить, затем во всплывающем меню выберите пункт [Отменить].

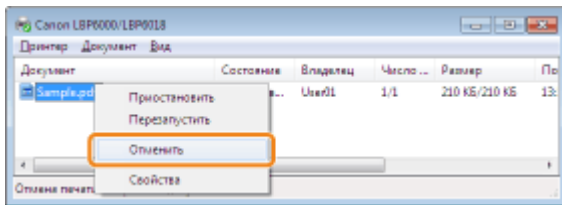

? Если задание печати не отображается

Задание другого пользователя не отображается. (В среде сервера печати все задания печати отображаются на сервере печати.)

ПРИМЕЧАНИЕ

Подробнее об очереди печати

см. в справке Windows.

3

Нажатие кнопки [Да] отменяет задание печати.

? Если не удастся отменить задание

Отменить задание, страницы которого находятся в процессе печати, не удастся.

Отмена задания печати при помощи окна состояния принтера

1

Щелкните значок [] в области уведомлений Windows, а затем выберите имя принтера.

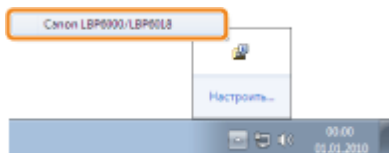

2

Нажатие кнопки [] (Отмена задания) отменяет задание печати.

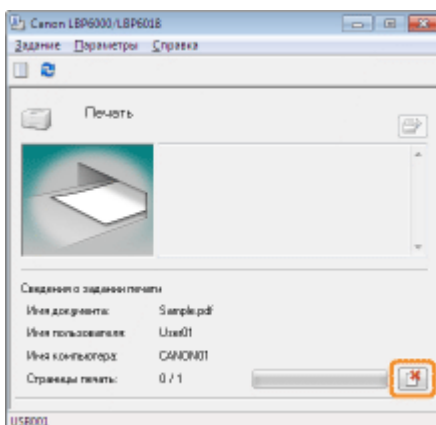

? Если не удастся отменить задание

Отменить задание, страницы которого находятся в процессе печати, не удастся. Отменить задание другого пользователя не удастся. (В среде сервера печати задания печати, находящиеся на сервере печати, можно отменить.)

Проверка состояния принтера

Можно проверить текущее состояние принтера с помощью окна состояния принтера.

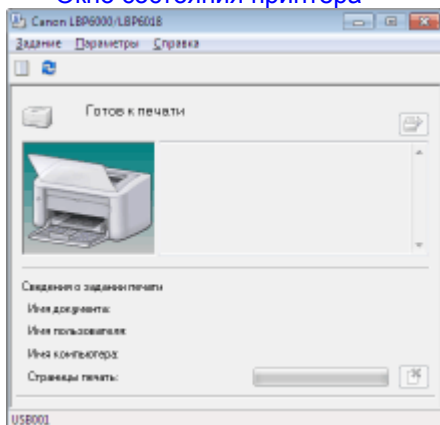
"Окно состояния принтера"

Окно состояния принтера отображает текущее состояние принтера с помощью сообщений, анимации и значков.

Если Вы обнаруживаете какие-либо проблемы с принтером, проверьте окно состояния принтера.

Устранение неполадок



Неполадки блока принтера

Выполнение печати невозможно
Для перехода к выполнению задания печати принтеру требуется слишком много времени
Не удастся ВКЛЮЧИТЬ принтер
В области вывода принтера может исходить пар
Нельзя использовать шрифт Adobe Type Manager (ATM)



Неполадки драйвера

Не удастся установить драйвер принтера
Не удастся удалить драйвер принтера
Не удастся изменить параметры драйвера принтера
Не удастся выбрать или изменить профили



Замятие бумаги

Замятие бумаги



Отображение ошибки

Мигает индикатор бумаги
В окне состояния принтера появляется сообщение



Неполадки при печати

Плохие результаты печати

Выполнение печати невозможно

Способы устранения неполадок при печати зависят от среды. См. способы устранения неполадок в соответствии с вашей средой.

Если принтер используется через прямое подключение



"Выполнение печати невозможно (подключение через USB)"

Если принтер используется в среде сервера печати



Если компьютер является сервером печати	"Выполнение печати невозможно (подключение через USB)"
Если компьютер является компьютером-клиентом	"Выполнение печати невозможно (через сервер печати)"

Выполнение печати невозможно (подключение через USB)

Если не удастся выполнить печать, когда принтер подключен к компьютеру с помощью USB-кабеля, установите проблему, ответив на приведенные ниже вопросы.

<Вопрос 1> ВКЛЮЧЕН ли принтер? (Горит ли индикатор (Питание)?)

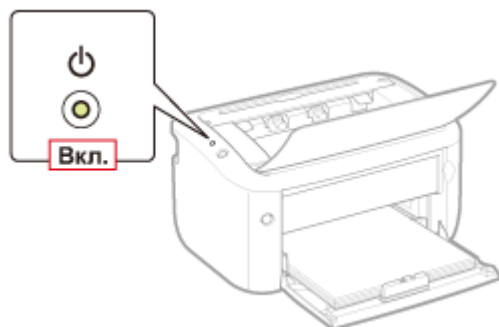

Вкл.	К разделу <Вопрос 2>
Выкл.	ВКЛЮЧИТЕ принтер.
Не удается ВКЛЮЧИТЬ	"Не удастся ВКЛЮЧИТЬ принтер"

<Вопрос 2> Мигает ли индикатор (Бумага)?

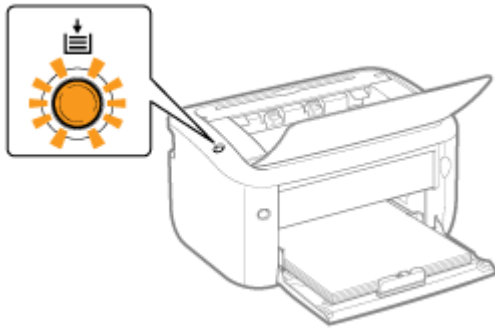

Мигает	Загрузите бумагу надлежащим образом, а затем нажмите клавишу [] (Бумага). "Загрузка бумаги"
Не мигает	К разделу <Вопрос 3>

<Вопрос 3> Правильно ли подсоединен USB-кабель?

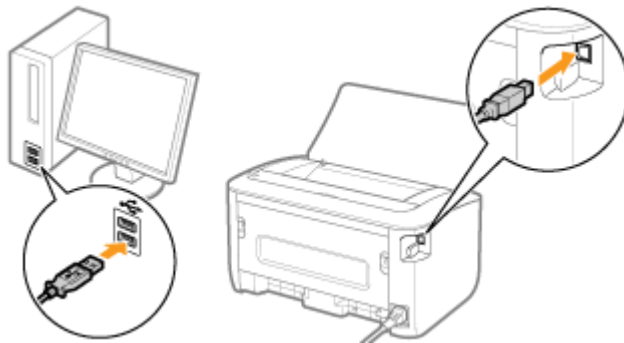

Подсоединен	<p>Попробуйте выполнить указанное ниже.</p> <p>Если используется концентратор, подключите принтер напрямую к компьютеру.</p> <p>Если используется длинный USB-кабель, замените его коротким.</p> <p>Если есть другой USB-кабель, используйте его.</p> <p style="text-align: center;">▼</p> <p>Если печать по-прежнему не удается выполнить, перейдите к разделу <Вопрос 4>.</p>
Не подсоединен	Подсоедините кабель надлежащим образом. "Подключение принтера к компьютеру"

<Вопрос 4> Возможна ли печать пробной страницы в Windows?

"Основные операции/Различные сведения для ОС Windows"



Печать возможна	Нет неполадок с принтером и драйвером.
------------------------	--

	Проверьте настройки печати в приложении.
Печать невозможна	К разделу <Вопрос 5>

<Вопрос 5> Правильно ли выбран порт, который требуется использовать?

"Основные операции/Различные сведения для ОС Windows"

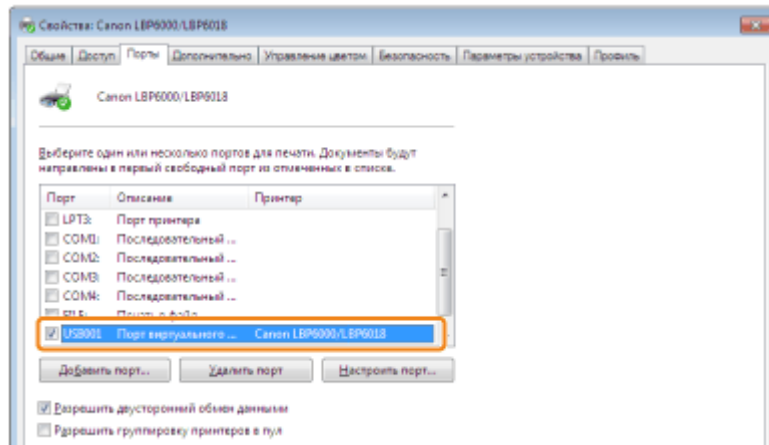

Выбран	К разделу <Вопрос 6>
Не выбран	Выберите правильный порт.
Не удастся найти порт, который необходимо использовать.	Установите драйвер принтера снова. "Удаление драйвера принтера" "Установка драйвера принтера"

<Вопрос 6> Включена ли двунаправленная связь?

"Основные операции/Различные сведения для ОС Windows"

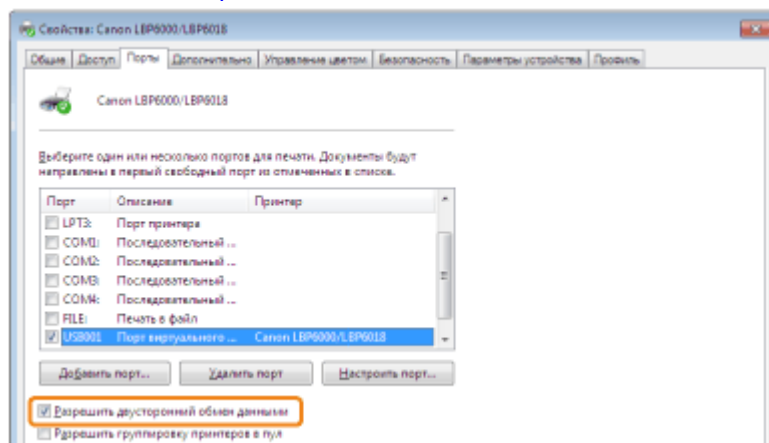

Включена	К разделу <Вопрос 7>
Выключена	Включите двунаправленную связь и перезапустите компьютер и принтер.

<Вопрос 7> Проверьте указанное ниже.

Отключите резидентное программное обеспечение, включая программные средства защиты данных.

Если другие устройства, подключаемые с помощью USB-кабеля, подключены к компьютеру, отключите ненужные.

Если драйверы или программное обеспечение других устройств, подключаемых с помощью USB-кабеля, установлены на компьютере, удалите ненужные.

Подсоедините USB-кабель к другому USB-порту компьютера.

Подключите принтер к другому компьютеру с помощью USB-кабеля.

Если печать не выполняется, перейдите к разделу <Вопрос 8>.

<Вопрос 8> Установите драйвер принтера еще раз.

"Удаление драйвера принтера"

"Установка драйвера принтера"

Если печать не выполняется, перейдите к разделу <Вопрос 9>.

<Вопрос 9> Удалите драйвер класса USB, а затем установите драйвер принтера еще раз.

"Удаление драйвера класса USB"

"Удаление драйвера принтера"

"Установка драйвера принтера"

Если печать не выполняется, обратитесь к местному уполномоченному дилеру Canon.

Выполнение печати невозможно (через сервер печати)

Если не удастся выполнить печать, когда принтер используется через сервер печати, установите проблему, ответив на приведенные ниже вопросы.

<Вопрос 1> ВКЛЮЧЕН ли принтер? (Горит ли индикатор (Питание)?)

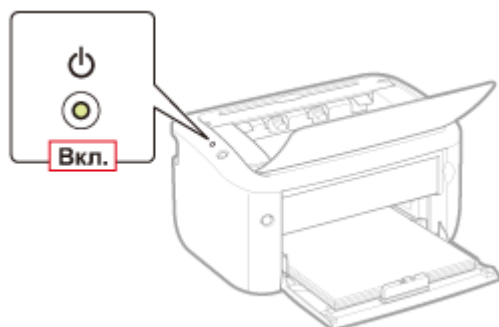

ВКЛ.	К разделу <Вопрос 2>
ВЫКЛ.	ВКЛЮЧИТЕ принтер.
Не удается ВКЛЮЧИТЬ	"Не удается ВКЛЮЧИТЬ принтер"

<Вопрос 2> Мигает ли индикатор (Бумага)?

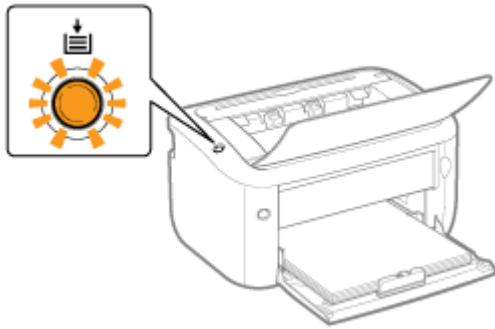

Мигает	Загрузите бумагу надлежащим образом, а затем нажмите клавишу [] (Бумага). "Загрузка бумаги"
Не мигает	К разделу <Вопрос 3>

<Вопрос 3> Правильно ли подключен принтер к серверу печати?



Подсоединен	К разделу <Вопрос 4>
Не подсоединен	Подсоедините кабель надлежащим образом. "Подключение принтера к компьютеру"

<Вопрос 4> Удастся ли подключить компьютер к серверу печати или общему принтеру?

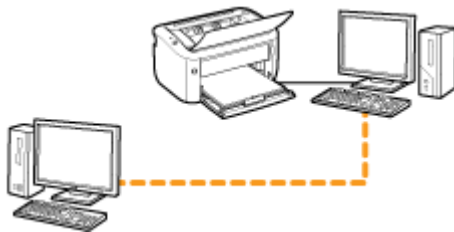

Удастся подключить	К разделу <Вопрос 5>
Не удастся подключить	"Не удастся обнаружить сервер печати, к которому нужно подключиться" "Не удастся получить доступ к общему принтеру"

<Вопрос 5> Проверьте указанное ниже.

Сервер печати подключен к сети правильно.
 Дополнительный (альтернативный) драйвер обновлен надлежащим образом.
 "Настройка сервера печати"
 Можно выполнить печать из сервера печати.

Если печать не выполняется, перейдите к разделу <Вопрос 6>.

<Вопрос 6> Возможна ли печать пробной страницы в Windows?

"Основные операции/Различные сведения для ОС Windows"



Печать возможна	Нет неполадок с принтером и драйвером. Проверьте настройки печати в приложении.
Печать невозможна	К разделу <Вопрос 7>

<Вопрос 7> Правильно ли отображен в сети принтер на сервере печати?

"Основные операции/Различные сведения для ОС Windows"

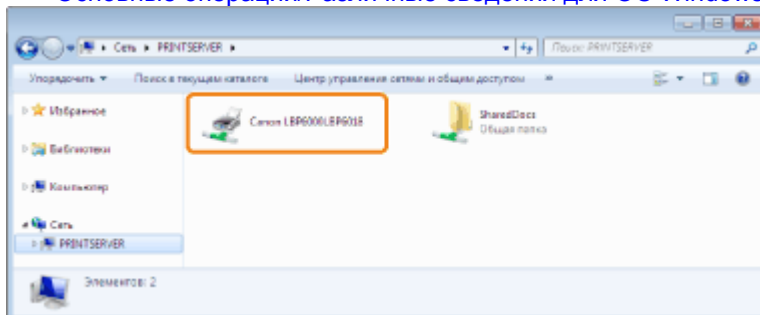

Отображен	К разделу <Вопрос 8>
Не отображен	Обратитесь с этим вопросом к администратору сети.

<Вопрос 8> Установите драйвер принтера еще раз.

"Удаление драйвера принтера"

"Установка на компьютерах-клиентах"

- † При повторной установке драйвера принтера измените способ установки.
- Если выполнена локальная установка (установка драйвера принтера с помощью компакт-диска)**
 → Измените способ установки для загрузки и установки (установка драйвера принтера без использования компакт-диска).
- Если выполнена загрузка и установка (установка драйвера принтера без использования компакт-диска)**
 → Измените способ установки для локальной установки (установка драйвера принтера с помощью компакт-диска).



Если печать не выполняется, перейдите к разделу <Вопрос 9>.

<Вопрос 9> Может ли другой клиент выполнить печать?



Печать возможна	Отключите резидентное программное обеспечение, включая программные средства защиты данных.
Печать невозможна	Обратитесь к местному уполномоченному дилеру Canon.

Не удастся обнаружить сервер печати, к которому нужно подключиться

Примените один из перечисленных ниже способов устранения неполадки в зависимости от причины ее возникновения.

<Причина 1> Кабель локальной сети подключен неправильно.

Способ устранения Надлежащим образом подключите сервер печати к компьютеру-клиенту с помощью кабеля локальной сети.

<Причина 2> Сервер печати не запущен.

Способ устранения Запустите сервер печати.

<Причина 3> Принтер не указан как общий.

Способ устранения Предоставьте общий доступ к принтеру.
"Настройка сервера печати"

<Причина 4> Пользователь не имеет права доступа к серверу печати или принтеру.

Способ устранения Попросите администратора сети изменить права пользователя.

<Причина 5> Функция [Сетевое обнаружение] отключена. (Windows Vista, 7 и Server 2008)

Выполните описанную ниже процедуру.

Windows Vista

Способ устранения

1. В меню [Пуск] выберите пункт [Панель управления].
2. Щелкните [Просмотр состояния сети и задач].
3. Установите для параметра [Сетевое обнаружение] значение [Вкл.].

Windows 7 Windows Server 2008 R2

1. В меню [Пуск] выберите пункт [Панель управления].
2. Щелкните [Просмотр состояния сети и задач].

3. Нажмите кнопку [Изменить дополнительные параметры общего доступа].
4. Укажите параметр [Включить сетевое обнаружение] в разделе [Сетевое обнаружение].

Windows Server 2008

1. В меню [Пуск] выберите пункт [Панель управления].
2. Дважды щелкните пункт [Центр управления сетями и общим доступом].
3. Установите для параметра [Сетевое обнаружение] значение [Вкл.].

Не удается получить доступ к общему принтеру

Примените один из перечисленных ниже способов устранения неполадки в зависимости от причины ее возникновения.

<Причина 1> Пользователь компьютера, который нужно использовать, не зарегистрирован, или пароль не назначен.

Способ устранения

На сервере печати выполните регистрацию пользователя компьютера, который нужно использовать, или укажите пароль.
За дополнительными сведениями обращайтесь к администратору сети.

<Причина 2> Указан неправильный путь к сети.

Проверьте принтеры на сервере печати.

"Основные операции/Различные сведения для ОС Windows"

Способ устранения 1

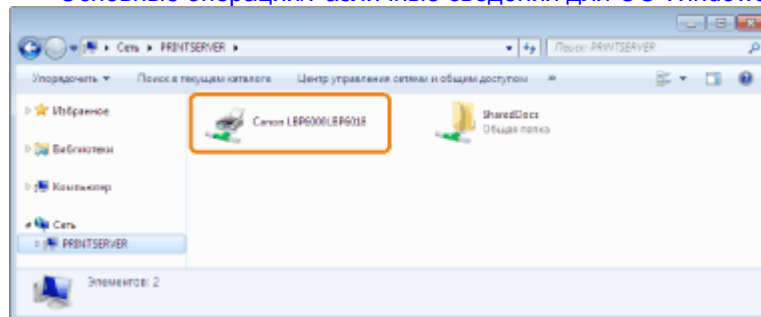

Если значок для данного принтера не отображается

Обратитесь с этим вопросом к администратору сети.

Если значок для данного принтера отображается

Можно установить драйвер принтера, выполнив любую из описанных ниже процедур в соответствии инструкциями, появляющимися на экране.

Дважды щелкните значок данного принтера

Перетащите значок данного принтера в папку принтера

Способ устранения 2

Если нужно указать непосредственный путь к сети, проверьте, правильно ли указан путь как: "\\имя сервера печати (имя компьютера сервера печати)имя принтера".

Для перехода к выполнению задания печати принтеру требуется слишком много времени

<Причина 1> Принтер прекращает работу до тех пор, пока температура его внутренних частей не снизится до уровня, достаточного для обеспечения качества печати (особенно после выполнения печати на узкой бумаге).

Способ устранения Подождите немного.
Печать возобновится, когда температура внутри принтера снизится.

<Причина 2> Эта проблема может возникнуть в некоторых приложениях — это зависит от типа обработки данных печати.

Возможно, проблему удастся устранить, выполнив описанную ниже процедуру в драйвере принтера.

Способ устранения

1. Откройте вкладку [Окончательная обработка].
2. Нажмите кнопку [Дополнительные настройки].
3. Измените значение параметра [Постановка в очередь в формате EMF].

† Если для параметра [Постановка в очередь в формате EMF] установлено значение [Вкл.], окно состояния принтера может не отображаться автоматически. В таком случае откройте его вручную.
(Подробнее о способах отображения окна состояния принтера см. в разделе "[Окно состояния принтера](#)".)

Не удается ВКЛЮЧИТЬ принтер

Примените один из перечисленных ниже способов устранения неполадки в зависимости от причины ее возникновения.

<Причина 1> Штепсель шнура питания отсоединен от розетки сети переменного тока.

Способ устранения Вставьте штепсель шнура питания в розетку сети переменного тока.

<Причина 2> Принтер подключен к удлинителю или к многорозеточной колодке.

Способ устранения Вставьте штепсель шнура питания непосредственно в розетку сети переменного тока.

<Причина 3> Сработали автоматические выключатели.

Способ устранения Установите автоматические выключатели на щите управления в исходное положение.

<Причина 4> Шнур питания поврежден.

Способ устранения Если принтер удастся включить после замены шнура питания шнуром того же типа, приобретите новый шнур питания и используйте его вместо поврежденного.

В области вывода принтера может исходить пар

<Причина> Влага испаряется из бумаги под воздействием тепла, выделяемого при фиксации тонера. (в частности, если в помещении низкая температура).

Способ устранения Хотя это не является неисправностью, можно предотвратить паровыделение, заменив бумагу новой из неоткрытой упаковки.
Также храните бумагу вдали от влаги.
"Меры предосторожности, касающиеся бумаги"

Нельзя использовать шрифт Adobe Type Manager (ATM)



<Причина> Принтер не поддерживает шрифт Adobe Type Manager (ATM).

Способ устранения Используйте шрифт, поддерживаемый этим принтером.

Не удастся установить драйвер принтера

Если проблема возникает при установке

Выберите одну из указанных ниже неполадок, возникших при установке.

<p>Подключение с помощью USB-кабеля</p> 	<p>"Принтер не распознается автоматически (простая установка)"</p>
<p>Подключение через сервер печати (компьютер-клиент)</p> 	<p>"Не удастся обнаружить сервер печати, к которому нужно подключиться" "Не удастся получить доступ к общему принтеру"</p>

Если драйвер принтера установлен неправильно

Выполните описанную ниже процедуру.

<p>Способ устранения 1</p>	<p>Установите драйвер принтера снова. "Удаление драйвера принтера" "Установка драйвера принтера"</p>
	<p>Удалите драйвер класса USB, а затем установите</p>

Способ устранения 2
(только при подключении через USB)

драйвер принтера еще раз.
"Удаление драйвера класса USB"
"Удаление драйвера принтера"
"Установка драйвера принтера"

Принтер не распознается автоматически (простая установка)

Примените один из перечисленных ниже способов устранения неполадки в зависимости от причины ее возникновения.

<Причина 1> Принтер НЕ ВКЛЮЧЕН.

Способ устранения ВКЛЮЧИТЕ принтер.

<Причина 2> USB-кабель подключен неправильно.

Способ устранения Убедитесь, что принтер и компьютер правильно подключены с помощью USB-кабеля.
"Подключение принтера к компьютеру"

<Причина 3> USB-кабель уже подключен и принтер ВКЛЮЧЕН, прежде чем был установлен драйвер принтера.

Выполните описанную ниже процедуру.

1. Выключите принтер.
2. Отсоедините USB-кабель.
3. Подсоедините USB-кабель еще раз.
4. При появлении на экране указанного ниже окна ВКЛЮЧИТЕ принтер.

Способ устранения

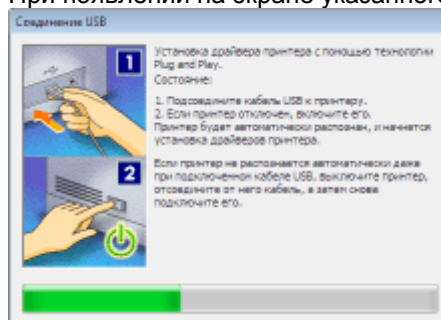

<Причина 4> Используется неподходящий USB-кабель.

Используйте USB-кабель, подходящий к USB-интерфейсу принтера и отмеченный указанным ниже символом.

Способ устранения



† Ниже приведены сведения о конфигурации USB-интерфейса данного принтера.
Hi-Speed USB
USB

<Причина 5> Установлен драйвер класса USB.

Способ устранения Удалите драйвер класса USB.
"Удаление драйвера класса USB"

Не удается удалить драйвер принтера

Выполните описанную ниже процедуру.

Способ устранения 1	Запустите программу удаления с компакт-диска из комплекта поставки, а затем удалите драйвер принтера. "Запуск программы удаления с компакт-диска" "Удаление драйвера принтера"
Способ устранения 2 (только при подключении через USB)	Удалите драйвер класса USB. "Удаление драйвера класса USB"

ПРИМЕЧАНИЕ

Если драйвер принтера установлен пользователем, не обладающим правами администратора

Возможно, не удастся удалить драйвер принтера в зависимости от используемой операционной системы.

В таком случае удалите драйвер принтера, выполнив описанную ниже процедуру.

1. Откройте папку принтера.
"Основные операции/Различные сведения для ОС Windows"
2. Щелкните правой кнопкой мыши значок принтера, а затем во всплывающем меню выберите пункт [Удалить устройство] или [Удалить].
3. Нажмите кнопку [Да].

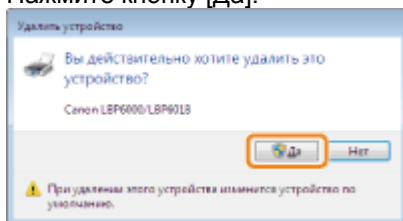

Если открывается диалоговое окно [Контроль учетных записей пользователей], нажмите кнопку [Да].

4. Удалите драйвер принтера с помощью программы удаления.
"Удаление драйвера принтера"

Запуск программы удаления с компакт-диска

1

Вставьте компакт-диск "User Software" из комплекта поставки в дисковод компьютера.

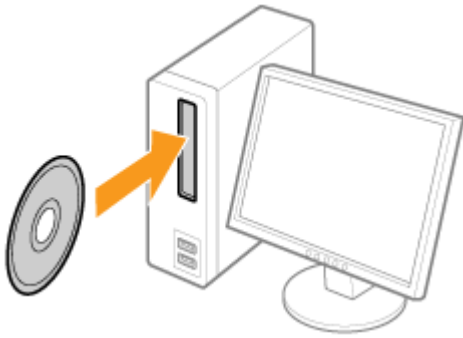

При появлении на экране указанного ниже окна нажмите кнопку [Выход].



? Если появится диалоговое окно [Автозапуск]

Выберите пункт [Открыть папку для просмотра файлов], а затем перейдите к шагу 4.

2

Откройте папку [Компьютер] или [Мой компьютер].

"Основные операции/Различные сведения для ОС Windows"

3

Щелкните правой кнопкой мыши значок компакт-диска, а затем во всплывающем меню выберите пункт [Открыть].

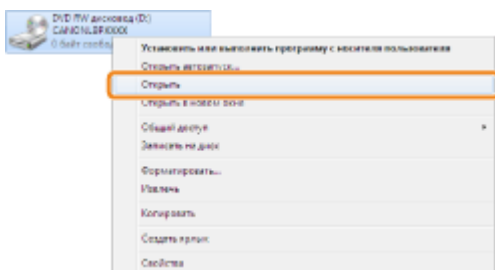

4

Откройте папку, в которой установлена программа удаления.

Для 32-разрядной операционной системы

Откройте папки: [Russian] — [32bit] — [MISC].

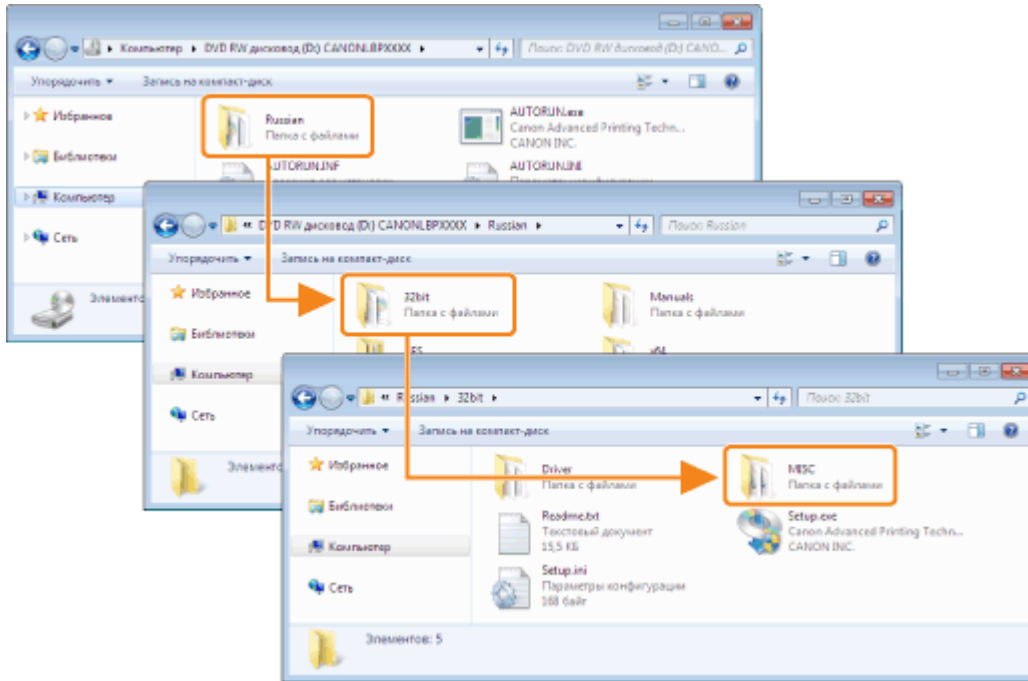

Для 64-разрядной операционной системы

Откройте папки: [Russian] — [x64] — [MISC].

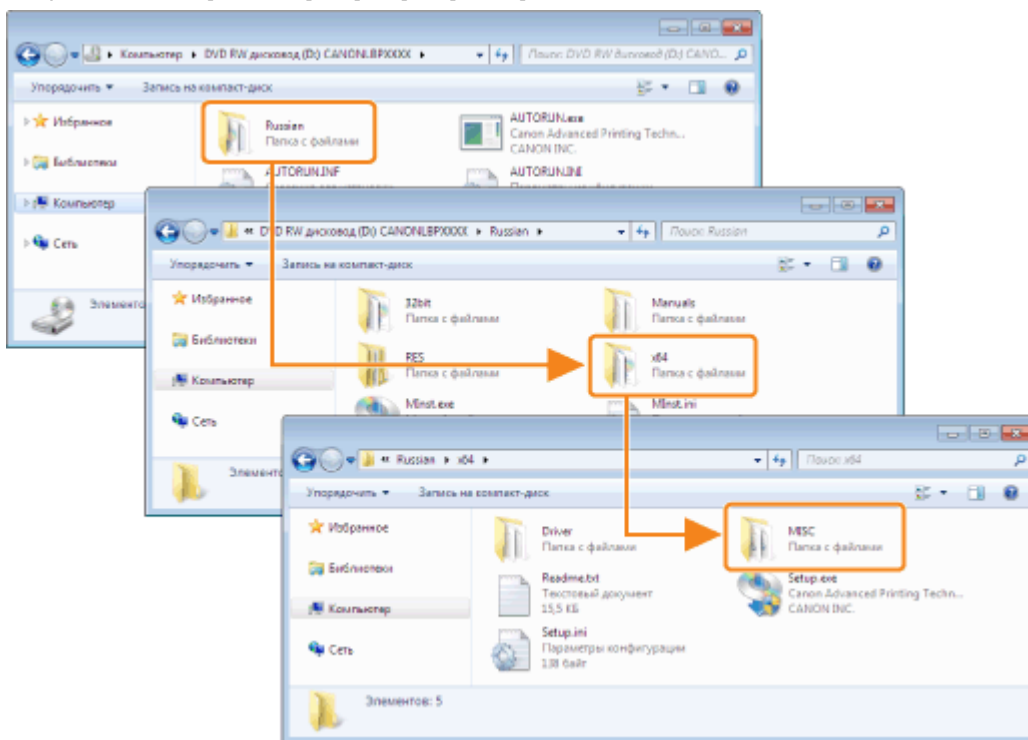

5

Дважды щелкните файл [CNABCUN.exe] или [CNABCUND.exe].

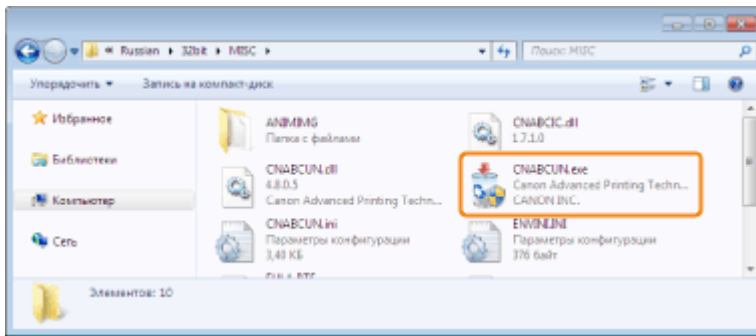

? Если появится диалоговое окно [Контроль учетных записей пользователей] нажмите кнопку [Да] или [Продолжить].

Подробнее об удалении см. в разделе "Удаление драйвера принтера".

Удаление драйвера класса USB

Удалите драйвер класса USB при указанных ниже обстоятельствах.

Если не удастся надлежащим образом удалить драйвер принтера, установленный с использованием подключения через USB

Если драйвер принтера не удастся установить надлежащим образом даже после его переустановки

При удалении драйвера класса USB обязательно выполните указанную ниже процедуру.

↑ Если удалить драйвер класса USB, он будет автоматически установлен повторно при подключении через USB.

1

Проверьте указанное ниже.

Принтер подключен к компьютеру с помощью USB-кабеля.
Принтер ВКЛЮЧЕН.

2

Выполните описанную ниже процедуру.

Windows 2000

В меню [Пуск] выберите пункт [Настройка] → [Панель управления], а затем дважды щелкните пункт [Установка и удаление программ].

Windows XP

В меню [Пуск] выберите пункт [Панель управления], а затем щелкните пункт [Установка и удаление программ].

Windows Vista Windows 7 Windows Server 2008 R2

В меню [Пуск] выберите пункт [Панель управления], а затем щелкните пункт [Удаление программы].

Windows Server 2003

В меню [Пуск] выберите пункт [Панель управления] → [Установка и удаление программ].

Windows Server 2008

В меню [Пуск] выберите пункт [Панель управления], а затем дважды щелкните пункт [Программы и

компоненты].

3

Убедитесь в том, что [Canon LBP6000/LBP6018] не отображается.

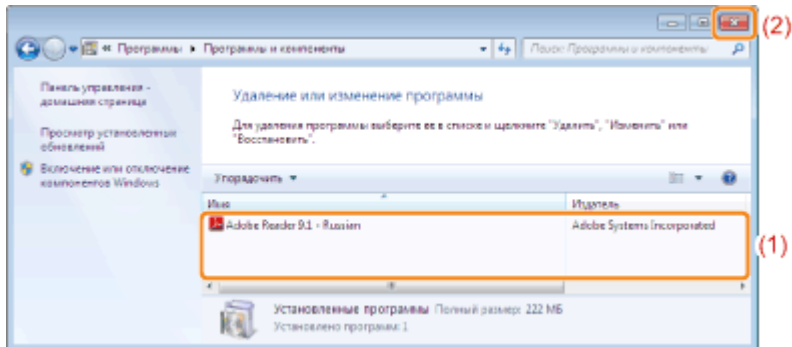

(1) Убедитесь, что в диалоговом окне не отображается пункт [Canon LBP6000/LBP6018].

(2) Чтобы закрыть диалоговое окно, щелкните значок [].



Если отображается пункт [Canon LBP6000/LBP6018]

Удалите пункт [Canon LBP6000/LBP6018] в диалоговом окне. (Удалите драйвер принтера.)

-  "Запуск программы удаления из [Панель управления]"
-  "Удаление драйвера принтера"

4

Откройте окно [Диспетчер устройств].

Windows 2000

1. В меню [Пуск] выберите пункт [Настройка] → [Панель управления].
2. Дважды щелкните значок [Система].
3. Откройте вкладку [Оборудование] → [Диспетчер устройств].

Windows XP

1. В меню [Пуск] выберите пункт [Панель управления].
2. Выберите пункт [Производительность и обслуживание] → [Система].
3. Откройте вкладку [Оборудование] → [Диспетчер устройств].

Windows Vista Windows 7 Windows Server 2008 R2

1. В меню [Пуск] выберите пункт [Панель управления].
2. Выберите пункт [Оборудование и звук] или [Оборудование] → [Диспетчер устройств].

Windows Server 2003

1. В меню [Пуск] выберите пункт [Панель управления] → [Система].
2. Откройте вкладку [Оборудование] → [Диспетчер устройств].

Windows Server 2008

1. В меню [Пуск] выберите пункт [Панель управления].
2. Дважды щелкните пункт [Диспетчер устройств].

Если появится диалоговое окно [Контроль учетных записей пользователей]

Нажмите кнопку [Да] или [Продолжить].

5

Дважды щелкните пункт [Контроллеры USB].

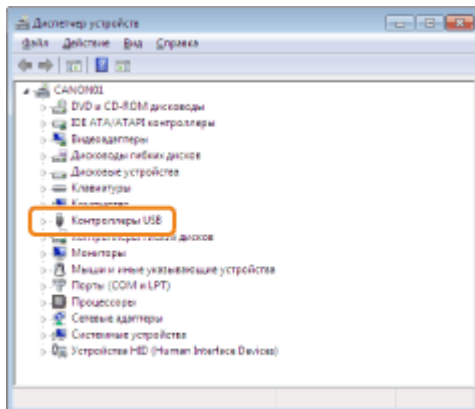

6

Щелкните правой кнопкой мыши пункт [Поддержка USB принтера], затем выберите пункт [Удалить] во всплывающем меню.

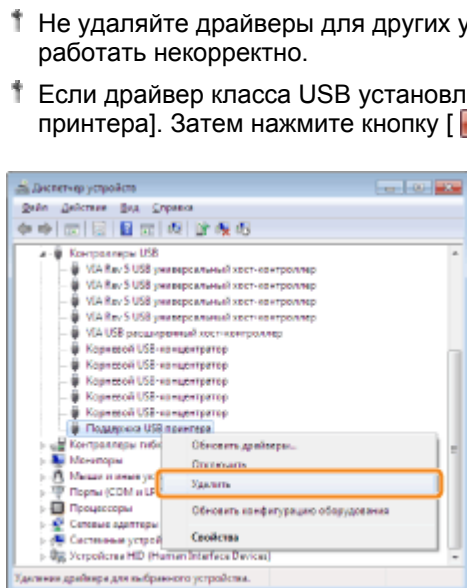

? Если драйвер класса USB расположен в разделе [Другие устройства] Выберите драйвер класса USB, отображаемый как [Неизвестное устройство], а затем удалите его.

7

Щелкните [ОК].

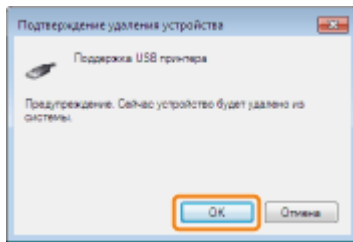

8

Нажмите кнопку [], чтобы закрыть диалоговое окно [Диспетчер устройств].

9

Отсоедините USB-кабель от компьютера, а затем перезагрузите Windows.

Не удастся изменить параметры драйвера принтера

Если для параметра [Буферизация на узле] (если данные печати обрабатываются на компьютере) установлено значение [Отключено], изменить параметры драйвера нельзя, поскольку некоторые опции недоступны.

Чтобы изменить параметры, установите для параметра [Буферизация на узле] значение [Авто], выполнив указанную ниже процедуру.

1

Откройте папку принтера.

["Основные операции/Различные сведения для ОС Windows"](#)

2

Щелкните правой кнопкой мыши значок этого принтера, а затем во всплывающем меню выберите пункт [Свойства принтера] или [Свойства].

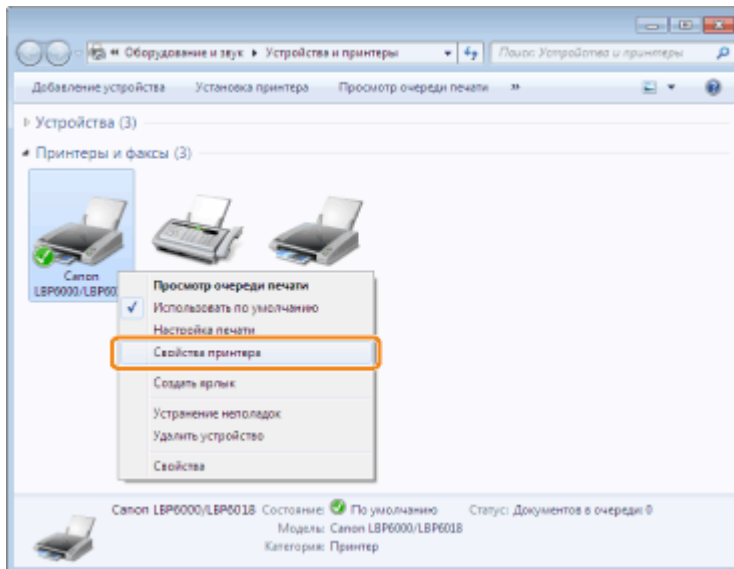

3

Измените значение параметра [Буферизация на узле].

- (1) Откройте вкладку [Параметры устройства].
- (2) Выберите значение [Авто] для параметра [Буферизация на узле].

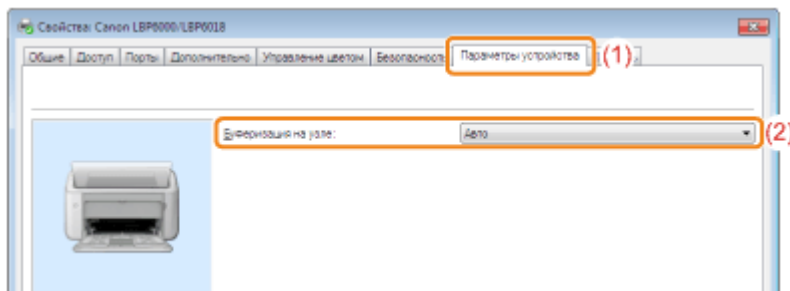

? Если не удастся изменить значение параметра

Для изменения значения параметра необходимы права администратора.
Обратитесь к системному администратору.

4

Щелкните [ОК].

Не удастся выбрать или изменить профили

Если снять флажки [Разрешить выбор профиля] и [Разрешить настройку издания], функции выбора и изменения профиля будут ограничены.

Чтобы выбрать или изменить профиль, установите флажок, выполнив указанную ниже процедуру.

1

Откройте папку принтера.

"Основные операции/Различные сведения для ОС Windows"

2

Щелкните правой кнопкой мыши значок этого принтера, а затем во всплывающем меню выберите пункт [Свойства принтера] или [Свойства].

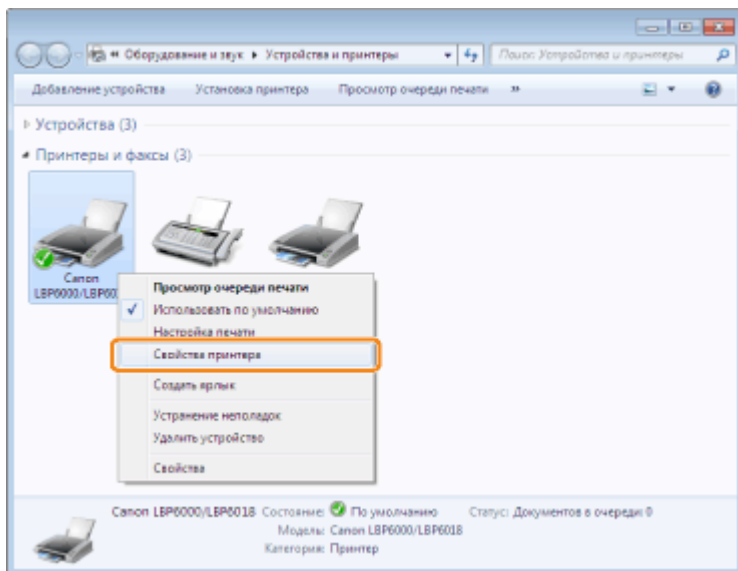

3

Измените параметры для пункта [Определение свойства документа].

- (1) Откройте вкладку [Профиль].
- (2) Установите флажки [Разрешить выбор профиля] и [Разрешить настройку издания].

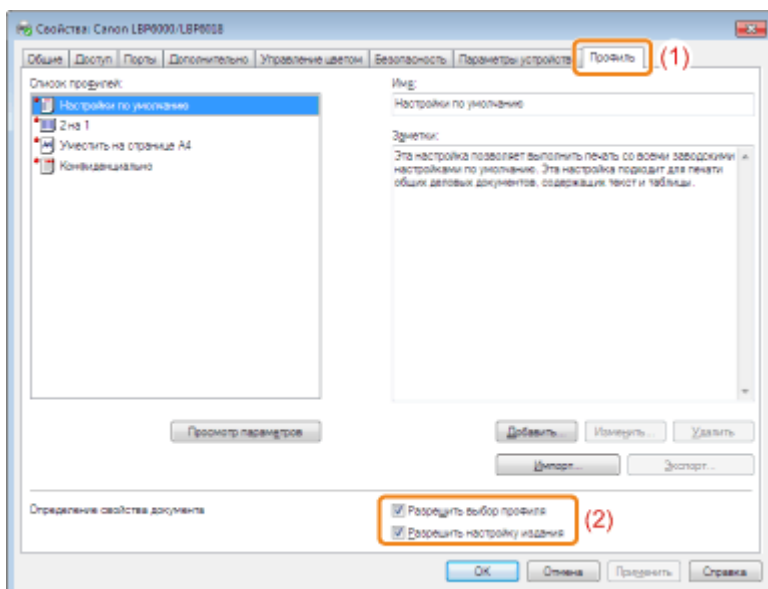

? Если не удастся изменить значение параметра

Для изменения значения параметра необходимы права администратора.
Обратитесь к системному администратору.

4

Щелкните [OK].

Замятие бумаги

Перед удалением смятой бумаги см. раздел "Внимание (замятие бумаги)".

Если произошло замятие бумаги, в окне состояния принтера отображается сообщение.

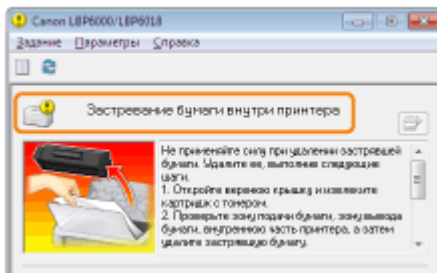

? Если не отображается окно состояния принтера
 "Окно состояния принтера"

Процедура устранения замятий бумаги

Обязательно выполните описанную ниже процедуру для удаления смятой бумаги.

1

Взявшись за отверстие (A), расположенное справа, откройте верхнюю крышку.

† Не удаляйте смятую бумагу с усилием, даже если бумага видна, а удаляйте ее согласно описанной ниже процедуре.

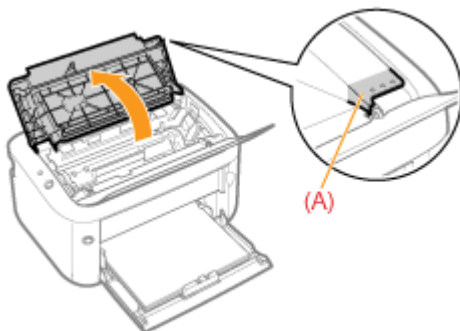

2

Извлеките картридж с тонером.

Извлеченный из аппарата картридж с тонером сразу же упакуйте в оригинальный защитный пакет или заверните в плотную ткань.

- † Подробнее об обращении с картриджем с тонером см. в разделе "[Внимание \(картридж с тонером\)](#)".



3

Удалите всю замятую бумагу.

Если замятие бумаги произошло в области вывода или внутри принтера

- (1) Удерживая замятую бумагу за оба конца, медленно вытягивайте ее, направляя вниз.
- (2) Удалите бумагу, осторожно вытянув ее.

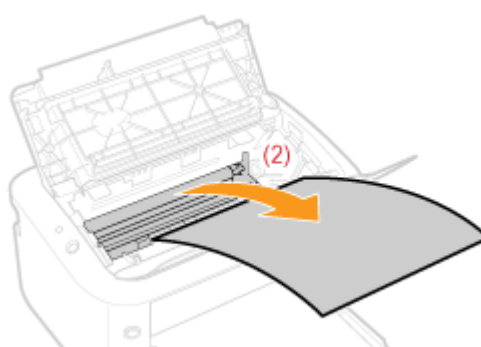
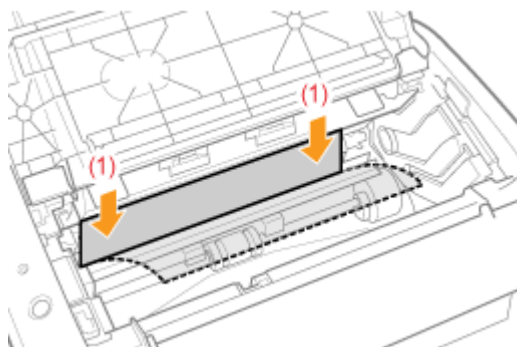

Если замятие бумаги произошло в источнике бумаги

Удалите бумагу, осторожно вытянув ее.

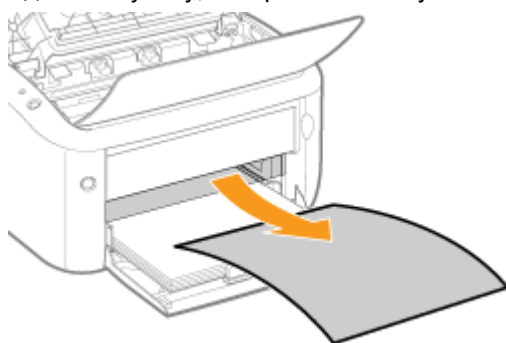

4

Установите картридж с тонером.

Вставьте картридж с тонером в принтер плотно до упора, совмещая метки (A) с обеих сторон картриджа с тонером с направляющими картриджа с тонером внутри принтера.

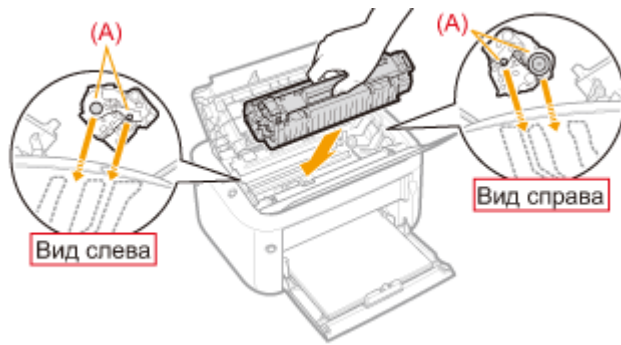

5

Закройте верхнюю крышку.

→ Сообщение, которое сигнализирует о замятии бумаги, исчезнет, после чего принтер будет готов к печати.

? Если не удается закрыть верхнюю крышку

Убедитесь, что картридж с тонером установлен в принтер надлежащим образом. Не пытайтесь закрыть верхнюю крышку с усилием, так как это может привести к повреждению принтера.

Внимание (замятие бумаги)

См. также раздел "Важные указания по технике безопасности".

ВАЖНО

Во время удаления смятой бумаги принтер должен оставаться ВКЛЮЧЕННЫМ.

Если выключить питание, печатаемые данные будут удалены.

Не удаляйте смятую бумагу с усилием.

Удаление смятой бумаги с излишним усилием может привести к разрыву бумаги или повреждению внутренних компонентов принтера. Удалите бумагу, осторожно вытянув ее.

Если бумага порвалась

Удалите все застрявшие обрывки бумаги.

Не прикасайтесь к высоковольтным (A) или электрическим контактам (B).

Это может привести к повреждению картриджа.

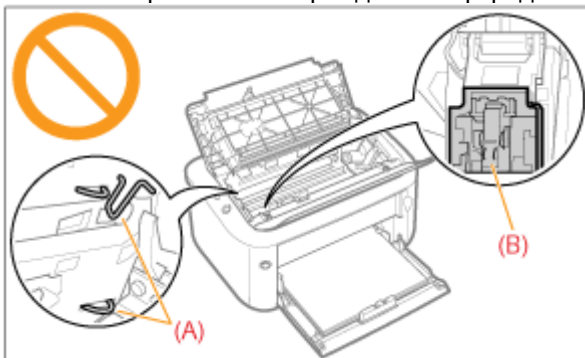

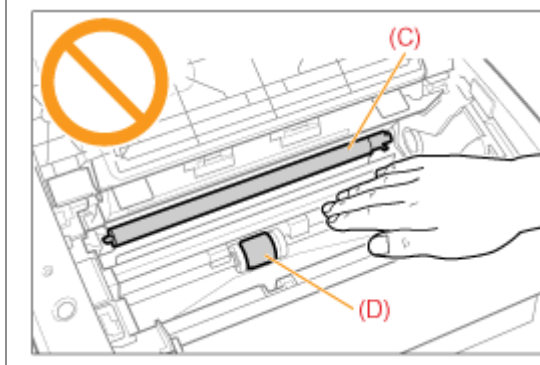

Не прикасайтесь к подающему ролику (C) или роликам подачи (D).

Качество печати может ухудшиться.

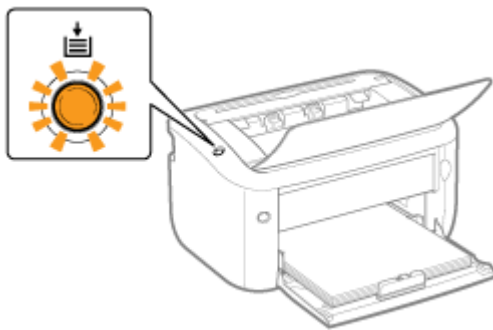

Мигает индикатор бумаги



Индикатор  (Бумага) мигает, если заканчивается бумага или не удастся подавать ее надлежащим образом.

Печать возобновляется нажатием клавиши [] (Бумага) после надлежащей загрузки бумаги.

ПРИМЕЧАНИЕ

Процедура загрузки бумаги

"Загрузка бумаги"

В окне состояния принтера появляется сообщение

Примените способы устранения согласно инструкциям в отображаемом сообщении.

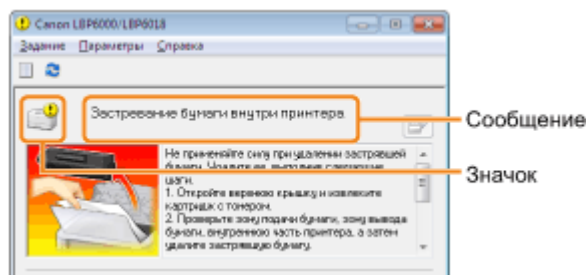

Тип сообщения зависит от значка.

 **Отображается сервисный запрос.**

" Ошибка техобслуживания"

**Не удается установить связь с принтером.**

- | | |
|---|--|
| " Несовместимый принтер" | " Ошибка сетевой платы" |
| " Не удается установить связь с сервером" | " Не удается установить связь с принтером" |
| " Ошибка связи" | " Неправильный порт" |

**Возникли неполадки принтера, требующие устранения.**

- | | |
|---------------------------------------|--|
| " Не удастся выполнить печать" | " Недостаточно места на диске" |
| " Не удастся выполнить печать" | " Проверьте принтер" |
| " Проверка выходного материала" | " Недостаточно памяти" |
| " Открыта верхняя крышка" | " Бумага отсутствует или ее невозможно подать" |
| " Застревание бумаги внутри принтера" | " Проверьте бумагу" |

**Ошибка техобслуживания****<Причина> Отклонения в состоянии принтера.**

- | | |
|--------------------------|--|
| Способ устранения | Выполните процедуру, описанную в разделе " Если отображается сообщение <Ошибка техобслуживания> ". |
|--------------------------|--|

**Несовместимый принтер****<Причина> Подключенный принтер невозможно использовать.**

- | | |
|--------------------------|---|
| Способ устранения | Выполните подключение к поддерживаемому принтеру. |
|--------------------------|---|

**Не удается установить связь с сервером****<Причина> Компьютеру-клиенту не удается установить связь с сервером печати.**

- | | |
|--------------------------|--|
| Способ устранения | Проверьте состояние сервера печати и компьютера. |
|--------------------------|--|

**Ошибка связи****<Причина> USB-кабель не подключен или НЕ ВКЛЮЧЕН принтер.**

- | | |
|-------------------------------|--------------------------|
| Способ устранения
1 | Подсоедините USB-кабель. |
|-------------------------------|--------------------------|

- | | |
|-------------------------------|-------------------|
| Способ устранения
2 | ВКЛЮЧИТЕ принтер. |
|-------------------------------|-------------------|

 **Ошибка сетевой платы**

<Причина> Кабель локальной сети не подсоединен к сетевому адаптеру. Или сетевой адаптер и принтер НЕ ВКЛЮЧЕНЫ.

Способ устранения 1 Подсоедините кабель локальной сети к сетевому адаптеру.

Способ устранения 2 ВКЛЮЧИТЕ принтер и сетевой адаптер.

 **Не удастся установить связь с принтером**

<Причина 1> Поскольку функция двунаправленной связи отключена, компьютеру не удастся установить связь с принтером.

Способ устранения Включите двунаправленную связь и перезапустите компьютер и принтер.
"Основные операции/Различные сведения для ОС Windows"

<Причина 2> Компьютеру не удастся установить связь с принтером, перенаправленным в среду подключения терминала.

Способ устранения Причиной могут быть параметры брандмауэра или другие параметры. Проверьте параметры связи сервера, компьютеров-клиентов и других устройств.

 **Неправильный порт**

<Причина> Принтер подключен к порту, который не поддерживается принтером.

Способ устранения Проверьте порт.
"Основные операции/Различные сведения для ОС Windows"

 **Не удастся выполнить печать**

<Причина> Не удастся выполнить печать из-за ограничений безопасности.

Способ устранения Обратитесь к администратору.

 **Не удастся выполнить печать**

<Причина> Время передачи данных на принтер истекло или произошла ошибка передачи.

Способ устранения 1 Чтобы продолжить печать, щелкните [] (Устранение ошибки). Однако сообщение об ошибке может появиться повторно.

Способ устранения Отмените задание печати, а затем выполните печать снова.
"Отмена задания"

2

 **Проверка выходного материала**

<Причина> Возможно, не удастся получить надлежащие результаты печати.

Способ устранения 1 Чтобы продолжить печать, щелкните [] (Устранение ошибки). Однако сообщение об ошибке может появиться повторно.

Способ устранения 2 Отмените задание печати, а затем выполните печать снова.
"Отмена задания"

 **Открыта верхняя крышка**

<Причина> Открыта верхняя крышка.

Способ устранения Закройте верхнюю крышку.

 **Застревание бумаги внутри принтера**

<Причина> Произошло замятие бумаги.

Способ устранения Не удаляйте смятую бумагу с усилием, а удаляйте ее согласно процедуре, описанной в Электронном руководстве.
"Замятие бумаги"

 **Недостаточно места на диске**

<Причина> Недостаточно места на диске компьютера или сервера.

Способ устранения Удалите ненужные файлы. Нажмите кнопку [] (Устранение ошибки), чтобы возобновить печать после удаления ненужных файлов.

 **Проверьте принтер**

<Причина 1> Картридж с тонером не установлен.

Способ устранения Установите картридж с тонером.
"Замена картриджа с тонером"

<Причина 2> Бумага застряла внутри принтера.

Способ устранения Удалите застрявшую бумагу.
"Замятие бумаги"



Недостаточно памяти

<Причина> Недостаточно памяти на компьютере или сервере.

Способ устранения Выйдите из ненужных приложений.



Бумага отсутствует или ее невозможно подать

<Причина> Бумага отсутствует или ее невозможно подать надлежащим образом.

Способ устранения Загрузите бумагу надлежащим образом, а затем нажмите клавишу [] (Бумага) на принтере.
"Загрузка бумаги"



Проверьте бумагу

<Причина> Формат бумаги для текущего задания отличается от формата бумаги для предыдущего задания.

Способ устранения 1 Загрузите бумагу надлежащего формата, а затем нажмите кнопку [] (Устранение ошибки).
"Загрузка бумаги"

Способ устранения 2 Нажмите кнопку [] (Устранение ошибки), чтобы разрешить принтеру выполнить печать на загруженной бумаге.

Если отображается сообщение <Ошибка техобслуживания>

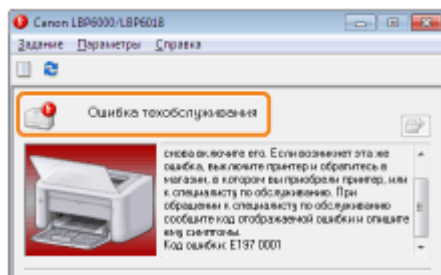

Если в окне состояния принтера отображается сообщение <Ошибка техобслуживания>, выполните описанную ниже процедуру, чтобы выключить и включить питание принтера.

1

ВЫКЛЮЧИТЕ принтер, подождите не менее 10 секунд, и **ВКЛЮЧИТЕ** его снова.

Если сообщение не появляется повторно, принтер готов к работе.

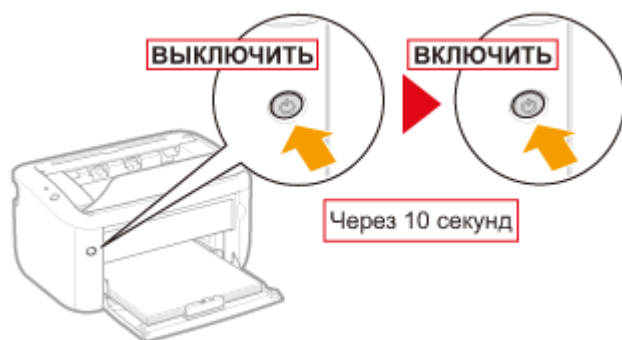

Если сообщение появляется повторно, необходимо отправить запрос на техобслуживание.

Выполните описанную ниже процедуру, а затем обратитесь к местному уполномоченному дилеру Canon с запросом о техобслуживании.

2

Запишите код ошибки, отображающийся в окне состояния принтера.

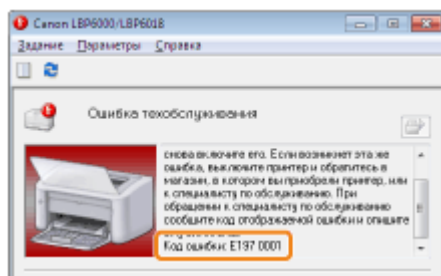

3

ВЫКЛЮЧИТЕ принтер, а затем отсоедините от него кабели или шнуры.

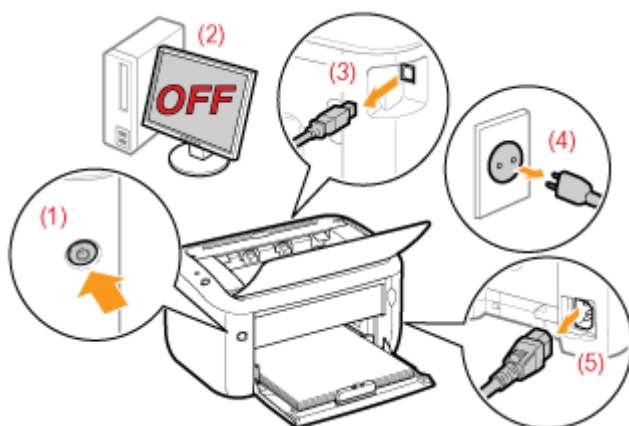

<Как отсоединить кабель или шнур>

USB-кабель	(2) Выключите компьютер. (3) Отсоедините кабель от принтера.
Шнур питания	(4) Отсоедините штепсель шнура питания от розетки сети переменного тока. (5) Отсоедините шнур от принтера.

4

Обратитесь к местному уполномоченному дилеру Canon с запросом о техобслуживании.

При обращении к дилеру Canon сообщите также код ошибки, который записан при выполнении процедур в шаге 2.

† Если характер проблемы неясен, обратитесь к местному уполномоченному дилеру Canon.

Плохие результаты печати



Бумага скручивается или сминается.

Бумага скручивается
Бумага сминается



Появляются полосы (линии).

Появляются полосы (линии)



Появляется неравномерность и пятна.

Неравномерная печать
Появляются белые пятна
Тонер не закрепляется на бумаге должным образом
На отпечатанных листах остаются пятна
На отпечатанных листах появляются вертикальные полосы
Вокруг текста или узоров появляются пятна вследствие разбрызгивания тонера
На обратной стороне отпечатанных листов появляются пятна
Слишком темная печать
На участках без печати появляются остаточные изображения
К напечатанным прозрачным пленкам пристала белая пыль



Тусклая или бледная печать.

Слишком тусклая печать
Цветные линии и текст выглядят бледными



Распечатка перекошена, отсутствует или содержит пустые участки.

Смещено положение печати
На части страницы печать не выполняется
Данные сжаты и распечатаны
Следующая страница печатаемого документа частично накладывается на

предыдущую



Выводится чистая бумага (на бумаге ничего не печатается)
 Вся поверхность бумаги полностью черная
 Распечатка отличается от изображения, отображаемого на экране
 Клапан напечатанного конверта склеен
 Одновременно подаются несколько листов бумаги
 Не удается выполнить сканирование распечатанных штрих-кодов

ПРИМЕЧАНИЕ

Связь с местным уполномоченным дилером Canon

В случае возникновения проблемы, не указанной в Электронном руководстве, или если ни одна из предложенных мер не позволяет устранить проблему, или если не удается определить неполадку, обратитесь к местному уполномоченному дилеру Canon.

Бумага скручивается



Примените один из перечисленных ниже способов устранения неполадки в зависимости от причины ее возникновения.

<Причина 1> Используется влажная бумага.

Способ устранения 1

Замените бумагу новой, из неоткрытой упаковки.
 "Меры предосторожности, касающиеся бумаги"

Способ устранения 2

Выполните описанную ниже процедуру в драйвере принтера при использовании обычной бумаги (от 64 до 89 г/м²).

1. Откройте вкладку [Источник бумаги].
2. Установите для параметра [Тип бумаги] значение [Обычная бумага L].

Выполните описанную ниже процедуру в драйвере принтера.

Способ устранения 3

1. Откройте вкладку [Окончательная обработка].
2. Нажмите кнопку [Дополнительные настройки].
3. Установите для параметра [Специальный режим печати A] значение [Специальные настройки B5].

† Обычно следует использовать принтер, установив для параметра

[Специальный режим печати А] значение [Выкл.]. Указывайте [Специальные настройки В5] только при возникновении одной из описанных выше неполадок.

- † Выбор значения [Специальные настройки В5] может обусловить уменьшение скорости печати.

<Причина 2> Используется неподходящая бумага.

Способ устранения Замените бумагу на подходящую для использования в данном принтере.
"Пригодная для использования бумага"

Бумага сминается



Примените один из перечисленных ниже способов устранения неполадки в зависимости от причины ее возникновения.

<Причина 1> Бумага загружена неправильно.

Способ устранения Должным образом загрузите бумагу.
"Загрузка бумаги"

<Причина 2> Используется влажная бумага.

Способ устранения Замените бумагу новой, из неоткрытой упаковки.
"Меры предосторожности, касающиеся бумаги"

<Причина 3> Используется неподходящая бумага.

Способ устранения Замените бумагу на подходящую для использования в данном принтере.
"Пригодная для использования бумага"

<Причина 4> Внутри принтера находится посторонний предмет.

Способ устранения Удалите из принтера посторонний предмет.

<Причина 5> В зависимости от типа бумаги или условий эксплуатации бумага может сминаться.

Выполните описанную ниже процедуру в драйвере принтера.

**Способ
устранения**

1. Откройте вкладку [Окончательная обработка].
2. Нажмите кнопку [Дополнительные настройки].
3. Установите для параметра [Режим настройки вывода] значение [Вкл.].

† Если установить для параметра [Режим настройки вывода] значение [Вкл.], скорость печати может снизиться.

Появляются полосы (линии)



Примените один из перечисленных ниже способов устранения неполадки в зависимости от причины ее возникновения.

<Причина 1> Заканчивается тонер в картридже с тонером.

**Способ
устранения**

Извлеките картридж с тонером из принтера, осторожно встряхните его пять или шесть раз, чтобы тонер равномерно распределился внутри картриджа, а затем установите его снова.

["Замена картриджа с тонером"](#)

<Причина 2> Износился барабан в картридже с тонером.

**Способ
устранения**

Замените картридж с тонером на новый.

["Замена картриджа с тонером"](#)

<Причина 3> Полосы (линии) могут появляться при печати фотографических изображений, графики и других материалов.

Выполните описанную ниже процедуру в драйвере принтера.

**Способ
устранения**

1. Откройте вкладку [Окончательная обработка].
2. Нажмите кнопку [Дополнительные настройки].
3. Установите для параметра [Режим визуализации В] значение [Режим 2].

† Если указано значение [Режим 2], может появиться отличие между толщиной линий и формой текста.

Неравномерная печать



Примените один из перечисленных ниже способов устранения неполадки в зависимости от причины ее возникновения.

<Причина 1> Бумага слишком сырая или слишком сухая.

Способ устранения Замените бумагу новой, из неоткрытой упаковки.
 "Меры предосторожности, касающиеся бумаги"

<Причина 2> Заканчивается тонер в картридже с тонером.

Способ устранения Извлеките картридж с тонером из принтера, осторожно встряхните его пять или шесть раз, чтобы тонер равномерно распределился внутри картриджа, а затем установите его снова.
 "Замена картриджа с тонером"

<Причина 3> Износился барабан в картридже с тонером.

Способ устранения Замените картридж с тонером на новый.
 "Замена картриджа с тонером"

Появляются белые пятна



Примените один из перечисленных ниже способов устранения неполадки в зависимости от причины ее возникновения.

<Причина 1> Используется неподходящая бумага.

Способ устранения Замените бумагу на подходящую для использования в данном принтере.
 "Пригодная для использования бумага"

<Причина 2> Используется влажная бумага.

Способ устранения Замените бумагу новой, из неоткрытой упаковки.
"Меры предосторожности, касающиеся бумаги"

<Причина 3> Износился барабан в картридже с тонером.

Способ устранения Замените картридж с тонером на новый.
"Замена картриджа с тонером"

<Причина 4> При печати документа с высоким уровнем контрастности и насыщенности могут появляться белые пятна на контурах текста или изображений.

Выполните описанную ниже процедуру в драйвере принтера.

Способ устранения

1. Откройте вкладку [Окончательная обработка].
2. Нажмите кнопку [Дополнительные настройки].
3. Установите для параметра [Специальный режим печати В] значение [Специальные настройки 2].

† Укажите значение [Специальные настройки 2], чтобы уменьшить насыщенность печати по сравнению с использованием значения [Выкл.].

<Причина 5> Распечатанные страницы могут содержать белые пятна в зависимости от используемого приложения или данных.

Выполните описанную ниже процедуру в драйвере принтера.

Способ устранения

1. Откройте вкладку [Окончательная обработка].
2. Нажмите кнопку [Дополнительные настройки].
3. Установите для параметра [Режим визуализации А] значение [Режим 2].

† Выбор значения [Режим 2] может ухудшить производительность принтера в зависимости от используемого приложения или данных.

Тонер не закрепляется на бумаге должным образом



Примените один из перечисленных ниже способов устранения неполадки в зависимости от причины ее возникновения.

<Причина 1> Указано неправильное значение для параметра [Тип бумаги].

Укажите правильное значение для параметра [Тип бумаги].

**Способ
устранения**

† Если необходимо улучшить фиксацию при печати на плотной бумаге (от 90 до 163 г/м²) с выбранным значением параметра [Плотная бумага], выберите значение [Плотная бумага H].

"Основная процедура печати"

<Причина 2> Используется неподходящая бумага.

**Способ
устранения**

Замените бумагу на подходящую для использования в данном принтере.
"Пригодная для использования бумага"

<Причина 3> Произошла неполадка внутри принтера.

**Способ
устранения**

Если в окне состояния принтера отображается сообщение <Ошибка техобслуживания>, примените способ устранения, выполнив процедуру в разделе "Если отображается сообщение <Ошибка техобслуживания>".

На отпечатанных листах остаются пятна

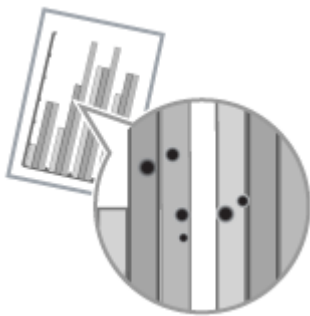

Выполните описанную ниже процедуру.

<Причина> Загрязнен термозакрепляющий валик.

**Способ
устранения**

Очистите термозакрепляющий валик.
"Чистка внутренних компонентов принтера"

На отпечатанных листах появляются вертикальные полосы



Примените один из перечисленных ниже способов устранения неполадки в зависимости от причины ее возникновения.

<Причина 1> В зависимости от типа бумаги или условий эксплуатации, на распечатанных листах могут появиться вертикальные полосы.

Способ устранения 1

Замените бумагу новой, из неоткрытой упаковки.
"Меры предосторожности, касающиеся бумаги"

Выполните описанную ниже процедуру в драйвере принтера.

1. Откройте вкладку [Окончательная обработка].
2. Нажмите кнопку [Дополнительные настройки].
3. Измените значение параметра [Специальная регулировка печати A].

Улучшение эффективности устранения белых полос возрастает в описанном ниже порядке.

Способ устранения 2

[Выкл.] → [Режим 1] → [Режим 2] → [Режим 3] → [Режим 4]
(Эффективность: низкая) (Эффективность: высокая)

- † Даже если не изменять значение параметра по причине изменения типа бумаги или условий эксплуатации, это также может помочь избежать появления вертикальных полос на отпечатанных листах.
- † Насыщенность печати уменьшается по мере улучшения степени эффективности. Из-за этого контуры могут выглядеть смазанными или иметь неровные края.

<Причина 2> Заменен картридж с тонером или печать на принтере не выполнялась долгое время.

Выполните описанную ниже процедуру в драйвере принтера.

1. Откройте вкладку [Окончательная обработка].
2. Нажмите кнопку [Дополнительные настройки].
3. Измените значение параметра [Специальная регулировка печати B].

Степень улучшения эффективности устранения белых полос возрастает в описанном ниже порядке.

Способ устранения

[Выкл.] → [Режим 1] → [Режим 2] → [Режим 3]
(Эффективность: низкая) (Эффективность: высокая)

- † Даже если не изменять значение параметра, это также может помочь избежать появления вертикальных полос на отпечатанных листах.
- † Скорость печати может уменьшаться по мере улучшения степени эффективности.

Вокруг текста или узоров появляются пятна вследствие разбрызгивания тонера



Примените один из перечисленных ниже способов устранения неполадки в зависимости от причины ее возникновения.

<Причина 1> Используется неподходящая бумага.

Способ устранения Замените бумагу на подходящую для использования в данном принтере.
 "Пригодная для использования бумага"

<Причина 2> В зависимости от типа бумаги (в особенности для плотной бумаги) и условий эксплуатации (особенно при низкой влажности) могут появляться пятна вследствие разбрызгивания тонера.

Выполните описанную ниже процедуру в драйвере принтера.

1. Откройте вкладку [Окончательная обработка].
2. Нажмите кнопку [Дополнительные настройки].
3. Установите для параметра [Специальный режим печати А] значение [Специальные настройки А5].

Способ устранения † Обычно следует использовать принтер, установив для параметра [Специальный режим печати А] значение [Выкл.]. Указывайте значение [Специальные настройки А5] только при возникновении одной из описанных выше неполадок.

† Выбор значения [Специальные настройки А5] может привести к ухудшению качества печати в зависимости от типа бумаги (особенно для тонкой бумаги) или условий эксплуатации (особенно при высокой влажности). В этом случае не указывайте значение [Специальные настройки А5].

На обратной стороне отпечатанных листов появляются пятна



Выполните описанную ниже процедуру.

<Причина> Размер данных печати превышает формат загруженной бумаги.

Способ устранения Проверьте, соответствует ли формат печатаемых данных формату загруженной бумаги.

Слишком темная печать



Примените один из перечисленных ниже способов устранения неполадки в зависимости от причины ее возникновения.

<Причина 1> Указано неправильное значение для параметра [Плотность тонера].

Способ устранения

Укажите для параметра [Плотность тонера] в драйвере принтера значение, соответствующее более светлому цвету.
"Настройка плотности тонера"

<Причина 2> Принтер подвергается воздействию прямых солнечных лучей или яркого света.

Способ устранения

Переместите принтер.
"Перемещение принтера"

На участках без печати появляются остаточные изображения



Примените один из перечисленных ниже способов устранения неполадки в зависимости от причины ее возникновения.

<Причина 1> Используется неподходящая бумага.

Способ устранения

Замените бумагу на подходящую для использования в данном принтере.

"Пригодная для использования бумага"

<Причина 2> Износился барабан в картридже с тонером.

Способ устранения Замените картридж с тонером на новый.
"Замена картриджа с тонером"

К напечатанным прозрачным пленкам пристала белая пыль

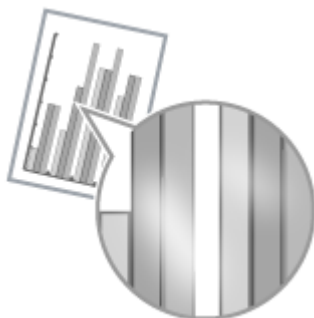

Выполните описанную ниже процедуру.

<Причина> Печать на прозрачных пленках выполняется после завершения продолжительной печати на бумаге, отличающейся от прозрачной пленки.

Способ устранения Удалите бумажную пыль с помощью мягкой ткани.

Слишком тусклая печать



Примените один из перечисленных ниже способов устранения неполадки в зависимости от причины ее возникновения.

<Причина 1> Указано неправильное значение для параметра [Плотность тонера].

Способ устранения Укажите для параметра [Плотность тонера] в драйвере принтера значение, соответствующее более темному цвету.
"Настройка плотности тонера"

<Причина 2> Включена функция [Экономия тонера].

Выполните описанную ниже процедуру в драйвере принтера.

Способ устранения

1. Откройте вкладку [Качество].
2. Нажмите кнопку [Дополнительные настройки].
3. Укажите для параметра [Экономия тонера] значение [Выкл.].

Цветные линии и текст выглядят бледными

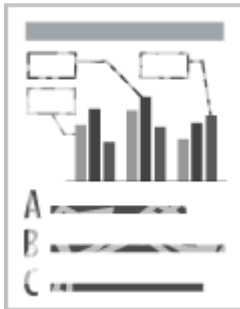

Выполните описанную ниже процедуру.

<Причина> Выполнена печать с использованием тонких линий или текста.

Выполните описанную ниже процедуру в драйвере принтера.

Способ устранения

1. Откройте вкладку [Качество].
2. Нажмите кнопку [Дополнительные настройки].
3. Установите для параметра [Монохромная печать цветного текста и линий] значение [Вкл.].

Смещено положение печати

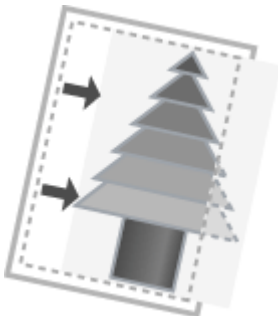

Примените один из перечисленных ниже способов устранения неполадки в зависимости от причины ее возникновения.

<Причина 1> Указано значение параметра [Поле переплета].

Выполните описанную ниже процедуру в драйвере принтера.

**Способ
устранения**

1. Откройте вкладку [Окончательная обработка].
2. Нажмите кнопку [Поле переплета].
3. Установите для параметра [Поле переплета] значение "0".

<Причина 2> В приложении указаны неправильные значения для параметров "Верхнее поле" и "Положение бумаги".**Способ
устранения**

Укажите в приложении правильные значения для параметров "Верхнее поле" и "Положение бумаги".
См. руководство по эксплуатации из комплекта поставки.

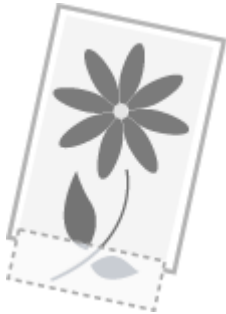
На части страницы печать не выполняется

Примените один из перечисленных ниже способов устранения неполадки в зависимости от причины ее возникновения.

<Причина 1> Указано неправильное значение коэффициента масштабирования.

Выполните описанную ниже процедуру в драйвере принтера.

**Способ
устранения
1**

1. Откройте вкладку [Параметры страницы].
 2. Снимите флажок [Масштаб вручную].
- † Если флажок [Масштаб вручную] снят, коэффициент масштабирования будет автоматически установлен в соответствии с параметрами [Размер страницы] и [Выходной размер].

Выполните описанную ниже процедуру в драйвере принтера.

**Способ
устранения
2**

1. Откройте вкладку [Параметры страницы].
2. Установите флажок [Масштаб вручную], затем укажите правильный коэффициент масштабирования в соответствии с используемым форматом бумаги.

<Причина 2> Неправильное положение бумаги.**Способ
устранения**

Должным образом загрузите бумагу.
["Загрузка бумаги"](#)

<Причина 3> Документ распечатывается без полей.

Способ устранения 1 Печать данных выполняется с полями шириной 5 мм (10 мм для конвертов).
Обеспечьте наличие полей по краям документа.
"Область печати"

Выполните описанную ниже процедуру в драйвере принтера.

Способ устранения 2

1. Откройте вкладку [Окончательная обработка].
2. Нажмите кнопку [Дополнительные настройки].
3. Установите для параметра [Начать печать с левого верхнего угла листа] значение [Вкл.].

† Края распечатки могут быть частично обрезаны в зависимости от свойств печатаемого документа.

Данные сжаты и распечатаны



Выполните описанную ниже процедуру.

<Причина 1> Указано неправильное значение коэффициента масштабирования.

Выполните описанную ниже процедуру в драйвере принтера.

Способ устранения 1

1. Откройте вкладку [Параметры страницы].
2. Снимите флажок [Масштаб вручную].

† Если флажок [Масштаб вручную] снят, коэффициент масштабирования будет автоматически установлен в соответствии с параметрами [Размер страницы] и [Выходной размер].

Выполните описанную ниже процедуру в драйвере принтера.

Способ устранения 2

1. Откройте вкладку [Параметры страницы].
2. Установите флажок [Масштаб вручную], затем укажите правильный коэффициент масштабирования в соответствии с используемым форматом бумаги.

Следующая страница печатаемого документа частично накладывается на предыдущую

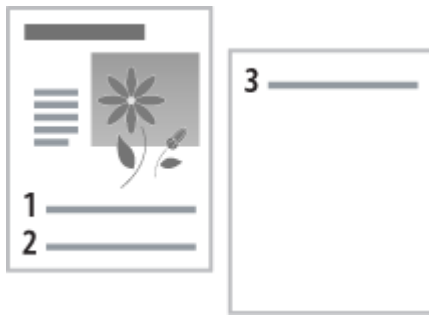

Выполните описанную ниже процедуру.

<Причина> В приложении неправильно указаны значения параметров "Межстрочный интервал" или "Количество строк на странице".

Способ устранения

Укажите значения для параметров "Межстрочный интервал" или "Количество строк на странице" так, чтобы данные помещались на одну страницу, и выполните печать еще раз.

См. руководство по эксплуатации из комплекта поставки.

Выводится чистая бумага (на бумаге ничего не печатается)



Примените один из перечисленных ниже способов устранения неполадки в зависимости от причины ее возникновения.

<Причина 1> С установленного картриджа с тонером не снята защитная лента.

Способ устранения

Извлеките картридж с тонером, снимите защитную ленту и установите картридж с тонером еще раз.

["Замена картриджа с тонером"](#)

<Причина 2> Одновременно подается несколько листов бумаги.

Тщательно пролистайте стопку бумаги, а затем выровняйте ее края на твердой плоской поверхности.

Тщательно пролистайте. Выровняйте края.

Способ устранения



Вся поверхность бумаги полностью черная



Выполните описанную ниже процедуру.

<Причина> Износился барабан в картридже с тонером.

Способ устранения Замените картридж с тонером на новый.
"Замена картриджа с тонером"

Распечатка отличается от изображения, отображаемого на экране

Выполните описанную ниже процедуру.

<Причина> Эта проблема может возникнуть в некоторых приложениях — это зависит от типа обработки данных печати.

Возможно, проблему удастся устранить, выполнив описанную ниже процедуру в драйвере принтера.

Способ устранения

1. Откройте вкладку [Окончательная обработка].
2. Нажмите кнопку [Дополнительные настройки].
3. Измените значение параметра [Постановка в очередь в формате EMF].

† Если для параметра [Постановка в очередь в формате EMF] установлено значение [Вкл.], окно состояния принтера может не отображаться автоматически. В таком случае откройте его вручную. (Подробнее о способах отображения окна состояния принтера см. в разделе "Окно состояния принтера".)

Клапан напечатанного конверта склеен

Выполните описанную ниже процедуру.

<Причина> Конверт не подходит для печати.

Способ устранения Замените конверт на подходящий для использования с данным принтером.
"Пригодная для использования бумага"

Одновременно подаются несколько листов бумаги

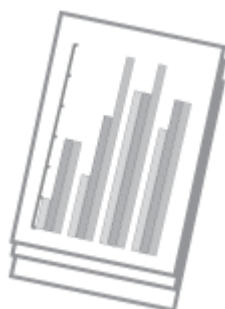

Выполните описанную ниже процедуру.

<Причина> Используется бумага, которая постоянно подается одновременно.

Тщательно пролистайте стопку бумаги, а затем выровняйте ее края на твердой плоской поверхности.

Тщательно пролистайте. Выровняйте края.

Способ
устранения



Не удастся выполнить сканирование распечатанных штрих-кодов



Примените описанный ниже способ устранения.

<Причина> При печати штрих-кода с использованием настроек печати по умолчанию, возможно, не удастся выполнить сканирование штрих-кода.

Выполните описанную ниже процедуру в драйвере принтера.

Способ
устранения

1. Откройте вкладку [Окончательная обработка].
2. Нажмите кнопку [Дополнительные настройки].
3. Установите для параметра [Специальный режим печати В] значение [Специальные настройки 1].



Если указано значение [Специальные настройки 1], печать может быть бледной, а контуры текста могут быть очень неровными. Кроме того, скорость печати может снизиться.

Устранение неполадок



Неполадки блока принтера

Выполнение печати невозможно
Для перехода к выполнению задания печати принтеру требуется слишком много времени
Не удастся ВКЛЮЧИТЬ принтер
В области вывода принтера может исходить пар
Нельзя использовать шрифт Adobe Type Manager (ATM)



Неполадки драйвера

Не удастся установить драйвер принтера
Не удастся удалить драйвер принтера
Не удастся изменить параметры драйвера принтера
Не удастся выбрать или изменить профили



Замятие бумаги

Замятие бумаги



Отображение ошибки

Мигает индикатор бумаги
В окне состояния принтера появляется сообщение



Неполадки при печати

Плохие результаты печати

Выполнение печати невозможно

Способы устранения неполадок при печати зависят от среды. См. способы устранения неполадок в соответствии с вашей средой.

Если принтер используется через прямое подключение



"Выполнение печати невозможно (подключение через USB)"

Если принтер используется в среде сервера печати



Если компьютер является сервером печати	"Выполнение печати невозможно (подключение через USB)"
Если компьютер является компьютером-клиентом	"Выполнение печати невозможно (через сервер печати)"

Выполнение печати невозможно (подключение через USB)

Если не удастся выполнить печать, когда принтер подключен к компьютеру с помощью USB-кабеля, установите проблему, ответив на приведенные ниже вопросы.

<Вопрос 1> ВКЛЮЧЕН ли принтер? (Горит ли индикатор (Питание)?)

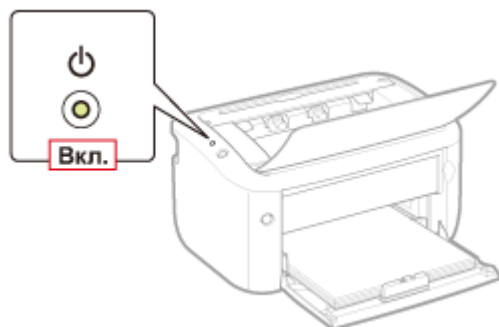

ВКЛ.	К разделу <Вопрос 2>
ВЫКЛ.	ВКЛЮЧИТЕ принтер.
Не удается ВКЛЮЧИТЬ	"Не удастся ВКЛЮЧИТЬ принтер"

<Вопрос 2> Мигает ли индикатор (Бумага)?

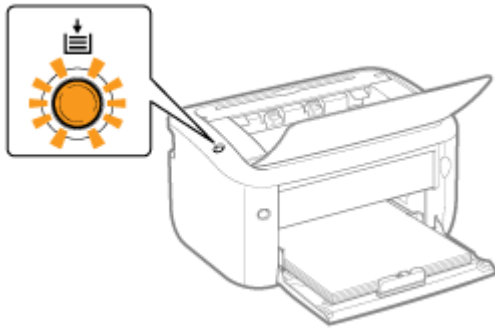

Мигает	Загрузите бумагу надлежащим образом, а затем нажмите клавишу [] (Бумага). "Загрузка бумаги"
Не мигает	К разделу <Вопрос 3>

<Вопрос 3> Правильно ли подсоединен USB-кабель?

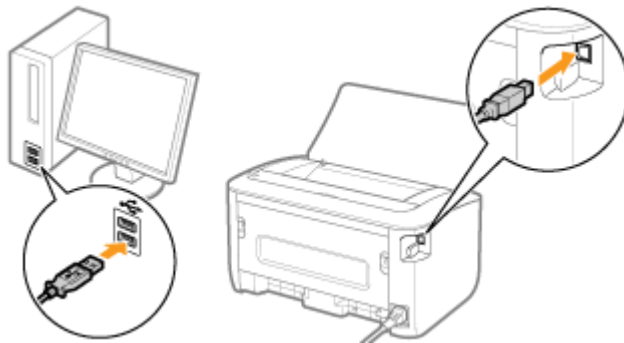

Подсоединен	<p>Попробуйте выполнить указанное ниже.</p> <p>Если используется концентратор, подключите принтер напрямую к компьютеру.</p> <p>Если используется длинный USB-кабель, замените его коротким.</p> <p>Если есть другой USB-кабель, используйте его.</p> <p style="text-align: center;">▼</p> <p>Если печать по-прежнему не удается выполнить, перейдите к разделу <Вопрос 4>.</p>
Не подсоединен	Подсоедините кабель надлежащим образом. "Подключение принтера к компьютеру"

<Вопрос 4> Возможна ли печать пробной страницы в Windows?

"Основные операции/Различные сведения для ОС Windows"



Печать возможна	Нет неполадок с принтером и драйвером.
------------------------	--

	Проверьте настройки печати в приложении.
Печать невозможна	К разделу <Вопрос 5>

<Вопрос 5> Правильно ли выбран порт, который требуется использовать?

"Основные операции/Различные сведения для ОС Windows"

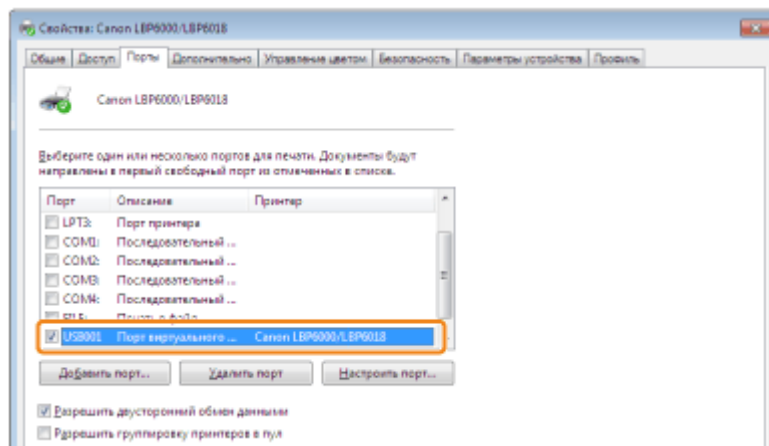

Выбран	К разделу <Вопрос 6>
Не выбран	Выберите правильный порт.
Не удастся найти порт, который необходимо использовать.	Установите драйвер принтера снова. "Удаление драйвера принтера" "Установка драйвера принтера"

<Вопрос 6> Включена ли двунаправленная связь?

"Основные операции/Различные сведения для ОС Windows"

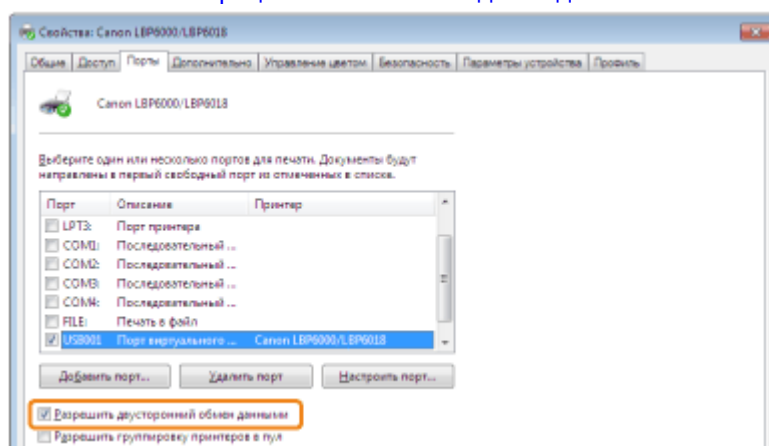

Включена	К разделу <Вопрос 7>
Выключена	Включите двунаправленную связь и перезапустите компьютер и принтер.

<Вопрос 7> Проверьте указанное ниже.

Отключите резидентное программное обеспечение, включая программные средства защиты данных.

Если другие устройства, подключаемые с помощью USB-кабеля, подключены к компьютеру, отключите ненужные.

Если драйверы или программное обеспечение других устройств, подключаемых с помощью USB-кабеля, установлены на компьютере, удалите ненужные.

Подсоедините USB-кабель к другому USB-порту компьютера.

Подключите принтер к другому компьютеру с помощью USB-кабеля.

Если печать не выполняется, перейдите к разделу <Вопрос 8>.

<Вопрос 8> Установите драйвер принтера еще раз.

"Удаление драйвера принтера"

"Установка драйвера принтера"

Если печать не выполняется, перейдите к разделу <Вопрос 9>.

<Вопрос 9> Удалите драйвер класса USB, а затем установите драйвер принтера еще раз.

"Удаление драйвера класса USB"

"Удаление драйвера принтера"

"Установка драйвера принтера"

Если печать не выполняется, обратитесь к местному уполномоченному дилеру Canon.

Выполнение печати невозможно (через сервер печати)

Если не удастся выполнить печать, когда принтер используется через сервер печати, установите проблему, ответив на приведенные ниже вопросы.

<Вопрос 1> ВКЛЮЧЕН ли принтер? (Горит ли индикатор (Питание)?)

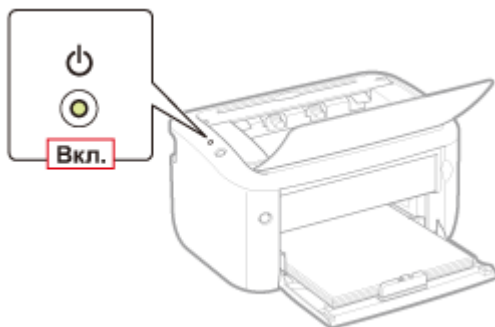

ВКЛ.	К разделу <Вопрос 2>
ВЫКЛ.	ВКЛЮЧИТЕ принтер.
Не удается ВКЛЮЧИТЬ	"Не удается ВКЛЮЧИТЬ принтер"

<Вопрос 2> Мигает ли индикатор (Бумага)?

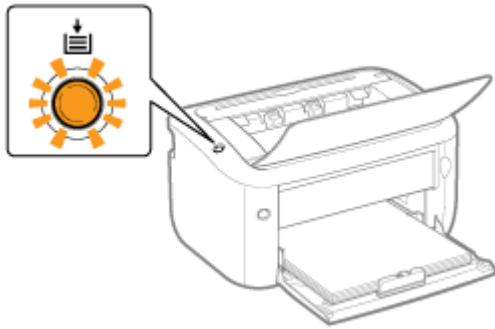

Мигает	Загрузите бумагу надлежащим образом, а затем нажмите клавишу [] (Бумага). "Загрузка бумаги"
Не мигает	К разделу <Вопрос 3>

<Вопрос 3> Правильно ли подключен принтер к серверу печати?



Подсоединен	К разделу <Вопрос 4>
Не подсоединен	Подсоедините кабель надлежащим образом. "Подключение принтера к компьютеру"

<Вопрос 4> Удастся ли подключить компьютер к серверу печати или общему принтеру?

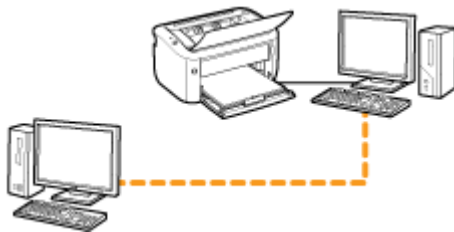

Удастся подключить	К разделу <Вопрос 5>
Не удастся подключить	"Не удастся обнаружить сервер печати, к которому нужно подключиться" "Не удастся получить доступ к общему принтеру"

<Вопрос 5> Проверьте указанное ниже.

Сервер печати подключен к сети правильно.
 Дополнительный (альтернативный) драйвер обновлен надлежащим образом.
 "Настройка сервера печати"
 Можно выполнить печать из сервера печати.

Если печать не выполняется, перейдите к разделу <Вопрос 6>.

<Вопрос 6> Возможна ли печать пробной страницы в Windows?

"Основные операции/Различные сведения для ОС Windows"



Печать возможна	Нет неполадок с принтером и драйвером. Проверьте настройки печати в приложении.
Печать невозможна	К разделу <Вопрос 7>

<Вопрос 7> Правильно ли отображен в сети принтер на сервере печати?

"Основные операции/Различные сведения для ОС Windows"

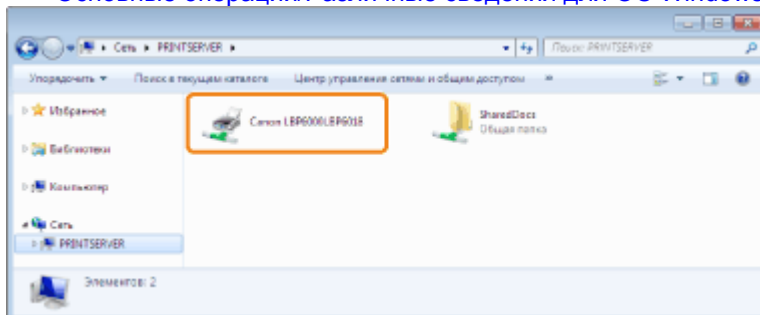

Отображен	К разделу <Вопрос 8>
Не отображен	Обратитесь с этим вопросом к администратору сети.

<Вопрос 8> Установите драйвер принтера еще раз.

"Удаление драйвера принтера"

"Установка на компьютерах-клиентах"

- † При повторной установке драйвера принтера измените способ установки.
- Если выполнена локальная установка (установка драйвера принтера с помощью компакт-диска)**
 → Измените способ установки для загрузки и установки (установка драйвера принтера без использования компакт-диска).
- Если выполнена загрузка и установка (установка драйвера принтера без использования компакт-диска)**
 → Измените способ установки для локальной установки (установка драйвера принтера с помощью компакт-диска).



Если печать не выполняется, перейдите к разделу <Вопрос 9>.

<Вопрос 9> Может ли другой клиент выполнить печать?



Печать возможна	Отключите резидентное программное обеспечение, включая программные средства защиты данных.
Печать невозможна	Обратитесь к местному уполномоченному дилеру Canon.

Не удастся обнаружить сервер печати, к которому нужно подключиться

Примените один из перечисленных ниже способов устранения неполадки в зависимости от причины ее возникновения.

<Причина 1> Кабель локальной сети подключен неправильно.

Способ устранения Надлежащим образом подключите сервер печати к компьютеру-клиенту с помощью кабеля локальной сети.

<Причина 2> Сервер печати не запущен.

Способ устранения Запустите сервер печати.

<Причина 3> Принтер не указан как общий.

Способ устранения Предоставьте общий доступ к принтеру.
"Настройка сервера печати"

<Причина 4> Пользователь не имеет права доступа к серверу печати или принтеру.

Способ устранения Попросите администратора сети изменить права пользователя.

<Причина 5> Функция [Сетевое обнаружение] отключена. (Windows Vista, 7 и Server 2008)

Выполните описанную ниже процедуру.

Windows Vista

Способ устранения

1. В меню [Пуск] выберите пункт [Панель управления].
2. Щелкните [Просмотр состояния сети и задач].
3. Установите для параметра [Сетевое обнаружение] значение [Вкл.].

Windows 7 Windows Server 2008 R2

1. В меню [Пуск] выберите пункт [Панель управления].
2. Щелкните [Просмотр состояния сети и задач].

3. Нажмите кнопку [Изменить дополнительные параметры общего доступа].
4. Укажите параметр [Включить сетевое обнаружение] в разделе [Сетевое обнаружение].

Windows Server 2008

1. В меню [Пуск] выберите пункт [Панель управления].
2. Дважды щелкните пункт [Центр управления сетями и общим доступом].
3. Установите для параметра [Сетевое обнаружение] значение [Вкл.].

Не удается получить доступ к общему принтеру

Примените один из перечисленных ниже способов устранения неполадки в зависимости от причины ее возникновения.

<Причина 1> Пользователь компьютера, который нужно использовать, не зарегистрирован, или пароль не назначен.

Способ устранения

На сервере печати выполните регистрацию пользователя компьютера, который нужно использовать, или укажите пароль.
За дополнительными сведениями обращайтесь к администратору сети.

<Причина 2> Указан неправильный путь к сети.

Проверьте принтеры на сервере печати.

"Основные операции/Различные сведения для ОС Windows"

Способ устранения 1

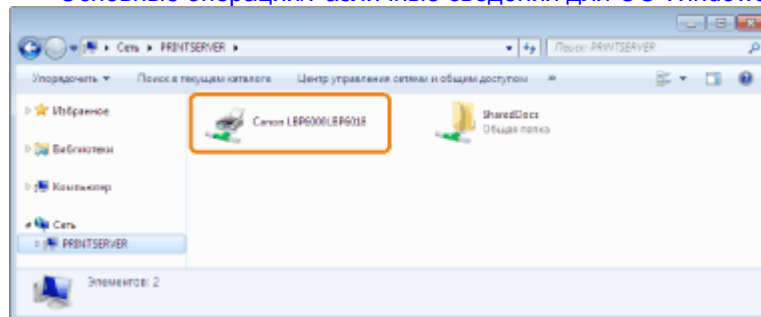

Если значок для данного принтера не отображается

Обратитесь с этим вопросом к администратору сети.

Если значок для данного принтера отображается

Можно установить драйвер принтера, выполнив любую из описанных ниже процедур в соответствии инструкциями, появляющимися на экране.

Дважды щелкните значок данного принтера

Перетащите значок данного принтера в папку принтера

Способ устранения 2

Если нужно указать непосредственный путь к сети, проверьте, правильно ли указан путь как: "\\имя сервера печати (имя компьютера сервера печати)имя принтера".

Для перехода к выполнению задания печати принтеру требуется слишком много времени

<Причина 1> Принтер прекращает работу до тех пор, пока температура его внутренних частей не снизится до уровня, достаточного для обеспечения качества печати (особенно после выполнения печати на узкой бумаге).

Способ устранения Подождите немного.
Печать возобновится, когда температура внутри принтера снизится.

<Причина 2> Эта проблема может возникнуть в некоторых приложениях — это зависит от типа обработки данных печати.

Возможно, проблему удастся устранить, выполнив описанную ниже процедуру в драйвере принтера.

Способ устранения

1. Откройте вкладку [Окончательная обработка].
2. Нажмите кнопку [Дополнительные настройки].
3. Измените значение параметра [Постановка в очередь в формате EMF].

† Если для параметра [Постановка в очередь в формате EMF] установлено значение [Вкл.], окно состояния принтера может не отображаться автоматически. В таком случае откройте его вручную.
(Подробнее о способах отображения окна состояния принтера см. в разделе "[Окно состояния принтера](#)".)

Не удается ВКЛЮЧИТЬ принтер

Примените один из перечисленных ниже способов устранения неполадки в зависимости от причины ее возникновения.

<Причина 1> Штепсель шнура питания отсоединен от розетки сети переменного тока.

Способ устранения Вставьте штепсель шнура питания в розетку сети переменного тока.

<Причина 2> Принтер подключен к удлинителю или к многорозеточной колодке.

Способ устранения Вставьте штепсель шнура питания непосредственно в розетку сети переменного тока.

<Причина 3> Сработали автоматические выключатели.

Способ устранения Установите автоматические выключатели на щите управления в исходное положение.

<Причина 4> Шнур питания поврежден.

Способ устранения Если принтер удастся включить после замены шнура питания шнуром того же типа, приобретите новый шнур питания и используйте его вместо поврежденного.

В области вывода принтера может исходить пар

<Причина> Влага испаряется из бумаги под воздействием тепла, выделяемого при фиксации тонера. (в частности, если в помещении низкая температура).

Способ устранения Хотя это не является неисправностью, можно предотвратить паровыделение, заменив бумагу новой из неоткрытой упаковки.
Также храните бумагу вдали от влаги.
"Меры предосторожности, касающиеся бумаги"

Нельзя использовать шрифт Adobe Type Manager (ATM)



<Причина> Принтер не поддерживает шрифт Adobe Type Manager (ATM).

Способ устранения Используйте шрифт, поддерживаемый этим принтером.

Не удастся установить драйвер принтера

Если проблема возникает при установке

Выберите одну из указанных ниже неполадок, возникших при установке.

<p>Подключение с помощью USB-кабеля</p> 	<p>"Принтер не распознается автоматически (простая установка)"</p>
<p>Подключение через сервер печати (компьютер-клиент)</p> 	<p>"Не удастся обнаружить сервер печати, к которому нужно подключиться" "Не удастся получить доступ к общему принтеру"</p>

Если драйвер принтера установлен неправильно

Выполните описанную ниже процедуру.

<p>Способ устранения 1</p>	<p>Установите драйвер принтера снова. "Удаление драйвера принтера" "Установка драйвера принтера"</p>
	<p>Удалите драйвер класса USB, а затем установите</p>

Способ устранения 2
(только при подключении через USB)

драйвер принтера еще раз.
"Удаление драйвера класса USB"
"Удаление драйвера принтера"
"Установка драйвера принтера"

Принтер не распознается автоматически (простая установка)

Примените один из перечисленных ниже способов устранения неполадки в зависимости от причины ее возникновения.

<Причина 1> Принтер НЕ ВКЛЮЧЕН.

Способ устранения ВКЛЮЧИТЕ принтер.

<Причина 2> USB-кабель подключен неправильно.

Способ устранения Убедитесь, что принтер и компьютер правильно подключены с помощью USB-кабеля.
"Подключение принтера к компьютеру"

<Причина 3> USB-кабель уже подключен и принтер ВКЛЮЧЕН, прежде чем был установлен драйвер принтера.

Выполните описанную ниже процедуру.

1. Выключите принтер.
2. Отсоедините USB-кабель.
3. Подсоедините USB-кабель еще раз.
4. При появлении на экране указанного ниже окна ВКЛЮЧИТЕ принтер.

Способ устранения

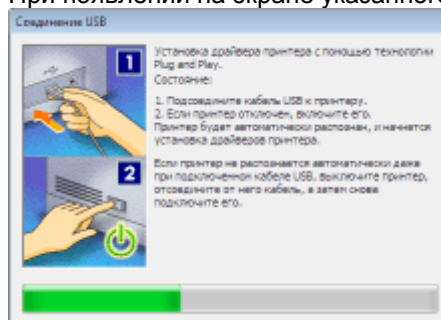

<Причина 4> Используется неподходящий USB-кабель.

Используйте USB-кабель, подходящий к USB-интерфейсу принтера и отмеченный указанным ниже символом.

Способ устранения



† Ниже приведены сведения о конфигурации USB-интерфейса данного принтера.
Hi-Speed USB
USB

<Причина 5> Установлен драйвер класса USB.

Способ устранения Удалите драйвер класса USB.
"Удаление драйвера класса USB"

Не удается удалить драйвер принтера

Выполните описанную ниже процедуру.

Способ устранения 1	Запустите программу удаления с компакт-диска из комплекта поставки, а затем удалите драйвер принтера. "Запуск программы удаления с компакт-диска" "Удаление драйвера принтера"
Способ устранения 2 (только при подключении через USB)	Удалите драйвер класса USB. "Удаление драйвера класса USB"

ПРИМЕЧАНИЕ

Если драйвер принтера установлен пользователем, не обладающим правами администратора

Возможно, не удастся удалить драйвер принтера в зависимости от используемой операционной системы.

В таком случае удалите драйвер принтера, выполнив описанную ниже процедуру.

1. Откройте папку принтера.
"Основные операции/Различные сведения для ОС Windows"
2. Щелкните правой кнопкой мыши значок принтера, а затем во всплывающем меню выберите пункт [Удалить устройство] или [Удалить].
3. Нажмите кнопку [Да].

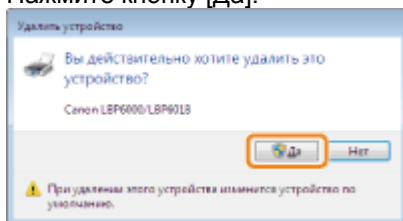

Если открывается диалоговое окно [Контроль учетных записей пользователей], нажмите кнопку [Да].

4. Удалите драйвер принтера с помощью программы удаления.
"Удаление драйвера принтера"

Запуск программы удаления с компакт-диска

1

Вставьте компакт-диск "User Software" из комплекта поставки в дисковод компьютера.

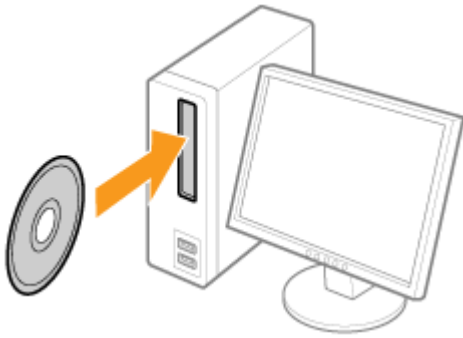

При появлении на экране указанного ниже окна нажмите кнопку [Выход].



? Если появится диалоговое окно [Автозапуск]

Выберите пункт [Открыть папку для просмотра файлов], а затем перейдите к шагу 4.

2

Откройте папку [Компьютер] или [Мой компьютер].

"Основные операции/Различные сведения для ОС Windows"

3

Щелкните правой кнопкой мыши значок компакт-диска, а затем во всплывающем меню выберите пункт [Открыть].

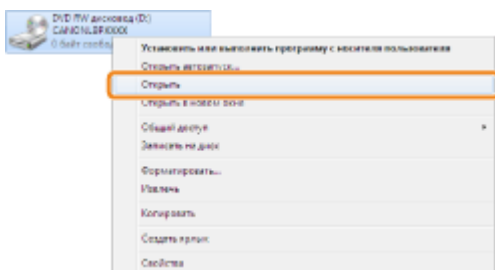

4

Откройте папку, в которой установлена программа удаления.

Для 32-разрядной операционной системы

Откройте папки: [Russian] — [32bit] — [MISC].

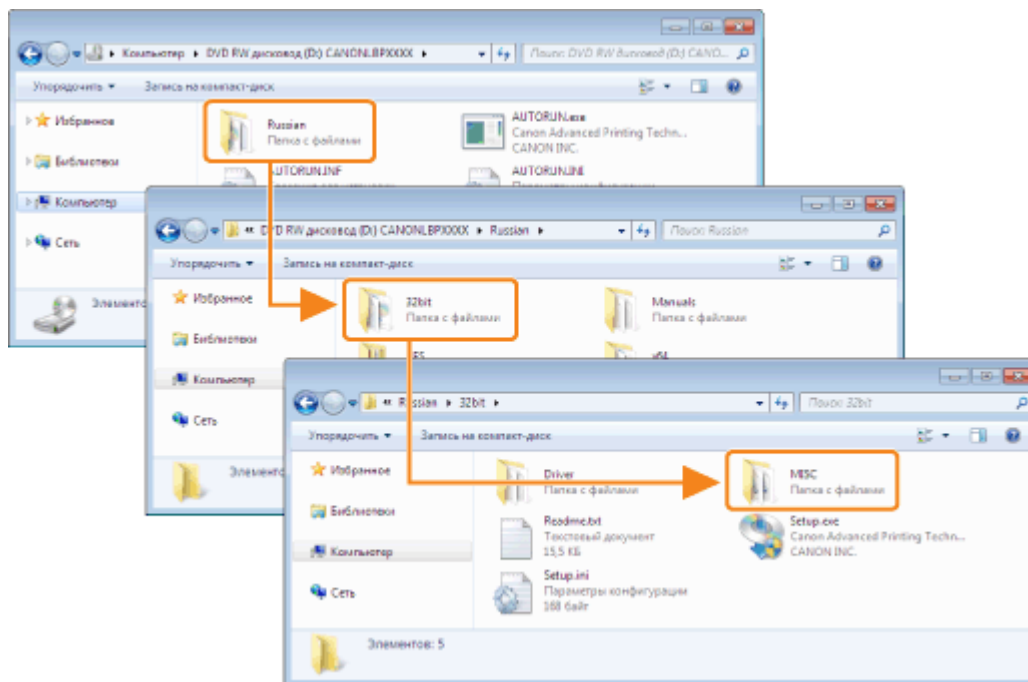

Для 64-разрядной операционной системы

Откройте папки: [Russian] — [x64] — [MISC].

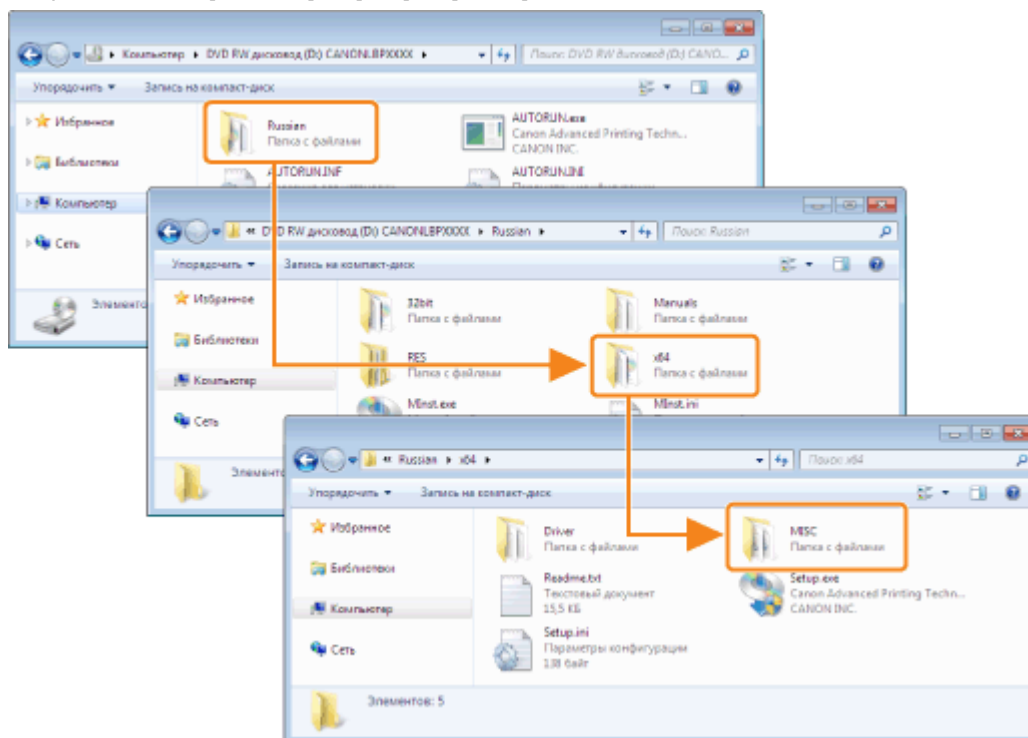

5

Дважды щелкните файл [CNABCUN.exe] или [CNABCUND.exe].

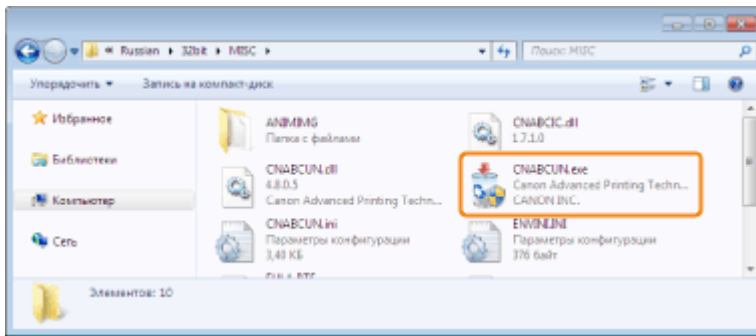

? Если появится диалоговое окно [Контроль учетных записей пользователей] нажмите кнопку [Да] или [Продолжить].

Подробнее об удалении см. в разделе "Удаление драйвера принтера".

Удаление драйвера класса USB

Удалите драйвер класса USB при указанных ниже обстоятельствах.

Если не удастся надлежащим образом удалить драйвер принтера, установленный с использованием подключения через USB

Если драйвер принтера не удастся установить надлежащим образом даже после его переустановки

При удалении драйвера класса USB обязательно выполните указанную ниже процедуру.

↑ Если удалить драйвер класса USB, он будет автоматически установлен повторно при подключении через USB.

1

Проверьте указанное ниже.

Принтер подключен к компьютеру с помощью USB-кабеля.
Принтер ВКЛЮЧЕН.

2

Выполните описанную ниже процедуру.

Windows 2000

В меню [Пуск] выберите пункт [Настройка] → [Панель управления], а затем дважды щелкните пункт [Установка и удаление программ].

Windows XP

В меню [Пуск] выберите пункт [Панель управления], а затем щелкните пункт [Установка и удаление программ].

Windows Vista Windows 7 Windows Server 2008 R2

В меню [Пуск] выберите пункт [Панель управления], а затем щелкните пункт [Удаление программы].

Windows Server 2003

В меню [Пуск] выберите пункт [Панель управления] → [Установка и удаление программ].

Windows Server 2008

В меню [Пуск] выберите пункт [Панель управления], а затем дважды щелкните пункт [Программы и

компоненты].

3

Убедитесь в том, что [Canon LBP6000/LBP6018] не отображается.

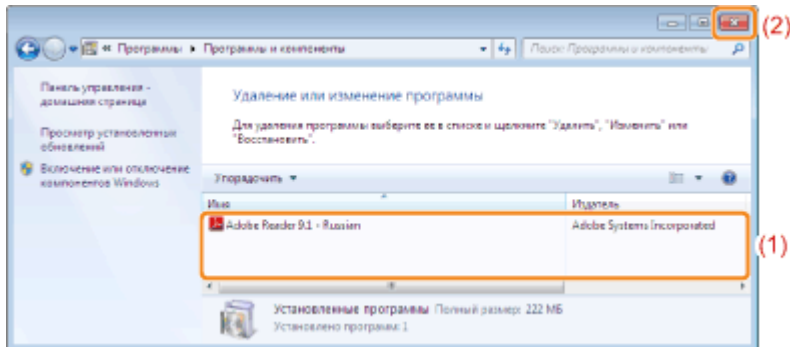

(1) Убедитесь, что в диалоговом окне не отображается пункт [Canon LBP6000/LBP6018].

(2) Чтобы закрыть диалоговое окно, щелкните значок [].



Если отображается пункт [Canon LBP6000/LBP6018]

Удалите пункт [Canon LBP6000/LBP6018] в диалоговом окне. (Удалите драйвер принтера.)

-  "Запуск программы удаления из [Панель управления]"
-  "Удаление драйвера принтера"

4

Откройте окно [Диспетчер устройств].

Windows 2000

1. В меню [Пуск] выберите пункт [Настройка] → [Панель управления].
2. Дважды щелкните значок [Система].
3. Откройте вкладку [Оборудование] → [Диспетчер устройств].

Windows XP

1. В меню [Пуск] выберите пункт [Панель управления].
2. Выберите пункт [Производительность и обслуживание] → [Система].
3. Откройте вкладку [Оборудование] → [Диспетчер устройств].

Windows Vista Windows 7 Windows Server 2008 R2

1. В меню [Пуск] выберите пункт [Панель управления].
2. Выберите пункт [Оборудование и звук] или [Оборудование] → [Диспетчер устройств].

Windows Server 2003

1. В меню [Пуск] выберите пункт [Панель управления] → [Система].
2. Откройте вкладку [Оборудование] → [Диспетчер устройств].

Windows Server 2008

1. В меню [Пуск] выберите пункт [Панель управления].
2. Дважды щелкните пункт [Диспетчер устройств].

Если появится диалоговое окно [Контроль учетных записей пользователей]

Нажмите кнопку [Да] или [Продолжить].

5

Дважды щелкните пункт [Контроллеры USB].

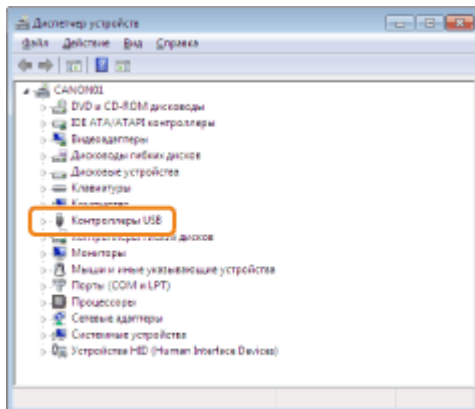

6

Щелкните правой кнопкой мыши пункт [Поддержка USB принтера], затем выберите пункт [Удалить] во всплывающем меню.

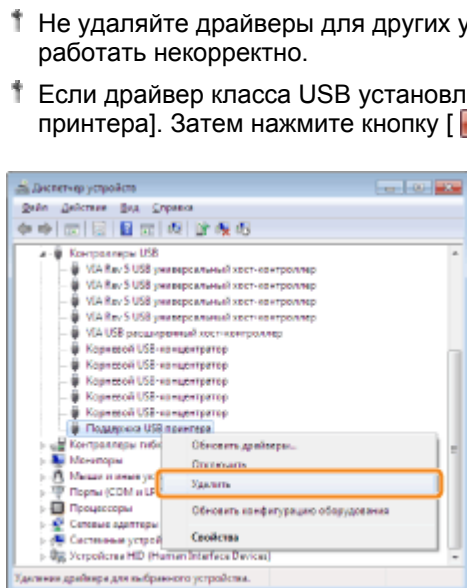

? Если драйвер класса USB расположен в разделе [Другие устройства] Выберите драйвер класса USB, отображаемый как [Неизвестное устройство], а затем удалите его.

7

Щелкните [ОК].

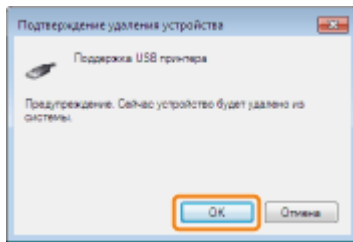

8

Нажмите кнопку [], чтобы закрыть диалоговое окно [Диспетчер устройств].

9

Отсоедините USB-кабель от компьютера, а затем перезагрузите Windows.

Не удастся изменить параметры драйвера принтера

Если для параметра [Буферизация на узле] (если данные печати обрабатываются на компьютере) установлено значение [Отключено], изменить параметры драйвера нельзя, поскольку некоторые опции недоступны.

Чтобы изменить параметры, установите для параметра [Буферизация на узле] значение [Авто], выполнив указанную ниже процедуру.

1

Откройте папку принтера.

["Основные операции/Различные сведения для ОС Windows"](#)

2

Щелкните правой кнопкой мыши значок этого принтера, а затем во всплывающем меню выберите пункт [Свойства принтера] или [Свойства].

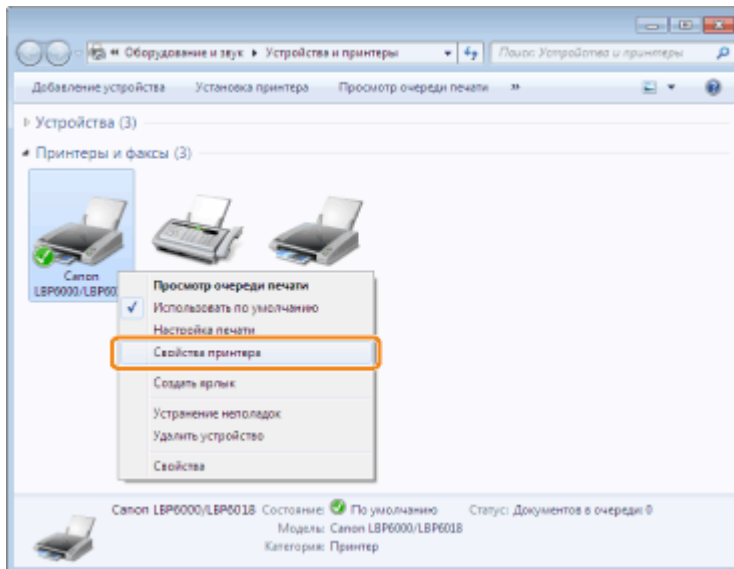

3

Измените значение параметра [Буферизация на узле].

- (1) Откройте вкладку [Параметры устройства].
- (2) Выберите значение [Авто] для параметра [Буферизация на узле].

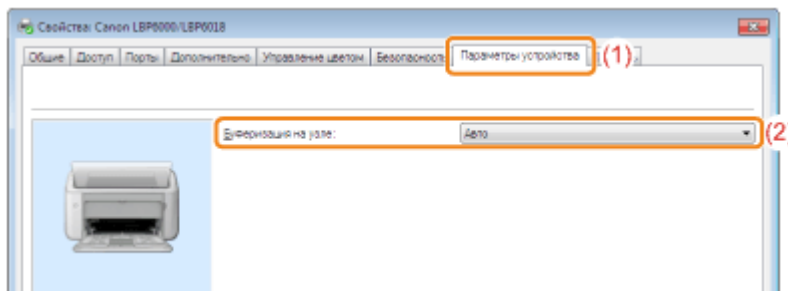

? Если не удастся изменить значение параметра

Для изменения значения параметра необходимы права администратора.
Обратитесь к системному администратору.

4

Щелкните [ОК].

Не удастся выбрать или изменить профили

Если снять флажки [Разрешить выбор профиля] и [Разрешить настройку издания], функции выбора и изменения профиля будут ограничены.

Чтобы выбрать или изменить профиль, установите флажок, выполнив указанную ниже процедуру.

1

Откройте папку принтера.

"Основные операции/Различные сведения для ОС Windows"

2

Щелкните правой кнопкой мыши значок этого принтера, а затем во всплывающем меню выберите пункт [Свойства принтера] или [Свойства].

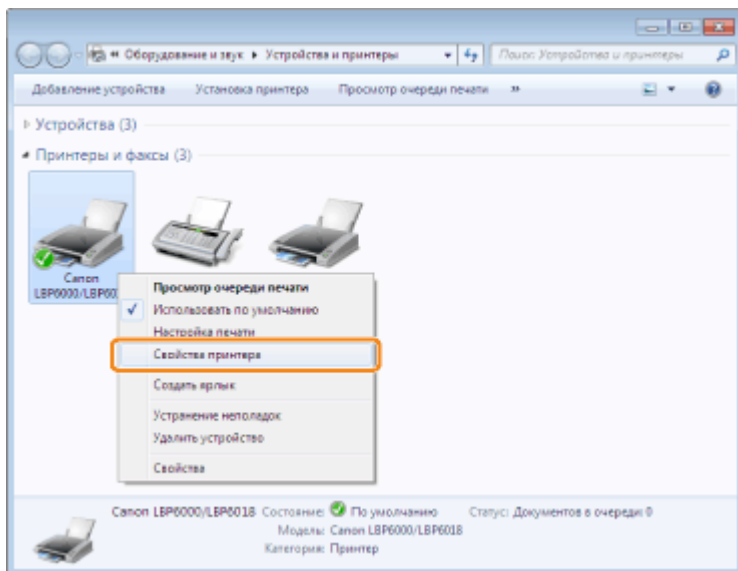

3

Измените параметры для пункта [Определение свойства документа].

- (1) Откройте вкладку [Профиль].
- (2) Установите флажки [Разрешить выбор профиля] и [Разрешить настройку издания].

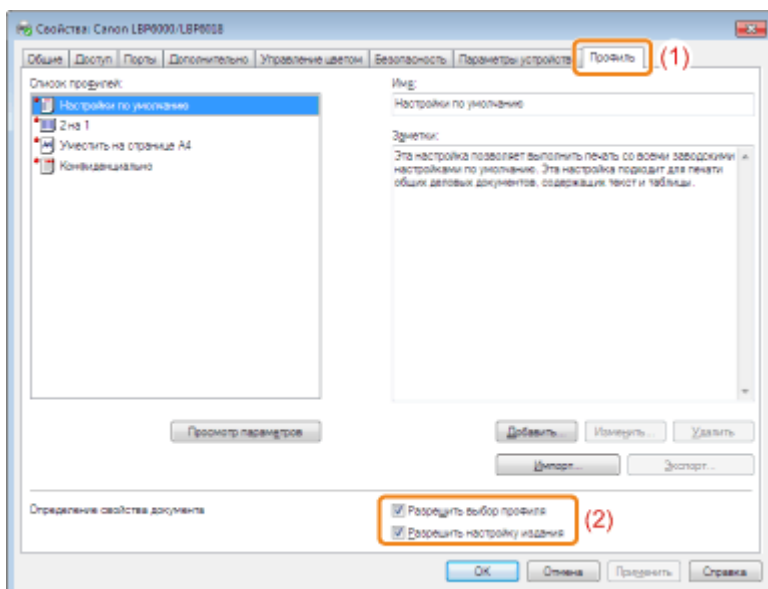

? Если не удастся изменить значение параметра

Для изменения значения параметра необходимы права администратора.
Обратитесь к системному администратору.

4

Щелкните [ОК].

Замятие бумаги

Перед удалением смятой бумаги см. раздел "Внимание (замятие бумаги)".

Если произошло замятие бумаги, в окне состояния принтера отображается сообщение.

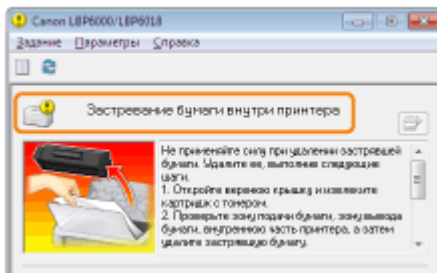

? Если не отображается окно состояния принтера
 "Окно состояния принтера"

Процедура устранения замятий бумаги

Обязательно выполните описанную ниже процедуру для удаления смятой бумаги.

1

Взявшись за отверстие (A), расположенное справа, откройте верхнюю крышку.

† Не удаляйте смятую бумагу с усилием, даже если бумага видна, а удаляйте ее согласно описанной ниже процедуре.

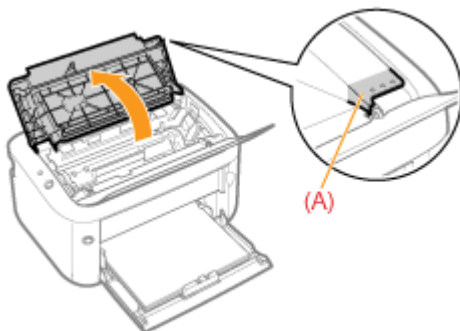

2

Извлеките картридж с тонером.

Извлеченный из аппарата картридж с тонером сразу же упакуйте в оригинальный защитный пакет или заверните в плотную ткань.

- † Подробнее об обращении с картриджем с тонером см. в разделе "[Внимание \(картридж с тонером\)](#)".



3

Удалите всю замятую бумагу.

Если замятие бумаги произошло в области вывода или внутри принтера

- (1) Удерживая замятую бумагу за оба конца, медленно вытягивайте ее, направляя вниз.
- (2) Удалите бумагу, осторожно вытянув ее.

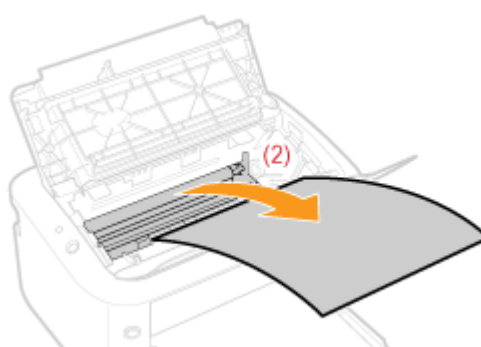
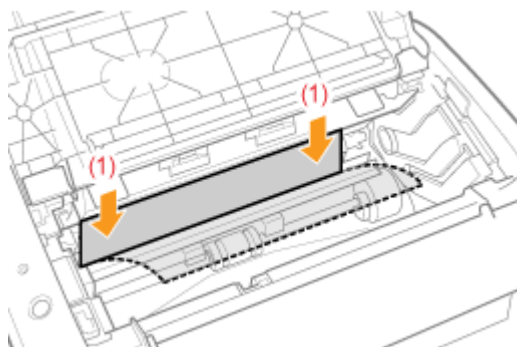

Если замятие бумаги произошло в источнике бумаги

Удалите бумагу, осторожно вытянув ее.

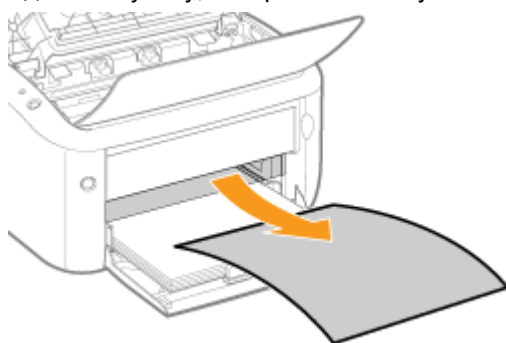

4

Установите картридж с тонером.

Вставьте картридж с тонером в принтер плотно до упора, совмещая метки (A) с обеих сторон картриджа с тонером с направляющими картриджа с тонером внутри принтера.

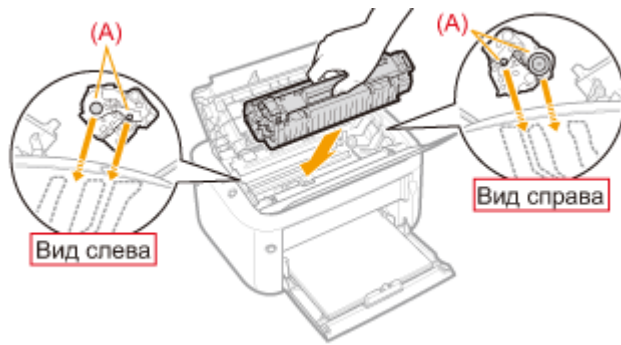

5

Закройте верхнюю крышку.

→ Сообщение, которое сигнализирует о замятии бумаги, исчезнет, после чего принтер будет готов к печати.

? Если не удается закрыть верхнюю крышку

Убедитесь, что картридж с тонером установлен в принтер надлежащим образом. Не пытайтесь закрыть верхнюю крышку с усилием, так как это может привести к повреждению принтера.

Внимание (замятие бумаги)

См. также раздел "Важные указания по технике безопасности".

ВАЖНО

Во время удаления смятой бумаги принтер должен оставаться ВКЛЮЧЕННЫМ.

Если выключить питание, печатаемые данные будут удалены.

Не удаляйте смятую бумагу с усилием.

Удаление смятой бумаги с излишним усилием может привести к разрыву бумаги или повреждению внутренних компонентов принтера. Удалите бумагу, осторожно вытянув ее.

Если бумага порвалась

Удалите все застрявшие обрывки бумаги.

Не прикасайтесь к высоковольтным (A) или электрическим контактам (B).

Это может привести к повреждению картриджа.

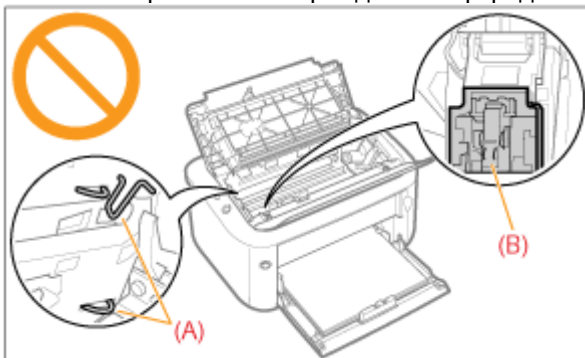

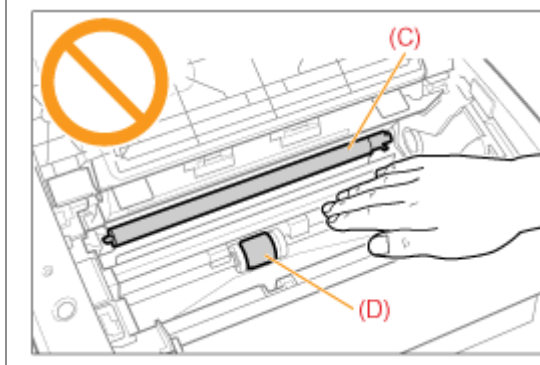

Не прикасайтесь к подающему ролику (C) или роликам подачи (D).

Качество печати может ухудшиться.

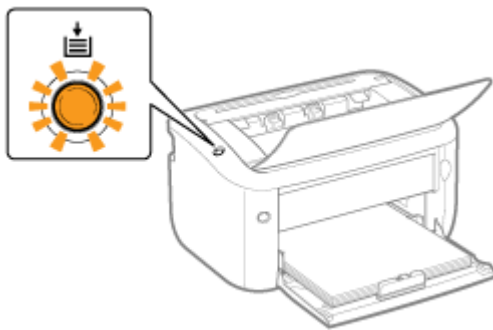

Мигает индикатор бумаги



Индикатор  (Бумага) мигает, если заканчивается бумага или не удастся подавать ее надлежащим образом.

Печать возобновляется нажатием клавиши [] (Бумага) после надлежащей загрузки бумаги.

ПРИМЕЧАНИЕ

Процедура загрузки бумаги

"Загрузка бумаги"

В окне состояния принтера появляется сообщение

Примените способы устранения согласно инструкциям в отображаемом сообщении.

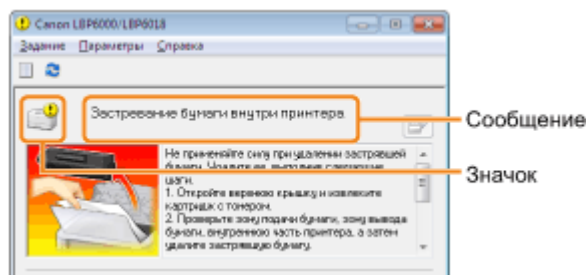

Тип сообщения зависит от значка.



Отображается сервисный запрос.

" Ошибка техобслуживания "

**Не удается установить связь с принтером.**

- | | |
|---|--|
| " Несовместимый принтер" | " Ошибка сетевой платы" |
| " Не удается установить связь с сервером" | " Не удается установить связь с принтером" |
| " Ошибка связи" | " Неправильный порт" |

**Возникли неполадки принтера, требующие устранения.**

- | | |
|---------------------------------------|--|
| " Не удастся выполнить печать" | " Недостаточно места на диске" |
| " Не удастся выполнить печать" | " Проверьте принтер" |
| " Проверка выходного материала" | " Недостаточно памяти" |
| " Открыта верхняя крышка" | " Бумага отсутствует или ее невозможно подать" |
| " Застревание бумаги внутри принтера" | " Проверьте бумагу" |

**Ошибка техобслуживания**

<Причина> Отклонения в состоянии принтера.

Способ устранения Выполните процедуру, описанную в разделе "[Если отображается сообщение <Ошибка техобслуживания>](#)".

**Несовместимый принтер**

<Причина> Подключенный принтер невозможно использовать.

Способ устранения Выполните подключение к поддерживаемому принтеру.

**Не удается установить связь с сервером**

<Причина> Компьютеру-клиенту не удается установить связь с сервером печати.

Способ устранения Проверьте состояние сервера печати и компьютера.

**Ошибка связи**

<Причина> USB-кабель не подключен или НЕ ВКЛЮЧЕН принтер.

Способ устранения 1 Подсоедините USB-кабель.

Способ устранения 2 ВКЛЮЧИТЕ принтер.

 **Ошибка сетевой платы**

<Причина> Кабель локальной сети не подсоединен к сетевому адаптеру. Или сетевой адаптер и принтер НЕ ВКЛЮЧЕНЫ.

Способ устранения 1 Подсоедините кабель локальной сети к сетевому адаптеру.

Способ устранения 2 ВКЛЮЧИТЕ принтер и сетевой адаптер.

 **Не удастся установить связь с принтером**

<Причина 1> Поскольку функция двунаправленной связи отключена, компьютеру не удастся установить связь с принтером.

Способ устранения Включите двунаправленную связь и перезапустите компьютер и принтер.
"Основные операции/Различные сведения для ОС Windows"

<Причина 2> Компьютеру не удастся установить связь с принтером, перенаправленным в среду подключения терминала.

Способ устранения Причиной могут быть параметры брандмауэра или другие параметры. Проверьте параметры связи сервера, компьютеров-клиентов и других устройств.

 **Неправильный порт**

<Причина> Принтер подключен к порту, который не поддерживается принтером.

Способ устранения Проверьте порт.
"Основные операции/Различные сведения для ОС Windows"

 **Не удастся выполнить печать**

<Причина> Не удастся выполнить печать из-за ограничений безопасности.

Способ устранения Обратитесь к администратору.

 **Не удастся выполнить печать**

<Причина> Время передачи данных на принтер истекло или произошла ошибка передачи.

Способ устранения 1 Чтобы продолжить печать, щелкните [] (Устранение ошибки). Однако сообщение об ошибке может появиться повторно.

Способ устранения Отмените задание печати, а затем выполните печать снова.
"Отмена задания"

2

 **Проверка выходного материала**

<Причина> Возможно, не удастся получить надлежащие результаты печати.

Способ устранения 1 Чтобы продолжить печать, щелкните [] (Устранение ошибки). Однако сообщение об ошибке может появиться повторно.

Способ устранения 2 Отмените задание печати, а затем выполните печать снова.
"Отмена задания"

 **Открыта верхняя крышка**

<Причина> Открыта верхняя крышка.

Способ устранения Закройте верхнюю крышку.

 **Застревание бумаги внутри принтера**

<Причина> Произошло замятие бумаги.

Способ устранения Не удаляйте смятую бумагу с усилием, а удаляйте ее согласно процедуре, описанной в Электронном руководстве.
"Замятие бумаги"

 **Недостаточно места на диске**

<Причина> Недостаточно места на диске компьютера или сервера.

Способ устранения Удалите ненужные файлы. Нажмите кнопку [] (Устранение ошибки), чтобы возобновить печать после удаления ненужных файлов.

 **Проверьте принтер**

<Причина 1> Картридж с тонером не установлен.

Способ устранения Установите картридж с тонером.
"Замена картриджа с тонером"

<Причина 2> Бумага застряла внутри принтера.

Способ устранения Удалите застрявшую бумагу.
"Замятие бумаги"



Недостаточно памяти

<Причина> Недостаточно памяти на компьютере или сервере.

Способ устранения Выйдите из ненужных приложений.



Бумага отсутствует или ее невозможно подать

<Причина> Бумага отсутствует или ее невозможно подать надлежащим образом.

Способ устранения Загрузите бумагу надлежащим образом, а затем нажмите клавишу [] (Бумага) на принтере.
"Загрузка бумаги"



Проверьте бумагу

<Причина> Формат бумаги для текущего задания отличается от формата бумаги для предыдущего задания.

Способ устранения 1 Загрузите бумагу надлежащего формата, а затем нажмите кнопку [] (Устранение ошибки).
"Загрузка бумаги"

Способ устранения 2 Нажмите кнопку [] (Устранение ошибки), чтобы разрешить принтеру выполнить печать на загруженной бумаге.

Если отображается сообщение <Ошибка техобслуживания>

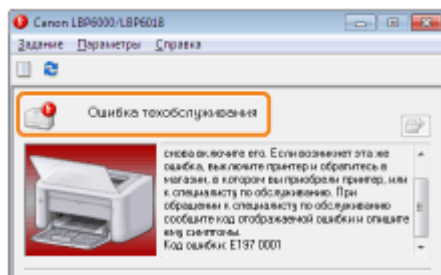

Если в окне состояния принтера отображается сообщение <Ошибка техобслуживания>, выполните описанную ниже процедуру, чтобы выключить и включить питание принтера.

1

ВЫКЛЮЧИТЕ принтер, подождите не менее 10 секунд, и **ВКЛЮЧИТЕ** его снова.

Если сообщение не появляется повторно, принтер готов к работе.

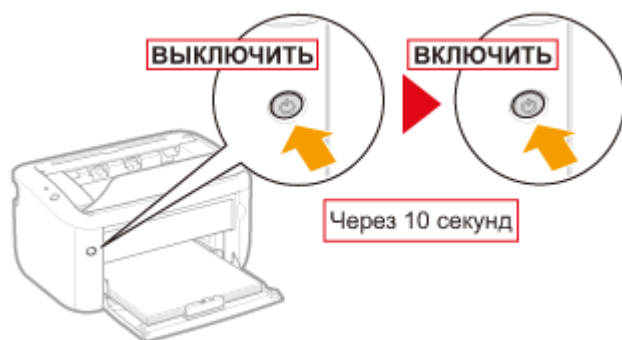

Если сообщение появляется повторно, необходимо отправить запрос на техобслуживание.

Выполните описанную ниже процедуру, а затем обратитесь к местному уполномоченному дилеру Canon с запросом о техобслуживании.

2

Запишите код ошибки, отображающийся в окне состояния принтера.

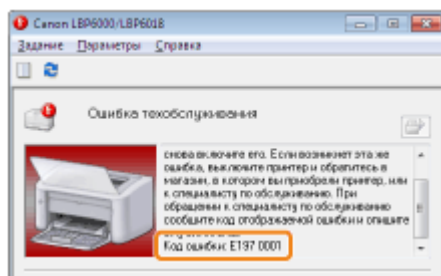

3

ВЫКЛЮЧИТЕ принтер, а затем отсоедините от него кабели или шнуры.

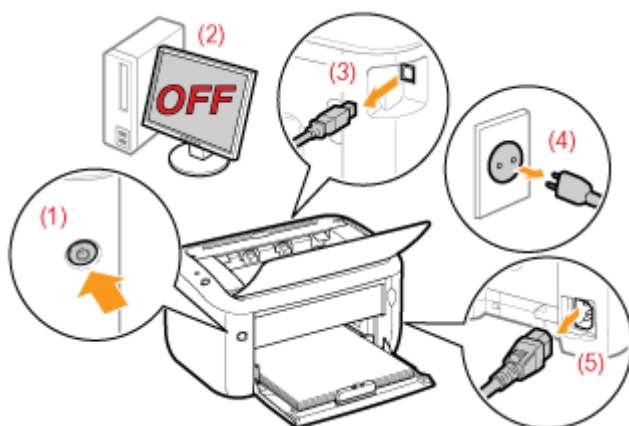

<Как отсоединить кабель или шнур>

USB-кабель	(2) Выключите компьютер. (3) Отсоедините кабель от принтера.
Шнур питания	(4) Отсоедините штепсель шнура питания от розетки сети переменного тока. (5) Отсоедините шнур от принтера.

4

Обратитесь к местному уполномоченному дилеру Canon с запросом о техобслуживании.

При обращении к дилеру Canon сообщите также код ошибки, который записан при выполнении процедур в шаге 2.

† Если характер проблемы неясен, обратитесь к местному уполномоченному дилеру Canon.

Плохие результаты печати



Бумага скручивается или сминается.

Бумага скручивается
Бумага сминается



Появляются полосы (линии).

Появляются полосы (линии)



Появляется неравномерность и пятна.

Неравномерная печать
Появляются белые пятна
Тонер не закрепляется на бумаге должным образом
На отпечатанных листах остаются пятна
На отпечатанных листах появляются вертикальные полосы
Вокруг текста или узоров появляются пятна вследствие разбрызгивания тонера
На обратной стороне отпечатанных листов появляются пятна
Слишком темная печать
На участках без печати появляются остаточные изображения
К напечатанным прозрачным пленкам пристала белая пыль



Тусклая или бледная печать.

Слишком тусклая печать
Цветные линии и текст выглядят бледными



Распечатка перекошена, отсутствует или содержит пустые участки.

Смещено положение печати
На части страницы печать не выполняется
Данные сжаты и распечатаны
Следующая страница печатаемого документа частично накладывается на

предыдущую



Выводится чистая бумага (на бумаге ничего не печатается)
 Вся поверхность бумаги полностью черная
 Распечатка отличается от изображения, отображаемого на экране
 Клапан напечатанного конверта склеен
 Одновременно подаются несколько листов бумаги
 Не удается выполнить сканирование распечатанных штрих-кодов

ПРИМЕЧАНИЕ

Связь с местным уполномоченным дилером Canon

В случае возникновения проблемы, не указанной в Электронном руководстве, или если ни одна из предложенных мер не позволяет устранить проблему, или если не удастся определить неполадку, обратитесь к местному уполномоченному дилеру Canon.

Бумага скручивается



Примените один из перечисленных ниже способов устранения неполадки в зависимости от причины ее возникновения.

<Причина 1> Используется влажная бумага.

Способ устранения 1

Замените бумагу новой, из неоткрытой упаковки.
 "Меры предосторожности, касающиеся бумаги"

Способ устранения 2

Выполните описанную ниже процедуру в драйвере принтера при использовании обычной бумаги (от 64 до 89 г/м²).

1. Откройте вкладку [Источник бумаги].
2. Установите для параметра [Тип бумаги] значение [Обычная бумага L].

Выполните описанную ниже процедуру в драйвере принтера.

Способ устранения 3

1. Откройте вкладку [Окончательная обработка].
2. Нажмите кнопку [Дополнительные настройки].
3. Установите для параметра [Специальный режим печати A] значение [Специальные настройки B5].

† Обычно следует использовать принтер, установив для параметра

[Специальный режим печати А] значение [Выкл.]. Указывайте [Специальные настройки В5] только при возникновении одной из описанных выше неполадок.

- † Выбор значения [Специальные настройки В5] может обусловить уменьшение скорости печати.

<Причина 2> Используется неподходящая бумага.

Способ устранения Замените бумагу на подходящую для использования в данном принтере.
"Пригодная для использования бумага"

Бумага сминается



Примените один из перечисленных ниже способов устранения неполадки в зависимости от причины ее возникновения.

<Причина 1> Бумага загружена неправильно.

Способ устранения Должным образом загрузите бумагу.
"Загрузка бумаги"

<Причина 2> Используется влажная бумага.

Способ устранения Замените бумагу новой, из неоткрытой упаковки.
"Меры предосторожности, касающиеся бумаги"

<Причина 3> Используется неподходящая бумага.

Способ устранения Замените бумагу на подходящую для использования в данном принтере.
"Пригодная для использования бумага"

<Причина 4> Внутри принтера находится посторонний предмет.

Способ устранения Удалите из принтера посторонний предмет.

<Причина 5> В зависимости от типа бумаги или условий эксплуатации бумага может сминаться.

Выполните описанную ниже процедуру в драйвере принтера.

**Способ
устранения**

1. Откройте вкладку [Окончательная обработка].
2. Нажмите кнопку [Дополнительные настройки].
3. Установите для параметра [Режим настройки вывода] значение [Вкл.].

† Если установить для параметра [Режим настройки вывода] значение [Вкл.], скорость печати может снизиться.

Появляются полосы (линии)



Примените один из перечисленных ниже способов устранения неполадки в зависимости от причины ее возникновения.

<Причина 1> Заканчивается тонер в картридже с тонером.

**Способ
устранения**

Извлеките картридж с тонером из принтера, осторожно встряхните его пять или шесть раз, чтобы тонер равномерно распределился внутри картриджа, а затем установите его снова.

["Замена картриджа с тонером"](#)

<Причина 2> Износился барабан в картридже с тонером.

**Способ
устранения**

Замените картридж с тонером на новый.

["Замена картриджа с тонером"](#)

<Причина 3> Полосы (линии) могут появляться при печати фотографических изображений, графики и других материалов.

Выполните описанную ниже процедуру в драйвере принтера.

**Способ
устранения**

1. Откройте вкладку [Окончательная обработка].
2. Нажмите кнопку [Дополнительные настройки].
3. Установите для параметра [Режим визуализации В] значение [Режим 2].

† Если указано значение [Режим 2], может появиться отличие между толщиной линий и формой текста.

Неравномерная печать



Примените один из перечисленных ниже способов устранения неполадки в зависимости от причины ее возникновения.

<Причина 1> Бумага слишком сырая или слишком сухая.

Способ устранения Замените бумагу новой, из неоткрытой упаковки.
 "Меры предосторожности, касающиеся бумаги"

<Причина 2> Заканчивается тонер в картридже с тонером.

Способ устранения Извлеките картридж с тонером из принтера, осторожно встряхните его пять или шесть раз, чтобы тонер равномерно распределился внутри картриджа, а затем установите его снова.
 "Замена картриджа с тонером"

<Причина 3> Износился барабан в картридже с тонером.

Способ устранения Замените картридж с тонером на новый.
 "Замена картриджа с тонером"

Появляются белые пятна



Примените один из перечисленных ниже способов устранения неполадки в зависимости от причины ее возникновения.

<Причина 1> Используется неподходящая бумага.

Способ устранения Замените бумагу на подходящую для использования в данном принтере.
 "Пригодная для использования бумага"

<Причина 2> Используется влажная бумага.

Способ устранения Замените бумагу новой, из неоткрытой упаковки.
"Меры предосторожности, касающиеся бумаги"

<Причина 3> Износился барабан в картридже с тонером.

Способ устранения Замените картридж с тонером на новый.
"Замена картриджа с тонером"

<Причина 4> При печати документа с высоким уровнем контрастности и насыщенности могут появляться белые пятна на контурах текста или изображений.

Выполните описанную ниже процедуру в драйвере принтера.

Способ устранения

1. Откройте вкладку [Окончательная обработка].
2. Нажмите кнопку [Дополнительные настройки].
3. Установите для параметра [Специальный режим печати B] значение [Специальные настройки 2].

† Укажите значение [Специальные настройки 2], чтобы уменьшить насыщенность печати по сравнению с использованием значения [Выкл.].

<Причина 5> Распечатанные страницы могут содержать белые пятна в зависимости от используемого приложения или данных.

Выполните описанную ниже процедуру в драйвере принтера.

Способ устранения

1. Откройте вкладку [Окончательная обработка].
2. Нажмите кнопку [Дополнительные настройки].
3. Установите для параметра [Режим визуализации A] значение [Режим 2].

† Выбор значения [Режим 2] может ухудшить производительность принтера в зависимости от используемого приложения или данных.

Тонер не закрепляется на бумаге должным образом



Примените один из перечисленных ниже способов устранения неполадки в зависимости от причины ее возникновения.

<Причина 1> Указано неправильное значение для параметра [Тип бумаги].

Укажите правильное значение для параметра [Тип бумаги].

**Способ
устранения**

† Если необходимо улучшить фиксацию при печати на плотной бумаге (от 90 до 163 г/м²) с выбранным значением параметра [Плотная бумага], выберите значение [Плотная бумага H].

"Основная процедура печати"

<Причина 2> Используется неподходящая бумага.

**Способ
устранения**

Замените бумагу на подходящую для использования в данном принтере.
"Пригодная для использования бумага"

<Причина 3> Произошла неполадка внутри принтера.

**Способ
устранения**

Если в окне состояния принтера отображается сообщение <Ошибка техобслуживания>, примените способ устранения, выполнив процедуру в разделе "Если отображается сообщение <Ошибка техобслуживания>".

На отпечатанных листах остаются пятна

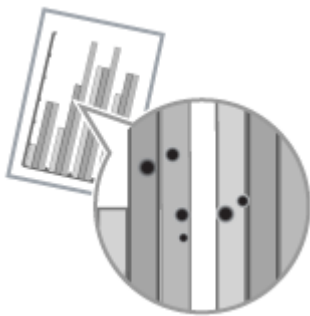

Выполните описанную ниже процедуру.

<Причина> Загрязнен термозакрепляющий валик.

**Способ
устранения**

Очистите термозакрепляющий валик.
"Чистка внутренних компонентов принтера"

На отпечатанных листах появляются вертикальные полосы



Примените один из перечисленных ниже способов устранения неполадки в зависимости от причины ее возникновения.

<Причина 1> В зависимости от типа бумаги или условий эксплуатации, на распечатанных листах могут появиться вертикальные полосы.

Способ устранения 1

Замените бумагу новой, из неоткрытой упаковки.
"Меры предосторожности, касающиеся бумаги"

Выполните описанную ниже процедуру в драйвере принтера.

1. Откройте вкладку [Окончательная обработка].
2. Нажмите кнопку [Дополнительные настройки].
3. Измените значение параметра [Специальная регулировка печати A].

Улучшение эффективности устранения белых полос возрастает в описанном ниже порядке.

Способ устранения 2

[Выкл.] → [Режим 1] → [Режим 2] → [Режим 3] → [Режим 4]
(Эффективность: низкая) (Эффективность: высокая)

- † Даже если не изменять значение параметра по причине изменения типа бумаги или условий эксплуатации, это также может помочь избежать появления вертикальных полос на отпечатанных листах.
- † Насыщенность печати уменьшается по мере улучшения степени эффективности. Из-за этого контуры могут выглядеть смазанными или иметь неровные края.

<Причина 2> Заменен картридж с тонером или печать на принтере не выполнялась долгое время.

Выполните описанную ниже процедуру в драйвере принтера.

1. Откройте вкладку [Окончательная обработка].
2. Нажмите кнопку [Дополнительные настройки].
3. Измените значение параметра [Специальная регулировка печати B].

Степень улучшения эффективности устранения белых полос возрастает в описанном ниже порядке.

Способ устранения

[Выкл.] → [Режим 1] → [Режим 2] → [Режим 3]
(Эффективность: низкая) (Эффективность: высокая)

- † Даже если не изменять значение параметра, это также может помочь избежать появления вертикальных полос на отпечатанных листах.
- † Скорость печати может уменьшаться по мере улучшения степени эффективности.

Вокруг текста или узоров появляются пятна вследствие разбрызгивания тонера

Способ устранения Проверьте, соответствует ли формат печатаемых данных формату загруженной бумаги.

Слишком темная печать



Примените один из перечисленных ниже способов устранения неполадки в зависимости от причины ее возникновения.

<Причина 1> Указано неправильное значение для параметра [Плотность тонера].

Способ устранения

Укажите для параметра [Плотность тонера] в драйвере принтера значение, соответствующее более светлому цвету.
["Настройка плотности тонера"](#)

<Причина 2> Принтер подвергается воздействию прямых солнечных лучей или яркого света.

Способ устранения

Переместите принтер.
["Перемещение принтера"](#)

На участках без печати появляются остаточные изображения



Примените один из перечисленных ниже способов устранения неполадки в зависимости от причины ее возникновения.

<Причина 1> Используется неподходящая бумага.

Способ устранения

Замените бумагу на подходящую для использования в данном принтере.

"Пригодная для использования бумага"

<Причина 2> Износился барабан в картридже с тонером.

Способ устранения Замените картридж с тонером на новый.
"Замена картриджа с тонером"

К напечатанным прозрачным пленкам пристала белая пыль

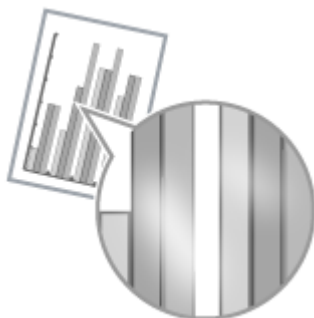

Выполните описанную ниже процедуру.

<Причина> Печать на прозрачных пленках выполняется после завершения продолжительной печати на бумаге, отличающейся от прозрачной пленки.

Способ устранения Удалите бумажную пыль с помощью мягкой ткани.

Слишком тусклая печать



Примените один из перечисленных ниже способов устранения неполадки в зависимости от причины ее возникновения.

<Причина 1> Указано неправильное значение для параметра [Плотность тонера].

Способ устранения Укажите для параметра [Плотность тонера] в драйвере принтера значение, соответствующее более темному цвету.
"Настройка плотности тонера"

<Причина 2> Включена функция [Экономия тонера].

Выполните описанную ниже процедуру в драйвере принтера.

Способ устранения

1. Откройте вкладку [Качество].
2. Нажмите кнопку [Дополнительные настройки].
3. Укажите для параметра [Экономия тонера] значение [Выкл.].

Цветные линии и текст выглядят бледными

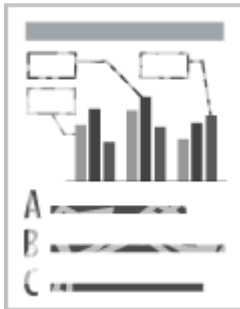

Выполните описанную ниже процедуру.

<Причина> Выполнена печать с использованием тонких линий или текста.

Выполните описанную ниже процедуру в драйвере принтера.

Способ устранения

1. Откройте вкладку [Качество].
2. Нажмите кнопку [Дополнительные настройки].
3. Установите для параметра [Монохромная печать цветного текста и линий] значение [Вкл.].

Смещено положение печати

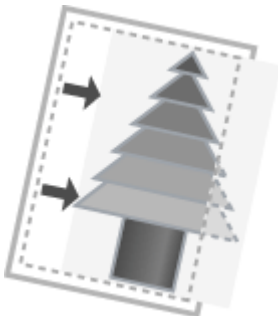

Примените один из перечисленных ниже способов устранения неполадки в зависимости от причины ее возникновения.

<Причина 1> Указано значение параметра [Поле переплета].

Выполните описанную ниже процедуру в драйвере принтера.

**Способ
устранения**

1. Откройте вкладку [Окончательная обработка].
2. Нажмите кнопку [Поле переплета].
3. Установите для параметра [Поле переплета] значение "0".

<Причина 2> В приложении указаны неправильные значения для параметров "Верхнее поле" и "Положение бумаги".**Способ
устранения**

Укажите в приложении правильные значения для параметров "Верхнее поле" и "Положение бумаги".
См. руководство по эксплуатации из комплекта поставки.

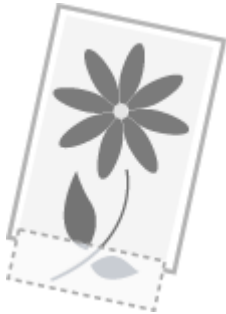
На части страницы печать не выполняется

Примените один из перечисленных ниже способов устранения неполадки в зависимости от причины ее возникновения.

<Причина 1> Указано неправильное значение коэффициента масштабирования.

Выполните описанную ниже процедуру в драйвере принтера.

**Способ
устранения
1**

1. Откройте вкладку [Параметры страницы].
 2. Снимите флажок [Масштаб вручную].
- † Если флажок [Масштаб вручную] снят, коэффициент масштабирования будет автоматически установлен в соответствии с параметрами [Размер страницы] и [Выходной размер].

Выполните описанную ниже процедуру в драйвере принтера.

**Способ
устранения
2**

1. Откройте вкладку [Параметры страницы].
2. Установите флажок [Масштаб вручную], затем укажите правильный коэффициент масштабирования в соответствии с используемым форматом бумаги.

<Причина 2> Неправильное положение бумаги.**Способ
устранения**

Должным образом загрузите бумагу.
["Загрузка бумаги"](#)

<Причина 3> Документ распечатывается без полей.

Способ устранения 1 Печать данных выполняется с полями шириной 5 мм (10 мм для конвертов). Обеспечьте наличие полей по краям документа. "Область печати"

Выполните описанную ниже процедуру в драйвере принтера.

Способ устранения 2

1. Откройте вкладку [Окончательная обработка].
2. Нажмите кнопку [Дополнительные настройки].
3. Установите для параметра [Начать печать с левого верхнего угла листа] значение [Вкл.].

† Края распечатки могут быть частично обрезаны в зависимости от свойств печатаемого документа.

Данные сжаты и распечатаны



Выполните описанную ниже процедуру.

<Причина 1> Указано неправильное значение коэффициента масштабирования.

Выполните описанную ниже процедуру в драйвере принтера.

Способ устранения 1

1. Откройте вкладку [Параметры страницы].
2. Снимите флажок [Масштаб вручную].

† Если флажок [Масштаб вручную] снят, коэффициент масштабирования будет автоматически установлен в соответствии с параметрами [Размер страницы] и [Выходной размер].

Выполните описанную ниже процедуру в драйвере принтера.

Способ устранения 2

1. Откройте вкладку [Параметры страницы].
2. Установите флажок [Масштаб вручную], затем укажите правильный коэффициент масштабирования в соответствии с используемым форматом бумаги.

Следующая страница печатаемого документа частично накладывается на предыдущую

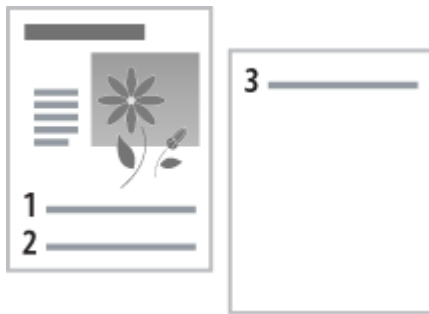

Выполните описанную ниже процедуру.

<Причина> В приложении неправильно указаны значения параметров "Межстрочный интервал" или "Количество строк на странице".

Способ устранения

Укажите значения для параметров "Межстрочный интервал" или "Количество строк на странице" так, чтобы данные помещались на одну страницу, и выполните печать еще раз.

См. руководство по эксплуатации из комплекта поставки.

Выводится чистая бумага (на бумаге ничего не печатается)



Примените один из перечисленных ниже способов устранения неполадки в зависимости от причины ее возникновения.

<Причина 1> С установленного картриджа с тонером не снята защитная лента.

Способ устранения

Извлеките картридж с тонером, снимите защитную ленту и установите картридж с тонером еще раз.

["Замена картриджа с тонером"](#)

<Причина 2> Одновременно подается несколько листов бумаги.

Тщательно пролистайте стопку бумаги, а затем выровняйте ее края на твердой плоской поверхности.

Тщательно пролистайте. Выровняйте края.

Способ устранения



Вся поверхность бумаги полностью черная



Выполните описанную ниже процедуру.

<Причина> Износился барабан в картридже с тонером.

Способ устранения Замените картридж с тонером на новый.
"Замена картриджа с тонером"

Распечатка отличается от изображения, отображаемого на экране

Выполните описанную ниже процедуру.

<Причина> Эта проблема может возникнуть в некоторых приложениях — это зависит от типа обработки данных печати.

Возможно, проблему удастся устранить, выполнив описанную ниже процедуру в драйвере принтера.

Способ устранения

1. Откройте вкладку [Окончательная обработка].
2. Нажмите кнопку [Дополнительные настройки].
3. Измените значение параметра [Постановка в очередь в формате EMF].

† Если для параметра [Постановка в очередь в формате EMF] установлено значение [Вкл.], окно состояния принтера может не отображаться автоматически. В таком случае откройте его вручную. (Подробнее о способах отображения окна состояния принтера см. в разделе "Окно состояния принтера".)

Клапан напечатанного конверта склеен

Выполните описанную ниже процедуру.

<Причина> Конверт не подходит для печати.

Способ устранения Замените конверт на подходящий для использования с данным принтером.
"Пригодная для использования бумага"

Одновременно подаются несколько листов бумаги

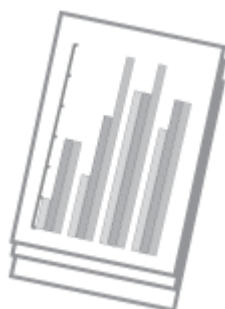

Выполните описанную ниже процедуру.

<Причина> Используется бумага, которая постоянно подается одновременно.

Тщательно пролистайте стопку бумаги, а затем выровняйте ее края на твердой плоской поверхности.

Тщательно пролистайте. Выровняйте края.

Способ
устранения



Не удастся выполнить сканирование распечатанных штрих-кодов



Примените описанный ниже способ устранения.

<Причина> При печати штрих-кода с использованием настроек печати по умолчанию, возможно, не удастся выполнить сканирование штрих-кода.

Выполните описанную ниже процедуру в драйвере принтера.

Способ
устранения

1. Откройте вкладку [Окончательная обработка].
2. Нажмите кнопку [Дополнительные настройки].
3. Установите для параметра [Специальный режим печати В] значение [Специальные настройки 1].



Если указано значение [Специальные настройки 1], печать может быть бледной, а контуры текста могут быть очень неровными. Кроме того, скорость печати может снизиться.

Установка принтера

Согласно своим предпочтениям установки выполните приведенные ниже действия.

Перед установкой принтера см. раздел "Внимание (установка принтера)".

1	Проверка перед установкой принтера Проверка комплектности Проверка места установки	"Проверка комплектности и места установки"
2	Удаление упаковочных материалов	"Удаление упаковочных материалов"
3	Установка принтера Перемещение принтера к месту установки Подсоединение шнура питания	"Установка принтера"
4	Загрузка бумаги	"Загрузка бумаги"
5	Установка драйвера принтера	"Установка драйвера принтера"
6	Проверка операции печати	Проверьте работу, выполнив печать страницы конфигурации. "Функция печати страницы конфигурации"

Внимание (установка принтера)

См. также раздел "Важные указания по технике безопасности".

ВАЖНО

Защита принтера от конденсации

Для предотвращения образования конденсата внутри принтера в перечисленных ниже случаях дайте принтеру адаптироваться к новой температуре и влажности в течение по меньшей мере двух часов перед началом его эксплуатации.

Если помещение, в котором установлен принтер, быстро нагревается

Если принтер перемещается из прохладного и сухого помещения в теплое и влажное помещение

Если внутри принтера образуются капельки воды (конденсат), это может привести к замятию бумаги или ухудшению качества печати.

Если используется ультразвуковой увлажнитель воздуха

В ультразвуковых увлажнителях воздуха рекомендуется использовать очищенную воду или иную чистую воду.

При использовании водопроводной или родниковой воды включения, содержащиеся в воде, будут рассеиваться в воздухе. Они могут попасть внутрь принтера и вызвать ухудшение качества

печати.

Меры предосторожности, касающиеся источника питания

Используйте для подключения принтера отдельную розетку сети переменного тока. Не используйте другие гнезда розетки сети переменного тока.

Не подключайте штепсель шнура питания к вспомогательной розетке на компьютере.

Запрещается подключать принтер к розетке сети переменного тока, к которой подключено какое-либо из приведенных ниже устройств.

копировальный аппарат;

кондиционер;

шредер;

оборудование, потребляющее большое количество электроэнергии;

оборудование, генерирующее электрические помехи.

Ниже приведены значения максимальной потребляемой мощности принтера.

От 120 до 127 В: не более 850 Вт

От 220 до 240 В: не более 910 Вт

Электрические помехи или резкое падение напряжения в сети питания могут вызвать неполадки в работе принтера или компьютера либо привести к потере данных.

Не устанавливайте принтер в перечисленных ниже местах, так как это может привести к повреждению принтера.

Места, подверженные резким перепадам температуры или влажности.

Места, подверженные образованию конденсата.

В плохо проветриваемом помещении

(При длительной эксплуатации принтера или выполнении большого объема печати в плохо проветриваемом помещении озон или другие пахучие газы, выделяемые принтером, могут создать неблагоприятную для работы атмосферу. Кроме того, во время печати в воздухе накапливаются частицы химических веществ. Поэтому важно обеспечить соответствующую вентиляцию.)

Места вблизи оборудования, генерирующего магнитные или электромагнитные волны.

Лаборатории или другие места, где происходят химические реакции.

Места, подверженные воздействию соленого воздуха, разъедающих или токсичных газов.

Опора, способная прогнуться под весом принтера, — например, ковер или мат.

Меры предосторожности при подготовке картриджей с тонером

См. раздел "**Внимание (картридж с тонером)**".

Меры предосторожности при подсоединении шнура питания

Не подсоединяйте штепсель шнура питания принтера к вспомогательной розетке на компьютере.

Для подключения принтера необходимо использовать отдельную розетку сети переменного тока.

Запрещается подключать данный принтер к источнику бесперебойного питания.

Это может привести к неисправности принтера или вызвать сбой питания.

При ВКЛЮЧЕНИИ принтера впервые после его установки

Если будет выведен чистый лист, это не ошибка.

ПРИМЕЧАНИЕ

О картридже с тонером, поставляемом с принтером

Средний ресурс картриджа с тонером из комплекта поставки составляет 700 страниц.

† Указанные выше показатели среднего ресурса приведены на основе стандарта "ISO/IEC 19752"* при печати на бумаге формата A4, когда установлена насыщенность печати по умолчанию.

* "ISO/IEC 19752" — это международный стандарт, относящийся к документу "Метод определения производительности картриджа с тонером для одноцветных электрофотографических принтеров и многофункциональных устройств, которые могут содержать принтерные компоненты", разработанный ISO (Международная организация по стандартизации).

Для приобретения запасных картриджей с тонером см. раздел "[Расходные материалы](#)".

Проверка комплектности и места установки

Проверка комплектности

Перед установкой принтера убедитесь, что в упаковке имеются в наличии все поставляемые аксессуары.

Если какой-либо компонент отсутствует или поврежден, обратитесь к местному уполномоченному дилеру Canon.

- Принтер
(Картридж с тонером уже установлен.)
- Шнур питания
(Вид шнура питания из комплекта поставки может отличаться от представленного на иллюстрации.)
- Компакт-диск: "User Software"
В комплект включены:
- Драйвер принтера
- Электронное руководство
- Руководство по началу работы
(арабский, болгарский, хорватский, чешский, эстонский, греческий, венгерский, латвийский, литовский, персидский, португальский, румынский, словацкий, словенский, турецкий, украинский)
- Краткое руководство по настройке

ПРИМЕЧАНИЕ

Об интерфейсных кабелях

Интерфейсный кабель не входит в комплект этого принтера. Приобретите подходящий кабель, предусмотренный для используемого компьютера или способа подключения. Используйте USB-кабель с указанной ниже маркировкой.



Проверка места установки

Для безопасного и удобного использования принтера установите его в месте, соответствующем следующим условиям.

Температура и влажность

Диапазон температур	от 10 до 30°C (от 50 до 86°F)
Диапазон влажности	от 20 до 80% относительной влажности (без конденсации)

Требования к источнику питания

Напряжение от 120 до 127 В ($\pm 10\%$), частота 50/60 Гц (± 2 Гц)

Напряжение от 220 до 240 В ($\pm 10\%$), частота 50/60 Гц (± 2 Гц)

Требования к установке

Помещение, в котором предусмотрено достаточно свободного пространства

† Обратитесь к следующим габаритным размерам компонентов и обеспечьте место установки.

Вид спереди →

(мм)

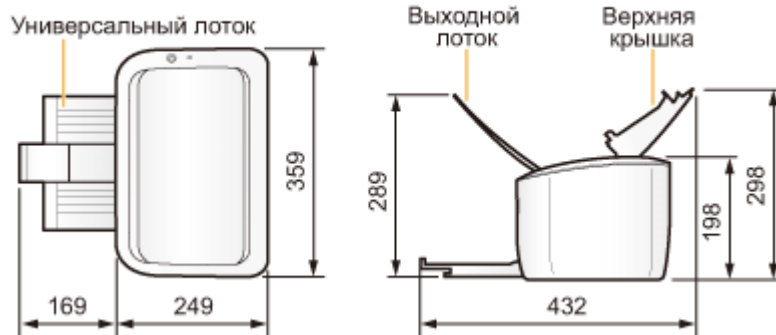

Помещение с хорошей вентиляцией
Плоская ровная поверхность для установки
Опора, способная выдержать вес принтера

Удаление упаковочных материалов

ПРИМЕЧАНИЕ

Сохраните удаленные упаковочные материалы

Они могут потребоваться при транспортировке принтера в другое место или для технического обслуживания.

Об упаковочных материалах

Количество, форма и размещение упаковочных материалов могут изменяться без предварительного уведомления.

1

Откройте выводной лоток.



2

Потяните бумагу на себя.

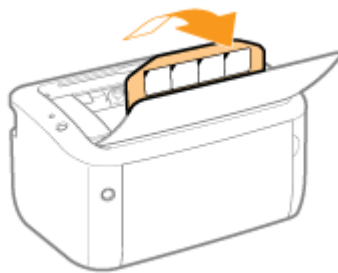
**3**

Взявшись за отверстие (A), расположенное справа, откройте верхнюю крышку.

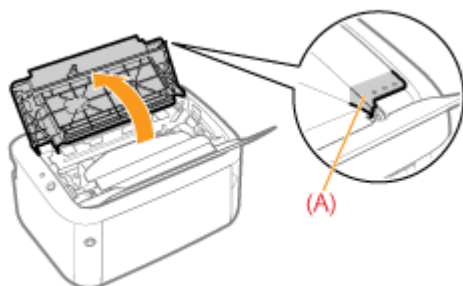
**4**

Потяните бумагу от себя.

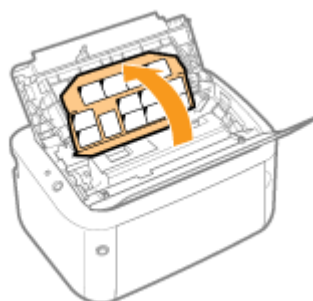
**5**

Удалите упаковочный материал внутри верхней крышки.



6

Извлеките картридж с тонером.

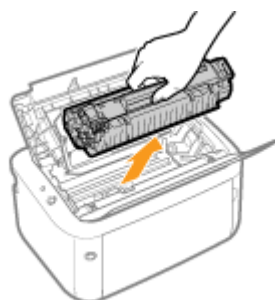

7

Встряхните картридж с тонером пять-шесть раз, как показано на рисунке, чтобы тонер распределился равномерно внутри картриджа.

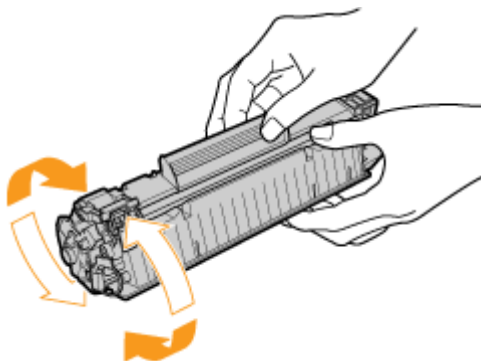

8

Разместите картридж с тонером на ровной поверхности.

9

Удалите упаковочный материал, как показано на рисунке.

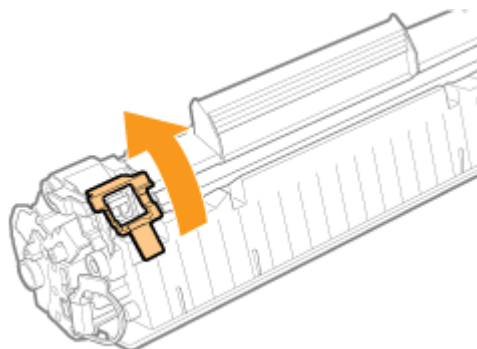

10

Отверните язычок, а затем извлеките защитную ленту (прибл. 50 см).

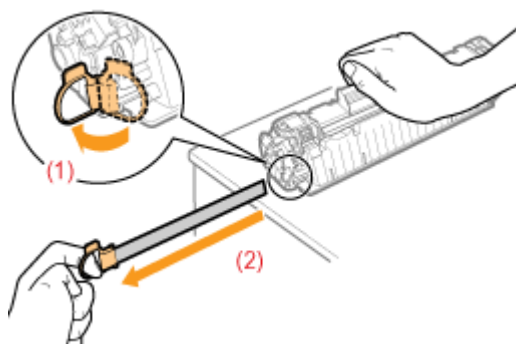

ВАЖНО

Меры предосторожности при извлечении защитной ленты

Не тяните защитную ленту по диагонали, вверх или вниз. Если лента порвется, ее будет трудно извлечь полностью.

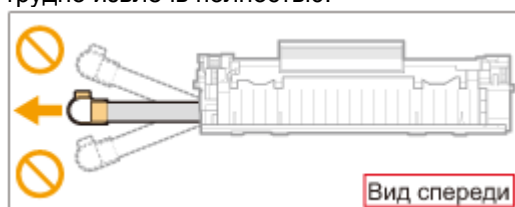

Если защитная лента остановилась на полпути, вытяните ее из картриджа с тонером полностью. Если часть ленты останется в картридже с тонером, это может привести к плохому качеству печати.

Утилизация извлеченной защитной ленты осуществляется в соответствии с местным законодательством.

11

Удалите упаковочный материал с бумагой, находящейся внутри верхней крышки.



12

Установите картридж с тонером.

Вставьте картридж с тонером в принтер плотно до упора, совмещая метки (A) с обеих сторон картриджа с тонером с направляющими картриджа с тонером внутри принтера.

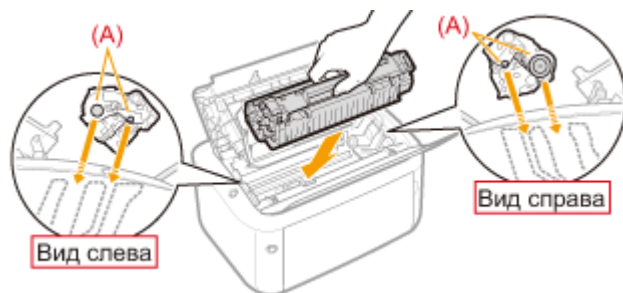

13

Закройте верхнюю крышку.

? Если не удастся закрыть верхнюю крышку

Убедитесь, что картридж с тонером установлен в принтер надлежащим образом. Не пытайтесь закрыть верхнюю крышку с усилием, так как это может привести к повреждению принтера.

14

Откройте универсальный лоток.

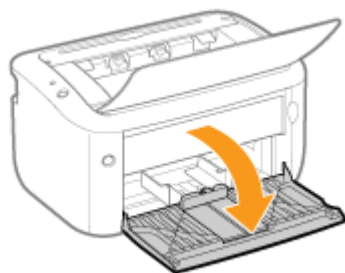

15

Снимите прикрепленную к принтеру ленту.

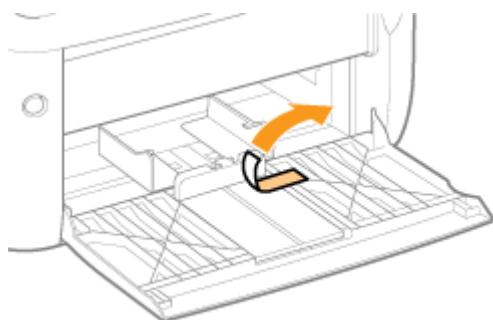

Проверьте!

Проверка удаления упаковочных материалов

Убедитесь, что указанные ниже упаковочные материалы удалены полностью.



Установка принтера

Перемещение принтера к месту установки

1

Закройте универсальный и выводной лотки.

2

Перенесите блок принтера на место установки.

Переносите принтер передней стороной к себе, удерживая его за обе стороны.

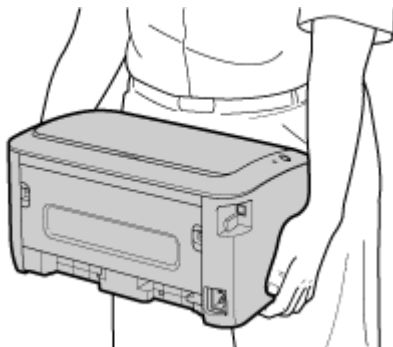

Подсоединение шнура питания

1

Подсоедините шнур питания.

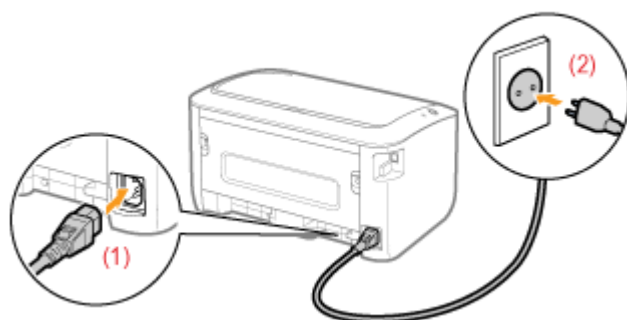
**ПРИМЕЧАНИЕ****Форма шнура питания из комплекта поставки**

Форма входящего в комплект шнура питания может отличаться от показанной на рисунке выше.

Далее выполните указанные ниже процедуры.

1	Загрузите бумагу.	"Загрузка бумаги"
2	Установите драйвер принтера.	"Установка драйвера принтера"
3	Проверьте операцию печати.	Проверьте работу, выполнив печать страницы конфигурации. "Функция печати страницы конфигурации"

Функция печати страницы конфигурации

При печати страницы конфигурации выводятся параметры блока принтера, данные об общем количестве распечатанных страниц и другие сведения о принтере.

- † Функция печати страницы конфигурации предназначена для печати на бумаге формата А4. Обязательно используйте бумагу формата А4.

1

Загрузите бумагу формата А4 в универсальный лоток.

"Загрузка бумаги"

2

Щелкните значок [] в области уведомлений Windows, а затем выберите имя принтера.

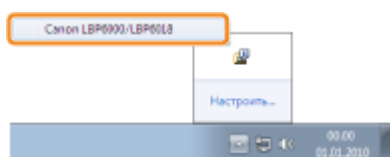

3

В меню [Параметры] выберите [Утилита] → [Печать страницы конфигурации].

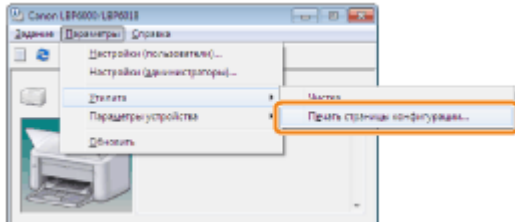

4

Нажмите кнопку [OK], чтобы напечатать страницу конфигурации.

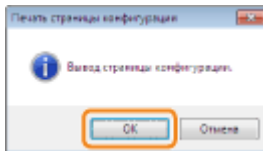

- ? Если не удалось напечатать страницу конфигурации**
- ❏ "Выполнение печати невозможно (подключение через USB)"
 - ❏ "Выполнение печати невозможно (через сервер печати)"

Установка драйвера

[➤ Установка драйвера принтера](#)

[➤ Удаление драйвера принтера](#)

Установка драйвера принтера

Драйвер принтера — это программное обеспечение, необходимое для печати с помощью данного принтера.

† Подробнее о системном окружении, необходимом для использования драйвера принтера, см. в разделе "[Требования к системе для печати](#)".

Процедура установки драйвера принтера зависит от системного окружения принтера. См. перечисленные ниже главы в соответствии с вашим системным окружением.

Подключение принтера к компьютеру с помощью USB-кабеля



Существует два указанных ниже способа установки драйвера принтера.

<Простая установка>

Устанавливает драйвер принтера с компакт-диска, который входит в комплект поставки (установка с компакт-диска). "Электронное руководство" устанавливается одновременно.

["Простая установка"](#)

<Plug and Play>

Определяет принтер при помощи функции Plug and Play и устанавливает драйвер принтера, выбирая его вручную с компакт-диска из комплекта поставки.

["Установка при помощи Plug and Play"](#)

Использование принтера в среде сервера печати



Если компьютер является сервером печати

Подробнее о процедуре установки драйвера принтера см. в расположенном выше разделе "Подключение принтера к компьютеру с помощью USB-кабеля".

- † После завершения установки настройте сервер печати.
"Настройка сервера печати"

Если компьютер является компьютером-клиентом

Существует два указанных ниже способа установки драйвера принтера.

<Локальная установка>

Драйвер принтера можно установить при помощи компакт-диска из комплекта поставки.

"Простая установка"

<Загрузка и установка>

Драйвер принтера можно установить, не используя компакт-диск из комплекта поставки, — путем загрузки драйвера принтера из сервера печати. Существует два указанных ниже способа загрузки и установки драйвера принтера.

"Установка из папки принтера"

"Установление при помощи программы [Проводник]"

Простая установка

1

Подсоедините USB-кабель.

"Подключение принтера к компьютеру"

- † Если принтер подключен к компьютеру-клиенту через сервер печати, USB-кабель не требуется.

2

Включите компьютер, а затем войдите в систему Windows как пользователь с правами администратора.

? Если отображается экран автоматической установки Plug and Play (подключение через USB)

Щелкните [Отмена], выключите принтер, а затем выполните данную процедуру установки драйвера принтера.

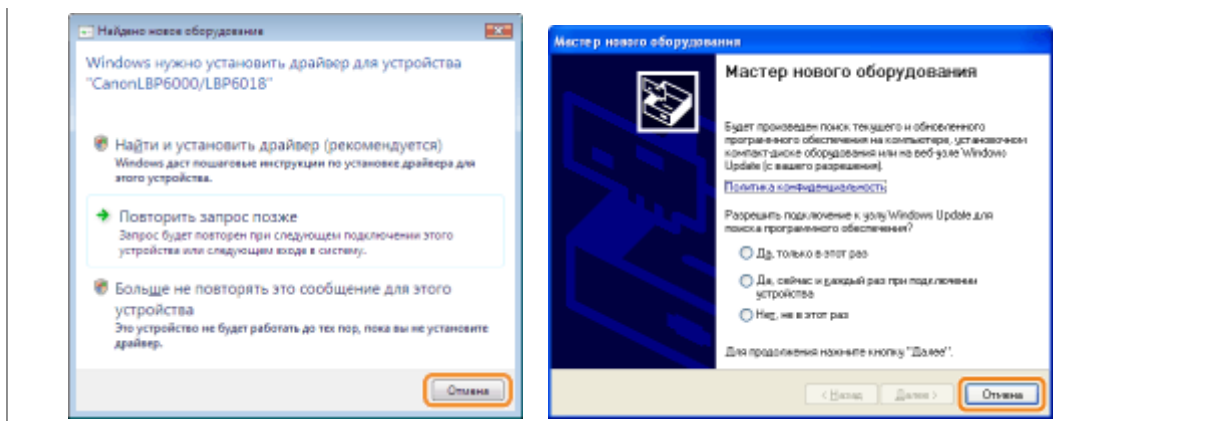

3

Вставьте компакт-диск "User Software" из комплекта поставки в дисковод компьютера.

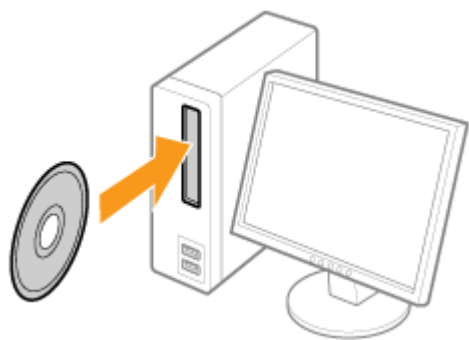

4

Щелкните [Простая установка].

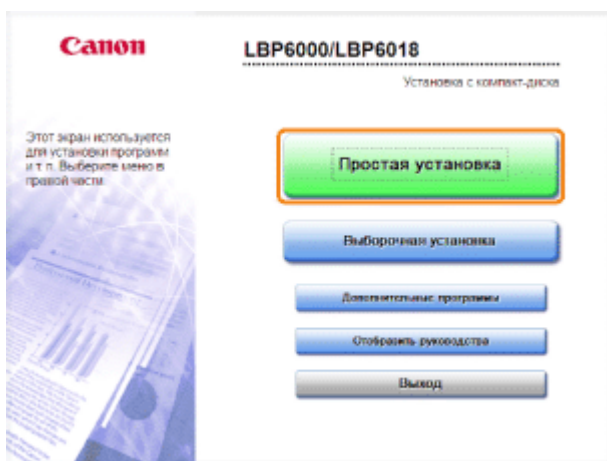

? Если приведенный выше экран не отображается

☞ "Основные операции/Различные сведения для ОС Windows"

? Если появится диалоговое окно [Автозапуск]

Щелкните [Выполнить AUTORUN.EXE].

? Если появится диалоговое окно [Контроль учетных записей пользователей]

Нажмите кнопку [Да] или [Продолжить].

5

Щелкните [Установка].

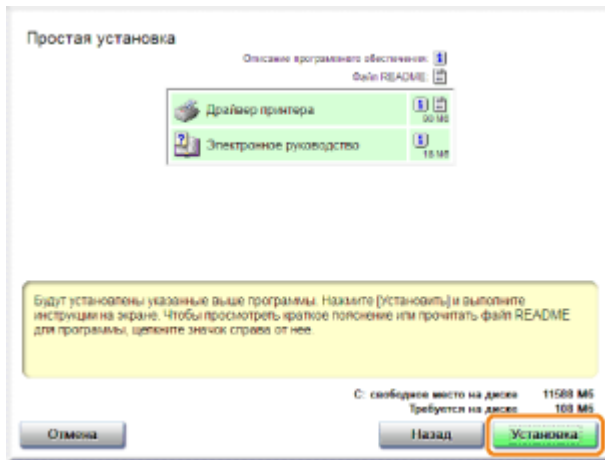

6

Прочитайте лицензионное соглашение, а затем щелкните [Да].

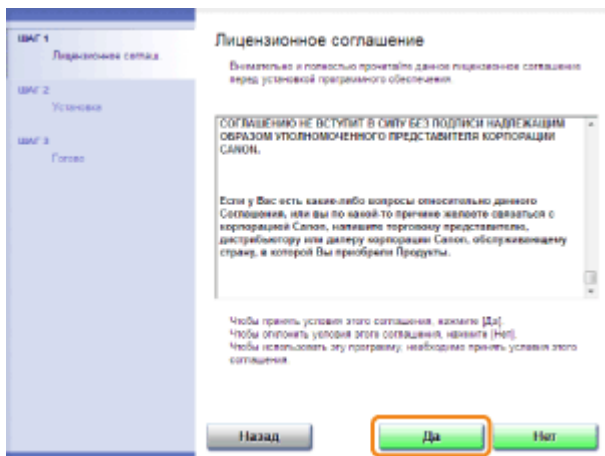

7

Нажмите кнопку [Далее].



Последующая процедура отличается в зависимости от окружения. См. описанную ниже процедуру, которая соответствует вашему окружению.

- "Простая установка (подключение через USB)"
- "Простая установка (через сервер печати)"

Подключение принтера к компьютеру

См. также раздел "Важные указания по технике безопасности".

ВАЖНО

Не подсоединяйте и не отсоединяйте USB-кабель, если принтер или компьютер ВКЛЮЧЕНЫ.

Это может привести к неисправности принтера.

Об устройствах однонаправленной связи

В принтере используется двунаправленная связь. Данная модель принтера не тестировалась при подключении при помощи устройств однонаправленной связи, таким образом, компания Canon не может гарантировать функционирование принтера при подключении посредством серверов однонаправленной печати, USB-концентраторов или коммутирующих устройств.

ПРИМЕЧАНИЕ

О USB-кабеле

USB-кабель не входит в комплект поставки данного принтера. Убедитесь в наличии кабеля, подходящего к используемому компьютеру.

Используйте USB-кабель с указанной ниже маркировкой.



1

Убедитесь, что принтер и компьютер выключены.

2

Подсоедините USB-кабель.

Плоский разъем (A): подключается к USB-порту компьютера.

Квадратный разъем (B): подключается к USB-разъему на данном принтере.

- † Не рекомендуется включать принтер на данном этапе, даже если необходимо установить драйвер принтера.

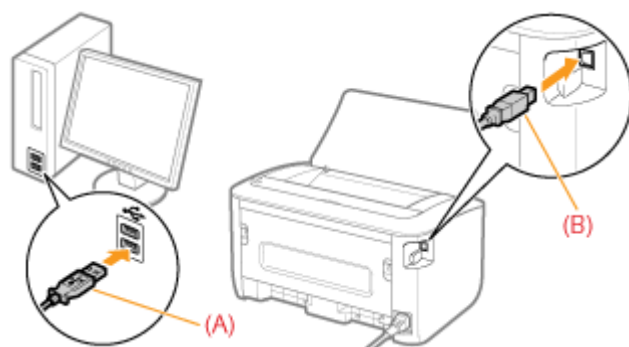

Простая установка (подключение через USB)

† Подробнее о процедуре перед выбором способа установки (процедура перед шагом 1) см. в разделе "Простая установка".

1

Выберите способ установки.

- (1) Выберите [Установка USB соединения].
- (2) Нажмите кнопку [Далее].

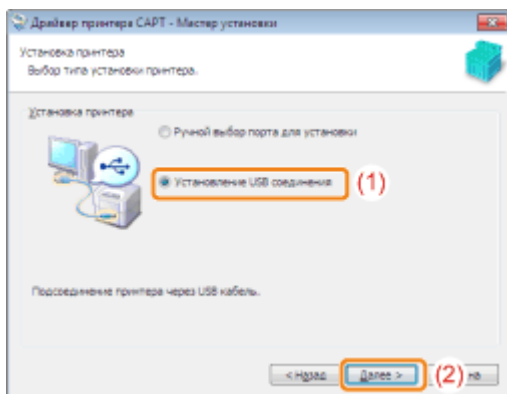

? Если появляется сообщение с предложением перезапустить компьютер
Перезапустите компьютер и повторно установите драйвер принтера.

2

Нажмите кнопку [Да].

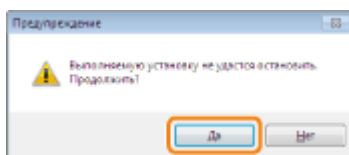

3

При появлении на экране указанного ниже окна включите принтер.

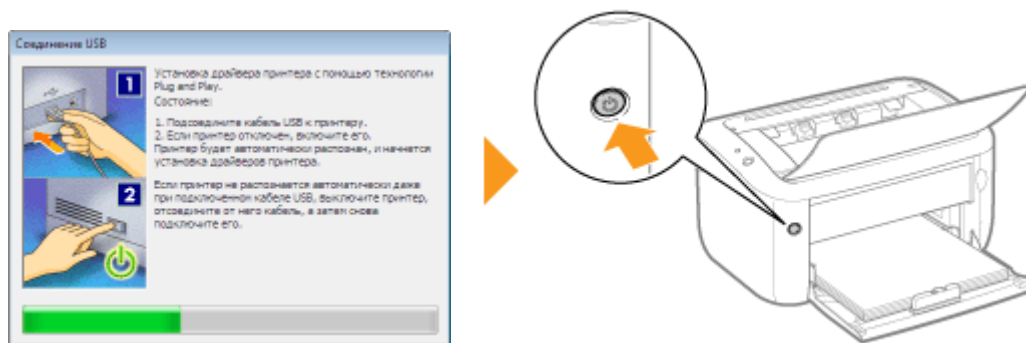

→ Запустится процесс установки.
Подождите, пока не исчезнет приведенный ниже экран. (Установка драйвера принтера может занять длительное время.)

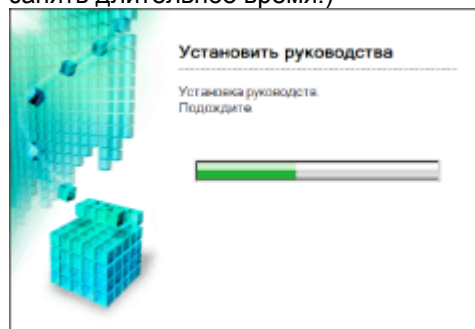

? Если USB-кабель подсоединен, но принтер автоматически не распознается

⚙ "Принтер не распознается автоматически (простая установка)"

4

Убедитесь, что в разделе [Установка] появился значок [✓], а затем щелкните [Далее].

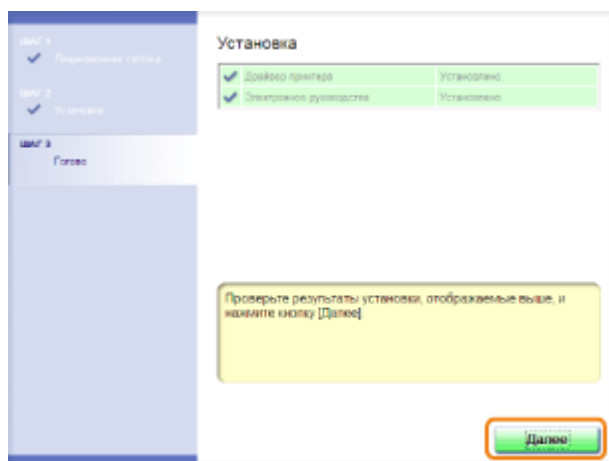

? Если отображается значок [✗]

⚙ "Не удастся установить драйвер принтера"

5

Перезапустите компьютер.

- (1) Установите флажок [Перезагрузить компьютер сейчас].
- (2) Щелкните [Перезагрузить].

↑ Когда появляется приведенный ниже экран, можно извлечь компакт-диск.

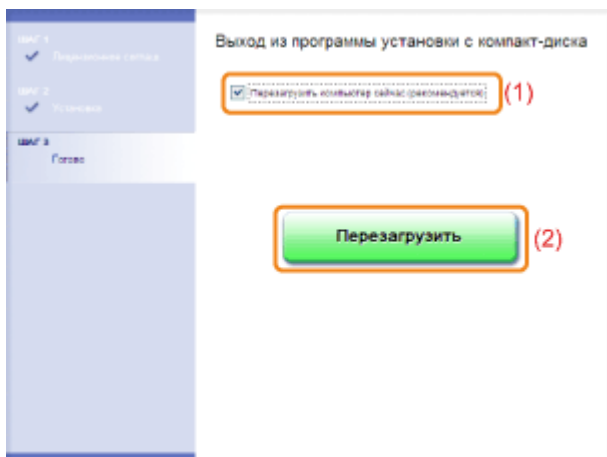

После завершения установки для принтера будут созданы значок и папка.
 📁 "После установки"

Простая установка (через сервер печати)

↑ Подробнее о процедуре перед выбором способа установки (процедура перед шагом 1) см. в разделе "[Простая установка](#)".

1

Выберите способ установки.

(1) Выберите [Ручной выбор порта для установки].

(2) Нажмите кнопку [Далее].

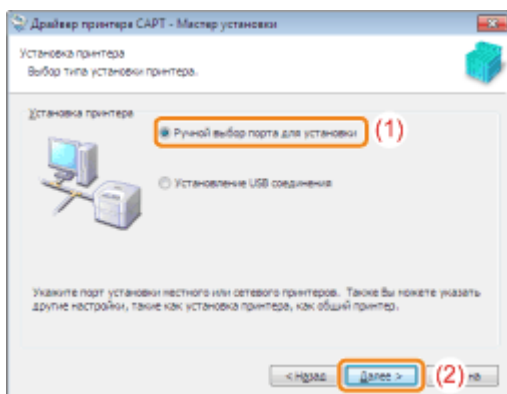

2

Нажмите кнопку [Добавить порт].

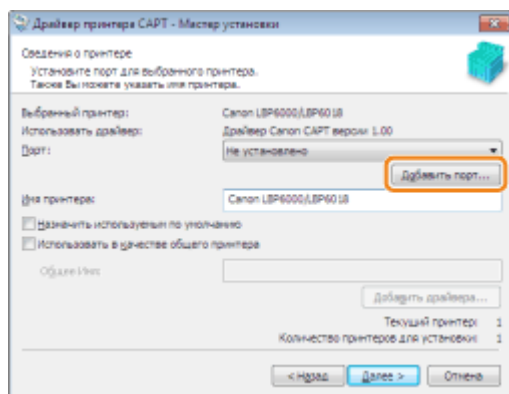

3

Выберите порт, который требуется добавить.

- (1) Выберите [Сеть].
- (2) Щелкните [ОК].

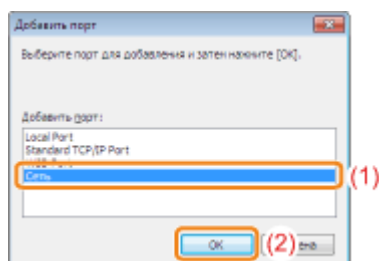

4

Выберите общий принтер.

- (1) Выберите общий принтер на сервере печати.
- (2) Щелкните [ОК].

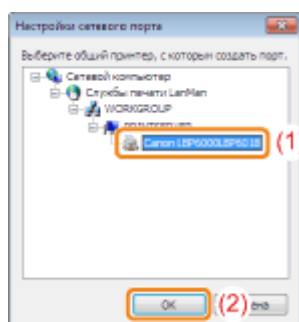

5

Укажите, следует ли использовать принтер в качестве принтера по умолчанию.

- (1) Если нужно использовать данный принтер в качестве принтера по умолчанию, установите флажок [Назначить используемым по умолчанию].
- (2) Нажмите кнопку [Далее].

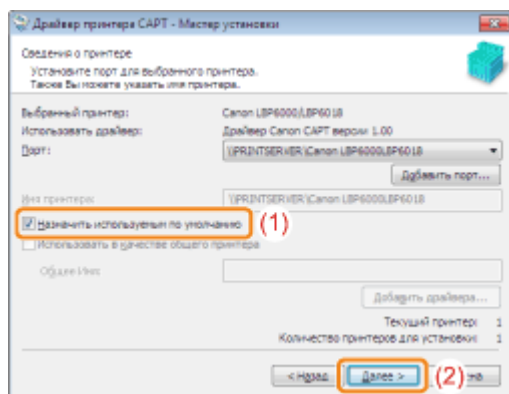

6

Щелкните [Запуск].

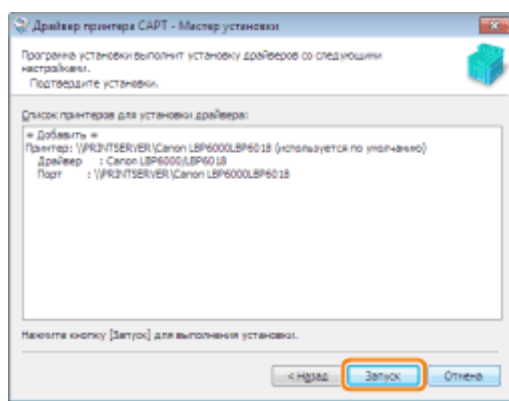

7

Нажмите кнопку [Да].

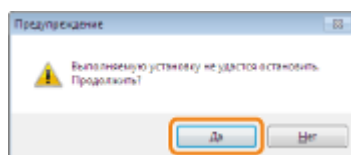

→ Запустится процесс установки.
Подождите, пока не исчезнет приведенный ниже экран. (Установка драйвера принтера может занять длительное время.)

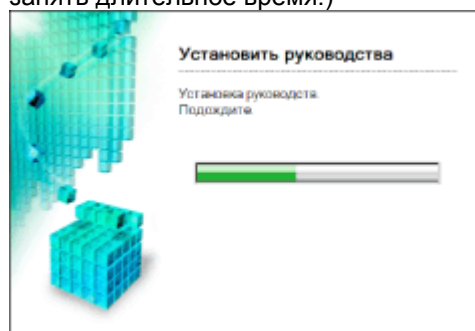

? Если появится диалоговое окно [Принтеры]

Нажмите кнопку [Установить драйвер].

8

Убедитесь, что в разделе [Установка] появился значок [✓], а затем щелкните [Далее].

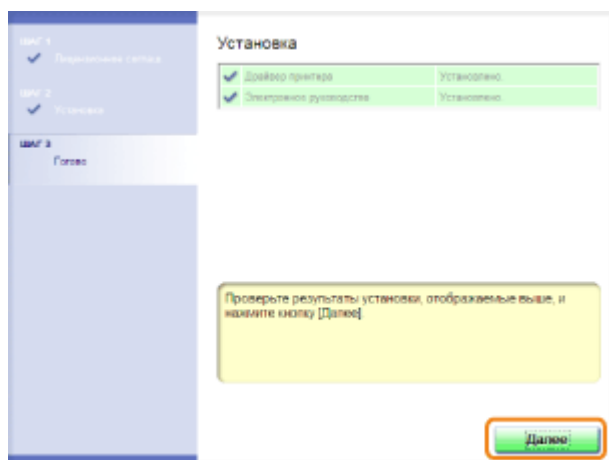

? Если отображается значок [✘]
 ➤ "Не удастся установить драйвер принтера"

9

Перезапустите компьютер.

- (1) Установите флажок [Перезагрузить компьютер сейчас].
- (2) Щелкните [Перезагрузить].

† Когда появляется приведенный ниже экран, можно извлечь компакт-диск.

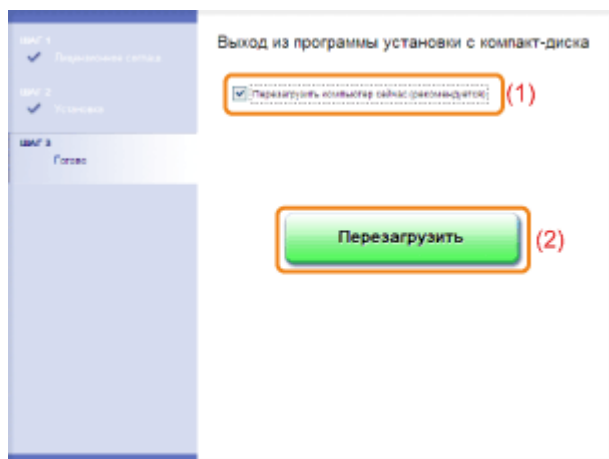

После завершения установки для принтера будут созданы значок и папка.
 ➤ "После установки"

После установки

Если драйвер принтера установлен правильно, появляются указанные ниже значки, папки и другие элементы в приведенных ниже расположениях.

Папка принтера (☞ "Основные операции/Различные сведения для ОС Windows")

Значок данного принтера

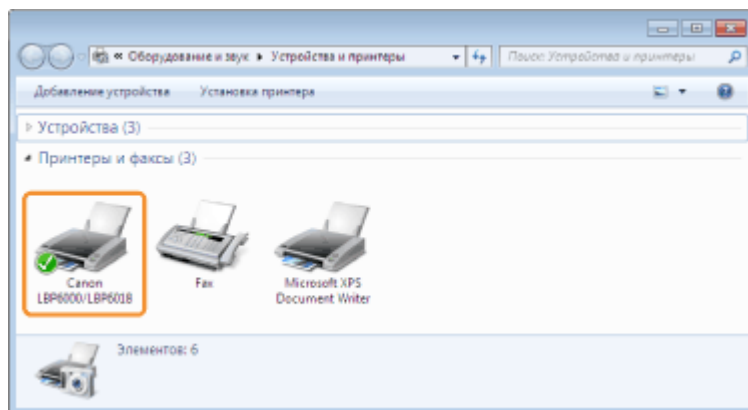
**Область задач**

Значок окна состояния принтера

† Значок не появляется, если после установки драйвера принтера не перезапустить компьютер.

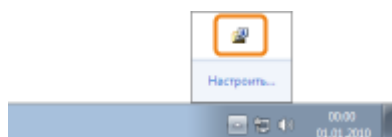
**[Все программы] или [Программы] в меню [пуск]**

[Программа удаления принтера Canon] — [Программа удаления принтера Canon LBP6000 LBP6018]

† Данная команда используется при удалении драйвера принтера.

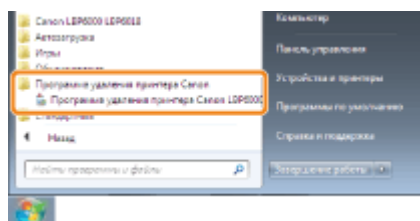
**Рабочий стол**

[Электронное руководство LBP6000 LBP6018]

† Данный значок не появляется, если при установке драйвера принтера использовался способ, отличный от простой установки.

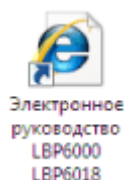
**[Все программы] или [Программы] в меню [пуск]**

[Canon LBP6000 LBP6018] — [Электронное руководство LBP6000 LBP6018]

† Данный значок не появляется, если при установке драйвера принтера использовался способ, отличный от простой установки.

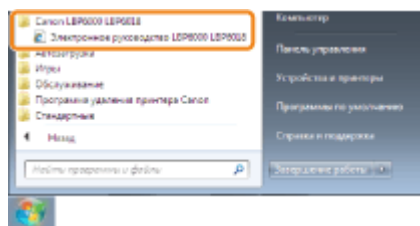

? Если значки и папки не добавлены

Установка драйвера принтера не завершена правильно.

См. раздел "[Не удается установить драйвер принтера](#)" и повторно установите драйвер принтера.

Установка при помощи Plug and Play

1

Подсоедините USB-кабель.

"Подключение принтера к компьютеру"

2

ВКЛЮЧИТЕ принтер.

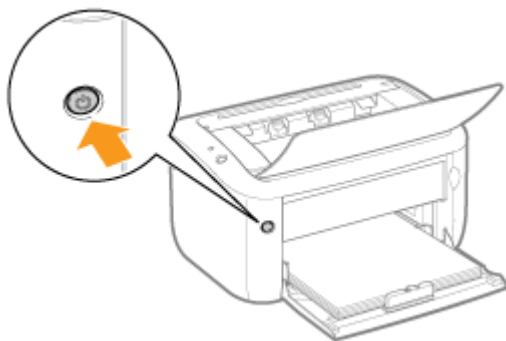

3

Включите компьютер, а затем войдите в систему Windows как пользователь с правами администратора.

→ Отобразится экран автоматической установки Plug and Play.

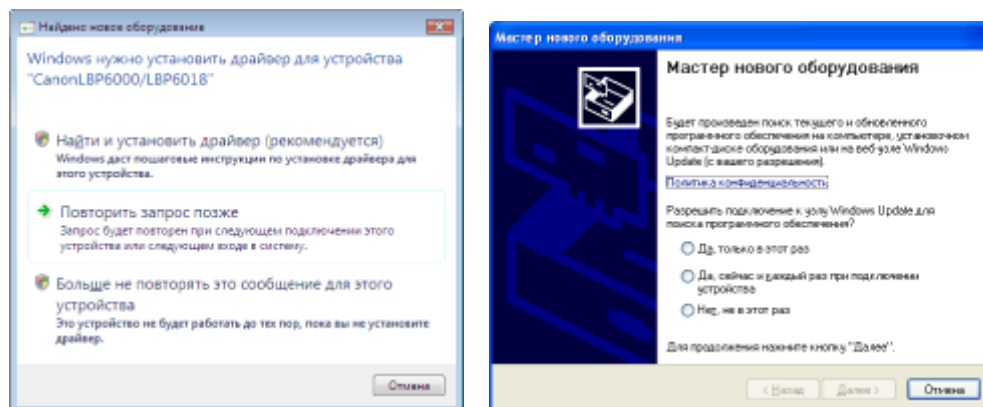

? Если драйвер принтера устанавливается автоматически

Если драйвер для данного принтера устанавливался ранее, он будет установлен автоматически.

Чтобы обновить драйвер принтера (или установить его вручную), удалите драйвер, а затем установите его еще раз.

☛ ["Удаление драйвера принтера"](#)

? Если появится приведенный ниже экран

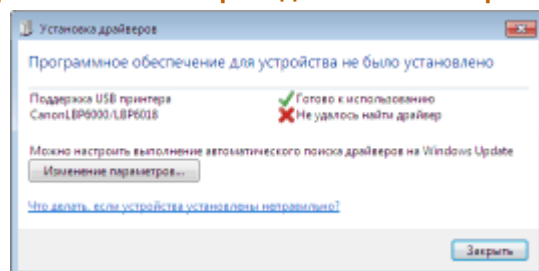

Возможно, установить принтер надлежащим образом не удастся даже после обнаружения принтера с помощью функции Plug and Play из-за ограничений операционной системы Windows.

Щелкните [Заккрыть], затем переустановите драйвер принтера в ["Простая установка."](#)

4

Для установки драйвера принтера следуйте указаниям на экране.

ПРИМЕЧАНИЕ

При выборе файла или папки, в которой находится драйвер принтера.

Выберите один из перечисленных ниже файлов и папок.

Windows 2000

В папках [Russian] — [32bit] — [Driver] на компакт-диске из комплекта поставки выберите файл [CNABCSTK.INF].

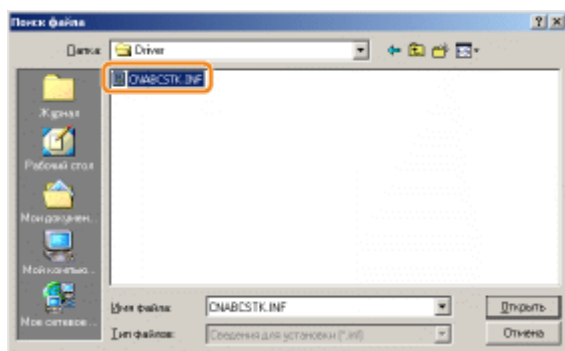

Windows XP **Windows Server 2003** **Windows Vista** **Windows Server 2008**

Для 32-разрядной операционной системы

Выберите папки на компакт-диске из комплекта поставки: [Russian] — [32bit] — [Driver].

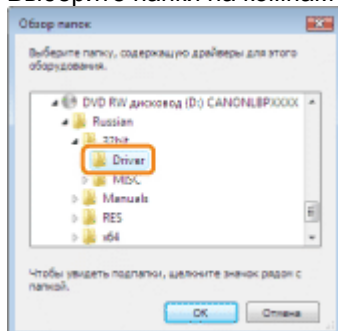

Для 64-разрядной операционной системы

Выберите папки на компакт-диске из комплекта поставки: [Russian] — [x64] — [Driver].

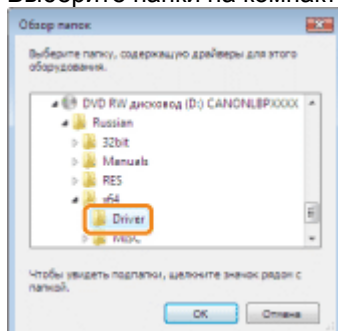

† Если вы не уверены, какая операционная система Windows Vista/Server 2008 используется — 32- или 64-разрядная, — см. раздел "[Основные операции/Различные сведения для ОС Windows](#)".

Если появится экран выбора драйвера принтера

Независимо от выбранного драйвера принтера, проблем с установкой не существует, поскольку установлен один и тот же драйвер.

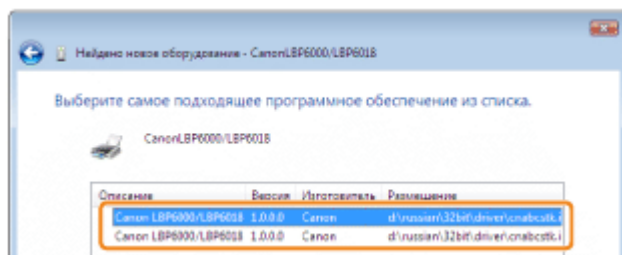

После завершения установки для принтера будут созданы значок и папка.
 "После установки"

Удаление драйвера принтера

Процесс стирания драйвера принтера для возврата конфигурации компьютера к моменту до установки драйвера принтера называется удалением. Чтобы удалить драйвер принтера, выполните следующую процедуру.

1

Если USB-кабель подключен, выключите принтер и компьютер, а затем отсоедините USB-кабель.

2

Включите компьютер, а затем войдите в систему Windows как пользователь с правами администратора.

3

Закройте перечисленные ниже файлы и программы, если они открыты.

- Файлы справки
- Окно состояния принтера
- Панель управления
- Другие приложения

4

Запустите программу удаления.

В меню [Пуск] выберите [Все программы] или [Программы] → [Программа удаления принтера Canon] → [Программа удаления принтера Canon LBP6000 LBP6018].

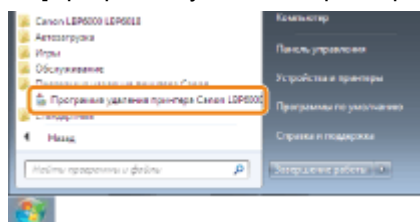

? Если не удастся найти программу удаления в меню [Пуск]

■ "Запуск программы удаления из [Панель управления]"

? Если появится диалоговое окно [Контроль учетных записей пользователей]

Нажмите кнопку [Да] или [Продолжить].

5

Выполните описанную ниже процедуру.

Если этот принтер отображается

- (1) Выберите данный принтер.
- (2) Щелкните [Удалить].

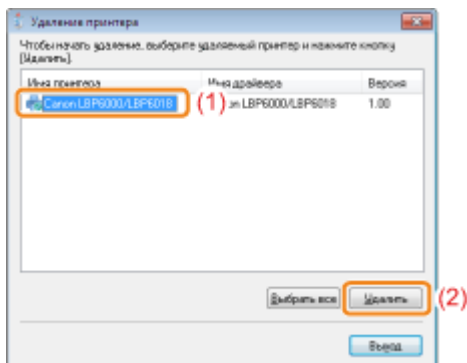

Если этот принтер не отображается

Щелкните [Удалить].

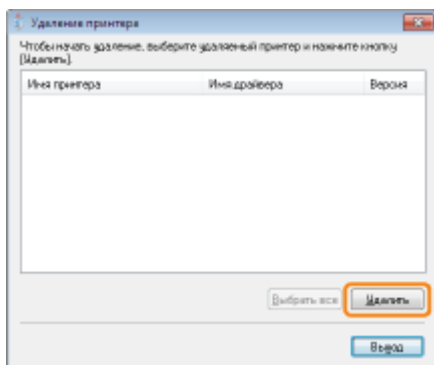

6

Нажмите кнопку [Да].

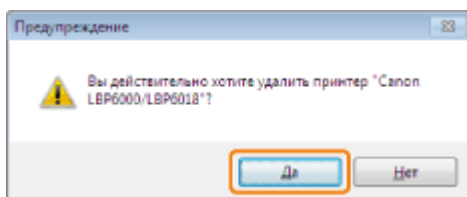

- Запускается процесс удаления.
Подождите, пока не исчезнет приведенный ниже экран. (Удаление драйвера принтера может занять длительное время.)

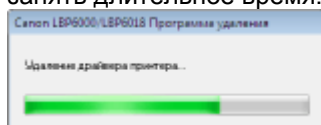

При появлении указанного ниже экрана щелкните [Да] или ["Да" для всех].

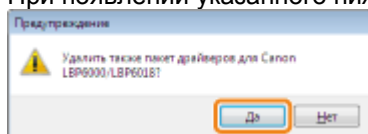

7

Щелкните [Выход].

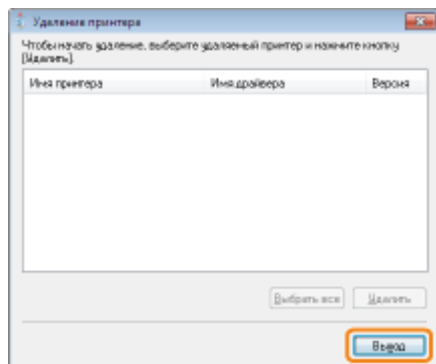

8

Откройте папку принтера.

"Основные операции/Различные сведения для ОС Windows"

9

Убедитесь, что значок этого принтера найти не удастся.

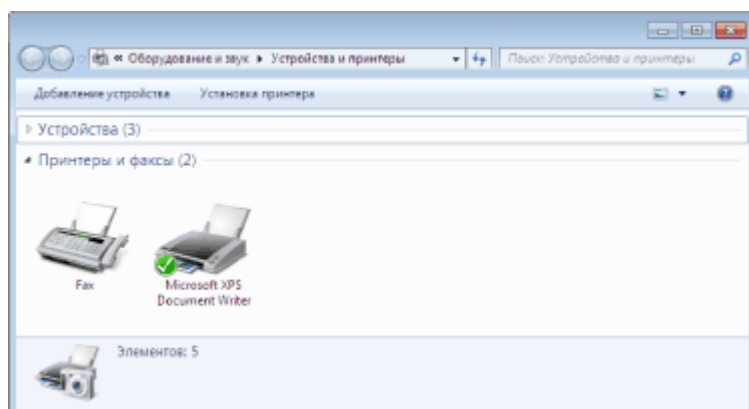

ВАЖНО

Если значок для данного принтера отображается

1. Щелкните правой кнопкой мыши значок, а затем во всплывающем меню выберите [Удалить устройство] или [Удалить].
2. Нажмите кнопку [Да].

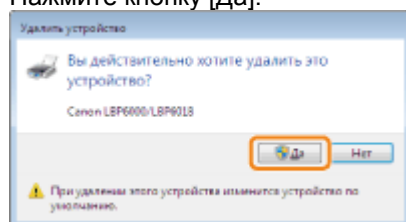

Если открывается диалоговое окно [Контроль учетных записей пользователей], нажмите кнопку [Да].

10

Перезапустите Windows.

Затем удалите документ "Электронное руководство" с помощью следующей процедуры. (Если Электронное руководство не установлено, указанные ниже действия выполнять не нужно.)

11

Вставьте компакт-диск "User Software" из комплекта поставки в дисковод компьютера.

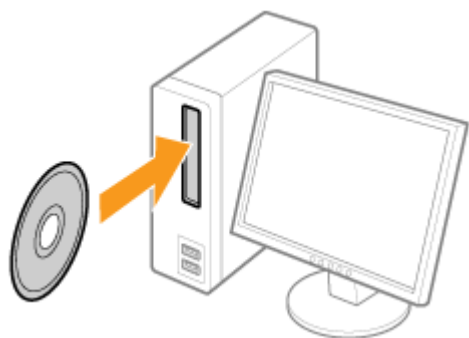

12

Нажмите кнопку [Дополнительные программы].

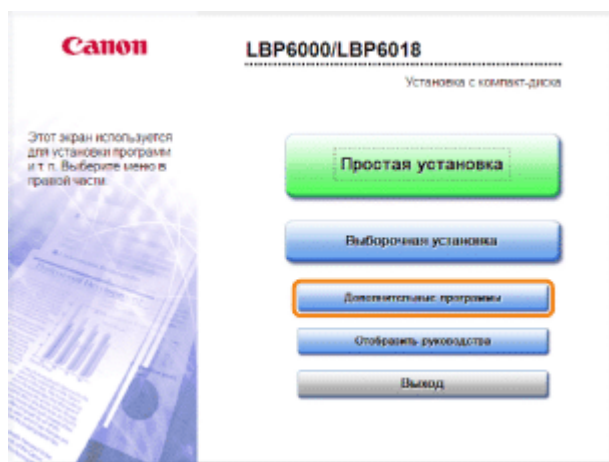

? Если приведенный выше экран не отображается
➤ "Основные операции/Различные сведения для ОС Windows"

? Если появится диалоговое окно [Автозапуск]
Щелкните [Выполнить AUTORUN.EXE].

? Если появится диалоговое окно [Контроль учетных записей пользователей]
Нажмите кнопку [Да] или [Продолжить].

13

Нажмите кнопку [Запуск] в пункте [Программа удаления руководств].

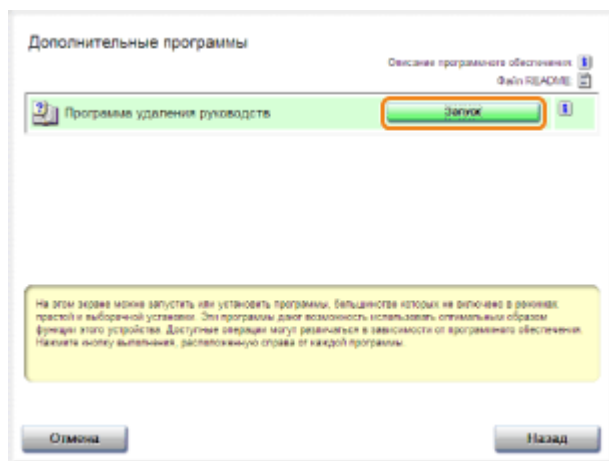

14

Щелкните [Удалить], чтобы начать удаление.

Дождитесь завершения удаления. (Удаление драйвера принтера может занять длительное время.)

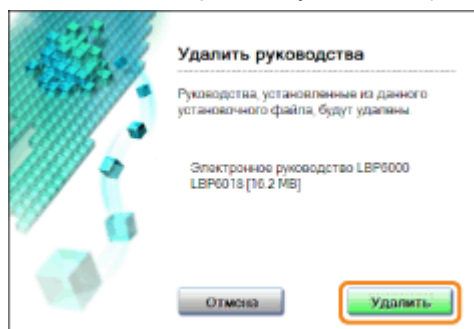

15

Нажмите кнопку [Выход].

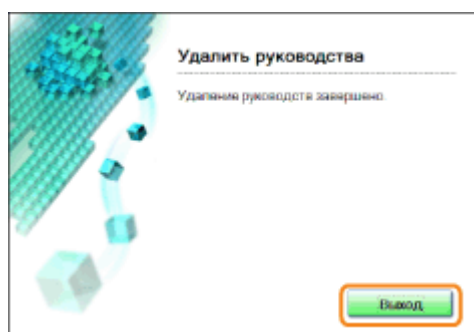

16

Нажмите кнопку [Назад].

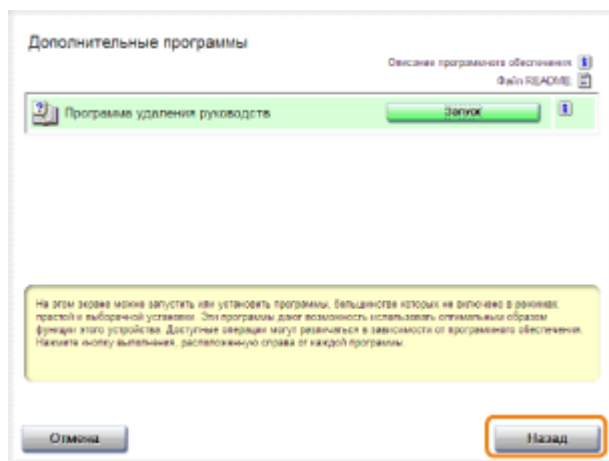

17

Нажмите кнопку [Выход].

† Когда появляется приведенный ниже экран, можно извлечь компакт-диск.

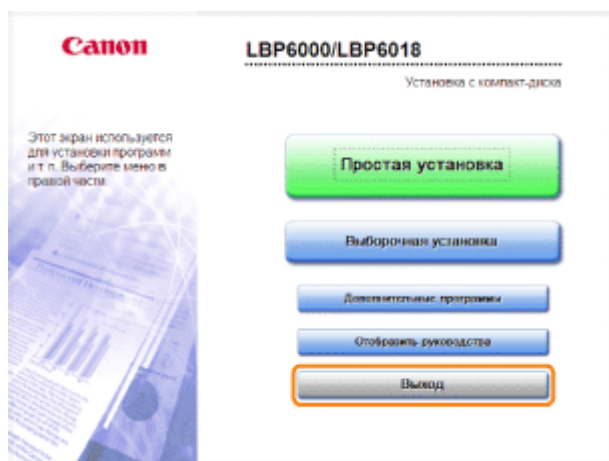

Запуск программы удаления из [Панель управления]

1

Выполните описанную ниже процедуру.

Windows 2000

В меню [Пуск] выберите пункт [Настройка] → [Панель управления], а затем дважды щелкните пункт [Установка и удаление программ].

Windows XP

В меню [Пуск] выберите пункт [Панель управления], а затем щелкните пункт [Установка и удаление программ].

Windows Vista Windows 7 Windows Server 2008 R2

В меню [Пуск] выберите пункт [Панель управления], а затем щелкните пункт [Удаление программы].

Windows Server 2003

В меню [Пуск] выберите пункт [Панель управления] → [Установка и удаление программ].

Windows Server 2008

В меню [Пуск] выберите пункт [Панель управления], а затем дважды щелкните пункт [Программы и компоненты].

2

Выполните описанную ниже процедуру.

Windows 2000 Windows XP Windows Server 2003

(1) Выберите пункт [Canon LBP6000/LBP6018].

(2) Щелкните [Заменить/Удалить].

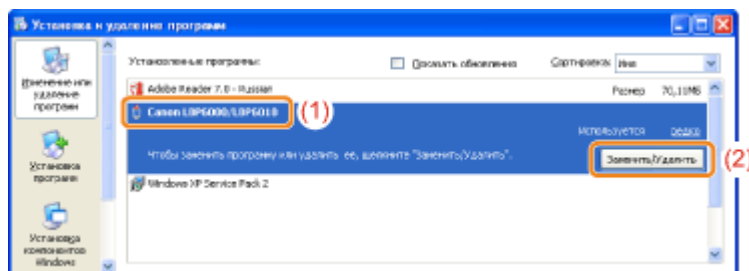
**Windows Vista Windows 7 Windows Server 2008**

(1) Выберите пункт [Canon LBP6000/LBP6018].

(2) Щелкните [Удалить/Изменить].

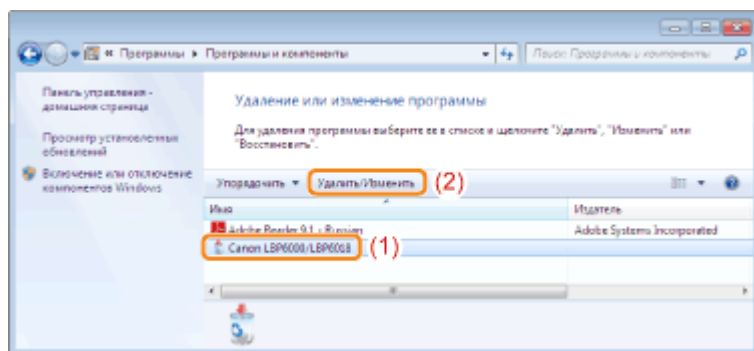

? Если в списке установленных программ отсутствует пункт [Canon LBP6000/LBP6018]
 ➤ "Запуск программы удаления с компакт-диска"

? Если появится диалоговое окно [Контроль учетных записей пользователей]
 Нажмите кнопку [Да] или [Продолжить].