

# Panasonic

AAC WMA MP3 CD Player/Receiver  
AAC WMA MP3 CD-плеер/ресивер  
AAC WMA MP3 CD 플레이어/라디오

Model: **CQ-C7405W**



AAC

WMA

MP3

- Please read these instructions carefully before using this product and keep this manual for future reference.
- Перед началом эксплуатации просим прочитать настоящую инструкцию внимательно и хранить ее на пользование на будущее.
- 본 제품의 바른 사용을 위해, 이 사용설명서를 잘 읽어 주십시오.  
잘 보관하시어 필요하실 때마다 읽어주시기 바랍니다.

# Информация о безопасности

■ Перед началом эксплуатации настоящего аппарата и всех других элементов Вашей автомобильной аудиотехники просим внимательно прочитать соответствующие инструкции по эксплуатации. Они содержат указания по безопасному и эффективному пользованию аппаратом. «Panasonic» не несет на себе ответственности за проблемы, вызываемые несоблюдением указаний, приведенных в данной инструкции.



Предупреждение

Данной пиктограммой отмечены важные указания по эксплуатации и монтажу. Несоблюдение этих указаний может привести к серьезной травме или гибели.

■ В данной инструкции используются пиктограммы с целью указать способ безопасного пользования аппаратом и предупредить Вас о возможных опасностях, вызываемых ошибками в соединениях и эксплуатации. Ниже приведено пояснение к пиктограммам. Для пользования настоящей инструкцией и аппаратом надлежащим образом очень важно, чтобы Вы полностью понимали значения этих пиктограмм.



Внимание

Данной пиктограммой отмечены важные указания по эксплуатации и монтажу. Несоблюдение этих указаний может привести к травме или материальному повреждению.

## ⚠ Предупреждение

При пользовании данным аппаратом следует соблюдать следующие правила.

- ❑ **Водитель не должен смотреть на дисплей или управлять аппаратом во время езды.**  
Управление аппаратом отвлекает внимание водителя от дороги, что может стать причиной дорожной аварии. При управлении аппаратом непременно надо остановить машину в безопасном месте и включить стояночный тормоз.
- ❑ **Следует использовать подходящий источник питания.**  
Настоящий аппарат рассчитан на работу на постоянном токе напряжением 12 V {B} с соединением отрицательного вывода батареи с массой. Ни в коем случае нельзя использовать иную батарейную систему для данного аппарата, особенно систему на постоянном токе напряжением 24 V {B}.
- ❑ **Хранить батарею и изоляционную пленку в месте, недоступном для детей.**  
Во избежание проглатывания надо хранить батарею и изоляционную пленку вне доступа ребенка. Если ребенок проглатывает батарею или изоляционную пленку, надо немедленно обратиться за медицинской помощью.
- ❑ **Защищать механизм привода диска.**  
Нельзя вставлять посторонние предметы в отсек для дисков.
- ❑ **Нельзя разбирать или переделывать аппарат.**  
Нельзя разбирать, переделывать, или пытаться отремонтировать аппарат своими силами. Монтаж аппарата на крышке пневмоподушки или в месте, где он может препятствовать ее срабатыванию, запрещается.
- ❑ **Нельзя управлять аппаратом, когда он вышел из строя.**  
Когда аппарат вышел из строя (нет питания, нет звука), либо он находится в ненормальном состоянии (в нем находятся посторонние предметы, он подвергается действию воды, подается дым или запах), надо немедленно выключить его и обратиться к дилеру.
- ❑ **Не оставлять пульт дистанционного управления небрежно в машине.**  
Если пульт дистанционного управления валяется в машине, он может упасть на пол во время езды и остаться под педалью, что может повлечь за собой дорожную аварию.
- ❑ **Замену плавких предохранителей должен производить квалифицированный персонал по техобслуживанию.**  
При перегорании плавкого предохранителя, устранив причину, дают квалифицированному инженеру по техобслуживанию заменить его предохранителем, нормализованного для данного аппарата. Производство замены ненадлежащим образом может привести к возникновению дыма, пожара и повреждению аппарата.

## При монтаже аппарата необходимо соблюдать следующие правила.

- ❑ **Перед монтажом отсоединяют провод от отрицательного (-) вывода батареи.**  
Прокладка электропроводки и монтаж без отсоединения провода от отрицательного (-) вывода батареи может повлечь за собой короткое замыкание, что в свою очередь может вызвать удар током и травмы.  
В отдельных автомобилях предусмотрена система электрической безопасности, для которой установлен специальный порядок отсоединения батареи. **НЕСОБЛЮДЕНИЕ ПОРЯДКА МОЖЕТ ПРИВЕСТИ К НЕОЖИДАННОМУ СРАБАТЫВАНИЮ СИСТЕМЫ ЭЛЕКТРИЧЕСКОЙ БЕЗОПАСНОСТИ, МОГУЩЕМУ ВЫЗВАТЬ ПОВРЕЖДЕНИЕ АВТОМОБИЛЯ, ТРАВМЫ ИЛИ ДАЖЕ ГИБЕЛЬ ЛЮДЕЙ.**
- ❑ **Ни в коем случае нельзя использовать элементы, связанные с обеспечением безопасности, для монтажа, заземления или других подобных назначений.**  
Нельзя использовать элементы автомобиля, связанные с обеспечением безопасности (топливный бак, тормоз, подвеска, рулевое колесо, педали, пневмоподушка и др.), для прокладки электропроводки или крепления аппарата или его аксессуаров.
- ❑ **Монтаж аппарата на крышке пневмоподушки или в месте, где он мешает срабатыванию пневмоподушки, запрещается.**
- ❑ **Перед монтажом аппарата проверяют трубопровод, бензобак и другие элементы.**  
При обработке отверстия в шасси автомобиля для крепления аппарата или прокладки электропроводки для него надо заранее подтвердить, где находятся пучок проводов, бензобак и электропроводка для автомобиля. Убедившись в безопасности, обрабатывают отверстие с наружной стороны.
- ❑ **Нельзя монтировать аппарат в месте, где он ограничивает поле зрения.**
- ❑ **Нельзя разветвлять шнур питания для снабжения другого устройства питанием.**
- ❑ **После монтажа и прокладки электропроводки следует проверять нормальную работу других электрических устройств.**  
Продолжение эксплуатации этих устройств в ненормальном состоянии может повлечь за собой пожар, удар током или дорожную аварию.
- ❑ **В случае монтажа на автомобиле, снабженном пневмоподушкой, необходимо заранее убедиться в соблюдении предупредительных указаний автомобилестроителя.**
- ❑ **Убеждаются в том, что провода не мешают управлению автомобилем или входу/выходу водителя и пассажиров.**
- ❑ **Изолируют все открытые провода для предотвращения короткого замыкания.**

## Внимание

При пользовании данным аппаратом следует соблюдать следующие правила.

- ❑ **Поддерживать громкость звучания на подходящем уровне.**  
Во время езды поддерживают громкость звучания на достаточно низком уровне, чтобы не отвлекаться от дорожного движения.
- ❑ **Нельзя совать руку или палец в аппарат.**  
Во избежание травм нельзя совать руку или палец в движущиеся части или отсек для дисков. Особенно надо следить за малолетними детьми.
- ❑ **Данный аппарат предназначен исключительно для работы в автомобиле.**
- ❑ **Нельзя давать аппарату работать длительное время при неработающем двигателе.**  
Эксплуатация аудиотехники в течение длительного времени при неработающем двигателе разряжает батарею.
- ❑ **Нельзя подвергать аппарат воздействию прямых солнечных лучей или чрезмерного тепла.**  
В противном случае температура внутри аппарата повышается, что может повлечь за собой возникновение дыма, пожар или другое повреждение аппарата.
- ❑ **Нельзя использовать аппарат в месте, где он подвергается воздействию воды, влаги или пыли.**  
Подвержение аппарат воздействию воды, влаги или пыли может привести к возникновению дыма, пожару или повреждению аппарата. Следует сберегать аппарат от попадания воды особенно во время мойки автомобиля или в дождливые дни.

При монтаже аппарата необходимо соблюдать следующие правила.

- ❑ **Прокладку электропроводки и монтаж аппарата должен производить квалифицированный персонал по техобслуживанию.**  
Для монтажа данного аппарата требуются специальные навыки и опыт. Для обеспечения максимальной безопасности следует поручить монтажные работы Вашему дилеру. «Panasonic» не отвечает за проблемы, которые возникают в результате монтажа аппарата собственными силами пользователя.
- ❑ **Соблюдать указания при монтаже и прокладки электропроводки для аппарата.**  
Несоблюдение указаний по монтажу и прокладке электропроводки может привести к несчастному случаю или пожару.
- ❑ **Проявлять осторожность, чтобы не повредить провода.**  
При прокладке электропроводки следует проявлять осторожность, чтобы не повредить провода. Надо избежать их зацепления за шасси, винты и движущиеся элементы, такие, как направляющие сиденья. Нельзя царапать, сильно тянуть, гнуть или скручивать провода. Нельзя прокладывать их рядом с источником тепла или под тяжелым предметом. При прокладке проводов на острых металлических кромках следует защищать их путем намотки на них виниловой лентой или аналогичным способом.

- ❑ **Для монтажа использовать назначенные для этого детали и инструменты.**

Для монтажа аппарата необходимо использовать особо поставленные или назначенные для этого детали и подходящие инструменты. Использование иных деталей или инструментов может привести к внутреннему повреждению аппарата. Некачественный монтаж может повлечь за собой несчастный случай, отказ или пожар.

- ❑ **Нельзя закрывать вентиляционное отверстие или охлаждающую плиту аппарата.**

Закрывание этих элементов влечет за собой перегрев аппарата, что может вызвать пожар или другое повреждение.

- ❑ **Нельзя монтировать аппарат в месте, где он может находиться под воздействием сильных вибраций или в нестабильном состоянии.**

Нельзя монтировать аппарат на наклонную или сильно искривленную поверхность. При неустойчивом монтаже аппарат может отпасть во время езды, что в свою очередь может вызвать аварию или травмы.

- ❑ **Угол монтажа**

Данный аппарат должен быть смонтирован горизонтально передней стороной вверх под удобным углом, но не более 30 градусов.

Пользователь должен помнить, что в некоторых регионах действуют ограничения на способ и место монтажа аппарата. Следует обратиться к Вашему дилеру за подробностями.

- ❑ **Следует надеть перчатки для безопасности. Следует убедиться, что монтаж электропроводок завершен до монтажа аппарата.**

- ❑ **Во избежание повреждения аппарата не следует подсоединить силовой разъем до полного завершения монтажа электропроводок.**

- ❑ **Нельзя подсоединять два и более громкоговорителя к одному набору выводных проводов громкоговорителя (за исключением случая подсоединения к твитеру)**

При обращении с батареей для пульта дистанционного управления следует соблюдать следующие правила.

- Надо использовать только батарею заданного типа (CR2025).
- Совместить полярность батареи с знаками (+) и (-) в корпусе.
- Немедленно заменить севшую батарею.
- Снять батарею с пульта дистанционного управления, когда его не используют длительное время.
- Батарею надо изолировать (путем помещения ее в пластиковом мешке или покрывания виниловой лентой) при выбросе или хранении.
- При выбросе батареи следует соблюдать местные правила.
- Нельзя разбирать, перезаряжать, нагревать или закорачивать батарею. Нельзя бросать батарею в огонь или воду.

### В случае утечки батареи

- Полностью вытерев гнездо батареи от электролита, вставляют новую батарею.
- В случае попадания электролита на тело или одежду, смывают его большим количеством воды.
- В случае попадания электролита в глаза, следует смыть его большим количеством воды и немедленно обратиться за медицинской помощью.

## **Внимание**

В ДАННОМ ИЗДЕЛИИ ПРИМЕНЯЮТ ЛАЗЕР КЛАССА I.

РЕГУЛИРОВКА, НАСТРОЙКА ИЛИ ВЫПОЛНЕНИЕ ОПЕРАЦИЙ ИНЫМ СПОСОБОМ, ЧЕМ ОПИСАНО В ЭТОЙ ИНСТРУКЦИИ, МОЖЕТ ПРИВЕСТИ К ОПАСНОМУ РАДИОАКТИВНОМУ ОБЛУЧЕНИЮ.

НЕЛЬЗЯ ОТКРЫВАТЬ КРЫШКУ И ОСУЩЕСТВЛЯТЬ РЕМОНТ СВОИМИ СИЛАМИ. ЗА ТЕХОБСЛУЖИВАНИЕМ СЛЕДУЕТ ОБРАТИТЬСЯ К КВАЛИФИЦИРОВАННОМУ ПЕРСОНАЛУ.



“Установленный производителем в порядке п.2 ст.5 Федерального Закона РФ “О защите прав потребителей” срок службы для данного изделия равен 7 годам с даты производства при условии, что изделие используется в строгом соответствии с настоящей инструкцией по эксплуатации и применимыми техническими стандартами.”

## Перед чтением настоящей инструкции

«Panasonic» приветствует Вас за выступление во все более растущую «семью» владельцев ее продукции.

Мы стараемся давать Вам преимущества электронной и механической техники, изготовленной с использованием тщательно отобранных компонентов и собранную специалистами, гордящимися репутацией, приобретенной за качество работы для нашей компании. Мы уверены, что этот аппарат доставляет Вам удовольствия длительное время, и раз убедившись в качестве, ценности и надежности, которые мы положили в основу аппарата, Вы будете гордиться членством в «семье» владельцев продукции нашей компании.

Инструкция по эксплуатации слагается из 2 книг. Одна из них - «Инструкцию по эксплуатации», в которой описаны эксплуатация и управление главным блоком. Другая - «Инструкция по расширению системы», в котором описаны опционные устройства, такие как CD-чейнджер.

# Перед чтением настоящей инструкции (продолжение)

## Аксессуары



**Инструкция по эксплуатации**  
(YFM284C664CA)

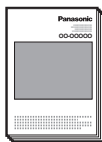

**Инструкция по расширению системы**  
(YFM284C665CA)



**Инструкция по монтажу**  
(YFM294C092CA)

Набор инструкции  
**Кол-во: 1 Красный**



**Пульт дистанционного управления**  
(с батареей)  
(CR2025)  
(EUR7641010)

**Кол-во: 1**

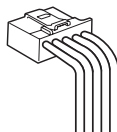

**Силовой разъем**  
(YGAJ021011)

**Кол-во: 1**

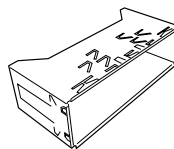

**Монтажная рама**  
(FX0214C384ZB)

**Кол-во: 1**

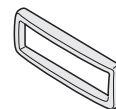

**Обрамление**  
(YEFC051013)

**Кол-во: 1**

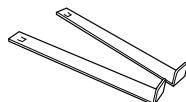

**Пластина снятия стопорения**



**Монтажный болт**  
(5 mm {мм} Ø)



**Самонарезающий винт**  
(5 mm {мм} Ø x 16 mm)



**Шестигранная гайка**  
(5 mm {мм} Ø)

(YEP0FZ5739)

**Кол-во: 1 Красный**



**Задняя опорная планка**  
(YFG044C002ZA)

**Кол-во: 1**



**Футляр съемной лицевой панели**  
(YFC054C089CA)

**Кол-во: 1**

### Примечания:

- В кавычках под наименованием каждого элемента принадлежностей указан номер детали для техобслуживания и ремонта.
- Конструкция принадлежностей и их номера могут быть изменены без предварительного извещения вследствие усовершенствования.
- Монтажная рама и обрамление смонтированы на аппарат при отгрузке.

# Отличительные черты

## Совместимо с форматом AAC

Сейчас обеспечена совместимость данного аппарата с файлами в формате AAC в дополнении к файлам MP3 и WMA

**Примечание:** Определенные файлы AAC (такие как файлы типа SD-Jukebox) не воспроизводятся.

## Телефонная система «свободные руки»

Соединив опционную систему телефона «свободные руки» (комплект «свободные руки» с применением технологии Bluetooth®: CY-BT100N), пользователь может разговаривать по сотовой телефоне «свободные руки» при условии, что телефон поддерживает Bluetooth.

**Примечание:** Настоящий прибор предназначен **только для приема вызовов**. Подавать звонки невозможно.

### Bluetooth®

Словесный знак и логотип Bluetooth являются собственностью фирмы Bluetooth SIG, Inc. и Matsushita Electric Industrial Co., Ltd. используют их по лицензии.

Другие же товарные знаки и торговые названия принадлежат их соответствующим владельцам.

## Модуль расширения (узел-концентратор)

Соединив модуль расширения (узел-концентратор, CY-EM100N), пользователь может соединить до 4 показанных ниже опционных устройств.

**Примечание:** Узел-концентратор не требуется для подключения только одного опционного компонента.

## Широкий диапазон компонентов для расширения системы

Различные опционные компоненты дает пользователю широкие возможности расширения системы. Расширяя систему, можно создать удобное аудиовизуальное пространство в салоне. О более подробной информации см. отдельно составленную **Инструкцию по расширению системы**.

### ● DVD-чейнджер

С помощью опционного адаптера (Конверсионный кабель для DVD/CD-чейнджера: CA-CC30N) можно подключить опционный Panasonic DVD-чейнджер (CX-DH801W).

### ● CD-чейнджер

С помощью опционного адаптера (Конверсионный кабель для DVD/CD-чейнджера: CA-CC30N) можно подключить опционный Panasonic CD-чейнджер (CX-DP880).

### ● iPod®

С помощью опционного адаптера (Кабель для непосредственного соединения iPod: CA-DC300N) можно подключить опционный iPod.

iPod является торговой маркой фирмы Apple Computer, Inc., зарегистрированной в США и других странах.

## Управление звучанием

### SQ [SOUND QUALITY(Качество звучания)]

Имеется 6 предустановленных типов (FLAT, ROCK, POP, VOCAL, JAZZ, CLUB). Вы можете модифицировать эти типы звучания на свой вкус и хранить их для моментального вызова.

### SQ7

Это 7-полосный эквалайзер с 60, 160, 400, 1 к, 3 к, 6 к и 16 кГц. Каждая полоса регулируется в пределах от -12 дБ до 12 дБ с шагом по 2 дБ.

## D•M

Кнопке **[D•M]** возможно присвоить избранную вещательную станцию. Как следствие этого, можно принимать избранную вещательную станцию даже на режиме CD или прочих режимах прибора. (⇒ стр. 54)

## Индивидуальное оформление

Возможно редактировать изначально сохраненные движущиеся изображения и подвижные изображения на свой вкус. IMAGE STUDIO\* позволяет Вам без труда обработать изображения, снятые цифровой камерой или другими устройствами. (⇒ стр. 66)

\* Данную программу можно скачать с вебсайта Panasonic (<http://panasonic.co.jp/pas/en/software/customize/index.html>).



# Содержание

English	2
<b>Русский</b>	<b>38</b>
한국어	74

## Общее

● Информация о безопасности	38
● Перед чтением настоящей инструкции	40
● Отличительные черты	42
● Расположение органов управления	44
● Подготовка (Регулировка часов и др.)	46
● Общие сведения	48
● Управление звучанием	52

## По

### источникам

● Радиоприемник	54
● CD-плеер	56
● Плеер MP3/WMA/AAC	58

## По мере надобности

● Установка звуковых параметров	62
● Установка функций (SECURITY и др.)	63
● Настройка дисплея	64
● Оформление дисплея (Индивидуальное оформление функции)	66
● Дефектовка	68
● Сообщения об ошибках на дисплее	71
● Указания по обращению с дисками	72
● Техническое обслуживание/Плавкие предохранители	72
● Технические характеристики	73

# Расположение органов управления

**Примечание:** В данной инструкции описан порядок выполнения операций с помощью кнопок на основном аппарате. (Некоторые операции неосуществимы с пульта дистанционного управления)

Основной аппарат

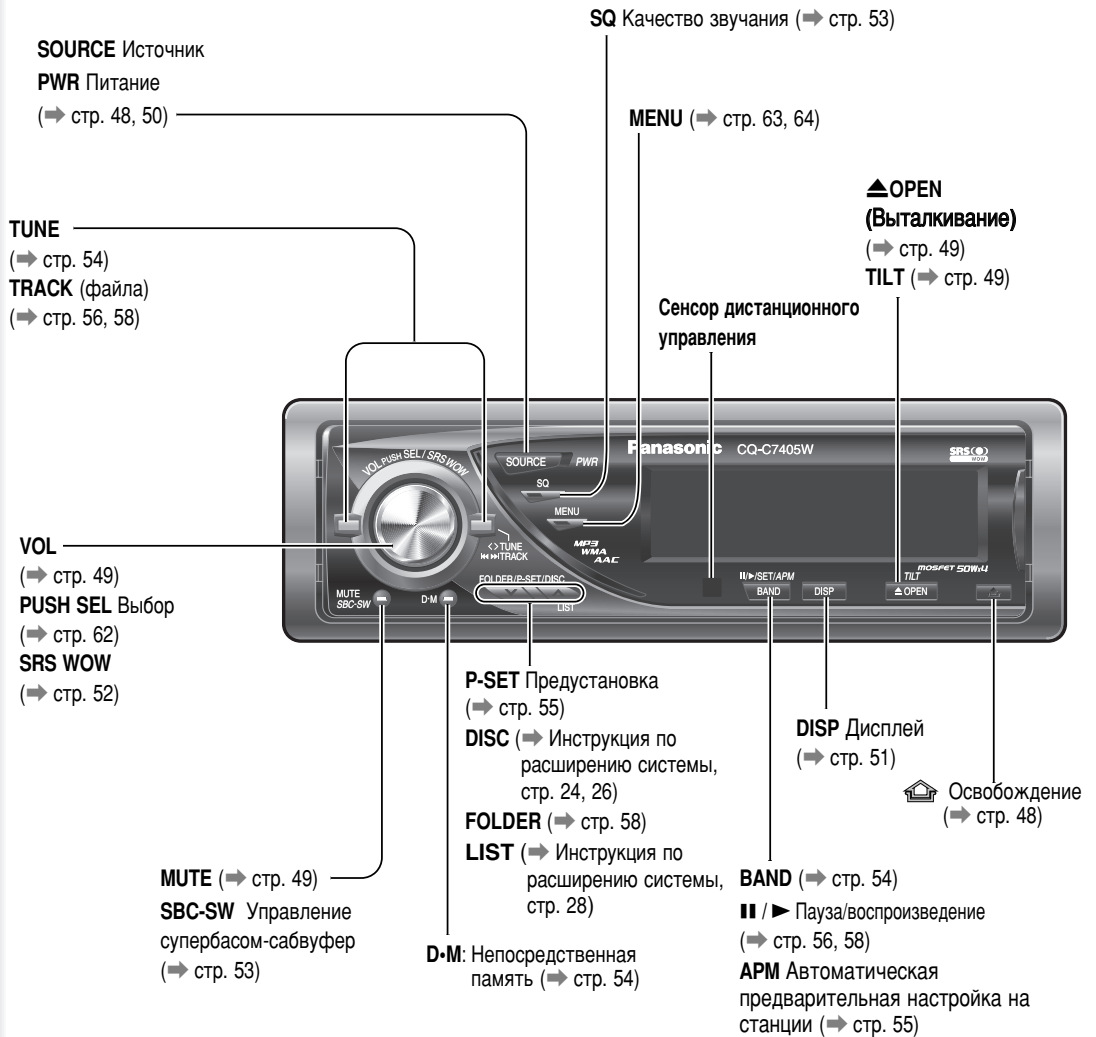

Когда панель открыта

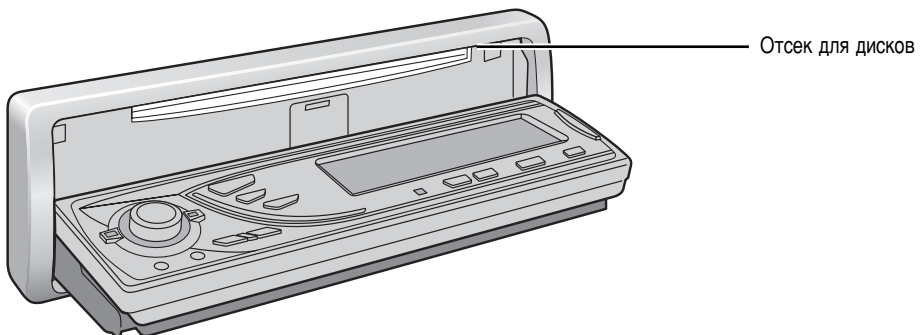



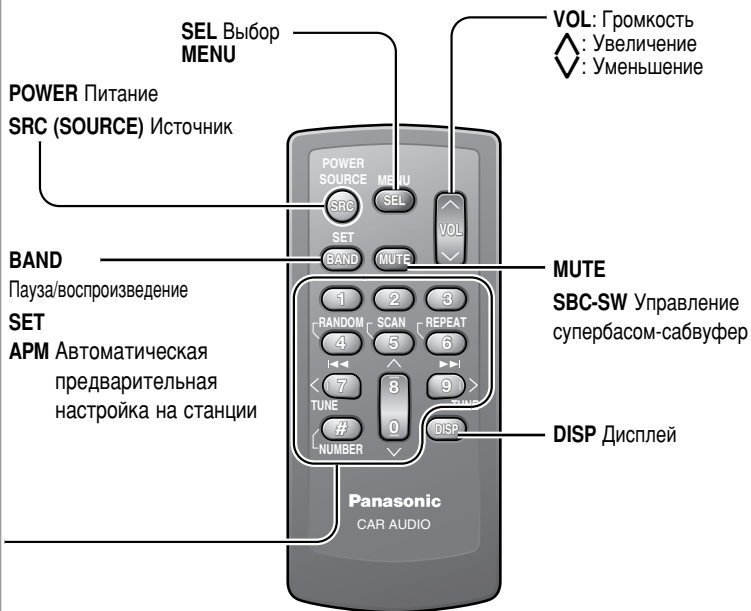

Хотя большинство функций данного прибора могут быть выполнены как с главного блока, так и с пульта дистанционного управления, нижеуказанные функции исключаются.

#### Операции, выполняемые только с главного блока

- Открытие, закрытие, наклон и снятие внешней панели (→ стр. 49)
- Выталкивание диска (→ стр. 49)
- Включение, отключение и регулировка SRS WOW (→ стр. 52)
- Включение, отключение и регулировка SQ (→ стр. 53)
- Прямая установка в памяти и вызов из памяти (→ стр. 54)

#### Операции, выполняемые только с пульта дистанционного управления

- Вызов предустановленной станции одним касанием (→ стр. 55)
- Прямой доступ к дорожкам дисков (→ стр. 57, 59)
- Произвольное воспроизведение или воспроизведение с повтором одним касанием (→ стр. 57, 59)
- Воспроизведение со сканированием (→ стр. 57, 59)

При первом использовании может повторно появляться следующий экран.

- 1 Устанавливают выключатель зажигания Вашего автомобиля в положение ACC или ВКЛ. Появляется демо-экран.



- 2 Нажимают [SOURCE] (PWR: POWER).
- 3 Нажимают [MENU] для вызова меню. В случае управления с пульта дистанционного управления, удерживают [SEL] (MENU) нажатой 2 и более секунд.
- 4 Нажимают [<] или [>] выводят на дисплей меню DISPLAY.

- 5 Регулируют [VOL] для выбора "DEMONSTRATION".

В случае использования пульта дистанционного управления применяют [V] или [^].



- 6 Нажимают [PUSH SEL] для выбора "OFF".

В случае использования пульта дистанционного управления применяют [BAND] (SET).

- 7 Нажимают [MENU] для закрытия экрана меню.

В случае управления с пульта дистанционного управления, удерживают [SEL] (MENU) нажатой 2 и более секунд.

**Примечание:** Данный прибор может управляться в обычном порядке, даже если демо-экран активирован. Если никакой операции не выполняется в течение 1 минуту, то автоматически появляется демо-экран.

### Подготовка к вводу в эксплуатацию

Медленно вынимают изоляционную пленку с задней стороны пульта дистанционного управления



Изоляционная пленка

### Замена батареи

- 1 Поместив пульт дистанционного управления на ровную поверхность, снимают гнездо батареи.

- 1 Поставив ноготь большого пальца в паз, перемещают гнездо батареи в направлении стрелки.

- 2 Вынимают гнездо в направлении стрелки с помощью твердого остроконечного предмета.

Твердый остроконечный предмет

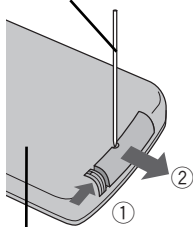

Обратная сторона

- 2 Помещают батарею в гнездо плюсовой стороной (+) вверх.
- 3 Возвращают гнездо на место.

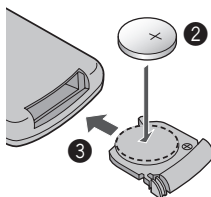

### Предупреждение

Хранить батарею и изоляционную пленку в месте, недоступном для детей. Если ребенок проглатывает батарею, надо незамедлительно обратиться за медицинской помощью.

### Внимание

- Отработавшую батарею незамедлительно снимают и выбрасывают.
- Нельзя разбирать, нагревать или закорачивать батарею. Нельзя бросать батарею в огонь или воду.
- При выбросе батареи следует соблюдать местные правила.
- Использование батареи ненадлежащим образом может привести к перегреву, взрыву или возгоранию, что в свою очередь может повлечь за собой травмы или пожар.

### Примечание: Информация о батарее

Тип батареи:  
Литиевая батарея Panasonic (CR2025).  
(входит в комплект пульта дистанционного управления)

Срок службы батареи:  
Около 6 месяцев в нормальных рабочих условиях  
(при комнатной температуре)

Данная функция действует при включении функции безопасности. (→ стр. 63)

- Индикатор безопасности мигает при снятии лицевой панели.

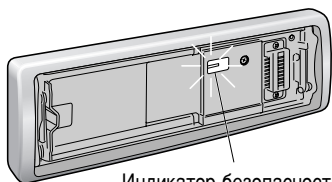

Индикатор безопасности

- Звуковая сигнализация и сообщение на дисплее оповещают о необходимости снятия лицевой панели при отключении питания.



В зависимости от соединяемых с аппаратом устройств может требоваться выполнение следующих операций.

### В случае применения сабвуфера

- Регулировка уровня сабвуфера (→ стр. 62)
- Фильтр нижних частот сабвуфера (→ стр. 62)

**Примечание:** Настройку часов производят, когда индикация "ADJUST" показана на дисплее.

- 1 Нажимают **[MENU]** для вызова меню.  
В случае управления с пульта дистанционного управления, удерживают **[SEL] (MENU)** нажатой 2 и более секунд.
- 2 Нажимают **[<]** или **[>]** для вызова меню DISPLAY.
- 3 Регулируют **[VOL]** для выбора "CLOCK ADJ".  
В случае использования пульта дистанционного управления применяют **[V]** или **[^]**.
- 4 Нажатием **[PUSH SEL]** вызывают экран настройки часов.  
В случае использования пульта дистанционного управления применяют **[BAND] (SET)**.

5 Производят регулировку.

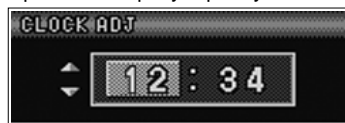

**[>]**: Регулировка минуты

**[<]**: Регулировка часа

①: Вперед

②: Назад

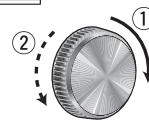

6 Нажатием **[PUSH SEL]** возвращают экран меню.

В случае использования пульта дистанционного управления применяют **[BAND] (SET)**.

7 Нажимают **[MENU]** для закрытия экрана меню.

В случае управления с пульта дистанционного управления, удерживают **[SEL] (MENU)** нажатой 2 и более секунд.

# Общие сведения

В данном разделе описан порядок включения/отключения питания, регулировки громкости и др.

## Вкл./откл. Питания (PWR: POWER)

### Включение питания

Нажимают [**SOURCE**] (PWR: POWER).

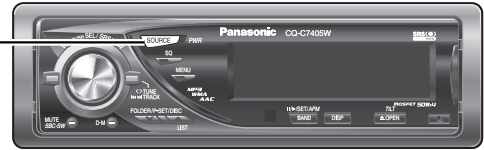

### Отключение питания

Нажав кнопку [**SOURCE**] (PWR: POWER) до сих пор, пока не звучит зуммер, отпускают ее.

Можно снять лицевую панель для предотвращения ее кражи.



### Снятие

- 1 Отключают питание (→ стр. 48)
- 2 Нажимают [] (Освобождение).  
(При полном снятии лицевой панели раздается щелчок.)



Лицевая панель автоматически зарывается по истечении 5 секунд после открытия или наклонения. Питание автоматически отключается, если аппарат включен.

- 3 Помещают лицевую панель в футляр.

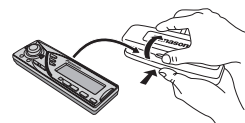

### Монтаж

- 1 Фиксируют левый конец панели на место.

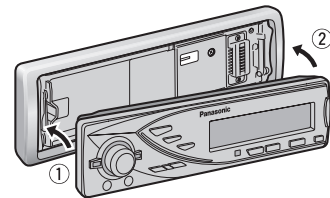

- 2 Прижимают правый конец панели к корпусу аппарата до щелчка.

### ⚠ Внимание

- Рекомендуется снимать или установить лицевую панель в закрытом положении. Снятие/монтаж лицевой панели нельзя производить во время движения панели.
- Данная лицевая панель не выполнена в водонепроницаемом исполнении. Нельзя подвергать ее воздействию воды или чрезмерной влаги.
- Снятие лицевой панели нельзя производить во время вождения.
- Нельзя помещать лицевую панель на приборный щиток или в место около него, где температура поднимается до высокого уровня.
- Нельзя трогать контакты на лицевой панели или основном аппарате, так как это может привести к ухудшению электрического контакта.
- Очищают контакты чистой и сухой тканью от грязи или посторонних веществ, попавших на них.
- Во избежание повреждения лицевой панели нельзя нажимать ее вниз или накладывать на нее какие-либо объекты, когда она открыта.

## Снятие/монтаж лицевой панели (ANTI-THEFT SYSTEM)

## Открытие/Выталкивание

Нажимают [**▲ OPEN**].

В случае нахождения диска в аппарате он автоматически выбрасывается.

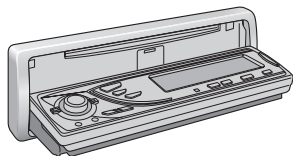

### ⚠ Внимание

- Во избежание повреждения лицевой панели нельзя нажимать ее вниз или накладывать на нее какие-либо объекты, когда она открыта.
- Будьте осторожны, чтобы не прищемить палец или руку лицевой панелью.
- Нельзя вставлять посторонние предметы в отсек для дисков.
- В нижеуказанных случаях лицевая панель автоматически закрывается. Следует соблюдать осторожность, чтобы не прищемить палец.
  - По истечении 20 секунд
  - При вставлении диска
  - Когда лицевая панель снята (→ стр. 48)
  - Когда ACC установлено на откл.

## Закрытие

Нажимают [**▲ OPEN**].

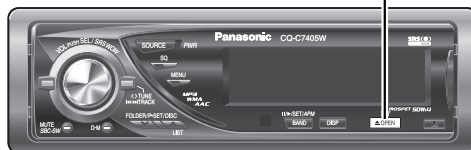

## Наклон

Угол наклона панели регулируется в 4 степенях следующим образом путем удерживания [**▲ OPEN**] (TILT) нажатой более 1 секунды с последующим отпусканием.

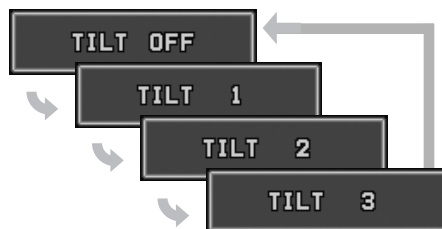

**Примечание:** Угол наклона последней регулировки сохраняется и после отключения питания.

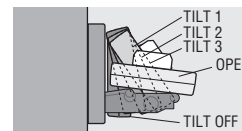

- 1 Увеличение
- 2 Уменьшение

Диапазон регулирования: 0 – 40  
По умолчанию: 13

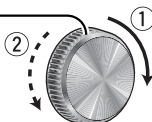

### Примечания:

- Громкость регулируется индивидуально по каждому источнику. (Для радиоприемника возможны две установки громкости: одна для AM, другая для всех полос ЧМ.)
- Регулировка громкости невозможна, пока сообщение об ошибках или экран меню показывается на дисплее.
- Данный прибор запоминает отдельные уровни громкости для каждого источника. Следует правильно выполнять регулировку уровня громкости каждого источника для предотвращения большого колебания уровня при замене источника.

## Приглушение (уменьшение громкости)

Нажимают [**MUTE**].



## Отменить

Повторно нажимают [**MUTE**].

**Примечание:** Можно регулировать степень уменьшения громкости. (→ стр. 63)

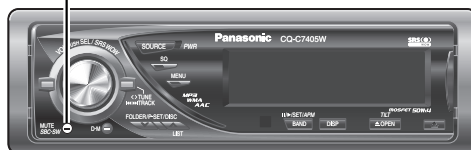

Источник меняется при каждом нажатии [SOURCE].



## Радиоприемник

ЧМ1, ЧМ2, ЧМ3, AM (→ стр. 54)

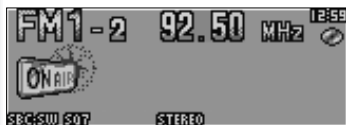

## Плеер

При загрузке CD (→ стр. 56)



При загрузке диска, содержащего сжатые аудиофайлы. (→ стр. 58)



## Внешний источник (AUX 1)

Устройство, подключенное к терминалу AUX данного прибора



## Разъем для расширения системы

Устройство, подключенное к разъему для расширения системы данного аппарата

Когда опционные устройства подсоединены:

Сдвиг на подсоединенные устройства

← Когда подсоединен расширенный модуль:

Устройства, подключенные к портам 1Н4 срабатывают последовательно после сдвига на AUX2 (устройства, подсоединенные к терминалу AUX расширенного модуля).

Когда подсоединяется DVD-чейнджер

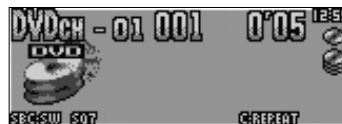

Когда подсоединяется CD-чейнджер

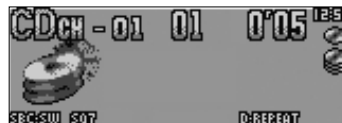

Когда подсоединяется iPod



→ Когда подсоединяется расширенный модуль

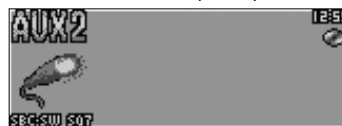

**Примечание:** О подробности подключаемых устройств см. **Инструкцию по расширению системы** или инструкцию по эксплуатации соответствующего устройства.

Выбор источника (SOURCE)

Индикация на дисплее меняется при каждом нажатии [DISP] (DISPLAY).

**Примечание:** Возможно выбирать графическую схему или неподвижное изображение. (→ стр. 65)

**При включении питания:**

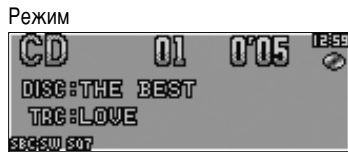

Иерархия фолдера (режима Плеер для воспроизведения сжатых аудиофайлов)

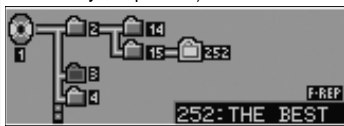

Обыкновенная индикация + движущееся изображение



Только движущееся изображение



**Примечание:** Можно выбрать 19-полосный графический эквалайзер (S.A.) в качестве движущегося изображения.

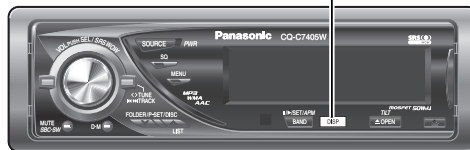

Отключение дисплея  
Индикация гаснет через 5 секунд.



Обыкновенная индикация + часы

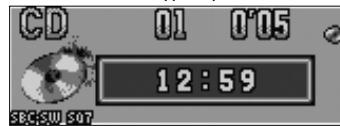

Только неподвижное изображение



Обыкновенная индикация + неподвижное изображение



**При отключении питания:**

Индикация часов (по умолчанию)

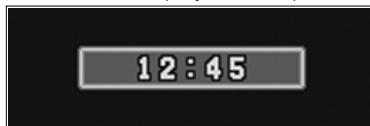

Откл.



# Управление звучанием

На этой странице описаны SRS и SQ, позволяющие пользователям легко регулировать качество звучания. Функция установки звуковых параметров (стр. 62) позволяет пользователям произвести более тонкую настройку каждого громкоговорителя и опционального сабвуфера (относительно BASS, TREBLE, BALANCE, FADER, SUB.W, LPF, HPF, REAR).

## SRS WOW

SRS WOW™ представляет собой технологию создания объемного звучания, основанную на теории HRTF (функции передачи звука в зависимости от положения головы человека). В отличие от традиционных аудиосистем могут получаться одновременно «естественное объемное акустическое поле», «богатые басовые тоны» и «четкое и чистое звучание» в широком диапазоне перед громкоговорителями.

При удержании [VOL] (SRS WOW) в нажатом состоянии более чем на 2 секунд переключается включение и отключение SRS WOW.

**Примечание:** Если включается SRS WOW, то автоматически отключаются такие функции, как: SQ, BASS/TREBLE, BALANCE/FADER, HPF, SBC-SW

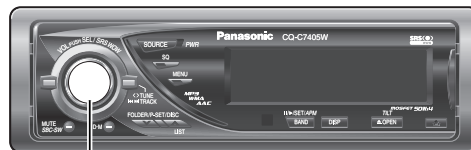

Загорается при включении SRS WOW.

Возможно выполнить тонкую регулировку SRS WOW.

- 1 Включают режим SRS WOW.
- 2 Удерживают [SQ] нажатой более 2 секунд для вывода на дисплей "SRS WOW MENU".

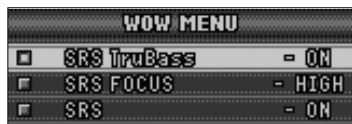
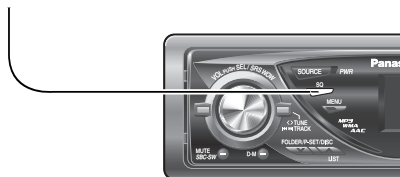

- 3 Регулируют [VOL] для выбора режима, подлежащего регулированию.

В случае использования пульта дистанционного управления применяют [▲] или [▼].

- 4 Нажимают [PUSH SEL] установки режима.

В случае использования пульта дистанционного управления применяют [BAND] (SET).

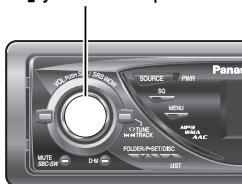

- 5 Нажимают [DISP: DISPLAY] для закрытия экрана меню.

## SRS TruBass®

**ON** (Вкл.): Усиление баса профундо за счет применения технологии воспроизведения басов органа (по умолчанию)

**OFF** (Откл.): Без усиления

## SRS FOCUS®

Перемещение фонограммы по вертикали для четкого звучания

**HIGH** : выс. (по умолчанию)

**LOW** : низ.

**OFF** : откл.

## SRS®

**ON** (Вкл.): Включенная функция объемного звучания (по умолчанию)

**OFF** (Откл.): Включенной функции объемного звучания

**SRS WOW** товарный знак SRS Labs, Inc.

Технология WOW используется по лицензии от SRS Labs, Inc.

## Задание SRS WOW (отображение меню SRS WOW)



Кривая эквалайзера может выбираться из 6 предустановленных типов (FLAT, ROCK, POP, VOCAL, JAZZ и CLUB) в зависимости от прослушиваемой категории музыки.

**Примечание:** SQ не может переключаться, когда SRS WOW может работать. (⇒ стр. 52)

### Переключение SQ

Категория SQ переключается при каждом нажатии [SQ] (SOUND QUALITY).

**Примечание:** При задании SQ, басов/требл и громкости они взаимно подпадают под влияние. Если указанное влияние вызывает искажение аудиосигнала, то следует перерегулировать басы/требл или громкость. (⇒ стр. 62)

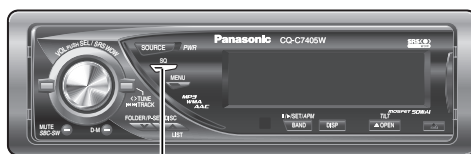

Горит при включенном SQ.

SQ регулируется по своему вкусу.

**1** Удерживают [SQ] (Качество звучания) нажатой более 2 секунд для вывода на дисплей "SOUND QUALITY MENU", когда SRS WOW отключено.

**2** Нажимают [PUSH SEL].  
Появляется предустановка выбранного типа SQ. В случае использования пульта дистанционного управления применяют [BAND] (SET).

**3** Регулируют каждую полосу.  
Полоса: 60, 160, 400, 1 к, 3 к, 6 к, 16 к (Гц)



[<] [>]: Выбор полосы

① ②: Увеличение/уменьшение

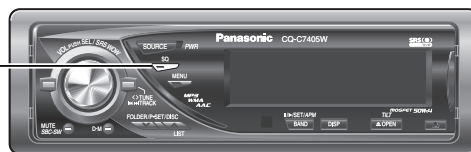

После регулировки в наименовании категории появляется «USER».

**Примечание:** При удерживании [PUSH SEL] нажатой более 2 секунд при отображении "SQ ADJUSTMENT" предустановленные параметры, вызванные на дисплее, становятся заданиями по умолчанию.

**4** Нажимают [PUSH SEL].

Снова появляется экран Шаг 1. В случае использования пульта дистанционного управления применяют [BAND] (SET).

**5** Нажимают [DISP: DISPLAY].

Снова появляется обычный экран.

Если сабвуфер не соединен, задний громкоговоритель может замещать его.

Для включения/отключения SBC-SW удерживают [SBC-SW] нажатой более 2 секунд.

Откл. (по умолчанию)



Вкл.

**Примечания:**

- В случае выбора Вкл. задание по уровню сабвуфера и фильтру нижних частот сабвуфера действует. (⇒ стр. 62)
- SBC-SW не может переключаться, когда SRS WOW может работать. (⇒ стр. 52)

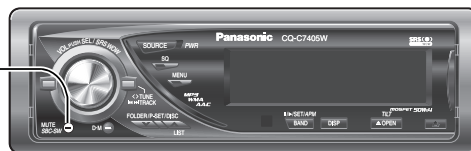

Горит при включенном SBC-SW.

# Радиоприемник

В данном разделе описан порядок прослушивания радиовещания.

## Порядок выполнения операции

**1** Для выбора режима радиоприемника нажимают [**SOURCE**].

**2** Нажимают [**BAND**] для выбора полосы.



**3** Выбирают станцию.

### Регулировка частоты

[<] (TUNE): Для уменьшения

[>] (TUNE): Для увеличения

**Примечание:** Удержав нажатой более 0,5 секунд, отпускают ее.

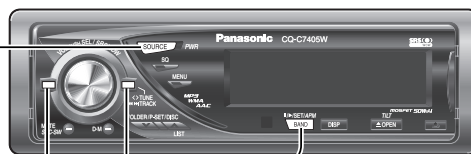

### Выбор предварительно настроенных станций

[V] (P-SET: Предустановка): Уменьшение номера предустановки

[^] (P-SET: Предустановка): Увеличение номера предустановки

#### Примечания:

- Непосредственный доступ может включиться с помощью кнопок [1] – [6] на пульте дистанционного управления.
- Предустановленная станция выбирается путем вращения [VOL], когда перечень предустановленных станций показывается на дисплее.
- Регулировка громкости невозможна, пока перечень предустановленных станций показывается на дисплее.

## Индикация режима радиоприемника.

Полоса

Частота

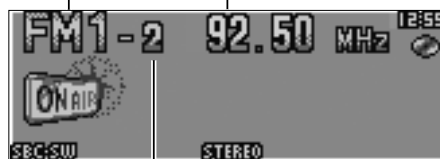

Номер предустановки

Загорается при приеме стереофонических ЧМ сигналов.

## Непосредственная память

Кнопке [**D-M**] возможно присвоить избранную вещательную станцию. Как следствие этого, можно принимать избранную вещательную станцию даже при включении режима CD или режима CD-чейнджера. (По умолчанию: ЧМ 87,50 МГц (МГц))

**Примечание:** В случае использования ЧМ-передатчика пользователям полезно зарегистрировать применимые частоты в D-M (DIRECT MEMORY).

### Вызов станцию D-M

Нажимают [**D-M**] (DIRECT MEMORY).

### Запись станцию D-M

- 1 Выбирают станцию, на которую требуется предварительная установка.
- 2 Нажимают и удерживают [**D-M**] (DIRECT MEMORY) в нажатом состоянии более чем на 2 сек.

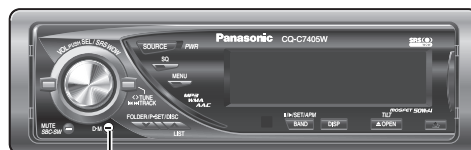

**Примечание:** Если прибор отключается в процессе приема вещательной станции через D-M, то при включении прибор снова начинает принимать вещательную станцию через D-M.

Возможно занести в память до 6 станций в каждом из диапазонов AM, ЧМ1, ЧМ2, ЧМ3.

Предварительно настроенную станцию можно вызвать одним нажатием кнопки [∧] (P-SET) или [∨] (P-SET).

**Примечания:**

- Непосредственный доступ может включиться с помощью кнопок [1] – [6] на пульте дистанционного управления.
- Для предварительно настроенных станций ЧМ можно переключить между 6 и 18. (EACH BAND/ALL BAND)
- Можно изменить предварительно настроенные станции. (Предустановка Swap)

**Автоматическая предварительная настройка на станции (APM)**

Автоматически настраивается на станции с сильным сигналом.

**1** Выбирают частотную полосу.

**2** Нажимают [BAND] (APM) и удерживают ее нажатой более 2 секунд.

Станции с сильнейшим сигналом последовательно принимаются по 5 секунд при предварительной настройке на станции (сканирование). Для прекращения сканирования нажимают [∧] или [∨].

**Примечания:** При сохранении новой станции под тем или иным номером стирается станция, ранее сохраненная под этим же номером.

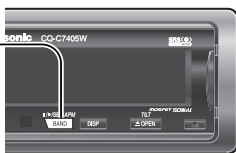

**Ручная предварительная настройка на станции**

- 1** Настраивают на станцию.
- 2** Нажимают [∧] или [∨] и удерживают ее нажатой более 2 секунд.
- 3** Регулируют [VOL] для выбора номера предустановки.
- 4** При удерживании [PUSH SEL] нажатой более 2 секунд выбранная частота сохраняется на выбранный номер предустановки.

**Примечания:**

- В п.2 регистрацию станции можно произвести нажатием нумерованной кнопки [1] – [6] более 2 секунд.
- Для прекращения предварительной настройки на станции [DISP] (DISPLAY).
- Вышеописанные операции позволяет пользователям заменить текущую станцию станцией, предустановленной в выбранном номере при выборе предустановленной станции. (Предустановка Swap)

**1** Нажимают [MENU] для вызова меню.

В случае управления с пульта дистанционного управления, удерживают [SEL] (MENU) нажатой 2 и более секунд.

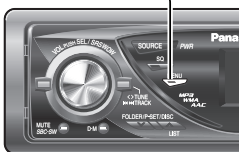

**2** Нажимают [PUSH SEL] для регулировки.

В случае использования пульта дистанционного управления применяют [BAND] (SET).

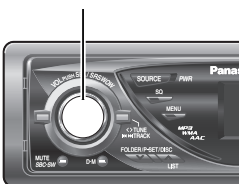

**3** Нажимают [MENU] для закрытия экрана меню. В случае управления с пульта дистанционного управления, удерживают [SEL] (MENU) нажатой 2 и более секунд.

**PRESET**

Диапазон предварительной настройки на станции ЧМ

**EACH BAND** (каждая полоса): Индивидуальная настройка для ЧМ 1 – 3 (по умолчанию)

**ALL BAND** (все полосы): Установка ЧМ 1 – 3 вместе

## ⚠ Внимание

- Для настоящего прибора диски размером 8 см не могут применяться.
- Нельзя воспроизводить диски нестандартной формы. (→ стр. 72)
- Нельзя использовать диски, на которых наклеены наклейки или этикетки.
- Во избежание повреждения лицевой панели нельзя нажимать ее вниз или накладывать на нее какие-либо объекты, когда она открыта.
- Будьте осторожны, чтобы не прищемить палец или руку лицевой панелью, когда панель движется.
- Нельзя вставлять посторонние предметы в отсек для дисков.
- См. "Примечания к CD/CD-носителям (CD-ROM, CD-R, CD-RW)" (→ стр. 72).
- Данный аппарат не поддерживает CD с файлами разных форматов (CD, содержащий одновременно данные CD-DA и данные Сжатый аудиофайл). В случае применения такого CD может произойти ненормальное воспроизведение.

## Порядок выполнения операции

Когда диск уже вставлен, нажимают [SOURCE] для выбора режима CD.

**1** Нажимают [▲ OPEN] для открытия лицевой панели.

В случае нахождения диска в аппарате (горит ) он автоматически выбрасывается.

**2** Вставляют диск стороной с надписью вверх.

Лицевая панель закрывается автоматически, аппарат распознает диск и воспроизведение автоматически начинается.



**3** Выбирают желаемую часть.

### Выбор трека

[▶▶] (TRACK): Следующая дорожка

[◀◀] (TRACK): Предыдущий трек (нажимать дважды)

**Примечание:** Для ускоренной перемотки вперед/назад удерживают их нажатой.

### Пауза

Нажимают [BAND] (|| / ▶).

Для отмены повторно нажимают ту же кнопку.

**4** Нажимают [▲ OPEN] для выбрасывания диска.

**Примечание:** Через 20 секунд панель автоматически закрывается.

## Индикация режима CD

Номер трека

Время



Индикация текста CD

**Примечания:**

- Для прокрутки удерживают [DISP: DISPLAY] нажатой 2 и более секунд.
- При отсутствии текстовой информации в диске показывается индикация "NO TEXT".

Индикаторы режимов воспроизведения

Загорается при включении соответствующего режима.

**RANDOM**  
**REPEAT**  
**SCAN**

Загорается при вставке диска.

Производят воспроизведение произвольное и с повторением в следующем порядке.

- 1 Нажимают **[MENU]** для вызова меню.

В случае управления с пульта дистанционного управления, удерживают **[SEL] (MENU)** нажатой 2 и более секунд.

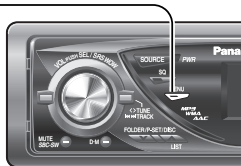

- 2 Регулируют **[VOL]** для выбора режима, подлежащего регулированию.

В случае использования пульта дистанционного управления применяют **[^]** или **[v]**.

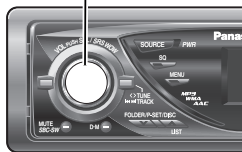

- 3 Нажимают **[PUSH SEL]** для установки режима.

В случае использования пульта дистанционного управления применяют **[BAND] (SET)**.

- 4 Нажимают **[MENU]** для закрытия экрана меню.

В случае управления с пульта дистанционного управления, удерживают **[SEL] (MENU)** нажатой 2 и более секунд.



## RANDOM

**OFF**: Откл. (по умолчанию)

**ON**: Произвольное воспроизведение

## REPEAT

**OFF**: Откл. (по умолчанию)

**ON**: Повторное воспроизведение текущего трека

## TEXT (CD-TEXT)

**ON**: Включена (по умолчанию)

**OFF**: Отключена

## Выбор режима воспроизведения

Режим воспроизведения трека можно выбрать только нажатием кнопки **[RANDOM]** или **[REPEAT]**.

### RANDOM

Нажимают **[RANDOM]**.

Для отмены повторно нажимают ту же кнопку.

### REPEAT

Нажимают **[REPEAT]**.

Для отмены повторно нажимают ту же кнопку.

## Воспроизведение со сканированием

Производят поиск нужного трека, воспроизводя первые 10 секунды каждого трека.

Нажимают **[SCAN]**.

Для отмены повторно нажимают ту же кнопку.

## Непосредственный доступ

Возможен непосредственный выбор трека.

**Пример:** Трек № 5

1 Нажимают **[#] (NUMBER)**.

2 Нажимают **[5]**.

3 Нажимают **[SET]**.

**Примечание:** Для отмены непосредственного выбора нажимают **[DISP] (DISPLAY)**.



# Плеер MP3/WMA/AAC

Данный аппарат может воспроизводить файлы MP3, WMA и AAC.

## Порядок выполнения операции

Когда диск уже вставлен, нажимают **[SOURCE]** для выбора режима воспроизведения сжатых аудиофайлов.

**1** Нажимают **[▲ OPEN]** для открытия лицевой панели.

В случае нахождения диска в аппарате (горит ) он автоматически выбрасывается.

**2** Вставляют диск стороной с надписью вверх.

Лицевая панель закрывается автоматически, аппарат распознает диск и воспроизведение автоматически начинается. (Воспроизведение диска с множеством файлов может начинаться только через несколько минут.)

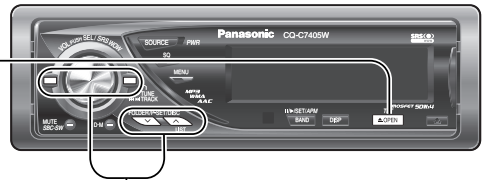

**3** Выбирают желаемую часть.

### Выбор фолдера

**[^]** (FOLDER): Следующий фолдер

**[v]** (FOLDER): Предыдущий фолдер

### Выбор файла

**[▶▶]** (TRACK): Следующий файл

**[◀◀]** (TRACK): Предыдущий файл (нажимать дважды)

**Примечание:** Для ускоренной перемотки вперед/назад удерживают их нажатой.

### Пауза

Нажимают **[BAND] (|| ▶)**.

Для отмены повторно нажимают ту же кнопку.

**4** Нажимают **[▲ OPEN]** для выбрасывания диска.

**Примечание:** Через 20 секунд панель автоматически закрывается.

## Индикация режима Плеер для воспроизведения сжатых аудиофайлов

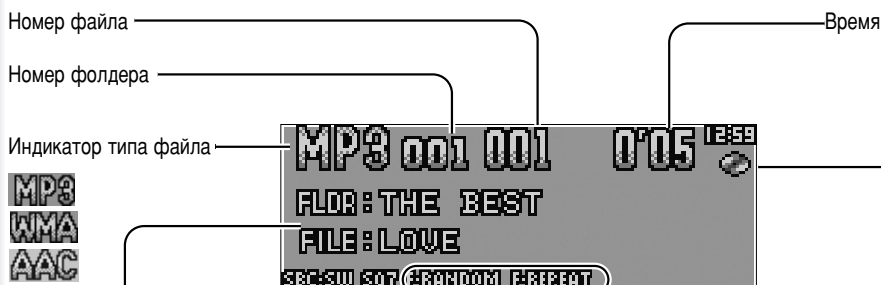

Индикация информации

**Примечания:**

- Для прокрутки удерживают **[DISP: DISPLAY]** нажатой 2 и более секунд.
- При отсутствии текстовой информации в диске показывается индикация "NO TEXT".

Индикаторы режимов воспроизведения

Загорается при включении соответствующего режима.

**RANDOM**

**REPEAT**

**SCAN**

**F-RANDOM** (Произвольное воспроизведение фолдера)

**F-REPEAT** (Воспроизведение фолдера с повторением)

**F-SCAN** (Сканирование фолдера)

Горит при нахождении диска в аппарате.

**Примечания:**

- См. страницы 60 и 61 о мерах предосторожности.
- Данный аппарат не поддерживает CD режима MIX (CD, содержащий данные CD-DA и сжатые аудиофайлы). В случае применения такого CD может произойти ненормальное воспроизведение.

Произвольное воспроизведение, воспроизведение с повторением (Индикация меню Плеер для воспроизведения сжатых аудиофайлов) (RANDOM, REPEAT)

Производят воспроизведение произвольное и с повторением в следующем порядке.

**1** Нажимают [MENU] для вызова меню.

В случае управления с пульта дистанционного управления, удерживают [SEL] (MENU) нажатой 2 и более секунд.

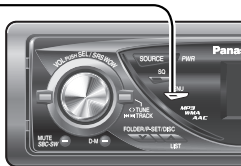

**2** Регулируют [VOL] для выбора режима, подлежащего регулированию.

В случае использования пульта дистанционного управления применяют [∧] или [∨].

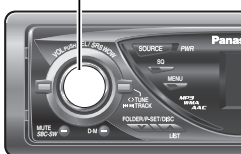

**3** Нажимают [PUSH SEL] для установки режима.

В случае использования пульта дистанционного управления применяют [BAND] (SET).

**4** Нажимают [MENU] для закрытия экрана меню.

В случае управления с пульта дистанционного управления, удерживают [SEL] (MENU) нажатой 2 и более секунд.



**RANDOM**

**OFF**: Откл. (по умолчанию)

**ON**: Произвольное воспроизведение (целого диска)

**FOLDER RANDOM**

**OFF**: Откл. (по умолчанию)

**ON**: Произвольное воспроизведение (выбранного фолдера)

**REPEAT**

**OFF**: Откл. (по умолчанию)

**ON**: Повторное воспроизведение текущего трека

**FOLDER REPEAT**

**OFF**: Откл. (по умолчанию)

**ON**: Повторное воспроизведение текущего фолдера

**TEXT**

**FOLDER/FILE**: Название фолдера/Название файла (по умолчанию)

**ALBUM/TITLE**: Альбом/Песня/Исполнитель (информация тега)

**OFF**: Нет индикации

**RE-MASTER**

Сигналы диапазона верхнего тембра, потерянные в ходе сжатия MP3/WMA/AAC, воспроизводятся с высокой точностью для восстановления звучания до сжатия.

**Примечания:**

- При высокой скорости передачи бит эффект от функции Re-master может быть ничтожным.
- Функция Re-master действует только при воспроизведении данных MP3/WMA/AAC.

**ON**: Включена цифровая система для улучшения качества звучания (по умолчанию)

**OFF**: Отключена цифровая система для улучшения качества звучания

**Выбор режима воспроизведения**

Режим воспроизведения файла можно выбрать только нажатием кнопки [RANDOM] или [REPEAT].

**RANDOM, REPEAT**

Нажимают кнопку. Для отмены повторно нажимают ту же кнопку.

**FOLDER RANDOM, FOLDER REPEAT**

Удерживают кнопку нажатой ее нажатой более 2 секунд. Для отмены повторно удерживают ту же кнопку нажатой.

**Воспроизведение со сканированием**

Производят поиск нужного файла, воспроизводя первые 10 секунды каждого трека.

**SCAN (всех файлов)**

Нажимают [SCAN]. Для отмены повторно нажимают ту же кнопку.

**FOLDER SCAN (1-й файл в каждом фолдере)**

Нажимают [SCAN] и удерживают ее нажатой более 2 секунд. Для отмены повторно удерживают ту же кнопку нажатой.

**Непосредственный доступ**

Возможен непосредственный выбор файла в текущем фолдере.

**Пример:** Фолдер № 5

**1** Нажимают [#] (NUMBER).

**2** Нажимают [5].

**3** Нажимают [SET].



**Примечания:**

- Для выбора фолдера вводят номер после нажатия [#] (NUMBER) дважды.
- Для отмены непосредственного выбора нажимают [DISP] (DISPLAY).

Функции, осуществляемые только с пульта дистанционного управления

# Плеер MP3/WMA/AAC (продолжение)

MP3 (MPEG Audio Layer-3), WMA (Windows Media™ Audio) и AAC (Advanced Audio Coding) являются форматами сжатия цифрового звука. Эти форматы позволяют пользователям сохранять все файлы, содержащиеся в 10 обыкновенных CD, в одном CD-R/RW.

**Примечание:** В комплект аппарата не входит программное обеспечение для кодирования.

## Установка при создании файла

### Общее

- Для обеспечения высококачественного звучания рекомендуются высокая скорость передачи битов и частота стробирования.
- Выбор VBR (переменная скорость передачи битов) не рекомендуется, так как время воспроизведения будет неправильно представляться на дисплее и звук может пропускаться.
- Качество звучания при воспроизведении колеблется в зависимости от условий кодирования. Подробнее об этом см. руководство для пользователя по эксплуатации софта кодирования и софта записи.
- Следует приставлять расширение, соответствующее формату.

### MP3

- Рекомендуется настроить скорость передачи битов на "128 кбитов/сек или более" и "фиксированную".

### WMA

- Рекомендуется настроить скорость передачи битов на "64 кбитов/сек или более" и "фиксированную".
- Не следует присваивать атрибут защиты от копирования файлу WMA для обеспечения возможности воспроизведения на данном приборе.

### AAC

- Рекомендуется настроить скорость передачи битов на "128 кбитов/сек или более" и "Стерео".
- На этом аппарате можно воспроизводить файлы с расширением «.m4a», кодированные с применением iTunes версии 6. Некоторые файлы, созданные с применением других кодеров, не воспроизводятся.
- Файлы, кодированные с применением Apple Lossless Encoder, не воспроизводятся.
- Файлы, обеспеченные защитой авторского права, не воспроизводятся.

### Форматы сжатия

Метод сжатия	Скорость передачи битов	VBR	Частота стробирования
MPEG 1 audio layer 3 (MP3)	32 k – 320 kbps {кбитов/сек}	Да	32, 44,1, 48 kHz {кГц}
MPEG 2 audio layer 3 (MP3)	8 k – 160 kbps {кбитов/сек}	Да	16, 22,05, 24 kHz {кГц}
MPEG 2,5 audio layer 3 (MP3)	8 k – 160 kbps {кбитов/сек}	Да	12, 11,205, 8 kHz {кГц}
Windows Media Audio Ver. 2, 7, 8, 9*	32 k – 192 kbps {кбитов/сек}	Да	32, 44,1, 48 kHz {кГц}
MPEG 4 AAC LC	24 k – 320 kbps {кбитов/сек}	Да	8, 11,205, 12, 16, 22,05, 24, 32, 44,1, 48 kHz {кГц}

\* Не поддерживается WMA 9 Professional/LossLess/Voice.



### Внимание

Нельзя приставлять расширение, указывающее сжатый аудиофайл (такой, как ".mp3", ".wma" и ".m4a"), к имени файла, не являющегося сжатым файлом. В противном случае может возникнуть не только образование помех из громкоговорителей или его повреждение, но и ухудшение слуха.

### Представляемая информация

- **Общее**  
Имя фолдера,  
имя файла
- **MP3**  
Имя альбома,  
название песни  
(муз. произведения)/  
имя исполнителя  
(ID3 tag)
- **WMA**  
Имя альбома, название песни  
(муз. произведения)/  
имя исполнителя  
(WMA tag)
- **AAC**  
Имя альбома, название песни  
(муз. произведения)/  
имя исполнителя  
(AAC tag)

### Ограничение на количество и вид знаков

- Возможная длина наименования файла/фолдера: до 64 знаков. (В случае написания имен файла и фолдера буквами Unicode число представляемых на экране знаков сокращается наполовину.)
- Название файла и фолдера должно быть написано в

соответствии со стандартом каждой файловой системы. Подробнее об этом см. руководство по эксплуатации программного обеспечения для записи.

- На дисплее можно представлять знаки ASCII и специальные буквы каждого языка.

### Набор знаков ASCII

От А до Z, от а до z, цифры от 0 до 9 и следующие символы:  
(пробел) ! " # \$ % & ' ( ) \* + , - . / : ; < = > ? @ [ \ ]  
^ \_ ` { | } ~

### Примечания:

- Непонятые знаки могут показываться в зависимости от применяемого программного обеспечения.
- Вместо неразрешенного знака появляется звездочка (\*).



## Запись сжатых аудиофайлов

- Нельзя сохранять аудиофайл (CD-DA файл) и сжатый аудиофайл на одном диске. Несоблюдение данного правила влечет за собой проблему с воспроизведением.
- При сохранении сжатых аудиофайлов двух или более разных форматов на одном диске необходимо создать разные фолдеры для каждого формата.
- Нельзя записывать файлы, не являющиеся сжатыми аудиофайлами.
- Воспроизводимость может зависеть от комбинации применяемых ПО для записи и диск-райтера.
- Данный аппарат не поддерживает функцию списка файлов для воспроизведения.
- При записи следует применять режим disc-at-once (диск за один раз), если особой необходимости применения другого режима нет.
- Можно сократить время между считыванием данных и воспроизведением путем уменьшения количества файлов или фолдеров, или глубины иерархии.

## Поддерживаемые файловые системы

ISO 9660 Уровень 1/Уровень 2/Уровень 3, Joliet, Romeo

**Примечание:** Apple HFS, UDF 1,50, MIX mode CD и CD Extra не поддерживаются.

## Авторское право

Законами об авторском праве воспрещены копирование, распространение и поставка материалов, защищенных авторским правом, таких, как музыкальное произведение, без разрешения владельца авторского права, за исключением случая индивидуального пользования.

## Нет гарантии

Вышеизложенное соответствует результатам исследований по состоянию на октябрь 2006 г. Оно не дает гарантию на возможность воспроизведения файлов MP3/WMA/AAC и представления на дисплее содержимой в них информации.

## Порядок выбора фолдеров/воспроизведения файлов

### Макс. число файлов/фолдеров

- Макс. число файлов: 511 (файлы + фолдеры)
- Макс. число файлов в одном фолдере: 255
- Макс. глубины древовидной структуры: 8
- Макс. число фолдеров: 255 (включая корневой фолдер)

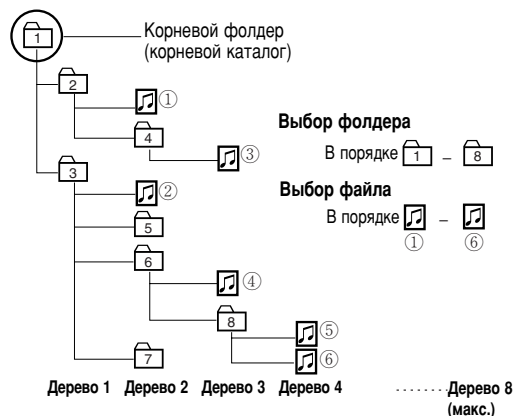

### Примечания:

- Настоящий аппарат считает число фолдеров независимо от того, имеется сжатый аудиофайл или нет.
- Если выбранный фолдер не содержит сжатых аудиофайлов, то воспроизводится ближайший в последовательности воспроизведения аудиофайл.
- Последовательность воспроизведения одного и того же диска может отличаться между данным аппаратом и другим плеером для воспроизведения сжатых аудиофайлов.
- При представлении наименования корневого фолдера появляется на дисплее «ROOT» (Корневой).

iTunes является торговой маркой фирмы Apple Computer, Inc., зарегистрированной в США и других странах/регионах.

Windows Media и логотип Windows являются торговыми марками или зарегистрированными торговыми марками Microsoft Corporation в Соединенных Штатах и/или других странах/регионах.



MPEG Layer-3 – это технология кодирования звука, используемая по лицензии Fraunhofer IIS и Thomson.

# Установка звуковых параметров

Настройка каждого громкоговорителя и опционального сабвуфера.

Индикация меню звуковых параметров

**1** Нажимают **[PUSH SEL: Select]** для вызова меню.

В случае использования пульта дистанционного управления применяют **[SEL] (MENU)**.



**2** Нажимают **[PUSH SEL: Select]** для выбора регулируемых звуковых параметров.

В случае использования пульта дистанционного управления применяют **[SEL] (MENU)**.

**3** Для регулировки поворачивают **[VOL]** по часовой стрелке или против часовой стрелки.

В случае использования пульта дистанционного управления применяют **[^]** или **[v]**.

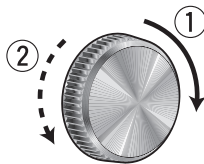

**Примечание:** Только VOLUME, SUB.W, LPF и REAR могут регулироваться при включенном SRS WOW. (→ стр. 52)

## VOLUME

Регулировка общей громкости  
(Диапазон регулировки: 0 – 40, по умолчанию: 13)

- ① : Увеличение
- ② : Уменьшение



## BASS / TREBLE

Регулировка басов  
(Диапазон регулировки: –12 dB {дБ} до +12 dB {дБ} с шагом 2 dB {дБ}, по умолчанию: Ниж. частоты 0 dB {дБ})

- ① : Увеличение
- ② : Уменьшение

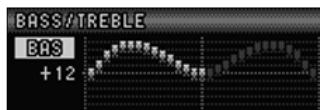

## BASS / TREBLE

регулировка трепл  
(Диапазон регулировки: –12 dB {дБ} до +12 dB {дБ} с шагом 2 dB {дБ}, по умолчанию: Верх. частоты 0 dB {дБ})

- ① : Увеличение
- ② : Уменьшение



**Примечание:** Нельзя включать SQ и Ниж./верх. частоты одновременно для предотвращения искажения звучания.

## BALANCE / FADER

Баланс правый/левый (Balance)  
(Диапазон регулировки: L (левый)15 – R (правый)15 и центр, по умолчанию: центр)

- ① : Подчеркивание звука правого громкоговорителя.
- ② : Подчеркивание звука левого громкоговорителя.



## BALANCE / FADER

Баланс фронт/тыл (Fader)  
(Диапазон регулировки: R (заднее)15 – F (переднее)15 и центр, по умолчанию: центр)

- ① : Подчеркивание фронта
- ② : Подчеркивание звука заднего громкоговорителя.



## SUB WOOFER

Регулировка уровня сабвуфера  
(Диапазон регулировки: Приглушение звука (∞), –6 dB {дБ} до +6 dB {дБ} с шагом 2 dB {дБ}, по умолчанию: 0 dB {дБ})

- ① : Увеличение
- ② : Уменьшение



## LPF

Фильтр нижних частот сабвуфера  
(Диапазон регулировки: 80 Hz {Гц}, 120 Hz {Гц}, 160 Hz {Гц}, по умолчанию: 80 Hz {Гц})

- ① : Увеличение
- ② : Уменьшение



Выходное напряжение сабвуфера  
Выходное напряжение других громкоговорителей

## HPF

Фильтр верхних частот  
(Диапазон регулировки: откл. фильтра, 90 Hz {Гц}, 135 Hz {Гц}, 180 Hz {Гц}, 225 Hz {Гц}, по умолчанию: откл. фильтра)

- ① : Увеличение
- ② : Уменьшение



## REAR (SRS WOW)

Регулировка заднего уровня  
(Диапазон установки: От 0 до –15, по умолчанию: –10)

- ① : Увеличение
- ② : Уменьшение

**Примечание:** Задний уровень может регулироваться только в том случае, когда SRS WOW может работать. (→ стр. 52)



# Установка функций

Установка с меню функций

Индикация меню функций

## 1 Нажимают [MENU] для вызова меню.

В случае управления с пульта дистанционного управления, удерживают [SEL] (MENU) нажатой 2 и более секунд.

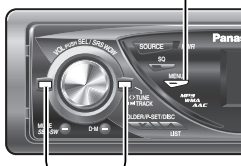

## 2 Нажимают [<] или [>] для вызова меню функций.

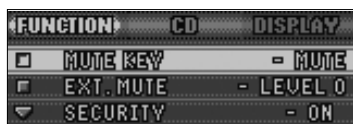

## 3 Регулируют [VOL] для выбора режима, подлежащего регулированию.

В случае использования пульта дистанционного управления применяют [^] или [v].

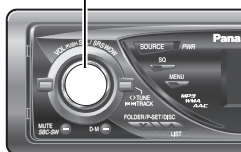

## 4 Нажимают [PUSH SEL] для подтверждения.

В случае использования пульта дистанционного управления применяют [BAND] (SET).

## 5 Нажимают [MENU] для закрытия экрана меню.

В случае управления с пульта дистанционного управления, удерживают [SEL] (MENU) нажатой 2 и более секунд.

## MUTE KEY

Уставки по уровню громкости при срабатывании функции приглушения.

**MUTE**: Приглушение (по умолчанию)

**ATT LW 1**: Снижение громкости на 10 ступеней

**ATT LW 2**: Снижение громкости на 5 ступеней

## EXT.MUTE (Внешнее заглушение звука)

Регулировка громкости при поступлении сигналов от внешнего источника, таких, как автомобильная навигационная система.

**LEVEL 0**: Отключение громкости (по умолчанию)

**LEVEL 1**: Снижение громкости на 10 ступеней

**LEVEL 2**: Снижение громкости на 5 ступеней

**OFF**: Громкость не изменяется.

(Индикация приглушения внешнего источника)



## SECURITY

Включение функции безопасности (→ стр. 47)

**ON**: Вкл. (по умолчанию)

**OFF**: Откл.

## BUILT-IN AMP

Возможно включать и отключать встроенный усилитель.

**ON** (ВКЛ.): Усилитель включается (по умолчанию)

**OFF** (ВЫКЛ.): Усилитель отключается (в случае использования внешнего усилителя)



загорается при отключении.

# Настройка дисплея

Настройка с меню дисплея

## 1 Нажимают [MENU] для вызова меню.

В случае управления с пульта дистанционного управления, удерживают [SEL] (MENU) нажатой 2 и более секунд.

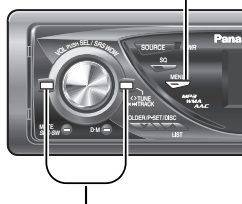

## 2 Нажимают [<] или [>] для вызова меню дисплея.



## 3 Регулируют [VOL] для выбора режима, подлежащего регулированию.

В случае использования пульта дистанционного управления применяют [^] или [v].

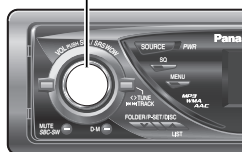

## 4 Нажимают [PUSH SEL] для подтверждения.

В случае использования пульта дистанционного управления применяют [BAND] (SET).

## 5 Производят регулировку.

## 6 Нажимают [PUSH SEL].

В случае использования пульта дистанционного управления применяют [BAND] (SET).

## 7 Нажимают [MENU] для закрытия экрана меню.

В случае управления с пульта дистанционного управления, удерживают [SEL] (MENU) нажатой 2 и более секунд.

### DEMONSTRATION

Переключение кнопкой [PUSH SEL].

**ON**(Вкл): Демо-экран при бездействии (по умолчанию):

**OFF**(Откл.): Обычный экран

### COLOR

(Диапазон установки: 10 типов, по умолчанию: STORM)

Цвет подсветки меняется следующим образом.

Регулируют [VOL] для выбора.

**STORM:** Цвет меняется со временем.

**LEVEL:** Цветная рама загорается и гаснет в соответствии с колебанием уровня нижних частот.

**FIRE:** Красный

**ORANGE:** Янтарный

**SKY:** Синий

**OCEAN:** Голубой

**FOREST:** Зеленый

**SUN:** Желтый

**SNOW:** Белый

**CUSTOM:** Можно создать Ваш любимый цвет.



### LEVEL ADJ

Когда в типах COLOR выбрано LEVEL, можно производить тонкую регулировку дисплея LEVEL ADJ.

[<][>]: Выбор функции

Регулируют [VOL] для выбора.: Выбор пункта

#### Выбор цвета

Цвет подсветки меняется.

(Диапазон установки: FIRE, ORANGE, SKY, OCEAN, FOREST, SUN, по умолчанию:FIRE)

#### Установка громкости с учетом подсветки

(Диапазон установки: LEVEL1, LEVEL2, LEVEL3, по умолчанию:LEVEL 1)

Если цветная рама постоянно остается горячей из-за высокого уровня нижних частот, выбирают LEVEL 1, а в противоположном случае выбирают LEVEL 3.



**CUSTOM ADJ**

Когда в типах COLOR выбрано CUSTOM, можно производить тонкую регулировку дисплея CUSTOM.

(Диапазон установки: От 0 до 100, по умолчанию: R50, G50, B50)

Возможна регулировка каждого цвета в отдельности.



[<I>]: Выбор RGB

Регулируют [VOL] для выбора.: Регулировка (0 – 100)

**SCREEN**

Нажимают [PUSH SEL] для выбора.

**POSITIVE**: белый фон (по умолчанию)

**NEGATIVE**: черный фон

**GRAPHIC PATTERN (движущееся изображение)**

(по умолчанию: All (все))

Регулируют [VOL] для выбора.

**All**: Последовательное отображение от A до C

**Изображение A–C**

**S.A.**: 19-полосное изображение (спектроанализатор)

**STILL IMAGE (неподвижное изображение)**

(по умолчанию: All)

Регулируют [VOL] для выбора.

**All**: Последовательное отображение от 1 до 10

**№.1–10**

**CONTRAST (Контраст)**

(Диапазон регулировки: 1 – 5, по умолчанию: 3)

Регулируют [VOL] для выбора.

**CLOCK ADJ (настройка часов)**

**Примечание:** Настройку часов производят, когда на дисплее появляется сообщение "ADJUST".

[>]: Регулировка минуты

[<]: Регулировка часа

①: Вперед

②: Назад

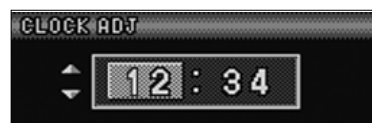
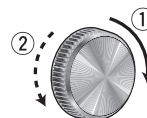

**Примечания:**

- Движущееся изображение и неподвижное изображение заменяемы. (⇒ стр. 66)
- При выборе проблемных данных появляется сообщение «DISPLAY FILE INCOMPLETE (несовершенный файл с изображением)» (⇒ стр. 67)

# Оформление дисплея (Индивидуальное оформление функции)

Возможно редактирование движущихся изображений и неподвижных изображений, изначально сохраненных в памяти прибора. Возможно также применение данных, скачанных с веб-сайта Panasonic и данных, снятых цифровой камерой или другими устройствами после обработки их с помощью эксклюзивной программы IMAGE STUDIO. См. также "Примечания к функции индивидуального оформления" (⇒ стр. 67)

**Примечание:** Подробнее см. вебсайт Panasonic (<http://panasonic.co.jp/pas/en/software/customize/index.html>).

## Подготовка:

Вставляют CD-R/RW с данными, необходимыми для оформления.

1 Если диск находится в аппарате, снимают его.

2 Для выбора режима CD нажимают [SOURCE].

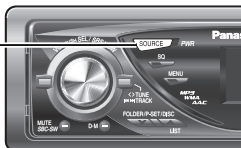

3 Удерживают [PUSH SEL] нажатой более 4 секунд для вызова меню.

CUSTOMIZE MENU

4 Вставляют CD-R/RW с необходимыми данными.

### Примечания:

- На идентификацию прибором диска CD-R/RW может уходить определенное время.
- Диски с записью, выполненной с помощью программы пакетной записи, не поддерживаются.

5 Выбирают позицию, подлежащую редактированию.



① ②: Выбор

[PUSH SEL]: Подтверждение

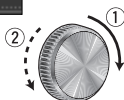

**Примечание:** Для выхода из меню индивидуального оформления удерживают [PUSH SEL] нажатой 4 и более секунд.

## GRAPHIC PATTERN

Движущееся изображение (⇒ стр. 65)

## STILL IMAGE

Подвижное изображение (⇒ стр. 65)

## OPENING MESSAGE

Движущееся изображение, появляющееся при включении питания

## CLOSING MESSAGE

Движущееся изображение, появляющееся при отключении питания

6 Выбирают файл.

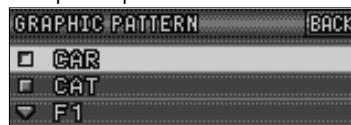

① ② [<I>]: Выбор

[PUSH SEL]: Подтверждение

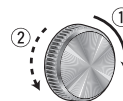

### Примечания:

- Идентификация файлов производится автоматически по расширению и нужные файлы представляются на дисплее.
- В случае выбора "BACK" появляется индикация в п.5.

7 Для файла с движущимися изображениями или неподвижными изображениями необходимо определить место его хранения.



① ② [^/∨]: Выбор

[PUSH SEL]: Подтверждение



### Примечания:

- Новые данные перезаписываются поверх существующих.
- В случае выбора "BACK" появляется индикация в п.6.

8 Подтверждают редактированную позицию.

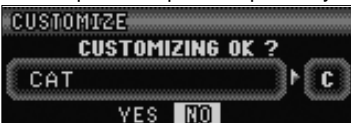

① ②: Выбор

[PUSH SEL]: Подтверждение



CUSTOMIZING COMPLETE

Этим заканчивается индивидуальное оформление. Нельзя отключать питание в ходе операции. (Данная операция завершается за около 1 мин. при применении движущегося изображения размером 168 КБ.) По завершении операции появляется индикация в п.5.

**Примечание:** В случае выбора "NO" появляется индикация в п.5.

9 Нажимают [▲OPEN] (открытие) для выбрасывания диска.

10 Удерживают [PUSH SEL] кнопку нажатой более 4 секунд.

Восстанавливается режим CD.

### Примечания к скачиваемым файлам

Услуги по предоставлению файлов для скачивания может приостанавливаться или прекращаться без предварительного извещения. В отдельных районах нет доступа к услугам по скачиванию. За более подробной информацией просим обращаться на наш вебсайт (ниже проведен адрес).

**Вебсайт Panasonic:** (<http://panasonic.net>)

### Примечания к IMAGE STUDIO

- В отдельных районах нет доступа к данным услугам по скачиванию данной программы. Подробнее см. вебсайт Panasonic.
- Программу IMAGE STUDIO можно приобрести только в нижеуказанном сайте. Она не входит в комплект данного прибора.
- О способе пользования IMAGE STUDIO см. инструкцию по эксплуатации, скачиваемую вместе с программой.

### Примечания к файлу

- Файлы для оформления можно скачать с сайта с нижеуказанным URL. Вы можете применять для оформления оригинальные файлы, снятые цифровой камерой или другими устройствами, с помощью программы IMAGE STUDIO, скачиваемой с того же сайта.
- Нельзя изменять расширение. В противном случае данные становятся нераспознаваемыми.

### При сохранении данных на диске

- Следует сохранить только данные для оформления.
- Следует сохранить все данные в корневой каталог. Файлы, содержащиеся в фолдере, не могут быть распознаны.
- Ниже в таблице приведены максимальные числа файлов по типам, могущих сохраниться на одном диске. Сохранение файлов свыше установленного предела делает их нечитаемым.
- Диски с записью, выполненной с помощью программы пакетной записи, не поддерживаются.

Тип	Расширение	Максимальное число
GRAPHIC PATTERN	.pfm	10
STILL IMAGE	.pfs	15
OPENING MESSAGE	.pfo	5
CLOSING MESSAGE	.pfe	5

### При оформлении

- В случае прерывания операции оформления по причине отключения питания, остановки двигателя, снятия лицевой панели или т.п. данные могут быть потеряны. В таком случае следует повторить операцию оформления.
- Изображение по умолчанию находится на вебсайте Panasonic. Если Вам захочется восстановить его, Вы можете скачать его с сайта.

#### Адрес сайта:

<http://panasonic.co.jp/pas/en/software/customize/index.html>

### Сообщения об ошибках на дисплее

#### NO FILES DETECTED

Нет данных для оформления на диске

- ➔ Вставить диск с данными для оформления.

#### CUSTOMIZING FAILED

Оформление не происходит

- ➔ Проверить расширение и содержание файла.

#### DISPLAY FILE INCOMPLETE

Попытали использовать поврежденное движущееся изображение или неподвижное изображение.

- ➔ Повторить операцию оформления, заменяя его новым файлом.

# Дефектовка

## Когда подозревается неисправность

Следует проверить и принять меры, описанные ниже.

Если принятие указанных мер не устраняет неисправности, рекомендуется обратиться в ближайший авторизованный сервисный центр «Panasonic». Техобслуживание аппарата должен производить квалифицированный персонал. Просим поручать работы по проверке и ремонту профессионалам.

«Panasonic» не несет на себе ответственности за аварии, вызываемые невыполнением нужной проверки или осуществлением ремонта собственными силами пользователя.

**Ни в коем случае нельзя принимать меры кроме тех, которые написанные курсивом ниже в «Принимаемые меры», т.к. их осуществление собственными силами пользователя сопровождается большей опасностью.**

### ⚠ Предупреждение

- Не следует продолжать эксплуатацию аппарата в ненормальном состоянии, например, без звука, или с дымом или посторонним запахом, так как это может привести к воспламенению или поражению током. В таком случае надо немедленно прекратить работу аппарата и обратиться к Вашему дилеру.
- Ни в коем случае нельзя пытаться самому отремонтировать аппарат, так как это сопровождается большой опасностью.

Общее описание

Неисправности	Возможные причины → Принимаемые меры
Не включается питание.	<p>Силовой кабель (батареи, питание и заземление) подсоединен неправильно. → Проверить электропроводку.</p> <p>Плавкий предохранитель перегорел. → Устранить причину перегорания и заменить перегоревший предохранитель новым. <i>Обратиться к Вашему дилеру.</i></p>
Звук не генерируется.	<p>Режим MUTE включен. → <i>Отключить режим MUTE.</i></p> <p>Монтаж электропроводок линии громкоговорителей произведен неправильно, либо обрыв проводок или плохой контакт произошел. → Проверить электропроводку на соответствие схеме соединений. (Инструкция по монтажу)</p>
Посторонний шум	<p>Вблизи от аппарата или его электрических линий имеется генератор электромагнитных волн, такой как сотовый телефон или т.п. → <i>Убрать генератор электромагнитных волн, такой как сотовый телефон или т.п., находящийся вблизи от аппарата или его электрических линий. Если невозможно устранить шум, возникающий под действием пучка проводов, следует обратиться к Вашему дилеру.</i></p> <p>Плохой контакт заземляющего провода. → Убедиться в том, что заземляющий провод надежно подсоединен к неокрашенной части шасси.</p>
Шум появляется по мере увеличения частоты вращения двигателя.	<p>Из автомобиля слышится шум работы генератора переменного тока. → Переставить заземляющий провод в другое место. → Установить противопопомеховой фильтр в источнике электропитания.</p>



Общее описание (продолжение)

Неисправности	Возможные причины → Принимаемые меры
<p>Некоторые операции несуществимы.</p>	<p>В определенных режимах, таких, как режим меню, некоторые операции неосуществимы.                      → <i>Руководствуясь инструкцией по эксплуатации, отменить такой режим. Если проблема этим не устранена, обратиться к Вашему дилеру.</i></p>
<p>Нет звука из громкоговорителей</p>	<p>Настройка баланс прав./лев., баланс фронт/тыл сделана неправильно.                      → <i>Правильно настроить баланс правый/левый и баланс фронт/тыл.</i></p> <p>Возник обрыв проводок, короткое замыкание, плохой контакт или ошибочная проводка громкоговорителей.                      → <i>Проверить электропроводку громкоговорителей.</i></p>
<p>Правый и левый каналы громкоговорителей перепутаны местами.</p>	<p>Электропроводка громкоговорителей перепутана между правым и левым громкоговорителями.                      → <i>Монтировать электропроводку в соответствии со схемой соединений.</i></p>
<p>В режиме стерео-акустическое поле не чистое. Центральный звук не установлен.</p>	<p>Положительные и отрицательные клеммы в правом и левом каналах громкоговорителей перепутаны при подсоединении.                      → <i>Монтировать электропроводку в соответствии со схемой соединений.</i></p>
<p>Питание отключается случайно.</p>	<p>Срабатывает устройство безопасности.                      → <i>Обратиться к Вашему дилеру или в ближайший сервисный центр «Panasonic».</i></p>





Радиоприемник

<p>Плохой прием или посторонний шум</p>	<p>Монтаж антенны или проводок антенны произведен неправильно.                      → <i>Проверить положение монтажа антенны и правильность монтажа ее проводок. Кроме того, проверить также, надежно ли соединено заземление антенну на массу.</i></p> <p>Усилитель антенны не получает питание (в случае использования пленочной антенны или т.п.).                      → <i>Проверить проводки вывода батареи антенны.</i></p>
<p>Число автоматически предварительно настроенных станций меньше 6.</p>	<p>Число принимаемых станций меньше 6.                      → <i>Переместиться к зоне, где возможен прием максимального числа станций, и попробовать предварительную настройку.</i></p>
<p>Предварительно настроенные станции не могут сохраниться в памяти.</p>	<p>Плохой контакт выводного провода батареи, или выводной провод батареи не всегда находится под током.                      → <i>Убедившись в том, что выводной провод батареи надежно подсоединен, снова произвести предварительную настройку.</i></p>

# Дефектовка (продолжение)

	Неисправности	Возможные причины → Принимаемые меры
CD	Не происходит воспроизведение, либо диск выталкивается.	<p>Диск вставлен вверх дном. Вставить диск правильно. → <i>На диске имеется дефект или посторонний предмет.</i></p> <p>На диске имеется дефект или посторонний предмет. → <i>Удалить посторонний предмет, либо использовать бездефектный диск.</i></p>
	Пропуск звука или посторонний шум.	<p>На диске имеется дефект или посторонний предмет. → <i>Удалить посторонний предмет, либо использовать бездефектный диск.</i></p>
	Пропуск звука под действием вибрации	<p>Аппарат смонтирован ненадежно. → <i>Надежно закрепить аппарат к консоли.</i></p> <p>Аппарат смонтирован с наклоном назад более чем на 30 градусов. → <i>Установить аппарат под углом 30 градусов или менее.</i></p>
	Диск не может выталкиваться	<p>Расклеившаяся этикетка или подобный предмет препятствует выходу диска. → <i>Когда лицевая панель открыта, нажимают [▲ OPEN] и удерживают ее нажатой более 2 секунд (вынужденное выталкивание диска). Если проблема этим не устранена, обратиться к Вашему дилеру.</i></p> <p>Микроконтроллер в аппарате работает ненормально из-за помех или прочих факторов. → <i>Отсоединив силовой кабель, повторно подсоединить его. Если проблема этим не устранена, обратиться к Вашему дилеру.</i></p>
Сжатый аудиофайл	Не происходит воспроизведение, либо диск выталкивается	<p>Диск содержит данные формата, не поддающегося воспроизведению. → <i>Проверить формат файла.</i></p>
	CD-R/RW, которые могут воспроизводиться на других устройствах, могут не воспроизводиться на данном аппарате.	<p>Воспроизводимость CD-R/RW может зависеть от комбинации носителя, компьютерной программы для записи и рекордера, даже если такие CD-R/RW могут воспроизводиться на других устройствах, таких как ПК. → <i>Создать CD-R/RW в другой комбинации носителя, ПО для записи и рекордера, изучив описание плеера для воспроизведения сжатых аудиофайлов.</i></p>
	Пропуск звука или посторонний шум.	<p>На диске имеется дефект или посторонний предмет. → <i>Удалить посторонний предмет, либо использовать бездефектный диск.</i></p> <p>При воспроизведении файлов VBR (переменная скорость передачи битов) может произойти пропуск звука. → <i>Воспроизводить файлы без VBR.</i></p>
	Возникает шум при нахождении «RE-MASTER» в позиции «Вкл.»	<p>В случае определенных CD шум может возникать в верхних частотах при воспроизведении сжатых аудиофайлов, в которых треки CD были закодированы с применением функции «RE-MASTER». → <i>В случае возникновения шума переводят «RE-MASTER» в позицию Откл.</i></p>
Пульт дистанционного управления	Ничего не происходит при нажатии кнопок предустановки	<p>Батарея вставлена наизнанку. Вставлена не та батарея. → <i>Вставить батарею правильного типа в правильном положении.</i></p>
		<p>Батарея села. → <i>Заменить батарею новой.</i></p>
		<p>Пульт дистанционного управления направлен неправильно. → <i>Направить пульт на сенсор аппарата и нажать кнопки.</i></p> <p>На сенсор попадают прямые солнечные лучи. (Управление аппаратом с пульта дистанционного управления может быть неосуществимо, когда на сенсор попадают прямые солнечные лучи. Это не указывает на неисправность системы.) → <i>Закрыть сенсор от солнечных лучей.</i></p>

# Сообщения об ошибках на дисплее

Дисплей	Возможные причины → Принимаемые меры
	Диск загрязнен, либо вставлен вверх дном. → Проверить диск. Диск имеет царапины. → Проверить диск.
	На работает по какой-либо причине. → Отсоединив силовой кабель, повторно подключить его. Если проблема этим не устранена, обратиться к Вашему дилеру. (→ Инструкция по монтажу)
	Плеер почему-то не читает файлы, которые хочется воспроизводить. (Файлы, записанные в неподдерживаемой файловой системе, схеме сжатия, формате данных, с неразрешенным расширением названия, с поврежденными данными и др.) → Выбрать файл, который плеер может читать. Проверить тип данных, записанных на диске. Создать новый диск при необходимости.
	Файл WMA может быть защищен авторским правом. → Файл, защищенный авторским правом, не может воспроизводиться.
	Нет диска.

Примечание: О сообщениях об ошибках, связанных с опционными устройствами см. Инструкцию по расширению системы.

# Указания по обращению с дисками

## Примечания к CD/CD-носителям (CD-ROM, CD-R, CD-RW)

В случае использования коммерческих CD они должны иметь любую из этикеток, показанных справа.  
Некоторые музыкальные CD с защитой от копирования могут не воспроизводиться на данном аппарате.



### Как держать рукой диск

- Нельзя трогать рабочую поверхность диска.
- Нельзя царапать диск.
- Нельзя пытаться загибать диск.
- Неиспользуемый диск следует хранить в футляре.

Сторона с этикеткой



### Нельзя оставлять диски в следующих местах:

- Под прямыми солнечными лучами
- Близко к обогревателю салона автомобиля
- Грязное, пыльное и влажное место
- На сиденье и приборном щитке



Этикетки, изготовленные на принтере, защитные пленки или листы



Диски нестандартной формы

### Очистка диска

Вытирают сухой и мягкой тканью от центра к краю.



<Хорошо>



<Плохо>

Нельзя писать на стороне с надписями шариковой авторучкой или другим письменным инструментом с твердым пером.



Диск с наклеенными стикерами или лентой



Диски с трещинами, царапинами или утерянными деталями

## Примечания к CD-Rs/RWs

- При воспроизведении дисков CD-R/RW, записанных в дисководов типа CD-R/W может возникать проблема в связи с их характеристиками записи, наличием грязи, пятнами от пальца, царапинами и др. на поверхности.
- Диски CD-R/RW уступает обыкновенным музыкальным CD по стойкости к высокой температуре или влажности. Оставление их в автомобиле в течение длительного времени может привести к их повреждению, что сделает воспроизведение невозможным.
- Некоторые CD-R/RW могут не воспроизводиться нормально из-за несовместимости между программой для записи, CD-рекордером (дисководом CDR/ RW) и дисками.
- Данный аппарат не может воспроизводить диски CD-R/RW с незакрытой сессией.
- Данный аппарат не может воспроизводить диски CD-R/RW, содержащие данные иного формата, чем CD-DA или Сжатый аудиофайл.
- Следует соблюдать указания по обращению с дисками CD-R/RW.

# Техническое обслуживание/Плавкие предохранители

## Очистка аппарата

Данный аппарат конструирован и изготовлен таким образом, чтобы свести объем работ по техобслуживанию к минимуму. Для текущей очистки наружной поверхности следует пользоваться сухими, мягкими концами. Ни в коем случае нельзя использовать бензина, бензин-растворителя и прочих растворителей.

## Плавкие предохранители

При перегорании плавких предохранителей следует обратиться к Вашему дилеру или в ближайший авторизованный сервисный центр «Panasonic».

### ⚠ Предупреждение

Надо применять плавкие предохранители установленного номинала (15 А). Применение заменителей или предохранителей большего номинала, либо непосредственное соединение аппарата без предохранителей может привести к пожару или повреждению аппарата. Если новый предохранитель сразу перегорит, следует обратиться в ближайший авторизованный сервисный центр «Panasonic».

# Технические характеристики

Русский

Указания по обращению с дисками, Техническое обслуживание/  
Плавкие предохранители, Технические характеристики

## Общие сведения

Питание	12 V {В} (11 V {В} – 16 V {В} пост. т., испытательное напряжение 14,4 V {В}, с заземленным отрицательным полюсом)
Регуляторы тембра (баса/дисканта)	баса; $\pm 12$ dB {дБ} при 60 Hz {Гц}, Дисканта; $\pm 12$ dB {дБ} при 16 kHz {кГц}
Центральная частота эквалайзера	60, 160, 400, 1 к, 3 к, 6 к, 16 к (Hz {Гц})
Регулируемый диапазон эквалайзера	от $-12$ dB {дБ} до 12 dB {дБ} (с шагом 2 dB {дБ})
Потребляемый ток	Не более 2,2 А (в режиме CD, с 4 громкоговорителями 0,5 W {Вт})
Максимальная выходная мощность	50 W {Вт} x 4 (при 1 kHz {кГц})
Выходная мощность	18 W {Вт} x 4 CH (1 kHz {кГц}, 1 %, 4 $\Omega$ {Ом})
Сопротивление катушки громкоговорителя	4 – 8 $\Omega$ {Ом}
Выходное напряжение предусилителя	5 V {В} (в режиме CD, 1 kHz {кГц}, 0 dB {дБ})
Напряжение выхода сабвуфера	5 V {В} (в режиме CD, 1 kHz {кГц}, 0 dB {дБ})
Выходное сопротивление предусилителя	60 $\Omega$ {Ом}
Выходное сопротивление сабвуфера	60 $\Omega$ {Ом}
Размеры (Основной аппарат)	178(шир.) x 50(выс.) x 155(гл.) mm {мм}
Масса (Основной аппарат)	1,6 kg {кг}

## CD-плеер

Частота стробирования	8-кратная
ЦАП	4 DAC система
Тип звукоснимателя	Astigma 3-лучевой
Источник излучения	полупроводниковый лазер
Длина волны	790 nm {нм}
Частотная характеристика	20 Hz {Гц} – 20 kHz {кГц} ( $\pm 1$ dB {дБ})
Отношение сигнал/шум	96 dB {дБ}
Общее нелинейное искажение	0,01 % (1 kHz {кГц})
Кoeffициент детонации	ниже предела изменения
Разнос каланов	85 dB {дБ}

## Радиоприемник

<b>ЧМ</b>	
Диапазон частот	87,50 MHz {МГц} – 108,00 MHz {МГц}
Реальная чувствительность	6 dB/ $\mu$ V {дБ/ $\mu$ В} (отношение сигнал/шум 30 dB {дБ})
Переходное затухание между стереоканалами	30 dB {дБ} (при 1 kHz {кГц})
<b>АМ</b>	
Диапазон частот	531 kHz {кГц} – 1 602 kHz {кГц}
Реальная чувствительность	28 dB/ $\mu$ V {дБ/ $\mu$ В} (отношение сигнал/шум 20 dB {дБ})

### Примечания:

- Технические характеристики и конструкция могут быть изменены без предварительного извещения вследствие совершенствования.
- Некоторые рисунки и иллюстрации в данной инструкции могут отличаться от реального аппарата.



# Memorandum

Series of horizontal lines for writing the memorandum content.

## ■ 보증서

모델명	CQ-C7405W		
고객란	고객 성명:	_____ 님	
	고객 주소 : 우편번호	_____	
	시	구(읍, 면)	동(리)
전화 번호 : ( _____ ) _____ - _____			
구입 년월일	판매점 명, 주소, 전화 번호 :		
년 월 일			
보증 기간 (구입일부터)	전화 번호 : ( _____ ) _____ - _____		
	제품의 시리얼 번호 :		
1 년간			

※ 구입일과 구입처(판매점)를 분명히 기재하여, 고객에게 전달하시기 바랍니다. 차후의 A/S수리와 관련하여 매우 중요하오니 반드시 보관하시기 바랍니다.

※ 당사에서는 제품의 시리얼 번호를 전산 처리하여 관리하고 있습니다. 보증서에 시리얼 번호를 기록 하여 두시기 바랍니다.

## 제조년월

**Panasonic Car Audio** 세풍전자공업주식회사

한국총대리점 본사 ; 서울특별시 영등포구 양평동5가 56-2

전화 : (02)2633-0856(대표전화)

고객상담실 : (02)2633-0878

홈페이지 : www.sepung.co.kr

**Matsushita Electric Industrial Co., Ltd.**

Web Site : <http://panasonic.net>



AAC WMA MP3 CD Player/Receiver  
AAC WMA MP3 CD-плеер/ресивер  
AAC WMA MP3 CD 플레이어/라디오

Model: **CQ-C7405W**

## Before Installation/Перед монтажом/설치하기 전에

- Consult a professional for installation.  
●Verify the radio using the antenna and speakers before installation.  
●Перед монтажом проверяют радиоприемник с помощью антенны и громкоговорителей.  
●설치에 관해서는 전문가에게 상담해 주십시오.  
●설치하기 전에 안테나 및 스피커를 사용하여 라디오를 확인해 주십시오.

## Before Wiring/Перед монтажом электропроводок/배선을 하기 전에

- Exclusively operated with 12 V battery with negative (-) ground.  
Connect the power lead (red) last.  
Connect the battery lead (yellow) to the positive (+) terminal of the battery or fuse block terminal (BAT).  
Strip about 5 mm of the lead ends for connection.  
Apply insulating tape to bare leads.  
Secure loosened leads.

Работает только с питанием от 12 V [В] батареи с отрицательной (-) землей.  
Подсоединяют силовой выводной провод (красный) последним.  
Подсоединяют выводной провод (желтый) к положительному (+) выводу батареи или клемме блока плавких предохранителей (BAT).  
С концов выводных проводов снимают изоляцию на длине около 5 мм [мм] для соединения.  
На обнаженные выводные провода накладывают изоляционную ленту.  
Фиксируют ослабленные выводные провода.

음극 (-) 접지의 12볼트 배터리로만 작동됩니다.  
전원 리드선 (적색) 을 마지막으로 접속합니다.  
배터리 리드선 (황색)을 배터리의 양극(+) 단자 또는퓨즈 블록 단자 (BAT) 에 접속합니다.  
접속시에는 리드선 끝부분을 약5 mm 벗겨냅니다.  
드러난 리드선에는 절연 테이프를 감아 주십시오.  
느슨한 리드선을 고정합니다.



## Installation Instructions Инструкция по монтажу 설치 설명서

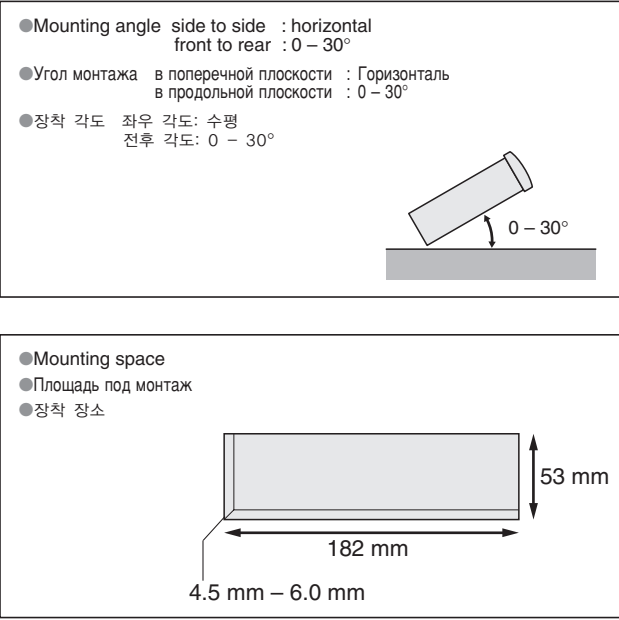

Remove mounting collar ① and trim plate ⑦ from the main unit temporarily, which are already mounted at shipment.  
Временно снимают с главного блока прибора монтажную раму ① и обрешетку ⑦, смонтированные при отгрузке.  
발송시에 장착되어 있는 장착 칼라 ① 및 트림 플레이트 ⑦ 를 임시로 본체로부터 탈착해 주십시오.

## Supplied Hardware/Детали, входящие в комплектацию поставки/부속품의 하드웨어

No.	Item	Diagram	Q'ty	No.	Item	Diagram	Q'ty
①	Mounting collar Монтажная рама 장착 칼라 FX0214C384ZB		1	⑤	Hex. Nut (5 mm ø) Шестигранная гайка (5 мм (мм) ø) 육각 너트 (5 mmø)		1
②	Mounting bolt (5 mm ø) Монтажный болт (5 мм (мм) ø) 장착 볼트 (5 mmø)		1	⑥	Power connector Силовой разъем 전원 커넥터 YGAJ021011		1
③	Lock cancel plate Пластина снятия стопорения 로크 캔슬 플레이트		2	⑦	Trim plate Обрешетка 트림 플레이트 YEFC051013		1
④	Tapping Screw (5 mm ø x 16 mm) Самонарезающий винт (5 мм (мм) ø x 16 mm) 태핑 나사 (5 mmø x 16mm)		1	⑧	Rear support strap Задняя опорная планка 후부 서포트 스트랩 YFG044C002ZA		1

\* ②, ③, ④ and ⑤ consist of a set. (YEP0FZ5739) \* ②, ③, ④ и ⑤ составляют комплект. (YEP0FZ5739)  
\* ②, ③, ④ 및 ⑤ 은 세트입니다. (YEP0FZ5739)



- Please read these instructions carefully before using this product and keep this manual for future reference.  
●Перед началом эксплуатации просим прочитать настоящую инструкцию внимательно и хранить ее на пользование на будущее.  
●본 제품의 바른 사용을 위해, 이 사용설명서를 잘 읽어 주십시오.  
●잘 보관하시어 필요하실 때마다 읽어주시기 바랍니다.

Matsushita Electric Industrial Co., Ltd.  
Web Site: <http://panasonic.net>

YFM294C092CA NY1006-1116 Printed in China

# Installation/Монтаж/설치

## How to install the unit/Как смонтировать прибор/장치를 설치하는 방법

**Caution**  
●Wear gloves for safety.  
●Make sure that wiring is completed before installation.  
**Внимание**  
●Следует надеть перчатки для безопасности.  
●Следует убедиться, что монтаж электропроводок завершен до монтажа прибора.  
**주의**  
●안전상 장갑을 착용해 주십시오.  
●배선을 끝마친 후에 설치해 주십시오.

- Remove the cable from the battery negative terminal.**  
Отсоединяют кабель от отрицательного вывода батареи.  
배터리의 음극 단자로부터 케이블을 탈착합니다.
- Mounting collar ① insertion. Bend mounting tabs.**  
Вставление монтажной рамы ①. Загибают монтажные лапки.  
장착 칼라 ① 삽입. 장착 태브를 구부립니다.
- Connection of power connector ⑥**  
Подсоединение силового разъема ⑥  
전원 커넥터 ⑥의 접속
- Main unit securing**  
Крепление главного блока  
본체의 고정
- Trim plate ⑦ mounting**  
Установка обрешетки ⑦  
트림 플레이트 ⑦ 장착
- Battery cable reconnection**  
Повторное подсоединение кабеля к батарее  
배터리 케이블 재접속

**Securing to fire wall**  
Крепление к теплоизоляционной панели  
방화벽에의 고정

Using the rubber bushing (Option)  
С помощью резиновой втулки (по опции)  
고무 부싱 (옵션품) 의 사용

Using the rear support strap ⑧  
С помощью задней опорной планки ⑧  
후부 서포트 스트랩 ⑧ 의 사용

Rubber Bushing (Option)  
Резиновая втулка (по опции)  
고무 부싱 (옵션품)

Mounting Bolt ②  
Монтажный болт ②

Rear support bracket  
Задний опорный кронштейн  
후부 서포트 브래킷  
(자동차에 부착됨)

Hexagonal nut ⑤  
Шестигранная гайка ⑤  
육각 너트 ⑤

Snapping point  
Моментальный снимок  
끼우는 위치

Clank!

Mounting Bolt ②  
Монтажный болт ②

Rear support strap ⑧  
Задняя опорная планка ⑧  
후부 서포트 스트랩 ⑧

Tapping screw ④  
Самонарезающий винт ④  
태핑 나사 ④

Mounting Bolt ②  
Монтажный болт ②

Hexagonal nut ⑤  
Шестигранная гайка ⑤  
육각 너트 ⑤

To the unit  
К прибору  
본체에

To the unit  
К прибору  
본체에

**Bend appropriate tabs to secure the unit without backlash.**  
Загибанием соответствующих лапок фиксируют прибор без зазор.  
장착 태브를 적당한 만큼 구부려 장치가 헐겁지 않도록 고정시킵니다.

- Screw the mounting bolt ② into the main unit.
  - Secure to the fire wall.
  - Snap the right and left springs into each hole.
- ① Завертывают монтажный болт ② в главный блок.  
② Крепление к теплоизоляционной панели.  
③ Вводят правую и левую пружины в отверстия под них.
- ① 장착 볼트 ② 를 돌려 본체에 고정시킵니다.  
② 방화벽에 고정시킵니다.  
③ 좌우 스프링을 각 구멍에 끼웁니다.

**Caution**  
When this unit is installed in dashboard, ensure that there is sufficient air flow around the unit to prevent damage from overheating, do not block any ventilation holes on the unit.  
**Внимание**  
При монтаже настоящего устройства на панель приборов следует обеспечить достаточный поток воздуха вокруг него во избежание его повреждения из-за перегрева, причем не следует закрывать вентиляционные отверстия устройства.  
**주의**  
본 제품을 계기판에 설치할 경우에는 과열에 의한 손상을 방지하기 위하여 공기의 흐름이 가능한 충분한 공간을 장치 주위에 확보하고 장치의 환기부를 차단하지 않도록 주의해 주십시오.

## How to remove the unit/Как снять прибор/장치를 탈착하는 방법

- Remove the face plate.**  
Снимают лицевую панель прибора.  
페이스 플레이트를 탈착합니다.
- Remove the trim plate ⑦.**  
Снимают обрешетку ⑦.  
트림 플레이트 ⑦ 를 탈착합니다.
- Lock release**  
① Insert the lock cancel plate ③ until you hear a click.  
② Pull the main unit.  
Снятие стопорения  
① Вставляют пластину снятия стопорения ③ до щелчка.  
② Тяните главную единицу.  
로크를 릴리스합니다.  
① 소리가 날 때까지 로크 캔슬 플레이트 ③ 를 삽입합니다.  
② 본체를 잡아 당깁니다.
- Pull out the unit with both hands.**  
Вытаскивают обеими руками прибор.  
양손으로 장치를 잡아 당깁니다.

# Wiring/Монтаж электропроводок/배선

**⚠ Caution**  
**To prevent damage to the unit, do not connect the power connector until the whole wiring is completed.**

**⚠ Внимание**  
**Во избежание повреждения прибора не следует подсоединять силовой разъем до полного завершения монтажа электропроводок.**

**⚠ 주의**  
**장치의 손상을 방지하기 위하여 전 배선이 종료된 후에 전원 커넥터를 접속해 주십시오.**

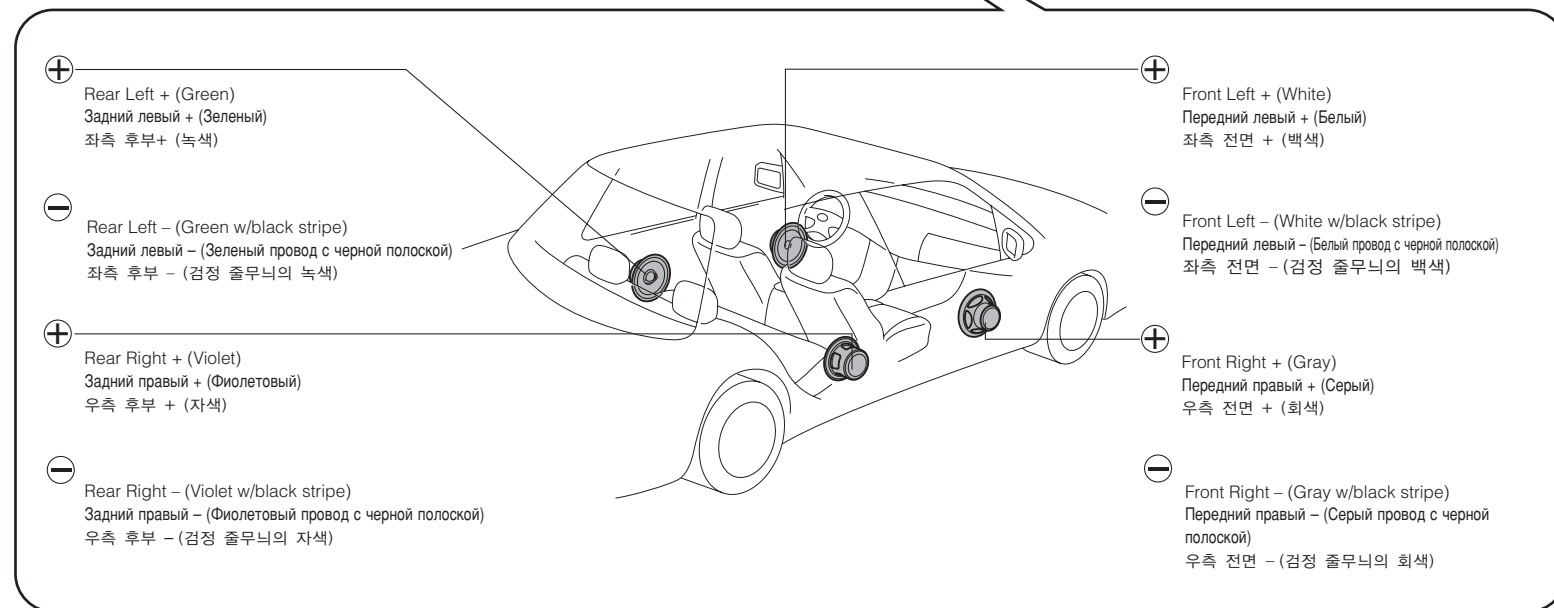
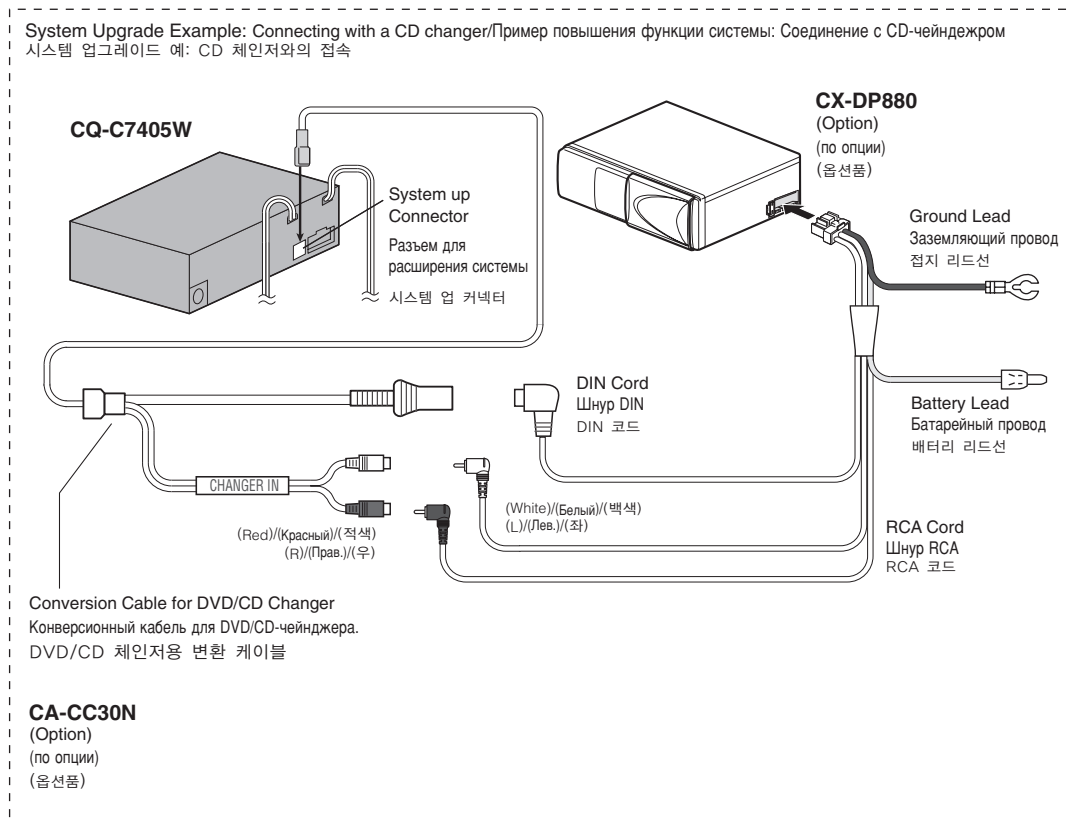
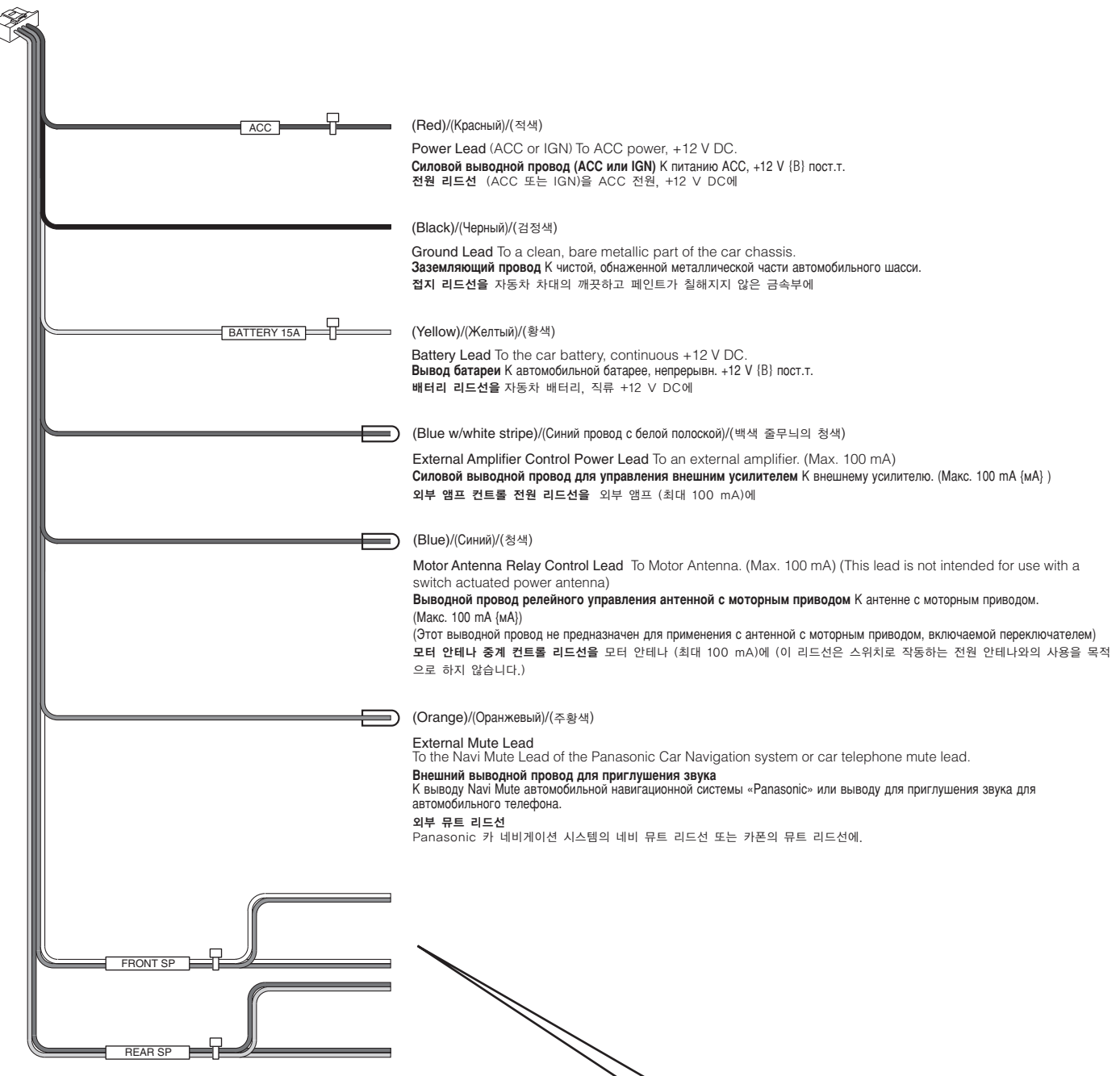
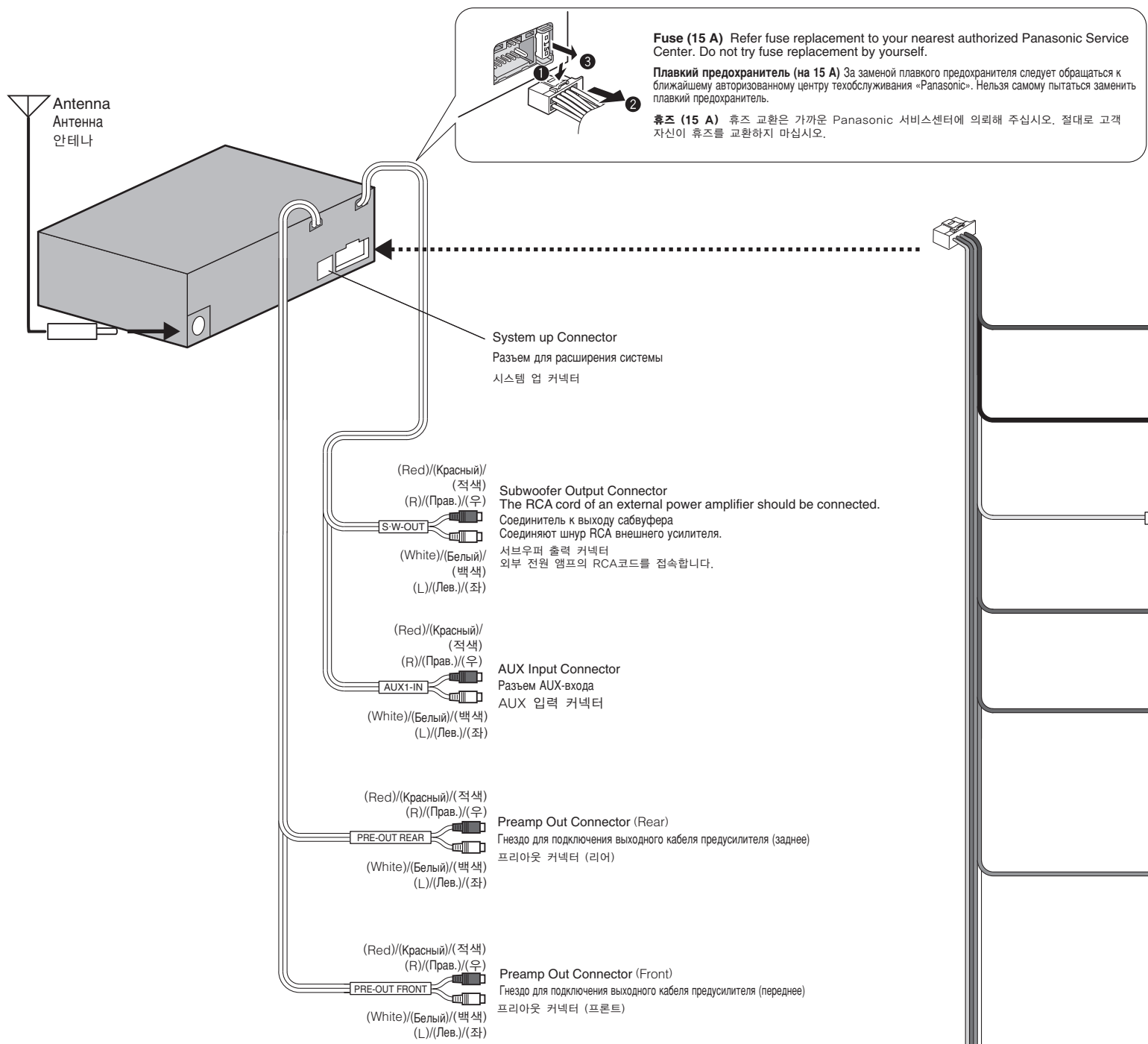

## Final Installation/Окончательный монтаж/최종 설치

**Lead Connections**  
 Connect all wires, making sure that each connection is insulated and secure. Bundle all loose wires and fasten them with tape so they will not fall down later. Now insert the unit into the mounting collar. Congratulations! After making a few final checks, you're ready to enjoy your new auto stereo system.

**Прокладка электропроводки**  
 Подтверждая изоляцию и надежность всех соединений, соединяют все провода. Обязывают все свободные провода лентой для предотвращения их отпадения. Вставляют аппарат в монтажную раму.

**리드선 접속**  
 모든 배선을 접속한 다음 접속부는 절연하고 고정시킵니다. 또한 느슨한 배선을 모아 테이프로 감싸서 떨어지지 않도록 한 후에 장치를 장착 칼라에 삽입합니다. 축하합니다! 몇가지 최종 확인을 한 후에 카 스테레오 시스템을 즐기실 수 있습니다.

## Final Check/Окончательная проверка/최종 확인

1. Make sure that all wires are properly connected and insulated.
2. Make sure that the main unit is securely held in the mounting collar.
3. Turn on the ignition to check the unit for proper operation.

If you have difficulties, consult your nearest authorized professional installer for assistance.

1. Убеждаются, что все провода правильно соединены и изолированы.
2. Убеждаются, что аппарат надежно зафиксирован на монтажной раме.
3. Включают выключатель зажигания для проверки нормальной работы аппарата.

При возникновении проблем следует обратиться к авторизованному профессиональному монтажнику за помощью.

1. 모든 배선이 올바르게 접속되고 절연되었는지를 확인합니다.
2. 본체가 장착 칼라에 확실히 장착되었는지를 확인합니다.
3. 점화 스위치를 켜고 장치가 올바르게 동작하는지를 확인합니다.

문제가 있을 경우에는 가까운 설치 전문업자에 상담해 주십시오.

## Speaker Connection/Монтаж электропроводок громкоговорителей/스피커 접속

Connect as follows.  
 Монтируют проводки так, как показано на рис. ниже.  
 하기와 같이 접속합니다.

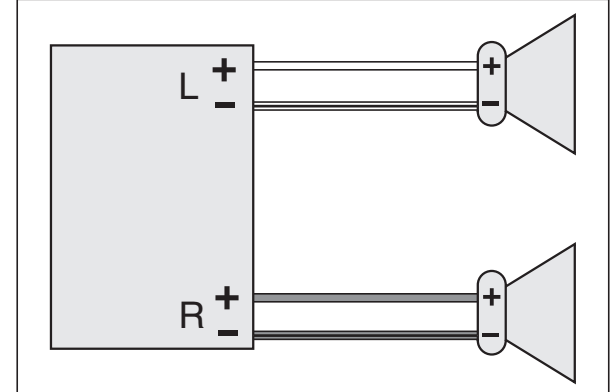

- Use ungrounded speakers only. Allowable input : 50 W or more Impedance : 4 - 8 Ω
- Use of speakers which do not match the specifications can cause burning, smoking or damage of the speakers.
- Distance between speaker and amplifier: 30 cm or more

- Следует применять только незаземленные громкоговорители. Допускаемый вход: 50 W (Вт) или более Импеданс: От 4 - 8 Ω (Ом)
- Использование громкоговорителей с неподходящими техническими характеристиками может привести к обгоранию, возникновению дыма или повреждению громкоговорителей.
- Расстояние между громкоговорителями и усилителем: 30 cm или более

- 비접지 스피커만을 사용합니다. 허용 입력: 50 W 이상 임피던스: 4 - 8 Ω
- 사양이 다른 스피커를 사용하면 화재, 발연 또는 스피커 손상의 원인이 됩니다.
- 스피커와 앰프의 거리: 30 cm 이상

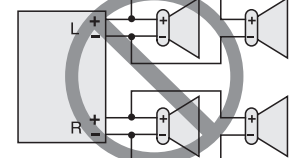

**⚠ Caution**  
 ● Do not connect more than one speaker to one set of speaker leads. (except for connecting to a tweeter)

**⚠ Внимание**  
 ● Нельзя подсоединять два и более громкоговорителя к одному набору выводных проводов громкоговорителя (за исключением случая подсоединения к громкоговорителю для воспроизведения верхних частот)

**⚠ 주의**  
 ● 한 세트의 스피커 리드선에 스피커를 하나 이상 접속하지 마십시오. (고음용 확성기 접속을 제외하고)

- Do not use a 3-wire type speaker system having a common earth lead.
- Не следует применять трехпроводную громкоговорительную систему, имеющую общий заземляющий провод.
- 공통의 접지선을 사용하는 3-배선식의 스피커 시스템을 사용하지 마십시오.

# Panasonic

## System Upgrade Guidebook Инструкция по расширению системы 시스템 업그레이드 가이드북

Model: **CQ-C7405W**



- For upgrading your system, read this manual carefully before use. This manual should be retained for future reference after read.
- Для расширения Вашей системы просим тщательно читать данную инструкцию перед использованием аппарата. Данную инструкцию следует хранить для дальнейшего пользования.
- 시스템의 업그레이드를 하기 전에 본 설명서를 숙독하시고 읽으신 후에는 잘 보관하셔서 필요시에 참고하시기 바랍니다.

# Информация о безопасности

- Перед началом эксплуатации настоящего аппарата и всех других элементов Вашей автомобильной аудиотехники просим внимательно прочитать соответствующие инструкции по эксплуатации. Они содержат указания по безопасному и эффективному пользованию аппаратом. «Panasonic» не несет на себе ответственности за проблемы, вызываемые несоблюдением указаний, приведенных в данной инструкции.

 **Предупреждение**  
Данной пиктограммой отмечены важные указания по эксплуатации и монтажу. Несоблюдение этих указаний может привести к серьезной травме или гибели.

- В данной инструкции используются пиктограммы с целью указать способ безопасного пользования аппаратом и предупредить Вас о возможных опасностях, вызываемых ошибками в соединениях и эксплуатации. Ниже приведено пояснение к пиктограммам. Для пользования настоящей инструкцией и аппаратом надлежащим образом очень важно, чтобы Вы полностью понимали значения этих пиктограмм.

 **Внимание**  
Данной пиктограммой отмечены важные указания по эксплуатации и монтажу. Несоблюдение этих указаний может привести к травме или материальному повреждению.

## Предупреждение

При пользовании данным аппаратом следует соблюдать следующие правила.

- **Водитель не должен смотреть на дисплей или управлять аппаратом во время езды.**  
Управление аппаратом отвлекает внимание водителя от дороги, что может стать причиной дорожной аварии. При управлении аппаратом непременно надо остановить машину в безопасном месте и включить стояночный тормоз.
- **Следует использовать подходящий источник питания.**  
Настоящий аппарат рассчитан на работу на постоянном токе напряжением 12 V {B} с соединением отрицательного вывода батареи с массой. Ни в коем случае нельзя использовать иную батарейную систему для данного аппарата, особенно систему на постоянном токе напряжением 24 V {B}.
- **Хранить батарею и изоляционную пленку в месте, недоступном для детей.**  
Во избежание проглатывания надо хранить батарею и изоляционную пленку вне доступа ребенка. Если ребенок проглатывает батарею или изоляционную пленку, надо незамедлительно обратиться за медицинской помощью.
- **Защищать механизм привода диска.**  
Нельзя вставлять посторонние предметы в отсек для дисков.
- **Нельзя разбирать или переделывать аппарат.**  
Нельзя разбирать, переделывать, или пытаться ремонтировать аппарат своими силами. Монтаж аппарата на крышке пневмодушки или в месте, где он может препятствовать ее срабатыванию, запрещается.
- **Нельзя управлять аппаратом, когда он вышел из строя.**  
Когда аппарат вышел из строя (нет питания, нет звука), либо он находится в ненормальном состоянии (в нем находятся посторонние предметы, он подвергается действию воды, подается дым или запах), надо немедленно выключить его и обратиться к дилеру.
- **Не оставлять пульт дистанционного управления небрежно в машине.**  
Если пульт дистанционного управления валяется в машине, он может упасть на пол во время езды и остаться под педалью, что может повлечь за собой дорожную аварию.
- **Замену плавких предохранителей должен производить квалифицированный персонал по техобслуживанию.**  
При перегорании плавкого предохранителя, устранив причину, дают квалифицированному инженеру по техобслуживанию заменить его предохранителем, нормализованного для данного аппарата. Производство замены ненадлежащим образом может привести к возникновению дыма, пожару и повреждению аппарата.

## При монтаже аппарата необходимо соблюдать следующие правила.

- **Перед монтажом отсоединяют провод от отрицательного (-) вывода батареи.**  
Прокладка электропроводки и монтаж без отсоединения провода от отрицательного (-) вывода батареи может повлечь за собой короткое замыкание, что в свою очередь может вызвать удар током и травмы.  
В отдельных автомобилях предусмотрена система электрической безопасности, для которой установлен специальный порядок отсоединения батареи. **НЕСОБЛЮДЕНИЕ ПОРЯДКА МОЖЕТ ПРИВЕСТИ К НЕОЖИДАННОМУ СРАБАТЫВАНИЮ СИСТЕМЫ ЭЛЕКТРИЧЕСКОЙ БЕЗОПАСНОСТИ, МОГУЩЕМУ ВЫЗВАТЬ ПОВРЕЖДЕНИЕ АВТОМОБИЛЯ, ТРАВМЫ ИЛИ ДАЖЕ ГИБЕЛЬ ЛЮДЕЙ.**
- **Ни в коем случае нельзя использовать элементы, связанные с обеспечением безопасности, для монтажа, заземления или других подобных назначений.**  
Нельзя использовать элементы автомобиля, связанные с обеспечением безопасности (топливный бак, тормоз, подвеска, рулевое колесо, педали, пневмодушка и др.), для прокладки электропроводки или прикрепления аппарата или его аксессуаров.
- **Монтаж аппарата на крышке пневмодушки или в месте, где он мешает срабатыванию пневмодушки, запрещается.**
- **Перед монтажом аппарата проверяют трубопровод, бензобак и другие элементы.**  
При обработке отверстия в шасси автомобиля для прикрепления аппарата или прокладки электропроводки для него надо заранее подтвердить, где находятся пучок проводов, бензобак и электропроводка для автомобиля. Убедившись в безопасности, обрабатывают отверстие с наружной стороны.
- **Нельзя монтировать аппарат в месте, где он ограничивает поле зрения.**
- **Нельзя разветвлять шнур питания для снабжения другого устройства питанием.**
- **После монтажа и прокладки электропроводки следует проверить нормальную работу других электрических устройств.**  
Продолжение эксплуатации этих устройств в ненормальном состоянии может повлечь за собой пожар, удар током или дорожную аварию.
- **В случае монтажа на автомобиле, снабженном пневмодушкой, необходимо заранее убедиться в соблюдении предупредительных указаний автомобилестроителя.**
- **Убеждаются в том, что провода не мешают управлению автомобилем или входу/выходу водителя и пассажиров.**
- **Изолируют все открытые провода для предотвращения короткого замыкания.**

## Внимание

При использовании данным аппаратом следует соблюдать следующие правила.

- ❑ **Поддерживать громкость звучания на подходящем уровне.**  
Во время езды поддерживают громкость звучания на достаточно низком уровне, чтобы не отвлекаться от дорожного движения.
- ❑ **Нельзя совать руку или палец в аппарат.**  
Во избежание травм нельзя совать руку или палец в движущиеся части или отсек для дисков. Особенно надо следить за малолетними детьми.
- ❑ **Данный аппарат предназначен исключительно для работы в автомобиле.**
- ❑ **Нельзя давать аппарату работать длительное время при неработающем двигателе.**  
Эксплуатация аудиотехники в течение длительного времени при неработающем двигателе разряжает батарею.
- ❑ **Нельзя подвергать аппарат воздействию прямых солнечных лучей или чрезмерного тепла.**  
В противном случае температура внутри аппарата повышается, что может повлечь за собой возникновение дыма, пожар или другое повреждение аппарата.
- ❑ **Нельзя использовать аппарат в месте, где он подвергается воздействию воды, влаги или пыли.**  
Подвержение аппарат воздействию воды, влаги или пыли может привести к возникновению дыма, пожару или повреждению аппарата. Следует берегать аппарат от попадания воды особенно во время мойки автомобиля или в дождливые дни.

При монтаже аппарата необходимо соблюдать следующие правила.

- ❑ **Прокладку электропроводки и монтаж аппарата должен производить квалифицированный персонал по техобслуживанию.**  
Для монтажа данного аппарата требуются специальные навыки и опыт. Для обеспечения максимальной безопасности следует поручить монтажные работы Вашему дилеру. «Panasonic» не отвечает за проблемы, которые возникают в результате монтажа аппарата собственными силами пользователя.
- ❑ **Соблюдать указания при монтаже и прокладки электропроводки для аппарата.**  
Несоблюдение указаний по монтажу и прокладке электропроводки может привести к несчастному случаю или пожару.
- ❑ **Проявлять осторожность, чтобы не повредить провода.**  
При прокладке электропроводки следует проявлять осторожность, чтобы не повредить провода. Надо избежать их зацепления за шасси, винты и движущиеся элементы, такие, как направляющие сиденья. Нельзя царапать, сильно тянуть, гнуть или скручивать провода. Нельзя прокладывать их рядом с источником тепла или под тяжелым предметом. При прокладке проводов на острых металлических кромках следует защищать их путем намотки на них виниловой лентой или аналогичным способом.

- ❑ **Для монтажа использовать назначенные для этого детали и инструменты.**

Для монтажа аппарата необходимо использовать особо поставленные или назначенные для этого детали и подходящие инструменты. Использование иных деталей или инструментов может привести к внутреннему повреждению аппарата. Некачественный монтаж может повлечь за собой несчастный случай, отказ или пожар.

- ❑ **Нельзя закрывать вентиляционное отверстие или охлаждающую плиту аппарата.**

Закрывание этих элементов влечет за собой перегрев аппарата, что может вызвать пожар или другое повреждение.

- ❑ **Нельзя монтировать аппарат в месте, где он может находиться под воздействием сильных вибраций или в нестабильном состоянии.**

Нельзя монтировать аппарат на наклонную или сильно искривленную поверхность. При неустойчивом монтаже аппарат может отпасть во время езды, что в свою очередь может вызвать аварию или травмы.

- ❑ **Угол монтажа**

Данный аппарат должен быть смонтирован горизонтально передней стороной вверх под удобным углом, но не более 30 градусов.

Пользователь должен помнить, что в некоторых регионах действуют ограничения на способ и место монтажа аппарата. Следует обратиться к Вашему дилеру за подробностями.

- ❑ **Следует надеть перчатки для безопасности. Следует убедиться, что монтаж электропроводок завершен до монтажа аппарата.**

- ❑ **Во избежание повреждения аппарата не следует подсоединять силовой разъем до полного завершения монтажа электропроводок.**

- ❑ **Нельзя подсоединять два и более громкоговорителя к одному набору выводных проводов громкоговорителя (за исключением случая подсоединения к твиттеру)**

При обращении с батареей для пульта дистанционного управления следует соблюдать следующие правила.

- Надо использовать только батарею заданного типа (CR2025).
- Совместить полярность батареи с знаками (+) и (-) в корпусе.
- Немедленно заменить севшую батарею.
- Снять батарею с пульта дистанционного управления, когда его не используют длительное время.
- Батарею надо изолировать (путем помещения ее в пластиковом мешке или покрывания виниловой лентой) при выбросе или хранении.
- При выбросе батареи следует соблюдать местные правила.
- Нельзя разбирать, перезаряжать, нагревать или закорачивать батарею. Нельзя бросать батарею в огонь или воду.

### В случае утечки батареи

- Полностью вытерев гнездо батареи от электролита, вставляют новую батарею.
- В случае попадания электролита на тело или одежду, смывают его большим количеством воды.
- В случае попадания электролита в глаза, следует смыть его большим количеством воды и немедленно обратиться за медицинской помощью.

См. также информацию о безопасности для опционных устройств.

# Перед чтением настоящей инструкции

О данном  
буклете

Данный буклет является инструкцией по эксплуатации для приобретенного Вами головного аппарата и его пульта дистанционного управления в качестве принадлежностей в случае подключения блока к опционным устройствам.

(Пульт дистанционного управления → Инструкция по эксплуатации)

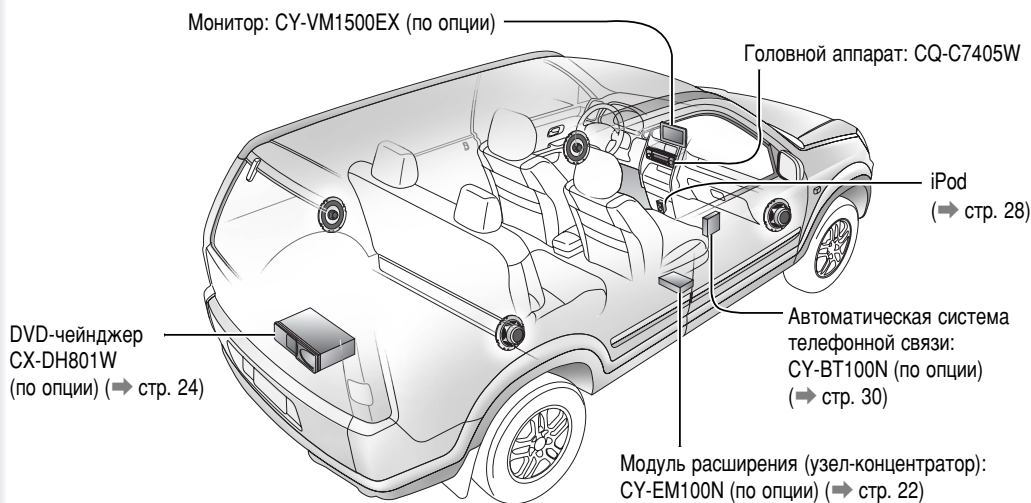

## Головной аппарат

CQ-C7405W

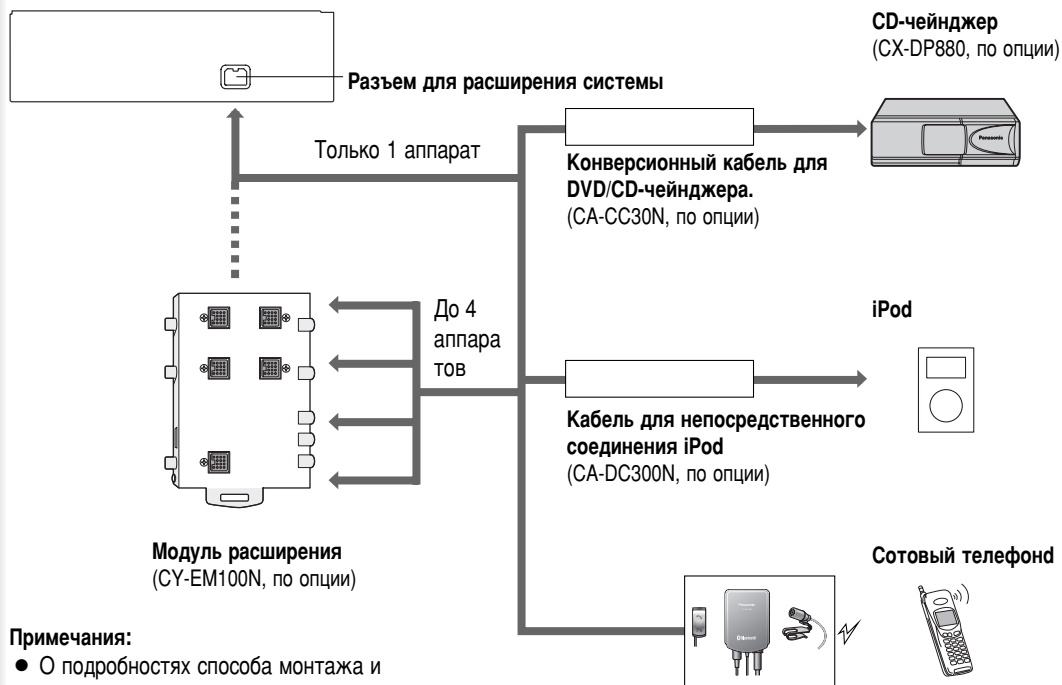

### Примечания:

- О подробностях способа монтажа и соединения см. инструкции по эксплуатации и монтажу для каждого устройства.
- Узел-концентратор не требуется для подключения только одного опционного компонента.

Пример расширения системы

# Содержание

	English	2
<b>Русский</b>		18
	한국어	34

## Генеральная информация

- |                                      |    |
|--------------------------------------|----|
| ● Информация о безопасности          | 18 |
| ● Перед чтением настоящей инструкции | 20 |

## По источникам

- |   |    |
|---|----|
| ● Общие сведения                          | 22 |
| ● Чейнджер диска                          | 24 |
| ● Управление iPod                         | 28 |
| ● Автоматическая система телефонной связи | 30 |

## По мере надобности

- |              |    |
|--------------|----|
| ● Дефектовка | 32 |
|--------------|----|

## DVD-чейнджер

С помощью опционного адаптера (конверсионный кабель для DVD/CD-чейнджера: CA-CC30N) можно подключить опционный Panasonic DVD-чейнджер (CX-DH801W). О подробностях см. инструкцию по эксплуатации DVD-чейнджера. (⇒ стр. 24, 26)

## CD-чейнджер

С помощью опционного адаптера (конверсионный кабель для DVD/CD-чейнджера: CA-CC30N) можно подключить опционный Panasonic CD-чейнджер (CX-DP880). О подробностях см. инструкцию по эксплуатации CD-чейнджера. (⇒ стр. 24)

## iPod®

С помощью опционного адаптера (Кабель для непосредственного соединения iPod: CA-DC300N) можно подключить опционный iPod. (⇒ стр. 28)

Можно соединить только iPod с Dock Connector. Более подробная информация об управляемом iPod приведена ниже.

### Управляемое iPod/версия программного обеспечения

- iPod 3-го поколения/версия 2.3
- iPod 4-го поколения/версия 3.1.1
- iPod 5-го поколения/версия 1.1.2 (Воспроизведение видеоизображения не поддерживается.)
- iPod Photo/версия 1.2.1
- iPod mini/версия 1.4.1
- iPod nano/версия 1.2

\* Проверка операции завершена с применением программного обеспечения, имеющегося на рынке в конце октября 2006 г. Мы не гарантируем работу в случае применения наших будущих продуктов или программного обеспечения усовершенствованной версии.

iPod является торговой маркой фирмы Apple Computer, Inc., зарегистрированной в США и других странах.

## Автоматическая система телефонной связи

Соединение опционной системы телефона «свободные руки» (комплект «свободные руки» с применением технологии *Bluetooth*®:CY-BT100N). О подробностях см. инструкцию по эксплуатации телефонной системы «свободные руки». (⇒ стр. 30)

**Примечание:** Настоящий прибор предназначен **только для приема вызовов**. Подавать звонки невозможно.

### Bluetooth®

Словесный знак и логотип Bluetooth являются собственностью фирмы Bluetooth SIG, Inc. и Matsushita Electric Industrial Co., Ltd. используют их по лицензии. Другие же товарные знаки и торговые названия принадлежат их соответствующим владельцам.

## Модуль расширения (узел-концентратор)

Можно подсоединить опционный модуль расширения (узла-концентратора) (CY-EM100N). Когда соединен модуль расширения, можно подсоединить к аппарату указанные выше опционные устройства и другую аудиовизуальную технику одновременно. О подробностях см. инструкции по эксплуатации модуля расширения.

Соединяемые устройства

- CD-чейнджер (макс. 1)
- iPod (макс. 2)
- Автоматическая система телефонной связи (макс. 1)

**Примечание:** Условия приобретения опционных устройств на рынке меняются в зависимости от стран и регионов. За более подробной информацией просим обратиться к Вашему дилеру.



Источник меняется при каждом нажатии [SOURCE].



### Радиоприемник

ЧМ1, ЧМ2, ЧМ3, AM (⇒ Инструкция по эксплуатации)

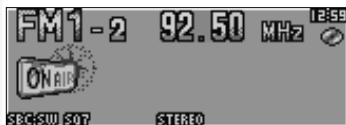

### Плеер

При загрузке CD (⇒ Инструкция по эксплуатации)



При загрузке диска, содержащего сжатые аудиофайлы. (⇒ Инструкция по эксплуатации)



### Внешний источник (AUX 1)

Устройство, подсоединенное к терминалу AUX данного прибора



### Разъем для расширения системы

Устройство, подсоединенное к разъему для расширения системы данного аппарата

**Когда опционные устройства подсоединены:**

Сдвиг на подсоединенные устройства

**Когда подсоединен расширенный модуль:**

Устройства, подсоединенные к портам 1Н4 срабатывают последовательно после сдвига на AUX2 (устройства, подсоединенные к терминалу AUX расширенного модуля).

Когда подсоединяется DVD-чейнджер (⇒ стр. 24, 26)



Когда подсоединяется CD-чейнджер (⇒ стр. 24)

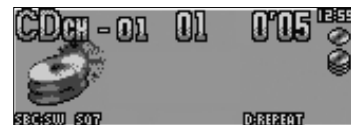

Когда подсоединяется плеер iPod (⇒ стр. 28)

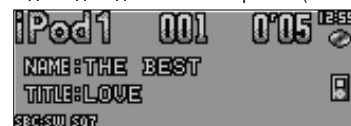

Когда подсоединяется расширенный модуль



# Чейнджер диска (при загрузке CD или дисками MP3)

Подсоединенный опционный CD-чейнджер или опционный DVD-чейнджер может управляться настоящим прибором.

## Порядок выполнения операции

### 1 Вставляют магазин (с дисками).

Если магазин уже вставлен, нажимают **[SOURCE]** для выбора режима CD-чейнджера.

После распознавания магазина аппаратом автоматически начинается воспроизведение.

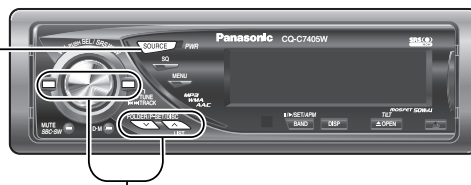

### 2 Выбирают желаемую часть.

#### Выбора диска

**[^] (DISC)**: Следующий диск

**[v] (DISC)**: Предыдущий диск

#### Выбор фолдера

##### Только с DVD-чейнджер

Нажимают и удерживают ее нажатой более 2 секунд.

**[^] (FOLDER)**: Следующий фолдер

**[v] (FOLDER)**: Предыдущий фолдер

#### Выбор трека/файла

**[>>>]**: Следующий трек/файл

**[<<<]**: Предыдущий трек/файл (нажимать дважды)

**Примечание:** Для ускоренной перемотки вперед/назад удерживают их нажатой.

#### Пауза

Нажимают **[BAND] (|| / >)**.

Для отмены повторно нажимают ту же кнопку.

## Индикация режима CD-чейнджера

Номер трек/файл

Номер диска

Индикатор чейнджера

**CDch** (CD-чейнджер)

**DVDch** (DVD-чейнджер)



#### Индикаторы режимов воспроизведения

Загорается при включении соответствующего режима.

**RANDOM**

**REPEAT**

**SCAN**

**D-RANDOM** (Произвольное воспроизведение диска, Только CD-чейнджер)

**D-REPEAT** (Воспроизведение диска с повторением)

**D-SCAN** (Сканирование диска, Только CD-чейнджер)

**F-REPEAT** (Повторение фолдера, Только для файлов MP3)

Горит, когда чейнджер соединен.

**Примечания:**

- Когда с прибором соединен CX-DP880 или CX-DH801W, возможно воспроизведение CD-RW.
- При воспроизведении CD-R может возникнуть проблема. См. "Примечания к CD/CD-носителям (CD-ROM, CD-R, CD-RW)" (→ Инструкция по эксплуатации).
- Данный прибор не поддерживает нижеописанное через CD-чейнджер.
- **MP3-воспроизведение.**

Произвольное воспроизведение, воспроизведение с повторением (индикация меню чейнджера) (RANDOM, REPEAT)

Производят воспроизведение произвольное и с повторением в следующем порядке.

**1** Нажимают [MENU] для вызова меню.

В случае управления с пульта дистанционного управления, удерживают [SEL] (MENU) нажатой 2 и более секунд.

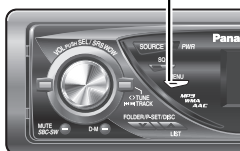

**2** Регулируют [VOL] для выбора режима, подлежащего регулированию.

В случае использования пульта дистанционного управления применяют [∧] или [V].

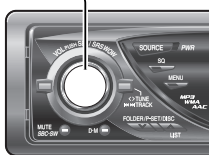

**3** Нажимают [PUSH SEL] для установки режима.

В случае использования пульта дистанционного управления применяют [BAND] (SET).

**4** Нажимают [MENU] для закрытия экрана меню. В случае управления с пульта дистанционного управления, удерживают [SEL] (MENU) нажатой 2 и более секунд.

**RANDOM**

**• CD-DA диск**

Произвольное воспроизведение выбранного диска (DVD-чейнджера)  
Произвольное воспроизведение всех дисков в магазине (CD-чейнджера)

**• MP3 диск**

Произвольное воспроизведение выбранного фолдера

**OFF** : Откл. (по умолчанию)

**ON** : Произвольное воспроизведение

**DISC RANDOM (только для CD-чейнджера)**

**OFF** : Откл. (по умолчанию)

**ON** : Произвольное воспроизведение (выбранного диска)

**REPEAT**

**OFF** : Откл. (по умолчанию)

**ON** : Повторное воспроизведение текущего трека/файла

**DISC REPEAT (только для диска с CD-DA)**

**OFF** : Откл. (по умолчанию)

**ON** : Повторное воспроизведение текущего диска

**FOLDER REPEAT (только для диска с MP3)**

**OFF** : Откл. (по умолчанию)

**ON** : Повторное воспроизведение текущего фолдера

Функции, осуществляемые только с пульта дистанционного управления

**Выбор режима воспроизведения**

Режим воспроизведения трека можно выбрать только нажатием кнопки [RANDOM] или [REPEAT].

**RANDOM, REPEAT**

Нажимают кнопку. Для отмены повторно нажимают ту же кнопку.

**DISC RANDOM, DISC REPEAT, FOLDER REPEAT**

Нажимают и удерживают ее нажатой более 2 секунд. Для отмены повторно удерживают ту же кнопку нажатой.

**Воспроизведение со сканированием**

Производят поиск нужного трека, воспроизводя первые 10 секунды каждого трека.

**SCAN (CD-чейнджер: всех треков, DVD-чейнджер: выбранного диска)**

Нажимают [SCAN]. Для отмены повторно нажимают ту же кнопку.

**DISC SCAN (CD-чейнджер: 1-й трек на каждом диске)**

Нажимают [SCAN] и удерживают ее нажатой более 2 секунд. Для отмены повторно удерживают ту же кнопку нажатой.

**Непосредственный доступ**

Возможен непосредственный выбор диска.

**Пример:** диск №5

**1** Нажимают [#] (NUMBER).

**2** Нажимают [5].

**3** Нажимают [SET].



**Примечание:** Для отмены непосредственного выбора нажимают [DISP] (DISPLAY).

Чейнджер диска (при загрузке CD или дисками MP3)

# Чейнджер диска (при загрузке DVD или VCD)

Подсоединенный опционный DVD-чейнджер (CX-DH801W) может управлять данным прибором.

## 1 Вставляют магазин (с дисками).

Если магазин уже вставлен, нажимают **[SOURCE]** для выбора режима DVD-чейнджера.

После распознавания магазина аппаратом автоматически начинается воспроизведение.

### Примечания:

- Иные операции с DVD, чем указанные здесь (т.е. меню DVD, скрытые титры и др.), выполняют с пульта дистанционного управления, поставляемого вместе с DVD-чейнджером.
- Пульт дистанционного управления, входящий в комплект DVD-чейнджера, не работает нормально, когда его направляют на данный аппарат.
- Пульт дистанционного управления, входящий в комплект DVD-чейнджера, следует направлять на монитор (CY-VM1500EX).

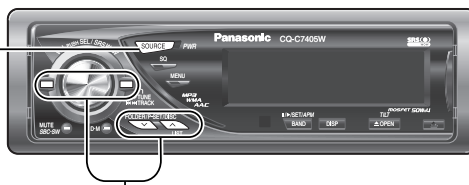

## 2 Выбирают желаемую часть.

### Выбора диска

**[^] (DISC)**: Следующий диск

**[v] (DISC)**: Предыдущий диск

### Выбор главы/трека

**[▶▶]**: Следующий глава/следующий трек

**[◀◀]**: Предыдущий глава/Предыдущий трек  
(нажимать дважды)

**Примечание:** Для ускоренной перемотки вперед/назад удерживают их нажатой.

### Пауза

Нажимают **[BAND] (|| / ▶)**.

Для отмены повторно нажимают ту же кнопку.

Номер главы

Номер диска

Индикатор чейнджера

Время

Тип диска



### Индикаторы режимов воспроизведения

Загорается при включении соответствующего режима.

**REPEAT**

**D:REPEAT** (Воспроизведение диска с повторением)

**C:REPEAT** (Воспроизведение главы с повторением)

**T:REPEAT** (Воспроизведение песни (муз.произведения) с повторением)

Горит, когда чейнджер соединен.

Производят воспроизведение с повторением в следующем порядке.

**1** Нажимают [MENU] для вызова меню.

В случае управления с пульта дистанционного управления, удерживают [SEL] (MENU) нажатой 2 и более секунд.

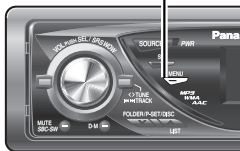

**2** Регулируют [VOL] для выбора режима, подлежащего регулированию.

В случае использования пульта дистанционного управления применяют [∧] или [∇].

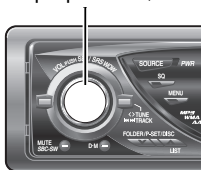

**3** Нажимают [PUSH SEL] для установки режима.

В случае использования пульта дистанционного управления применяют [BAND] (SET).

**4** Нажимают [MENU] для закрытия экрана меню.

В случае управления с пульта дистанционного управления, удерживают [SEL] (MENU) нажатой 2 и более секунд.

**Выбор режима воспроизведения**

Режим воспроизведения трека можно выбрать только нажатием кнопки [REPEAT].

**CHAPTER REPEAT, REPEAT**

Нажимают кнопку. Для отмены повторно нажимают ту же кнопку.

**TITLE REPEAT, DISC REPEAT**

Нажимают и удерживают ее нажатой более 2 секунд. Для отмены повторно удерживают ту же кнопку нажатой.

**● В случае воспроизведения DVD**

**CHAPTER REPEAT**

**OFF** : Откл. (по умолчанию)

**ON** : Повторное воспроизведение текущего чAPTERа

**TITLE REPEAT**

**OFF** : Откл. (по умолчанию)

**ON** : Повторное воспроизведение текущей песни (муз. произведения)

**Примечание:** DVD определенных типов не могут воспроизводиться на данном аппарате.

**● В случае воспроизведения VCD**

**REPEAT**

**OFF** : Откл. (по умолчанию)

**ON** : Повторное воспроизведение текущего трека

**DISC REPEAT**

**OFF** : Откл. (по умолчанию)

**ON** : Повторное воспроизведение текущего диска

**Примечания:**

- VCD определенных типов не могут воспроизводиться на данном аппарате.
- Диск с включенной функцией воспроизведения может не воспроизводиться на данном аппарате.

**Непосредственный доступ**

Возможен непосредственный выбор диска.

**Пример:** диск №5

- 1 Нажимают [#] (NUMBER).
- 2 Нажимают [5].
- 3 Нажимают [SET].



**Примечание:** Для отмены непосредственного выбора нажимают [DISP] (DISPLAY).

# Управление iPod

Присоединение опционного адаптера iPod (Кабель для непосредственного соединения iPod) (CA-DC300N) позволяет пользователям управлять iPod включая выбор файла и последовательную замену файлов кнопками на данном приборе.

## Порядок выполнения операции

- 1 Подсоединяют iPod.
- 2 Нажатием **[SOURCE]** выбирают режим iPod. Начинается воспроизведение.

**Примечание:** Если воспроизведение не происходит, то нажимают **[BAND] (II / ►)**.

- 3 Выбирают желаемую часть.

### Выбор файла

**[►►]**: Следующий файл

**[◄◄]**: Начало текущего файла

Для возврата к предыдущему файлу нажимают два раза.

**Примечание:** Для ускоренной перемотки вперед/назад удерживают их нажатой.

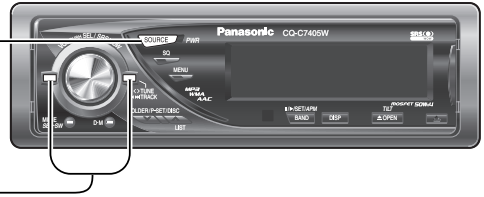

### Пауза

Нажимают **[BAND] (II / ►)**.

Для отмены повторно нажимают ту же кнопку.

## Выбор режима воспроизведения

Может выбираться тип, по которому данные о воспроизведении классифицированы.

- 1 Нажатием **[▲] (LIST)** выводят на экран меню выбора режима воспроизведения.

- 2 Регулируют **[VOL]** для выбора режима воспроизведения.

**PLAYLIST**: Воспроизведение по playlist (список воспроизведения)

**ARTIST**: Воспроизведение по исполнителям

**ALBUM**: Воспроизведение по альбомам

В случае использования пульта дистанционного управления применяют **[▲]** или **[▼]**.

**Примечание:** При нажатии кнопки **[◀]** появляется обычный экран.

- 3 Нажимают **[PUSH SEL]** для подтверждения выбора.

В случае использования пульта дистанционного управления применяют **[BAND] (SET)**.

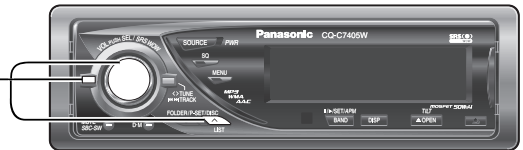

- 4 Регулируют **[VOL]** для выбора воспроизводимой части.

**Примечания:**

- При выборе ARTIST появляется экран выбора ALBUM после выбора имени артиста.
- При нажатии кнопки **[◀]** появляется предыдущий экран.

- 5 Нажатием кнопки **[PUSH SEL]** фиксируют выбор.

В случае использования пульта дистанционного управления применяют **[BAND] (SET)**.

**Примечание:** Файл без имени альбома или имени исполнителя не воспроизводим в режиме воспроизведения альбома или исполнителя соответственно.

## Индикация режима iPod

Текущий файл

Номер iPod

iPod1 (iPod 1)

iPod2 (iPod 2)



Время

загорается при подсоединении кабеля для непосредственного соединения iPod (CA-DC300N).

\*Даже если сам iPod не соединен, данный индикатор загорается.

Это обозначает, что основной аппарат нормально работает.

**Индикаторы режимов воспроизведения**

загорается при включении соответствующего режима.

**RANDOM** (Произвольное воспроизведение фолдера)

**REPEAT** (Повторение)

**A-RANDOM** (Альбом в произвольном порядке)

**Примечания:**

- Можно соединить только iPod с Dock Connector. Более подробная информация об управляемом iPod приведена ниже.

**Управляемый iPod/версия программного обеспечения**

- iPod 3-го поколения/версия 2.3
- iPod 4-го поколения/версия 3.1.1
- iPod 5-го поколения/версия 1.1.2 (Воспроизведение видеоизображения не поддерживается.)
- iPod Photo/версия 1.2.1
- iPod mini/версия 1.4.1
- iPod nano/версия 1.2

\* Проверка операции завершена с применением программного обеспечения, имеющегося на рынке в конце октября 2006 г. Мы не гарантируем работу в случае применения наших будущих продуктов или программного обеспечения усовершенствованной версии.

- Функция тасовки iPod соответствует функции RANDOM данного аппарата.
- Следует обязательно снять iPod после отключения двигателя машины (поворот ключа из ACC в OFF). iPod, оставленный подключенным, может не отключиться, что может привести к разряду батареи.
- Нельзя подключать принадлежности iPod, такие как пульт управления iPod или наушники, когда iPod подключен к аппарату. Аппарат может работать ненормально.
- Подсоединение производят после снижения громкости iPod.
- При подключении iPod сообщение «NO iPod» появляется после включения питания главного блока или выбора источника на главном блоке до распознавания iPod аппаратом. Это не означает неисправность главного блока.
- Мы не гарантируем возможность всех операций подключаемых устройств.

## Произвольное воспроизведение, воспроизведение с повторением (индикация меню iPod) (RANDOM, REPEAT)

Производят воспроизведение произвольное и с повторением в следующем порядке.

### 1 Нажимают [MENU] для вызова меню.

В случае управления с пульта дистанционного управления, удерживают [SEL] (MENU) нажатой 2 и более секунд.

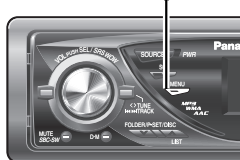

### 2 Регулируют [VOL] для выбора режима, подлежащего регулированию.

В случае использования пульта дистанционного управления применяют [^] или [v].

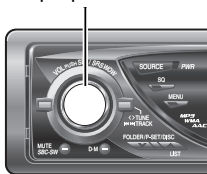

### 3 Нажимают [PUSH SEL] установки режима.

В случае использования пульта дистанционного управления применяют [BAND] (SET).

### 4 Нажимают [MENU] для закрытия экрана меню.

В случае управления с пульта дистанционного управления, удерживают [SEL] (MENU) нажатой 2 и более секунд.

## RANDOM (Переключение)

**OFF** : Откл.

**ON** : Из всех возможных файлов

## ALBUM RANDOM

**OFF** : Откл.

**ON** : Из файлов в выбранном альбоме

## REPEAT

**OFF** : Откл.

**ON** : Повторное воспроизведение текущего трека

**Примечание:** Все файлы воспроизводятся даже в том случае, когда задано отключение REPEAT. (ALL REPEAT)

## TEXT

Индикация текстовой информации

**NAME/TITLE** : Имя/Титр (по умолчанию)

**ALBUM/TITLE** : Альбом/Титр

**OFF** : Отключена

**Примечание:** Имя может показываться неправильно, если оно состоит из более 250 буквенно-цифровых знаков.

## Функции, осуществляемые только с пульта дистанционного управления

### Выбор режима воспроизведения

Режим воспроизведения трека можно выбрать только нажатием кнопки [RANDOM] или [REPEAT].

#### RANDOM, REPEAT

Нажимают кнопку. Для отмены повторно нажимают ту же кнопку.

#### ALBUM RANDOM

Нажимают и удерживают ее нажатой более 2 секунд. Для отмены повторно удерживают ту же кнопку нажатой.

# Автоматическая система телефонной связи

Обязательно прочитать «Информацию о безопасности» в Инструкции по эксплуатации для телефона «свободные руки» до его пользования.

## Подготовка

### Соединение Автоматическая система телефонной связи

Подсоединяют телефонную систему «свободные руки» (CY-BT100N) и выполняют спаривание (установку связи). Подробнее см. инструкцию по эксплуатации телефонной системы «свободные руки».

**Примечание:** Настоящий прибор предназначен **только для приема вызовов**. Подавать звонки невозможно.

### Блок переключателей



### Контрольная лампа (синий светодиод) состояния

Загорается.: Ожидание вызова/Разговор:  
Отсутствует: Без соединения  
загорается быстрыми мигающим Светом: Прием вызова  
загорается медленным мигающим Светом: Спаривани/  
Пересоединение

[Hang-on] (Не вешай трубку)/Синий светодиод

[Hang-up] (Отбой)/Красный светодиод

**1** Нажимают [Hang-on] на системе «свободные руки», а затем снимают трубку.

Телефон находится в режиме входящих вызовов.

**2** При необходимости регулируют громкость.

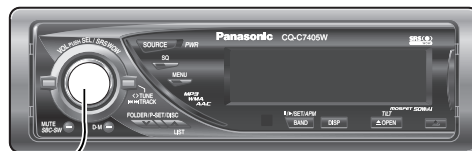

**3** Нажимают [Hang-up] на системе «свободные руки», а затем вешают трубку.

### Регулируют кольцевой регулятор.

Кольцевой регулятор может регулироваться с данного прибора.

(Диапазон установки: OFF/LOW/MID/HIGH, по умолчанию: MID)

[^]: Повышение

[v]: Понижение

### Примечания:

- Кольцевой регулятор может регулироваться только при приеме вызовов.
- Регулировка громкости звонка возможна только при выходе звонка телефона из главного блока.
- Кольцевой регулятор громкости может регулироваться также путем вращения [VOL].

### Отвергнуть вызовы.

Нажатие [Hang-up] позволяет пользователям отвергать вызов при входе вызова.

### Отбой/восстановление связи Bluetooth

Нажатие [Hang-up] позволяет пользователям производить временный отбой, когда телефон находится в состоянии ожидания.

Нажатие [Hang-up] позволяет пользователем восстанавливать связь, когда устройство Bluetooth временно отсоединено.

## Порядок выполнения операции



**Примечания:**

- Этот пункт не может быть выбран при нажатии **[SOURCE]**, но может работать при приеме входящего вызова.
- Здесь приведен только конспект. Подробнее см. инструкцию по эксплуатации набора Автоматическая система телефонной связи
- Функция заглушения звука автоматически отменяется при приеме вызова даже в том случае, когда задано включение заглушения звука.
- Настоящий прибор не может работать при приеме вызова, когда задано отключение питания.
- Мы не гарантируем возможность всех операций подключаемых устройств.

**Примечание:** Выход громкоговорителя регулируем только при приеме вызовов.

- 1** Нажимают **[PUSH SEL: Select]** для вывода на дисплей меню AUDIO.

В случае использования пульта дистанционного управления применяют **[BAND] (SET)**.



- 2** Нажимают **[PUSH SEL: Select]** для выбора режима, подлежащего регулировке. В случае использования пульта дистанционного управления применяют **[BAND] (SET)**.

- 3** Для регулировки вращают **[VOL]** по или против часовой стрелки.

В случае использования пульта дистанционного управления применяют **[^]** или **[v]**.

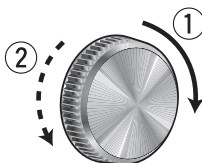

**Примечание:** Если не происходит никакой операции на режиме AUDIO в течение более 10 секунд (2 секунд при регулировке главного регулятора громкости), то дисплей переходит на обычный режим.



## Hands-Free SPEAKER

Выбор громкоговорителя

**BOTH** (Оба): Звучание из обоих громкоговорителей (по умолчанию)

**LEFT** (Левый): Звук из левого громкоговорителя

**RIGHT** (Правый): Звучание из правого громкоговорителя

**Примечание:** Звучание происходит только в передних громкоговорителях.

# Дефектовка

## Когда подозревается неисправность

Следует проверить и принять меры, описанные ниже.

Если принятие указанных мер не устраняет неисправности, рекомендуется обратиться в ближайший авторизованный сервисный центр «Panasonic». Техобслуживание аппарата должен производить квалифицированный персонал. Просим поручать работы по проверке и ремонту профессионалам. «Panasonic» не несет на себе ответственности за аварии, вызываемые невыполнением нужной проверки или осуществлением ремонта собственными силами пользователя.

**Ни в коем случае нельзя принимать меры кроме тех, которые написанные курсивом ниже в «Принимаемые меры», т.к. их осуществление собственными силами пользователя сопровождается большей опасностью.**

## ⚠ Предупреждение

- Не следует продолжать эксплуатацию аппарата в ненормальном состоянии, например, без звука, или с дымом или посторонним запахом, так как это может привести к воспламенению или поражению током. В таком случае надо немедленно прекратить работу аппарата и обратиться к Вашему дилеру.
- Ни в коем случае нельзя пытаться самому отремонтировать аппарат, так как это сопровождается большой опасностью.

Дисплей	Возможные причины → Принимаемые меры
CHANGER E 1	Диск загрязнен, либо вставлен вверх дном.
CHANGER E 2	Диск имеет царапины. → <b>Выбросить магазин.</b> <ul style="list-style-type: none"><li>● Проверить диск.</li><li>● Еще раз загрузить магазин диском.</li></ul>
(Через 5 секунд) Автоматически к следующему диску	
CHANGER E 3	Не работает по какой-либо причине. → <b>Выбросить магазин. Если этим не устранена неисправность, нажать кнопку сброса на CD-чейнджере. Если при этом нормальная работа не восстановлена, следует обратиться в ближайший сервисный центр «Panasonic» за ремонтом.</b>
CHANGER E 6	Неисправность возникает в DVD-чейнджере. → <b>Проверить DVD-чейнджер. («REGION ERROR (ошибка региона)» и др.)</b>
NO DISC	Нет диска в CD-чейнджере (магазине). → <b>Вставляют диски в чейнджер (магазин).</b>
NOT CONNECTED	Чейнджер отсоединен от аппарата в режиме чейнджера. → <b>Проверить электропроводку.</b>

**Примечание:** Сообщения на дисплее и принимаемые меры разные в зависимости от модели CD/DVD-чейнджера. О подробностях см. инструкцию по эксплуатации CD/DVD-чейнджера.

Чейнджер

Дисплей

Возможные причины → Принимаемые меры

NO iPod

Кабель iPod отсоединен в режиме iPod.  
→ *Соединяют кабель iPod.*

NO SONGS

В Вашем iPod нет воспроизводимой музыки.  
→ *Загрузить воспроизводимую музыку в Ваш iPod.*





**Matsushita Electric Industrial Co., Ltd.**

Web Site: <http://panasonic.net>

YFM284C665CA

NY1006-1116

Printed in China