

Thinking of you инструкция по эксплуатации

 **Electrolux**

Встроенный
электрический
духовой шкаф

ЕОК76030

We were thinking of you
when we made this product

Добро пожаловать в мир Electrolux

Вы выбрали первоклассный продукта от Electrolux, который, мы надеемся, доставит Вам много радости в будущем. Electrolux стремится предложить как можно более широкий ассортимент качественной продукции, который сможет сделать Вашу жизнь еще более удобной. Вы можете увидеть несколько экземпляров на обложке этой инструкции.

Внимательно изучите данное руководство, чтобы правильно использовать Ваш новый прибор и наслаждаться его преимуществами. Мы гарантируем, что он сделает Вашу жизнь намного легче благодаря легкости в использовании. Удачи!

Содержание

Правила техники безопасности	5
Описание прибора	11
Перед первым использованием	14
Управление духовым шкафом	17
Инструкции, таблицы и советы	43
Мытье и уход	57
Что делать, если ...	60
Инструкция по монтажу	62
Утилизация	66
Гарантия/сервисная служба	67
Сервисная поддержка	70

В данном руководстве по эксплуатации используются следующие символы:

 Важная информация по обеспечению личной безопасности и предотвращению повреждений прибора.

 Общая информация и рекомендации

 Информация по защите окружающей среды



Правила техники безопасности



Данный прибор соответствует следующим предписаниям ЕС:

- 73/23/EWG от 19.02.1973
“Предписания по низкому напряжению”
- 89/336/EWG от 03.05.1989
“Предписания по электромагнитной совместимости”, включая поправки к предписаниям 92/31/EWG
- 93/68/EWG от 22.07.1993
“Предписания об идентификационных обозначениях CE”

Электробезопасность

- Подключением прибора может заниматься **только квалифицированный** специалист.
- В случае возникновения неполадок и повреждений прибора выверните или отключите предохранители.
- Если уплотнение дверцы повреждено, прибор нельзя вводить в эксплуатацию до тех пор, пока не будет произведен ремонт.
- **Ремонт** прибора имеют право выполнять **только специалисты**. Непрофессиональный ремонт может иметь весьма опасные последствия. При необходимости произвести ремонт обращайтесь в наш сервисный центр.

Обеспечение безопасности детей

- Ни в коем случае не подпускайте близко маленьких детей. Убедитесь в том, что дети во время игры не совершают никаких манипуляций с прибором.

- Разогревайте детское питание только в стеклянных емкостях или бутылочках без крышек или пробок. После разогрева хорошо размешать или взболтать, чтобы равномерно распределить тепло. Прежде чем дать ребенку детское питание, **обязательно проверьте температуру продукта**.
- В режиме “Гриль” (отдельно или в комбинации с режимом микроволновой печи) смотровое окно нагревается. Поэтому не подпускайте к прибору маленьких детей.
- Данный прибор оборудован системой защиты детей.

Техника безопасности при эксплуатации

- Настоящий прибор предназначен только для использования в домашнем хозяйстве, т.е. жарки, варки и выпечки пищевых продуктов.
- Соблюдайте осторожность при подключении электроприборов к электросети через находящиеся поблизости от прибора электророзетки. Провода подключения **ни в коем случае не должны** соприкасаться или быть зажатыми горячей дверцей духового шкафа.
- **Предупреждение: Опасность ожога!** Во время работы температура во внутренней камере духового шкафа очень высокая.

- Если в рецепт блюда, которое Вы готовите в духовом шкафу, входит алкоголь, это может привести к образованию легко воспламеняемой спирто-воздушной смеси. В этом случае соблюдайте осторожность при открывании дверцы духового шкафа. Проследите, чтобы поблизости не было никаких источников воспламенения, искр или огня.



Замечание касательно акриламида
Согласно результатам новейших научных исследований интенсивная тепловая обработка пищевых продуктов с целью получения румяной коричневой корочки опасна для здоровья человека из-за вредного воздействия акриламида. В особенности это относится к продуктам, в которых содержится крахмал. Поэтому мы рекомендуем готовить пищу при возможно более низкой температуре и не зарумянивать продукты слишком сильно.

Режим микроволновой печи

- Включайте прибор только с продуктами в жарочной камере. Без продуктов прибор может подвергаться перегрузкам.
- Используйте только **подходящую для приготовления в микроволновой печи** посуду (см. главу “Практические методики, таблицы и полезные советы/ соответствующая посуда и материал”).
- Для защиты прибора от коррозии внутри камеры для приготовления или на двери вследствие скапливающейся воды (конденсат) после каждого использования протирать прибор насухо.
- Не оставляйте прибор без присмотра в тех случаях, когда пищевые продукты в одноразовых емкостях из пластика, бумаги или других горючих материалов подвергаются разогреву или приготавливаются.
- При образовании дыма не открывайте прибор. Выключите прибор и отключите его от электросети. Ни в коем случае не пользуйтесь прибором при обнаружении неисправностей.
- При разогреве жидкостей всегда вставляйте чайную ложечку или стеклянную палочку в емкость, чтобы устранить задержку кипения. При задержке кипения температура кипения достигается без образования характерных пузырьков воздуха. Даже при небольшом колебании емкости жидкость в таком случае может внезапно перелиться через край или разбрызгаться. **Опасность ожога!**

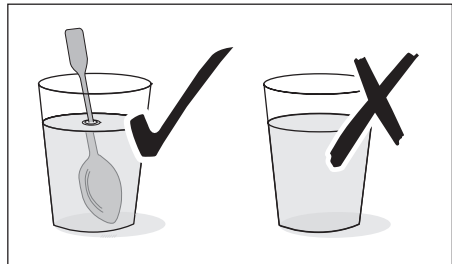

- Перед приготовлением проткните пищевые продукты с “кожицей” или “в скорлупе”, например, картофель, томаты, сосиски, несколько раз вилкой, чтобы пищевой продукт не лопнул.

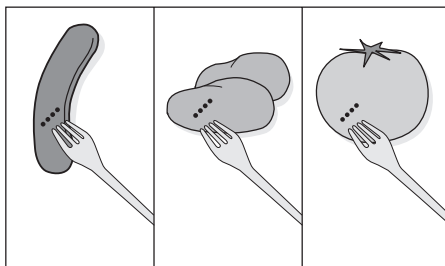

Убедитесь в том, что при приготовлении /разогреве блюд достигнута минимальная температура в **70 °С**. Поэтому обращайтесь внимание на параметры мощности и времени в таблицах. Для измерения температуры продукта никогда не используйте ртутный или жидкостный термометр.

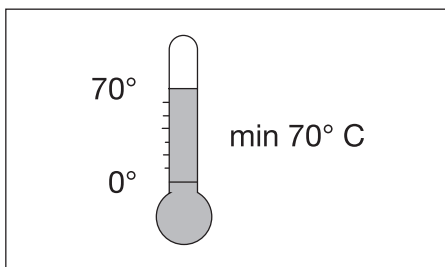

- Разогретые в режиме микроволновой печи продукты отдают тепло посуде. **Используйте прихватки или что-нибудь подобное!**
- Не пережаривайте продукты вследствие установки слишком высокой мощности и большого времени приготовления. Продукты в некоторых местах могут засохнуть, пригореть или воспламениться.
- Жарочная камера, нагревательный элемент для гриля и принадлежности в ходе приготовления нагреваются. Учитывайте это при работе и поэтому пользуйтесь прихватками или чем-либо подобным.
Опасность ожога!

- Металлические предметы должны находиться на расстоянии минимум в 2 см от стенок и двери жарочной камеры. В противном случае могут возникнуть дуговые разряды и прибор может быть поврежден.
- Если нет дополнительных рекомендаций, не используйте алюминиевую фольгу.
- Ничего не вставляйте между дверью и дверной рамой.
- Всегда содержите в чистоте уплотнение двери, поверхность уплотнения двери и внутреннюю поверхность. Загрязнение прибора может послужить причиной возникновения опасных ситуаций.
- Не храните в духовом шкафу никаких воспламеняющихся предметов. При включении прибора они могут воспламениться.
- Не храните в духовом шкафу никаких горючих предметов. При включении прибора они могут воспламениться.
- Не храните в духовом шкафу никаких влажных продуктов питания. Это может повредить эмаль.
- После отключения охлаждающего вентилятора не держите в духовом шкафу открытые блюда. В духовом шкафу или на стеклах двери может осаждаться конденсат, который может также попасть и на мебель.



Замечание об эмалевом покрытии духового шкафа

Изменения цвета эмалевого покрытия духового шкафа, возникшие в процессе эксплуатации, не снижают пригодность прибора для обычного или договорного использования. Поэтому они не являются дефектом, на который распространяется гарантия.

Как избежать повреждений прибора.

- Не выстилайте духовой шкаф алюминиевой фольгой, не ставьте на дно противни, кастрюли и т.п., так как в противном случае эмалевое покрытие духового шкафа будет повреждено из-за высокой концентрации тепла в этих местах.
- Капающие с противней фруктовые соки оставляют пятна, не поддающиеся удалению. Для приготовления пирогов с большим содержанием влаги пользуйтесь глубоким противнем.
- Не отягощайте открытую дверцу духового шкафа никакими грузами.
- Никогда не лейте воду прямо в горячий духовой шкаф. Это может привести к повреждению эмали и частичному изменению цвета поверхностей духового шкафа.
- При физическом воздействии, в особенности на края переднего стекла духового шкафа, это стекло может лопнуть.

Не использовать прибор для...

... приготовления **яиц** в скорлупе (при приготовлении яичницы-глазуньи предварительно проткнуть желтки) и виноградных улиток, так как в противном случае они лопаются, ... разогрева большого количества растительного масла (фондю, фритюр) и крепких спиртных напитков.

Самовозгорание! Взрывоопасно!

... разогрева пищи в плотно закрытых емкостях, напр., консервов, бутылок, стеклянных банок с резьбовыми крышками,

... для сушки животных, тканей, подушек с наполнителем из гранулята и геля, а также других горючих материалов: **Опасность пожара!**

... разогрева пищи в посуде из фарфора, керамики или глины, имеющей маленькие дырки, например, в ручках или в дне без глазури.

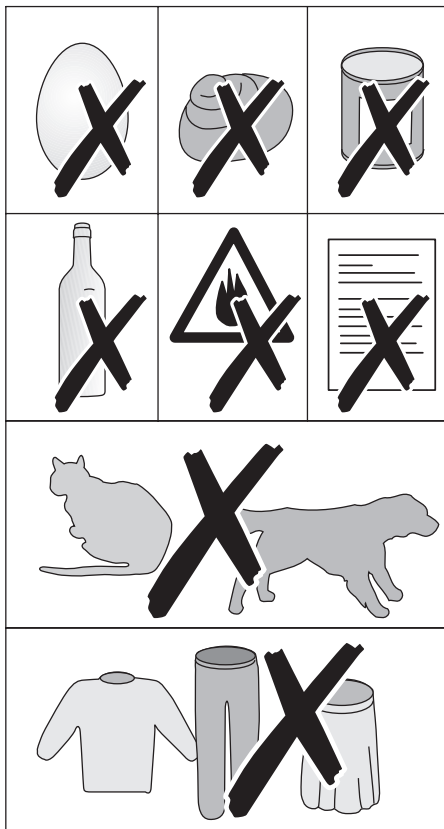

Попавшая в дырки влага при нагреве может вызвать разрушение посуды.

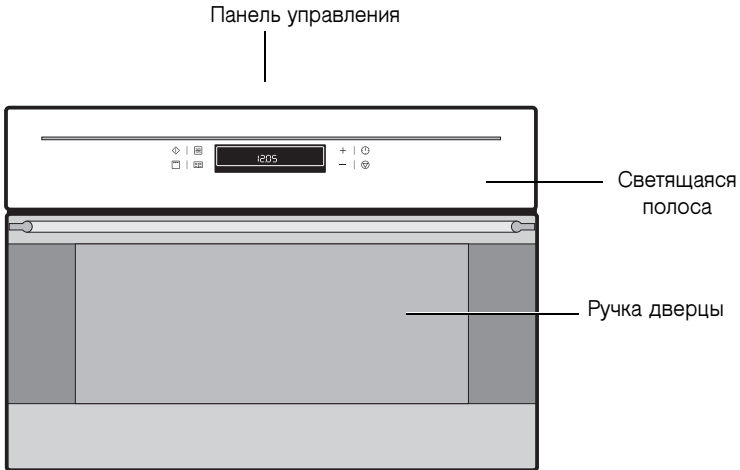

Описание прибора

Общий вид



Прибор выключается через 2 минуты, если не была выбрана ни одна функция и в приборе ничего не изменилось, однако осветительная панель остается включенной. Чтобы выключить осветительную панель, выключите прибор при помощи кнопки Старт  и снова включите при помощи кнопки Стоп  (нажать 2 раза).

Регулировочная панель

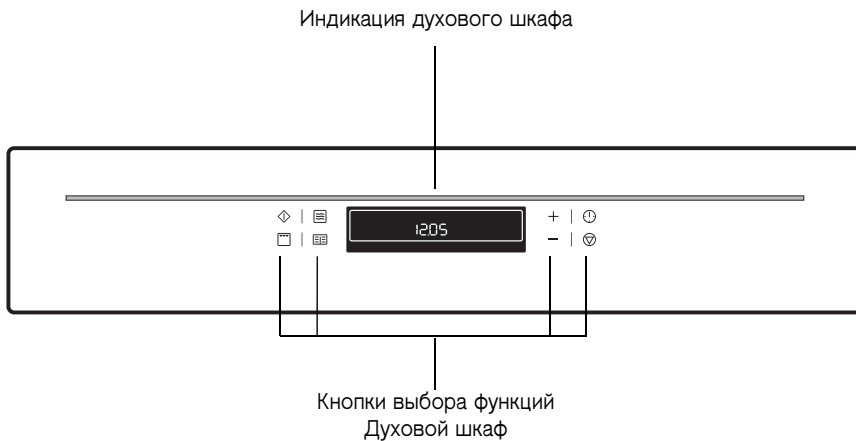

Основное оснащение духового шкафа

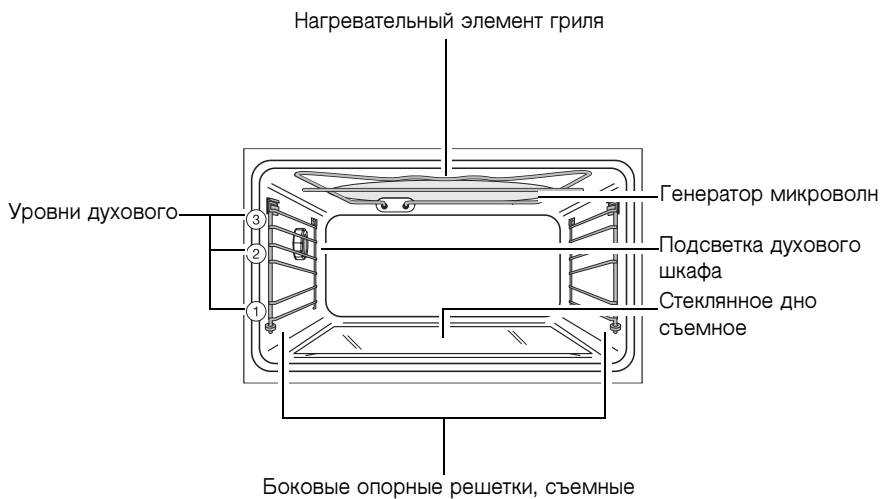

Принадлежности духового шкафа

Решетка

Для установки посуды, выпечных форм, жарки и грилевания кусков мяса.

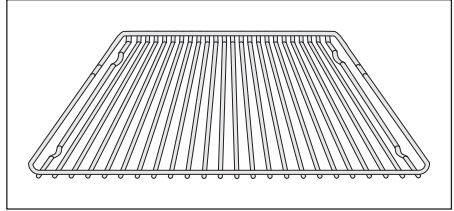

Противень Crunch

(неустойчив к царапинам и режущим инструментам)

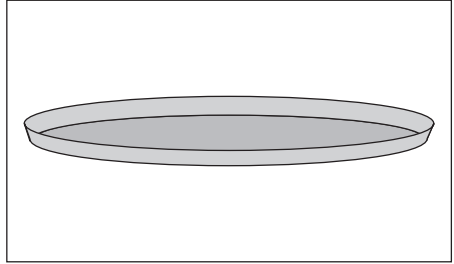



Перед первым использованием

Установка и изменение времени суток



Духовой шкаф работает только при условии установки времени.

После включения в сеть или прекращения подачи тока мигает символ **Время суток**  в автоматическом режиме.

1. Для изменения уже установленного текущего времени нажимать кнопку **Функции часов**  до тех пор, пока символ **Время суток**  не начнет мигать на дисплее.
2. При помощи кнопки **+** или **-** установить текущее время.

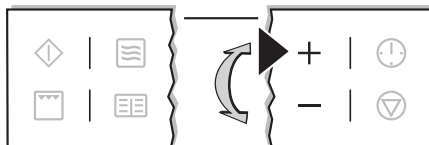
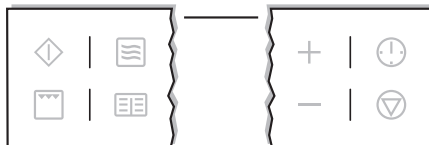



Примерно через 5 секунд мигание прекращается, и часы показывают установленное текущее время

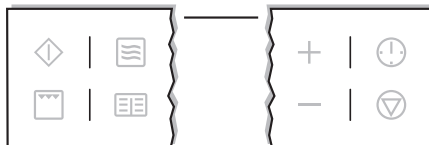

Прибор готов к работе.





Текущее время может быть изменено только в том случае, если выключена функция защиты от детей, а также не установлены функции таймера Будильника , Продолжительность  или Конец  и не установлена ни одна из функций духового шкафа.

Чистка

Перед первым использованием духового шкафа его необходимо почистить.



Внимание: Не пользуйтесь острыми предметами и абразивными чистящими средствами! Так можно повредить поверхность.





Для чистки передней панели пользуйтесь обычными, предназначенными для этого моющими средствами.

1. Откройте дверцу духового шкафа. Включится подсветка.
2. Извлеките из духового шкафа все принадлежности и вставные решетки, и промойте их теплым раствором моющего средства.
3. Камеру духового шкафа также промойте теплым раствором моющего средства, а затем просушите.
4. Переднюю панель прибора протрите влажной тканью.



Таким образом Вы знакомитесь с прибором

Прибор можно использовать для апробирования или выполнения всех операций обслуживания в ходе тестовой программы. Духовой шкаф не нагревается.

Включение тестовой программы

1. Кнопкой Стоп  **выключить прибор.**
2. Одновременно нажмите кнопки Программы запекания/ жарки  и + и не отпускайте их до тех пор, пока не раздастся звуковой сигнал и на дисплее не появится “d”.

Выключение тестовой программы

1. Кнопкой Стоп  **отключите прибор.**
2. Одновременно нажмите кнопки Программы запекания/ жарки  и + и не отпускайте их до тех пор, пока не раздастся звуковой сигнал и на дисплее не погаснет “d”.

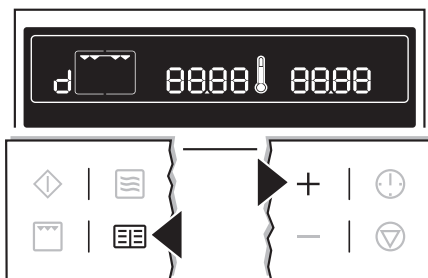

Управление духовым шкафом

Электронное управление духовым шкафом

Индикаторная панель





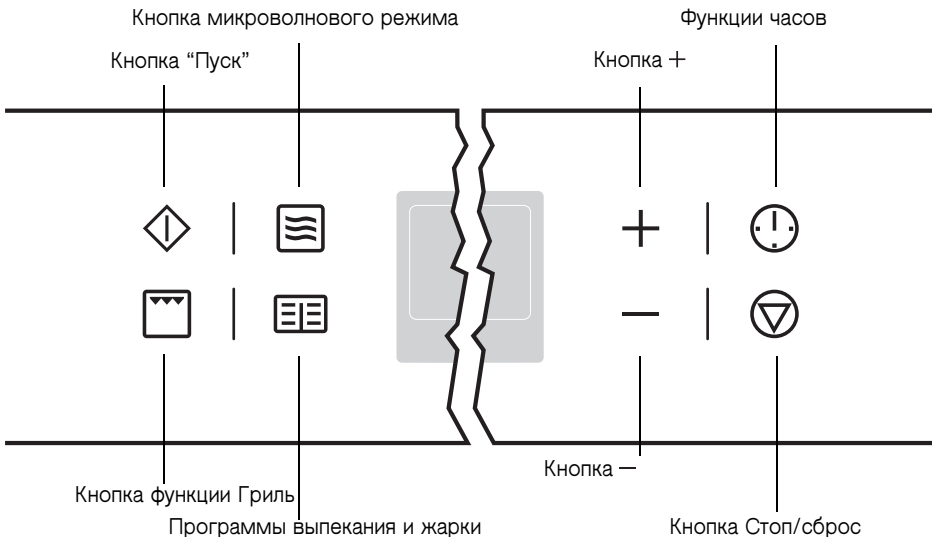



Панель управления







Общие рекомендации



- Выбранную функцию всегда подтверждать кнопкой Старт . Если выбранная функция в течение 120 секунд не запускается, прибор выключается.
- После запуска выбранной функции начинается нагрев духового шкафа и обратный отсчет заданного времени.
- Если во время работы открыть дверь духовой печи, выполнение функции останавливается. Продолжение выполнения после закрытия двери при помощи кнопки Старт . Если кнопка Старт  в течение 120 секунд не будет нажата, прибор выключается.
- После открытия дверцы и отключения прибора освещение духового шкафа гаснет через 10 минут.
- Остановка работы кнопкой Стоп , продолжение - кнопкой Старт . При помощи повторяющегося нажатия кнопки Стоп  прибор выключается.

Включение духового шкафа

1. Нажать кнопку ГРИЛЬ .
Появляется символ духового шкафа Гриль .

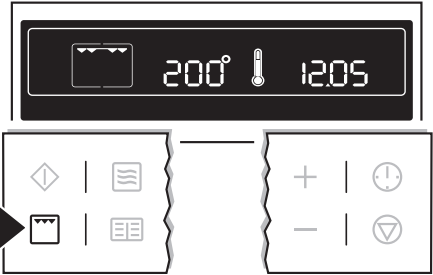
На индикаторе температуры отобразится рекомендуемая температура.



2. Нажать кнопку Старт , чтобы запустить функцию духового шкафа Гриль .

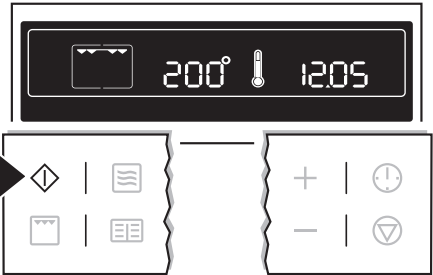

Изменение температуры духового шкафа

При помощи кнопки + или - понизить или повысить температуру.

Регулировка производится шагами по 5 °C

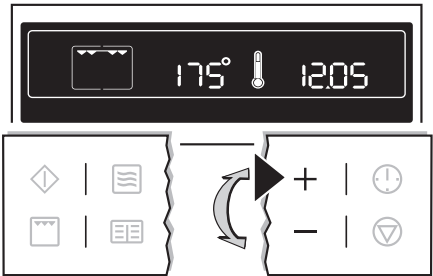

Символ термометра

- Медленно поднимающийся символ термометра  показывает, насколько уже разогрет духовой шкаф.
- По достижении заданной температуры раздается звуковой сигнал.

Выключение духового шкафа

Для выключения духового шкафа повторно нажимать кнопку Стоп  до тех пор, пока на дисплее не останется только индикация текущего времени и остаточной теплоты.





Воздушное охлаждение



Вентилятор для охлаждения поверхности прибора включается автоматически. После отключения печи вентилятор охлаждения продолжает работать с тем, чтобы охладить прибор, после чего отключается автоматически.

Функции духового шкафа

Духовой шкаф имеет следующие функции:

Функция духовки	Назначение	Нагревательный элемент/ вентилятор
 Гриль	Для приготовления на гриле плоских кусков продуктов и для обжаривания .	Гриль
 Микроволновый режим	Для разогревания готовых блюд и напитков, для размораживания мяса и овощей, а также для жарки овощей и рыбы.	Генератор микроволнового излучения
КОМБИНИРОВАННЫЙ РЕЖИМ	Для подогрева в режиме духовой печи можно подключать режим Микроволновый режим  . Блюда готовятся за минимальное время и равномерно обжариваются.	
 Микроволновый режим  БЫСТРЫЙ ЗАПУСК	Быстрое включение максимальной мощности микроволнового излучения при выключенном приборе кнопкой Старт  . Продолжительность включения от 30 секунд до 7 минут. Каждое нажатие кнопки добавляет 30 секунд к отображаемому на дисплее времени работы.	

Режим микроволновой печи

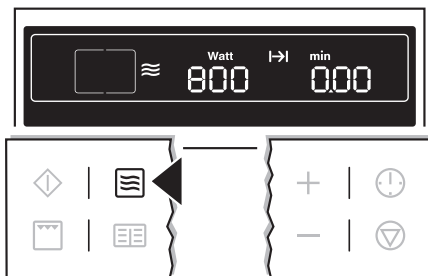

1. В случае необходимости кнопкой Стоп  отключите прибор.
2. Путем повторяющегося нажатия кнопки Микроволновый режим  установить нужную мощность.
 - Настройка может осуществляться с шагом в 100 ватт в диапазоне от 1000 до 100 Вт.
 - После повторяющегося нажатия кнопки Микроволновый режим  на дисплее вновь выставляется значение в 1000 Вт.

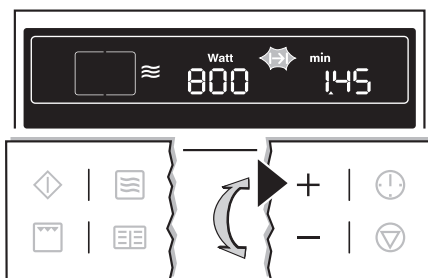

3. При помощи кнопки + или — установить необходимую продолжительность. Символ для Продолжительность  начинает мигать.





- Время приготовления задается следующим образом:
 - От 0 до 2 мин с шагом в 5 сек,
 - от 2 до 5 мин с шагом в 10 сек,
 - от 5 до 10 мин с шагом в 20 сек,
 - от 10 до 20 мин с шагом в 30 сек,
 - свыше 20 мин с шагом в 1 мин.
- Максимально возможное установочное время составляет:
 - При мощности от 700 до 1000 Вт от 0 до 7 мин 40 сек,
 - При мощности от 100 до 600 Вт - от 0 до 59 мин

4. При нажатии кнопки Старт  начинается обратный отсчет установленного времени. Символ Продолжительность  появляется на дисплее.

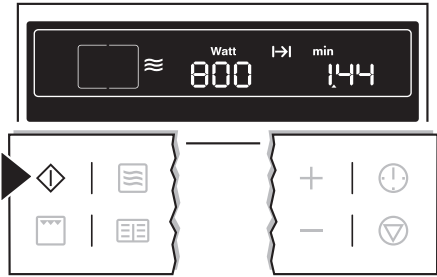
- Во время обратного отсчета времени при помощи кнопки Микроволновый режим  мощность можно изменить.



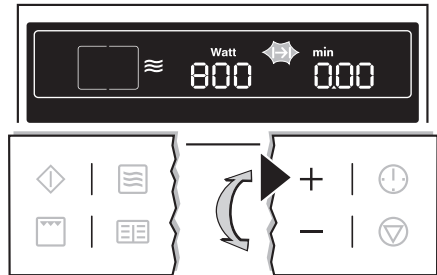

- Во время обратного отсчета времени при помощи кнопок  и  можно увеличить или — уменьшить продолжительность приготовления.





По истечении времени приготовления в течение 2-х минут звучит сигнал. Режим микроволновой печи отключается. Символ Продолжительность  мигает и появляется индикация текущего времени.

Отключение звукового сигнала: нажатием любой кнопки

Комбинированная функция

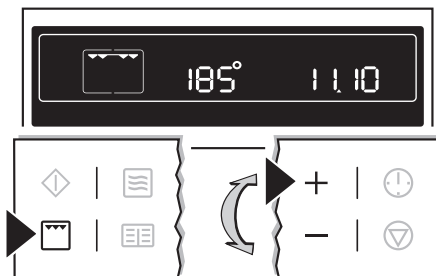
1. В случае необходимости кнопкой Стоп  отключите прибор.
2. Нажать кнопку “ГРИЛЬ” . Функция духовой печи Гриль  появляется на дисплее.
3. При помощи кнопки + или — установить нужную температуру.



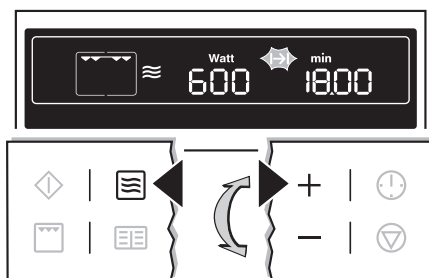

4. Путем повторяющегося нажатия кнопки Микроволновый режим  установить нужную мощность микроволнового излучения (макс. 600 Вт).
5. При помощи кнопки + или — установить нужную продолжительность. Символ Продолжительность  начинает мигать.



- Время приготовления задается следующим образом:
 - От 0 до 2 мин с шагом в 5 сек,
 - от 2 до 5 мин с шагом в 10 сек,
 - от 5 до 10 мин с шагом в 20 сек,
 - от 10 до 20 мин с шагом в 30 сек,
 - свыше 20 мин с шагом в 1 мин.

Максимально возможное время установки составляет 59 мин.

6. При нажатии кнопки Старт  начинается обратный отсчет установленного времени. Прибор работает в режиме духовой печи и микроволновой печи. Символ Продолжительность  появляется на дисплее.
- Во время обратного отсчета времени при помощи кнопки Микроволновый режим  мощность можно изменить.
 - Во время обратного отсчета времени при помощи кнопки + продолжительность можно увеличить или при помощи кнопки — уменьшить.

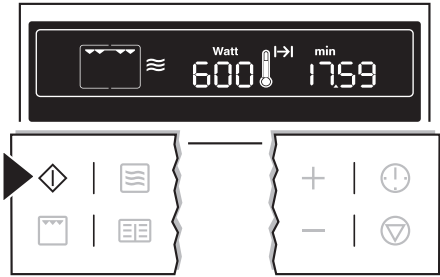





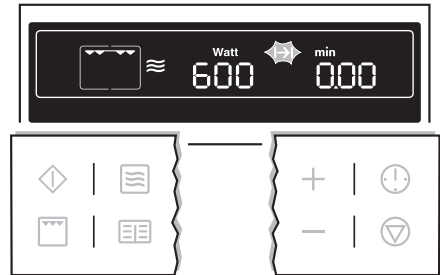

7. По истечении времени приготовления в течение 2-х минут звучит сигнал. Прибор отключается. Символ Продолжительность  мигает и появляется индикация текущего времени.

Отключение звукового сигнала:
Нажатием любой кнопки.



Быстрый запуск режима микроволновой печи

1. В случае необходимости кнопкой Стоп  отключите прибор.
 2. Нажимайте кнопку Старт  до тех пор, пока на дисплее не появится нужная продолжительность работы. Прибор в режиме микроволновой печи включается на максимальной мощности.
- Каждое нажатие кнопки увеличивает отображаемую продолжительность на 30 сек. Максимум 7 мин при максимальной мощности в режиме микроволновой печи.
 - Во время обратного отсчета времени при помощи кнопок  и + продолжительность приготовления можно увеличить или — уменьшить .
 - Путем повторяющегося нажатия кнопки Микроволновый режим  можно изменять мощность микроволнового излучения.
 - Путем однократного нажатия кнопки Стоп  можно остановить процесс приготовления. Продолжить процесс приготовления можно при помощи кнопки Старт . Двукратное нажатие кнопки Стоп  отключает прибор.

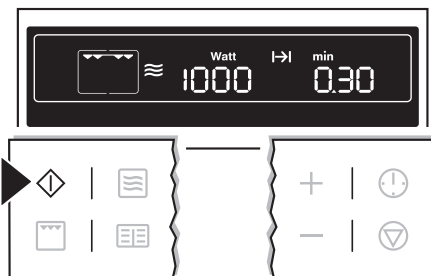

По истечении времени приготовления в течение 2-х минут звучит сигнал. Прибор отключается. Символ Продолжительность  мигает и появляется индикация текущего времени.

Отключение звукового сигнала: нажатием любой кнопки

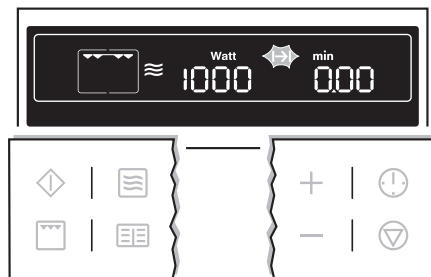

Рекомендации по регулированию мощности

В обзоре демонстрируется, при какой установке мощности можно выполнять определенные операции. Указанные параметры мощности являются ориентировочными.

Мощность микроволнового излучения	Подходит для
1000 Вт 900 Вт 800 Вт 700 Вт	<ul style="list-style-type: none"> - разогрев жидкостей - доведение до кипения в начале процесса приготовления - приготовление овощей - приготовление пищевых продуктов - растапливание желатина и масла
600 Вт 500 Вт	<ul style="list-style-type: none"> - размораживание продуктов глубокой заморозки - разогрев блюд в тарелках - приготовление обедов из одного блюда - приготовление блюд из яиц
400 Вт 300 Вт 200 Вт	<ul style="list-style-type: none"> - дальнейшее приготовление - приготовление деликатных продуктов - разогрев детского питания - распаривание риса - подогрев деликатных блюд - плавка сыра
100 Вт	<ul style="list-style-type: none"> - размораживание мяса, рыбы, хлеба - размораживание сыра, сливок, масла - размораживание фруктов и тортов (со сливочным кремом) - подъем дрожжевого теста - подогрев холодных блюд и напитков

Установка решетки



Защита выдвижных принадлежностей от выскальзывания и опрокидывания

Для защиты от выскальзывания на всех выдвижных принадлежностях духового шкафа с правого и левого краев имеется небольшой обращенный книзу выступ.

Устанавливайте выдвижные принадлежности всегда так, чтобы этот выступ находился в задней части духового шкафа. Этот выступ является также важным элементом защиты выдвижных принадлежностей от опрокидывания.

Установка решетки:

Вставьте решетку так, чтобы ножки были направлены вниз.

Установите решетку между направляющими выбранного уровня духового шкафа.



Высокая сплошная рама решетки дополнительно защищает посуду от выскальзывания.

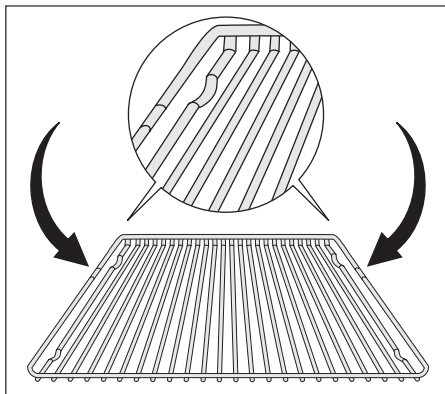



Дополнительные функции

Программы в режиме микроволновой печи





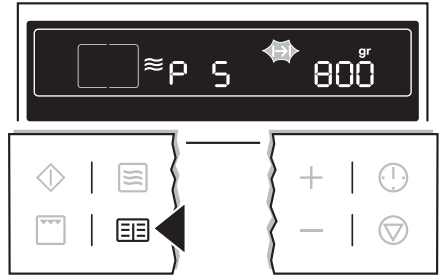

Применяя этот режим, пользуйтесь установленными программами (см. главу “Практические методики, таблицы и полезные советы/ программы”).

1. При необходимости при помощи кнопки Стоп  **отключите прибор.**
2. Путем повторяющегося нажатия кнопки Программы запекания/ жарки  выбрать нужную программу (от P 1 до P10).
 - На дисплее отобразится установленный вес в “г”. Символ Продолжительность  мигает на дисплее. **Продолжительность приготовления продукта зависит от его веса.**

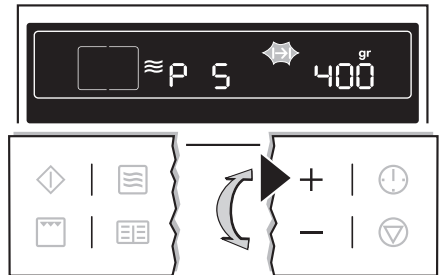

3. Путем нажатия кнопки + или — можно привести отображаемое значение веса в соответствие со стандартным весом пищевого продукта, минимум 100 г, максимум 1500 г (от P 5 до P10 максимум 1000 г).
 - При задании веса продолжительность приготовления в режиме микроволновой печи регулируется автоматически.
 - В начале всегда следует задавать более низкий вес, например при весе хлеба в 460 г: установить вес в 400 г.



4. При нажатии кнопки Старт  начинается отсчет времени приготовления. Символы Продолжительность  и “минимум”  появляются на дисплее.

- По истечении времени приготовления в течение 2-х минут звучит сигнал. Работа микроволновой печи прекращается. Символ Продолжительность  мигает на дисплее.

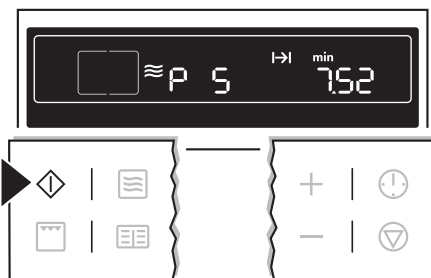

В некоторых программах по истечении времени приготовления запускается функция поддержания температуры. Звучит сигнал и на дисплее мигает “НН”.



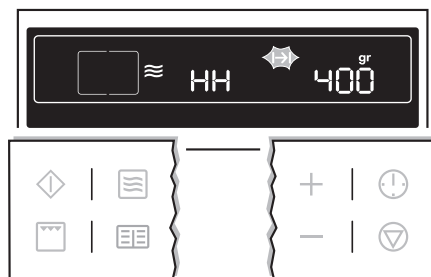



По завершении функции поддержания температуры в течение 2-х минут звучит сигнал. Работа микроволновой печи прекращается. Символ Продолжительность  мигает на дисплее и появляется индикация текущего времени.





Отключение звукового сигнала:
Нажатием любой кнопки звуковой сигнал можно отключить.

Функция “Memory”

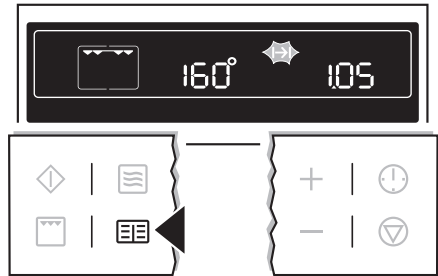

С помощью функции “Memory” (Память) можно сохранить в электронной памяти прибора какую-либо **одну** часто используемую настройку.

1. Установите функцию духового шкафа, температуру и, если нужно, - функции часов
Продолжительность  и/или
Конец ,
либо
установите мощность микроволн и
Продолжительность .
2. Нажмите кнопку Программы запекания/жарки  и не отпускайте ее примерно 2 секунды, пока не раздастся звуковой сигнал. Заданная настройка сохранена в электронной памяти.
3. Затем нажмите кнопку Старт  или выключите прибор кнопкой Стоп .



Чтобы сохранить в электронной памяти другую настройку, еще раз нажмите кнопку Программы запекания/жарки  и не отпускайте ее примерно 2 секунды. Ранее сохраненная в памяти настройка будет заменена новой.

Запуск функции “Memory”

1. Если нужно, отключите прибор кнопкой Стоп .
2. Кнопкой Программы запекания/ жарки  вызовите из электронной памяти сохраненную настройку.
3. Нажмите кнопку Старт .

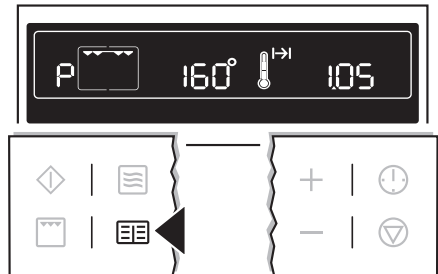

Функции часов



Будильника

Для установки короткого времени приготовления.

По завершении звучит сигнал.

Эта функция не влияет на работу в режиме микроволновой и духовой печи.

Продолжительность работы в микроволновом режиме минимум

Для установки времени работы в режиме микроволновой печи.

Продолжительность:

Для установки времени работы духового шкафа.

Конец:



Для установки времени окончания работы духового шкафа.

Время суток



Для установки и изменения времени суток для постоянной или периодической индикации. (См. также раздел “Перед первым вводом в эксплуатацию”.)



Общие сведения

- После выбора функции часов на табло примерно 5 секунд мигает соответствующий символ. В это время с помощью кнопки + или — можно установить новые или изменить прежние параметры времени.
- После установки нужного времени соответствующий символ мигает еще раз примерно 5 секунд. Затем он переходит в режим постоянного свечения. Начинается обратный отсчет времени, заданного для режима Будильника .
- Обратный отсчет времени, заданного для режимов Продолжительность  и Конец  начинается после запуска соответствующей функции прибора.

Будильника

1. Нажимайте кнопку Функции часов  до тех пор, пока символ Будильника  не начнет мигать на дисплее.

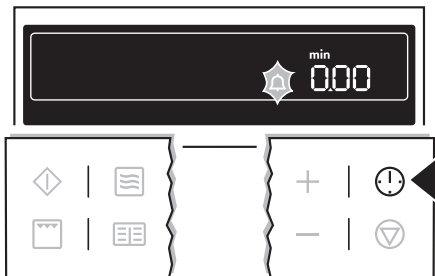

2. При помощи кнопки + или — установить нужное время быстрого приготовления (макс 99.00 минут).

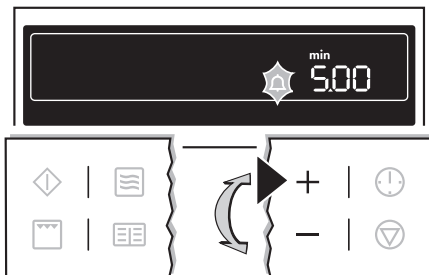

Примерно через 5 секунд индикатор показывает оставшееся время.

Символ Будильника  появляется на дисплее.







По истечении заданного времени приготовления в течение 2-х минут звучит сигнал.

Загорается „0.00“ и символ Будильника  мигает на дисплее.



Отключение звукового сигнала: нажатием любой кнопки.

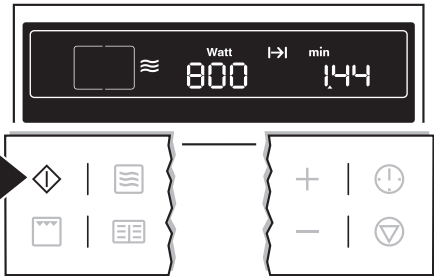
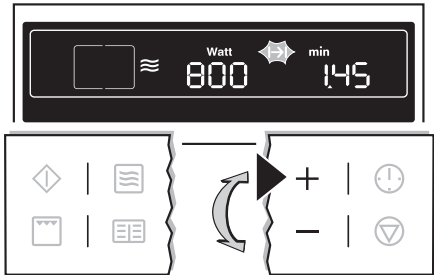
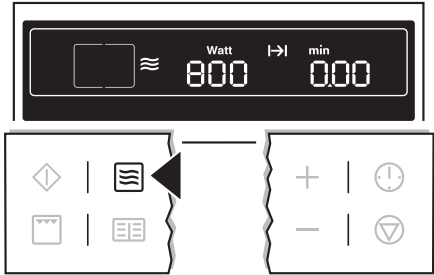

Продолжительность работы в микроволновом режиме мин

1. Выбрать режим микроволновой печи и, нажимая кнопку Микроволновый режим , установить мощность.
2. При помощи кнопки + или — установить нужную продолжительность приготовления. Символ Продолжительность  мигает на дисплее.
3. После нажатия кнопки Старт  начинается обратный отсчет установленного времени. Символ Продолжительность  загорается на дисплее.





Путем повторного нажатия кнопки Функции часов  можно вызвать актуальное текущее время. Во время обратного отсчета времени при помощи кнопок  и + можно увеличивать или — уменьшать время приготовления.

По истечении времени приготовления в течение 2-х минут звучит сигнал. Режим микроволновой печи выключается.

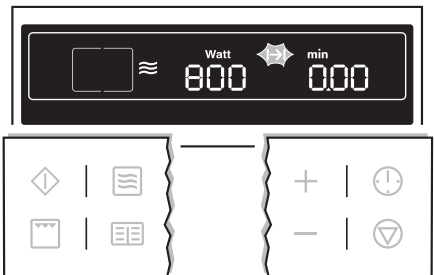

Загорается “0.00” и символ Продолжительность  мигает на дисплее.
Отключение звукового сигнала: нажатием любой кнопки.

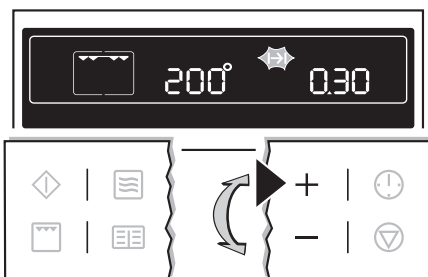
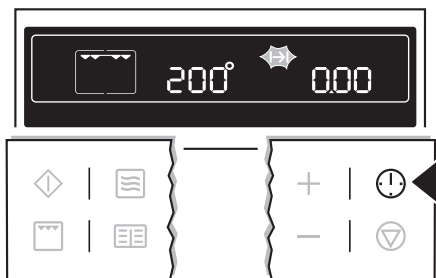

Продолжительность 

1. Выбрать функцию духового шкафа и при помощи кнопки + или - - температуру.
2. Нажимайте кнопку Функции часов  до тех пор, пока символ Продолжительность  не будет мигать на дисплее.
3. При помощи кнопки + или - установить нужную продолжительность приготовления.



4. После нажатия кнопки Старт  начинается обратный отсчет установленного времени. Символ Продолжительность  загорается на дисплее.



Путем повторного нажатия кнопки Функции часов  можно вызвать актуальное текущее время.



По истечении времени приготовления в течение 2-х минут звучит сигнал. Духовой шкаф выключается.

Загорается "0.00" и символ Продолжительность  мигает на дисплее.

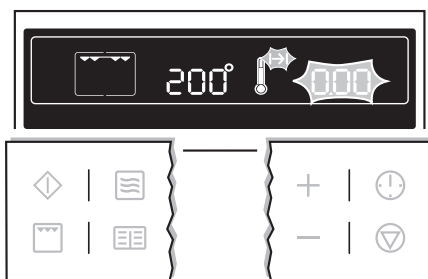
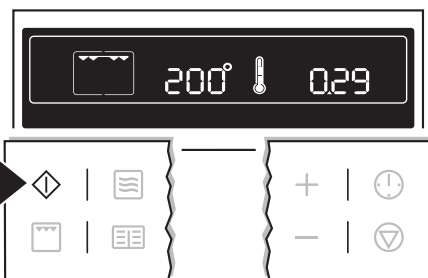
Отключение звукового сигнала: нажатием любой кнопки.



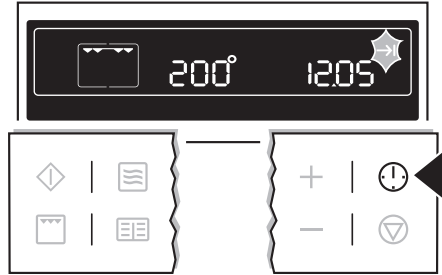

Конец 

1. Выбрать функцию духового шкафа и при помощи кнопки + или - - температуру.
2. Нажимайте кнопку Функции часов  до тех пор, пока символ Конец  не будет мигать на дисплее.

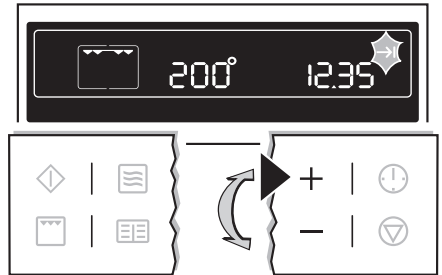

3. При помощи кнопки + или - установить нужное время выключения.



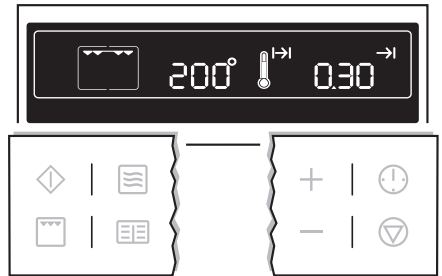

Символы Конец  и Продолжительность  загорятся на дисплее.
Духовой шкаф включается автоматически.



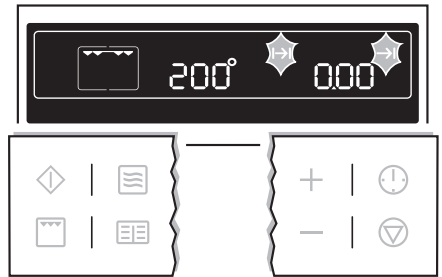

Путем повторного нажатия кнопки Функции часов  можно вызвать актуальное текущее время.



По истечении времени приготовления в течение 2-х минут звучит сигнал. Духовой шкаф выключается.



Загорается "0.00" и символы Конец  и Продолжительность  мигают на дисплее.

Отключение звукового сигнала: нажатием любой кнопки.

Продолжительность  и Конец  вместе

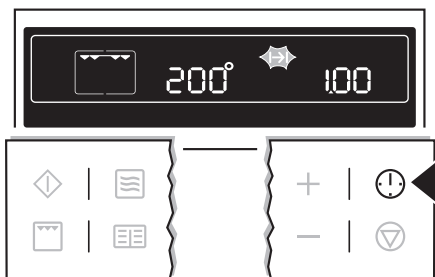

Продолжительность  и Конец  можно использовать одновременно, если духовой шкаф необходимо в определенный момент времени автоматически включить и выключить.

1. Выбрать функцию и температуру духового шкафа.
2. При помощи функции Продолжительность  установить время, необходимое для приготовления блюда, напр., 1 час.

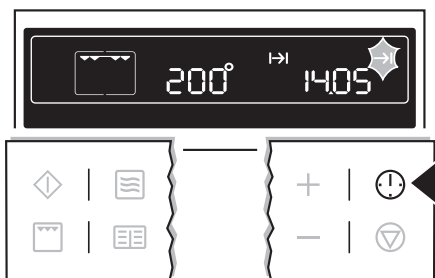

3. При помощи функции Конец  установить время, к которому блюдо должно быть готово, напр., 14:05.



Символы Продолжительность  и Конец  загораются на дисплее. В расчетное время духовой шкаф автоматически включается, напр., в 13:05.

По истечении заданного времени в течение 2 минут звучит сигнал и духовой шкаф выключается, напр., в 14:05.

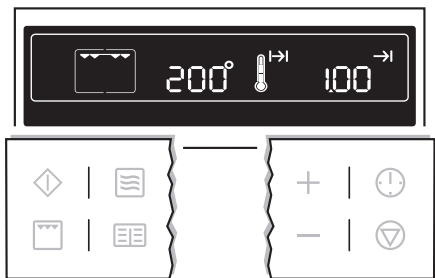



Другие функции

Отключение индикатора



Отключив индикацию времени, можно сэкономить электроэнергию.

Отключение индикации

1. В случае необходимости при помощи кнопки Стоп  **отключите прибор.** Индикация остаточного тепла не должна гореть.
2. Нажмите одновременно кнопки Функции часов  и  и удерживайте их до тех пор, пока дисплей не потемнеет.





Индикация автоматически включается при очередном пуске прибора.

При следующем отключении индикация снова гаснет.

Чтобы текущее время снова отображалось в постоянном режиме, необходимо снова включить индикацию.

Включение индикации

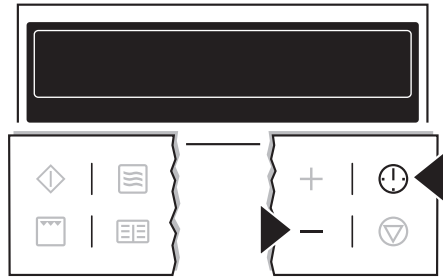

1. В случае необходимости при помощи кнопки Стоп  **отключить прибор.**
2. Нажмите одновременно кнопки Функции часов  и  и удерживайте их до тех пор, пока индикация снова не появится на дисплее.



Защита от доступа детей

При активированной защите от доступа детей прибор включить невозможно.



Включение защиты от доступа детей

1. Выключить прибор (если включен) при помощи кнопки Стоп .
Ни одна из функций духового шкафа не должна быть включена.
2. Одновременно нажмите и удерживайте кнопки Программы запекания/жарки  и — до тех пор, пока на дисплее не появится надпись **SAFE** (ЗАБЛОКИРОВАНО).

Защита от доступа детей активирована.



Выключение защиты от доступа детей

1. Выключить прибор (если включен) при помощи кнопки Стоп .
2. Одновременно нажмите и удерживайте кнопки Программы запекания/жарки  и — до тех пор, пока на дисплее не погаснет надпись **SAFE** (ЗАБЛОКИРОВАНО).

Теперь защита от доступа детей отключена и прибор снова готов к работе.

Кнопочная звуковая сигнализация

Отключение кнопочной звуковой сигнализации

1. Кнопкой Стоп  **отключите** прибор, если он включен.
2. Одновременно нажмите кнопки + и — и не отпускайте их до тех пор, пока не раздастся звуковой сигнал (примерно 2 секунды).

С этого момента кнопочная звуковая сигнализация отключена.

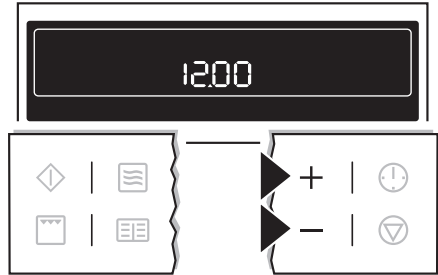

Включение кнопочной звуковой сигнализации

Одновременно нажмите кнопки + и — и не отпускайте их до тех пор, пока не раздастся звуковой сигнал (примерно 2 секунды).

Кнопочная звуковая сигнализация снова включена.

Автоматическое выключение духового шкафа



Если духовой шкаф не будет выключен по истечении длительного времени, или его температура не меняется, то он отключается автоматически. На температурном табло мигает ранее заданная температура и звучит сигнал.

Прибор выключается при температурах духового шкафа:

30	- 120 °C	через	12,5 часов
120	- 200 °C	через	8,5 часов
200	- 250 °C	через	5,5 часов

На дисплее отображается индикация **OFF** (Выкл.)

Включение после автоматического отключения

Полностью выключите духовой шкаф.

После этого прибор можно снова перевести в рабочий режим.

Инструкции, таблицы и советы

Режим микроволновой печи

Рекомендации по использованию

Общее

- Дайте пище после выключения прибора несколько минут отстояться (см. таблицы по режиму микроволновой печи: время выдержки).
- Упаковки из алюминиевой фольги, металлические контейнеры и т.д. перед приготовлением пищи удалить.

Приготовление

- По возможности готовить под крышкой из материала, подходящего для использования в микроволновой печи. Готовить без крышки только в том случае, если должна сохраниться хрустящая корочка.
- Охлажденные или замороженные продукты нужно готовить дольше.
- Блюда с соусами необходимо время от времени помешивать.
- Твердые овощи, например, морковь, горох или цветную капусту готовить с добавлением воды.
- Крупные куски переворачивать примерно через половину времени приготовления.
- Овощи по возможности резать на равномерные куски.
- Используйте плоские, широкие емкости.

Размораживание мяса, птицы, рыбы

- Замороженный пищевой продукт без упаковки уложить на небольшую перевернутую тарелку с подставленной

емкостью или на решетку для размораживания либо на пластиковое решето, чтобы стекала образующаяся при размораживании жидкость.

- По истечении половины времени размораживания перевернуть продукт, при возможности разделить его, размороженные куски убрать.

Размораживание масла, тортов, творога

- Размораживать до конца не в приборе, а при комнатной температуре. Благодаря этому размораживание будет более равномерным. Имеющуюся металлическую или алюминиевую упаковку либо ее части перед размораживанием полностью удалить.

Размораживание фруктов и овощей

- Фрукты и овощи, которые подлежат дальнейшей обработке в сыром виде, размораживать до конца не в приборе, а при комнатной температуре.
- Фрукты и овощи, подлежащие приготовлению, можно готовить сразу при более высокой мощности микроволнового излучения без предварительного размораживания.

Готовые блюда

- Готовые блюда в металлической упаковке или пластиковых контейнерах с металлическими крышками можно размораживать или разогревать в микроволновой печи только в том случае, если имеется четкая информация о их пригодности для разогрева в микроволновой печи.
- Непременно соблюдайте напечатанные на упаковке

рекомендации производителя
(например, “удалить

металлическую крышку” и
”проткнуть пластиковую пленку”).

Подходящая посуда и материал

Посуда/материал	Микроволновый режим 			Духовой шкаф Гриль 
	Раз-морожи-вание	Ра-зогрев	Пригото-вление	
Жаростойкое стекло и фарфор (без содержания металла, как, например, стекло пирекс)	X	X	X	X
Нежаростойкое стекло и фарфор ¹⁾	X	–	–	–
Стекло и пирокерамика из жаро-/морозостойких материалов, Решетки для гриля	X	X	X	X
Керамика ²⁾ , фаянс ²⁾	X	X	X	–
Жаропрочный пластик до 200 °C ³⁾	X	X	X	–
Картон, бумага	X	–	–	–
Пленка для упаковки свежих продуктов	X	–	–	–
Лоток для приготовления в микроволновой печи с соответствующей крышкой ³⁾	X	X	X	–
Металлическая посуда для жарки, напр., эмалированная, чугунная	–	–	–	X
Формы для выпечки, покрытые черным лаком или силиконом ³⁾	–	–	–	X
противни для жарки	–	–	–	X
Посуда для обжаривания, напр., противень Crostino или Crunch	–	X	X	–
Готовые блюда в упаковке ³⁾	X	X	X	X

1) без серебряного, золотого, платинового или металлического покрытия/украшений

2) без содержания кварца или металла, без использования металлосодержащей глазури

3) Соблюдайте рекомендованные производителем максимальные-температуры!

X Подходит

– Не подходит



Что еще необходимо принять во внимание...

- Продукты питания имеют различную форму и структуру. Они готовятся в разных количествах. Поэтому время и производительность, необходимые для размораживания, подогрева или приготовления, имеют индивидуальные отличия. В качестве примерного ориентира принимается следующее: **Вдвое большее количество = почти вдвое большее время**
- При разогреве в режиме микроволновой печи тепло возникает само внутри продукта. Поэтому не все места могут равномерно прогреваться. Соответственно, прежде всего большие количества продуктов при разогреве необходимо помешивать или переворачивать.
- В таблицах указано **время выдержки**. Дайте продукту отстояться в приборе или снаружи, чтобы тепло распределилось еще более равномерно.
- Рис лучше готовить в плоских, широких емкостях.

Таблица приготовления в микроволновой печи

Размораживание

Кулинарное блюдо	Микроволновый режим 				Рекомендации
	Количество, г	Мощность, В	Продолжительность, мин	Время выдержки, мин	
мясо					
мясо куском	500	200	10-12	10-15	время от времени переворачивайте
стейки	200	200	3-5	5-10	время от времени переворачивайте
смешанный фарш	500	200	10-15	10-15	размороженные части вынимайте
гуляш	500	200	10-15	10-15	
птица					
цыпленок	1000	200	25-30	10-20	время от времени переворачивайте, размороженные места прикрывайте алюминиевой фольгой
грудка цыпленка	100-200	200	3-5	10-15	
бедро цыпленка	100-200	200	3-5	10-15	
утка	2000	200	45-60	20-30	
рыба					
рыба целиком	500	100	10-15	15-20	время от времени переворачивайте
рыбное филе	500	100	10-12	15-20	
колбаса					
колбаса ломтиками	100	100	2-4	20-40	время от времени переворачивайте
молочные продукты					
творог	250	100	10-15	25-30	удалить алюминиевую фольгу, по истечении половины времени приготовления перевернуть
сливочное масло	250	100	3-5	15-20	
сыр	250	100	3-5	30-60	
сливки	200	100	7-12	20-30	снять алюминиевую крышку, время от времени помешивать
пирог/печенье					

Кулинарное блюдо	Микроволновый режим 				
	Количество, г	Мощность, В	Продолжительность, мин	Время выдержки, мин	Рекомендации
дрожжевое тесто	1 порция	100	2-3	15-20	время от времени поворачивать тарелку
ватрушки	1 штука	100	2-4	15-20	
пирог (торт со сливочным кремом)	1 пирог	100	1-2	15-20	
сухой пирог (напр., пирог из сдобного теста)	1 пирог	100	2-4	15-20	время от времени поворачивать тарелку
фруктовый пирог	1 пирог	100	1-2	15-20	
хлеб	1 кг	100	15-20	10-15	время от времени переворачивайте
нарезанный хлеб	0,5 кг	100	8-12	10-15	
булочка	4 штуки	100	5-8	5-10	
фрукты					
земляника	300	100	8-12	10-15	размораживать под крышкой, время от времени помешивая
домашние сливы, вишня, малина, смородина, абрикосы	250	100	8-10	10-15	
Растапливание					
шоколад / шоколадная глазурь	150	600	2-3	—	время от времени помешивайте
сливочное масло	100	200	2-4	—	
Разогрев					
детское питание в стеклянной посуде	200	300	2-3	—	время от времени помешивайте, контролируйте температуру!
молоко для детского питания (бутылочка 180 мл)	200	1000	0:20-0:40	—	вставить в бутылочку ложку, помешать, контролировать температуру!

Кулинарное блюдо	Микроволновый режим 				Рекомендации
	Количество, г	Мощность, В	Продолжительность, мин	Время выдержки, мин	
готовое блюдо	400-500	600	4-6	5	снять алюминиевую крышечку (если имеется), время от времени поворачивать
готовое блюдо замороженное	400-500	400	14-20	5	
молоко	1 чашка ок. 200 мл	1000	1:15-1:45	—	вставить в емкость ложку
вода	1 чашка ок. 200 мл	1000	1:30-2	—	
соус	200 мл	600	1-2	—	время от времени помешивайте
суп	300 мл	600	2-4	—	

Приготовление



Кулинарное блюдо	Микроволновый режим 				Рекомендации
	Количество, г	Мощность, Вт	Продолжительность, мин	Время выдержки, мин	
рыба целиком	500	500	8-10	—	готовить под крышкой время от времени поворачивать емкость по несколько раз
рыбное филе	500	500	6-8	—	
овощи, короткое время приготовления, свежие ¹⁾	500	600	12-16	—	
овощи, короткое время приготовления, замороженное ¹⁾	500	600	14-18	—	добавить ок. 50 мл воды, готовить под крышкой, время от времени помешивайте
овощи, длительное время приготовления, свежие ¹⁾	500	600	14-20	—	
овощи, длительное время приготовления, замороженное ¹⁾	500	600	18-24	—	
отварной картофель	800 г + 600 мл	1000	5-7	300 Вт / 15-20	готовить под крышкой время от времени помешивать
рис	300 г + 600 мл	1000	4-6	—	



¹⁾ все овощи готовить под крышкой.

указанные временные параметры являются ориентировочными и зависят от вида и свойств пищевых продуктов.

Таблица комбинированной функции

Функции духового шкафа: Гризль  + Микроволновый режим 

Кулинарное блюдо	Посуда для запекания/ жарки	Функция духового шкафа	Темп. в °C	Микроволновый режим Вт 	Уровень духового шкафа	Время в мин.	Рекомендации
2 Половинки тушки птицы 2 x 600 г	Жаростойкая стеклянная посуда на жарочной решетке	 + 	220	300	2	40	Через 20 мин перевернуть 5 мин Время выдержки
Картофельная запеканка 1000 г			200	300	2	40	10 мин выдержки
Жаркое из свиной шейки 1100 г			200	300	1	70	Через какое-то время 1 раз перевернуть 10 мин выдержки
Пироги "Вэге" (Швейцария)			220	400	—	25	Время от времени вращать

Кулинарное блюдо	Посуда для запекания/ жарки	Функция духового шкафа	Темп. в °С	Микроволновый режим Вт 	Уровень духового шкафа	Время в мин.	Рекомендации
Сырный пирог глубокой заморозки 2 x 70 г	Противень Crunch со стеклянным дном, макс. в течение 4 мин / 700 Вт предварительно разогреть, 1 раз перевернуть	 + 	230	200	—	25	Время от времени вращать
Хлеб для тостов с ветчиной и сыром глубокой заморозки 2 x 100 г			230	200	—	20	Время от времени вращать, через 15 мин перевернуть
Гамбургер глубокой заморозки 2 x 90 г			250	300	—	20	Время от времени вращать, через 12 мин перевернуть
Пицца глубокой заморозки Ш 26 см 320 г			250	200	—	15	Время от времени вращать

Приведенное время приготовления и температура являются ориентировочными величинами и зависят от вида и свойств продукта.

Советы по режиму микроволновой печи

Проблема	Способ устранения
По количеству готового продукта данных не имеется.	Ориентируйтесь по похожему пищевому продукту. Увеличивайте или сокращайте время приготовления в соответствии со следующим правилом: Вдвое большее количество = почти вдвое большее время Вдвое меньшее количество = вдвое меньшее время
Блюдо стало слишком сухим.	Установить меньшее время приготовления или более низкую мощность микроволнового излучения.
Блюдо по истечении времени еще не разморозилось/подогрелось/приготовилось.	Установить большее время приготовления или более высокую мощность микроволнового излучения. Учитывайте то, что блюда большей толщины требуют более длительного времени приготовления.
По истечении времени приготовления блюдо перегрето по краям, а в середине еще не готово.	В следующий раз выберите более низкую мощность и большее время. Жидкости, например, супы, время от времени помешивать.

Тестовые блюда в соответствии с нормативом IEC

(международная электротехническая комиссия) 60705

(Мощность микроволнового излучения 1000 Вт)

Качество и работа микроволновых приборов определяются

аттестационными учреждениями на основе приготовления специальных блюд.

Кулинарное блюдо	Мощность в Вт	Уровень духового шкафа	Продолжительность в мин	Время выдержки в мин	Примечание
Яичный крем (12.3.1)	300	Стекло- ное дно	30-40	120	По истечении половины времени приготовления повернуть форму
Бисквитная масса (12.3.2)	600	Стекло- ное дно	8-10	5	—
Приготовление мясного рулета (12.3.3)	500	Стекло- ное дно	20-22	5	Снять крышку, форму по истечении половины времени приготовления перевернуть
Размораживание мясного рулета (13.3.)	100	Стекло- ное дно	15-20	5	По истечении половины времени приготовления убрать размороженные куски
Размораживание малины (B.2.1)	100	Стекло- ное дно	11-13	5	Закрывать крышкой

Гриль

Функция духового шкафа: Гриль  с максимальным параметром температуры



Внимание: Во время грилирования дверцу духового шкафа всегда держите закрытой.

- Готовьте грили, используя вместе решетку и поставленный вниз универсальный противень.
- Представленные параметры грилирования являются ориентировочными.
- Наиболее подходящими для грилирования являются плоские куски мяса и рыбы.

Таблица “Грилирование”

Грилированный продукт	Уровень духового шкафа	Время грилирования	
		1-я сторона	2-я сторона
Фрикадели	3	8-10 Min.	6-8 Min.
Филе свинины	2	10-12 Min.	6-10 Min.
Сырые колбасы для жарки	3	8-10 Min.	6-8 Min.
Стейки из филе говядины, стейки из телятины	3	6-7 Min.	5-6 Min.
Филе говядины, ростбиф (прибл. 1 кг)	2	10-12 Min.	10-12 Min.
Гренки ¹⁾	3	4-6 Min.	3-5 Min.
Бутерброды на основе гренков	2	8-10 Min.	—

1) Решетку для гриля используйте без универсального противня.







Программы

Прибор оснащен 10-ю запрограммированными функциями, которые можно выбирать кнопкой Программы запекания/ жарки  в порядке их следования.

См. установки в главе

“Дополнительные функции/программы микроволнового режима”.

Про-грамма	Функ-ция	Кулинарный рецепт		Вес			Время в соответствии с предустановкой	Функция поддержания температуры “НН”
				Предустановка	мин.	макс.		
P1	Разогрев ¹⁾ 	птица		1000 г	100 г	1500 г	19 мин 40 сек	нет
P2		мясо		800 г	100 г	1500 г	17 мин 36 сек	нет
P3		рыба		1000 г	100 г	1500 г	15 мин 20 сек	нет
P4		хлеб		500 г	100 г	1500 г	6 мин	нет

Про- грамма	Функ- ция	Кулинарный рецепт		Вес			Время в соответ- ствии с предуста- новкой	Функция поддер- жания темпера- туры “НН”
				Преду- ста- новка	мин.	макс.		
P5		замороже- нные овощи (мелкие) + 50 мл воды		800 г	100 г	1000 г	15 мин 44 сек	да
P6		замороже- нные овощи (крупные) + 50 мл воды		800 г	100 г	1000 г	22 мин 56 сек	да
P7	Варка 1) 	свежие овощи (мелкие) +50 мл воды		800 г	100 г	1000 г	24 мин	нет
P8		свежие овощи (крупные) +50 мл воды		800 г	100 г	1000 г	26 мин 40 сек	нет
P9		карто- фель + 100 мл воды		100 г	100 г	1000 г	17 мин 12 сек	нет
P10		рыба		1000 г	100 г	1000 г	21 мин 40 сек	да

1) При использовании функций размораживания

и варки пищевой продукт переворачивать

несколько раз

Мытьё и уход



Предупреждение: Перед проведением чистки прибор необходимо выключить и дать ему остыть.

Предупреждение: Очищать прибор от загрязнений с помощью специальных средств, распыляемых струями пара или под высоким давлением, по соображениям безопасности запрещается.

Внимание: Не используйте никаких абразивных, разъедающих чистящих средств и царапающих предметов.

Наружные части духового шкафа

- Переднюю панель прибора протирайте мягкой тканью, смоченной теплым раствором моющего средства.
- Для ухода за металлическими передними панелями используйте имеющиеся в продаже средства для ухода за металлическими поверхностями.

Рабочая камера духового шкафа

Производите чистку прибора после каждого использования. В этом случае загрязнения удаляются легче всего и не успевают пригореть.

1. При открывании дверцы духового шкафа автоматически включается подсветка духового шкафа.
2. После каждого использования промывайте духовой шкаф раствором моющего средства, а затем просушивайте.



Стойкие загрязнения удаляйте специальными чистящими средствами для духовых шкафов.



Внимание: При использовании спрея для чистки духовых шкафов, пожалуйста, строго соблюдайте указания изготовителя!

Оснащение

Мойте и хорошо высушивайте после каждого использования все выдвижные принадлежности духового шкафа (решетку, опорные боковые решетки и т.п.). Чтобы облегчить мытьё, их нужно ненадолго замочить.

Решетки для вставки противней

Для проведения чистки боковых стенок можно снять решетки для вставки противней с левой и с правой стороны духового шкафа.

Снятие решеток для вставки противней

Приподнимите направляющие и выньте их из расположенных сверху креплений.

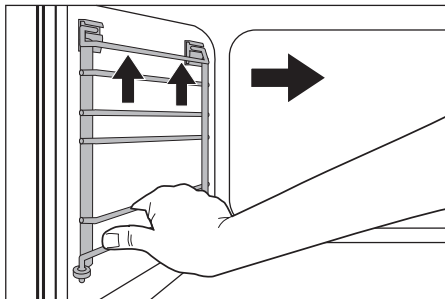

Вставка направляющих для установки противней

Снова посадите направляющие в расположенные сверху крепления.

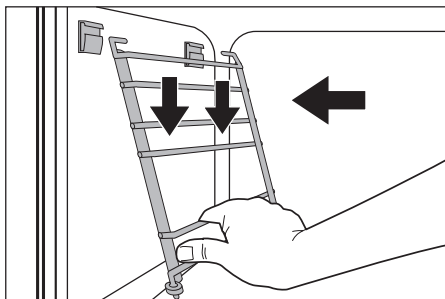

Подсветка духового шкафа



Предупреждение: Опасность удара током! Перед заменой лампы духового шкафа:

- выключите духовой шкаф!
- выверните или отключите квартирные предохранители на электросчетке.



Для страховки лампы духового шкафа и стеклянного футляра положите на дно духового шкафа кусок материи.

**Замена лампы духового шкафа сбоку/
мытьё стеклянного футляра**

1. Снимите левую опорную боковую решетку.
2. Снимите стеклянный футляр, поворачивая его влево, и вымойте его.
3. В случае, если надо заменить лампу:

Замените галогенную лампу духового шкафа (20 Вт, 12 В, 300 °С, жароустойчивая).

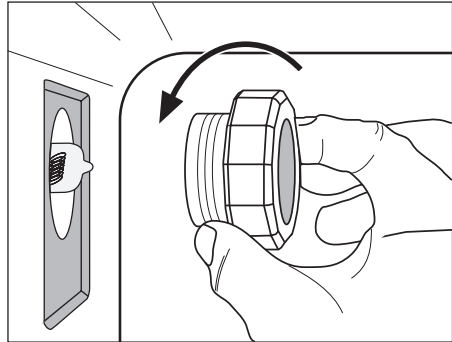

Беритесь за галогенную лампу только через кусок материи, иначе к ней может пригореть попавший на стекло жир.

4. Снова наденьте стеклянный футляр.
5. Вставьте опорную боковую решетку.

Что делать, если ...

Неполадка	Возможная причина	Способ устранения
Духовой шкаф не нагревается	Духовой шкаф не включен	Включите духовой шкаф
	Не установлено время суток	Установите время суток
	Не сработали необходимые настройки	Проверьте настройки
	Сработало защитное отключение духового шкафа	См. раздел "Защитное отключение"
	Включена защита от доступа детей.	Отключите защиту от доступа детей
	Сработал предохранитель домашней сети (на электрощите)	Проверьте предохранитель. Если предохранители срабатывали уже несколько раз, вызовите квалифицированного электромонтера.
Не работает функция микроволн	Неплотно закрыта дверца духового шкафа	Закройте дверцу как следует
	Загрязнены уплотнения дверцы	Очистите уплотнения дверцы от загрязнений
	Кнопка Старт  не была нажата	Нажмите кнопку Старт 
Не работает подсветка духового шкафа	Перегорела лампа подсветки духового шкафа	Замените лампочку подсветки духового шкафа
На дисплее горит символ "d" и духовой шкаф не нагревается Не работает вентилятор	Включена функция тестирования	Отключите прибор Одновременно нажмите кнопки  и  и не отпускайте их до тех пор, пока не раздастся звуковой сигнал и на дисплее не погаснет символ "d".

Если Вы не смогли устранить неполадку с помощью вышеперечисленных мер, обратитесь, пожалуйста, в авторизованный сервисный центр.



Предупреждение! Ремонт прибора имеют право производить только специалисты.

Неквалифицированный ремонт может иметь опасные последствия для пользователя прибора.



Если Вы воспользуетесь услугами сервисного центра на ошибочных основаниях, то посещение техника сервисного центра может оказаться платным даже во время действия гарантии.



Рекомендации в отношении приборов с металлической фронтальной поверхностью:

Так как лицевая поверхность прибора не нагревается, то, при открывании дверцы во время работы духового шкафа или сразу после его выключения внутреннее стекло дверцы может на короткое время запотевать.

Инструкция по монтажу



Внимание: Монтаж и подключение нового прибора должны выполнять только квалифицированные специалисты.

Просим обязательно соблюдать это требование, ибо в противном случае пользователь теряет право на гарантийное обслуживание при возникновении неисправностей.



Правила техники безопасности для электромонтера

- Встраиваемые варочные плиты и варочные панели снабжены специальными штекерными системами электрических соединений. По соображениям безопасности последние разрешено комбинировать только с приборами одного и того же изготовителя.
- В электропроводке необходимо предусмотреть специальное устройство, позволяющее отключать прибор от сети по всем полюсам на ширину размыкания контактов не менее 3 мм. Подходящими устройствами для этой цели считаются, например, выключатели линейных предохранителей, предохранители (винтовые необходимо выкручивать из гнезд), частотно-импульсные выключатели и контакторы.
- Для подключения к розетке необходимо предусмотреть такое место, в котором розетка была бы доступна, однако находилась за пределами координационного пространства.
- Устойчивость встроенного электрощита должна удовлетворять стандарту DIN 68930.

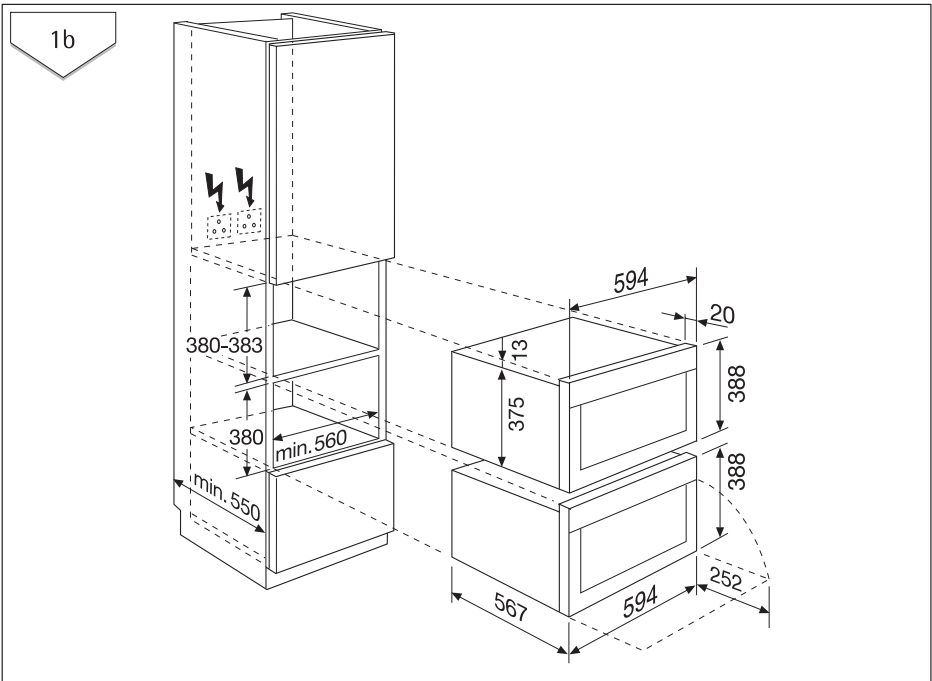
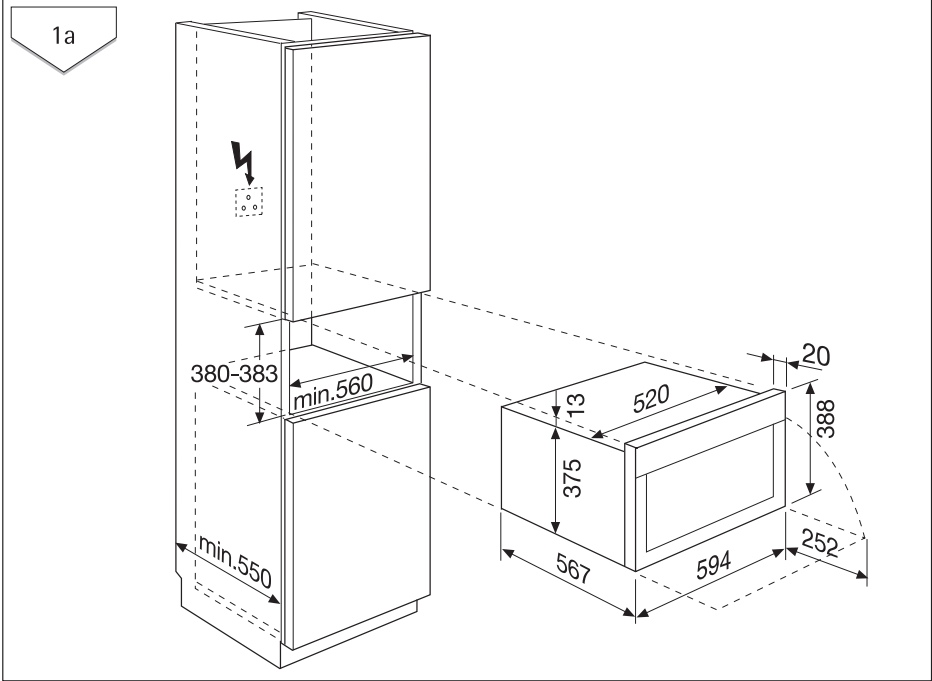

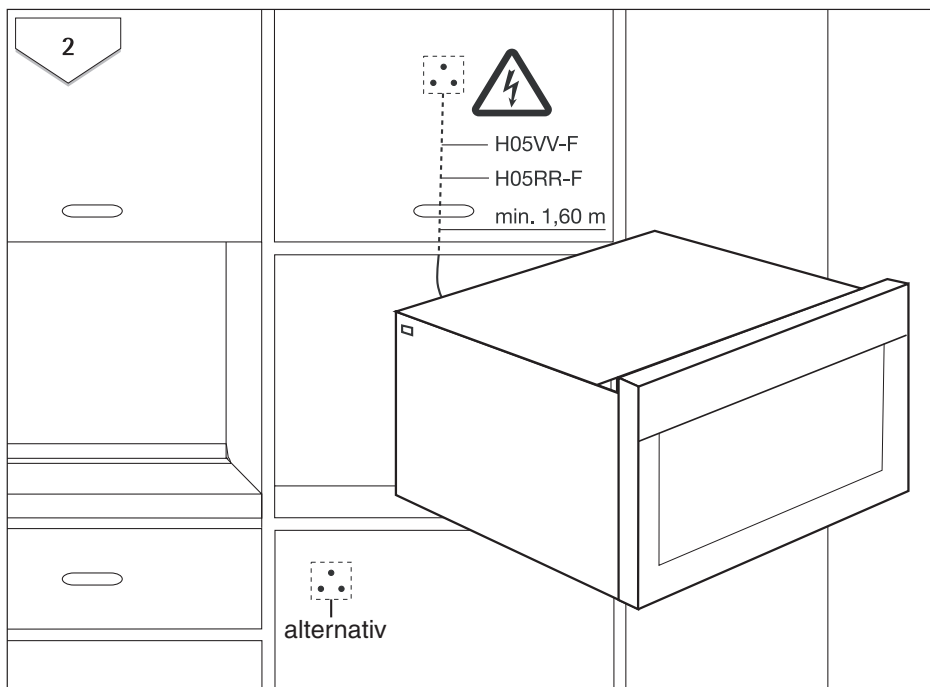
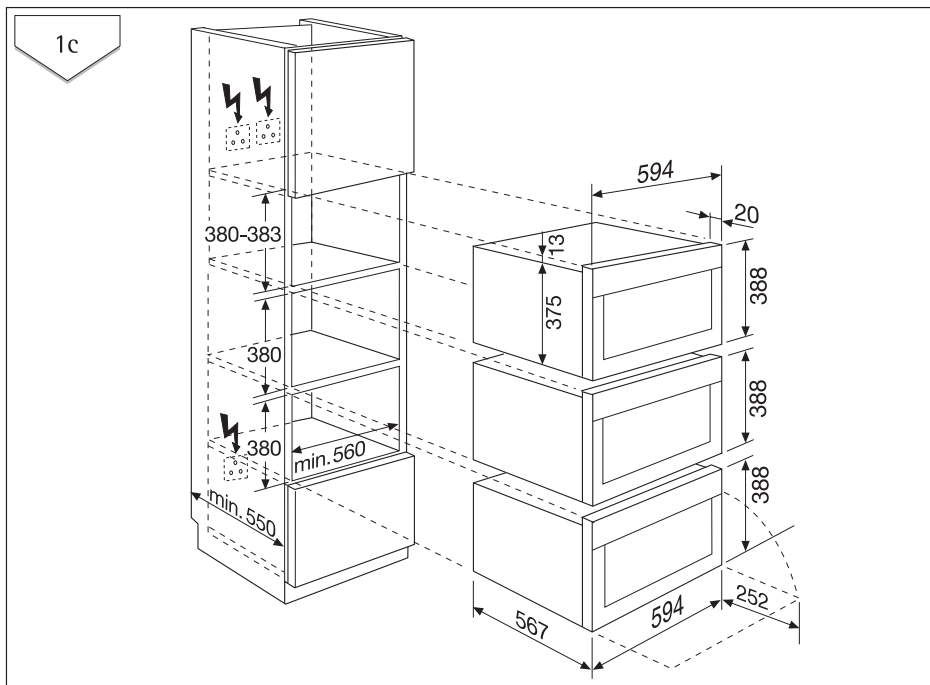

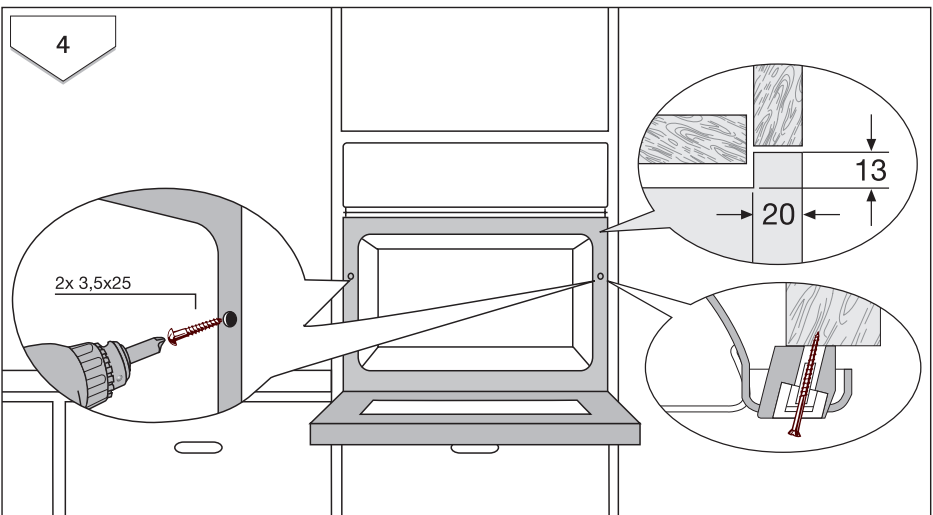
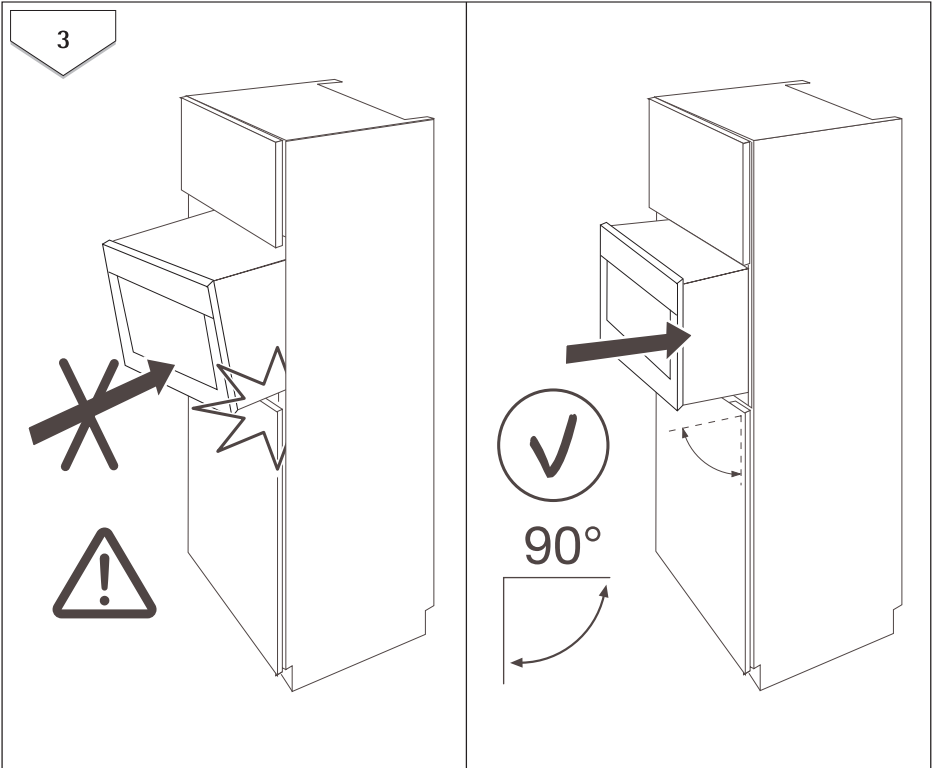

Утилизация



Упаковочные материалы

Упаковочные материалы экологически безопасны и пригодны для вторичного использования.

Синтетические части снабжены специальной маркировкой, например: >PE< для полиэтилена, >PS< для полистирола и др.

Помещайте упаковочные материалы в соответствии с маркировкой в специальные контейнеры для сбора утиля, установленные местной коммунальной службой.



Старый прибор

Символ  на изделии или на его упаковке указывает, что оно не подлежит утилизации в качестве бытовых отходов. Вместо этого его следует сдать в соответствующий пункт приемки электронного и электрооборудования для последующей утилизации. Соблюдая правила утилизации изделия, Вы можете предотвратить причинение окружающей среде и здоровью людей потенциального ущерба, который возможен, в противном случае, вследствие неподобающего обращения с подобными отходами. За более подробной информацией об утилизации этого изделия просьба обращаться к местным властям, в службу по вывозу и утилизации отходов или в магазин, в котором Вы приобрели изделие.



Предупреждение: Чтобы отслуживший прибор далее не мог представлять никакой опасности, перед утилизацией приведите его в негодное для эксплуатации состояние.

Для этого отключите прибор от электросети и удалите с него шнур питания.

Гарантия/сервисная служба

Сервисное обслуживание и запасные части

В случае необходимости ремонта прибора, или если Вы хотите приобрести запасные части, обращайтесь в наш ближайший авторизованный сервисный центр (список сервисных центров прилагается). Если у вас возникли вопросы по использованию прибора или Вы хотите узнать о других приборах концерна ELECTROLUX, звоните на нашу информационную линию по телефону (095) 937 78 37.

ЕВРОПЕЙСКАЯ ГАРАНТИЯ

Данное устройство поддерживается гарантией Electrolux в каждой из стран, перечисленных на обороте этого руководства, в течение срока, указанного в гарантии на устройство или в ином определенном законом порядке. В случае Вашего перемещения из одной из этих стран в любую другую из нижеперечисленных стран, гарантия на устройство переместится вместе с Вами при условии соблюдения следующих требований:

- Гарантия на устройство начинает действовать с даты, в которую Вы впервые приобрели это устройство, подтверждением которой будет служить предъявление действительного удостоверяющего покупку документа, выданного продавцом устройства.
- Гарантия на устройство действует в течение того же срока и в пределах того же объема работ и конструктивных частей, какие действуют в новой стране Вашего проживания применительно к данной конкретной модели или серии устройств.
- Гарантия на устройство является персональной для первоначального покупателя этого устройства и не может быть передана другому пользователю.

- Устройство установлено и используется в соответствии с инструкциями, изданными Electrolux, только в пределах домашнего хозяйства, т.е. не используется в коммерческих целях.
- Устройство установлено в соответствии со всеми применимыми нормативными документами, действующими в новой стране вашего проживания.

Положения настоящей Европейской Гарантии не нарушают никаких предоставленных Вам по закону прав.

Сервисная поддержка

При возникновении технических неисправностей попытайтесь сначала устранить проблему самостоятельно с помощью настоящего руководства по эксплуатации (раздел “Что делать если...”).

Если Вы не можете устранить неполадку своими силами, обратитесь, пожалуйста, в авторизованный сервисный центр.

Для того, чтобы мы могли Вам быстро помочь, нам нужны следующие данные Вашей машины:

- Наименование модели
- Номер изделия (PNC)
- Серийный номер (S-No.)
(номера находятся на фирменной табличке)
- Характер неполадки
- код неполадки, в случае его появления на дисплее машины.

Чтобы необходимые данные Вашей машины были всегда у Вас под рукой, рекомендуем внести их сюда:

Наименование модели:

PNC (номер изделия):

S-No (серийный номер):

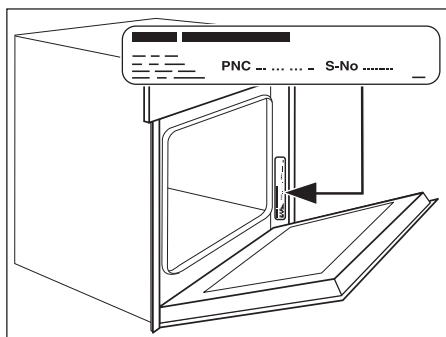

www.electrolux.com

www.electrolux.ru