

UNITED[®]

Руководство по эксплуатации



**СИСТЕМА ВОСПРОИЗВЕДЕНИЯ DVD-ДИСКОВ
«ДОМАШНИЙ КИНОТЕАТР»**



СОДЕРЖАНИЕ

Правила эксплуатации	3
Техническое обслуживание	6
Типы дисков	8
Подключения	9
Расположение органов управления и разъемов на проигрывателе	11
Передняя панель	11
Задняя стенка	11
Пуль дистанционного плавания	11
Назначение кнопок на ПДУ	11
Основные операции	15
1. Включение/выключение	15
2. Установка и извлечение диска	15
3. Прекращение воспроизведения	15
4. Регулировка громкости	15
5. Выключение звука	15
Основные операции при воспроизведении	16
1. Выбор из меню	16
2. Выбор из меню глав дисков DVD	16
3. Выбор трека (файла, раздела) по номеру	16
4. Переход к последующему (предыдущему) треку (файлу, главе, разделу)	17
5. Ускоренное воспроизведение вперед (назад)	17
6. Замедленное воспроизведение	17
7. Воспроизведение по программе	18
8. Повтор	19
9. Выбор начала воспроизведения	19
10. Вызов экранного меню	20
11. Просмотр, сканирование	20
12. Выбор режимов каналов	21
13. Выбор языка звукового сопровождения	21
14. Выбор языка субтитров	21
15. Выбор угла просмотра	21
16. Выбор системы цветного телевидения	22
17. Изменение размера изображения	22

СОДЕРЖАНИЕ

18. Повторное воспроизведение фрагмента	22
Воспроизведение дисков с файлами WMA, MP3, JPEG	23
Настройка функций	24
Меню установок	25
А. Основные установки	26
Выбор системы цветного телевидения	26
Защита экрана	26
Установка видео сигнала	27
Формат изображения	27
Пароль	28
Уровень защиты	29
Заводские настройки	29
Б. Установки языков	30
Язык надписей экранного меню	30
Язык звукового сопровождения	30
Язык субтитров	30
Язык меню диска	31
В. Аудио установки	31
Установки цифрового выхода	31
Изменение тональности	32
Г. Видео установки	32
Яркость	32
Контрастность	32
Цветность	32
Насыщенность	33
Резкость	33
Д. Установки громкоговорителей	34
Режим каналов	34
Сабвуфер	34
Усиление низких частот	35
Время запаздывания звука центрального громкоговорителя	35
Время запаздывания звука заднего громкоговорителя	35
Е. Установки системы Dolby Digital	36
Режим сжатия	36
Диапазон сжатия	37
Режимы каналов	37
Устранение неисправностей	39
Технические характеристики	41

ПРАВИЛА ЭКСПЛУАТАЦИИ

Система воспроизведения DVD-дисков «Домашний кинотеатр» включает в себя DVD-проигрыватель и акустические системы. Для правильного и безопасного использования до включения системы внимательно ознакомьтесь с настоящим руководством. Сохраните руководство для обращения к нему при необходимости впоследствии.

Соблюдайте меры предосторожности, изложенные в настоящем руководстве.

Срок годности изделия 5 лет.



Обратите внимание!

При подключении к сети внутри устройства присутствует высокое напряжение, представляющее опасность для жизни. В устройстве используется лазер, попадание луча которого в глаза и на кожу не допустимо. Не проводите разборку устройства. При необходимости ремонта обратитесь в сервисные организации.



Для предотвращения короткого замыкания и возгорания не допускайте нахождения устройства под дождем или в местах с повышенной влажностью. Не размещайте на устройстве вазы и другие сосуды с жидкостью. В случае попадания жидкости внутрь устройства немедленно отключите его от сети и обратитесь в сервисные службы.



Не эксплуатируйте устройство при повышенных температурах, рядом с приборами, излучающими тепло (радиаторами, теплообменниками, мощными усилителями и т.д.), в местах повышенного содержания пыли, сильной вибрации. Обеспечьте хорошую вентиляцию устройства. Не закрывайте вентиляционные отверстия устройства посторонними предметами.



Не делайте звучание излишне громким. Длительное воздействие звука повышенной громкости может привести к ухудшению слуха.

ПРАВИЛА ЭКСПЛУАТАЦИИ

Устройство рассчитано на подключение к сети переменного тока частотой 50 Гц, напряжением от 210 до 240 В. Не подключайте устройство к сети с параметрами отличным от указанных.

Шнур питания должен быть расположен таким образом, чтобы исключить вероятность его задевания или защемления каким-либо предметом. Обратите особое внимание на надежность соединения вилки шнура с розеткой сети переменного тока.

Размещение устройства рядом с теле, радио или видео аппаратурой может стать причиной плохого качества изображения и звучания. Размещайте проигрыватель на достаточном расстоянии от этой аппаратуры.

Не размещайте устройство на неустойчиво стоящих приспособлениях. Падение устройства может нарушить его работоспособность и стать причиной травм.

Для исключения пожара или поражения электрическим током не допускайте попадание посторонних предметов внутрь устройства.

Во избежание травмы не допускайте попадания пальцев в лоток для загрузки диска при его закрытии.

Не используйте соединения, не рекомендованные производителем устройства, так как это может стать причиной несчастного случая и повреждения устройства

Все подключения производите при отключении внешних устройств от сети переменного тока.

ПРАВИЛА ЭКСПЛУАТАЦИИ

В случае если устройство не используется длительное время, выключите его, отключите шнур питания от сети переменного тока, извлеките батарейки из пульта дистанционного управления.

Не оставляйте устройство во включенном состоянии без присмотра. При первых признаках неисправностей выключите устройство, отключите шнур питания от сети переменного тока и обратитесь в сервисные центры. Не проводите ремонт устройства самостоятельно. Необходимо обратиться в сервисные центры, если:

- а) повреждены шнур питания или его вилка;
- б) при работе устройства появились непривычные запахи или дым,
- в) нарушена целостность корпуса;
- г) внутрь устройства попала жидкость или посторонние предметы;
- д) устройство подверглось воздействию дождя или воды;
- е) устройство полностью или частично не выполняет свои функции.

После завершения ремонта или сервисного обслуживания проверьте работоспособность устройства.

ТЕХНИЧЕСКОЕ ОБСЛУЖИВАНИЕ

Общие сведения

1. При необходимости транспортирования устройства используйте коробку и упаковочные материалы изготовителя.
2. При длительном не использовании устройства может ухудшиться качество его работы. Периодически включайте его.
3. Конденсация влаги на оптической линзе лазерной считывающей системы проигрывателя может стать причиной ухудшения качества воспроизведения. Конденсация влаги может произойти, если:
 - проигрыватель был перенесен из холодного помещения в теплое;
 - проигрыватель находился длительное время в сыром помещении.

В этом случае, извлеките диск и выдержите проигрыватель в нормальных условиях примерно один час (до испарения влаги).

4. Не открывайте лоток для загрузки дисков до прекращения воспроизведения. Это может привести к повреждению диска и загрузочного устройства.

Внимание:

Через каждые 1000 часов эксплуатации проигрывателя (в зависимости от условий эксплуатации) рекомендуется обращаться в сервисные центры для чистки оптической линзы.

Чистка

1. Для очистки устройства используйте мягкую сухую ткань. Не допускайте попадания внутрь устройства посторонних предметов.
2. Для удаления въевшейся грязи смочите ткань в слабом растворе моющего средства, хорошо выжмите и протрите ею поверхность устройства. Затем протрите эту поверхность сухой тканью.
3. Не применяйте для очистки устройства абразивные вещества, спиртосодержащие вещества и другие растворители (керосин, бензин и т.д.). Если Вы используете специальные химические средства, следуйте инструкциям по их применению.

ТЕХНИЧЕСКОЕ ОБСЛУЖИВАНИЕ

Обращение с дисками

Не касайтесь пальцами рабочей (без наклейки) стороны диска.

Не наклеивайте на диск скотч, наклейки и т.д.

Примечания:

Применение деформированных дисков и дисков нестандартной формы может привести к нарушению работоспособности проигрывателя.

Наличие грязи или царапин на рабочей поверхности диска может стать причиной ухудшения качества звучания.

Чистка дисков

Очищайте диск сухой хлопчатобумажной тканью в направлении от центра к краям.

В случае большой загрязненности сначала протрите диск влажной тканью, а затем сухой. Для очистки диска используйте специальные чистящие средства. Не используйте моющие средства, растворители или абразивные очистители.

Хранение дисков

Храните диски в вертикальном положении в специальных футлярах.

Не подвергайте диск воздействию прямого солнечного света, высоких температур от источников тепла.

Не храните диски в грязных, сырых помещениях (в ванной, рядом с моющими емкостями и т.д.).

СТРУКТУРА ЗАПИСИ НА ДИСКАХ

Видеозапись на диске DVD-Video может содержать одну или несколько глав (Title) - фильмов, клипов и т.д. Главы в свою очередь могут состоять из разделов (Chapter).

Диски Video CD содержат треки (Track) - музыкальные произведения, песни, видеосюжеты и т.д.

Диски Audio CD содержат треки (Track), диски MP3, WMA - файлы (File)- музыкальные произведения, песни и т.д. Файлы на дисках MP3, WMA могут быть объединены в папки (директории).

Диски MPEG, JPEG содержат файлы, которые могут быть объединены в папки (директории).

ТИПЫ ДИСКОВ

Проигрыватель может воспроизводить диски:

Тип диска	Размер	Воспроизведение	Формат	Примечание
DVD	12 см	Однослойный диск: 120 минут	Формат DVD: Сжатый Digital Audio Сжатый Digital Video (движущееся изображение)	
		Двуслойный диск: 240 минуты		
	8 см	Однослойный диск: 80 минут		
		Двуслойный диск: 180 минут		
SVCD	12 см	45 минут	Формат MPEG2: Сжатый Digital Audio Сжатый Digital Video (движущееся изображение)	Включая: SVCD, SVD
VCD	12 см	74 минут	Формат MPEG1: Сжатый Digital Audio Сжатый Digital Video (движущееся изображение)	Включая: VCD 2.0, VCD 1.1, VCD 1.0, DVCD
	8 см	20 минут		
CD	12 см	74 минут	Формат CD-DA: Digital Audio	
	8 см	20 минут		
HDCD	12 см	74 минут	Формат HDCD: Digital Audio	
MP3	12 см	600 минут	Сжатый Digital Audio	
JPEG	12 см	600 минут	Файлы с картинками	
WMA	12 см	Зависит от размера файлов	Сжатый Digital Audio	

ПОДКЛЮЧЕНИЯ

Все подключения проводите при отключении всех устройств от сети переменного тока. Ознакомьтесь с руководствами по эксплуатации на внешние устройства и выберите наилучший вариант подключения. Подключение аудио-видео кабелей производите с учетом цвета разъемов (цвета разъемов кабелей должны совпадать с цветами разъемов на проигрывателе, сабвуфере). Пример подключения показан на рисунке:

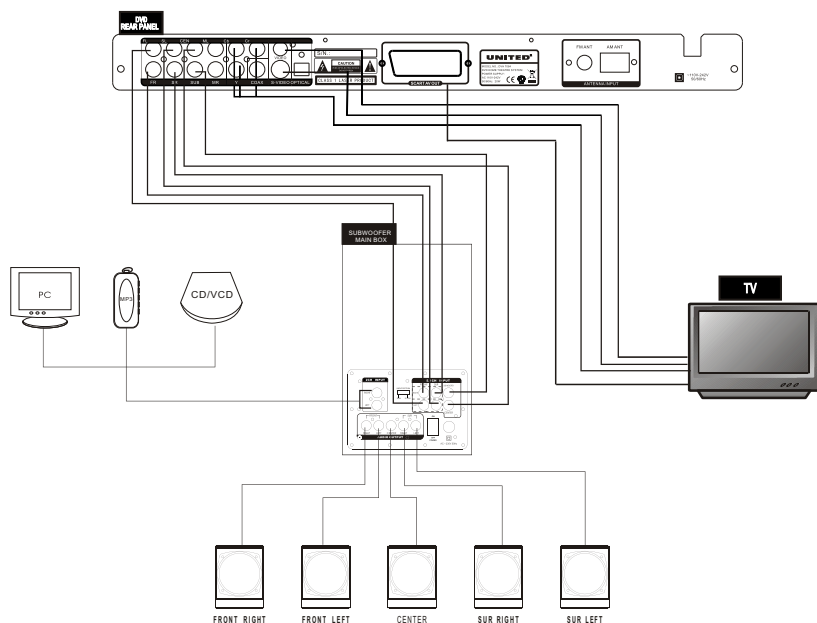

В зависимости от типа видеовхода телевизор (монитор) может быть подключен к одному из имеющихся на проигрывателе видеовыходу:

компонитный видеовыход проигрывателя (разъем желтого цвета)

выход S-Video

компонентный видеовыход (обеспечивает наилучшее качество изображения)

выход SCART

ПОДКЛЮЧЕНИЯ

Для использования громкоговорителей телевизора подключите его аудиовходы к аудиовыходам ML, MR проигрывателя (при подключении к разъемам SCART это подключение не требуется).

Примечания:

- Одновременное подключение видеовыходов может привести к ухудшению качества изображения
- Для подключения выбранных видеовыходов выберите необходимые видеонастройки в меню Video.

К сабвуферу подключаются акустические системы и аудиовыходы проигрывателя.

Для использования проигрывателя в режиме 5.1 каналов (при воспроизведении дисков DVD) подключите аудиовыходы 5.1 CH INPUT сабвуфера к аудиовыходам проигрывателя:

FRONT RIGHT → FR (кабелем зеленого цвета),

FRONT LEFT → FL (кабелем зеленого цвета),

CENTER → CEN (кабелем зеленого цвета),

SUR RIGHT → SR (кабелем черного цвета),

SUR LEFT → SL (кабелем черного цвета),

WOOFER → SUB (кабелем черного цвета),

Для использования проигрывателя в двухканальном режиме (при воспроизведении дисков CD, VCD, MP3, WMA) подключите аудиовыходы 2 CH INPUT сабвуфера RIGHT, LEFT к аудиовыходам ML, MR проигрывателя соответственно.

Примечания:

- Переключение двухканального режима (2CH) и режима 5.1 каналов (5.1 CH) осуществляется с помощью переключателя INPUT OPTION сабвуфера.
- Для включения режима 5.1 каналов выберите необходимые установки в меню Speaker Setup.

РАСПОЛОЖЕНИЕ ОРГАНОВ УПРАВЛЕНИЯ И РАЗЪЕМОВ НА ПРОИГРЫВАТЕЛЕ

ПЕРЕДНЯЯ ПАНЕЛЬ

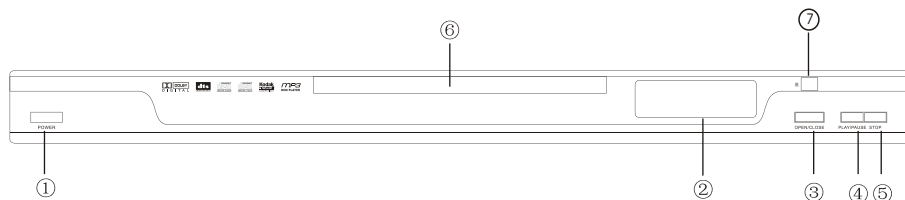

1. POWER - кнопка включения/ выключения
2. Дисплей
3. OPEN/CLOSE - кнопка выдвижения лотка для загрузки дисков
4. PLAY/PAUSE - кнопка воспроизведения / временного прекращения воспроизведения
5. STOP - кнопка прекращения воспроизведения
6. Загрузочное устройство (лоток)
7. Сенсор дистанционного управления

ЗАДНЯЯ СТЕНКА

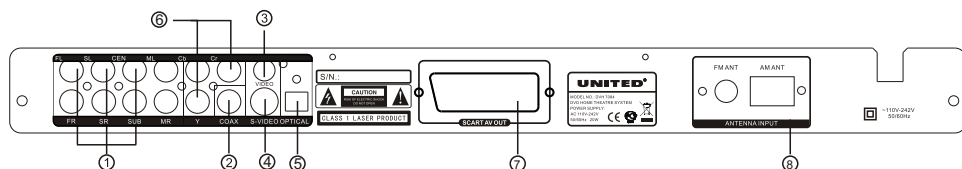

1. Аудио выходы 5.1 каналов
2. COAXIAL - коаксиальный цифровой аудио выход
3. VIDEO - композитный видео выход
4. S-VIDEO - видео выход S-VIDEO
5. OPTICAL - оптический цифровой аудио выход
6. Y, Cb, Cr – видео выходы компонентных сигналов
7. SCART - выход SCART
8. ANTENNA INPUT – гнезда для подключения антенн (AM, FM)
9. ML, MR – аудио выходы левого, правого каналов

ПУЛЬТ ДИСТАНЦИОННОГО УПРАВЛЕНИЯ

НАЗНАЧЕНИЕ КНОПОК НА ПУЛЬТЕ ДИСТАНЦИОННОГО УПРАВЛЕНИЯ (ПДУ)

1. ▲ OPEN/CLOSE-

нажмите кнопку для выдвижения лотка для загрузки дисков. Нажмите кнопку повторно для его возврата в исходное положение.

2. ►► NEXT -

нажмите кнопку для перехода к последующему разделу, (главе, треку, файлу).

3. ►/||

PLAY/PAUSE - нажмите кнопку для начала воспроизведения.

Нажмите кнопку повторно для временного прекращения воспроизведения. Нажмите кнопку еще раз для возврата к нормальному воспроизведению после его прекращения или после выбора одного из режимов воспроизведения.

4. DISPLAY –

нажмите кнопку для вызова экранного меню.

5. ►► FORWARD -

нажатием кнопки выберите один из режимов ускоренного воспроизведения вперед или настройтесь на станцию.

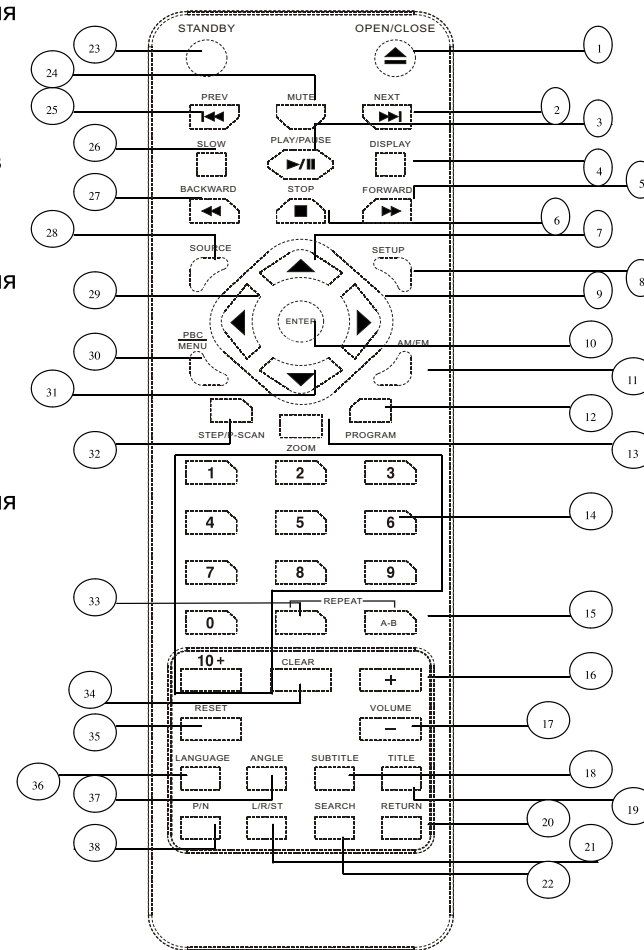

ПУЛЬТ ДИСТАНЦИОННОГО УПРАВЛЕНИЯ

6. ■ STOP - нажмите кнопку для прекращения воспроизведения.
7. ▲ - нажимайте кнопку для перемещения в меню вверх.
8. SETUP – нажмите кнопку для вызова меню установок.
9. ► - нажимайте кнопку для перемещения в меню вправо.
10. ENTER – нажмите кнопку для подтверждения выбранной функции.
11. AM / FM– нажмите кнопку для переключения диапазонов.
12. PROGRAM - нажмите кнопку для установки последовательности воспроизведения (программы).
13. ZOOM - последовательным нажатием кнопки выберите один из режимов увеличения размера изображения или вернитесь к нормальному размеру.
14. 0-10+ - нажимайте кнопки с цифрами для выбора глав (разделов, треков, файлов).
15. A-B – нажмите кнопку в начале фрагмента, который Вы хотите повторить (A). Нажмите кнопку в конце фрагмента (B). Воспроизведение выбранного фрагмента начнется автоматически. Нажмите кнопку еще раз для выключения повтора фрагмента.
16. VOLUME +- - нажмите кнопку для увеличения громкости.
17. VOLUME - - нажмите кнопку для уменьшения громкости.
18. SUBTITLE – последовательным нажатием кнопки выберите язык субтитров.
19. TITLE – нажмите кнопку для вызова меню глав.
20. RETURN – нажмите кнопку для возврата в меню.
21. L/R/ST - последовательным нажатием кнопки выберите один из режимов каналов, режим стереофонического или монофонического приема станций.
22. SEARCH – нажмите кнопку для выбора начала воспроизведения.
23. STANDBY – нажмите кнопку для включения или выключения с переходом в режим ожидания.
24. MUTE - нажмите кнопку для выключения звука. Нажмите кнопку повторно для включения звука.
25. ⏪ PREV - нажмите кнопку для перехода к предыдущему разделу ((главе, треку, файлу).
26. SLOW - последовательным нажатием кнопки выберите один из режимов замедленного воспроизведения вперед, назад или вернитесь к нормальному воспроизведению.
 27. ⏩ BACKWARD - нажатием кнопки выберите один из режимов ускоренного воспроизведения назад или настройтесь на станцию.

ПУЛЬТ ДИСТАНЦИОННОГО УПРАВЛЕНИЯ

28. SOURCE - последовательным нажатием кнопки выберите один из режимов работы.
29. ◀ - нажимайте кнопку для перемещения в меню влево.
30. PBC/MENU – нажмите кнопку для включения функции PBC дисков SVCD, VCD2.0 или вызова меню дисков DVD.
31. ▼ - нажимайте кнопку для перемещения в меню вниз.
32. STEP/P-SCAN – нажмите кнопку для включения покадрового просмотра. Нажмите кнопку для включения прогрессивной развертки.
33. REPEAT – последовательным нажатием кнопки выберите один из режимов или вернитесь к нормальному воспроизведению.
34. CLEAR – нажмите кнопку для удаления ошибочно введенных символов.
35. RESET - нажмите кнопку для возврата к заводским установкам.
36. LANGUAGE- последовательным нажатием кнопки выберите язык звукового сопровождения.
37. ANGLE – последовательным нажатием кнопки установите угол просмотра.
38. P/N – последовательным нажатием кнопки выберите систему цветного телевидения.

Примечания. 1. Некоторые функции кнопками на ПДУ могут не выполняются.
2. Выполнение функций, описанных в настоящем руководстве, зависит от записи на диске.
3. При не выполнении функции на экране телевизора высветится надпись INVALID KEY (⊗).

ОСНОВНЫЕ ОПЕРАЦИИ

1. Включение/выключение

Включите проигрыватель нажатием кнопки **POWER** на проигрывателе или кнопки **STANDBY** на ПДУ. Если в проигрывателе нет диска или диск не читается, то на экране телевизора высветится надпись **NO DISC**. Для включения сабвуфера переведите переключатель **POWER** на его задней стенке в положение **ON**.

Для выключения проигрывателя нажмите кнопку **POWER** повторно, сабвуфера - переведите переключатель **POWER** в положение **OFF**.

2. Установка и извлечение диска

Для установки диска нажмите кнопку **OPEN/CLOSE** на проигрывателе или на ПДУ. На экране телевизора высветится надпись **OPEN**. После выдвигания лотка для загрузки дисков установите в него диск рабочей стороной вниз и верните лоток в исходное положение повторным нажатием кнопки **OPEN/CLOSE**. На экране телевизора высветится надпись **CLOSE**. Через несколько секунд автоматически начнется воспроизведение диска.

Примечание. Для начала воспроизведения некоторых дисков необходимо нажать кнопку **PLAY/PAUSE** на проигрывателе или на ПДУ или кнопку **ENTER** на ПДУ.

Для извлечения диска остановите воспроизведение нажатием кнопки **STOP** на проигрывателе или на ПДУ и нажмите кнопку **OPEN/CLOSE**. После выдвигания лотка извлеките диск и нажмите кнопку **OPEN/CLOSE** для возврата лотка в исходное положение.

3. Прекращение воспроизведения

Нажмите кнопку **STOP** на проигрывателе или на ПДУ для прекращения воспроизведения. На экране телевизора высветится надпись **Quasi Stop**. После включения воспроизведение начнется с момента, на котором оно было остановлено.

Если Вы нажмете кнопку два раза, то после включения воспроизведение начнется с начала диска.

4. Регулировка громкости

Нажмите кнопку **VOLUME+** для увеличения громкости звучания, нажмите кнопку **VOLUME-** - для ее уменьшения

Примечание.

Функция не выполняется при выборе режима **PCM**.

5. Выключение звука

Для выключения звука нажмите кнопку **MUTE**. После этого на экране телевизора высветится надпись **MUTE**. Для включения звука повторно нажмите кнопку **MUTE** или одну из кнопок **VOLUME+**, **VOLUME-**.

ОСНОВНЫЕ ОПЕРАЦИИ ПРИ ВОСПРОИЗВЕДЕНИИ

1. Выбор из меню

Некоторые диски **DVD**, **SVCD**, **VCD2.0** имеют свои меню, в которых Вы можете выбрать необходимую установку или трек (главу, раздел) для воспроизведения.

- Для просмотра меню нажмите кнопку **PBC/MENU**.

Примечание. Просмотр меню при воспроизведении дисков **SVCD**, **VCD2.0** возможен при включенной функции **PBC**. Для включения функции **PBC** нажмите кнопку **PBC/MENU** после загрузки диска.

- Кнопками со стрелками или кнопками с цифрами выберите в меню необходимую установку (для дисков **DVD**) или необходимый трек (для дисков **SVCD**, **VCD2.0**) . Для подтверждения нажмите кнопку **PLAY/PAUSE** на проигрывателе или одну из кнопок **ENTER**, **PLAY/PAUSE** на ПДУ.
- Для возврата в основное меню при воспроизведении нажмите кнопку **RETURN**.

2. Выбор из меню глав дисков **DVD**

Нажмите кнопку **TITLE**. В появившемся меню кнопками со стрелками или кнопками с цифрами выберите главу и нажмите кнопку **ENTER** для начала ее воспроизведения.

Примечание. Воспроизведение начнется с первого раздела выбранной главы.

3. Выбор трека (файла, раздела) по номеру

При воспроизведении кнопками с цифрами Вы можете выбрать главу (трек, файл) по номеру. Для набора номеров от 1 до 10 нажмите одну из кнопок с цифрами 1-9, 10, номеров более 10 – сначала нажмите кнопку **10+** , а затем одну из кнопок с цифрами 1-9. Например, для выбора трека с номером 15, сначала нажмите кнопку **10+**, а затем – кнопку с цифрой **5**.

Примечание:

Выбор файлов дисков **MP3/JPEG** возможен из текущей страницы меню.

ОСНОВНЫЕ ОПЕРАЦИИ ПРИ ВОСПРОИЗВЕДЕНИИ

4. Переход к последующему (предыдущему) треку (файлу, главе, разделу)

Для перехода к последующему (предыдущему) треку (файлу, главе, разделу) нажмите кнопку ► (◄).

Примечание. При выключенной функции PBC нажатие кнопки ► при воспроизведении последнего трека диска VCD или нажатие кнопки ◄ при воспроизведении первого трека диска VCD приводит к прекращению воспроизведения.

5. Ускоренное воспроизведение вперед (назад)

При воспроизведении дисков DVD, SVCD, VCD последовательным нажатием кнопки ► (◄) Вы можете выбрать одну из четырех возможных скоростей ускоренного воспроизведения вперед (назад) или вернуться к нормальному воспроизведению. На экране телевизора будут высвечиваться коэффициенты ускоренного воспроизведения: X2, X4, X8, X20.

Для возврата к нормальному воспроизведению Вы можете также нажать кнопку **PLAY/PAUSE** на проигрывателе или на ПДУ.

Примечание. После окончания текущей главы (раздела) при воспроизведении дисков DVD, трека при воспроизведении дисков VCD с включенной функцией PBC воспроизведение вернется к нормальному режиму.

При воспроизведении дисков CD, HDCD, MP3, WMA возможен выбор только одной скорости X2.

6. Замедленное воспроизведение

Для замедленного воспроизведения дисков DVD, SVCD, VCD нажмите кнопку **SLOW**. Последовательным нажатием этой же кнопки выберите одну из шести возможных скоростей замедленного воспроизведения или вернитесь к нормальному воспроизведению. На экране телевизора будут высвечиваться коэффициенты замедленного воспроизведения: 1/2, 1/3, 1/4, 1/5, 1/6, 1/7.

Для возврата к нормальному воспроизведению Вы можете также нажать кнопку **PLAY/PAUSE** на проигрывателе или на ПДУ.

ОСНОВНЫЕ ОПЕРАЦИИ ПРИ ВОСПРОИЗВЕДЕНИИ

7. Воспроизведение по программе

Функция воспроизведения по программе позволяет установить последовательность воспроизведения до 16 треков (файлов, разделов).

- Нажмите кнопку **PROGRAM**. На экране телевизора появится меню воспроизведения по программе. Вид меню при воспроизведении дисков DVD, MP3, WMA, JPEG:

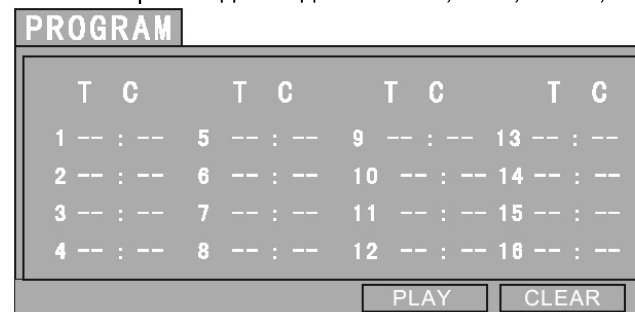

- Кнопками с цифрами введите номер главы, раздела (директории, трека, файла), которые Вы хотели бы воспроизвести первыми.
- Нажмите кнопку ▼ и установите номер главы, раздела (директории, трека, файла), которые Вы хотели бы воспроизвести вторыми.
- Аналогичным образом установите последовательность воспроизведения остальных глав, разделов (директорий, треков, файлов).
- Для начала воспроизведения по программе нажмите кнопку **PLAY/PAUSE** на проигрывателе или на ПДУ или кнопками со стрелками выберите в меню строку PLAY и нажмите кнопку **ENTER**. При воспроизведении по программе на экране телевизора будет высвечиваться набранная последовательность глав, разделов (директорий, треков, файлов).
- Для возврата к нормальному воспроизведению Вы можете нажать кнопку **STOP**, а затем кнопку **PLAY/PAUSE** на проигрывателе или на ПДУ.
- Для отмены программы кнопками со стрелками на ПДУ выберите в меню строку CLEAR и нажмите кнопку **ENTER**.

Примечание. При воспроизведении по программе дисков SVCD, VCD функция PBC автоматически выключается.

ОСНОВНЫЕ ОПЕРАЦИИ ПРИ ВОСПРОИЗВЕДЕНИИ

8. Повтор

Нажмите кнопку **REPEAT**. Последовательным нажатием кнопки **REPEAT** выберите один из режимов повтора:

при воспроизведении дисков SVCD, VCD, CD, HDCD:

- повтор текущего трека (на экране телевизора высвечивается надпись Track Repeat);

- повтор диска (на экране телевизора высвечивается надпись Disc Repeat)

или вернитесь к нормальному воспроизведению (на экране телевизора высвечивается надпись Off);

при воспроизведении дисков DVD:

- повтор раздела (на экране телевизора высвечивается надпись Chapter Repeat);

- повтор главы (на экране телевизора высвечивается надпись Title Repeat);

или вернитесь к нормальному воспроизведению (на экране телевизора высвечивается надпись Off);

при воспроизведении дисков WMA, MP3, JPEG:

- повтор текущего трека, файла (на экране телевизора высвечивается надпись Track Repeat);

- повтор текущей директории (на экране телевизора высвечивается надпись Directory Repeat);

- повтор диска (на экране телевизора высвечивается надпись Disc Repeat)

или вернитесь к нормальному воспроизведению (на экране телевизора высвечивается надпись Off).

9. Выбор начала воспроизведения

При воспроизведении дисков DVD, SVCD, VCD, CD, нажмите кнопку **SEARCH**. В появившемся меню кнопками с цифрами и кнопками со стрелками Вы можете набрать номер трека (файла, главы, раздела)

или установить время, с которого Вы бы хотели начать воспроизведение. Для начала воспроизведения нажмите кнопку

ENTER.

Примечания:

Функция не выполняется в режиме воспроизведения по программе, при воспроизведении дисков WMA, MP3 JPEG.

При выборе начала воспроизведения дисков VCD функция PBC автоматически выключается.

ОСНОВНЫЕ ОПЕРАЦИИ ПРИ ВОСПРОИЗВЕДЕНИИ

10. Вызов экранного меню

Для просмотра меню с информацией о главах, разделах, треках диска нажмите кнопку **DISPLAY**.

а) При воспроизведении дисков DVD:

После первого нажатия кнопки **DISPLAY** на экране телевизора появится информация о типе диска, номере текущей главы, общем количестве глав, номере текущего раздела, общем количестве разделов главы, времени воспроизведения. После второго нажатия кнопки **DISPLAY** на экране телевизора высветится информация о языке звукового сопровождения и субтитров (номере выбранного языка и общем количестве языков), угле просмотра (номере выбранного угла и общем количестве углов просмотра), и т. д.

Для выхода из меню нажмите кнопку **DISPLAY** еще раз.

б) При воспроизведении других дисков:

После нажатия кнопки **DISPLAY** на экране телевизора появится информация о типе диска, номере воспроизводимого трека и общем количестве треков, включении звука, функции PBC (для дисков SVCD, VCD), режимах повтора, времени воспроизведения и т.д.

Для выхода из меню нажмите кнопку **DISPLAY** еще раз.

11. Просмотр, сканирование (опция)

При остановленном воспроизведении дисков SVCD, VCD нажмите кнопку **PBC/MENU**. На экране телевизора появятся маленькие изображения (картинки), соответствующие первым девяти трекам диска. Каждая из картинок будет воспроизводиться в течение 3-5 секунд.

- Для просмотра картинок следующих 9 треков нажмите кнопку **▶▶**, для просмотра картинок предыдущих 9 треков - кнопку **◀◀**.
- Для начала воспроизведения нажмите кнопку **PLAY/PAUSE** на проигрывателе или на ПДУ. Выбрать желаемый трек можно, набрав кнопками с цифрами номер, который высвечивается в верхнем углу каждого из 9 изображений.
- Для возврата к просмотру картинок нажмите кнопку **PBC/MENU**.
- Для включения сканирования (просмотра в течении 15 секунд) каждого трека после появления картинок повторно нажмите кнопку **PBC/MENU**. Для выключения сканирования нажмите кнопку **PLAY/PAUSE** на проигрывателе или на ПДУ.

Примечание. Если была включена функция PBC, то она автоматически выключится.

ОСНОВНЫЕ ОПЕРАЦИИ ПРИ ВОСПРОИЗВЕДЕНИИ

При остановленном воспроизведении дисков CD, HDCD после нажатия кнопки **PBC/MENU** начнется сканирование (прослушивание в течение 10-15 секунд) каждого из треков.

- Кнопками с цифрами Вы можете набрать номер трека, с которого начнется сканирование.
- Для возврата к нормальному воспроизведению нажмите кнопку **PLAY/PAUSE** на проигрывателе или на ПДУ.
- Для начала сканирования при воспроизведении нажмите кнопку **⏪**. Сканирование начнется с текущего трека, если он воспроизводился менее 15 секунд, или со следующего трека, если время воспроизведения превысило 15 секунд.

12. Выбор режимов каналов

Последовательным нажатием кнопки **L/R/ST** выберите один из режимов каналов:

а) При воспроизведении дисков SVCD, VCD: Stereo L/R (стерео), L/L (левые каналы), R/R (правые каналы), L/L Auto A/D Detect (левые каналы с преобразованием), R/R Auto A/D Detect (правые каналы с преобразованием);

б) При воспроизведении дисков CD, HDCD, WMA, MP3: Stereo L/R (стерео), L/L (левые каналы), R/R (правые каналы).

Примечание. При воспроизведении дисков VCD с двумя языками звукового сопровождения нажатием кнопки **L/R/ST** можно выбрать один из них.

13 Выбор языка звукового сопровождения

При воспроизведении дисков DVD последовательным нажатием кнопки **LANGUAGE** выберите один из языков звукового сопровождения.

Примечание. Функция выполнима только при воспроизведении дисков, имеющих более одного языка звукового сопровождения.

14. Выбор языка субтитров

При воспроизведении дисков DVD последовательным нажатием кнопки **SUBTITLE** выберите один из языков субтитров или отключите их.

Примечание. Функция выполнима только при воспроизведении дисков, имеющих более одного языка субтитров.

15. Выбор угла просмотра

При воспроизведении дисков DVD последовательным нажатием кнопки **ANGLE** выберите один из 4 углов просмотра (символ угла – символ камера и номер будет высвечиваться на экране телевизора) или отключите символ (надпись Off на экране телевизора).

Примечание. Функция выполнима только при воспроизведении дисков, имеющих более одного угла просмотра. В противном случае на

ОСНОВНЫЕ ОПЕРАЦИИ ПРИ ВОСПРОИЗВЕДЕНИИ

экране телевизора будет высвечиваться надпись INVALID KEY.

16. Выбор системы цветного телевидения

Последовательным нажатием кнопки **P/N** выберите систему цветного телевидения: NTSC, PAL или режим автоматического выбора системы цветного телевидения AUTO.

17. Изменение размера изображения

При воспроизведении дисков DVD, SVCD, VCD, JPEG последовательным нажатием кнопки **ZOOM** выберите один из режимов увеличения (уменьшения) размера изображения или вернитесь к нормальному размеру изображения. На экране телевизора будет высвечиваться один из коэффициентов увеличения размера изображения: Zoom 1, Zoom 2, Zoom 3 или его уменьшения: Zoom 1/2, Zoom 1/3, Zoom 1/4. При возврате к нормальному размеру изображения на экране телевизора высветится надпись Zoom Off.

Примечания:

Функция не выполняется при высвечивании на экране телевизора меню.

В режимах увеличения изображения кнопками со стрелками Вы можете изменять положение картинки.

18. Повторное воспроизведение фрагмента

При воспроизведении диска DVD, SVCD, VCD, CD, HDCD, WMA, MP3 Вы можете повторить воспроизведение выбранного фрагмента.

Нажмите кнопку **A-B** в начале фрагмента, который Вы хотите повторить. На экране телевизора высветится надпись REPEAT A-.

Нажмите кнопку **A-B** повторно в конце фрагмента, который Вы хотите повторить. На экране телевизора высветится надпись REPEAT A-B.

Воспроизведение выбранного фрагмента начнется автоматически.

Повтор фрагмента будет продолжаться до тех пор, пока кнопка **A-B** не будет нажата вновь.

Примечание.

Повтор выбранного фрагмента возможен только в пределах текущего трека при воспроизведении дисков SVCD, VCD, CD, или в пределах текущего раздела (главы, если она не содержит разделов) при воспроизведении дисков DVD.

ВОСПРОИЗВЕДЕНИЕ ДИСКОВ С ФАЙЛАМИ WMA, MP3, JPEG

После загрузки дисков с файлами MP3, JPEG на экране телевизора появится меню с названиями всех имеющихся на диске директорий, файлов первой директории и начнется воспроизведение первого файла первой директории.

Примечание. При наличии на диске файлов разных типов первыми будут воспроизводиться файлы MP3.

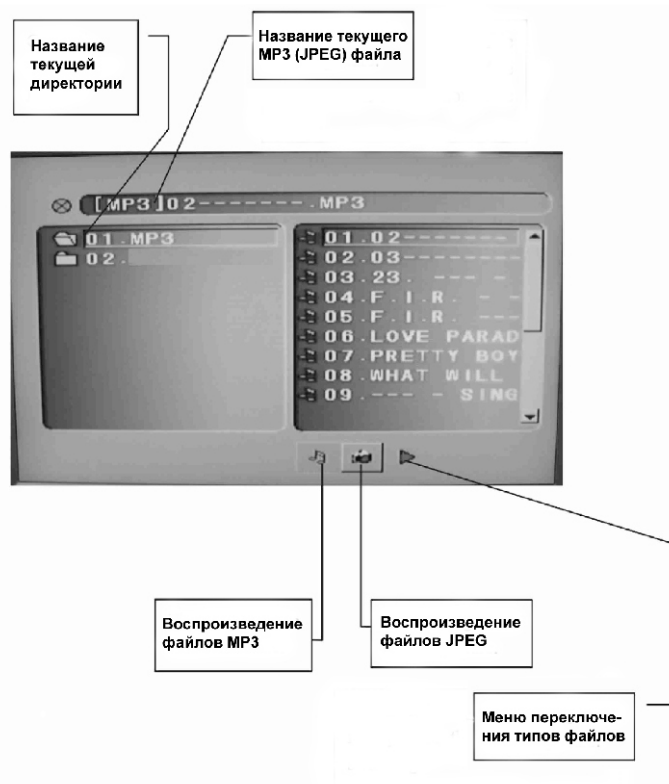

ВОСПРОИЗВЕДЕНИЕ ДИСКОВ С ФАЙЛАМИ WMA, MP3, JPEG

1. Кнопками со стрелками Вы можете выбрать желаемую директорию, а затем в выбранной директории - выбрать файл.

Вы можете так же выбрать необходимый файл кнопками с цифрами на ПДУ. Для набора номеров от 1 до 10 нажмите одну из кнопок с цифрами 1-9, 10, номеров более 10 – сначала нажмите кнопку 10+ , а затем одну из кнопок с цифрами 1.

После выбора файла для начала воспроизведения нажмите кнопку **ENTER**.

2. При наличии на диске файлов разных типов для их выбора Вы можете воспользоваться меню переключения типов файлов в нижней части экрана, в котором будут высвечиваться символы имеющихся на диске типов файлов. Для этого кнопками ► (◀) сначала войдите в меню типов файлов, а затем этими же кнопками выберите необходимый тип файла. Нажмите кнопку **ENTER** для подтверждения. Вернуться в меню файлов (директорий) можно нажатием кнопок ►◀.

3. При воспроизведении файлов JPEG (с дисков с MP3 и JPEG файлами) нажмите кнопку **RETURN** для возврата в основное меню **JPEG** файлов.

4 При воспроизведении дисков с файлами JPEG последовательным нажатием кнопки **PROGRAM** Вы можете выбрать один из 17 режимов появления картинки: сверху вниз; снизу вверх; слева направо; справа налево; по диагонали слева сверху направо вниз; по диагонали справа сверху влево вниз; по диагонали слева снизу направо вверх; по диагонали справа снизу влево вверх; из центра вверх, вниз; сверху, снизу в центр; из центра влево, вправо; слева, справа в центр; фрагментами горизонтально; фрагментами вертикально; со всех сторон в центр; в произвольном порядке или вернуться к нормальному режиму.

5. При воспроизведении дисков с файлами JPEG Вы можете поворачивать картинки во время их просмотра или при остановленном просмотре: Нажмите кнопку ▲ для переворота картинки по вертикали; кнопку ▼ - для переворота по горизонтали; кнопку ◀ - для поворота на 90 ° против часовой стрелки, кнопку ► - для поворота на 90 ° по часовой стрелке.

6. При остановленном просмотре файлов JPEG нажмите кнопку **PBC/MENU** для одновременного просмотра 12 картинок. Нажатием кнопки ►► (◀◀) Вы можете выбрать последующие (предыдущие) 12 картинок. Вы можете выбрать картинку для ее просмотра на полном экране набрав ее номер кнопками с цифрами.

НАСТРОЙКА ФУНКЦИЙ

МЕНЮ УСТАНОВОК

Нажмите кнопку **SETUP**. После чего на экране телевизора появится основное меню:

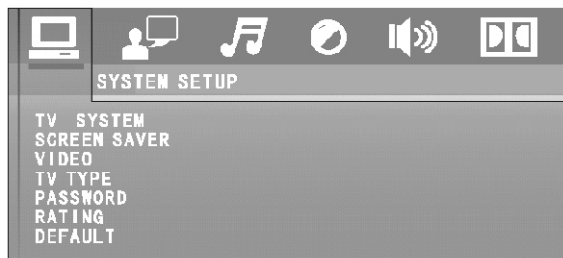

1. Кнопками ◀ ▶ выберите в верхней строке символ необходимого Вам меню установок (на экране телевизора также высвечивается выбранное меню установок).
2. Кнопками ▼ ▲ выберите параметр (режим) и нажмите кнопку ▶.

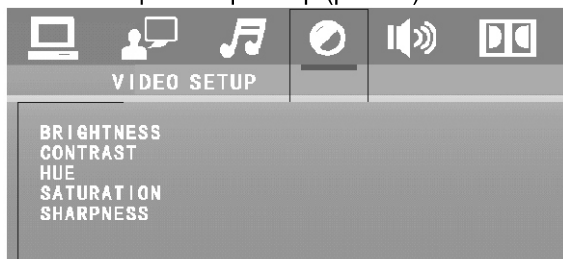

3. Кнопками ▼ ▲ выберите значение параметра и нажмите кнопку **ENTER**.

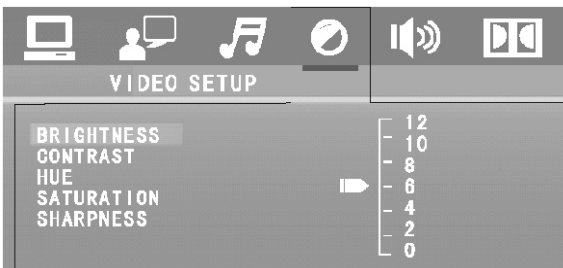

4. Для возврата в меню установок нажмите кнопку ▲.
5. Для выхода из меню установок повторно нажмите кнопку **SETUP**.

НАСТРОЙКА ФУНКЦИЙ

Примечание. Выход из меню установок после сохранения выбранных значений параметров возможен после нажатия кнопок P/N, SUBTITLE, FORWARD, FORWARD, VOLUME+/-, PBC/MENU, TITLE, RETURN, PLAY/PAUSE, STOP, STEP, NEXT, PREV, ZOOM, SEARCH, PROGRAM, REPEAT, A-B, ANGLE, LANGUAGE, L/R/ST, DISPLAY, MUTE.

A. SYSTEM SETUP (ОСНОВНЫЕ УСТАНОВКИ)

◆ TV SYSTEM (Выбор системы цветного телевидения)

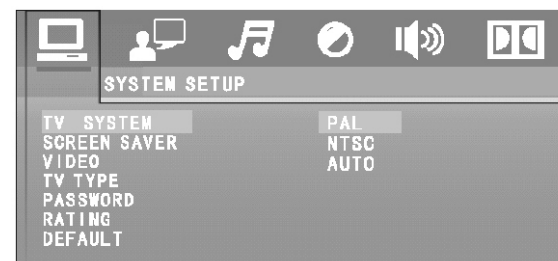

После выбора меню TV SYSTEM Вы можете выбрать систему цветного телевидения:

- PAL - для телевизора с системой PAL;
- NTSC - для телевизора с системой NTSC;
- AUTO - для автоматического выбора системы цветного телевидения.

Изначально установлена система цветного телевидения PAL.

◆ SCREEN SAVER (Защита экрана)

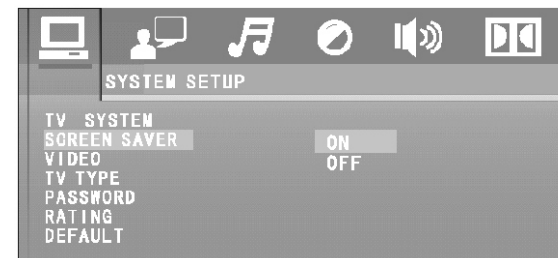

НАСТРОЙКА ФУНКЦИЙ

Если в течение минуты или более воспроизведение остановлено или изображение неподвижно, то при включении сохранения экрана появится перемещающееся изображение (заставка), которое защищает экран телевизора от повреждений. После выбора меню SCREEN SAVER Вы можете выбрать параметр:

- ON - для включения заставки;
- OFF - для выключения заставки.

Изначально заставка включена.

◆ VIDEO (Установки видеосигнала)

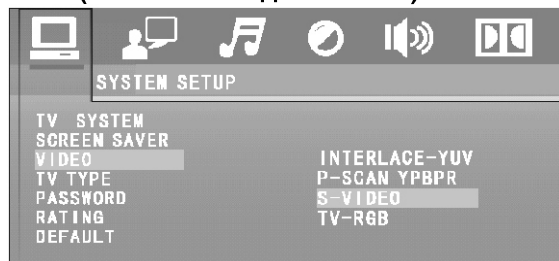

После выбора меню VIDEO Вы можете выбрать параметр:

- INTERLACE-YUV – при подключении телевизора с чересстрочной разверткой к компонентному выходу Y. Cb. Cr;
- P-SCAN YPBPR- при подключении телевизора с прогрессивной разверткой к компонентному выходу Y. Cb. Cr.
- S-VIDEO - при подключении телевизора с прогрессивной разверткой к видео выходу S-Video;
- TV-RGB - при подключении телевизора к выходу SCART или композитному видео выходу.

◆ TV TYPE (Формат изображения)

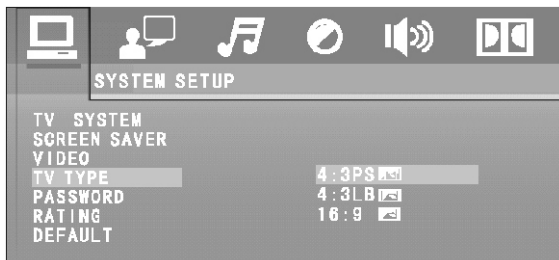

НАСТРОЙКА ФУНКЦИЙ

После выбора меню TV TYPE Вы можете выбрать формат экрана для Вашего телевизора:

- 4:3 PS (ОБЫЧНЫЙ)

Режим выбирается при подключении проигрывателя к обычному телевизору. В этом режиме широкоэкранные изображения отображаются на экране телевизора с частично обрезанными краями.

- 4:3 LB (ОБЫЧНЫЙ)

Режим выбирается при подключении проигрывателя к обычному телевизору. В этом режиме широкоэкранные изображения отображаются на экране телевизора с черными полосами снизу и сверху изображения.

- 16:9 (ШИРОКОЭКРАННЫЙ)

Режим выбирается при подключении проигрывателя к широкоэкранному телевизору. При подключении телевизора с обычным экраном в этом режиме возможно искажения изображения.

Примечание. Наличие формата зависит от записи на диске.

Некоторые диски не воспроизводят изображение в формате, который Вы выбрали.

◆ PASSWORD (Пароль)

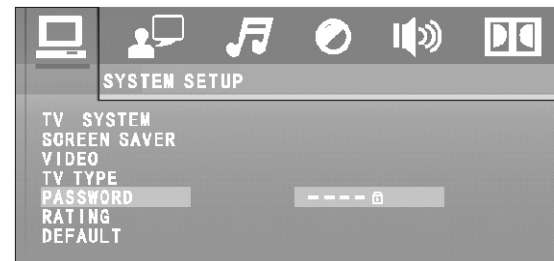

Пароль используется для изменения уровней защиты.

После выбора меню PASSWORD кнопками с цифрами на ПДУ введите 4-х значный пароль и нажмите кнопку **ENTER**. При этом на экране телевизора появится символ закрытого замка.

Для изменения пароля сначала введите старый пароль, а затем введите новый пароль. Если Вы забыли свой пароль, то введите 0000.

НАСТРОЙКА ФУНКЦИЙ

◆ RATING (Уровень защиты)

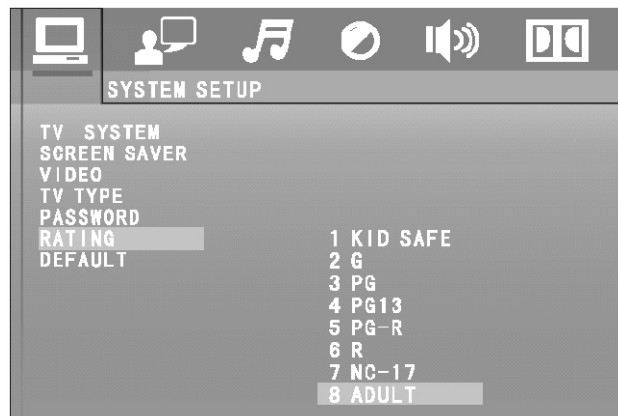

Некоторые диски позволяют устанавливать уровень защиты (от детей) при просмотре видеозаписей. Фрагменты с кодом защиты выше установленного воспроизводиться не будут. Установленный уровень защиты может быть изменен только после введения пароля.

После выбора меню RATING Вы можете выбрать уровень защиты:

- 1 KID SAFE – для детей всех возрастов;
- 2 G – для всех;
- 3 PG – просмотр детьми в присутствии родителей;
- 4 PG13 – для детей до 13 лет;
- 5 PG-R – для просмотра дисков с надписью PG-R;
- 6 R – просмотр детьми до 17 лет в присутствии родителей;
- 7 NC-17 – для детей до 17 лет;
- 8 ADULT – для совершеннолетних (старше 17 лет).

◆ DEFAULT (Заводские настройки)

В этом меню Вы можете вернуться к изначальным (заводским) настройкам каждой функции, установленным на предприятии-изготовителе.

НАСТРОЙКА ФУНКЦИЙ

Б. LANGUAGE SETUP (УСТАНОВКИ ЯЗЫКОВ)

◆ OSD LANGUAGE (Язык надписей экранного меню)



После выбора меню OSD LANGUAGE выберите один из языков надписей экранного меню.

◆ AUDIO LANG (Язык звукового сопровождения)



После выбора меню AUDIO LANG выберите один из языков звукового сопровождения.

◆ SUBTITLE LANG (Язык субтитров)



После выбора меню SUBTITLE LANG выберите один из языков субтитров или отключите их.

НАСТРОЙКА ФУНКЦИЙ

◆ MENU LANG (Язык меню диска)

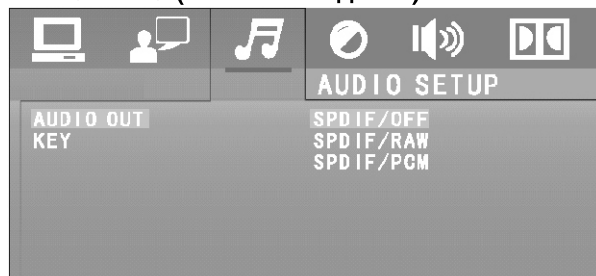

После выбора меню MENU LANG выберите один из языков меню диска.

В. AUDIO SETUP (АУДИО УСТАНОВКИ)

◆ AUDIO OUT (Установки цифрового выхода)



При воспроизведении записей с цифровым сигналом DOLBY DIGITAL, DTS, MPEG после выбора меню AUDIO OUT Вы можете выбрать один из режимов:

- SPDIF/OFF - для выключения цифрового сигнала (оптического и коаксиального цифрового выхода);
- SPDIF/RAW - для переключения в режим цифрового сигнала в формате SPDIF RAW (при подключении к усилителю мощности с декодером цифрового сигнала DOLBY DIGITAL, DTS, MPEG);
- SPDIF/PCM - для переключения в режим цифрового сигнала в формате SPDIF PCM (при подключении к 2-х каналному усилителю с цифровым входом).

НАСТРОЙКА ФУНКЦИЙ

◆ KEY (Изменение тональности)

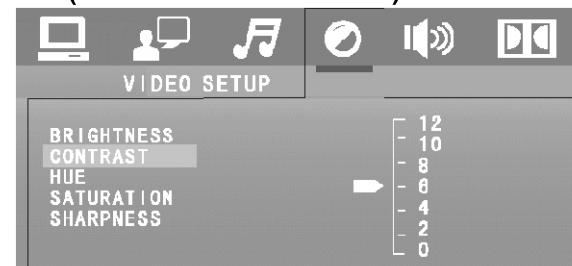

После выбора меню KEY кнопками ▲ ▼ установите желаемую тональность звучания и нажмите кнопку **ENTER** для подтверждения.

Г. VIDEO SETUP (ВИДЕО УСТАНОВКИ)

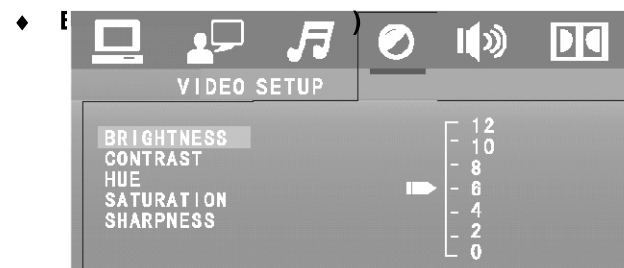

После выбора меню BRIGHTNESS кнопками ▲ ▼ установите желаемую яркость изображения и нажмите кнопку **ENTER** для подтверждения.

◆ CONTRAST (Контрастность)

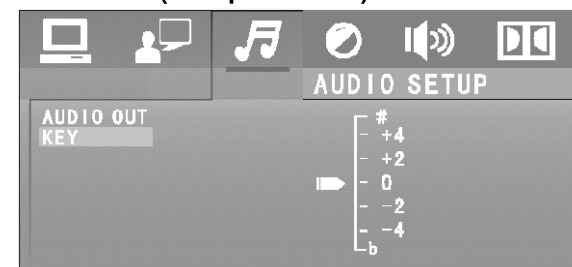

НАСТРОЙКА ФУНКЦИЙ

После выбора меню CONTRAST кнопками ▲ ▼ установите желаемую контрастность изображения и нажмите кнопку **ENTER** для подтверждения.

◆ HUE (Цветность)

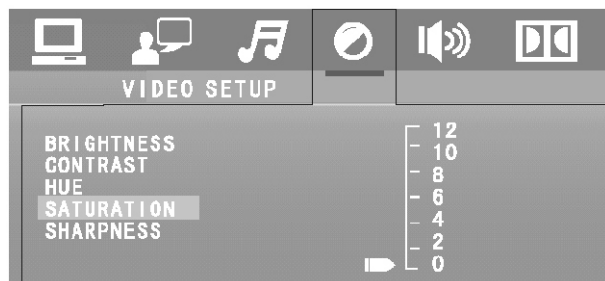

После выбора меню HUE кнопками ▲ ▼ установите желаемое соотношение цветов изображения и нажмите кнопку **ENTER** для подтверждения.

◆ SATURATION (Насыщенность)

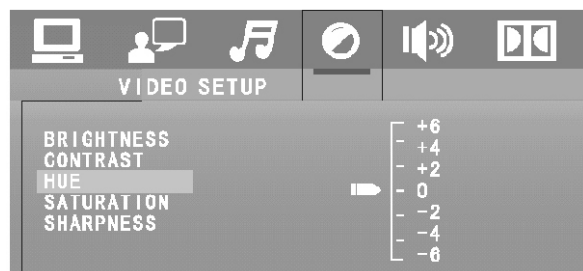

После выбора меню SATURATION кнопками ▲ ▼ установите желаемую насыщенность цветов и нажмите кнопку **ENTER** для подтверждения.

◆ SHARPNESS (Резкость)

После выбора меню SHARPNESS кнопками ▲ ▼ установите желаемую резкость изображения и нажмите кнопку **ENTER** для подтверждения.

НАСТРОЙКА ФУНКЦИЙ

Д. SPEAKER SETUP (УСТАНОВКИ ГРОМКОГОВОРИТЕЛЕЙ)

◆ DOWNMIX (РЕЖИМ КАНАЛОВ)

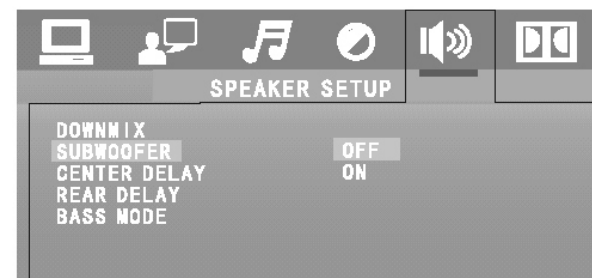

После выбора меню DOWNMIX Вы можете выбрать режимы:

- LT/RT – при воспроизведении дисков с записью в формате Pro Logic Dolby Digital сигналы центрального канала, левого и заднего каналов преобразуются в суммарные сигналы левого и правого передних каналов;
- STEREO - для преобразования 5.1 каналов в два стереоканала;
- VSS - для создания эффекта объемного звучания;
- 5.1 CH - для подключения выходов каналов в режиме 5.1 (передних, задних, центрального и сабвуфера).

◆ SUBWOOFER (САБВУФЕР)

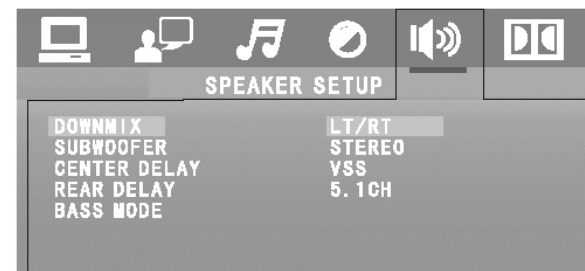

После выбора меню SUBWOOFER Вы можете выбрать параметр:

- ON - при подключении сабвуфера;
- OFF - если сабвуфер не подключен.

НАСТРОЙКА ФУНКЦИЙ

◆ BASS MODE (УСИЛЕНИЕ НИЗКИХ ЧАСТОТ)

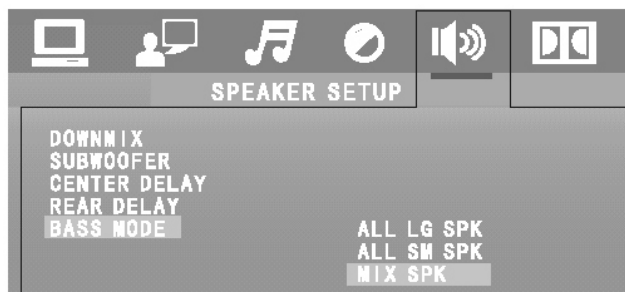

После выбора меню BASS MODE Вы можете выбрать один из режимов усиления низких частот в зависимости от типа громкоговорителя:

- ALL LG SPK - для широкополосных громкоговорителей (с диапазоном воспроизводимых частот 20 Гц-20 кГц);
- ALL SM SPK - для обычных громкоговорителей (с диапазоном воспроизводимых частот 200 Гц-20 кГц);
- MIX SPK - для переднего широкополосного громкоговорителя, заднего и центрального обычных громкоговорителей.

◆ CENTER DELAY (ВРЕМЯ ЗАПАЗДЫВАНИЯ ЗВУКА ЦЕНТРАЛЬНОГО ГРОМКОГОВОРИТЕЛЯ)

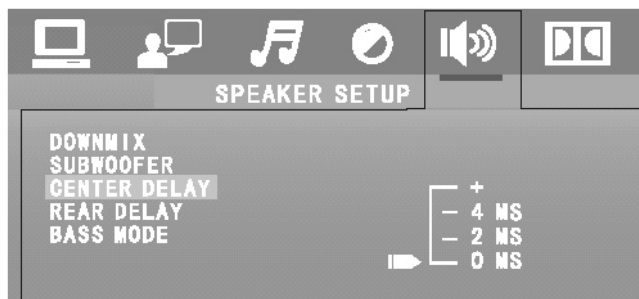

После выбора меню CENTER DELAY кнопками ▲ ▼ установите необходимое время запаздывания звука центрального громкоговорителя и нажмите кнопку **ENTER** для подтверждения.

НАСТРОЙКА ФУНКЦИЙ

◆ REAR DELAY (ВРЕМЯ ЗАПАЗДЫВАНИЯ ЗВУКА ЗАДНЕГО ГРОМКОГОВОРИТЕЛЯ)

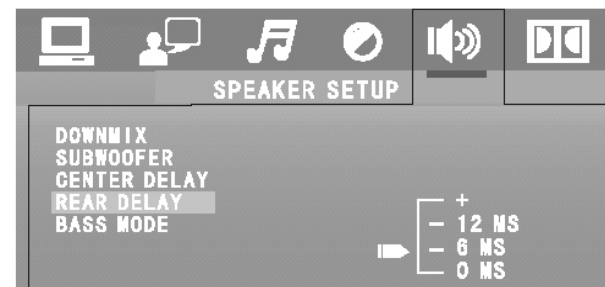

После выбора меню REAR DELAY кнопками ▲ ▼ установите необходимое время запаздывания звука заднего громкоговорителя и нажмите кнопку **ENTER** для подтверждения.

E. DIGITAL SETUP (УСТАНОВКИ СИСТЕМЫ DOLBY DIGITAL)

◆ OP MODE (РЕЖИМ СЖАТИЯ)

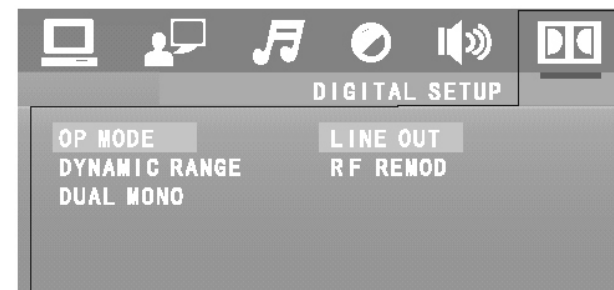

После выбора меню OP MODE выберите режим:

- LINE OUT - для регулировки сжатия сигнала. Этот режим используется при прослушивании записей при малых громкостях (например, в ночное время);
- RF REMOD - для отключения регулировки.

НАСТРОЙКА ФУНКЦИЙ

◆ DYNAMIC RANGE (Диапазон сжатия)

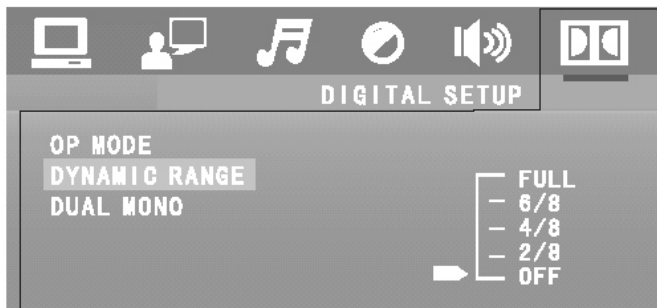

Эта функция позволяет изменять динамический диапазон (степень сжатия) звукового сигнала в режиме LINE OUT.

После выбора меню DYNAMIC RANGE кнопками ▲ ▼ установите желаемый динамический диапазон и нажмите кнопку **ENTER**. В положении FULL динамический диапазон минимальный, в положении OFF – максимальный.

Примечание. Функция выполняется при выборе режима DOWNMIX OFF.

◆ DUAL MONO (Режимы каналов)

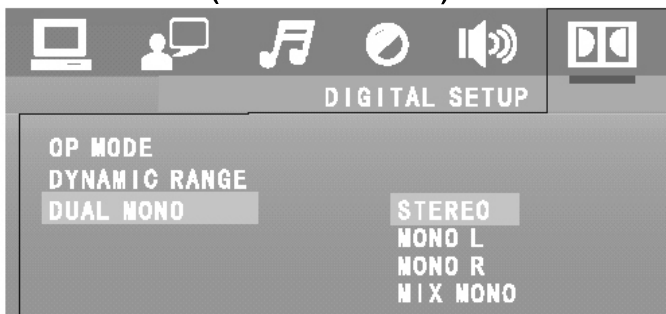

После выбора меню DUAL MONO выберите режим:

- STEREO - для подключения левого и правого каналов (стереозвучание);
- MONO L - для подключения левого канала;
- MONO R - для подключения правого канала;
- MIX MONO - для подключения левого и правого каналов (монорежим).

УПРАВЛЕНИЕ РАДИОПРИЕМНИКОМ

Нажатием кнопки **SOURCE** выберите режим радиоприема. Нажатием кнопки **AM/FM** выберите диапазон принимаемых частот.

Для автоматической настройки на станцию нажмите и удерживайте в нажатом положении несколько секунд кнопку **▶▶ (◀◀)**. Точную настройку на станцию Вы можете провести последовательным кратковременным нажатием этой же кнопки.

Для запоминания станции нажмите кнопку **ENTER**. После чего на дисплее высветится номер, под которым будет запомнена станция. Повторно нажмите кнопку **ENTER**. После запоминания станции на дисплее высветится надпись SAVING.

Выбрать запомненные станции Вы можете последовательным нажатием кнопки **▶▶ (◀◀)** или набрав их номер кнопками с цифрами ПДУ.

УСТРАНЕНИЕ НЕИСПРАВНОСТЕЙ

В процессе эксплуатации проигрывателя Вы можете столкнуться с проблемами, описанными ниже. Перед тем, как обратиться в ремонтные организации попробуйте устранить их самостоятельно.

Неисправность	Причина	Устранение
Не включается.	Не подается напряжение питания.	Проверьте правильность подключения к сети переменного тока. Нажмите кнопку POWER на проигрывателе.
Диск не воспроизводится.	Формат диска не поддерживается.	Установите другой диск.
	Диск загрязнен.	Очистите диск.
	Диск установлен не той стороной.	Установите диск правильно, надписью вверх.
	Неправильно выбран режим работы.	Проверьте правильность установки режимов работы.
Нет изображения (темный экран или полосы на экране)	Конденсация влаги в лазерной считывающей системе	Извлеките диск. Повторно загрузите диск после выдержки проигрывателя в нормальных условиях в течение 1-1.5 часа.
	Неправильное подключение вход телевизора.	Проверьте правильность подключения.
Нет изображения (темный экран или полосы на экране)	Неправильное соединение видеокабелей.	Проверьте правильность всех соединений.
	Неправильно выбран видеовыход.	Выберите другой видеовыход в меню основных установок.
	Неправильно выбрана система цветного телевидения.	Выберите другую систему цветного телевидения.
Изображение искажено	Диск загрязнен.	Очистите диск.
	Включено ускоренное воспроизведение.	Выключите ускоренное воспроизведение.
Отдельные фрагменты фильма не показываются	Установлен код защиты.	Измените код защиты в меню установки кода после ввода пароля 0000.

УСТРАНЕНИЕ НЕИСПРАВНОСТЕЙ

Неисправность	Причина	Устранение
Широкоформатное изображение показывается на экране телевизора в обычном формате.	Неправильно выбран формат изображения.	Выберите режим широкоформатного изображения в меню главных установок.
Нет звука	Неправильное соединение аудиокабелей.	Убедитесь, что все соединения выполнены правильно.
	Сабвуфер не включен.	Переведите переключатель POWER в положение ON.
	Неправильное подключение цифрового аудиовыхода.	Подключите аудиовыход в соответствии с меню установок.
ПДУ не работает	Неправильно установлены батарейки.	Проверьте правильность установки батареек.
	Разряжены батарейки.	Замените батарейки.
	ПДУ не направлен на сенсор ДУ на проигрывателе.	Направьте ПДУ на сенсор проигрывателя.
При нажатии кнопок отдельные функции не выполняются	ПДУ расположен далеко от проигрывателя	Максимальное расстояние от ПДУ до проигрывателя должно быть не более 5 метров.
	Воздействие заряда электростатического электричества, перегрузок по сети питания.	Выключите проигрыватель, отключите шнур питания от сети и через 5-10 минут включите проигрыватель вновь.
Не выполняются отдельные функции при воспроизведении дисков	Диск не поддерживает выбранную функцию (переключение угла, языка звукового сопровождения и т. д).	Используйте диск с необходимыми Вам функциями.

ТЕХНИЧЕСКИЕ ХАРАКТЕРИСТИКИ

Воспроизводимые диски	CD-DA, CD-MP3, DVD, Kodak Picture, CD-R, CD-RW
Аудиоформаты	MPEG1, Layer1, Layer2, , Layer3
Напряжение на видеовыходе (в размахе)	1 В, 75 Ом
Напряжение на аудиовыходе (в размахе)	1,8 В
Частотная характеристика	CD 4 Гц ~ 20 кГц DVD при частоте дискретизации 48 кГц: 4 Гц ~ 22 кГц 96 кГц: 4 Гц ~ 44 кГц
Отношение сигнал/шум	> 92дБ
Коэффициент гармонических искажений	0,04 %
Напряжение сети переменного тока	100-240 В, 50 Гц
Потребляемая мощность	25 Вт

В связи с проводимыми работами по усовершенствованию изделия конструкция, технические характеристики, комплект поставки могут быть изменены. Вид меню, выполнение некоторых функций может отличаться от приведенного выше описания.