

# **ЛОМТЕРЕЗКА**

**Модель 493.5**

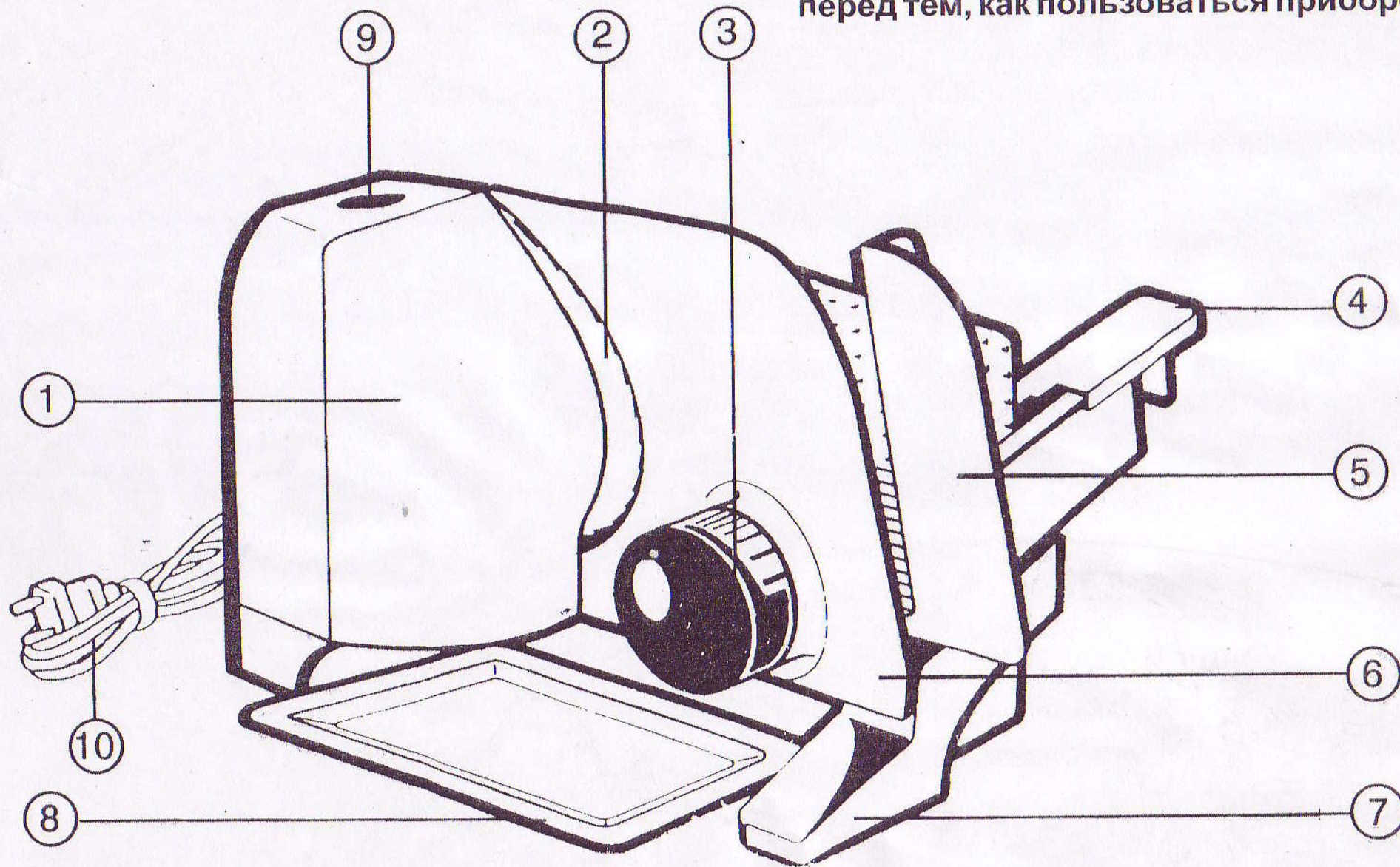

Внимательно прочитайте инструкцию перед тем, как пользоваться прибором.





## **А Описание**

1. Корпус ломтерезки
2. Нож из нержавеющей стали
3. Регулятор толщины ломтиков
4. Суппорт для остатков продукта с защитой пальцев
5. Движущиеся салазки
6. Направляющая панель
7. Ножки
8. Лоток для ломтиков
9. Выключатель с блокировкой для обеспечения безопасности
10. Электрический шнур

## **В Источник питания**

**Технические характеристики указаны на корпусе ломтерезки.**

Устройство оснащено стационарным электрическим шнуром и вилкой евростандарта.

## **С Меры безопасности**

Устройство соответствует требованиям безопасности.

Ознакомьтесь с правилами по эксплуатации перед тем, как пользоваться ломтерезкой:

- Внимательно прочитайте инструкцию.
- НЕ позволяйте детям пользоваться ломтерезкой без вашего контроля.
- НЕ ПОГРУЖАЙТЕ ЛОМТЕРЕЗКУ В ВОДУ.
- Перед очисткой устройства отключите его от сети.
- НЕ пользуйтесь ломтерезкой, если какие-либо детали повреждены или неисправны.
- В случае повреждения шнура питания его замена выполняется только в техническом центре.

- При обнаружении неисправностей обратитесь в сервис-центр.
- Следите, чтобы шнур не соприкасался с горячими предметами.
- Суппорт для остатков продукта можно убирать только тогда, когда размер или форма нарезаемого продукта не позволяют его применять.
- После использования, устанавливайте направляющую панель в позицию "0".
- Не оставляйте прибор без присмотра в местах, доступных для детей.
- НЕ МОЙТЕ ПРИБОР В ПОСУДОМОЕЧНОЙ МАШИНЕ.



## D Как пользоваться ломтерезкой

### **D1. Для чего применяется ломтерезка?**

С помощью ломтерезки можно нарезать хлеб, ветчину, колбасу, сыр, мясо и т.д.

### **D2. Перед использованием ломтерезки.**

Устройство предназначено для кратковременной непрерывной работы. Это значит, что максимально допустимое время непрерывного использования прибора 10 мин. По истечении этого времени выключите ломтерезку и дайте ей остыть. Прибор необходимо ставить на ровную, твердую поверхность.

### **D3. Регулировка толщины нарезки.**

Регулятор помогает установить желаемую толщину нарезки.

Допустимая толщина нарезки от 0 до 15 мм (Рис. 2).

Рис. 2

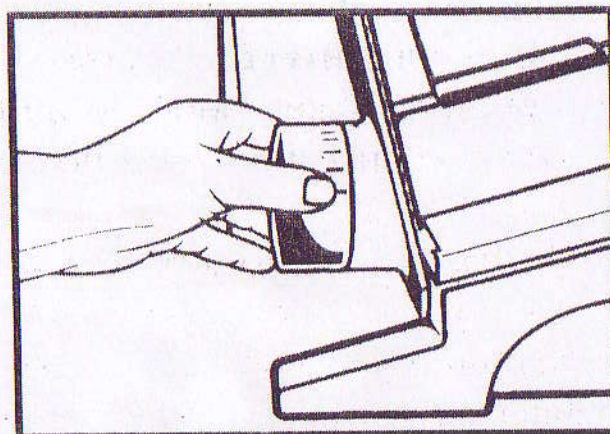

### **D4. Выключатель с блокировкой.**

Используется для включения/выключения мотора.

**Для включения** – нажмите кнопку и переведите вперед в позицию «включено».

**Для выключения** – отожмите кнопку (Рис. 3).

Рис. 3

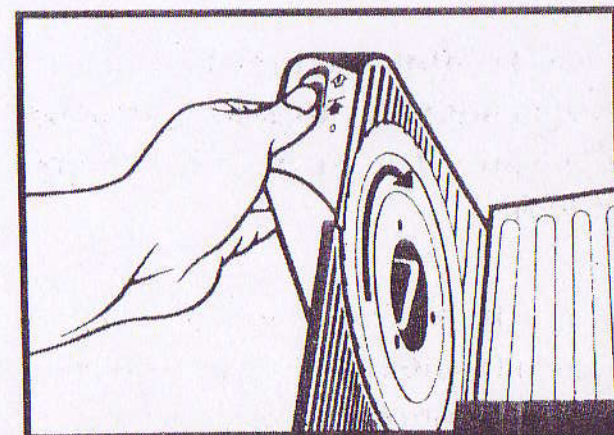



## D5. Нарезка продуктов.

Перед эксплуатацией прибора ознакомьтесь с инструкцией по применению.

Установите желаемую толщину нарезки с помощью регулятора. Лоток для ломтиков поставьте с левой стороны устройства.

Поместите продукт на пластину для подачи. Направляйте салазки, слегка прижимая продукт. Для того чтобы привести в действие прибор, поставьте выключатель в позицию «включено». Нарезанные ломтики укладываются на специальный лоток.

- Если корочка хлеба неравномерно пропечена (твердая/мягкая), располагайте продукт более жесткой стороной к ножу,
- Использование суппорта для остатков продукта позволяет нарезать весь продукт без остатка и обеспечивает безопасность при нарезке,
- По завершении работы приведите направляющую панель в позицию "0".

### Практические рекомендации:

- Если вы хотите нарезать сыр тонкими ломтиками, протрите лезвие влажной тканью.
- Нарезая ветчину, располагайте ее прослойкой сала вверх.
- Сохраняйте инструкцию по эксплуатации до окончания срока службы ломтерезки.
- Если устройство используется не по инструкции, производитель не несет ответственности за поломку.



## Е Уход и техническое обслуживание

### **Е1. Подготовка.**

Прежде чем приступить к чистке устройства, отключите его от сети и приведите направляющую панель в начальную позицию (Дождитесь полной остановки ножа).

- Не используйте абразивные чистящие средства. При необходимости протрите поверхность устройства влажной тканью.
- Не погружайте устройство в воду.

### **Е2. Чистка лезвия.**

Вы можете протирать лезвие мягкой влажной тканью. Время от времени протирайте место фиксации дискового ножа, предварительно сняв сам нож.

- Перед тем, как снять нож, отключите прибор от сети и поставьте направляющую панель в позицию "0". Для того чтобы снять нож, поверните болт, находящийся в середине лезвия, вправо ~ на 90° и снимите лезвие.

- **ВНИМАНИЕ! Нож очень острый. Чтобы поставить нож на место, повторите те же действия в обратном порядке.**

### **Е3. Другие детали.**

Вымойте суппорт для остатков продукта и салазки (не используйте посудомоечную машину).

Рис. 4

