

Поздравляем, Вы и MacBook Pro
созданы друг для друга.

Встроенная камера iSight

Проводите видеоконференцию одновременно с тремя коллегами в любой точке мира.

www.apple.com/macbookpro

Справка Mac  iSight



Spotlight

Ищите и находите данные на Вашем компьютере так же быстро, как Вы печатаете.

www.apple.com/macosx

Справка Mac  Spotlight

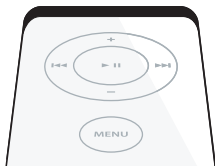

Управляйте Front Row с помощью пульта Apple Remote

Наслаждайтесь слайдами, фотографиями и фильмами, удобно расположившись на диване.

www.apple.com/macbookpro

Справка Mac  Front Row



www.

Публиковать

Веб-сайты одним щелчком

С легкостью создавайте целые веб-сайты и блоги, содержащие видео, подкасты и фотографии.

www.apple.com/ilife/iweb

Справка iWeb  веб-сайт

Подкасты

Записывайте профессионально звучащие подкасты с помощью звуковых эффектов и музыкальных заставок.

www.apple.com/ilife/garageband

Справка Garage Band  подкаст

Виджеты на Dashboard

Получайте актуальную информацию на лету. Просматривайте курсы акций, прогноз погоды, расписание полетов и многое другое.

www.apple.com/macosx

Справка Mac  Dashboard

Удовольствие от фотографий

Импортируйте, организуйте и обменивайтесь фотографиями количеством до 250.000 и создавайте из них великолепные фотоальбомы.

www.apple.com/ilife/iphoto

Справка iPhoto  фото



Содержание

Глава 1: На старт, внимание, марш!

- 9 Комплект поставки
- 9 Настройка MacBook Pro
- 15 Перевод MacBook Pro в режим сна или его выключение

Глава 2: Жизнь с MacBook Pro

- 20 Основные характеристики MacBook Pro
- 22 Дополнительные функции MacBook Pro
- 24 Функции клавиатуры MacBook Pro
- 26 Порты MacBook Pro
- 28 Использование аккумулятора MacBook Pro
- 30 Ответы на Ваши вопросы

Глава 3: Как увеличить объем памяти

- 35 Установка дополнительной памяти
- 43 Как убедиться, что MacBook Pro распознает новую память

Глава 4: Проблема, которая разрешима

- 46 неполадки, препятствующие работе с MacBook Pro
- 51 Использование программы «Apple Hardware Test»
- 52 Проблемы при подключении к Интернету
- 56 Сбои в беспроводной связи AirPort Extreme
- 56 Обновление Вашего программного обеспечения
- 57 Переустановка программного обеспечения, прилагаемого к MacBook Pro
- 59 Обслуживание и техническая поддержка
- 61 Где находится серийный номер компьютера

Глава 5: В заключение, важная информация

- 64 Важная информация по безопасности
- 67 Важная информация по эксплуатации
- 69 Соображения эргономики
- 71 Apple и окружающая среда
- 72 Regulatory Compliance Information

1

На старт, внимание, марш!

www.apple.com/macbookpro

Справка Mac  Ассистент миграции

MacBook Pro с 15-дюймовым монитором разработан таким образом, чтобы Вы смогли быстро установить его и сразу же приступить к работе. Если Вам еще не приходилось работать с MacBook Pro, или Вы впервые столкнулись с компьютерами Macintosh, этот раздел поможет Вам начать с ним работать.

Важно: Внимательно прочитайте все инструкции по установке (а также информацию по безопасности, начиная со стр. 64) перед первым использованием компьютера.

Если Вы опытный пользователь, то, возможно, уже обладаете достаточными знаниями, чтобы приступить к работе. Обязательно ознакомьтесь с информацией, приведенной в Главе 2 «Жизнь с MacBook Pro», чтобы узнать о его новых функциях.

Ответы на многочисленные вопросы Вы найдете в Справке Mac на Вашем компьютере. Информацию о Справке Mac Вы найдете в главе «Ответы на Ваши вопросы» на стр. 30. Поскольку Apple часто выпускает новые версии и обновления системного программного обеспечения, приведенные в данном руководстве иллюстрации могут немного отличаться от того, что Вы видите на экране.

Важно: Перед установкой MacBook Pro удалите всю защитную пленку с адаптера питания 85W MagSafe.

Комплект поставки

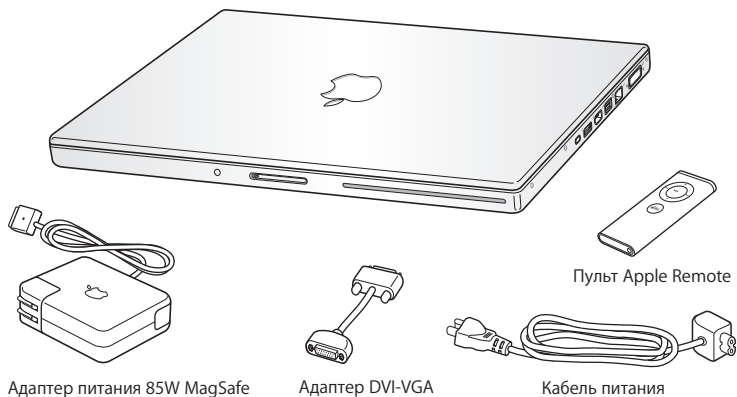

Адаптер питания 85W MagSafe

Адаптер DVI-VGA

Кабель питания

Пульт Apple Remote

Настройка MacBook Pro

MacBook Pro разработан таким образом, чтобы Вы смогли быстро настроить его и сразу же приступить к работе. Далее приведена информация о процессе настройки, включающая следующие пункты:

- Подсоединение адаптера питания 85W MagSafe.
- Подсоединение кабелей и доступ к сети.
- Включение MacBook Pro и использование трекпад.
- Конфигурация учетной записи пользователя и других настроек с помощью Ассистента настройки.
- Настройка рабочего стола Mac OS X и системных настроек.

Шаг 1: Подсоедините адаптер питания 85W MagSafe для электропитания MacBook Pro и зарядите аккумулятор.

Убедитесь, что сетевой штекер питания полностью введен в адаптер питания, а штыри штекера питания полностью выдвинуты. Включите штекер адаптера питания в розетку питания, а разъем MagSafe в порт питания MagSafe. Приближая разъем MagSafe к порту, Вы почувствуете, что он притягивается магнитом.



Перед подключением удлиняющего кабеля к адаптеру питания извлеките сетевой штекер питания из адаптера. Подсоедините кабель питания, входящий в комплект поставки, убедившись, что он введен до упора. Вставьте другой конец кабеля в розетку питания. Кабель питания обеспечивает заземленное соединение.

Отсоединяя адаптер питания от розетки питания или компьютера, потяните за сетевой штекер, а не за кабель.

Примечание: Если Вы сначала подсоедините адаптер питания к MacBook Pro, то индикатор разъема MagSafe загорится. Желтое свечение указывает на то, что идет зарядка аккумулятора. Зеленое – на то, что аккумулятор полностью заряжен или не установлен. Если индикатор не горит, убедитесь, что разъем правильно вставлен.

Шаг 2: Чтобы подключиться к Интернету или сети, соедините один конец кабеля Ethernet с MacBook Pro, а другой – с кабельным модемом, модемом DSL или сетью.

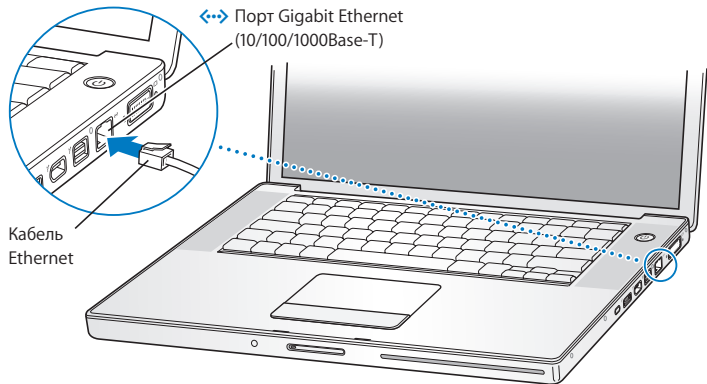

Для подключения через модем, Вам необходим внешний USB модем Apple, который можно приобрести в онлайн-магазине Apple Store по адресу: www.apple.com/store или у официального дилера Apple. Подсоедините USB модем Apple к порту USB на MacBook Pro, а затем подсоедините телефонный кабель (не входит в комплект поставки) модема в телефонный разъем.

Примечание: MacBook Pro оборудован технологией AirPort Extreme для беспроводной работы в сети. Информацию о настройке беспроводной связи Вы найдете в строке меню «Справка» > «Справка Mac», а затем выбрав «Библиотеки» > «Справка AirPort». Смотрите «Ответы на Ваши вопросы» на стр. 30.

Шаг 3: Нажмите кнопку питания (⏻), чтобы включить MacBook Pro.

При включении компьютера Вы услышите звуковой сигнал.

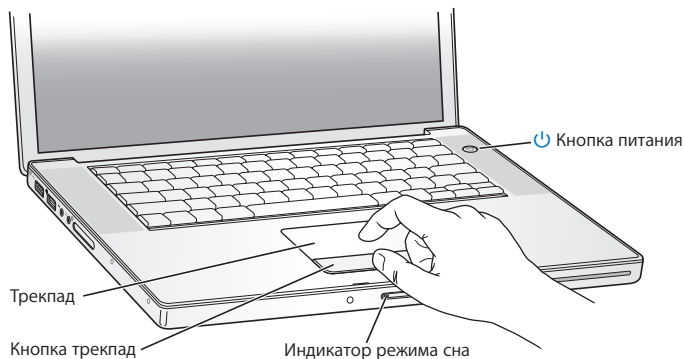

Загрузка MacBook Pro займет несколько минут. После загрузки автоматически откроется Ассистент настройки.

Если MacBook Pro не включается, смотрите главу «Если MacBook Pro не включается или не загружается» на стр. 49.

Используйте трекпад MacBook Pro для выбора или перемещения объектов на экране таким же образом, как Вы используете мышь настольного компьютера.

- Вы можете перемещать стрелку курсора на экране, перемещая один палец по трекпаду. Нажатие кнопки трекпада служит для выбора объектов, щелчка и двойного щелчка мыши.
- Перемещая два пальца по трекпаду, Вы можете осуществлять прокрутку.

Подробную информацию Вы найдете, выбрав пункт меню «Справка» > «Справка Mac» и введя для поиска «трекпад».

Шаг 4: Конфигурируйте MacBook Pro с помощью Ассистента настройки.

При первом включении MacBook Pro запускается программа «Ассистент настройки». Ассистент настройки помогает ввести данные для Интернета и электронной почты и настроить на MacBook Pro учетную запись пользователя. Если Вы уже являетесь обладателем компьютера Mac, Ассистент настройки поможет Вам автоматически перенести файлы, программы и другие данные с Вашего прежнего компьютера Mac.

Если Вы не намерены использовать другой компьютер Mac, рекомендуется отменить авторизацию компьютера для воспроизведения музыки, видео или аудиокниг, приобретенных в iTunes Store. Отмена авторизации компьютера предотвращает воспроизведение приобретенных Вами песен, видео или аудиокниг другим лицом и обеспечивает возможность новой авторизации. Информацию об отмене авторизации Вы найдете, выбрав в главном меню iTunes «Справка iTunes».

Если Вы не используете Ассистент настройки для переноса информации при первом подключении, Вы можете сделать это позже с помощью Ассистента миграции. Откройте папку «Программы», затем – «Служебные программы» и выберите «Ассистент миграции».

Шаг 5: Организуйте рабочий стол Mac OS X на свое усмотрение и осуществите настройки.

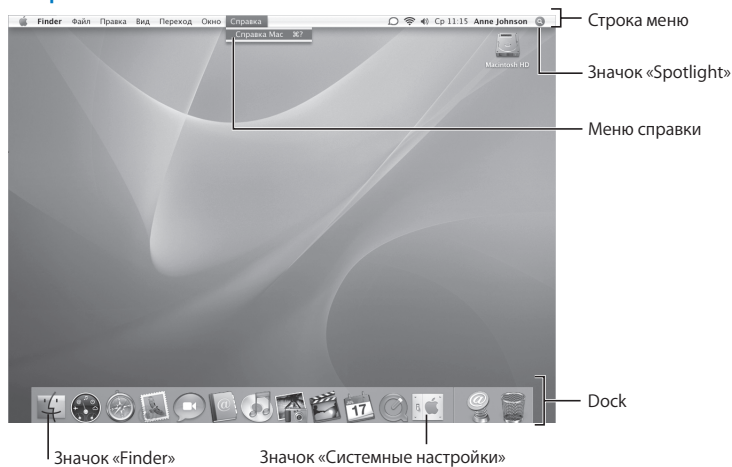

С помощью Системных настроек Вы можете быстро организовать рабочий стол в соответствии со своими предпочтениями. Выберите в строке меню пункт меню «Apple» (🍏) > «Системные настройки». По мере ознакомления с компьютером Вы изучите Системные настройки - командный центр для большинства настроек MacBook Pro. Более подробную информацию Вы найдете, открыв «Справку Mac» и задав для поиска «Системные настройки» или название конкретной настройки, которую Вы хотите изменить.

Перевод MacBook Pro в режим сна или его выключение

По окончании работы с MacBook Pro Вы можете перевести его в режим сна или выключить его.

Перевод MacBook Pro в режим сна

Если Вы приостанавливаете работу с MacBook Pro на короткий период, переведите его в режим сна. Если компьютер находится в режиме сна, Вы можете быстро привести его в рабочее состояние, минуя процесс загрузки.

Чтобы перевести MacBook Pro в режим сна, выполните одно из следующих действий:

- Закройте крышку ноутбука.
- Выберите в строке меню «Apple» () > «Режим сна».
- Нажмите кнопку питания (⏻) и нажмите «Режим сна» в появившемся диалоговом окне.
- Выберите «Apple» () > «Системные настройки», нажмите вкладку «Экономия энергии» и установите таймер режима сна.
- Нажмите и удерживайте кнопку «Воспроизведение/Пауза» (⏸) на пульте Apple Remote в течение 3-х секунд.

ПРИМЕЧАНИЕ: Перед транспортировкой MacBook Pro подождите несколько секунд до начала свечения индикатора, сигнализирующего, что компьютер находится в режиме сна, а жесткий диск прекратил вращаться. Перенос компьютера при вращающемся жестком диске может повредить диск, что может привести к потере данных или невозможности запустить компьютер с жесткого диска.

Для того, чтобы завершить режим сна MacBook Pro:

- Если крышка закрыта, откройте ее, чтобы завершить режим сна MacBook Pro.
- Если экран открыт, нажмите кнопку питания (⏻), любую клавишу на клавиатуре или кнопку пульта Apple Remote.

После выхода MacBook Pro из режима сна программы, документы и настройки компьютера находятся в том же виде, в каком Вы их оставили.

Выключение MacBook Pro

Если Вы не намерены использовать MacBook Pro в течение одного или более дней, рекомендуется его выключить. Во время выключения ненадолго загорится индикатор режима сна.

Для того, чтобы выключить MacBook Pro, выполните одно из следующих действий:

- Выберите в строке меню «Apple» (🍏) > «Выключить».
- Нажмите кнопку питания (⏻) и нажмите «Выключить» в появившемся диалоговом окне.

Если Вы не собираетесь использовать MacBook Pro длительный период, прочитайте «Важная информация по эксплуатации» на стр. 67, чтобы узнать о том, как предотвратить полную разрядку аккумулятора.

2

Жизнь с MacBook Pro

www.apple.com/macosx

Справка Mac  Mac OS X

Данный материал содержит обзор компонентов и функций MacBook Pro.

Посетив веб-сайт Apple по адресу: www.apple.com, Вы получите информацию о новинках Apple, бесплатном программном обеспечении для загрузки и онлайн-каталогах программного и аппаратного обеспечения для MacBook Pro.

Кроме того, Вы можете найти руководства пользователя для многих продуктов Apple и техническую поддержку всех продуктов Apple по адресу: www.apple.com/support

Основные характеристики MacBook Pro

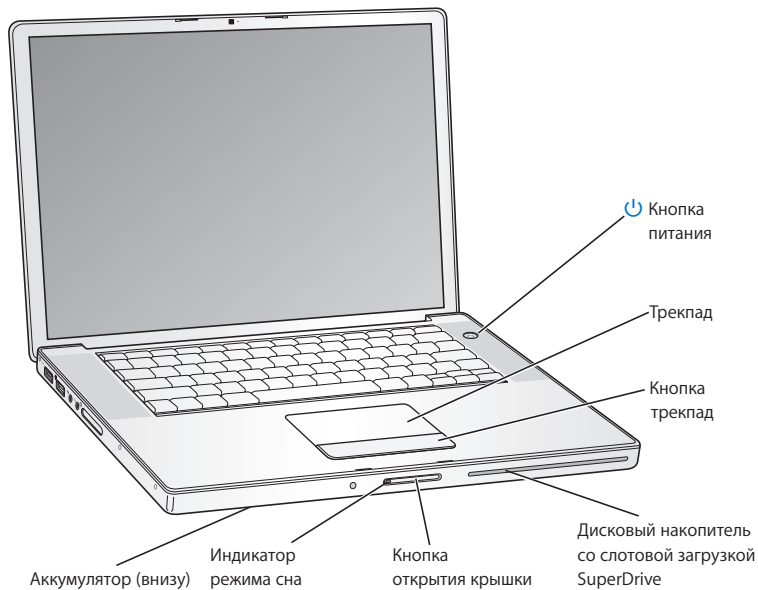



Кнопка питания

Служит для включения и отключения MacBook Pro, а также для помещения его в режим сна.

Трекпад и клавиша трекпад

Перемещая палец по трекпаду, Вы перемещаете курсор; перемещая два пальца по трекпаду, Вы перемещаетесь по странице влево - вправо или вверх - вниз. Одно нажатие клавиши трекпад выполняет функцию щелчка или двойного щелчка мыши.

Дисковый накопитель со слотовой загрузкой SuperDrive

Оптический дисковый накопитель считывает и записывает CD и DVD.

Кнопка разблокировки экрана

Служит для разблокировки экрана и открытия MacBook Pro.

Индикатор режима сна

Пульсирующее свечение белой лампы сигнализирует режим сна MacBook Pro.

Аккумулятор

Используйте аккумулятор для работы с MacBook Pro, если розетка питания недоступна.

Дополнительные функции MacBook Pro

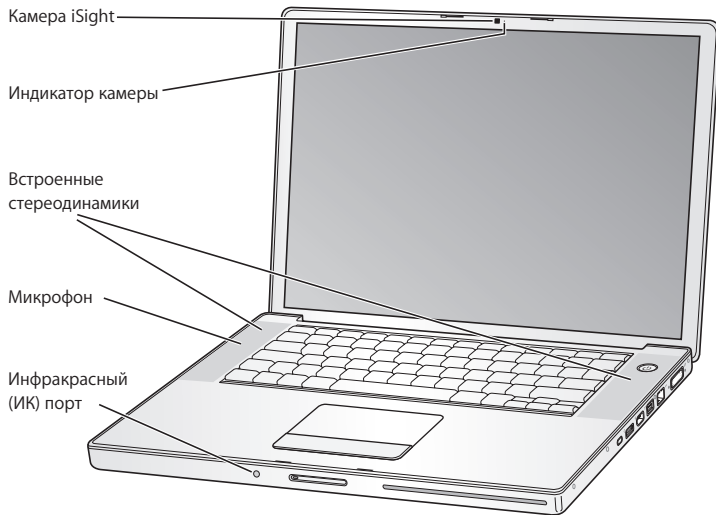

Встроенная камера iSight

Проводите видеоконференции, используя программу iChat AV, делайте мгновенные снимки в Photo Booth или производите видеозапись с iMovie HD.

Индикатор камеры

Горящий зеленый индикатор свидетельствует о работе встроенной камеры iSight.

Встроенные стереодинамики

Вы можете воспроизводить музыку, звук фильмов, игр и других мультимедийных файлов.

Микрофон (встроен под решеткой левого динамика)

Вы можете производить звукозапись непосредственно через микрофон или разговаривать с друзьями в режиме реального времени с помощью широкополосной связи и прилагаемой программы iChat AV.

Инфракрасный (ИК) порт

Используйте пульт Apple Remote и встроенный инфракрасный порт для работы с программами «Front Row» и «Keynote» (продаются отдельно) на MacBook Pro на расстоянии до 9 метров.

Функции клавиатуры MacBook Pro

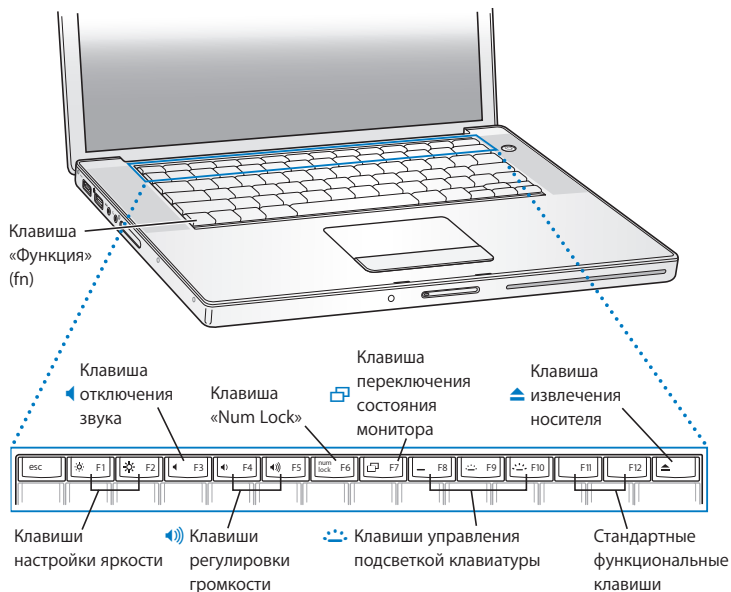

Клавиша «Функция» (fn)

Нажмите и удерживайте эту клавишу, чтобы активировать функции, заданные для функциональных клавиш (с F1 до F12). Чтобы узнать о настройке пользовательских клавиш, выберите «Справка» > «Справка Mac» в строке меню и задайте для поиска «функциональные клавиши»



Клавиши настройки яркости

Вы можете увеличить или уменьшить яркость экрана MacBook Pro.



Клавиша отключения звука

Вы можете отключить звук встроенных динамиков и наушников.



Клавиши регулировки громкости

Служит для увеличения (⏪) или уменьшения (⏩) громкости звука встроенных динамиков и наушников.

Клавиша «Num Lock»

Служит для включения поля цифровых клавиш клавиатуры MacBook Pro. При включенном поле клавиша подсвечена зеленым светом.



Клавиша переключения состояния монитора

С помощью этой клавиши Вы можете переключать режим работы монитора: «два экрана» (при котором поверхность рабочего стола ОС Mac распространяется на второй экран) или «зеркальный» (при котором одна и та же информация показана на обоих экранах).



Клавиши управления подсветкой клавиатуры

Вы можете уменьшить (⌘+H), увеличить яркость подсветки клавиатуры (⌘+L) или выключить ее (⌘+S).

F11, F12

В соответствии со стандартными настройками F11 открывает Exposé, а F12 - Dashboard.



Клавиша извлечения носителя

Нажмите и удерживайте эту клавишу, чтобы извлечь носитель. Вы можете также извлечь носитель, перетянув его значок на рабочем столе в корзину.

Порты MacBook Pro

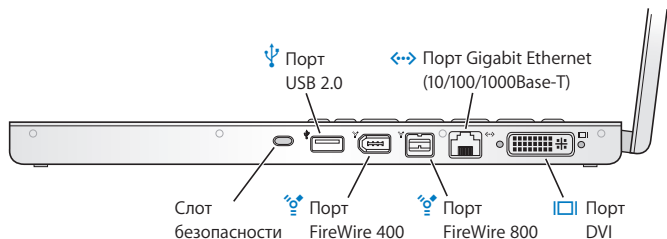
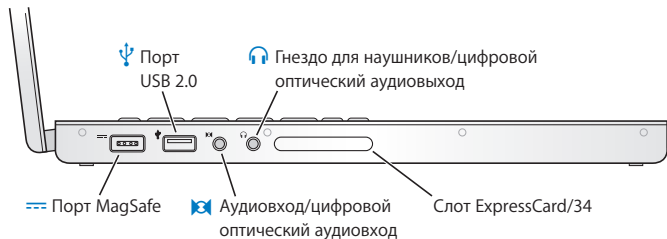



Порт MagSafe

Подсоедините адаптер питания 85W MagSafe, входящий в комплект поставки, чтобы зарядить аккумулятор MacBook Pro.



Два высокоскоростных порта USB 2.0 (Universal Serial Bus)

Вы можете подсоединять модем, iPod, мышь, клавиатуру, принтер, дисковод, цифровую камеру, джойстик и многое другое к MacBook Pro. Вы можете также подключать устройства с разъемом USB 1.1.



Аудиовход/цифровой оптический аудиовход

Вы можете подсоединять к MacBook Pro аналоговый микрофон или цифровую аудиотехнику.



Гнездо для наушников/цифровой оптический аудиовход

Подключайте внешние колонки, наушники или цифровую аудиотехнику.

Слот ExpressCard/34

Расширьте функциональные возможности MacBook Pro с помощью стандартных карт ExpressCards (34 мм).

Слот безопасности

Прикрепите замок и тросик, чтобы предотвратить кражу (продаются в интернет-магазине по адресу: www.apple.com/store).



Два порта FireWire (FireWire 400 и FireWire 800)

Подключайте высокоскоростные внешние устройства такие, как цифровая видеокамера или внешние накопители.



Порт Gigabit Ethernet (10/100/1000Base-T)

С помощью этого порта Вы можете подсоединиться к высокоскоростной сети Ethernet, DSL или кабельному модему, а также к другому компьютеру. Порт Ethernet автоматически определяет устройства Ethernet и не требует использования кабеля Ethernet-crossover для их подсоединения.



Порт DVI (для внешнего монитора)

Вы можете подключить внешний монитор, проектор или телевизор, которые используют разъем DVI. Для подсоединения монитора VGA используйте адаптер DVI - VGA, входящий в комплект поставки.

Использование аккумулятора MacBook Pro

Если адаптер питания MagSafe не подсоединен, MacBook Pro использует энергию аккумулятора. Длительность работы с MacBook Pro зависит от используемых Вами программ и внешних устройств, подсоединенных к MacBook Pro. Отключение беспроводных технологий AirPort Extreme или Bluetooth® помогает сохранить заряд аккумулятора.

Если во время работы уровень зарядки аккумулятора понизится, подсоедините адаптер питания и подзарядите аккумулятор. Для того, чтобы заменить разряженную батарею при эксплуатации MacBook Pro без использования адаптера питания, рекомендуется выключить компьютер.

Вы можете определить уровень заряда аккумулятора по показаниям индикаторов на самом аккумуляторе. При нажатии кнопки, расположенной возле индикаторов, они загорятся на короткое время в соответствии с уровнем заряда аккумулятора. Уровень заряда аккумулятора можно проверить, независимо от того, находится ли он в MacBook Pro или извлечен из него.

Важно: Если горит только один индикатор, уровень оставшегося заряда очень низок. Если ни один не горит, аккумулятор полностью разряжен, и MacBook Pro можно загрузить, только подсоединив адаптер питания. Подсоедините адаптер питания, чтобы зарядить аккумулятор или замените разряженный аккумулятор (см. «Установка аккумулятора» на стр. 42).

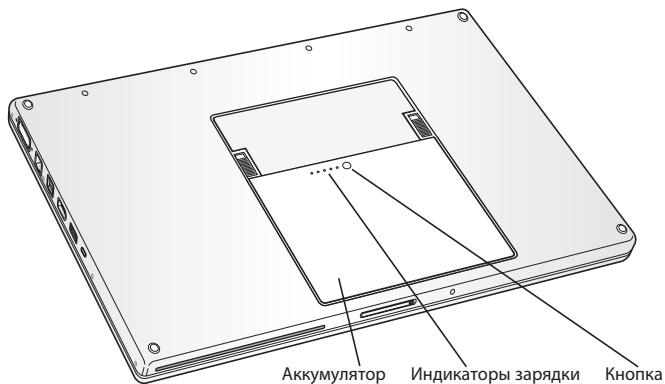

Уровень оставшегося заряда аккумулятора можно также проверить по показанию значка «Статус аккумулятора» () в строке меню. Уровень оставшегося заряда аккумулятора будет показан с учетом затрат заряда на используемые Вами в данный момент программы, периферийные устройства и системные настройки. Чтобы сэкономить заряд аккумулятора, завершите программы, отсоедините периферийные устройства, которыми Вы не пользуетесь, а также установите настройки «Экономии энергии». Подробную информацию об экономной эксплуатации аккумулятора и советы о том, как сделать работу с MacBook Pro более эффективной, Вы найдете на веб-сайте: www.apple.com/batteries/notebooks.html

Зарядка аккумулятора

Когда адаптер питания, входящий в комплект поставки MacBook Pro, подсоединен, аккумулятор заряжается независимо от того, включен ли компьютер, выключен или находится в режиме сна. Аккумулятор заряжается быстрее, если компьютер выключен или находится в режиме сна.

Ответы на Ваши вопросы

Дополнительную информацию о MacBook Pro Вы найдете в Справке Mac, а также по адресу: www.apple.com/support.

Для того, чтобы воспользоваться Справкой Mac:

- Щелкните мышью значок Finder в Dock (строка значков, расположенная вдоль края экрана).



- Выберите «Справка» > «Справка Mac» (нажмите «Справка» в строке меню и выберите «Справка Mac»).



- Щелкните мышью в поле поиска, введите вопрос и нажмите кнопку «Return» на клавиатуре.

Подробная информация

Для получения подробной информации о работе с MacBook Pro смотрите следующее:

Чтобы узнать о:	Смотрите...
Установке модуля памяти	Глава 3, «Как увеличить объем памяти» на стр. 33.
Устранение неполадок при работе с MacBook Pro	Глава 4, «Проблема, которая разрешима» на стр. 45.
Обслуживание и техническая поддержка MacBook Pro	«Дополнительная информация, Обслуживание и техническая поддержка» на стр. 59. Вы можете посетить веб-сайт технической поддержки Apple по адресу: www.apple.com/support
Использование Mac OS X	Веб-сайт Mac OS X по адресу: www.apple.com/macosx/overview . Вы также можете ознакомиться с «Welcome to Tiger» в папке /«Библиотеки»/Documentation/User Guides And Information на жестком диске. Вы также можете задать поиск «Mac OS X» в Справке Mac.
Переход от ПК к Mac	Информацию о переходе к компьютеру Mac смотрите на веб-сайте: www.apple.com/macosx/switch . Вы также можете выбрать «Переход от Windows» в главе «Основные вопросы» на главной странице Справки Mac.
Использование программ iLife	Веб-сайт iLife по адресу: www.apple.com/ilife . Вы также можете открыть программу iLife, затем открыть «Справку» и ввести вопрос в поле поиска.
Изменение Системных настроек	Откройте «Системные настройки», выбрав «Apple» (🍏) > «Системные настройки». Вы также можете ввести для поиска «Системные настройки» в Справке Mac.
Использование трекпад	Введите для поиска «трекпад» в Справке Mac. Вы также можете открыть «Системные настройки» и выбрать «Клавиатура и мышь», а затем нажмите «Трекпад».

Чтобы узнать о:	Смотрите...
Использование камеры iSight	Введите для поиска «iSight» в Справке Mac.
Использование беспроводной технологии AirPort Extreme	Страница поддержки AirPort по адресу: www.apple.com/support/airport . Вы также можете открыть «Справку AirPort», нажав и удерживая кнопку «Старт» вверху страницы Справки Mac, и выбрать из списка «Справку AirPort».
Использование беспроводной технологии Bluetooth	Страница поддержки Bluetooth по адресу: www.apple.com/support/bluetooth . Вы также можете открыть программу «Обмен файлами по Bluetooth», расположенную в папке «Службные программы» в папке «Программы», и выбрать «Справка» > «Справка Bluetooth».
Уход за аккумулятором	Введите для поиска «аккумулятор» в Справке Mac.
Подсоединение принтера	Введите для поиска «печать» в Справке Mac.
Соединения FireWire и USB	Введите для поиска «USB» или «FireWire» в Справке Mac.
Подключение к Интернету	Введите для поиска «Интернет» в Справке Mac.
Подключение внешнего монитора	Введите для поиска «гнездо для монитора» в Справке Mac.
Пульт Apple Remote	Введите для поиска «дистанционное управление» в Справке Mac.
Front Row	Введите для поиска «Front Row» в Справке Mac.
Запись CD или DVD	Введите для поиска «запись диска» в Справке Mac.
Технические характеристики	Технические характеристики Вы найдете на веб-сайте: www.apple.com/support/specs . Вы также можете открыть «Сведения о системе», выбрав в строке меню «Apple» () > «Об этом компьютере», а затем нажать кнопку «Подробнее».

3

Как увеличить объем памяти

www.apple.com/store

Справка Mac  RAM

В данной главе приведена информация и руководство по установке дополнительной памяти, а также извлечению и замене аккумулятора на MacBook Pro.

Ваш компьютер снабжен двумя слотами памяти, к которым можно получить доступ, сняв крышку слота памяти в отсеке аккумулятора. В стандартной конфигурации MacBook Pro имеет, как минимум, 1 Гб оперативной памяти 667 МГц с удвоенной скоростью обмена (DDR2) синхронного динамического ЗУПВ (SDRAM). Оба слота памяти совместимы с модулями SDRAM, удовлетворяющими следующим спецификациям:

- Формат DDR SO-DIMM.
- 1,25 дюйма или меньше.
- 512 Мб, 1 Гб или 2 Гб.
- Число контактов - 200.
- Оперативная память PC2-5300 DDR2 667 МГц.

В зависимости от конфигурации приобретенного Вами MacBook Pro, оба слота памяти могут быть заполнены. Вы можете дополнительно установить модули памяти в 1 Гб или 2 Гб. Максимальный объем памяти, которая может быть установлена на Вашем компьютере, составляет 3 Гб.

ВНИМАНИЕ: Apple рекомендует установку памяти специалистом, сертифицированным компанией Apple. Ознакомьтесь с информацией об обслуживании и технической поддержке, прилагаемой к компьютеру. В ней Вы найдете сведения о сервисном обслуживании компании Apple. Если во время установки модуля памяти Вы повредили оборудование, то повреждения такого рода не подлежат устранению по гарантийному обслуживанию.

Установка дополнительной памяти

Установка памяти требует временного извлечения аккумулятора. Ниже приведена инструкция по извлечению и замене аккумулятора, а также установке дополнительного модуля памяти.

Шаг 1: Извлечение аккумулятора

- 1 Выключите MacBook Pro. Отсоедините адаптер питания, кабель Ethernet и все кабели, подсоединенные к MacBook Pro, чтобы предотвратить повреждение компьютера.

ВНИМАНИЕ: Осторожно обращайтесь с аккумулятором. Смотрите инструкцию по безопасности при работе с аккумулятором на стр. 66.

- 2 Переверните MacBook Pro. На его обратной стороне Вы увидите защелки с обеих сторон аккумулятора. Сдвиньте обе защелки вверх. При этом аккумулятор слегка приподнимется. Извлеките его.

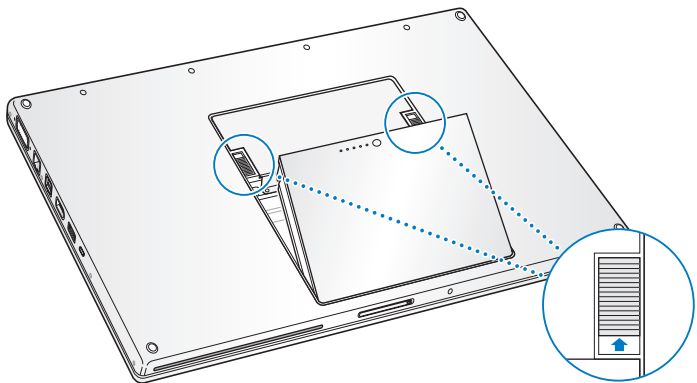

ВНИМАНИЕ: Внутренние детали MacBook Pro могут нагреваться. Если Вы работали с MacBook Pro, подождите 10 минут после его выключения, чтобы дать его внутренним деталям остыть, прежде, чем продолжить работу.

Шаг 2: Установка памяти

- 1 С помощью крестовой отвертки №00 удалите три винта, удерживая крышку отсека памяти, и снимите ее.

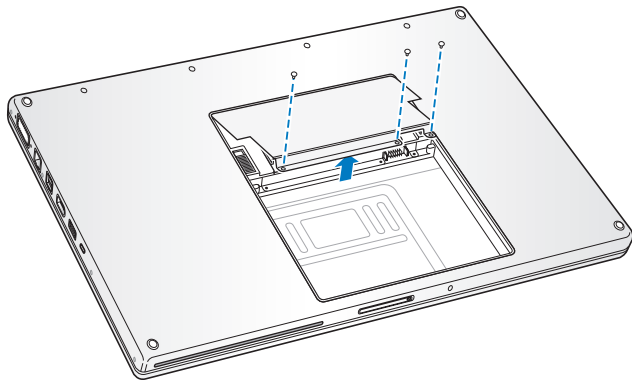

- 2 Дотроньтесь до металлической поверхности внутри компьютера, чтобы удалить статический заряд электричества с Вашего тела.

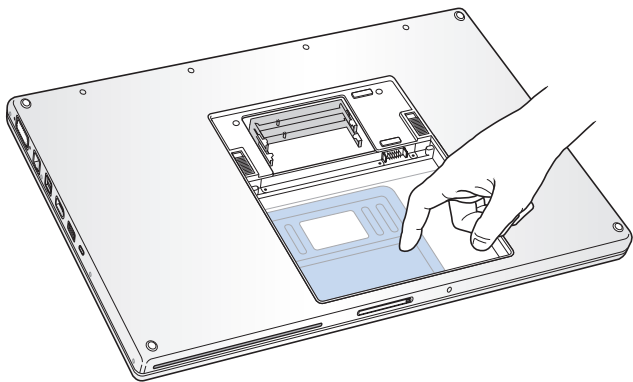

- 3 При необходимости извлеките из слота карту памяти. Отведите защелки слота в стороны из выемок на карте памяти. Карта слегка приподнимется. Держа карту памяти под углом 25 градусов, осторожно извлеките ее из слота памяти.

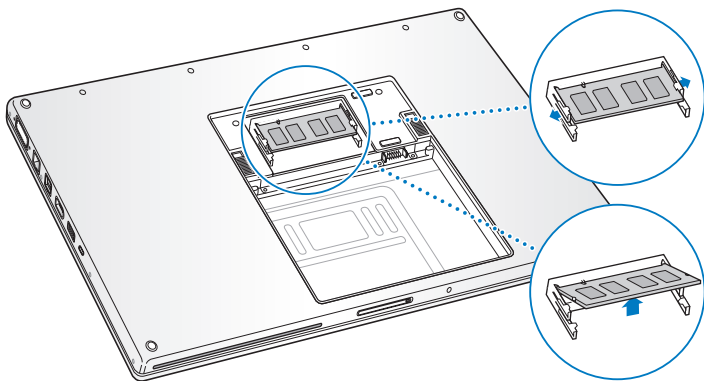

- 4 Введите карту памяти, держа ее под углом 25 градусов. Установите выемки карты в соответствии с защелками отсека памяти и введите карту в слот до почти полного исчезновения из вида ее позолоченного края. Затем вставьте карту памяти до упора в слот памяти. Возможно, при этом Вам придется приложить небольшие усилия.

- 5 Слегка отведите защелки слота памяти в стороны из выемок и введите карту памяти до тех пор, пока защелки с обеих сторон карты не примут правильное положение.

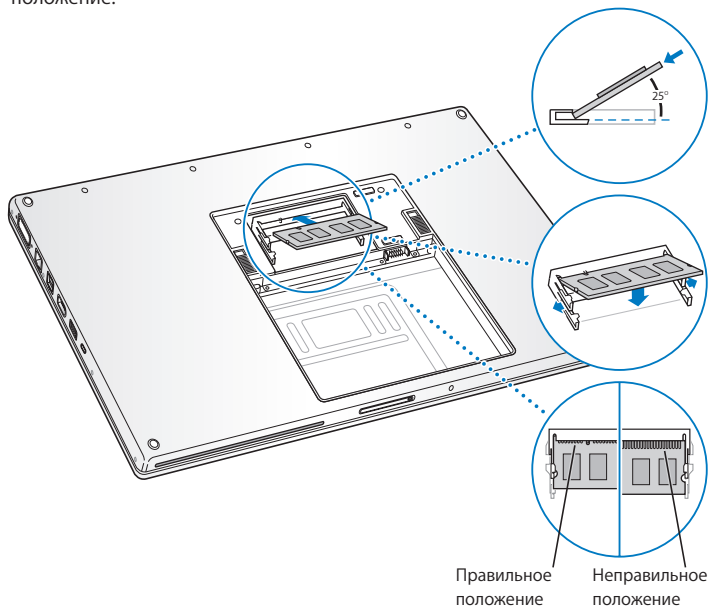

Примечание: Убедитесь, что модуль памяти установлен, как показано на рисунке, чтобы позолоченные контакты почти полностью были введены в слот.

- 6 Установите дополнительный модуль памяти во второй слот.
- 7 Установите крышку слота памяти на место и убедитесь, что она плотно прилегает к корпусу. Затем закрепите крышку винтами.

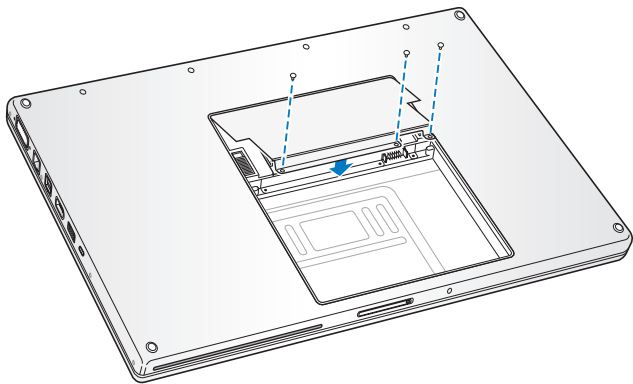

Шаг 3: Установка аккумулятора

- 1 Поместите нижний край аккумулятора в отсек аккумулятора. Слегка нажмите на верхний край аккумулятора, пока защелки аккумулятора не встанут на место.

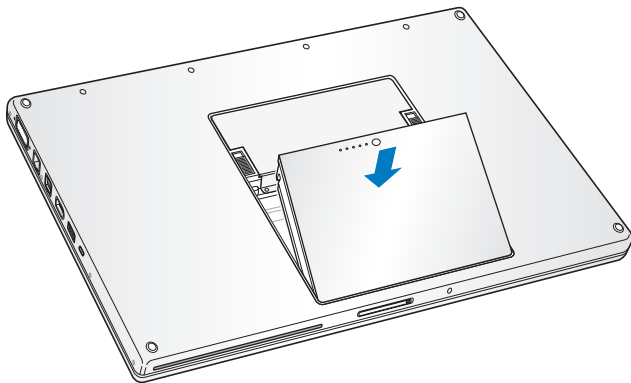

- 2 Подсоедините адаптер питания и другие подсоединенные ранее кабели.

Как убедиться, что MacBook Pro распознает новую память

После установления дополнительной памяти на MacBook Pro убедитесь, что компьютер распознает ее.

Для того, чтобы проверить память компьютера:

- 1 Загрузите компьютер.
- 2 При появлении рабочего стола Mac OS X нажмите Apple () в строке меню и выберите «Об этом компьютере».

Общая память состоит из памяти, первоначально установленной на компьютере, и дополнительно установленной Вами. Для получения подробного анализа памяти, установленной на Вашем компьютере, откройте «Сведения о системе», нажав «Подробнее», а затем нажмите «Память».

Если MacBook Pro не распознает память или его не удастся правильно загрузить, убедитесь, что установленная Вами память совместима с MacBook Pro и установлена надлежащим образом.

4

Проблема, которая
разрешима

www.apple.com/support

Справка Mac  справка

Во время работы с MacBook Pro у Вас могут время от времени возникать технические проблемы. В данной главе приведены решения, которыми Вы можете воспользоваться в случае возникновения проблем. Дополнительную информацию о поиске и устранении неполадок можно найти в «Справке Mac» и на веб-сайте обслуживания и поддержки MacBook Pro по адресу: www.apple.com/support/macbookpro

Как правило, для проблем, возникающих при работе с MacBook Pro, есть простые и быстрые решения. Обращайте внимание на то, при каких условиях произошла неполадка. Ведите запись действий, производимых Вами перед возникновением неполадки. Это позволит сузить круг возможных причин и найти ответы на Ваши вопросы. На что нужно обратить внимание:

- Программы, во время работы с которыми возникли неполадки. Трудности, появляющиеся при работе только с определенной программой, могут свидетельствовать о ее несовместимости с версией Mac OS, установленной на компьютере.
- Любое новое установленное программное обеспечение, в особенности то, которое добавляет элементы в папку «Система».
- Любое установленное устройство, как, например, дополнительный модуль памяти или периферийное устройство.

Неполадки, препятствующие работе с MacBook Pro

Если MacBook Pro не реагирует или не двигается стрелка курсора

Иногда возможно, так называемое, «зависание» программы на экране. Вы можете принудительно завершить «зависшую» программу, не перезапуская компьютер. Завершение «зависшей» программы может позволить сохранить результат работы в других программах.

Для принудительного завершения программы:

- 1 Нажмите клавиши «Command»(⌘), «Option» и «Esc» или выберите в строке меню «Apple» () > «Завершить принудительно».

Появится диалоговое окно «Принудительное завершение» с выделенной программой.

- 2 Нажмите кнопку «Завершить».

Программа завершит работу, оставив остальные программы открытыми.

При необходимости Вы можете перезапустить Finder из этого диалогового окна.

Затем сохраните результаты работы во всех открытых программах и перезапустите компьютер, чтобы полностью устранить проблему.

Если не удастся принудительно завершить программу, нажмите и удерживайте кнопку питания (⏻) в течение нескольких секунд до выключения компьютера. Подождите 10 секунд, затем включите компьютер.

Если неполадка повторится, выберите в строке меню вверху экрана пункт меню «Справка» > «Справка Mac». Введите для поиска «зависание», чтобы получить помощь в случаях, когда компьютер «завис» или не отвечает.

Если трудности возникают периодически при работе с конкретной программой, узнайте у ее производителя, совместима ли она с компьютером. Сведения о поддержке программного обеспечения, прилагаемого к MacBook Pro, можно найти на веб-сайте по адресу: www.apple.com/guide

Если Вы уверены, что программа совместима, возможно, Вам необходимо установить заново программное обеспечение компьютера. Смотрите «Переустановка программного обеспечения, прилагаемого к MacBook Pro» на стр. 57.

Если MacBook Pro «зависает» во время загрузки, если появляется мигающий вопросительный знак, если экран черный и горит индикатор режима сна (компьютер не находится в режиме сна)

Мигающий вопросительный знак обычно означает, что компьютер не может найти системное программное обеспечение на жестком диске или каком-либо диске, подсоединенном к компьютеру.

- Подождите несколько секунд. Если компьютер не начнет загружаться по прошествии короткого времени, выключите его, нажав и удерживая кнопку питания (⏻) в течение 8 - 10 секунд. Отсоедините все внешние периферийные устройства и попытайтесь перезагрузить компьютер, нажав кнопку питания (⏻) и удерживая клавишу «Option». Во время загрузки компьютера нажмите значок жесткого диска, а затем нажмите кнопку «стрелка вправо». После окончания загрузки компьютера, откройте «Системные настройки» и нажмите значок «Загрузочный том». Выберите систему для загрузки компьютера.
- Если это не помогает, попытайтесь устранить проблему диска с помощью «Дисковой утилиты»:
 - Вставьте диск «Mac OS X Install Disc 1» в компьютер.
 - Перезагрузите компьютер и удерживайте нажатой клавишу «С» во время загрузки.
 - Выберите программу «Установщик» в строке меню, а затем выберите «Дисковую утилиту». После открытия «Дисковой утилиты» следуйте инструкциям на вкладке «Первая помощь», чтобы узнать, сможет ли «Дисковая утилита» устранить ошибки на диске.

Если использование «Дисковой утилиты» не приносит результатов, Вам, вероятно, необходимо переустановить программное обеспечение компьютера. Смотрите «Переустановка программного обеспечения, прилагаемого к MacBook Pro» на стр. 57.

Если MacBook Pro не включается или не загружается

Выполните поочередно следующие рекомендации до тех пор, пока компьютер не включится:

- Убедитесь, что кабель питания подключен к компьютеру и к исправной розетке питания. Используйте исключительно адаптер питания 85W MagSafe, поставляемый в комплекте с MacBook Pro. Если адаптер питания завершил зарядку, а индикатор на разъеме MagSafe не загорается при подсоединении кабеля питания, попытайтесь отсоединить и вновь подсоединить кабель питания для перезагрузки.
- Проверьте уровень заряда аккумулятора. Нажмите маленькую кнопку на аккумуляторе. Вы увидите от одного до четырех индикаторов, указывающих уровень заряда аккумулятора. При мигании только одного индикатора необходимо продолжить заряд аккумулятора до постоянного свечения по меньшей мере этого индикатора.
- Если проблему не удается устранить, восстановите заводские настройки MacBook Pro, отсоединив адаптер питания, изъяв аккумулятор и удерживая кнопку питания (⏻) в течение минимум 5 секунд.
- Если Вы недавно установили модуль памяти, убедитесь, что он правильно установлен и совместим с компьютером. Попробуйте загрузить компьютер путем извлечения нового и установления прежнего модуля памяти (смотрите «Установка дополнительной памяти» на стр. 35).

- Чтобы изменить оперативную память настроек (parameter RAM), нажмите кнопку питания (⏻) и сразу же нажмите одновременно и удерживайте клавиши «Command» (⌘), «Option», «P» и «R» до тех пор, пока не услышите сигнал запуска во второй раз.
- Если запустить компьютер по-прежнему не удастся, ознакомьтесь с главой «Обслуживание и техническая поддержка» на стр. 59 для получения информации о сервисном обслуживании Apple.

Если экран неожиданно становится черным или MacBook Pro «зависает»

Попытайтесь перезагрузить MacBook Pro.

- 1 Отсоедините все устройства, соединенные с MacBook Pro, за исключением адаптера питания.
- 2 Нажмите кнопку питания (⏻) и перезагрузите систему.
- 3 Зарядите аккумулятор минимум на 10 процентов перед подсоединением какого-либо внешнего устройства и возобновлением работы.

Для того, чтобы узнать уровень заряда аккумулятора, смотрите меню статуса аккумулятора в строке меню.

Потемнение экрана возможно, если Вы установили функции экономии энергии для аккумулятора.

Если Вы забыли пароль

Вы можете задать заново пароль администратора, а также пароли для всех других учетных записей.

- 1 Введите диск «Mac OS X Install Disc 1». Перезагрузите компьютер, удерживая нажатой клавишу «С» во время загрузки.
- 2 Выберите в строке меню «Службные программы» > «Изменить пароль» и следуйте указаниям, появляющимся на экране.

Если не удается извлечь диск

- Завершите программы, использующие диск и повторите попытку. Если это не приносит результатов, перезагрузите компьютер, а затем сразу нажмите и удерживайте кнопку трекпад.

Использование программы «Apple Hardware Test»

Если, по Вашему мнению, проблема заключается в аппаратном обеспечении MacBook Pro, Вы можете использовать программу «Apple Hardware Test», чтобы узнать о возможных неполадках одного из компонентов компьютера, например, памяти или процессора.

Использование программы «Apple Hardware Test»:

- 1 Отсоедините все внешние устройства от компьютера, за исключением адаптера питания.
Отсоедините кабель Ethernet, если он подключен.
- 2 Вставьте диск «Mac OS X Install Disc 1», прилагаемый к компьютеру.
- 3 Перезагрузите компьютер, удерживая нажатой клавишу «D» во время загрузки.

- 4 При появлении окна программы «Apple Hardware Test» следуйте указаниям на экране.
- 5 При обнаружении неполадок «Apple Hardware Test» показывает на экране код ошибки. Прежде, чем принимать меры по устранению ошибки, запишите ее код. Если «Apple Hardware Test» не находит неполадок в оборудовании, возможно, проблема связана с программным обеспечением.

Дополнительную информацию об «Apple Hardware Test» смотрите в файле «Apple Hardware Test Read Me» на диске «Mac OS X Install Disc 1».

Проблемы при подключении к Интернету

MacBook Pro снабжен программой «Ассистент настройки», которая поможет Вам при установлении связи с Интернетом. Откройте «Системные настройки» и нажмите «Сеть». Нажмите кнопку «Ассистент», чтобы открыть «Ассистент настройки сети».

Если у Вас возникают трудности при подключении к Интернету, выполните действия, приведенные в этом разделе, в соответствии с видом используемой связи. Вы также можете прибегнуть к помощи «Диагностики сети».

Чтобы воспользоваться программой «Диагностика сети»:

- 1 Выберите в строке меню «Apple (🍏) > «Системные настройки».
- 2 Нажмите «Сеть», затем нажмите кнопку «Ассистент».
- 3 Чтобы открыть программу «Диагностика сети», щелкните мышью на кнопке «Диагностировать».
- 4 Следуйте инструкциям, появляющимся на экране.

Если «Диагностика сети» не может справиться с проблемой, возможно, она связана с интернет-провайдером, к которому Вы пытаетесь подключиться, с внешним

устройством, используемым Вами для подключения к интернет-провайдеру, или с сервером, доступ к которому Вы пытаетесь получить. Вы можете также попытаться выполнить следующие действия.

Подключение к Интернету с помощью кабельного модема, DSL и LAN

Убедитесь, что все кабели модема подсоединены до упора, включая кабель питания модема, кабель, соединяющий модем с компьютером, и кабель, соединяющий модем с розеткой питания. Проверьте кабели и источники питания Ethernet-концентраторов и маршрутизаторов.

Выключите, а затем включите и перезагрузите аппаратное обеспечение модема
Выключите DSL или кабельный модем на несколько минут, затем включите его снова. Некоторые интернет-провайдеры рекомендуют отсоединить из розетки кабель питания модема. Если на модеме есть кнопка перезапуска, можете нажать ее, либо до, либо после выключения-включения питания.

Важно: Инструкции для модема не применимы для пользователей LAN. Пользователи LAN могут использовать концентраторы, переключатели, маршрутизаторы или порты, которые отсутствуют у пользователей кабельного модема и модема DSL. Пользователям LAN следует обращаться к своим администраторам сети, а не к интернет-провайдеру.

Подключения PPPoE

Если Вам не удастся подключиться к интернет-провайдеру с помощью PPPoE, убедитесь, что Вы правильно ввели данные в настройки «Сеть».

Чтобы проверить параметры настроек «Сеть»:

- 1 Выберите в строке меню «Apple (🍏) > «Системные настройки».
- 2 Нажмите «Сеть».
- 3 Из всплывающего меню «Показать» выберите пункт «Конфигурация сетевых портов».
- 4 Перетяните строку «Встроенный Ethernet» на первую позицию списка «Конфигурация порта».
- 5 Из всплывающего меню «Показать» выберите пункт «Встроенный Ethernet».
- 6 Нажмите PPPoE.
- 7 Выберите «Соединение с помощью PPPoE».
- 8 Проверьте, правильно ли Вы ввели полученные от интернет-провайдера данные в поле «Пользователь».
- 9 Если Вы решили сохранить пароль, наберите его на клавиатуре повторно, чтобы убедиться в его правильности.
- 10 Нажмите TCP/IP. Убедитесь, что Вы правильно ввели на этой панели данные, полученные от интернет-провайдера.
- 11 Нажмите «Применить».

Сетевые подключения

Убедитесь, что Ethernet-кабель подключен к MacBook Pro и компьютерной сети.

Проверьте кабели и источники питания Ethernet-концентраторов и маршрутизаторов.

Если подключение к Интернету используют совместно два или более компьютеров,

убедитесь, что сеть настроена правильно. Вам надо узнать, предоставляет ли интернет-провайдер только один IP-адрес или несколько адресов (по одному на каждый компьютер).

Если используется один IP-адрес, Вам необходим маршрутизатор, чтобы реализовать режим совместного использования подключения, называемый также «сетевой трансляцией адресов» (NAT) или «IP-маскировкой». Данные для настройки можно найти в прилагаемой к маршрутизатору документации или узнать у того, кто настраивал Вашу сеть. Организовать совместное использование одного IP-адреса несколькими компьютерами можно с помощью базовой станции AirPort. Сведения об использовании базовой станции AirPort можно найти в «Справке Mac» или на веб-сайте поддержки Apple AirPortExtreme по адресу: www.apple.com/support/airport

Если по-прежнему не удастся устранить проблему, обратитесь к интернет-провайдеру.

Сбои в беспроводной связи AirPort Extreme

Если у Вас возникли трудности с использованием беспроводной связи AirPort Extreme

- Убедитесь, что компьютер или сеть, к которым Вы пытаетесь подключиться, работают и имеют точку беспроводного доступа.
- Убедитесь, что программное обеспечение правильно конфигурировано в соответствии с инструкциями, прилагаемыми к базовой станции.
- Убедитесь, что Вы находитесь в радиусе действия антенны другого компьютера или точки доступа сети. Электронные приборы и металлические конструкции, находящиеся вблизи, могут мешать беспроводной связи и сокращать радиус действия. Возможно, прием улучшится, если переместить или повернуть компьютер.
- Проверьте статус AirPort (📶) в строке меню. Появится до четырех полосок, указывающих мощность сигнала. Если полоски отсутствуют, попробуйте поменять Ваше местонахождение.
- Смотрите «Справку AirPort» (выберите «Справка > «Справка Mac», а затем выберите «Библиотеки» > «Справка AirPort» в строке меню). Смотрите также инструкции, прилагаемые к устройству беспроводной связи.

Обновление Вашего программного обеспечения

Вы можете подключиться к Интернету и автоматически загружать и устанавливать предлагаемые Apple новые версии бесплатного программного обеспечения, драйверов и других средств, расширяющих технические возможности.

Когда Вы находитесь в режиме онлайн, программа «Обновление программ» проверяет интернет-серверы Apple на наличие доступных обновлений для Вашего компьютера. Вы можете настроить MacBook Pro на периодическую проверку сервера Apple для загрузки и установки обновлений программного обеспечения.

Чтобы проверить наличие обновлений программного обеспечения:

- 1 Откройте «Системные настройки».
- 2 Нажмите значок «Обновление программ» и следуйте инструкциям, появляющимся на экране.
 - Подробную информацию Вы найдете в «Справке Mac», введя для поиска «Обновление программ».
 - Последнюю информацию о Mac OS X Вы найдете на веб-сайте по адресу: www.apple.com/macosx

Переустановка программного обеспечения, прилагаемого к MacBook Pro

Чтобы переустановить Mac OS X и программы, прилагаемые к компьютеру, воспользуйтесь установочными дисками, входящими в комплект компьютера.

Важно: Apple рекомендует создать резервные копии данных, хранящихся на жестком диске, прежде чем приступить к переустановке программного обеспечения. Apple не несет ответственности за возможную потерю данных.

Установка Mac OS X и программ

Установка Mac OS X и программ, входящих в комплект поставки MacBook Pro:

- 1 Создайте резервные копии важных файлов.

Выбрав функцию «Стереть и установить», Вы удалите данные, содержащиеся на жестком диске. Поэтому необходимо создать резервные копии важных файлов перед началом установки Mac OS X и других программ.

- 2 Убедитесь, что адаптер питания подсоединен к компьютеру и розетке.
- 3 Вставьте диск «Mac OS X Install Disc 1», прилагаемый к компьютеру.
- 4 Нажмите два раза значок «Install Mac OS X and Bundled Software». Чтобы установить только программы, прилагаемые к компьютеру, нажмите два раза «Install Bundled Software Only».

Примечание: Чтобы установить iCal, iChat AV, iSync, iTunes, Safari и программы iLife, нажмите дважды «Install Mac OS X and Bundled Software».

- 5 Следуйте инструкциям, появляющимся на экране.
- 6 Выберите том для установки и продолжайте выполнять инструкции, появляющиеся на экране. Возможно, произойдет перезапуск компьютера, и Вам будет необходимо вставить следующий установочный диск Mac OS X.

Примечание: Чтобы восстановить заводские настройки Mac OS X, нажмите «Параметры» в окне «Выбор места установки» программы «Установщик», а затем выберите «Стереть и установить».

Обслуживание и техническая поддержка

MacBook Pro не содержит компонентов, подлежащих обслуживанию самим пользователем, за исключением памяти. При необходимости сервисного обслуживания обратитесь к компании Apple или доставьте MacBook Pro к официальному поставщику услуг Apple. Дополнительную информацию о MacBook Pro Вы найдете в источниках в Интернете, справках, появляющихся на мониторе, «Сведениях о системе» или в программе «Apple Hardware Test».

Источники в Интернете

Информацию о сервисном обслуживании и поддержке в режиме онлайн Вы найдете по адресу: www.apple.com/support. Выберите Вашу страну из всплывающего меню. Вы можете выбрать «AppleCare Knowledge Base», проверить наличие обновлений программного обеспечения или обратиться за помощью к дискуссионным форумам Apple.

Справка на мониторе

Ответы на многие Ваши вопросы, а также инструкции и информацию по устранению неполадок, Вы можете найти в Справке Mac. Выберите «Справка» > «Справка Mac».

Сведения о системе

Информацию о MacBook Pro Вы найдете в «Сведениях о системе». Программа предоставляет сведения об установленном аппаратном и программном обеспечении, серийном номере и версии операционной системы, объеме установленной памяти и многое другое. Чтобы открыть «Сведения о системе», выберите «Apple» (🍏) > «Об этом компьютере» в строке меню и нажмите на кнопку «Подробнее».

Сервисное обслуживание и поддержка AppleCare

Приобретая MacBook Pro, Вы имеете право на техническую поддержку в течение 90 дней и гарантию в течение года на ремонт аппаратного обеспечения в одном из авторизованных сервисных центров Apple, у официального представителя услуг Apple (AASP) или в розничном магазине Apple. Вы можете увеличить страховое покрытие, приобретя «AppleCare Protection Plan». Соответствующую информацию Вы найдете по адресу: www.apple.com/support/products или, посетив веб-сайт, из списка ниже.

Если Вы нуждаетесь в консультации по установке и запуске программ, а также по основным вопросам устранения неполадок, Вы можете обратиться в сервисную поддержку AppleCare по телефону. Позвоните в ближайший центр поддержки (бесплатно в течение первых 90 дней). Будьте готовы назвать дату покупки и серийный номер MacBook Pro.

Примечание: Вы имеете право на бесплатную телефонную поддержку в течение 90 дней со дня покупки; за телефонный звонок может взиматься плата.

Страна	Телефон	Веб-сайт
США	1-800-275-2273	www.apple.com/support
Австралия	61-133-622	www.apple.com/au/support
Канада (на английском) (на французском)	1-800-263-3394	www.apple.com/ca/support www.apple.com/ca/fr/support
Ирландия	353-1850 946 191	www.apple.com/ie/support
Новая Зеландия	00800-7666-7666	www.apple.com/au/support
Великобритания	44-0870 876 0753	www.apple.com/uk/support

Номера телефонов могут меняться, к телефонным звонкам могут применяться междугородние и международные тарифы. Полный список Вы найдете на веб-сайте:

www.apple.com/contact/phone_contacts.html

Где находится серийный номер компьютера

Для того, чтобы узнать серийный номер компьютера:

- Выберите в строке меню «Apple» (🍏), а затем выберите «Об этом компьютере». Нажмите номер версии под надписью «Mac OS X». Последовательно нажимая, Вы видите: «Версия», «Выпуск», а затем – «Серийный номер».
- Нажмите значок Finder и откройте /«Программы»/«Служебные программы»/«Сведения о системе». Нажмите «Аппаратные средства» на вкладке «Содержание».
- Извлеките аккумулятор и прочтите серийный номер MacBook Pro в отсеке аккумулятора. Информацию об извлечении аккумулятора смотрите на стр. 35.

www.apple.com/contact/phone_contacts.html

5

В заключение, важная информация

www.apple.com/evnironment

Справка Mac  эргономика

В целях Вашей личной безопасности, а также безопасности оборудования, придерживайтесь следующих указаний по уходу и эксплуатации MacBook Pro. Следуя данным указаниям, Вы превратите работу в удовольствие. Храните данные инструкции всегда под рукой, чтобы Вы или другие могли ими всегда воспользоваться.

Важная информация по безопасности

ВНИМАНИЕ: Несоблюдение данных инструкций по безопасности может привести к возникновению пожара, поражению электрическим током, другим телесным повреждениям или ущербу.

Предотвращение контакта с жидкостями и сыростью. Не используйте компьютер в сырых помещениях таких, как ванны, душевые кабины и т.п.; избегайте попадания на MacBook Pro жидкостей. Защищайте компьютер от влаги и погодных явлений, таких как дождь, снег или туман.

Эксплуатация MacBook Pro. Поместите MacBook Pro на устойчивую рабочую поверхность, позволяющую достаточную циркуляцию воздуха вокруг компьютера. Работая с MacBook, не помещайте его на мягких поверхностях, как, например подушка, т.к. это может блокировать вентиляционные отверстия. Не помещайте какие-либо объекты поверх клавиатуры во время работы с компьютером. Не помещайте какие-либо объекты в вентиляционные отверстия.

Дно корпуса MacBook Pro может значительно нагреваться во время нормальной эксплуатации. Если, работая с MacBook Pro, Вы поместили его себе на колени, и его корпус сильно нагрелся, поместите его на устойчивую рабочую поверхность.

Использование адаптера питания 85W MagSafe. Прежде, чем подключать адаптер в розетку питания, убедитесь, что сетевой штекер или кабель питания полностью введены в адаптер питания. Используйте исключительно адаптер питания, поставляемый в комплекте с MacBook Pro, или адаптер питания, разрешенный Apple и совместимый с данным продуктом. Адаптер питания может значительно нагреваться во время эксплуатации. Всегда подсоединяйте адаптер питания непосредственно в розетку питания и располагайте его на полу хорошо проветриваемого помещения.

Отсоедините адаптер питания, извлеките аккумулятор и отсоедините все кабели в каждой из следующих ситуаций:

- Вы хотите установить дополнительный модуль памяти.
- Вы хотите очистить корпус (делайте это исключительно в соответствии с рекомендациями, приведенными на стр. 68).
- Кабель или сетевой штекер перетерлись или повреждены.
- MacBook Pro или адаптер питания попали под дождь, в условия повышенной влажности, или внутрь корпуса MacBook Pro попала жидкость.
- MacBook Pro или адаптер питания подверглись сильному сотрясению, поврежден корпус или, по Вашему мнению, MacBook Pro нуждается в сервисном обслуживании или ремонте.

Порт MagSafe содержит магнит, который может привести к стиранию данных с кредитной карты, iPod или другого устройства. Чтобы предотвратить стирание данных, не помещайте чувствительный магнитный материал или устройства на расстояние менее, чем 25 мм от порта.

При попадании мусора в порт MagSafe, осторожно удалите его с помощью сухого хлопчатобумажного тампона.

Эксплуатация аккумулятора. Не роняйте, не разбирайте, не ломайте, не поджигайте и не подвергайте аккумулятор температуре, превышающей 212° F (100° C). Не используйте аккумулятор, если он поврежден. Заменяйте аккумулятор только аккумулятором, который утвержден компанией Apple для данного продукта. Утилизируйте вышедшие из строя аккумуляторы в течение короткого времени в соответствии с местными требованиями к охране окружающей среды.

Предотвращение нарушений слуха. Необратимая потеря слуха может быть вызвана использованием наушников-капель или обычных наушников при высоком уровне громкости. Со временем Вы можете привыкнуть к громкому звуку, который может казаться нормальным, но в действительности вредить Вашему слуху. Если Вы слышите звон в ушах или воспринимаете речь других как невнятную, прекратите использование наушников и проверьте слух у специалиста. Чем громче звук, тем быстрее он отрицательно скажется на слухе. Врачи рекомендуют бережно относиться в своему слуху:

- Ограничьте время использования обычных или наушников-капель при высоком уровне громкости.
- Не перекрывайте внешний шум увеличением громкости.
- Снижайте громкость, если Вы не слышите речь лиц, разговаривающих рядом с Вами.

Деятельность, связанная с повышенным риском. Данная компьютерная система не предназначена для использования при работе с ядерными установками, при осуществлении деятельности по управлению воздушными судами или коммуникационными системами, системами контроля движения воздушного транспорта или

другим оборудованием, которое в случае неисправности компьютерной системы может привести к человеческим потерям и травмам, а также нанести ущерб окружающей среде.

Информация о лазере оптического дискового накопителя

ВНИМАНИЕ: Осуществление настроек или выполнение операций, не предусмотренных в руководстве по эксплуатации оборудования, может привести к опасному облучению.

Оптический дисковый накопитель компьютера содержит лазер, который не представляет опасности в условиях нормального использования. Во избежание опасности для Вашего зрения не разбирайте оптический дисковый накопитель. В целях Вашей личной безопасности доверяйте обслуживание данного оборудования только авторизованным сервисным центрам Apple.

Важная информация по эксплуатации

ПРИМЕЧАНИЕ: Несоблюдение данных инструкций по эксплуатации может привести к повреждению MacBook Pro или другого имущества.

Включение MacBook Pro. Включайте MacBook Pro только, если все его внутренние и внешние компоненты правильно установлены. Эксплуатация компьютера в случае отсутствия каких-либо компонентов может представлять опасность и привести к поломке компьютера.

Транспортировка MacBook Pro. Если Вы транспортируете MacBook Pro в сумке или портфеле, убедитесь в отсутствии каких-либо объектов (например, канцелярские скрепки или монеты), которые случайно могут попасть внутрь компьютера через вентиляционные отверстия или слот оптического дискового накопителя или застрять в одном из портов. Не помещайте магниточувствительные объекты вблизи порта питания MagSafe.

Использование разъемов и портов. Не пытайтесь силой вставить разъем в порт. Подсоединяя устройство, убедитесь, что порт не засорен, что разъем соответствует порту, и что он правильно расположен по отношению к нему.

Хранение MacBook Pro Длительное хранение MacBook Pro рекомендуется при комнатной температуре (в идеальном случае при температуре 71° F или 22° C); и разряженном на 50 % аккумуляторе. При хранении компьютера более 5 месяцев, разрядите аккумулятор приблизительно на 50 % и извлеките его из MacBook Pro. Для поддержания мощности аккумулятора заряжайте его на 50 % каждые шесть месяцев.

Уход за MacBook Pro. Для очистки поверхности компьютера и его компонентов необходимо прежде всего выключить MacBook Pro, отсоединить адаптер питания и извлечь аккумулятор. Используйте мягкую, увлажненную ткань без ворсинок для очищения поверхности компьютера. Не допускайте попадания влаги ни в одно из отверстий. Не распыляйте жидкость непосредственно на компьютер. Не пользуйтесь аэрозольными распыривателями, растворителями или абразивными материалами, которые могут повредить поверхность

Очистка экрана MacBook Pro. Для очистки экрана MacBook Pro необходимо прежде всего выключить MacBook Pro, отсоединить адаптер питания и извлечь аккумулятор. Смочите чистую, мягкую ткань без ворсинок водой без каких-либо добавок и протрите экран. Не распыляйте жидкость непосредственно на экран.

Соображения эргономики

Рекомендации по созданию удобной рабочей обстановки.

Клавиатура и трекпад

При работе с клавиатурой и мышью расслабьте плечи. Плечо и предплечье должны образовывать прямой угол, а запястье и предплечье должны составлять почти прямую линию.

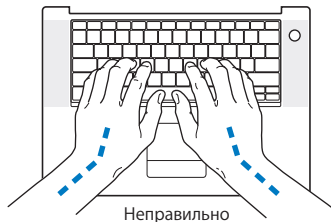

Работая с клавиатурой или трекпад, следите за тем, чтобы удары были легкими. Не напрягайте кисти рук и пальцы. Не загибайтесь большие пальцы под ладони.

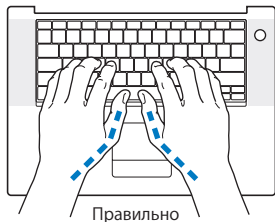

Чаще меняйте положение рук, чтобы не утомлять их. После интенсивной, непрерывной работы у Вас может появиться ощущение дискомфорта в кистях, запястьях или в плечах и предплечьях. При появлении болей или ощущения дискомфорта в кистях, запястьях или плечах и предплечьях, обратитесь за консультацией к квалифицированному врачу.

Внешняя мышь

Если Вы пользуетесь внешней мышью, поместите ее на одной высоте с клавиатурой таким образом, чтобы Вам было легко ею пользоваться.

Кресло

Лучше всего подходит прочное, удобное кресло с регулировкой высоты. Подберите высоту кресла так, чтобы Ваши бедра находились в горизонтальном положении, а ступни стояли на полу. Спинка кресла должна поддерживать спину (особенно поясничную область). Пользуясь инструкциями к креслу, подберите такое положение спинки кресла, чтобы она соответствовала естественному положению Вашего тела.

Возможно, Вам понадобится приподнять кресло, чтобы предплечья и кисти рук находились под правильным углом к клавиатуре. Если при этом ступни не будут полностью стоять на полу, Вы можете воспользоваться подставкой для ног с регулируемой высотой и наклоном. Вы также можете уменьшить высоту рабочего стола, чтобы не прибегать к помощи подставки для ног. В качестве альтернативы возможно использование стола с поддоном для клавиатуры, который находится ниже остальной рабочей поверхности.

Встроенный экран

Установите наклон экрана таким образом, чтобы свести к минимуму блики и отражения от искусственного и естественного освещения. Не отводите монитор назад дальше, чем это предусмотрено конструкцией (приблизительно под углом 130 градусов).

Вы можете настраивать яркость экрана в соответствии с освещением Вашего рабочего места.

Дополнительную информацию по эргономике Вы найдете на веб-сайте:

www.apple.com/about/ergonomics

Apple и окружающая среда

Apple Computer, Inc. серьезно относится к охране окружающей среды и сводит к минимуму влияние своих производственных процессов и продуктов на экологию.

Дополнительную информацию Вы найдете на веб-сайте:

www.apple.com/environment

Regulatory Compliance Information

Compliance Statement

This device complies with part 15 of the FCC rules.

Operation is subject to the following two conditions:(1)

This device may not cause harmful interference, and (2) this device must accept any interference received, including interference that may cause undesired operation. See instructions if interference to radio or television reception is suspected.

L'utilisation de ce dispositif est autorisée seulement aux conditions suivantes : (1) il ne doit pas produire de brouillage et (2) l'utilisateur du dispositif doit être prêt à accepter tout brouillage radioélectrique reçu, même si ce brouillage est susceptible de compromettre le fonctionnement du dispositif.

Radio and Television Interference

This computer equipment generates, uses, and can radiate radio-frequency energy. If it is not installed and used properly—that is, in strict accordance with Apple's instructions—it may cause interference with radio and television reception.

This equipment has been tested and found to comply with the limits for a Class B digital device in accordance with the specifications in Part 15 of FCC rules. These specifications are designed to provide reasonable protection against such interference in a residential installation. However, there is no guarantee that interference will not occur in a particular installation.

You can determine whether your computer system is causing interference by turning it off. If the interference stops, it was probably caused by the computer or one of the peripheral devices.

If your computer system does cause interference to radio or television reception, try to correct the interference by using one or more of the following measures:

- Turn the television or radio antenna until the interference stops.
- Move the computer to one side or the other of the television or radio.
- Move the computer farther away from the television or radio.
- Plug the computer into an outlet that is on a different circuit from the television or radio. (That is, make certain the computer and the television or radio are on circuits controlled by different circuit breakers or fuses.)

If necessary, consult an Apple-authorized service provider or Apple. See the service and support information that came with your Apple product. Or, consult an experienced radio/television technician for additional suggestions.

Important: Changes or modifications to this product not authorized by Apple Computer, Inc., could void the EMC compliance and negate your authority to operate the product.

This product has demonstrated EMC compliance under conditions that included the use of compliant peripheral devices and shielded cables (including Ethernet network cables) between system components. It is important that you use compliant peripheral devices and shielded cables between system components to reduce the possibility of causing interference to radios, television sets, and other electronic devices.

Responsible party (contact for FCC matters only):
Apple Computer, Inc. Product Compliance,
1 Infinite Loop, M/S 26-A, Cupertino, CA 95014-2084,
408-974-2000.

Wireless Radio Use

This device is restricted to indoor use due to its operation in the 5.15 to 5.25 GHz frequency range to reduce the potential for harmful interference to co-channel Mobile Satellite systems.

Cet appareil doit être utilisé à l'intérieur.

Exposure to Radio Frequency Energy

The radiated output power of the AirPort Extreme technology is below the FCC radio frequency exposure limits. Nevertheless, it is advised to use the wireless equipment in such a manner that the potential for human contact during normal operation is minimized.

FCC Bluetooth Wireless Compliance

The antenna used with this transmitter must not be colocated or operated in conjunction with any other antenna or transmitter subject to the conditions of the FCC Grant.

Bluetooth Industry Canada Statement

This Class B device meets all requirements of the Canadian interference-causing equipment regulations.
Cet appareil numérique de la Class B respecte toutes les exigences du Règlement sur le matériel brouilleur du Canada.

Industry Canada Statement

Complies with the Canadian ICES-003 Class B specifications. Cet appareil numérique de la classe B est conforme à la norme NMB-003 du Canada. This device complies with RSS 210 of Industry Canada.

Bluetooth (Европа) – Декларация о соответствии требованиям ЕС

Данное беспроводное устройство отвечает стандартам EN 300 328, EN 301-489 и EN 60950, в соответствии с положениями Директивы R&TTE.

Russia



ME67

Европа – Декларация о соответствии требованиям и ЕС

The equipment complies with the RF Exposure Requirement 1999/519/EC, Council Recommendation of 12 July 1999 on the limitation of exposure of the general public to electromagnetic fields (0 Hz to 300 GHz). This equipment meets the following conformance standards: EN300 328, EN301 893, EN301 489-17, EN60950

Настоящим, компания Apple Computer, Inc. заявляет, что данное устройство «802.11a/b/g Mini-PCIe card» соответствует основным требованиям и положениям директивы 1999/5/EC.

Соответствует директивам ЕС 72/23/ЕЕС, 89/336/ЕЕС, 1999/5/ЕС. Подробная информация по адресу:
<http://www.apple.com/euro/compliance/>

Korea Statements

"당해 무선설비는 운용 중 전파혼신 가능성이 있음"

B급 기기 (가정용 정보통신기기)

이 기기는 가정용으로 전자파적합등록을 한 기기로서 주거지역에서는 물론 모든 지역에서 사용할 수 있습니다.

Singapore Wireless Certification

Complies with
IDA Standards
DB00063

Taiwan Wireless Statements

於 2.4GHz 區域內操作之
無線設備的警告聲明

經型式認證合格之低功率射頻電機，非經許可，公司、商號或使用者均不得擅自變更頻率、加大功率或變更原設計之特性及功能。低功率射頻電機之使用不得影響飛航安全及干擾合法通信；經發現有干擾現象時，應立即停用，並改善至無干擾時方得繼續使用。前項合法通信指依電信法規定作業之無線電通信。低功率射頻電機須忍受合法通信或工業、科學及醫療用電波輻射性電機設備之干擾。

於 5.25GHz 至 5.35GHz 區域內操作之
無線設備的警告聲明

工作頻率 5.250 ~ 5.350GHz 該類段限於室內使用。

Taiwan Class B Statement

Class B 設備的警告聲明
NIL

VCCI Class B Statement

情報処理装置等電波障害自主規制について

この装置は、情報処理装置等電波障害自主規制協議会 (VCCI) の基準に基づくクラス B 情報技術装置です。この装置は家庭環境で使用されることを目的としていますが、この装置がラジオやテレビジョン受信機に近接して使用されると、受信障害を引き起こすことがあります。

取扱説明書に従って正しい取扱をしてください。

Информация о внешнем модеме USB

Подсоединяя MacBook Pro к телефонной линии с помощью внешнего модема USB, ознакомьтесь с прилагаемой к модему технической документацией провайдера услуг телекоммуникационной связи.

Соответствие ENERGY STAR®

Являясь партнером ENERGY STAR®, компания Apple заявляет, что стандартные конфигурации данного продукта отвечают требованиям ENERGY STAR® по эффективному использованию энергии. Программа ENERGY STAR® является результатом партнерства производителей офисного оборудования по обеспечению эффективного использования энергии. Уменьшение потребления энергии офисным оборудованием экономит ресурсы и снижает уровень загрязнения окружающей среды.

Информация об утилизации и вторичном использовании

Лампа подсветки данного продукта содержит ртуть. Утилизируйте лампу подсветки в соответствии с местными и федеральными законами. Информацию о программе компании Apple по утилизации Вы найдете по адресу: www.apple.com/environment

Информация об утилизации аккумулятора

Утилизируйте аккумуляторы в соответствии с местными законами и постановлениями об окружающей среде.

Deutschland: Dieses Gerät enthält Batterien. Bitte nicht in den Hausmüll werfen. Entsorgen Sie dieses Gerätes am Ende seines Lebenszyklus entsprechend der maßgeblichen gesetzlichen Regelungen.

Nederlands: Gebruikte batterijen kunnen worden ingeleverd bij de chemokar of in een speciale batterijcontainer voor klein chemisch afval (kca) worden gedeponeerd.



Taiwan:



廢電池請回收

Информация ЕС об утилизации:



Вышеуказанный символ означает, что, в соответствии с местными законами и законодательными актами, утилизация данного изделия должна производиться отдельно от бытовых отходов. По окончании срока эксплуатации сдайте данное изделие в пункт сбора отходов, установленный местными органами власти. Некоторые пункты сбора отходов производят бесплатный прием изделий. Раздельный сбор и утилизация данного изделия способствует сохранению природных ресурсов и охране здоровья и окружающей среды.

 Apple Computer, Inc.

© 2006 Apple Computer, Inc. Все права защищены.

В соответствии с законами об авторском праве данное руководство нельзя копировать, в полном объеме или частично, без письменного согласия компании Apple.

Приложены все усилия для обеспечения точности информации, изложенной в данном руководстве.

Компания Apple не несет ответственности за опечатки и описки.

Apple

1 Infinite Loop

Cupertino, CA 95014-2084

408-996-1010

www.apple.com

Apple, логотип Apple, AirPort, AirPort Extreme, FireWire, iCal, iLife, iMovie, iPhoto, iPod, iTunes, Mac, Macintosh, Справочник по продуктам для Macintosh и Mac OS являются торговыми марками компании Apple Computer, Inc., зарегистрированными в США и других странах.

AirPort Express, Exposé, FileVault, Finder, логотип FireWire, iSight, Keynote, MacBook, MagSafe, Safari, Spotlight, SuperDrive, Tiger и Xcode являются торговыми марками компании Apple Computer, Inc.

AppleCare и Apple Store являются марками обслуживания компании Apple Computer, Inc., зарегистрированными в США и других странах.

Mac является маркой обслуживания компании Apple Computer, Inc.

ENERGY STAR® является зарегистрированной торговой маркой США.

Словесный знак и логотипы Bluetooth® являются собственностью Bluetooth SIG, Inc.; любое использование этих марок компанией Apple Computer, Inc. производится по лицензии.

Intel и Intel Core являются торговыми марками или зарегистрированными торговыми марками компании Intel Corporation или ее дочерних компаний в США и других странах.

Другие компании и названия продуктов, упомянутых здесь, являются торговыми марками соответствующих компаний. Продукты сторонних производителей упомянуты только для информации, а не с целью одобрения или рекомендации. Компания Apple не несет ответственности за эксплуатационные качества и использование этих продуктов.

Изделие, описанное в данном руководстве, включает технологию защиты авторских прав, защищенную определенными патентами США и другими правами по охране интеллектуальной собственности, принадлежащими Macrovision Corporation и другим владельцам прав. Использование данной технологии защиты авторских прав должно быть авторизовано Macrovision Corporation и предназначено только для частного и других ограниченных форм использования. Для других форм использования необходимо разрешение Macrovision Corporation. Обратное проектирование или дизассемблирование запрещены.

Патентные права США с номерами 4,631,603, 4,577,216, 4,819,098 и 4,907,093 выданы только на ограниченное использование.

Одновременно опубликовано в США и Канаде.

