

HYUNDAI

H-1509

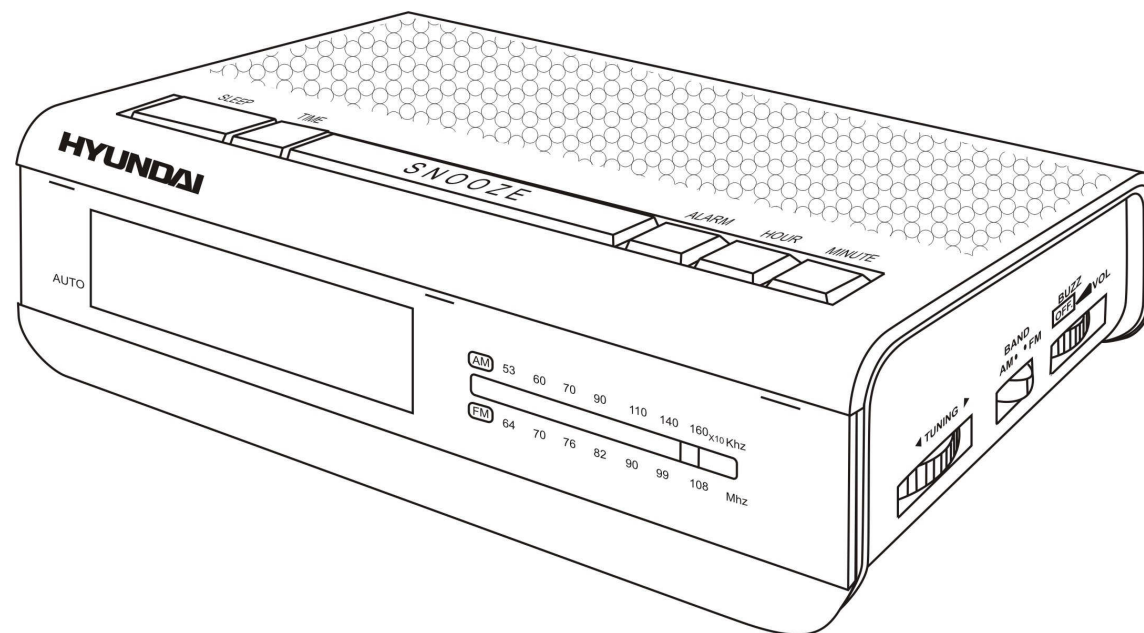

ALARM CLOCK RADIO
Instruction manual

РАДИОПРИЕМНИК С ЧАСАМИ
Руководство по эксплуатации

Описание

1. Кнопка установки часов
2. Кнопка установки минут
3. Кнопка Вкл./Выкл. будильника
4. Кнопка SLEEP
5. Регулятор настройки радиоволн
6. Регулятор настройки уровня громкости
7. Кнопка установки времени
8. Переключатель диапазонов радиоволн
9. Кнопка SNOOZE
10. Переключатель Вкл./Выкл./Авто

Внизу устройства расположено отделение для батарейки мощностью 9 В (006P) (не входит в комплект), служащей для поддержки настройки времени.

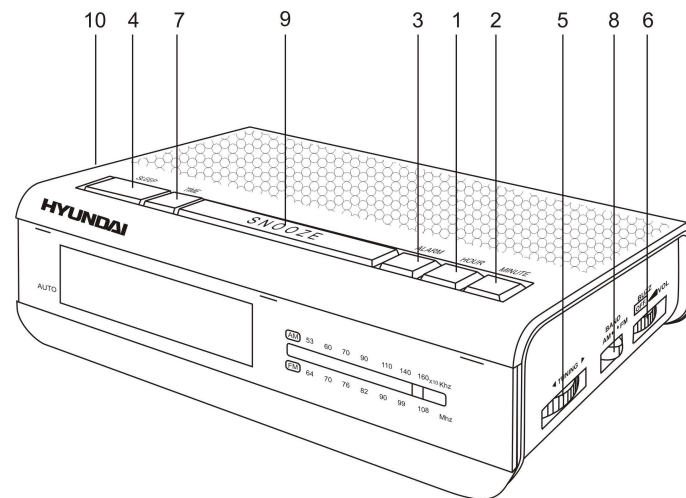

Меры безопасности

ВНИМАНИЕ: Во избежание удара электрическим током не открывайте заднюю панель. Доверяйте ремонт только квалифицированным специалистам.

ВЫСОКОЕ НАПРЯЖЕНИЕ: В приборе находятся оголенные провода высокого напряжения. Напряжение внутри прибора достаточно высокое, чтобы вызвать удар электрическим током.

ВНИМАНИЕ: В руководстве присутствуют важные указания по эксплуатации и уходу. Сохраните руководство по эксплуатации для последующего использования.

Источники питания

Работа от батареек

Вставьте 9-ти вольтовую батарейку в отсек для батарей. В процессе работы радиоприемника с часами от батарейки его дисплей перестает светиться и включается режим памяти. Благодаря включению режима памяти Вы можете не переустанавливать время каждый раз. Режим памяти используется при возникновении кратковременных сбоев в сети питания. При длительном отсутствии питания в сети батареи могут разрядиться, что повлияет на точность хода часов или качество настройки радио.

Удалите батарейку, если она разрядилась или радиоприемник с часами не будет использоваться на протяжении длительного периода времени. Ваш прибор будет нормально работать и без батарейки, но при этом при повторном подключении радиоприемника с часами к сети питания его дисплей начнет мигать и Вам придется снова устанавливать нужное Вам время.

Питание от сети переменного тока

Прибор предназначен только для домашнего использования.

Перед первым использованием прибора проверьте, соответствует ли электропитание Вашего прибора, указанное в таблице с техническими характеристиками, электропитанию в Вашей локальной сети.

Подключите радиоприемник с часами к сети питания.

Теперь доступны все функции устройства. Дисплей часов начнет мигать, сообщая о необходимости установки времени.

Установка времени

Для установки правильного времени нажмите одновременно кнопку установки часов (1) и кнопку установки времени (7), отпустите их, когда на дисплее появится нужное значение часов. Далее нажмите кнопку установки минут (2) и кнопку установки времени (7) одновременно и выставите точное значение минут.

Использование радиоприемника

Использование

Установите переключатель Вкл./Выкл./Авто (10) в положение “ON”.

Используя переключатель диапазонов радиоволн (8), выберите диапазон радиовещания: AM или FM.

С помощью регулятора громкости (6) установите желаемый уровень громкости.

Вращая регулятор радиоволн (5), настройтесь на желаемую волну.

Антенна

Для приема AM сигнала устройство оснащено встроенной высоко чувствительной ферритовой антенной.

Для приема FM сигнала имеется специальная внешняя антенна. Убедитесь, что полностью размотали ее, поскольку это влияет на качество приема сигнала.

Установка будильника в режиме радио

После настройки на волну выбранной Вами радиостанции и установки желаемого уровня звука Вам необходимо действовать следующим образом для установки автоматического включения радио:

Установите переключатель Вкл./Выкл./Авто (10) в положение “AUTO”.

Нажмите кнопку Вкл./Выкл. (3) будильника и, удерживая ее нажатой, нажмите кнопку установки часов (1), а затем кнопку установки минут (2), чтобы установить время, в которое Вы хотели бы проснуться. Теперь время будильника сохранено в памяти, при этом загорится световой индикатор “AUTO”.

Для просмотра времени будильника нажмите кнопку Вкл./Выкл. (3) будильника. Заданное время будильника будет занесено в память, и радио будет автоматически включаться каждый день.

Для выключения радио нажмите кнопку Вкл./Выкл. (3) будильника.

Установка будильника в режиме звонка

Для установки времени звонка Вам необходимо действовать следующим образом: повторите операции, указанные в предыдущем пункте, установив регулятор громкости (6) в положение “BUZZ”. Вы можете отключить звонок, нажав на кнопку Вкл./Выкл. будильника или установив переключатель Вкл./Выкл./Авто (10) в положение “ON” для включения радио.

Автоматическое выключение радио

Вы можете установить режим автоматического выключения радио с интервалом от 1 минуты до 1 часа 59 минут. Для установки режима автоматического отключения радио Вам необходимо действовать следующим образом: нажав кнопки, указанные в пункте “УСТАНОВКА БУДИЛЬНИКА В РЕЖИМЕ РАДИО”, нажмите кнопку SLEEP (4) и кнопку установки минут (2) для установки обратного отсчета времени. Если Вы хотите отключить радио до истечения времени его автоматического отключения, нажмите кнопку SNOOZE (9).

Кнопка SNOOZE

Используя кнопку SNOOZE (9), Вы можете добавить около 9 минут ко времени сна после автоматического включения радио.

Чистка и уход

Перед чисткой убедитесь, что прибор отключен от сети питания.

Протрите корпус прибора при помощи влажной тряпочки.

Предохраняйте прибор от попадания влаги, а также чрезвычайно высокой температуры от отопительного оборудования или прямых солнечных лучей.

Технические характеристики

Электропитание	~220 В, 50 Гц
Вес нетто / брутто	0.47 кг / 0.58 кг
Размеры коробки (Д x В x Ш)	179 мм x 62 мм x 148 мм
Радиочастоты	AM 530-1600 КГц FM 64-108 МГц

