

TOSHIBA



ВИДЕО DVD ПЛЕЕР **SD-K670SV**

РУКОВОДСТВО ПОЛЬЗОВАТЕЛЯ



Введение **2**

Соединения **11**

Основные возможности воспроизведения **15**

Расширенные возможности воспроизведения **21**

Настройка функций **31**

Прочее **41**

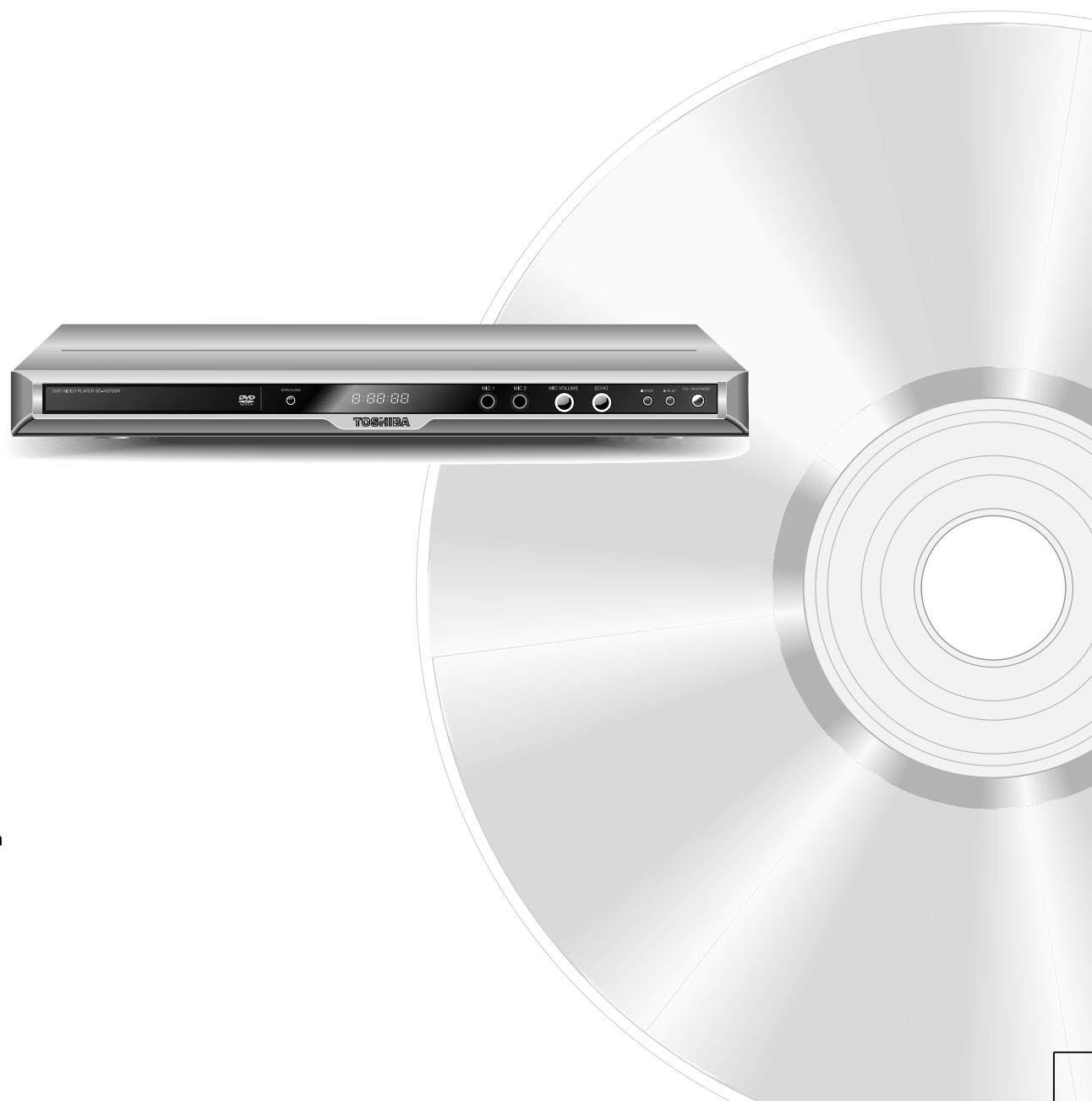

ПРАВИЛА ТЕХНИКИ БЕЗОПАСНОСТИ



Символ молнии в равностороннем треугольнике должен предупреждать пользователя о присутствии внутри корпуса аппарата неизолированного «опасного напряжения», которое может обладать силой, достаточной для создания риска поражения электрическим током.



Восклицательный знак в равностороннем треугольнике должен уведомлять пользователя о наличии важных инструкций по эксплуатации и техническому обслуживанию (ремонту) в сопроводительной литературе.

ПРЕДУПРЕЖДЕНИЕ: ДЛЯ СНИЖЕНИЯ РИСКА ВОЗГОРАНИЯ ИЛИ ПОРАЖЕНИЯ ЭЛЕКТРОТОКОМ, НЕ ПОДВЕРГАЙТЕ ДАННЫЙ АППАРАТ ВОЗДЕЙСТВИЮ ДОЖДЯ ИЛИ ВЛАГИ. ДЕТАЛИ ВНУТРИ КОРПУСА НАХОДЯТСЯ ПОД ВЫСОКИМ НАПРЯЖЕНИЕМ. НЕ ВСКРЫВАЙТЕ КОРПУС. ДЛЯ РЕМОНТНОГО ОБСЛУЖИВАНИЯ ОБРАЩАЙТЕСЬ ТОЛЬКО К КВАЛИФИЦИРОВАННОМУ ПЕРСОНАЛУ.

ОСТОРОЖНО: ВНИМАТЕЛЬНО ПРОЧИТАЙТЕ И СЛЕДУЙТЕ ВСЕМ ПРЕДУПРЕЖДЕНИЯМ И ИНСТРУКЦИЯМ, ДАННЫМ В РУКОВОДСТВЕ ПОЛЬЗОВАТЕЛЯ И ПРИСУТСТВУЮЩИМ НА ИЗДЕЛИИ. СОХРАНИТЕ ЭТОТ БУКЛЕТ ДЛЯ ДАЛЬНЕЙШЕГО ПРОЧТЕНИЯ.

Данное изделие разработано и изготовлено с учетом безопасности пользователя. Некорректная эксплуатация может привести к поражению электрическим током или пожару.

Предохранительные устройства, используемые в данном продукте, смогут защитить Вас при условии соблюдения нижеприведенных инструкций по установке, эксплуатации и обслуживанию.

Данный продукт целиком изготовлен на транзисторах и не содержит никаких деталей, которые пользователь способен отремонтировать самостоятельно.

НЕ ВСКРЫВАЙТЕ КОРПУС ВО ИЗБЕЖАНИЕ КОНТАКТА С ОПАСНЫМ НАПРЯЖЕНИЕМ. ДЛЯ ОБСЛУЖИВАНИЯ ОБРАЩАЙТЕСЬ ТОЛЬКО К КВАЛИФИЦИРОВАННОМУ ПЕРСОНАЛУ.

ВАЖНЫЕ ИНСТРУКЦИИ ПО БЕЗОПАСНОСТИ

1. Прочтите эти инструкции.
2. Сохраните эти инструкции.
3. Примите во внимание все предупреждения.
4. Выполняйте все указания.
5. Не используйте данный прибор вблизи воды.
6. Чистку следует производить только сухой тканью.
7. Не перекрывайте вентиляционные отверстия. Установку следует производить в соответствии с инструкциями изготовителя.
8. Обеспечьте свободный доступ воздуха к устройству, не устанавливайте в местах с плохой вентиляцией, не накрывайте тканью и не помещайте на ковровые покрытия.
9. Не устанавливайте плеер возле каких-либо источников тепла, таких как отопительные батареи, заслонки каминов, печи или другие приборы, выделяющие тепло (включая усилители).
10. Не наступайте на силовой шнур и защищайте его от повреждений, особенно в местах соединения с вилкой, розеткой и самим аппаратом.
11. Используйте только предусмотренные изготовителем дополнительные приборы/аксессуары.

ВАЖНЫЕ ИНСТРУКЦИИ ПО БЕЗОПАСНОСТИ

12. Используйте только предусмотренные изготовителем или поставляемые в комплекте с самими изделием тележки, стеллажи, треноги, кронштейны и столы. При использовании тележки перемещайте аппарат с особой осторожностью во избежание повреждений при падении такой конструкции.



Введение

13. Во время гроз, а также когда предполагается не использовать аппарат длительное время, отсоединяйте его от розетки.

14. Для всех видов ремонтного обслуживания обращайтесь к квалифицированным специалистам. Ремонт требуется при любом повреждении аппарата, включая повреждения силового кабеля и вилки, попадания жидкости или твердых объектов вовнутрь аппарата, воздействие дождя или влаги, нестандартная работа или падение аппарата.

15. При использовании наушников устанавливайте громкость на средний уровень. Длительное использование наушников с высокой громкостью звука может оказать негативное влияние на слух.

ДОПОЛНИТЕЛЬНЫЕ МЕРЫ ПРЕДОСТОРОЖНОСТИ

16. Не следует перегружать стенные розетки, удлинители или встроенные розетки, так как в противном случае появляется опасность пожара или электрошока.

17. Аппарат не должен подвергаться воздействию капель или брызг воды. Кроме этого, не следует ставить на аппарат наполненные жидкостью сосуды, например вазы.

18. Не препятствуйте закрытию лотка для дисков пальцами. Пренебрежение этим правилом может привести к серьезным травмам.

19. Не следует помещать на аппарат тяжелые объекты или наступать на него. Падение объектов может вызвать серьезные травмы пользователя или повреждение аппарата.

20. Не следует использовать треснувшие, деформированные или восстановленные диски. Такие диски могут легко сломаться и вызвать серьезные травмы пользователя или повреждение аппарата.

21. Устанавливать аппарат следует в непосредственной близости от стенной розетки. При возникновении неисправностей немедленно отсоедините вилку от розетки.

22. Так как электрическая вилка используется в качестве устройства отсоединения от сети, то доступ к данному устройству отсоединения должен постоянно оставаться незатрудненным.

ВАЖНЫЕ ИНСТРУКЦИИ ПО БЕЗОПАСНОСТИ

ВНИМАНИЕ: Данный плеер Цифровых Видео Дисков (DVD) использует в работе систему лазеров. Для обеспечения правильной эксплуатации данного продукта внимательно прочитайте руководство пользователя и сохраняйте его для дальнейшего использования. При необходимости ремонта аппарата обращайтесь к авторизованным специалистам.

Управление аппаратом, а также настройки и порядок процедур, противоречащие описанным в данном руководстве, могут привести к воздействию опасного радиационного излучения.

Для предотвращения поражения лазерным лучом, не вскрывайте корпус. Существует опасность как видимой, так и невидимой лазерной радиации при открытии корпуса и снятии блокировок.

СЛЕДУЕТ ИЗБЕГАТЬ ПРЯМОГО ВОЗДЕЙСТВИЯ ЛУЧА НА СЕТЧАТКУ ГЛАЗА.



Впишите модель и серийный номер изделия, указанные на задней панели Вашего DVD плеера:

Модель № _____

Серийный номер _____

Сохраните эту информацию для использования в будущем.

Расположение необходимых сведений

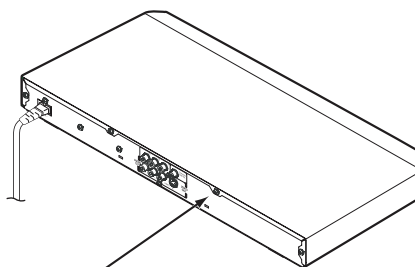

Технические данные и правила техники безопасности располагаются на задней панели аппарата

Меры предосторожности

Замечания по обращению с аппаратом

- При перевозке DVD плеера удобно использовать заводскую картонную коробку и упаковочные материалы. Для максимальной защиты упаковывайте аппарат так, как он был первоначально упакован на заводе. При перевозке следите за тем, чтобы не ударять и не трясти аппарат.
- Не используйте летучие жидкости, например, распыляемые средства от насекомых, вблизи DVD плеера. Не оставляйте DVD плеер длительное время в соприкосновении с резиновыми или пластиковыми изделиями, так как они могут оставить следы на поверхности.
- Верхняя и задняя панели плеера могут нагреться после длительного использования. Это не является неисправностью.
- Когда Вы не используете DVD плеер, удалите диск и отключите питание.
- Если DVD плеер не используется длительное время, в будущем в его работе могут появиться неисправности. Включайте и используйте DVD плеер только когда это необходимо.

Замечания о размещении плеера

- DVD плеер следует размещать на ровной поверхности. Не стоит ставить его на непрочные или неустойчивые поверхности, такие как шатающийся стол или наклонная стойка. Загруженный диск может сместиться и повредить DVD плеер.
- Размещение DVD плеера около телевизора, радиоприемника, или видеомagneфона может вызвать ухудшение изображения и искажение звука. В этом случае следует установить DVD плеер вдали от телевизора, радиоприемника, или видеомagneфона.

Замечания о чистке плеера

Для очистки аппарата используйте мягкую сухую ткань.

- Для въевшихся пятен используйте ткань, смоченную в слабом растворе моющего средства и хорошо выжатую. Затем вытрите плеер сухой тканью. Не используйте какие-либо виды растворителей, такие как разжижители или бензин, во избежание повреждений поверхности DVD плеера.
- При использовании ткани, пропитанной химикатами для очистки аппарата, следуйте инструкциям изготовителя.

Проверка и техническое обслуживание

Данный DVD плеер является высокоточным изделием, использующим высокие технологии. Загрязнение или износ линз оптического считателя и деталей дисководов может ухудшить качество изображения. Во избежание снижения качества изображения рекомендуется проводить регулярные проверки и техническое обслуживание (чистка и замена деталей) после каждых 1000 часов эксплуатации. Для получения подробной информации обратитесь в ближайший центр продаж пользовательской электротехники.

Замечания о конденсации влаги

Конденсация влаги может повредить DVD плеер. Нижеследующая информация требует внимательного прочтения.

Конденсация влаги происходит, например, когда в жаркий день Вы нальете в стакан холодный напиток. На внешней стороне стакана образуются капли влаги. Подобным же образом влага может образовываться на линзах оптического видео считателя внутри аппарата, которые являются самыми важными внутренними деталями DVD плеера.



- Конденсация влаги образуется в следующих случаях:
 - При перемещении DVD плеера непосредственно из холода в теплое помещение.
 - При использовании DVD плеера в помещении с только что включенным обогревателем, или если поток холодного воздуха из кондиционера направлен непосредственно на плеер.
 - В летнее время, если DVD плеер используется в теплом и влажном помещении после нахождения в кондиционированном помещении.
 - При использовании DVD плеера во влажном помещении.

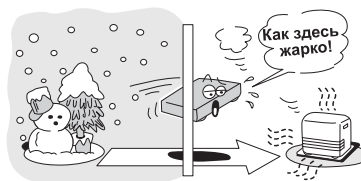

- Не используйте DVD плеер, если возможно образование конденсации влаги.

Если Вы решите использовать DVD плеер в таких условиях, то возникнет опасность повреждения дисков и внутренних деталей. Удалите диск, соедините шнур DVD плеера со стенной розеткой, включите DVD плеер и оставьте его во включенном состоянии на два или три часа. После этого DVD плеер нагреется и испарит всю влагу. Если не отсоединять DVD плеер от стенной розетки, то конденсация влаги будет происходить редко.

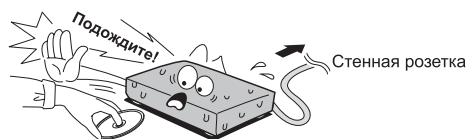

Информация о дисках

Об обращении с дисками

- Не прикасайтесь к стороне диска, на которой записана информация.

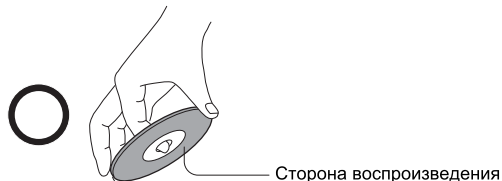

- Не прикрепляйте к диску бумагу или клейкую ленту.



О чистке дисков

- Наличие на дисках отпечатков пальцев и пыли вызывают ухудшение изображения и звука. Вытирайте диск мягкой тканью от центра к внешнему краю. Всегда содержите диски в чистоте.



- Если невозможно удалить пыль с диска мягкой тканью, не нажимая, протрите его слегка влажной мягкой тканью и затем протрите сухой тканью.
- Не используйте какие-либо растворители, например разжижители, бензин, имеющиеся в продаже чистящие вещества или антистатик для виниловых пластинок, так как эти вещества могут повредить диск.

Информация о дисках (продолжение)

Информация о хранении дисков

- Не храните диски в местах с прямым солнечным светом или вблизи источников тепла.
- Не храните диски в местах с высокой степенью концентрации влаги или пыли, таких как спальни или вблизи увлажнителей.
- Храните диски вертикально в футлярах. Хранение дисков вне футляров в стопках на других дисках или размещение на них посторонних объектов может вызвать деформацию дисков.

Замечания об авторских правах

Несанкционированная запись, использование, распространение или просмотр материалов, защищенных авторским правом, включая телевизионные программы, видеокассеты и DVD, но не ограничиваясь этим списком, запрещены законами об авторских правах Соединенных Штатов Америки и других стран, и могут повлечь за собой привлечение Вас к гражданской и уголовной ответственности.

Данный продукт использует технологию охраны авторских прав, защищенную патентной формулой на способ США и других прав на интеллектуальную собственность, принадлежащую корпорации Микрософт и другим держателям прав. Использование данной технологии защиты авторских прав должно быть одобрено корпорацией Микрософт и предназначено для эксплуатации в частных домах и других ограниченных случаях, если другое не санкционировано корпорацией Микрософт. Инженерный анализ и разбор конструкции запрещены.



Информация о данном руководстве пользователя

Данное пользовательское руководство описывает основные правила пользования конкретным DVD плеером. Некоторые DVD диски изготовлены особым образом, который допускает особое или ограниченное использование при проигрывании. В таких случаях данный DVD плеер может не реагировать на все эксплуатационные команды. Это не является дефектом плеера. См. информацию на самих дисках.

Во время использования на экране может появиться знак «». Этот знак указывает на то, что использование запрещено DVD плеером или самим диском.

Информация о зональном разделении

Данному DVD плееру назначен один из региональных номеров, которые обозначают зону использования. Если число зонального деления на DVD диске не совпадает с обозначением на DVD плеере, проигрывание диска данным плеером не будет возможным. (В данном случае DVD плеер выведет на экран специальное сообщение.)

Зональное обозначение данного DVD плеера указано на задней панели основного блока и на коробке. DVD диски, имеющие обозначение «» или «» также могут проигрываться на данном DVD плеере.

Если на DVD диске не указана зона, проигрывание такого диска не гарантируется.

Информация о Видео компакт дисках (Video CD)

Данный DVD плеер совместим с видео CD-дисками, имеющими функцию управления воспроизведением «PBC» (вер.2.0). В зависимости от типа дисков можно использовать два варианта воспроизведения.

- Видео CD, не имеющие функции «PBC» (вер. 1.1)
Звук и фильмы могут проигрываться на данном DVD плеере таким же образом, как аудио CD.
- Видео CD, имеющие функцию «PBC» (вер. 2.0)
В дополнение к функциям, имеющимся у Видео CD без функции «PBC», в этом случае присутствует возможность проигрывания интерактивного программного обеспечения с функцией поиска с помощью экранного меню (Меню Проигрывания). Некоторые функции, описанные в данном руководстве пользователя, могут не работать с отдельными дисками.

Структура дисковой информации

Обычно структура DVD дисков состоит из разделов, которые, в свою очередь, делятся на главы. Видео и аудио CD разделены на дорожки.

DVD диск



Видео CD / аудио CD



Каждый раздел, глава или дорожка имеет номер, который, соответственно, будет именоваться «номер раздела», «номер главы» или «номер дорожки». Существуют диски, не имеющие таких номеров.

Совместимые диски

Данный DVD плеер может воспроизводить следующие виды дисков.

	Маркировка диска	Содержание	Размер диска	Максимальное время проигрывания
DVD диски		Аудио + видео (киноизображение)	12 см	Примерно 4 часа (односторонний диск) Примерно 8 часов (двусторонний диск)
			8 см	Примерно 80 минут (односторонний диск) Примерно 160 минут (двусторонний диск)
Видео CD		Аудио + видео (киноизображение)	12 см	Примерно 74 минуты
			8 см	Примерно 20 минут
Аудио CD		Аудио	12 см	Примерно 74 минуты
			8 см (сингл-CD)	Примерно 20 минут
Диск DivX® CD		Аудио + видео (киноизображение)	12 см	Зависит от качества DivX
			8 см	

Также допускаются следующие виды дисков.

- Диски DVD-R/DVD-RW с видео формата DVD или DivX®.
- Диски CD-R/CD-RW форматов CD-DA, Video CD, SVCD, MP3, WMA, DivX® или JPEG

Некоторые из этих дисков могут быть несовместимыми.

- Воспроизведение дисков, кроме указанных выше, невозможно.
- Воспроизведение дисков формата DVD-RAM или нестандартных дисков и т.п., даже при наличии на них вышеуказанной маркировки, невозможно.
- Данный DVD проигрыватель использует систему цветопередачи NTSC/PAL и не может воспроизводить DVD диски, записанные в какой либо любой системе цветопередачи (SECAM и т.п.).

Введение

● ПРАВИЛА ТЕХНИКИ БЕЗОПАСНОСТИ	2
● ВАЖНЫЕ ИНСТРУКЦИИ ПО БЕЗОПАСНОСТИ	2
● Меры предосторожности	5
● Информация о дисках	5
Информация о зональном разделении	6
● Содержание	7
● Обозначение кнопок управления	8
Передняя панель.....	8
Задняя панель	8
DVD дисплей	8
Пульт дистанционного управления.....	9
Замена аккумуляторных батарей.....	10
Работа с пультом дистанционного управления	10

Соединения

● Соединение с телевизором	12
Соединение с телевизором (используя аудио/видео/ S-видео выходные кабели)	12
Соединение с аудио системой и телевизором, имеющими компонентные видео входы	13
● Соединение с дополнительным оборудованием	13
Соединение с усилителем, оборудованным декодером Dolby Digital	13
Соединение с усилителем, обладающим функциональностью Dolby Surround Pro Logic.....	14
Соединение с усилителем, имеющим декодер DTS	14
Соединение с усилителем, имеющим аудио декодер MPEG2	14
Соединение с усилителем, имеющим цифровой аудио вход	14

Основные возможности воспроизведения

● Проигрывание диска	16
Основные возможности воспроизведения.....	16
● Проигрывание дисков с различной скоростью..	18
Перемотка назад и вперед	18
Покадровое воспроизведение	18
Замедленный режим воспроизведения.....	18
Возобновление проигрывания с места остановки	18
● Поиск необходимого фрагмента записи	19
Поиск необходимого отрезка записи, используя соответствующий номер	19
Поиск конкретной главы или дорожки	19
Поиск необходимого раздела с помощью главного меню	20
● Караоке (микширование с микрофоном).....	20
Исполнение песен с использованием диска Караоке	20

Расширенные возможности воспроизведения

● Прямой доступ к конкретной выбранной позиции.....	22
Указание выбранной позиции на счетчике времени	22
● Повтор выбранного фрагмента	22
Повтор выбранного фрагмента	22
● Воспроизведение в произвольном порядке	23
Воспроизведение разделов, глав или дорожек в произвольном порядке	23
● Воспроизведение в избранном порядке	23
Установка разделов, глав или дорожек в избранном порядке	23
● Выбор дополнительных настроек изображения/звука (E.P.M. /E.A.M.)	24
Дополнительные настройки качества изображения	24
Дополнительная настройка качества звука	24
● Масштабирование изображения	24
Масштабирование изображения	24
● Выбор угла камеры	25
Изменение угла камеры	25
● Выбор субтитров	25
Выбор субтитров	25
● Выбор языка	26
Настройки аудио характеристик проигрываемого диска.....	26
● Работа с экранным меню	26
Работа с экранным меню	26
● Воспроизведение MP3/WMA файлов	27
Воспроизведение MP3/WMA файлов.....	27
● Просмотр JPEG файлов	29
Просмотр JPEG файлов	29
Режим одновременной демонстрации нескольких изображений.....	29
● Воспроизведение DivX® файлов	30
Воспроизведение DivX® файлов	30

Настройка функций

● Настройка пользовательских функциональных установок.....	32
Процедура настройки	32
Подробное описание настроек	34
● Таблица языков.....	40

Прочее

● Перед тем, как позвонить в службу технической поддержки	42
● Спецификации	43

Обозначение кнопок управления

Для подробного описания см. номер страницы в рамке □ .

Передняя панель

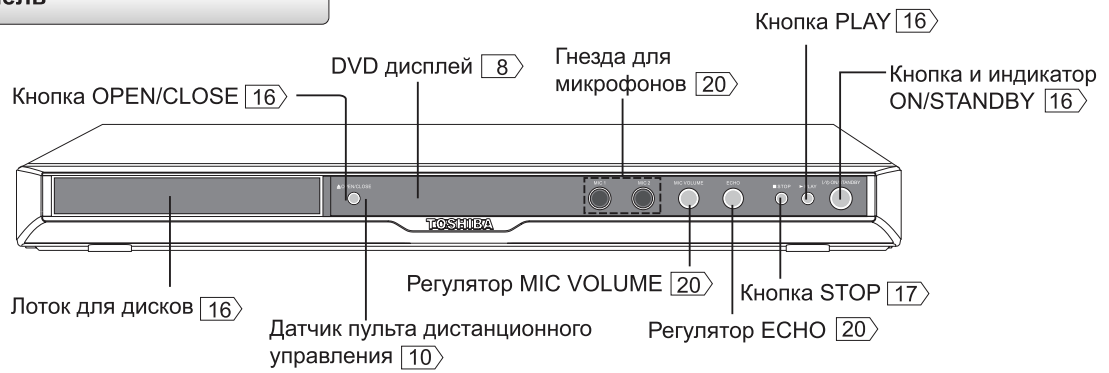

Задняя панель

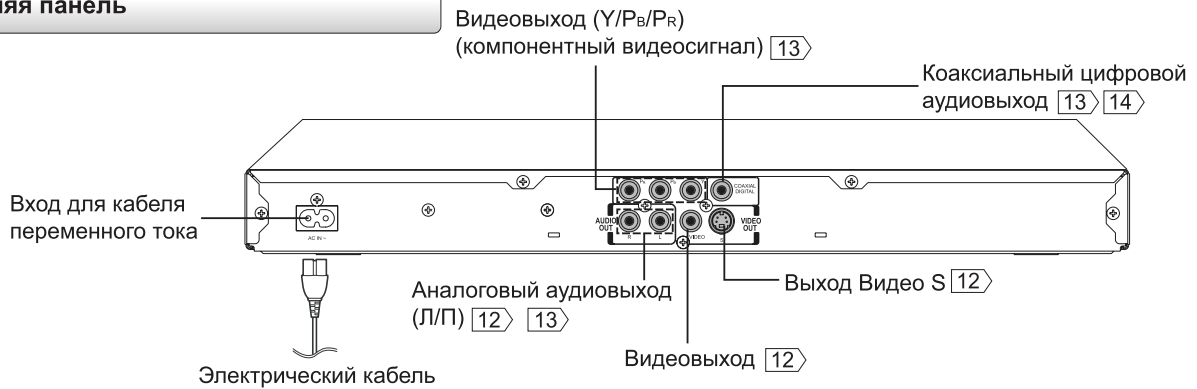

DVD дисплей

Отображаемая информация будет меняться в зависимости от проигрываемого диска.

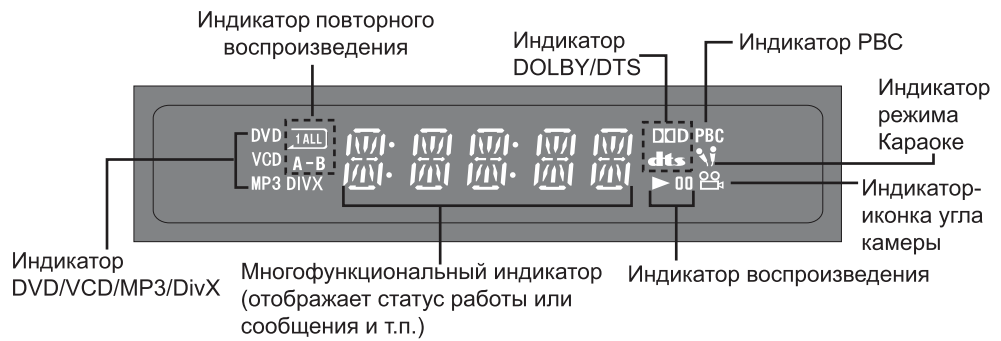

DVD диск

- Во время воспроизведения

Пример

Видео CD

- Во время воспроизведения

Пример

Аудио CD

- Во время воспроизведения

Пример

MP3 диск

- Во время воспроизведения

Пример

DivX диск

- Во время воспроизведения

Пример

Инструкции в этом руководстве описывают функции пульта дистанционного управления. Для подробного описания см. номер страницы в рамке □ .

Пульт дистанционного управления

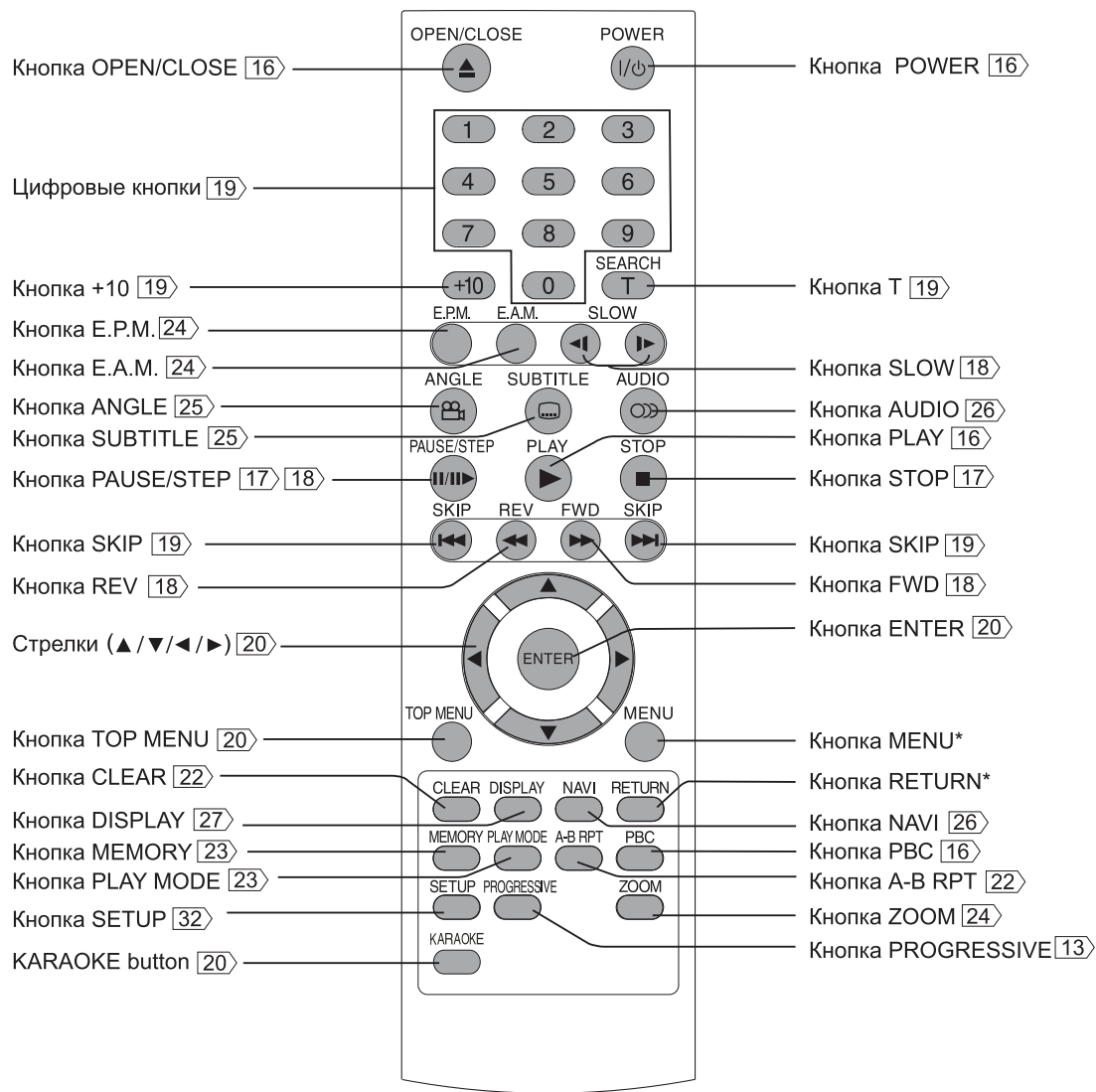

* Кнопка RETURN
Возврат к отображению меню для VCD (2.0) и DVD.

* Кнопка MENU
Отображает MENU, имеющееся на многих DVD дисках. Для работы с меню выполните шаги, указанные в разделе «Поиск необходимого раздела с помощью главного меню».

Обозначение кнопок управления (продолжение)

Замена аккумуляторных батарей

1 Открыть крышку.

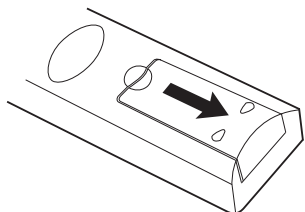

2 Вставить батареи (тип AAA).

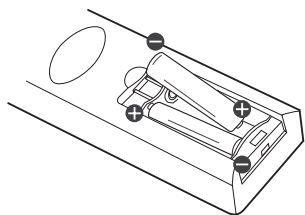

При установке батарей соблюдайте полярность, указанную на внутренней части отделения для батарей.

Внимание

Никогда не бросайте батареи в огонь.

Примечания

- Используйте батареи типа AAA.
- Избавляться от батарей необходимо в специально отведенных местах.
- Избавляться от батарей необходимо таким образом, чтобы не причинить вреда окружающей среде. Выбрасывайте батареи согласно соответствующим законам и правилам.
- Если пульт дистанционного управления не работает должным образом, или если уменьшился рабочий диапазон, замените батареи новыми.
- При необходимости замены батарей в пульте дистанционного управления, всегда заменяйте обе батареи на новые. Никогда не смешивайте батареи разного типа, а также не используйте вместе старые и новые батареи.
- Если батареи сели, а также, если предполагается не использовать пульт длительное время, всегда извлекайте батареи из пульта. Таким образом можно избежать протекания аккумуляторной кислоты в отделение для батарей.

Работа с пультом дистанционного управления

Направьте пульт на детектор сигнала и нажимайте необходимые кнопки.

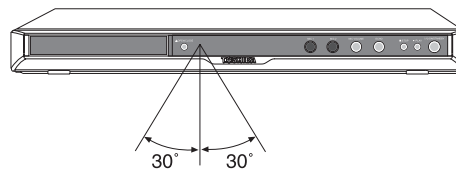

Предельное расстояние около 7 метров (23 футов)

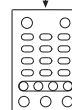

Расстояние: Около 7 метров (23 футов) от передней части детектора сигнала.

Угол: Около 30° в каждом направлении от передней части детектора сигнала

* Не подвергайте детектор сигнала на DVD плеере воздействию сильного источника света, такого как прямой солнечный свет или другое освещение. В противном случае может исчезнуть возможность управлять DVD плеером с пульта дистанционного управления.

Информация о пульте дистанционного управления

- Направлять пульт следует на детектор сигнала на DVD плеере.
- При использовании пульта дистанционного управления нажимайте кнопки с интервалом около 1 секунды для обеспечения правильного режима эксплуатации.
- Не роняйте и не трясите пульт дистанционного управления.
- Не оставляйте пульт дистанционного управления вблизи чрезвычайно горячих или влажных мест.
- Не проливайте воду и не кладите что-либо мокрое на пульт дистанционного управления.
- Не вскрывайте пульт дистанционного управления.

Соединения

Для осуществления необходимых приготовлений, прежде всего, прочитайте эту главу

- Соединение с телевизором (используя гнездо SCART)
- Соединение с телевизором (используя аудио/видео/S-видео выходные кабели)
- Соединение с аудио системой и телевизором, имеющими компонентные видео входы
- Соединение с усилителем, оборудованным декодером Dolby Digital
- Соединение с усилителем, обладающим функциональностью Dolby Surround Pro Logic
- Соединение с усилителем, имеющим декодер DTS
- Соединение с усилителем, имеющим аудио декодер MPEG2
- Соединение с усилителем, имеющим цифровой аудио вход

Соединение с телевизором (используя аудио/видео/S-видео выходные кабели)

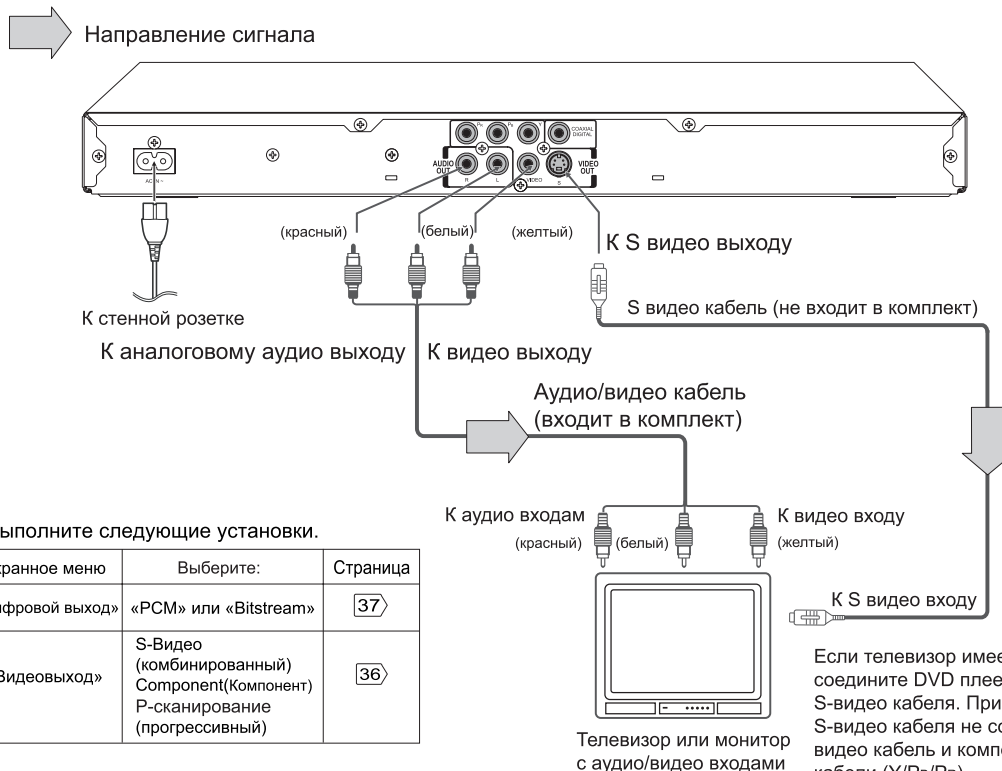

• Выполните следующие установки.

Экранное меню	Выберите:	Страница
«Цифровой выход»	«PCM» или «Bitstream»	37
«Видеовыход»	S-Видео (комбинированный) Component(Компонент) P-сканирование (прогрессивный)	36

Если телевизор имеет S-видео вход, соедините DVD плеер с помощью S-видео кабеля. При использовании S-видео кабеля не соединяйте желтый видео кабель и компонентные видео кабели (Y/Pb/Pr).

Примечания

- При подключении используйте также информацию из Руководства Пользователя от подсоединяемого телевизора.
- При подключении DVD плеера к телевизору перед осуществлением любого соединения непременно отключите питание и отсоедините оба аппарата от розетки.
- Если телевизор имеет один аудио вход, подсоедините правый и левый аудио выходы DVD плеера к адаптеру кабеля "Y" (в комплект не входит), а затем присоедините его к телевизору.
- Соединяйте DVD плеер к телевизору напрямую. В случае соединения DVD плеера к кассетному видеомаягнитофону, двойке ТВ/видеомаягнитофон или видео селектору, изображение может искажаться, так как DVD диски имеют защиту от перезаписи.
- Аналоговое аудио не будет иметь звуковой сигнал, если выбрана функция DTS-воспроизведения (Digital Theater System – система цифрового кинотеатра).

Выходы чересстрочной развертки (ColorStream®)

Некоторые телевизоры или мониторы оборудованы компонентными видео входами. Соединение с этими входами позволяет добиваться более высокого качества изображения.

На практике маркировка компонентных видео входов может варьироваться в зависимости от изготовителя телевизионного аппарата. (Например, Y, R-Y, B-Y или Y, Cb, Cr).

На некоторых телевизорах или мониторах при воспроизведении могут снижаться цветовые уровни качества изображения, либо может изменяться насыщенность. В таком случае для оптимального воспроизведения необходимо настроить сам телевизор или монитор.

Выходы построчной развертки (ColorStream Pro®)

Некоторые телевизоры или мониторы оборудованы компонентными видео входами, которые могут воспроизводить видео сигнал построчной (прогрессивной) развертки.

Соединение с этими входами позволит просматривать изображение высшего качества со сниженным уровнем мерцания.

Пользователи должны знать, что не все телевизионные аппараты с высокой четкостью изображения полностью совместимы с данным продуктом и изображение может искажаться помехами. В случае проблем с изображением построчной развертки 525 рекомендуется перенести соединение на выход «стандартной четкости». При возникновении вопросов в отношении совместимости телевизора с данной моделью DVD плеера 525r, необходимо обратиться в наш Центр обслуживания клиентов.

Соединение с аудио системой и телевизором, имеющими компонентные видео входы

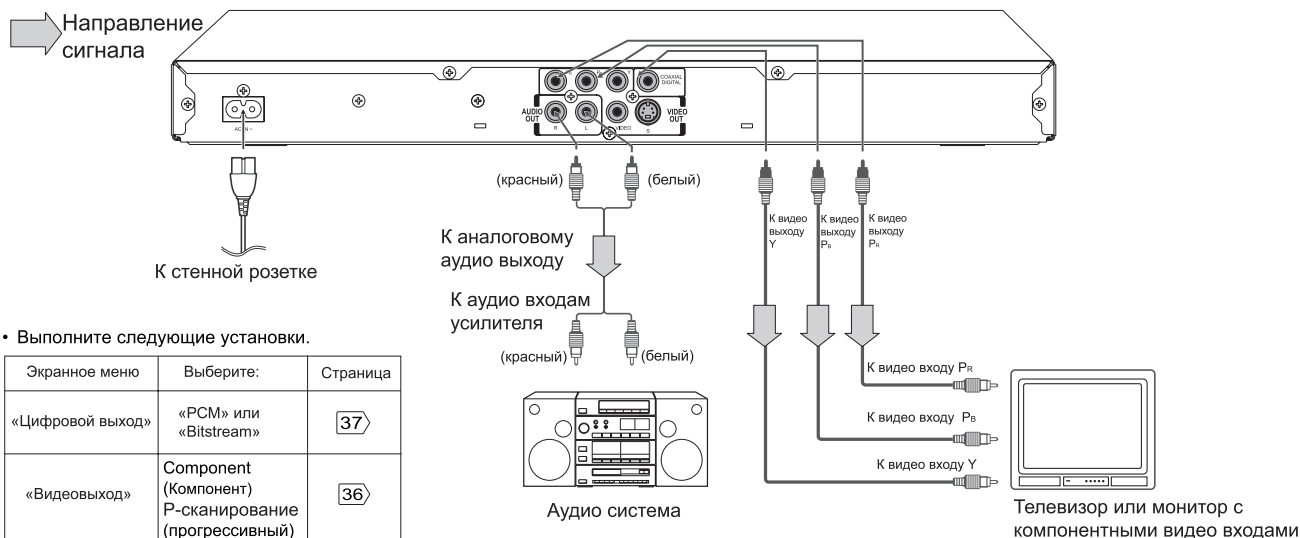

• Выполните следующие установки.

Экранное меню	Выберите:	Страница
«Цифровой выход»	«PCM» или «Bitstream»	37
«Видеовыход»	Component (Компонент) P-сканирование (прогрессивный)	36

* Только для телевизоров, имеющих компонентные видео входы, поддерживающие построчную развертку.

Переключение между выходящими сигналами (чересстрочной/построчной развертки) с помощью пульта дистанционного управления

Для получения лучшего качества изображения существует возможность временного переключения выходного сигнала.

Нажмите кнопку **«PROGRESSIVE» (Построчная)** на пульте дистанционного управления в режиме остановленного воспроизведения.

Нажмите кнопку **«PROGRESSIVE» (Построчная)** еще один раз для отключения режима построчной развертки.

Если Ваш телевизионный аппарат не поддерживает формат построчной развертки, изображение будет выдавать скремблированную картинку или пустой экран. Для возврата к нормальному изображению нажмите кнопку **«PROGRESSIVE» (Построчная)** еще раз для отключения режима построчной развертки.

Примечания

- При подключении используйте также информацию из руководства пользователя подсоединяемого телевизора.
- При подключении DVD плеера к другому оборудованию, непременно отключите питание и отсоедините все аппараты от розетки перед произведением любого соединения.
- Если установить DVD плеер в непосредственной близости от тюнера или радиоприемника, радио сигнал может быть искаженным. В этом случае необходимо установить DVD плеер вдали от тюнера или радиоприемника.
- Выходящий звуковой сигнал DVD плеера обладает широким динамическим диапазоном. Устанавливайте умеренную громкость приемника. В противном случае высокая громкость может оказать негативное воздействие как на Ваш слух, так и на колонки.
- Всегда выключайте питание усилителя при присоединении и отсоединении силового кабеля DVD плеера. Если не выключать питание усилителя, то можно повредить колонки.
- Построчное разрешение может быть включено или отключено, только если функция «Видеовыход» установлена как «Component» или Построчная 36.
- При компонентном соединении экран может приобрести розоватый оттенок, если Видеовыход использует «S-Видео». Это не является дефектом данного изделия 36.
- При включенной функции построчной развертки будет выводиться только компонентный видео сигнал.
- Аналоговое аудио не будет иметь звук, если выбрана функция DTS-воспроизведения (Система цифрового кинотеатра)
- При использовании компонентных видео кабелей, не следует подсоединять S-видео кабель. ColorStream® и ColorStream Pro® являются зарегистрированными торговыми марками компании Toshiba America Consumer Products, L.L.C.

Соединение с дополнительным оборудованием

При присоединении DVD плеера к дополнительному аудио оборудованию можно достичь высокого уровня динамического звука.

Соединение с усилителем, оборудованным декодером Dolby Digital

Dolby Digital

Dolby Digital – это технология объемного звука, используемая в кинотеатрах, демонстрирующих самые современные фильмы, и сегодня существует возможность воспроизводить этот реалистичный эффект в домашних условиях. Соединив DVD плеер с 6-канальным усилителем, оборудованным декодером Dolby Digital или процессором Dolby Digital, Вы можете испытать всю прелесть технологии глубокого реалистичного звука, просматривая кинофильмы или живые концерты на DVD дисках. Если у Вас есть декодер Dolby Surround Pro Logic, то можно использовать все преимущества технологии Pro Logic, для просмотра DVD дисков с полными 5.1-канальными звуковыми дорожками Dolby Digital, а также дисков, обозначенных знаком «Dolby Surround»

Изготовлено по лицензии лабораторий Dolby. Марка «Dolby» и символ с двойной буквой «D» являются торговыми марками лабораторий Dolby. Конфиденциальные не обнародованные изделия. Копирайт 1992-1997 лабораторий Dolby. Все права сохранены.

- Используйте DVD диски, кодированные с использованием системы записи Dolby Digital

• Выполните следующие установки

Экранное меню	Выберите:	Страница
«Цифровой выход»	«PCM» или «Bitstream»	37
Система записи	DD	26



Соединение с усилителем, обладающим функциональностью Dolby Surround Pro Logic

Dolby Surround Pro Logic

Добиться реалистичного динамического звука Dolby Surround Pro Logic можно, соединив усилитель и систему колонок (правую и левую фронтальные колонки, центральную колонку и одну или две тыловые колонки).

- **Использование усилителя с функциональностью Dolby Digital**
Соедините оборудование так, как описано в разделе «Соединение с усилителем, обладающим декодером Dolby Digital». Обратитесь к руководству пользователя Вашего усилителя и настройте его таким образом, чтобы испытать полную глубину звука, которую может предоставить Dolby Surround Pro Logic.
- **Использование усилителя, не имеющего функциональности Dolby Digital**
Соедините оборудование как указано ниже.



- Выполните следующие установки.

Экранное меню	Выберите:	Страница
«Цифровой выход»	«PCM» или «Bitstream»	37

* Соедините одну или две тыловые колонки. Звук на выходе из тыловых колонок будет монографическим, даже если использовать две такие колонки.

Соединение с усилителем, имеющим декодер DTS

Система цифрового кинотеатра (DTS)

DTS (Digital Theater System) – это технология объемного звука высочайшего качества, используемая в кинотеатрах, которая сегодня доступна для использования в домашних условиях при проигрывании DVD дисков или аудио CD.

При наличии декодера или процессора DTS у Вас появляется возможность испытать все преимущества 5.1-канального DTS звука на DVD дисках или аудио CD.



“DTS” и “DTS Digital Out” являются торговыми марками компании DTS, Inc.

- Используйте видео DVD диски или аудио CD, кодированные с использованием системы записи DTS.
- Выполните следующие установки

Экранное меню	Выберите:	Страница
«Цифровой выход»	«Bitstream»	37
Система записи	DTS	26

Соединение с усилителем, имеющим аудио декодер MPEG2

Звук MPEG2

Просмотр видеофильма или живого концерта на DVD станет еще более насыщенным при наличии реалистичного динамического звука, чего можно добиться, соединив плеер с усилителем, оборудованным аудио декодером MPEG2 или аудио процессором MPEG2.



- Используйте DVD диски, кодированные с использованием системы записи MPEG2.
- Выполните следующие установки

Экранное меню	Выберите:	Страница
«Цифровой выход»	«PCM» или «Bitstream»	37
Система записи	MPEG2	26

Соединение с усилителем, имеющим цифровой аудио вход

2-канальное цифровое стерео

Незабываемой глубины динамического 2-канального цифрового звука можно добиться, соединив плеер с усилителем, оборудованным цифровым аудио входом и системой колонок (правой и левой фронтальными колонками).

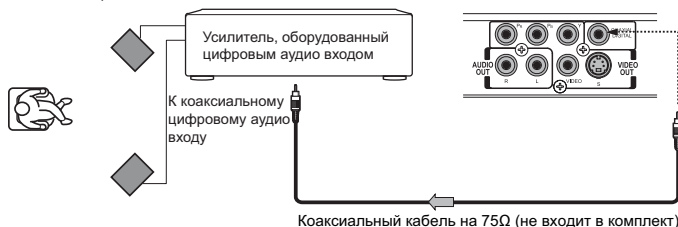

- Выполните следующие установки

Экранное меню	Выберите:	Страница
«Цифровой выход»	PCM	37

Основные возможности воспроизведения

Начало

- Проигрывание диска
- Проигрывание дисков с различной скоростью
- Поиск необходимого фрагмента записи

Проигрывание диска

Эта глава описывает основные действия по проигрыванию диска.

ВНИМАНИЕ

Не препятствуйте закрытию лотка для дисков пальцами. Пренебрежение этим правилом может привести к серьезным травмам.

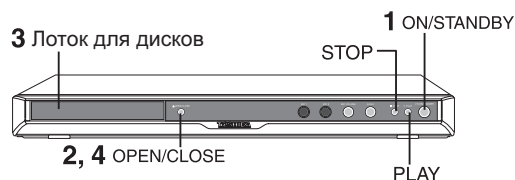

Основные возможности воспроизведения

Подготовка

- Перед просмотром диска необходимо включить телевизор и выбрать видео вход, соединяющий телевизор с DVD плеером.
- Перед прослушиванием диска на аудио системе необходимо включить аудио систему и выбрать вход, соединяющий ее с DVD плеером.

1 Нажать кнопку "ON/STANDBY".

POWER DVD плеер включится.
На передней панели загорится зеленый индикатор "ON/STANDBY".



2 Нажать кнопку "OPEN/CLOSE".

OPEN/CLOSE Откроется лоток для дисков.



3 Установить диск на лоток.

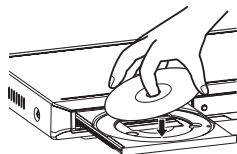

Сторона диска, на которой записана информация, должна быть направлена вниз

- Существует два размера дисков. Поместите диск в соответствующую направляющую лотка. Если диск выйдет за пределы направляющей, он может быть поврежден, а также вызвать некорректную работу плеера.
- Не устанавливайте в DVD плеер диски, которые заранее непригодны для проигрывания.

4 Нажать кнопку "OPEN/CLOSE" для того, чтобы закрыть лоток.

OPEN/CLOSE Начнется воспроизведение диска.



Если установлен DVD диск, имеющий главное меню, на экране появится меню. Для выбора желаемого раздела, используйте кнопки стрелок ▲/▼/◀/▶, а затем нажмите кнопку "ENTER" для начала воспроизведения. См. тж. раздел «Поиск необходимого раздела с помощью главного меню». [20]

- В зависимости от самого DVD диска для вывода на экран этого меню может потребоваться нажать на кнопку "TOP MENU" или "MENU".

Примечания

- Если в лотке находится диск, который до этого уже проигрывался, воспроизведение начнется с того места, где диск был остановлен последний раз. Для возобновления воспроизведения, см [18].
- Некоторые видео CD записаны с использованием функции «PBC» («Playback Control» – «Контроль воспроизведения»), и если функция PBC включена, на экране телевизора может появиться меню с содержанием записанной на диске информации. В процессе проигрывания видео CD в любое время можно включить или выключить функцию «PBC», нажимая кнопку «PBC» на пульте дистанционного управления. Если из режима выключенной функции «PBC» включить эту функцию, то плеер приступит к проигрыванию с начала диска.

■ Начало воспроизведения из режима STOP (остановки воспроизведения)

Нажмите кнопку **PLAY**.

PLAY



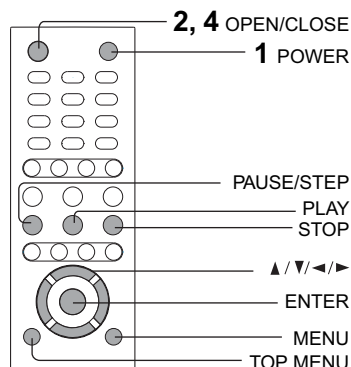





■ Получение изображения высокого качества

Иногда при проигрывании DVD диска на экране телевизора могут появляться помехи, которые незаметны при просмотре обычного телевидения. Причиной этого является то, что DVD диски с изображением такого высокого качества несут очень большое количество информации. Несмотря на то, что количество помех зависит от конкретного телевизора, используемого с этим DVD плеером, часто необходимо снижать настройки четкости на телевизоре при просмотре DVD дисков.

■ Информация об обозначениях

Иконки    на полосе заголовка говорят о том, какие типы дисков могут использоваться с функцией, описываемой под таким заголовком.

 : Такая функция может использоваться с DVD дисками.

 : Такая функция может использоваться с видео CD дисками.

 : Такая функция может использоваться с аудио CD дисками.

■ Приостановка режима проигрывания (режим неподвижного изображения)

Нажать кнопку "PAUSE/STEP" во время воспроизведения диска.



Для возвращения к режиму обычного воспроизведения нажмите кнопку "PLAY".

- В режиме неподвижного изображения звук будет отсутствовать.

■ Остановка режима проигрывания

Нажать кнопку "STOP".



■ Удаление диска из плеера

Нажать кнопку "OPEN/CLOSE".



Вынуть диск после полного открытия лотка.

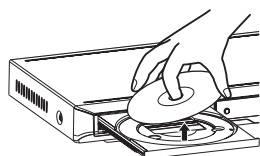

Непрерывно нажмите кнопку "OPEN/CLOSE" еще раз, чтобы закрыть лоток после снятия с него диска.

■ Отключение питания (Перевод аппарата в режим ожидания)

Нажать кнопку "ON/STANDBY" для перевода аппарата в режим ожидания.

Примечание

Следует понимать, что данный аппарат находится под напряжением даже после того, как погаснет индикатор "ON/STANDBY" (переход в режим ожидания после нажатия кнопки "ON/STANDBY").

Для того, чтобы полностью отсоединить аппарат от источника питания, следует вынуть вилку из стенной розетки.

■ Информация о хранителе экрана

Если оставить DVD плеер в состоянии остановки воспроизведения примерно на 2 минуты, на экране автоматически появится хранитель экрана DVD плеера.

Для выхода из режима хранителя экрана нажмите кнопку "PLAY".

■ функция автоматического отключения питания

Примерно через 20 минут после остановки воспроизведения или включения режима хранителя экрана, DVD плеер автоматически выключится.

Примечания

- Не следует перемещать DVD плеер в процессе воспроизведения. В противном случае можно повредить диск.
- Для открытия и закрытия лотка диска используйте кнопку "OPEN/CLOSE". Не следует толкать лоток в процессе его движения. В противном случае можно повредить DVD плеер.
- Не следует нажимать на лоток снизу вверх, а также не следует помещать на лоток какие-либо объекты кроме дисков. В противном случае можно повредить DVD плеер.
- Во многих случаях после завершения проигрывания видеофильма на экране будет отображаться меню. Длительное отображение экранного меню может повредить телевизор, навсегда запечатлев это изображение на экране. Чтобы избежать этого, непременно нажимайте кнопку "STOP" на пульте дистанционного управления по окончании видеофильма.

Проигрывание дисков с различной скоростью

Диски можно проигрывать с различной скоростью, а также возобновлять проигрывание с места остановки.

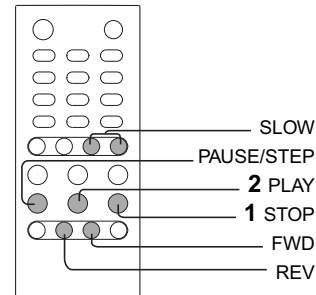

DVD VCD CD Перемотка назад и вперед

В режиме проигрывания нажать на кнопку "REV" или "FWD".

REV: Быстрая перемотка назад
FWD: Быстрая перемотка вперед

Каждое следующее нажатие кнопок "REV" или "FWD" изменит скорость перемотки.

x2 → x8 → x30 → x100
 x2 → x8 → x30 → x100

■ Возвращение в режим стандартного воспроизведения

Нажать кнопку "PLAY".



Примечания

- При перемотке DVD/VCD дисков назад или вперед звук и субтитры будут отсутствовать.
- Скорость перемотки может различаться в зависимости от типа диска.

DVD VCD Покадровое воспроизведение

Нажать кнопку "PAUSE/STEP" в режиме воспроизведения.

PAUSE/STEP

При каждом последующем нажатии на кнопку "PAUSE/STEP" изображение перейдет на один кадр вперед.

Пауза → Шаг

Пауза

■ Возвращение в режим стандартного воспроизведения

Нажать кнопку "PLAY".



Примечание

- При покадровом воспроизведении звук будет отсутствовать.

DVD VCD Замедленный режим воспроизведения

Нажать на кнопку "SLOW" (Замедленное воспроизведение).

SLOW

При каждом последующем нажатии кнопки "SLOW" скорость замедленного воспроизведения будет меняться в следующем порядке:

1/2 → 1/4 → 1/8
 1/2 → 1/4 → 1/8

■ Возвращение в режим стандартного воспроизведения

Нажать кнопку "PLAY".



Примечания

- При замедленном воспроизведении звук будет отсутствовать.
- В наличии имеются три скорости замедленного воспроизведения.

DVD VCD CD Возобновление проигрывания с места остановки

1 Нажать кнопку "STOP" на том месте, где Вы желаете прервать воспроизведение диска.

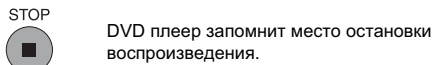

2 Нажать кнопку "PLAY".

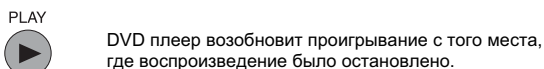

■ Воспроизведение с начала диска вне зависимости от места остановки

1 Нажать кнопку "STOP" дважды.

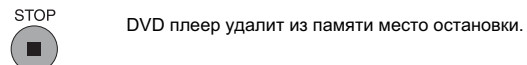

2 Нажать кнопку "PLAY".

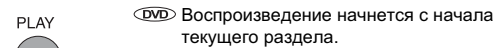

Воспроизведение начнется с начала диска.

начала диска.

- Если Вы желаете вернуться на начало DVD диска, перед нажатием кнопки "PLAY", откройте и закройте лоток диска один раз с помощью кнопки "OPEN/CLOSE".

Примечания

- Возобновление проигрывания невозможно, если:
 - проигрывается видео CD, обладающий функцией «PBC» (Контроля воспроизведения) при включенной функции «PBC» на плеере.
 - после открытия лотка диска.
 - шнур DVD плеера был отсоединен от розетки.
- В зависимости от диска место возобновления проигрывания может изменяться.
- Настройки, измененные через экранное меню в тот период, когда в памяти DVD плеера сохраняется место остановки, вступают в силу только после очистки памяти.

Поиск необходимого фрагмента записи



Обычно структура DVD дисков состоит из разделов, которые, в свою очередь, подразделяются на главы. Видео CD и аудио CD разделяются на дорожки. Существует возможность быстрого нахождения любого конкретного раздела, главы или дорожки.



Поиск необходимого отрезка записи, используя соответствующий номер

1 Нажать кнопку "Т". Нажать кнопки ▲/▼ для выбора Раздел/Глава или Дорожка.

Если Вы воспроизводите видео CD или аудио CD, пропустите шаг 2. Затем на шаге 3 введите номер необходимой дорожки с помощью цифровой клавиатуры.

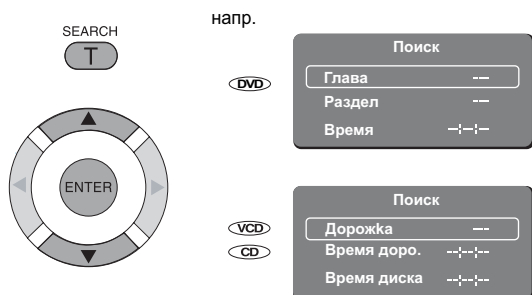

2 Нажать кнопки ▲/▼ для выбора необходимого отрезка.

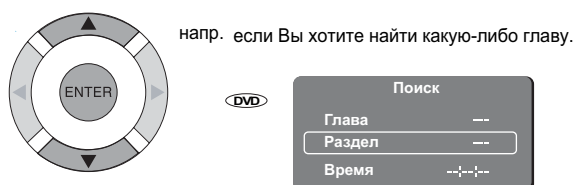

3 Нажать цифровую кнопку для указания номера раздела, главы или дорожки.

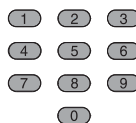

4 Нажать кнопку "ENTER".

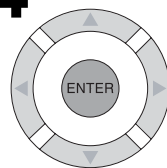

Воспроизведение начнется с выбранного отрезка записи.

■ Выбор глав/дорожек с использованием цифровых кнопок:

При выборе главы/дорожки, номер которой превышает "10", нажмите на клавиатуре цифру "1" и любое одинарное число. Затем нажмите кнопку "ENTER". Например, если необходимо выбрать главу/дорожку номер 12, просто нажмите кнопки "1" и "2". Глава/дорожка номер "12" появится на экране в меню поиска. Затем нажмите кнопку "ENTER". Если необходимо удалить из памяти номер этой главы/раздела, нажмите кнопку "CLEAR". Если необходимо выбрать главу/дорожку номер 10, нажмите кнопку "+10" и затем "ENTER".

Примечания

- Чтобы снять выбранные номера нажмите кнопку "CLEAR". Для очистки экрана меню поиска нажмите кнопку "Т" несколько раз.
- Данный способ нахождения разделов доступен только для дисков, имеющих номера разделов.
- Для видео CD с активированной функцией PBC (Контроля воспроизведения) способ выбора дорожек с помощью цифровых кнопок невозможен.
- При проигрывании CD или DVD диска, SEARCH MENU может показывать номер, выбранный вами с цифровой клавиатуры.

Поиск конкретной главы или дорожки

Нажать кнопку "SKIP" ►► или ◀◀ несколько раз для нахождения номера необходимой главы или дорожки.

Плеер приступит к воспроизведению с начала выбранной главы или дорожки.

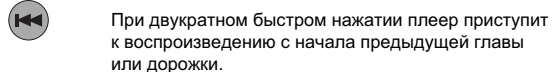
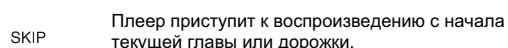
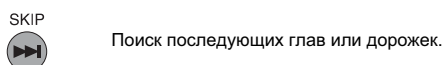

Примечание

- В некоторых случаях разделы не отражают номера глав.

Основные возможности воспроизведения

Поиск необходимого фрагмента записи (продолжение)

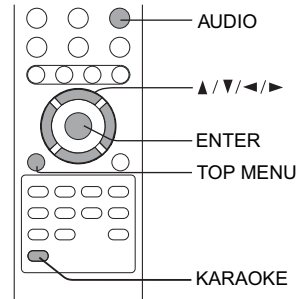
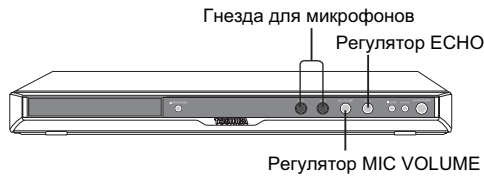

DVD Поиск необходимого раздела с помощью главного меню

1 Нажать кнопку "TOP MENU".

TOP MENU



На экране телевизора появится главное меню.

напр.

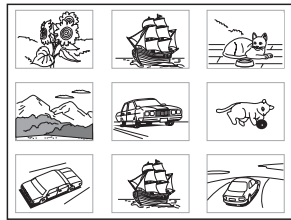

2 Нажать ▲/▼/◀/▶ для выбора необходимого раздела.

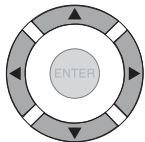

Если частям в главном меню присвоены номера, то можно выбрать конкретный раздел, непосредственно нажав соответствующий номер на цифровой клавиатуре.

3 Нажать кнопку "ENTER".

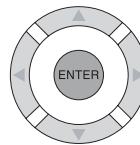

Воспроизведение начнется с первой главы выбранного раздела.

Примечания

- Вышеприведенные инструкции описывают стандартные процедуры, которые могут различаться в зависимости от содержания DVD диска. Если на телевизионном экране появятся инструкции, отличные от описанных, следует следовать инструкциям на экране.
- Если в режиме воспроизведения вывести на экран главное меню, а потом повторно нажать кнопку "TOP MENU", не выбрав никакого раздела, DVD плеер возобновит проигрывание диска с того места, когда была нажата кнопка "TOP MENU". (Данная функция зависит от конкретного DVD диска.)
- Данный способ выбора раздела доступен только для дисков, имеющих главное меню.
- В инструкциях к самим дискам кнопка, вызывающая главное меню, может называться "TITLE".

Карaoke (микширование с микрофоном)

При исполнении песен с использованием карaoke-дисков, в зависимости от предпочтений певца, можно регулировать тональность и уровень эхо-эффекта.

DVD VCD Исполнение песен с использованием диска Карaoke

1 Соединить микрофон (или микрофоны) с гнездами микрофонов (MIC) на передней панели плеера.

2 Нажать кнопку "KARAOKE".

KARAOKE



Если на экране телевизора появится надпись «Выкл», следует нажать кнопку "ENTER" для включения функции. Экран будет выглядеть следующим образом:

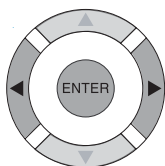
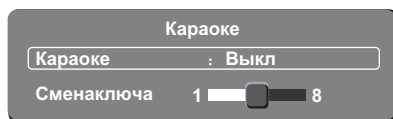

Для выбора функции изменения Сменаключа нажмите кнопку ▼, а затем, используя кнопки ◀/▶, установите уровень требуемой тональности.

■ Выбор необходимого аудио канала

Нажать кнопку "AUDIO" во время воспроизведения.

AUDIO



Каждое нажатие этой кнопки будет изменять аудио каналы. Можно исполнять песни совместно с записанными голосами певцов или же просто под музыкальное сопровождение.

■ Установка подходящей степени эхо-эффекта

Для настройки желаемой степени эхо-эффекта используйте регулятор "ECHO" на передней панели плеера.

■ Настройка громкости микрофона

Для настройки громкости звука микрофона используйте регулятор "MIC VOLUME" на передней панели плеера

Примечания

- При выключенной функции «Карaoke» настройка тональности Сменаключа невозможна.
- Микшированный звук с микрофонов карaoke выходит только на разъемы аналогового аудио выхода (ANALOG AUDIO OUT).
- При установке громкости микрофонов на минимум, эффект эхо отсутствует.

Расширенные возможности воспроизведения

Пользовательские настройки Вашего DVD плеера.

- Прямой доступ к конкретной выбранной позиции
- Повтор выбранного фрагмента
- Воспроизведение в произвольном порядке
- Воспроизведение в избранном порядке
- Выбор дополнительных настроек изображения/звука (E.P.M. /E.A.M.)
- Масштабирование изображения
- Выбор угла камеры
- Выбор субтитров
- Выбор языка
- Работа с экраным меню
- Воспроизведение MP3/WMA Файлов
- Просмотр JPEG файлов
- Воспроизведение DivX[®] файлов

Прямой доступ к конкретной выбранной позиции

Аппарат может запомнить на диске до трех точек, которые Вы хотите повторно просмотреть. Возобновить воспроизведение можно с любой сцены.

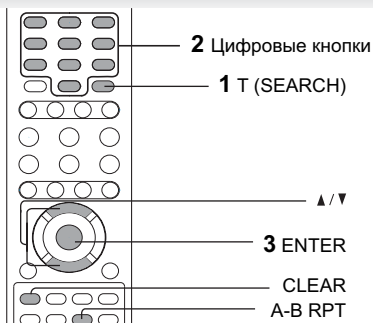

DVD VCD CD Указание выбранной позиции на счетчике времени

1 Нажать кнопку "Т".
SEARCH Нажать кнопки ▲/▼ для выбора счетчика времени.
T

Поиск

Глава ---

Раздел ---

Время --:--:--

Поиск

Дорожка ---

Время доро. --:--:--

Время диска --:--:--

2 Указать время, используя цифровые кнопки.
напр.

Поиск

Глава ---

Раздел ---

Время -1:25:28

- Первая цифра – час.
- Вторые две цифры – минуты.
- Третьи два цифры – секунды.
- В случае ввода неверного значения нажмите кнопку "CLEAR".

3 Нажать кнопку "ENTER".
Воспроизведение начнется с выбранной позиции.

■ Установка и воспроизведение избранной закладки во время проигрывания диска

1. Нажать дважды кнопку "Т", появится список Закладок (Bookmark), затем нажать кнопку "ENTER" для пометки выбранной сцены.



2. Нажать "ENTER" для проигрывания избранной закладки.

■ Установка других закладок.

Выполнить шаг 1, после чего можно перемещаться по меню с помощью кнопок ▲ или ▼.

■ Для выхода из этого экранного меню нажать кнопку "Т" еще раз.



■ Отмена закладки

Выполнить шаг 1, затем нажать кнопку "CLEAR" для отмены закладки. Для отмены других закладок перемещайтесь по меню с помощью кнопок ▲ или ▼.



Примечания

- Некоторые диски могут не работать с этой функцией.
- Некоторые сцены могут быть расположены не совсем так, как Вы указали.
- Данный метод доступа к выбранным позициям доступен лишь для текущего раздела DVD диска или в пределах текущей дорожки видео/аудио CD.

Примечания

- Некоторые диски не поддерживают функцию установки закладок.
- Закладка будет отменена после открытия лотка для дисков или выключении питания.
- Некоторые субтитры, записанные в непосредственной близости от закладки, могут не отображаться.

Повтор выбранного фрагмента

Данный DVD плеер позволяет пометать выбранные фрагменты и повторять их.

DVD VCD CD Повтор выбранного фрагмента

1 Нажать кнопку "A-B RPT" в начале фрагмента, который Вы желаете повторить несколько раз (точка А).
A-B RPT

A_

2 Нажать кнопку "A-B RPT" в конце фрагмента (точка В).
A-B RPT DVD плеер автоматически вернется к точке А и станет повторять выбранный фрагмент (А-В).

B

■ Возвращение к стандартному воспроизведению

Нажать и удерживать кнопку "A-B RPT" до тех пор, пока не появится надпись "Выкл повтор".



Примечания

- Некоторые диски не поддерживают функцию повтора А-В.
- Для фрагментов, имеющих несколько углов съемки, функция повтора А-В недоступна. [25]
- Указать фрагмент можно только в пределах текущего раздела или дорожки (ДЛЯ ВИДЕО CD).
- В зависимости от типа диска может иметь место значительная разница между точкой А и местом, с которого возобновится воспроизведение.

Воспроизведение в произвольном порядке

Существует возможность проигрывать разделы, главы внутри разделов или дорожки в произвольном порядке.

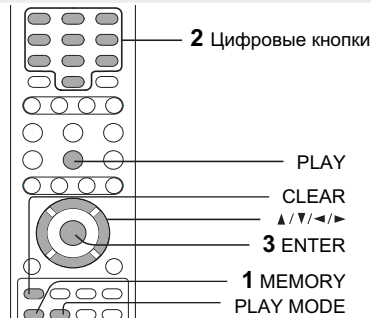

DVD VCD Воспроизведение разделов, глав или дорожек в произвольном порядке

1 Нажать кнопку "PLAY MODE".

Нажатием кнопки ▲/▼ выбрать необходимую функцию, а затем нажать кнопку "ENTER" для выбора желаемой опции.
напр.

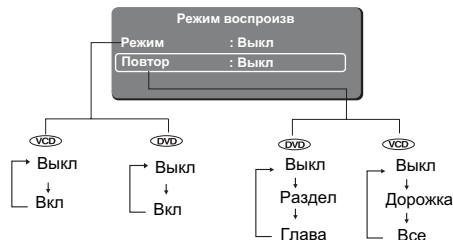

- Раздел:** Повтор текущей Раздел.
- Глава:** Повтор всех глава в текущем разделе.
- Дорожка:** Повторение текущей дорожки.
- Все:** Повторение всего диска.
- Выкл:** Возвращение к режиму стандартного воспроизведения.

Примечание

Некоторые диски не позволяют производить такие операции.

Вышеописанные функции доступны лишь для DVD/VCD дисков. Для информации о проигрывании MP3/ WMA/JPEG/DivX® файлов, см. информацию на стр. 27 -- 30.

Воспроизведение в избранном порядке

Вы можете объединять любимые разделы, главы или дорожки и проигрывать их в самостоятельно установленном порядке. Можно запрограммировать в память до 12 элементов (функция воспроизведения из памяти).

Информацию о проигрывании аудио CD см. раздел «Воспроизведение MP3/WMA Файлов» 28.

DVD VCD Установка разделов, глав или дорожек в избранном порядке

1 Поместить диск в плеер и нажать кнопку "MEMORY", после чего нажать ► для введения предпочтительного порядка.

MEMORY
напр.

Появится следующее экранное меню:

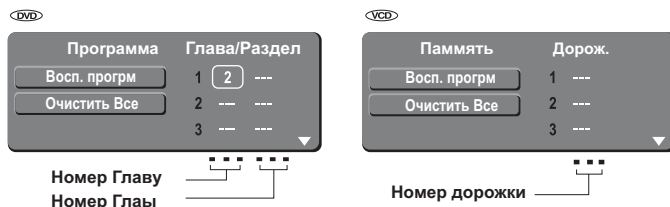

2 Выбор позиций в порядке предпочтения с помощью цифровых кнопок.

После каждого нажатия кнопок ▲/▼/◀/▶ позиции будут выделяться по очереди. Выберите необходимую позицию и нажмите кнопку с соответствующей цифрой.

Для выбора следующей главы в пределах одного и того же раздела необходимо выбрать номер раздела.

Для выбора дорожек видео CD по порядку, следует использовать цифровые кнопки с номером дорожки.

При введении неверной цифры нажмите кнопку "CLEAR" и введите новую цифру.

3 Используя кнопки ▲/▼/◀/▶, перейдите на строку «Восп. прогм» и нажмите кнопку "ENTER".

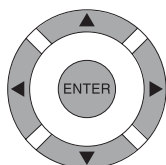

DVD плеер начнет проигрывание элементов из памяти.

■ Для изменения запрограммированных элементов

- 1 Вывести экранное меню на экран телевизора и с помощью кнопок ▲/▼/◀/▶ выбрать элемент, подлежащий изменению.
- 2 Изменить позицию согласно инструкциям шага 2.

■ Удаление запрограммированных элементов

- 1 Вывести экранное меню на экран телевизора и с помощью кнопок ▲/▼/◀/▶ выбрать элемент, подлежащий удалению.
- 2 Нажать кнопку "CLEAR".

■ Возвращение в режим стандартного воспроизведения

Нажать кнопку "MEMORY".
С помощью кнопок ▲/▼/◀/▶ перейти на строку «Очистить Все» и нажать кнопку "ENTER". Все элементы, содержащиеся в памяти, будут удалены.
Для возобновления стандартного воспроизведения, нажать кнопку "PLAY".



Стандартный режим воспроизведения начнется с первой позиции.

■ Программирование в процессе воспроизведения

Если в режиме воспроизведения диска нажать кнопку "MEMORY", то появится экран меню программирования. Выполните шаги 2 и 3.

Примечания

- Некоторые диски не поддерживают функцию воспроизведения из памяти.
- При выборе функции повтора 23 в процессе воспроизведения из памяти, DVD плеер будет повторять элементы, содержащиеся в данный момент в памяти.
- Выйти из экранного меню памяти можно, нажав кнопку "MEMORY".
- Запрограммированные элементы будут удалены из памяти при выключении DVD плеера.

Выбор дополнительных настроек изображения/звука (E.P.M.* /E.A.M.*)

Существует возможность быстрого доступа к предпочтительным аудио/видео настройкам.

- * E.P.M.: Enhanced Picture Mode (Дополнительная настройка качества изображения)
- * E.A.M.: Enhanced Audio Mode (Дополнительная настройка качества звука)

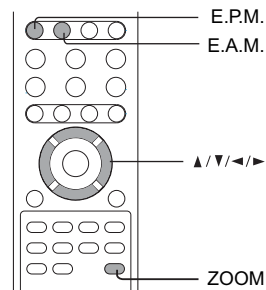

DVD VCD CD Дополнительные настройки качества изображения

1 Нажать кнопку "E.P.M."



На экране появится меню настроек изображения.



2 С помощью кнопок ▲/▼ выбрать характеристики, относительно которых предполагается улучшить качество изображения. Затем, с помощью кнопок ◀/▶, выполнить настройку.

После каждого нажатия на кнопки ◀/▶ качество изображения изменяется.

■ Для выхода из меню настройки изображения, нажмите кнопку "E.P.M." снова.



Примечание

Фактическое изменение качества изображения может зависеть от телевизора. Настройку следует проводить в соответствии с личным вкусом пользователей.

DVD Дополнительная настройка качества звука

1 Нажать кнопку "E.A.M."



На экране появится меню дополнительного изменения качества звука:



При повторном нажатии на кнопку "E.A.M." данная дополнительная характеристика качества звука выключится.

3D*:

Трехмерный (объемный) звук. Функция предназначена для получения дополнительного эффекта расширенного объемного звука при использовании двух колонок. Для использования данного звукового усовершенствования на выходе АНАЛОГОВОГО АУДИО канала, необходимо установить «Цифровой выход» на «PCM».

* Функция работает при проигрывании DVD дисков с потоком данных в Dolby Digital 5.1.

■ Отмена данного звукового эффекта

В течение примерно двух секунд после осуществления выбора не предпринимайте никаких действий.

Примечания

- Фактическое изменение качества звука может различаться в зависимости от конкретной системы колонок. Выбор следует делать в соответствии с личным вкусом пользователей.
- Фактическое изменение качества звука может зависеть от диска.
- Если DVD плеер соединен с усилителем, обладающим функционалом Dolby Surround Pro Logic, следует выбрать опцию «3D-эффекты выкл». В противном случае система Dolby Surround Pro Logic может работать не так, как обычно.

Масштабирование изображения

Существует возможность увеличения избранных участков в пределах изображения.

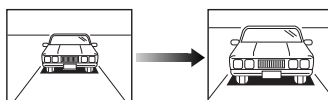

DVD Масштабирование изображения

1 Нажать кнопку "ZOOM" в процессе стандартного или замедленного воспроизведения, а также в режиме стоп кадра.



Центральная часть изображения будет увеличена.

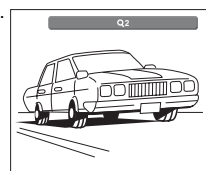

При каждом последующем нажатии кнопки "ZOOM" увеличение изображение будет происходить следующим образом:

Q 1 → Q 2 → Q 3 → Q Выкл

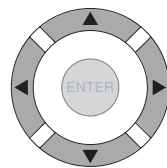

Нажать кнопку "ZOOM" для выбора степени увеличения.

Просмотр остальных частей изображения осуществляется с помощью кнопок ▲/▼/◀/▶.

Из центрального положения изображения можно перемещать ВВЕРХ, ВНИЗ, ВЛЕВО и ВПРАВО.

По достижении края изображения движение в эту сторону осуществляться не будет.



Q Выкл

Нажимайте кнопку "ZOOM" до тех пор, пока не появится надпись «Q Выкл».

■ Возврат к стандартному воспроизведению

Нажимать кнопку "ZOOM" до тех пор, пока не появится надпись «Q Выкл». Изображение вернется к стандартному размеру.



Примечания

- Некоторые диски не поддерживают функцию масштабирования.
- На некоторых сценах кнопки могут работать не так, как описано.
- Масштабирование не работает с субтитрами и экранными меню, имеющимися на DVD дисках.
- Степень масштабирования зависит от размера выбранного изображения. [24]

Выбор угла камеры

Если определенная сцена записана с нескольких углов, существует возможность изменения угла камеры на просматриваемом эпизоде.

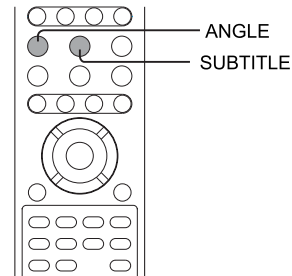
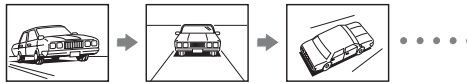

DVD Изменение угла камеры

1 Нажать кнопку "ANGLE" во время просмотра эпизода, имеющего несколько углов просмотра.



Во время просмотра эпизода, имеющего несколько углов просмотра, нажмите кнопку "ANGLE".

напр. 3/3

Цифра показывает номер используемого в настоящий момент угла. (Максимальное количество возможных углов – 9)

2 Нажать кнопку "ANGLE" во время отображения на ТВ экране номера угла.



Повторное нажатие кнопки "ANGLE" будет менять угол эпизода на следующий.

- По истечении примерно двух секунд воспроизведение начнется с нового выбранного угла.
- Если в течение двух секунд не будет нажата ни одна кнопка, воспроизведение будет продолжаться без изменения текущего угла.

■ Возвращение к стандартному воспроизведению

Нажать кнопку "ANGLE" несколько раз до появления иконки « 1/3. »

■ Примечания :

- Данная функция применима только к тем записанным на диске эпизодам, которые были сняты с нескольких углов.
- Если был записан только один угол, на экране будет отображаться значок « 1/1 ».

■ Изменение режима смены изображения при просмотре JPEG файлов.

Нажатие кнопки "ANGLE" во время просмотра JPEG файлов будет чередовать эффект смены изображений в следующем порядке:

- Появление сверху
- Появление снизу
- В центр
- Из центра
- Этёмнение вниз
- Этёмнение вверх
- Произвольно
- Нет

Наименование эффекта смены изображений отображается вверху ТВ экрана.

Выбор субтитров

Можно выводить субтитры на экран ТВ, а также выбирать язык субтитров из числа имеющихся на конкретном DVD диске.

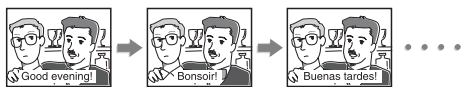

DVD Выбор субтитров

1 В режиме воспроизведения нажать кнопку "SUBTITLE".



На экран будет выведено наименование текущей настройки.

напр. Выкл.

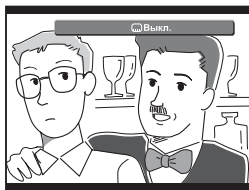

2 В течение времени отображения наименования текущей настройки субтитров нажмите кнопку "SUBTITLE".

Каждое последующее нажатие кнопки "SUBTITLE" будет менять язык субтитров, включенных на диск, на следующий.

напр. 1/3 Rus

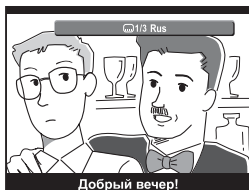

Для выхода из меню настройки субтитров нажимайте на кнопку "SUBTITLE" несколько раз до появления на экране значка « Выкл. ».

■ Включение и выключение субтитров

- 1 Нажать кнопку "SUBTITLE" в режиме воспроизведения.



- 2 Многократно нажимать на кнопку "SUBTITLE" до появления значка « Выкл. ».

■ Примечания

- На некоторых DVD дисках субтитры отображаются автоматически, и их невозможно отменить, даже установив функцию субтитров в положение «Выкл».
- В некоторых сценах, после выбора необходимых субтитров отображение субтитров на экране может начаться с небольшим запозданием.
- На некоторых DVD дисках включение субтитров и выбор языка можно осуществлять лишь через меню самого диска.

■ Примечания

- При включении DVD плеера или замене диска, плеер вернется к установкам по умолчанию .
Если в меню выбрать язык, который отсутствует на диске, DVD плеер выведет на экран предшествующий по списку язык.
- При воспроизведении некоторых сцен, после смены языка субтитров, последние могут начать отображаться на экране с небольшим запозданием.

Выбор языка

Можно осуществлять выбор языка и системы звукозаписи из имеющихся на диске опций.

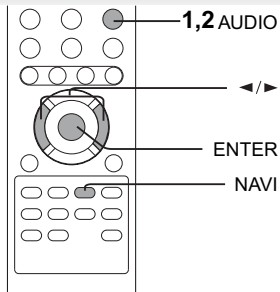
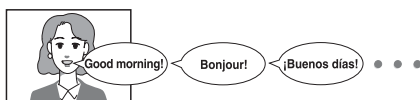

Настройки аудио характеристик проигрываемого диска

1 В режиме воспроизведения нажать кнопку "AUDIO" .

AUDIO
 На экране будут отображены характеристики текущей настройки.
 напр.
 Номера записанных аудио форматов сменяются поочередно. (Максимальное количество возможных аудио форматов: 8)

Вместо полного наименования языка отображается соответствующая аббревиатура. См. список языков и их аббревиатуры [39].

2 Нажать кнопку "AUDIO" во время отображения на экране ТВ меню аудио настроек.

AUDIO
 Каждое последующее нажатие кнопки "AUDIO" будет сменять аудио настройки, запрограммированные на конкретном DVD диске.

Для выхода из меню аудио настроек, нажмите кнопку "AUDIO".

Примечания

- При включении DVD плеера или замене диска, плеер вернется к первоначальным установкам по умолчанию [38]. Если в меню выбрать звуковую дорожку, которая отсутствует на диске, DVD плеер станет проигрывать предшествующую по списку звуковую дорожку.
- Некоторые диски позволяют изменять аудио настройки только через меню диска. В таком случае нужно нажать кнопку "MENU" и выбрать необходимый язык из списка дискового меню.

Выбор аудио канала ВИДЕО CD

AUDIO
 Каждое последующее нажатие кнопки "AUDIO" будет активировать различные аудио каналы (Левый, Правый, Смесь и Стерео).

Таблица преобразования на аудио выходе

Вход \ Выход	Выход	Коаксиальный цифровой аудио выход		Аналоговые аудио выходы
		«Цифровой выход» [37]		
		"Bitstream"	"PCM"	
DVD диск	Dolby Digital канал 5.1	"Bitstream"	PCM	○
	Линейная PCM	PCM	PCM	○
	DTS	"Bitstream"	"Bitstream"	—
	MPEG1, MPEG2	"Bitstream"	PCM	○
ВИДЕО CD	MPEG1	PCM	PCM	○
Аудио CD	Линейная PCM 44,1кГц/16 бит	PCM	PCM	○
	DTS	"Bitstream"	"Bitstream"	—
	MP3/WMA	PCM	PCM	○

: Возможность использования дополнительной функции объемного (3D) звука.

• 96кГц сигналы с КОАКСИАЛЬНОГО ЦИФРОВОГО АУДИО выхода сжимаются до 48кГц в процессе субдискретизации в следующих обстоятельствах:

- выбрана опция «3D-эффекты». [24]
- проигрывается диск с активированной функцией защиты авторских прав.

• Дискретизированные 20-битовые или выше сигналы на КОАКСИАЛЬНОМ ЦИФРОВОМ АУДИО выходе преобразуются в 16-битовые, если проигрывается диск с активированной функцией защиты авторских прав.

Работа с экраным меню

При входе в экранное меню можно ознакомиться с информацией о статусе работы, доступным функциям и настройкам.

Работа с экраным меню

1. Нажать кнопку "NAVI".

NAVI
 Появится следующий экран.
 Для получения подробной информации о функциях, обратитесь к станциям, номера которых указаны в рамке .
 Напр.: При воспроизведении DVD диска.

Сделать выбор с помощью кнопок ◀/▶ и нажать "ENTER" для доступа к выбранной функции.

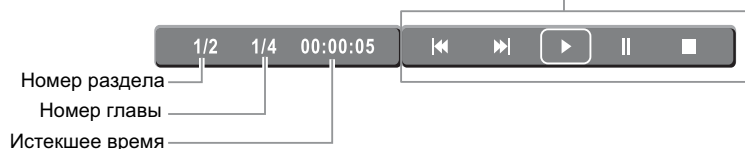

2. Для выхода из этого меню, нажать кнопку "NAVI" еще раз.

Характеристики

Номер раздела (Номер дорожки)

Выбор раздела или дорожки, используя цифровые кнопки. [19]

Номер главы

Выбор главы или дорожки, используя цифровые кнопки. [19]

Истекшее время с начала проигрываемого раздела или дорожки. Предназначение – указывать время для нахождения необходимой позиции. [22]

■ : Остановка воспроизведения. [17]

◀◀ : Проигрывание начнется с начала проигрываемой главы или дорожки. [19]

▶ : Начало проигрывания. [16]

▶▶ : Переход к следующим главам или дорожкам. [19]

|| : Приостановка (пауза) при воспроизведении. [17]

Работа с экранным меню (продолжение)

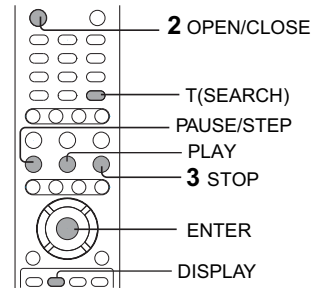

Работа с экранным меню

■ Просмотр статуса работы

1 Нажать кнопку "DISPLAY"
Появится следующий экран.

Счетчик времени

- VCD Истекшее/оставшееся время воспроизводимой дорожки
- CD Истекшее/оставшееся время воспроизводимого раздела
- DVD Истекшее/оставшееся время воспроизводимого раздела

19) Номер главы — Глава 2/3
26) Аудио настройки — Аудио 1/1 от D 2 Ch Eng
25) Настройки угла — Угол 1/1
Скорость передачи битов — 8.448Mbps

00:00:41 00:20:24
Раздел 1/1
Подраздел Выкл
Кoeffици 8.448Mbps

9/20 00:03:01
Track 01 CDA
Track 01
Track 02
Track 03
Track 04
Track 05
Track 06
Track 07
Track 08
Фильтр
Повтор : Выкл
Режим : Норма
Воспроизв-е музыки

2 Для выхода из этого экранного меню, нажать кнопку "DISPLAY" еще раз .

Скорость передачи битов (Мбит/сек)
Количество видео, аудио и текстовой (субтитры) информации, имеющейся на DVD диске, передающейся за одну секунду. Чем выше значение, тем больше обрабатывается информации. Однако, это не обеспечивает лучшее качество изображения.

Расширенные возможности воспроизведения

Воспроизведение MP3/WMA Файлов

Данный DVD плеер может воспроизводить MP3/WMA файлы, записанные на CD-R или CD-ROM дисках.

Воспроизведение MP3/WMA файлов

■ Подготовка

- Убедитесь, что предполагаемый к проигрыванию диск совместим с данным DVD плеером.

1 Установить CD, содержащий MP3/WMA файлы на лоток для дисков.

2 Чтобы загрузить диск, нажать кнопку "OPEN/CLOSE"

OPEN/CLOSE



3 Для остановки воспроизведения нажать кнопку "STOP".

STOP



■ Выбор конкретного времени на проигрываемой дорожке

- Нажать кнопку "T".
- Ввести время для выбора конкретного места.
- Нажать кнопку "ENTER" для того, чтобы начать проигрывание выбранного фрагмента.

■ Примечания

- Максимальное количество букв для отображения имени файла/папки – 15 символов. Длинные имена файлов/папок будут сокращены
- Функции быстрой перемотки вперед/назад можно использовать при воспроизведении MP3 файлов, но не WMA файлов.

■ Приостановка воспроизведения

Нажать кнопку "PAUSE/STEP" во время воспроизведения.

PAUSE/STEP



Для возвращения в режим воспроизведения, нажать кнопку "PLAY" снова.

Воспроизведение MP3/WMA Файлов (продолжение)

Примечания

- Данная функция может быть недоступна для некоторых дисков.
- Защищенные законом об авторских правах WMA-дорожки не будут воспроизводиться.
- Из КОАКСИАЛЬНОГО ЦИФРОВОГО АУДИО выхода звук MP3/WMA будет воспроизводиться в формате «PCM» независимо от текущего выбора функции «Цифровой Выхода» [26] [37].
- Функция «SKIP» [19] также доступна при проигрывании этих файлов.

■ Режимы воспроизведения файлов MP3/WMA/CD/DivX®

При проигрывании файлов MP3/WMA/CD/DivX®, существует возможность модификации режимов воспроизведения посредством использования меню опций (Toolkit), отображаемого справа или снизу картинки на экране. Переход между окнами осуществляется с помощью кнопок ◀/▶, а кнопки ▲/▼ позволят делать выбор между файлами/дорожками или пунктами списка режимов воспроизведения. После выбора нажать кнопку «ENTER». Следуйте приведенным ниже шагам для проигрывания файлов/дорожек из списка «Памяти»:

- 1) Из меню режимов воспроизведения (Toolkit) выбрать режим редактирования (Edit Mode) и нажать кнопку «ENTER» для входа в режим редактирования
- 2) Из основного списка выбрать один или несколько файлов/дорожек.
- 3) В меню выбрать опцию «Добавить в прогр.» и нажать «ENTER». Галочка «✓» исчезнет с экрана. Это значит, что выбранные файлы/дорожки добавлены в список памяти.
- 4) В меню режимов воспроизведения (Toolkit) выбрать опцию «Список памяти» и нажать «ENTER» для просмотра файлов/дорожек, внесенных в память при выполнении шага 2.
- 5) Нажать кнопку «PLAY» для проигрывания всех файлов/дорожек из списка памяти.

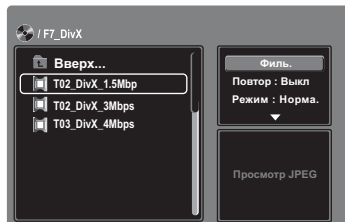

Меню режимов воспроизведения (Toolkit) имеет следующие опции:

- **Фильтр (Аудио/Фото/Видео):** Установка файловых фильтров.
- **Повтор (Выкл./Один/Все):**
 - Выкл.: Возвращение к стандартному режиму воспроизведения.
 - Один: Повторение текущей дорожки/файла.
 - Все: Повтор всех файлов текущей папки или всех файлов на диске.
- **Режим (Норма./Произвольно вкл./Произв.пор./Введен.):**
 - Норма.: Возврат к стандартному режиму воспроизведения.
 - Произв.: Воспроизведение дорожек/файлов в произвольном порядке.
 - Произв.: Воспроизведение дорожек/файлов в произвольном порядке с повтором файлов/дорожек более одного раза.
 - Введен.: Воспроизведение первых 10 секунд всех файлов текущей папки или всех дорожек на диске.
- **Режим редактир.:** Работа с памятью возможна только при условии выбора режима редактирования.
- **Вид программ:** Просмотр дорожек/файлов в списке памяти. Данный режим не доступен, если список памяти пуст.
- **Добавить в прогр.:** Добавление файлов/дорожек в список памяти. Данный режим не доступен, если Режим Редактирования не активирован.
- **Вид обозревателя:** Просмотр файлов/дорожек в первоначальном (оригинальном) списке.
- **Очистить:** Удаление файлов/дорожек из списка Памяти.

Остановив воспроизведение, выбрать один или более файлов/дорожек, подлежащих удалению. Напротив удаленного файла/дорожки появится галочка «✓». Выбрать опцию «Очистить» и нажать «ENTER». Данная опция не доступна, если режим редактирования не активирован.

■ Совместимые типы файлов

Совместимость MP3/WMA дисков с данным плеером ограничивается следующим образом:

- Совместимые диски: CD-ROM, CD-R (только 650MB/74мин.) CD-RW не рекомендуется.
- Частота дискретизации: Только 44,1кГц.
- Скорость передачи битов: WMA: 48кбит/сек – 192кбит/сек (CBR*). MP3: 32кбит/сек – 320кбит/сек (CBR*).
- Физический формат CD: Mode 1, Mode 2XA Form 1
- Файловая система: ISO9660 Level 1,2 или Joliet
- Имя файла: Имя файла должно содержать лишь буквы и цифры, а также расширение «MP3» или «WMA».

напр. «*****.MP3» или «*****.WMA»
- Общее количество папок: Не более 256
- Общее количество файлов: Не более 1000
- Версия WMA кодека: V7 или V8 (Только стерео звук)

*CBR: Constant Bit Rate (Постоянный коэффициент бит)

Для оптимального качества воспроизведения необходимо, чтобы диски/записи отвечали особым техническим стандартам. Записанные в заводских условиях DVD диски автоматически настроены на такие стандарты. Существует большое количество разнообразных форматов записи дисков (включая CD-R диски с MP3/WMA файлами). Так как данная сфера технологий все еще продолжает развиваться, компания Toshiba не может гарантировать, что все без исключения записываемые диски смогут обеспечить оптимальное качество воспроизведения. Технические характеристики, указываемые в данном руководстве пользователя, предполагаются лишь в качестве справочных материалов. Для загрузки или использования защищенных законом об авторских правах материалов необходимо получить разрешение у держателей авторских прав. Компания Toshiba не может дать и не дает таких разрешений.

Microsoft, Windows Media и логотип Windows являются либо зарегистрированными торговыми знаками, либо торговыми знаками корпорации Microsoft в Соединенных Штатах Америки и/или других странах.



Примечание

Если WMA или MP3 файл не отвечает вышеуказанным спецификациям, плеер либо пропустит данную песню, либо отключит звук при работающем счетчике времени.

Просмотр JPEG файлов

Данный DVD плеер способен воспроизводить JPEG файлы, записанные на дисках CD-R или CD-ROM.

Можно выбрать предпочтительный способ демонстрации: экран с девятью маленькими изображениями или одиночное изображение во весь экран.

Также возможны такие эффекты как поворот, увеличение и смещение изображений.

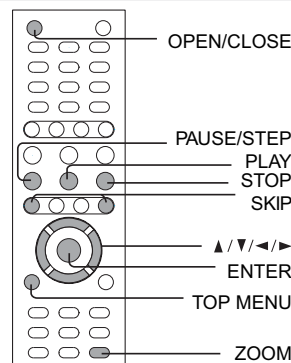

Просмотр JPEG файлов

■ Подготовка

- Подготовить диск с JPEG файлами. [30](#)
- Настройте экран ТВ в соответствии с размером изображения 4:3. Отображаться могут лишь изображения формата 4:3, независимо от функциональных настроек экранного меню DVD плеера. Если телевизор настроен на другой размер (напр., "WIDE" - широкоформатный), изображения будут отображаться растянутыми по горизонтали. Для получения подробной информации о том, как выполнить эти настройки, обратитесь к руководству пользователя Вашего телевизора.

1 Нажать кнопку "OPEN/CLOSE" для открытия лотка, и установить диск с JPEG файлами.

OPEN/CLOSE Нажать кнопку "OPEN/CLOSE" еще раз, чтобы закрыть лоток.
На экране появится список папок/файлов.

Появится список папок, имеющихся на диске .
напр.

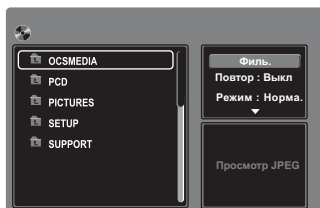

Появится список файлов, имеющихся на диске .
(Режим выбора) напр.

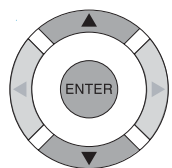
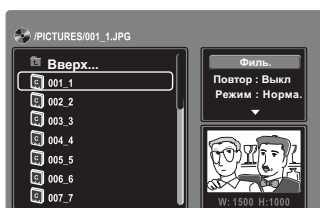

Используя кнопки ▲/▼ выбрать необходимый файл и нажать "ENTER" для начала демонстрации файлов.
Для возвращения к списку папок нажать кнопку "STOP".

Для информации об изменении эффекта смены изображений см. стр. [25](#)

Примечание

При выборе файлов в левом окне с помощью кнопок ▲/▼, выбранные изображения будут отображаться в нижнем правом углу экрана.

■ Для остановки воспроизведения изображений формата JPEG, нажать кнопку "STOP".

- Остановить воспроизведение изображений можно также нажав кнопку "OPEN/CLOSE" для открытия лотка.

■ Приостановка воспроизведения изображений

Нажать кнопку "PAUSE/STEP" во время режима воспроизведения

PAUSE/STEP Для возобновления воспроизведения нажать кнопку "PLAY"

■ Смена изображений

SKIP Для просмотра следующего изображения, нажать кнопку "SKIP" ►►► .

SKIP Для просмотра предыдущего изображения, нажать кнопку "SKIP" ◀◀◀ .

■ Увеличение изображения

Многократно нажать кнопку "ZOOM" .

Каждое последующее нажатие кнопки "ZOOM" будет изменять степень увеличения в следующем порядке:

Q 1 → Q 2 → Q 3 → Q Выкл

Для просмотра не вошедших на экран частей изображения используйте кнопки ▲/▼/◀/► .

Изображение из центральной позиции будет передвигаться ВВЕРХ, ВНИЗ, ВПРАВО и ВЛЕВО. При достижении края изображения экран прекратит движение в данном направлении.

■ Поворот изображения

Нажмите кнопку ► несколько раз.

Изображение будет поворачиваться по часовой стрелке на 90, 180 и 270 градусов.

Или нажмите несколько раз кнопку ◀ .

Изображение будет поворачиваться против часовой стрелки на 270, 180 и 90 градусов.

■ Возобновление стандартного воспроизведения изображений

Нажимать кнопку "ZOOM" до появления на экране иконки « Q Выкл » .

- При появлении иконки « Q Выкл » восстанавливается оригинальный размер изображения.

- В зависимости от размера, некоторые файлы могут не выводиться на экран изображением полностью.

Режим одновременной демонстрации нескольких изображений

1 Нажать кнопку "TOP MENU" в режиме полноэкранного воспроизведения изображений.

TOP MENU напр.

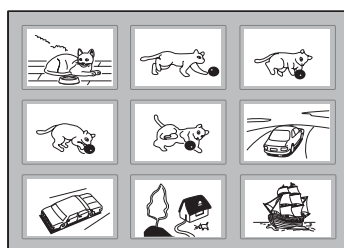

■ При необходимости можно переходить на другие страницы

Для просмотра других страниц с многочисленными изображениями пользуйтесь кнопками "SKIP" ◀◀◀ или ►►► .

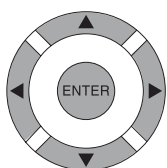

Выбрать конкретное изображение, используя кнопки ▲/▼/◀/►, и нажать кнопку "PLAY" для просмотра этого изображения в полноэкранном режиме; остальные изображения будут сменять друг друга с промежутком несколько секунд.

- Для начала слайд-шоу необходимо установить настройки «Интервал JPEG» на значение «5 секунд», «10 секунд» или «15 секунд» [37](#) .

Просмотр JPEG файлов (продолжение)

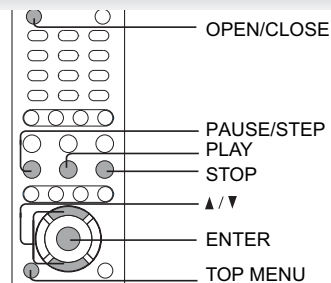

■ Для остановки просмотра JPEG файлов, нажать кнопку "STOP".



• Остановить воспроизведение изображений можно также нажав кнопку "OPEN/CLOSE" для открытия лотка.

■ Приостановка смены изображений.

Нажать кнопку "PAUSE/STEP" во время демонстрации изображений



Для возвращения к стандартному режиму воспроизведения нажать кнопку "PLAY".

Примечания

- В зависимости от файлового размера некоторые изображения могут не отображаться на экране полностью.
- Если в режиме полноэкранного изображения нажать кнопку "TOP MENU", DVD плеер выведет на экран меню из 9 уменьшенных изображений.

Совместимость JPEG файлов

Ниже предлагается список дисков, совместимость которых с данным DVD плеером подтверждена компанией TOSHIBA. Многие из этих дисков, после загрузки в DVD плеер, перейдут в автоматический режим и начнут демонстрацию предустановленной на этом диске папки. Для доступа к другим папкам необходимо войти в список папок и выбрать любую необходимую папку.

CANON QuickCD FUJICOLOR CD Kodak Picture CD NORITSU QSS CD

Совместимость JPEG дисков с данным DVD плеером ограничена следующим образом:

- Совместимые диски: CD-ROM, CD-R (только 650MB/74мин)
CD-RW не рекомендуется
- Физический формат CD: Mode 1, Mode 2 XA Form1
- Файловая система: ISO9660 Level 1,2 или Joliet
- Файловое имя: Имя файла должно содержать только буквы и цифры, а также расширение «JPG». например, «*****.JPG». (Не давайте файлам расширения «JPE» или «JPEG».)
- Общее количество папок: Не более 256
- Общее количество файлов: Не более 1000

В зависимости от файлового размера некоторые изображения могут не отображаться на экране полностью.

Некоторые диски не поддерживают описанные выше функции. Особенно снизят совместимость дисков имеющиеся на них файлы со следующими характеристиками:

1. С пикселями более 3027 x 2048 в высоту и/или ширину
2. Формат файлов кроме Exif

Воспроизведение DivX® файлов

Данный DVD плеер может воспроизводить DivX® файлы, записанные на CD-R или CD-ROM дисках.

Воспроизведение DivX® файлов

1 Нажать "OPEN/CLOSE", поместить на открытый лоток диск с DivX® файлами.



Нажатием кнопки "OPEN/CLOSE" закрыть лоток, и, после прочтения файлов, плеер выведет на экран список папок на диске.

Список папок, имеющихся на диске.

напр.

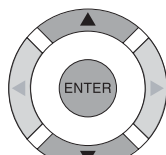
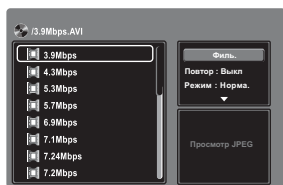

Для выбора файла используйте кнопки ▲/▼, а затем нажмите кнопку "ENTER" или "PLAY" для начала воспроизведения.

Для возврата к списку папок нажать кнопку "STOP".



Примечания

- На один CD-ROM или CD-R диск рекомендуется записывать одинаковые типы файлов.
- Некоторые DivX® файлы типа видео-на-заказ (Video-on-Demand) могут потребовать регистрационный код Вашего DVD плеера. Узнать код можно в настройках "Рейтинг" [38].

■ Совместимые файлы

Совместимость DivX® файлов с данным плеером ограничена следующими параметрами:

- Совместимые диски: CD-ROM, CD-R (только 650MB/74мин). CD-RW не рекомендуется.
- Максимум пикселей: 720 x 576
- Аудио формат: CBR MP3, VBR MP3, DivX® AC3
- Улучшенное видео: GMC, Qpel, Progressive B-frames
- Частота смены кадров: от 8 до 25 кадр/сек
- Физический формат CD: Mode 1, Mode 2 X A Form1
- Файловая система: ISO9660 Level 1,2 или Joliet
- Файловое имя: Имя файла должно содержать только буквы и цифры, а также расширение «AVI». например, «*****.AVI».
- Общее количество папок: Не более 256
- Общее количество файлов: Не более 1000

«DivX», «DivX Certified» и связанные с ними логотипы являются торговыми марками компании «DivX, Inc.» и используются согласно лицензии.

Настройка функций

Заводские установки плеера можно сменить, настроив его работу в соответствии с личными предпочтениями пользователя.

- Настройка пользовательских функциональных установок
- Таблица языков

Настройка пользовательских функциональных установок

Установки плеера по умолчанию можно сменить, настроив его работу в соответствии с личными предпочтениями пользователя.

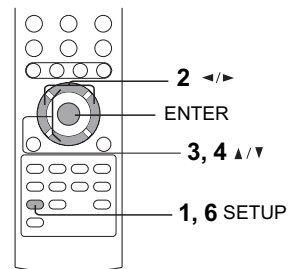

Процедура настройки

1 Нажать кнопку “SETUP” во время режима проигрывания или остановки .



Появится следующее экранное меню.

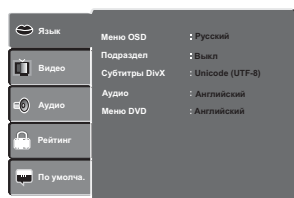

2 Используя кнопки Δ/∇ выбрать опцию для настройки, которую Вы желаете изменить, и затем нажать кнопку \blacktriangleright .

(См. следующую страницу)

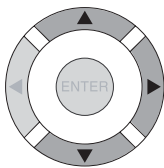

- Настройки языков
- Настройки видео
- Настройки аудио
- Настройки рейтингов
- Настройки по умолчанию

3 С помощью кнопок Δ/∇ выбрать настройки, которые Вы желаете изменить и нажать “ENTER”.

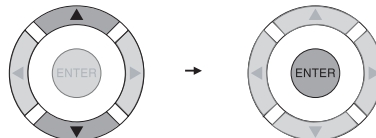

4 Изменяйте выбранный пункт с помощью кнопок Δ/∇ , обращаясь к соответствующим страницам, а затем нажмите “ENTER”.

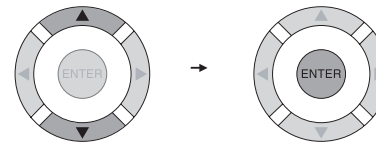

5 Повторить шаги 3 и 4 для изменения других настроек.

Для выбора другой опции, нажмите кнопку \blacktriangleleft и начните с шага 2.

6 Нажать кнопку “SETUP”.



Экранное меню исчезнет.

Примечание

Для завершения этой процедуры нажмите кнопку “SETUP”, чтобы выйти из экранного меню.















Блокировка лотка для дисков

Нажать кнопку “SETUP”, а затем нажать цифровые кнопки 2005 для блокировки лотка.

Примечание

После блокировки лотка, при каждом нажатии кнопки “OPEN/CLOSE”, на экране будет появляться надпись «Лоток заблокирован».

Для того чтобы разблокировать лоток для дисков, просто проделайте шаги, описанные выше.

Настройки		Описание	Страница
Язык		Выбор языка экранного меню.	34
		Выбор языка субтитров.	34
		Выбор языка субтитров для DivX .	34
		Выбор языка звуковой дорожки .	35
		Выбор языка для меню диска .	35
Видео		Выбор размера изображения в соответствии с форматом экрана Вашего ТВ .	35
		Выбор необходимого типа изображения для формата ТВ экрана «4:3».	36
		Выбор ТВ-системы .	36
		Выбор сигнала, посылаемого на ТВ: комбинированный, S-Видео (комбинированный), Компонент(компонентный) , RGB или P-сканирование (построчной иазвертки)	36
		Выбор интервала смены JPEG изображений.	37
Аудио		Выбор формата выходящего звукового сигнала, соответствующего системному соединению.	37
		Включение/выключение ночного режима.	37
Рейтинг		Включение/выключение функции родительского контроля.	37
		Установка пароля.	38
По умолча.		Возврат к заводским настройкам по умолчанию таких основных установок, как Язык, Видео, Аудио и т.п.	38
		Получение информации о регистрационном коде DivX Вашего DVD плеера.	38

Настройка пользовательских функциональных установок (продолжение)

Подробное описание настроек

Язык

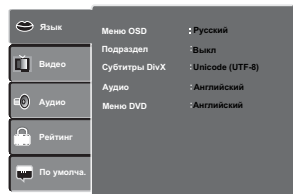

Язык

DVD VCD CD

English: Отображение окон экранного меню на английском языке.
 Français: Отображение окон экранного меню на французском языке.
 Русский: Отображение окон экранного меню на русском языке.
 Indonesia: Отображение окон экранного меню на индонезийском языке.
 العربية: Отображение окон экранного меню на арабском языке.
 وفارس زبان: Отображение окон экранного меню на персидском языке.

- 1) Нажать кнопку "SETUP".
- 2) Нажать кнопку ► для выбора опции «Меню OSD».
- 3) Нажать кнопку "ENTER", а затем с помощью кнопок ▲/▼ изменить язык.
- 4) Нажать кнопку "ENTER".
- 5) Нажать кнопку "SETUP" для выхода из данного меню.



Подраздел

DVD

Английский: Включение английского языка субтитров.
 Французский: Включение французского языка субтитров.
 Русский: Включение русского языка субтитров.
 Индонезийский: Включение индонезийского языка субтитров.
 Арабский: Включение арабского языка субтитров.
 Персидский: Включение персидского языка субтитров.
 Auto: Включение субтитров на других языках, отличных от выбранных.
 Выкл: Отключение субтитров.

- 1) Нажать кнопку "SETUP".
- 2) Нажать кнопку ►, а затем с помощью кнопок ▲/▼ выбрать опцию «Подраздел».
- 3) Нажать кнопку "ENTER", а затем с помощью кнопок ▲/▼ выбрать необходимый язык.
- 4) Нажать кнопку "ENTER".
- 5) Нажать кнопку "SETUP" для выхода из меню.



Примечания

- Некоторые DVD диски могут быть настроены на отображение субтитров на языке, отличном от выбранного Вами. На диске может присутствовать ранее запрограммированный язык субтитров.
- Некоторые DVD диски позволяют изменять язык субтитров только через меню самого диска. В таком случае следует нажать кнопку "MENU" и выбрать необходимый язык из списка субтитров в меню диска.

Субтитры DivX

Если среди файлов DivX имеется файл с субтитрами, существует возможность выбрать поддерживаемый язык субтитров DivX по региону:

- Unicode (UTF-8): Унифицированный стандарт кодировки байтов, использует двойной байт для кодированного байта.
- Западно-европ.: албанский, бретонский, каталанский, датский, голландский, английский, фарерский, финский, французский, гаэльский, немецкий, исландский, ирландский, итальянский, норвежский, португальский, испанский и шведский.
- Станд.: албанский, датский, голландский, английский, финский, французский, гаэльский, немецкий, итальянский, курдский (латинский), норвежский, португальский, испанский, шведский и турецкий.
- Центрально-европ.: албанский, хорватский, чешский, голландский, английский, немецкий, венгерский, ирландский, польский, румынский, словацкий, словенский и сербский.
- Кириллический: болгарский, белорусский, английский, македонский, молдавский, русский, сербский и украинский.
- Греческий: английский и современный греческий
- Иврит: английский и современный иврит
- Арабский: арабский
- Балтийский: балтийский
- вьетнамский: вьетнамский
- Китайский: китайский
- Корейский: корейский

- 1) Нажать кнопку "SETUP".
- 2) Нажать кнопку ►, после чего, используя кнопки ▲/▼, выбрать опцию «Субтитры DivX».
- 3) Нажать кнопку "ENTER" и с помощью кнопок ▲/▼ выбрать необходимый язык субтитров.
- 4) Нажать кнопку "ENTER".
- 5) Нажать кнопку "SETUP" для выхода из меню.

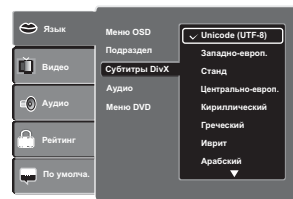

Примечания

- Если среди DivX файлов нет файла с субтитрами, использование данной функции невозможно.
- Поддерживаемые форматы файлов с субтитрами: .srt, .sub, .txt, .smi, .ssa, .ass, .psb.

Подробное описание настроек

Аудио

Английский: Включение английского языка звуковой дорожки.
 Французский: Включение французского языка звуковой дорожки.
 Русский: Включение русского языка звуковой дорожки.
 Индонезийский: Включение индонезийского языка звуковой дорожки.
 Арабский: Включение арабского языка звуковой дорожки.
 Персидский: Включение персидского языка звуковой дорожки.

- 1) Нажать кнопку "SETUP".
- 2) Нажать кнопку **▶**, а затем с помощью кнопок **▲/▼** выбрать опцию «Аудио».
- 3) Нажать кнопку "ENTER", а затем с помощью кнопок **▲/▼** изменить язык.
- 4) Нажать кнопку "ENTER".
- 5) Нажать кнопку "SETUP" для выхода из меню.

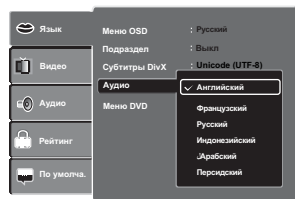

Примечание

Некоторые DVD диски могут не поддерживать воспроизведение на выбранном Вами языке. На диске может присутствовать ранее запрограммированный язык.

Меню DVD

Английский: Отображение меню DVD диска на английском языке.
 Французский: Отображение меню DVD диска на французском языке.
 Русский: Отображение меню DVD диска на русском языке.
 Индонезийский: Отображение меню DVD диска на индонезийском языке.
 Арабский: Отображение меню DVD диска на арабском языке.
 Персидский: Отображение меню DVD диска на персидском языке.

- 1) Нажать кнопку "SETUP".
- 2) Нажать кнопку **▶**, а затем с помощью кнопок **▲/▼** выбрать опцию «Меню DVD».
- 3) Нажать кнопку "ENTER", а затем с помощью кнопок **▲/▼** изменить язык.
- 4) Нажать кнопку "ENTER".
- 5) Нажать кнопку "SETUP" для выхода из меню.

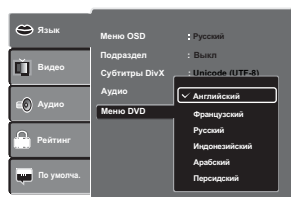

Примечание

На некоторых DVD дисках может отсутствовать выбранный Вами язык. В этом случае DVD плеер будет автоматически отображать меню диска на языке, соответствующем первоначальным настройкам диска.

Видео

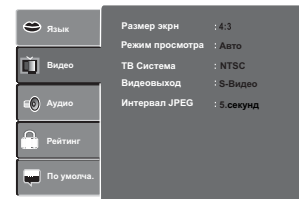

Размер экрана

- 1) Нажать кнопку "SETUP".
- 2) С помощью кнопок **▲/▼** выбрать опцию «Видео».
- 3) Нажать кнопку **▶**, а затем с помощью кнопок **▲/▼** выбрать опцию «Размер экрана».
- 4) Нажать кнопку "ENTER", а затем использовать кнопки **▲/▼** для изменения формы ТВ-экрана.
- 5) Нажать кнопку "ENTER".
- 6) Нажать кнопку "SETUP" для выхода из меню.



4:3



Выбрать эту опцию, если используется стандартный телевизор формата 4:3. На экран будет отсылаться изображение, обрезанное для полного совпадения с экраном телевизора. Один или оба края изображения будут обрезаны.

16:9

Выбрать эту опцию, если используется телевизор формата 16:9.

Примечания

- Размер визуализируемого изображения заранее предустановлен на DVD диске. Поэтому воспроизводимое изображение некоторых DVD дисков может не соответствовать выбранному Вами размеру изображения.
- Если проигрывается диск, записанный только в единственном формате 4:3, то изображение на экране всегда будет в формате 4:3, независимо от настроек формы ТВ-экрана.
- Если при наличии у пользователя телевизионного аппарата формата 4:3 выбрать опцию «16:9», то воспроизводимое изображение будет горизонтально искажено (как будто сжато по горизонтали). Поэтому необходимо понимать, соответствует ли настройка формы ТВ-экрана используемому в действительности телевизионному аппарату.

Настройка пользовательских функциональных установок (продолжение)

Подробное описание настроек

Режим просмотра DVD

Существует возможность выбора одной из следующих функций:

Заполнить:	Заполнить экран декодируемым изображением.
Оригинальный:	Воспроизведение изображение оригинального размера.
По высоте:	Выравнивание высоты изображения по высоте экрана.
По ширине:	Выравнивание ширины изображения по ширине экрана.
Авто:	Автоматическое выравнивание декодированного изображения на экране без искажений.
Панорамное скан-е:	Автоматическое воспроизведение декодированного изображения во весь экран без искажений.

- 1) Нажать кнопку "SETUP".
- 2) С помощью кнопок ▲/▼ выбрать опцию «Видео».
- 3) Нажать кнопку ►, а затем с помощью кнопок ▲/▼ выбрать опцию «Режим просмотра».
- 4) Нажать кнопку "ENTER", а затем использовать кнопки ▲/▼ для изменения режима выравнивания изображения.
- 5) Нажать кнопку "ENTER".
- 6) Нажать кнопку "SETUP" выхода из меню.



Панорамное скан-е



Выбрать эту опцию, если используется стандартный телевизор формата 4:3. Изображение обрезано для заполнения всего экрана. Один или оба края изображения будут обрезаны.

Авто :



Автоматическое воспроизведение декодированного изображения во весь экран без искажений. При этом сверху/снизу или справа/слева экрана будут видны черные полосы.

Примечание

В зависимости от конкретного DVD диска фактическое изображение может не соответствовать выбранной опции.

ТВ Система DVD VCD CD

- 1) Нажать кнопку "SETUP".
- 2) С помощью кнопок ▲/▼ выбрать опцию «Видео».
- 3) Нажать кнопку ►, а затем с помощью кнопок ▲/▼ выбрать ТВ систему.
- 4) Нажать кнопку "ENTER", а затем использовать кнопки ▲/▼ для изменения системы ТВ.
- 5) Нажать кнопку "ENTER".
- 6) Нажать кнопку "SETUP" для выхода из меню.

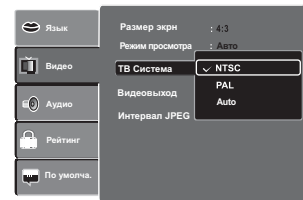

NTSC: Выбрать эту опцию, если Ваш телевизор поддерживает систему NTSC.

PAL: Выбрать эту опцию, если Ваш телевизор поддерживает систему PAL.

Auto: DVD плеер автоматически определит систему, в которой записан DVD диск (NTSC или PAL). Соедините мультисистемный телевизор (PAL/NTSC-совместимый) для просмотра изображения.

В момент обнаружения на диске смены сигнала между системами NTSC и PAL, изображение на экране может быть искажено.

В условиях режима построчной развертки (Progressive mode), мультисистемный телевизор должен поддерживать стандарт «525р».

Видеовыход DVD VCD CD

- 1) Нажать кнопку "SETUP".
- 2) С помощью кнопок ▲/▼ выбрать опцию «Видео».
- 3) Нажать кнопку ►, а затем с помощью кнопок ▲/▼ выбрать опцию «Видеовыход».
- 4) Нажать кнопку "ENTER", а затем использовать кнопки ▲/▼ для выбора режима выходящего сигнала.
- 5) Нажать кнопку "ENTER".
- 6) Нажать кнопку "SETUP" для выхода из меню.

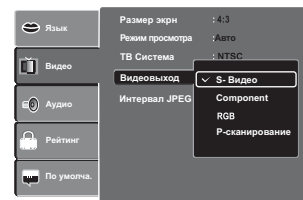

S-Видео: Выбрать эту опцию, если DVD плеер соединен с ТВ через вход комбинированного видео (желтый) или через S-VIDEO вход.

Component: Выбрать эту опцию, если DVD плеер соединен с ТВ, имеющим компонентные видео входы.

RGB: Выбрать эту опцию, если DVD плеер соединен с ТВ, имеющим вход SCART.

P-сканирование: Выбрать эту опцию, если DVD плеер соединен с ТВ, имеющим компонентные видео входы, поддерживающие построчную развертку.

Если используемый ТВ не поддерживает построчную развертку, то при выборе опции «Да», ТВ будет воспроизводить искаженное изображение или пустой экран. В подобном случае просто подождите 15 секунд, пока произойдет автоматическое восстановление изображения.

Примечание

В режимах Component, RGB и P-сканирование(построчной извертки) отсутствует выход S-Видео.

Подробное описание настроек

Интервал JPEG

- Выкл: Демонстрируется один файл за один раз.
 5 секунд: Изображения демонстрируются в форме слайд-шоу с интервалом 5 секунд.
 10 секунд: Изображения демонстрируются в форме слайд-шоу с интервалом 10 секунд.
 15 секунд: Изображения демонстрируются в форме слайд-шоу с интервалом 15 секунд.

- 1) Нажать кнопку "SETUP".
- 2) С помощью кнопок ▲/▼ выбрать опцию «Видео».
- 3) Нажать кнопку ►, а затем с помощью кнопок ▲/▼ выбрать опцию «Интервал JPEG».
- 4) Нажать кнопку "ENTER", а затем с помощью кнопок ▲/▼ изменить интервал смены JPEG изображений.
- 5) Нажать кнопку "ENTER".
- 6) Нажать кнопку "SETUP" для выхода из меню.

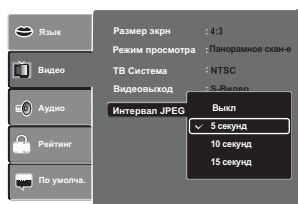

Night Mode

DVD VCD CD

Ночной Режим также называется компрессией динамического диапазона (Dynamic Range Compress). При его активации снижается широта колебания между громкими и тихими звуками на аудио выходе. Тихие звуки и диалоги будут слышны даже на очень низкой громкости.

- 1) Нажать кнопку "SETUP".
- 2) С помощью кнопок ▲/▼ выбрать опцию «Аудио».
- 3) Нажать кнопку ►, а затем с помощью кнопок ▲/▼ выбрать опцию «Night Mode».
- 4) Нажать кнопку "ENTER", а затем с помощью кнопок ▲/▼ для активировать опцию ночного режима.
- 5) Нажать кнопку "ENTER".
- 6) Нажать кнопку "SETUP" для выхода из меню.

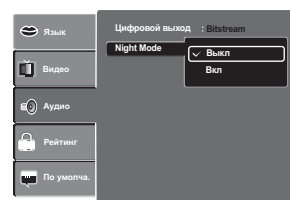

Примечание

"Ночной режим" является опцией компрессии динамического диапазона (DRC) для аналогового аудио выхода.

Аудио



Рейтинг

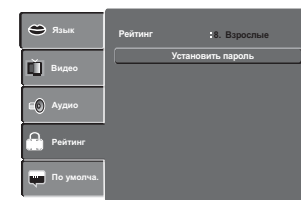

Цифровой выход

DVD VCD CD

Выбор формата звукового выхода, соответствующего соединению Вашей системы.

- 1) Нажать кнопку "SETUP".
- 2) С помощью кнопок ▲/▼ выбрать опцию «Аудио».
- 3) Нажать кнопку ►, а затем с помощью кнопок ▲/▼ выбрать опцию «Цифровой выход».
- 4) Нажать кнопку "ENTER", а затем с помощью кнопок ▲/▼ изменить формат звукового выхода.
- 5) Нажать кнопку "ENTER".
- 6) Нажать кнопку "SETUP" для выхода из меню.

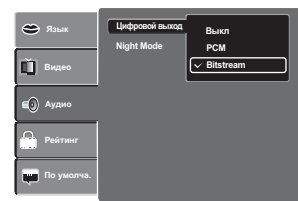

- Выкл : Выход цифрового аудио производиться не будет.
 PCM : Выбрать при соединении к 2-канальному цифровому стерео усилителю.
 При воспроизведении DVD дисков, записанных в системе Dolby Digital, MPEG1 или MPEG2, DVD плеер будет выводить звук в формате канала PCM 2.
 Bitstream : Выход двоичной последовательности аудио данных с диска .

Примечание

При соединении DVD плеера к телевизору, Dolby Surround Pro Logic или стерео системе через аналоговый аудио вход, следует выбрать опцию «PCM» или «Bitstream».

Рейтинг

DVD

DVD диски, имеющие функцию пароля, классифицированы с соответствии с их тематическим содержанием. Содержание, контролируемое функцией родительского контроля, и способ доступа к DVD диску могут отличаться на различных дисках.

Например, если это позволяет диск, можно редактировать сцены насилия, непригодные для просмотра детьми и заменять их более адекватными сценами, или же полностью блокировать воспроизведения данного диска.

• Некоторые DVD диски могут не работать с функцией родительского контроля. Это не дефект данного DVD плеера. Перед использованием убедитесь, что эта функция работает с предполагаемыми к использованию DVD дисками.

- 1) Нажать кнопку "SETUP".
- 2) С помощью кнопок ▲/▼ выбрать опцию «Рейтинг».
- 3) Нажать кнопку ►, а затем с помощью кнопки "ENTER" выбрать опцию "Рейтинг". На экране появится окно «Введите пароль».
- 4) С помощью цифровых кнопок ввести «8888». (Обратите внимание на то, что это предустановленный пароль в данном разделе). Нажать кнопку "ENTER".
 Затем нажать кнопку "ENTER" снова, чтобы указать уровня родительского контроля.

Уровни родительского контроля эквивалентны следующим характеристикам.

Уровни родительского контроля:

- Уровень 1: Детск. режим
- Уровень 2: G
- Уровень 3: PG
- Уровень 4: PG-13
- Уровень 5: PG-R
- Уровень 6: R
- Уровень 7: NC-17
- Уровень 8: Взрослые

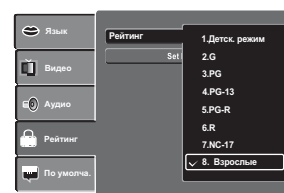

Настройка пользовательских функциональных установок (продолжение)

Подробное описание настроек

- С помощью кнопок ▲/▼ выбрать класс ограничений от 1 до 8. Рейтинг номер один (1) имеет наибольшее количество ограничений, тогда как рейтинг номер восемь (8) может воспроизводить практически любые DVD.
- Нажать кнопку "OPEN/CLOSE" для активации настройки родительского контроля.
Если DVD диск создан таким образом, чтобы временно отменять родительский контроль, экран будет меняться в зависимости от того, какой диск проигрывается в данный момент. Если выбрать опцию "Да", с помощью кнопки "ENTER", появится окно «Введите пароль». Введите 4-значный пароль, который Вы установили до этого, и нажмите кнопку "ENTER"; - DVD плеер начнет воспроизведение диска. Если выбрана опция "STOP", нажмите кнопку "OPEN/CLOSE" для удаления диска.

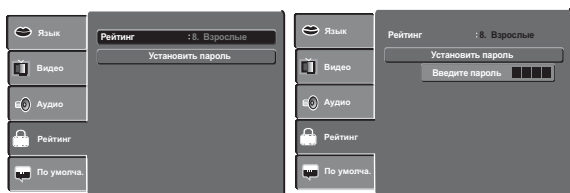

Примечания

- Если при вводе пароля до нажатия кнопки "ENTER" была допущена ошибка, нажмите кнопку "CLEAR" и введите Ваш 4-значный код снова.
- Диски с рейтингом выше, чем выбранный Вами уровень, проигрываться не будут. Для просмотра таких дисков необходимо полностью отменить функцию родительского контроля.

Установить пароль

DVD

Пароль, установленный по умолчанию, можно заменить на новый.

- Нажать кнопку "SETUP".
- С помощью кнопок ▲/▼ выбрать опцию «Рейтинг».
- Нажать кнопку ►, а затем с помощью кнопок ▲/▼ выбрать опцию «Установка пароля».
- Нажать кнопку "ENTER". Появится окно «Введите пароль».



- Ввести пароль с помощью цифровых кнопок (если пароль еще не установлен после покупки данного аппарата, Ваш пароль – «8888»). Затем нажать "ENTER".
- Нажать кнопку "ENTER" еще раз. Появится окно «Введите новый пароль». С помощью цифровых кнопок введите новый пароль.
- Нажать кнопку "ENTER". Новый пароль установлен. Его не следует забывать.

Если Вы забыли текущий пароль, его можно стереть, четыре раза нажав кнопку «8» на цифровой панели, а затем нажав "ENTER" для подтверждения этой установки.

ПАРОЛЬ: 8888

По умолчанию.

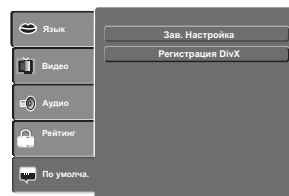

Зав. Настройка

DVD VCD CD

При желании возвратить основные установки, такие как Язык, Видео, Аудио и т.п. к заводским настройкам по умолчанию, проделайте следующее:

- Нажать кнопку "SETUP".
- С помощью кнопок ▲/▼ выбрать опцию «По умолча.».
- Нажать кнопку ►, а затем с помощью кнопки "ENTER" выбрать диалоговое окно «Зав. Настройка».
- Используя кнопки ◀/▶ выбрать опцию «Да» и нажать кнопку "ENTER". Первоначальные заводские настройки установлены.
- Нажать кнопку "SETUP" для выхода из меню.



Примечание

При выборе опции возвращения к заводским настройкам по умолчанию, DVD плееру потребуется около 3-5 секунд для перезагрузки.

Регистрация DivX

DVD

Некоторые DivX файлы типа видео-на-заказ (Video-on-Demand) могут потребовать регистрационного кода. Узнать код Вашего DVD плеера можно следующим образом:

- Нажать кнопку "SETUP".
- С помощью кнопок ▲/▼ выбрать опцию «По умолча.».
- Нажать кнопку ►, а затем с помощью кнопок ▲/▼ выбрать опцию «Регистрация DivX».
- При нажатии кнопки "ENTER" на экран будет выведен Ваш регистрационный код.
- Нажать кнопку "ENTER".
- Нажать кнопку "SETUP" для выхода из меню.

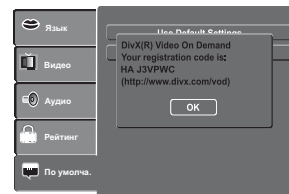

Примечание

Данный код необходим только для файлов типа DivX Video-on-Demand (DivX Видео-на-заказ). Не используйте этот код в других приложениях и веб-сайтах.

Таблица языков

Таблица языков и их аббревиатур

Аббревиатура	Язык
---	Нет альтернативного языка
CHI (ZH)	китайский
DUT (NL)	голландский
ENG (EN)	английский
FRE (FR)	французский
GER (DE)	немецкий
ITA (IT)	итальянский
JPN (JA)	японский
KOR (KO)	корейский
MAY (MS)	малайский
SPA (ES)	испанский
AA	афар
AB	абхазский
AF	африкаанс
AM	амхарский
AR	арабский
AS	ассамский
AY	аймара
AZ	азербайджанский
BA	башкирский
BE	белорусский
BG	болгарский
BH	бихари
BI	бислама
BN	бенгальский
BO	тибетский
BR	бретонский
CA	каталанский
CO	корсиканский
CS	чешский
CY	валлийский
DA	датский
DZ	бутанский
EL	греческий
EO	эсперанто
ET	эстонский
EU	баскский
FA	персидский
FI	финский
FJ	фиджи
FO	фарерский
FY	фризский
GA	ирландский
GD	шотландский
GL	галсийский

Аббревиатура	Язык
GN	гуарани
GU	гуджарати
HA	хауса
HI	хинди
HR	хорватский
HU	венгерский
HY	армянский
IA	интерлингва
IE	интерлингве
IK	инупьяк
IN	индонезийский
IS	исландский
IW	иврит
JI	идиш
JW	яванский
KA	грузинский
KK	казахский
KL	гренландский
KM	камбоджийский
KN	каннада
KS	кашмир
KU	курдский
KY	киргизский
LA	латынь
LN	лингала
LO	лаосский
LT	литовский
LV	латышский
MG	малагасийский
MI	маори
MK	македонский
ML	малайялам
MN	монгольский
MO	молдавский
MR	маратхи
MT	мальтийский
MY	бирманский
NA	науру
NE	непальский
NO	норвежский
OC	окситанский
OM	оромо
OR	ория
PA	панджаби
PL	польский
PS	пушту

Аббревиатура	Язык
PT	португальский
QU	кечуа
RM	рето-романский
RN	рунди
RO	румынский
RU	русский
RW	киньяруанда
SA	санскрит
SD	синдхи
SG	санго
SH	сербо-хорватский
SI	сингальский
SK	словацкий
SL	словенский
SM	самоа
SN	шона
SO	сомали
SQ	албанский
SR	сербский
SS	сисвати
ST	сесуто
SU	суданский
SV	шведский
SW	суахили
TA	тамильский
TE	телугу
TG	таджикский
TH	тайский
TI	тиграй
TK	туркменский
TL	тагалог
TN	тсвана
TO	тонга
TR	турецкий
TS	тсонга
TT	татарский
TW	тви
UK	украинский
UR	урду
UZ	узбекский
VI	вьетнамский
VO	волапюк
WO	волоф
XH	коса
YO	йоруба
ZU	зулу

Прочее

- Перед тем, как позвонить в службу технической поддержки
- Спецификации

Перед тем, как позвонить в службу технической поддержки

Перед тем, как позвонить в службу технической поддержки, попробуйте отыскать в предлагаемой таблице возможные причины проблемы.

Симптомы неисправностей и способы исправления

Симптом неисправности	Причина	Способ исправления	Страница
Отсутствует питание.	<ul style="list-style-type: none"> Отсоединен электро шнур. 	<ul style="list-style-type: none"> Вставить вилку в электророзетку. 	12,13
DVD плеер отключается самостоятельно.	<ul style="list-style-type: none"> Работает функция автоматического отключения питания. 	<ul style="list-style-type: none"> Нажать кнопку "PLAY". 	17
Изображение отсутствует или выдает нестандартные цвета (розоватый, зеленоватый и т.п.).	<ul style="list-style-type: none"> ТВ не настроен для получения исходящего DVD сигнала. 	<ul style="list-style-type: none"> Установить на ТВ соответствующий режим видео входа для получения на экране изображения от DVD плеера. 	12
	<ul style="list-style-type: none"> Видео кабель неплотно входит в гнездо. 	<ul style="list-style-type: none"> Соединить разъем кабеля с соответствующим гнездом должным образом. 	12,13
	<ul style="list-style-type: none"> Несоответствие настроек между ТВ и DVD плеером. 	<ul style="list-style-type: none"> Установить верные настройки видео выхода. 	36
	<ul style="list-style-type: none"> Неправильное соединение. 	<ul style="list-style-type: none"> Проверить соединения. 	12,13
Отсутствует звук.	<ul style="list-style-type: none"> Нажата кнопка "PROGRESSIVE" на ТВ с компонентным видео входом, не поддерживающим построчную развертку. 	<ul style="list-style-type: none"> Выключить опцию построчной развертки с помощью кнопки "PROGRESSIVE". 	13
	<ul style="list-style-type: none"> Оборудование, соединенное посредством аудио кабеля, не настроено на прием выходящего DVD сигнала. 	<ul style="list-style-type: none"> Выбрать необходимый режим входа на принимающем аудио устройстве для получения возможности прослушивать звук с DVD плеера. 	12,13,16
	<ul style="list-style-type: none"> Аудио кабель неплотно входит в гнездо. 	<ul style="list-style-type: none"> Соединить разъем кабеля с соответствующим гнездом должным образом. 	12-14
	<ul style="list-style-type: none"> Принимающее аудио устройство или ТВ выключены. 	<ul style="list-style-type: none"> Включить оборудование, соединенное с помощью аудио кабеля. 	16
Присутствуют временные искажения изображения.	<ul style="list-style-type: none"> Неверные настройки выходящего аудио формата. 	<ul style="list-style-type: none"> Установить необходимые аудио настройки. 	26,37
	<ul style="list-style-type: none"> Грязный диск. 	<ul style="list-style-type: none"> Вынуть и протереть диск. 	5
Нестабильная яркость и помехи изображения.	<ul style="list-style-type: none"> Аппарат находится в режиме быстрой перемотки вперед или назад. 	<ul style="list-style-type: none"> Иногда допускается незначительное искажение изображения. Это не является неисправностью. 	-
	<ul style="list-style-type: none"> Эффект защиты авторских прав. 	<ul style="list-style-type: none"> Соедините ТВ с DVD плеером напрямую. Избегайте соединения через видеоматрифон или видео-двойку. 	12
DVD плеер не может начать проигрывание.	<ul style="list-style-type: none"> Отсутствует диск. 	<ul style="list-style-type: none"> Вставить диск. 	16
	<ul style="list-style-type: none"> Диск не читается. 	<ul style="list-style-type: none"> Вставить читаемый диск. (Проверить тип диска и систему цветопередачи). 	6
	<ul style="list-style-type: none"> Диск перевернут. 	<ul style="list-style-type: none"> Вставить диск стороной с записанной информацией вниз. 	16
	<ul style="list-style-type: none"> Диск вышел за пределы направляющих. 	<ul style="list-style-type: none"> Установить диск в пределах направляющей лотка для дисков. 	16
	<ul style="list-style-type: none"> Грязный диск. 	<ul style="list-style-type: none"> Протереть диск. 	5
	<ul style="list-style-type: none"> Активирована функция родительского контроля. 	<ul style="list-style-type: none"> Отменить функция родительского контроля или изменить степень строгости этой функции. 	37
Воспроизведение диска не следует установленному на диске порядку.	<ul style="list-style-type: none"> Включен режим повтора, воспроизведения из памяти и т.п. 	<ul style="list-style-type: none"> Данные операции могут препятствовать должному порядку воспроизведения содержимого диска. 	-
Кнопки не функционируют.	<ul style="list-style-type: none"> Правильной работе аппарата могут помешать сбои питания и другие нестандартные ситуации, такие как наличие статического электричества. 	<ul style="list-style-type: none"> Нажать и удерживать кнопку "ON/STANDBY" более 3 секунд. DVD плеер выключится. Включите плеер нажатием этой же кнопки. Если кнопки не будут функционировать, отсоединить вилку от розетки и через некоторое время снова соединить. 	-
Пульт дистанционного управления не функционирует должным образом.	<ul style="list-style-type: none"> Пульт не направлен на удаленный датчик DVD плеера. 	<ul style="list-style-type: none"> Направить пульт на удаленный датчик DVD плеера. 	10
	<ul style="list-style-type: none"> Пульт слишком далеко от DVD плеера. 	<ul style="list-style-type: none"> Используйте пульт на расстоянии примерно 7 метров. 	10
	<ul style="list-style-type: none"> Сели батареи пульта. 	<ul style="list-style-type: none"> Заменить старые батареи новыми. 	10
Ухудшение изображения и логотипа DVD плеера.	<ul style="list-style-type: none"> Установлен слишком высокий или слишком низкий уровень яркости. 	<ul style="list-style-type: none"> Настроить яркость или четкость. 	24
Не открывается лоток для диска .	<ul style="list-style-type: none"> Включен режим блокировки лотка. 	<ul style="list-style-type: none"> Отключить режим блокировки лотка. 	32

Спецификации

DVD плеер/ выходы/ дополнительная комплектация

DVD плеер

Питание	100В~240В, 50/60Гц
Потребляемая мощность	13Ватт
Масса	1,74 кг
Внешние размеры	431 x 42 x 198 мм (Д/В/Ш)
Система сигнала	PAL/3.58 NTSC
Лазер	Полупроводниковый лазер, длина волны 650/780 нм
Диапазон частоты	Линейный звук DVD: 48кГц выборка от 4Гц до 22кГц 96кГц выборка от 4Гц до 44кГц
Отношение сигнал-помеха	Более 100дБ
Аудио динамический диапазон	Более 93дБ
Нелинейное искажение	Менее -70дБ
Коэфф. детонации	Ниже измеримого уровня (менее $\pm 0,001\%$ (пик детонации))
Условия эксплуатации	Температура: от 5°C до 35°C, Эксплуатационное положение - горизонтальное

Выходы

Видео выход (SCART)	1,0В (дырочно-дырочный), 75Ω, гнездо SCART x 1
Видео выход (фоно типа)	1,0В (дырочно-дырочный), 75Ω, негативн. синхрониз., штепсельное гнездо x 1
Выход S video	(Y) 1,0В (дырочно-дырочный), 75Ω, негативн. синхрониз., Mini DIN 4-штепсельн. x 1 (C) 0,286В (дырочно-дырочный), 75Ω
Компонентный видео выход	(Y) 1,0В (дырочно-дырочный), 75Ω, негативн. синхрониз., штепсельное гнездо x 1 (P _B)/(P _R) 0,7В (дырочно-дырочный), 75Ω, штепсельное гнездо x 2
Аудио выход (SCART)	2,0 (среднеквадратичн.), 680Ω, гнездо SCART x 1
Аудио выход (КОАКСИАЛЬНЫЙ ЦИФРОВОЙ)	0,5В (дырочно-дырочный), 75Ω, штепсельное гнездо x 1
Аудио выход (АНАЛОГОВЫЙ)	2,0В (среднеквадратичн.), 680Ω, штепсельные гнезда (Л/П) x 1

Дополнительная комплектация

Аудио/видео кабель	1
Пульт дистанционного управления (SE-R0239)	1
Аккумуляторные батареи (AAA)	2
электрошнур	1

- * Данная модель изготовлена согласно вышеуказанным спецификациям.
- * Конструкция и спецификации могут быть изменены без предварительного уведомления.
- * Данная модель может оказаться несовместимой с функциями и/или спецификациями, создаваемые для данного изделия в будущем.



BZ02

**ИНФОРМАЦИЯ
О СЕРТИФИКАЦИИ ПРОДУКЦИИ**

**ВИДЕО DVD ПЛЕЕР
МОДЕЛЬ SD-K670SR TOSHIBA
сертифицирован ОС ГОСТ-АЗИЯ
(Регистрационный номер в Госреестре - РОСС SG.0001.11BZ02)**

Сертификат соответствия:	№ РОСС CN.BZ02.B05444
Сертификат соответствия выдан:	05 апреля 2006 года
Сертификат соответствия действителен до:	05 апреля 2009 года
Модель SD-K670SR TOSHIBA соответствует требованиям нормативных документов:	ГОСТ Р МЭК 60065-2002, ГОСТ 22505-97, ГОСТ Р 51515-99, ГОСТ Р 51317.3.2-99, ГОСТ Р 51317.3.3-99
Срок службы	5 (пять) лет

INFORMATION ON PRODUCT CERTIFICATION

**DVD VIDEO PLAYER
MODEL SD-K670SR TOSHIBA
certified by Certification Body GOST-ASIA
(Registration number in State Register - ROSS SG.0001.11BZ02)**

Certificate of Conformity:	No. ROSS CN.BZ02.B05444
Certificate of Conformity issued:	April 05, 2006
Certificate of Conformity valid till:	April 05, 2009
Model SD-K670SR TOSHIBA complies with the requirements of normative documents:	GOST R IEC 60065-2002, GOST 22505-97, GOST R 51515-99, GOST R 51317.3.2-99, GOST R 51317.3.3-99
Life cycle	5 (five) years