

# OWNER'S MANUAL РУКОВОДСТВО ПОЛЬЗОВАТЕЛЯ

V-K870\*H\*\*

V-K878\*H\*\*



АЯ46

## New Type Cyclone vacuum cleaner Новый пылесос циклонного типа

Please read all of the information on page 3 carefully. This information contains important instructions for the safe use and the maintenance of the appliance.

Внимательно изучите сведения, приведенные на стр. 4. В них содержатся важные инструкции по безопасности, эксплуатации и обслуживанию пылесоса.





# Table of contents

## Содержание

<b>Information for Your Safety</b> .....	3
<b>Меры безопасности</b>	
<b>How to Use</b> .....	4
<b>Использование изделия</b>	
Assembling Cleaner .....	4
Сборка пылесоса	
Vacuum Cleaner Operation .....	6
Эксплуатация пылесоса	
Using the Carpet and floor nozzle .....	7
Использование насадки для чистки ковров и полов	
Using the Carpet master and mini turbine nozzle.....	8
Использование насадки “carpet master” и турбинной насадки пылесоса.	
Using the corner free nozzle and Elbow tube.....	9
Использование насадки для уборки углов и коленчатой трубки.	
Using the Accessory Nozzles .....	10
Использование дополнительных насадок	
Emptying the Dust Tank .....	11
Удаление пыли из пылесборника	
Cleaning the Dust Tank .....	12
Чистка пылесборника	
Cleaning the Air Filter and the Motor safety filter .....	13
Чистка воздушного фильтра и Защитный фильтр двигателя	
Cleaning the Exhaust Filter .....	14
Чистка вытяжного фильтра	
<b>What to do if your Vacuum Cleaner does not work</b> .....	15
<b>Что нужно делать, если пылесос не работает</b>	
<b>What to do when suction performance decreases</b> .....	15
<b>Что делать при снижении мощности всасывания</b>	

# Information for Your Safety

## Меры безопасности

Please read all the following information, which contains important instructions for the safety, the use and the maintenance of the appliance. This appliance complies with the following EC Directives: -73/23/EEC, 93/68/EEC-Low Voltage Directive-89/336EEC -EMC Directive.

- The appliance is not intended for use by young children or infirm persons without supervision.
- Young Children should be supervised to ensure that they do not play with appliance.
- If the appliance is supplied from a cord extension set or an electrical portable outlet device, the cord extension set on electrical portable outlet device must be positioned so that it is not subject to a splashing or ingress of moisture.
- Do not use the vacuum as a toy, injury could result.
- Do not continue to vacuum if any defect appears, missing or damaged. In these cases, contact an approved LG Electronics Service Agent.
- Repairs, when necessary, must be performed at an approved LG Electronics Service Agent.
- Only use parts produced or recommended by LG doing otherwise could invalidate your guarantee.
- Do not use without the dust tank or air filter.
- Do not use the vacuum cleaner if the power cord is damaged or faulty.
- If the power cord is damaged, it must be replaced by an approved LG Electronics Service Agent to avoid a hazard.
- Do not unplug by pulling on cord.
- Do not pull on the supply cord, run over it, pull it around sharp edges or near/over hot surfaces.
- Always turn the vacuum cleaner off before: • Emptying the dust tank. • Cleaning or changing the filter. • Removing from the mains outlet.
- Do not leave vacuum cleaner with the plug connected to a mains outlet-unplug when not in use.
- Do not use the vacuum with any of the openings blocked with any object that may restrict the airflow.
- Do not put any part of the body, clothes or any object (e.g. stick) into the opening or moving parts of the cleaner.
- Do not use outdoors.
- Do not vacuum hot ash, embers etc. or sharp objects.
- Do not vacuum flammable or explosive substances (liquids or gases).
- Do not vacuum water or other liquids.
- Do not handle the cleaner or plug with wet hands.
- Do not immerse the whole cleaner in water.
- Do not use vacuum cleaner without repaired if it was under water.
- When you vacuum with an attachment appliance that has a rotating brush roller: • Do not reach into the running brush roller.
- Do not vacuum fine dust.
- Do not expose vacuum cleaner to heat.

**Thermal protector:** This vacuum cleaner has a special thermostat that protects the cleaner in case of motor overheating. If the cleaner suddenly shuts off, turn off the switch and unplug the cleaner. Check the cleaner for a possible source of overheating such as a full dust tank, a blocked hose or clogged filter. If these conditions are found, fix them and wait at least 30 minutes before attempting to use the cleaner. After the 30 minutes period, plug the cleaner back in and turn on the switch. If the cleaner still does not run, contact a qualified electrician.

Внимательно прочитайте приведенную ниже информацию, которая содержит важные указания по безопасности и эксплуатации изделия, а также по уходу за ним. Данное изделие изготовлено в соответствии со следующими стандартами ЕС: 73/23/EEC, 93/68/EEC – директива для оборудования, работающего при низком напряжении - 89/336EEC – директива по электромагнитной совместимости.

- Не рекомендуется использование изделия детьми и лицами с ограниченной дееспособностью без присмотра.
- Необходимо следить за тем, чтобы данное изделие не использовалось детьми ненадлежащим образом.
- Если электроснабжение данного изделия осуществляется с помощью удлинителя или переносной электрической розетки, следите за тем, чтобы данные приборы не подвергались воздействию влаги.
- Не пользуйтесь пылесосом как игрушкой – это может привести к травмам.
- Не эксплуатируйте пылесос при обнаружении дефектов: отсутствия детали или наличия повреждения. В этих случаях обратитесь к уполномоченному представителю компании LG Electronics.
- В случае необходимости, ремонт изделия должен выполняться сертифицированным представителем компании LG Electronics.
- Используйте только те запасные части, которые изготовлены или рекомендованы компанией LG, в противном случае гарантия на изделие будет считаться недействительной.
- Не используйте изделие, предварительно не установив пылесборник или воздушный фильтр.
- Не используйте сетевой кабель, если он поврежден или неисправен.
- Во избежание несчастных случаев при повреждении сетевого кабеля, его замену должен осуществлять сертифицированный представитель компании LG Electronics.
- Не отключайте изделие от сети, дергая за сетевой кабель.
- Не дергайте сетевой кабель, не наступайте на него, не допускайте его натяжения между острыми краями посторонних предметов, а также над любыми горячими поверхностями или вблизи них.
- Всегда выключайте пылесос перед выполнением следующих действий:
  - Удаление пыли из пылесборника. • Чистка или замена фильтра. • Отключение изделия от сети питания.
- Не оставляйте вилку сетевого кабеля пылесоса в розетке сети питания; если пылесос не используется, извлеките ее из розетки.
- Не пользуйтесь пылесосом, если любое его отверстие заблокировано каким-либо предметом, который может воспрепятствовать потоку воздуха.
- Не прикасайтесь к отверстиям или движущимся частям пылесоса, а также не допускайте попадания в них одежды или каких-либо предметов (например, мусора).
- Не используйте изделие вне помещения.
- Не убирайте пылесосом горячий пепел, золу и т.д. или острые предметы.
- Не убирайте пылесосом воспламеняющиеся или взрывоопасные вещества (жидкости или газы).
- Не убирайте пылесосом воду или прочие жидкие вещества.
- Не прикасайтесь к пылесосу и не вставляйте вилку в розетку влажными руками.
- Не погружайте пылесос в воду.
- Если пылесос находился в воде, не используйте его, пока он не прошел ремонт.
- При уборке пылесосом с использованием насадок, которые имеют вращающийся щеточный валик:
  - Не прикасайтесь к вращающемуся щеточному валику.
- Не используйте пылесос для удаления мелкой пыли.
- Не подвергайте пылесос воздействию высоких температур.

**Устройство тепловой защиты:** Данный пылесос имеет специальный термостат, который защищает его в случае перегрева двигателя. При внезапном отключении пылесоса выключите его и извлеките вилку сетевого кабеля из розетки сети питания. Определите возможную причину перегрева: полный пылесборник, забившийся шланг или фильтр. В случае обнаружения причины перегрева, устраните ее и приступите к эксплуатации изделия через 30 минут. По истечении 30 минут снова подключите пылесос к сети и включите его. Если пылесос по-прежнему не работает, обратитесь к квалифицированному электрику.





## How to Use Assembling Cleaner

## Использование изделия Сборка пылесоса

Fit the nozzle onto the end of the pipe.  
Наденьте чистящую насадку на конец трубы.

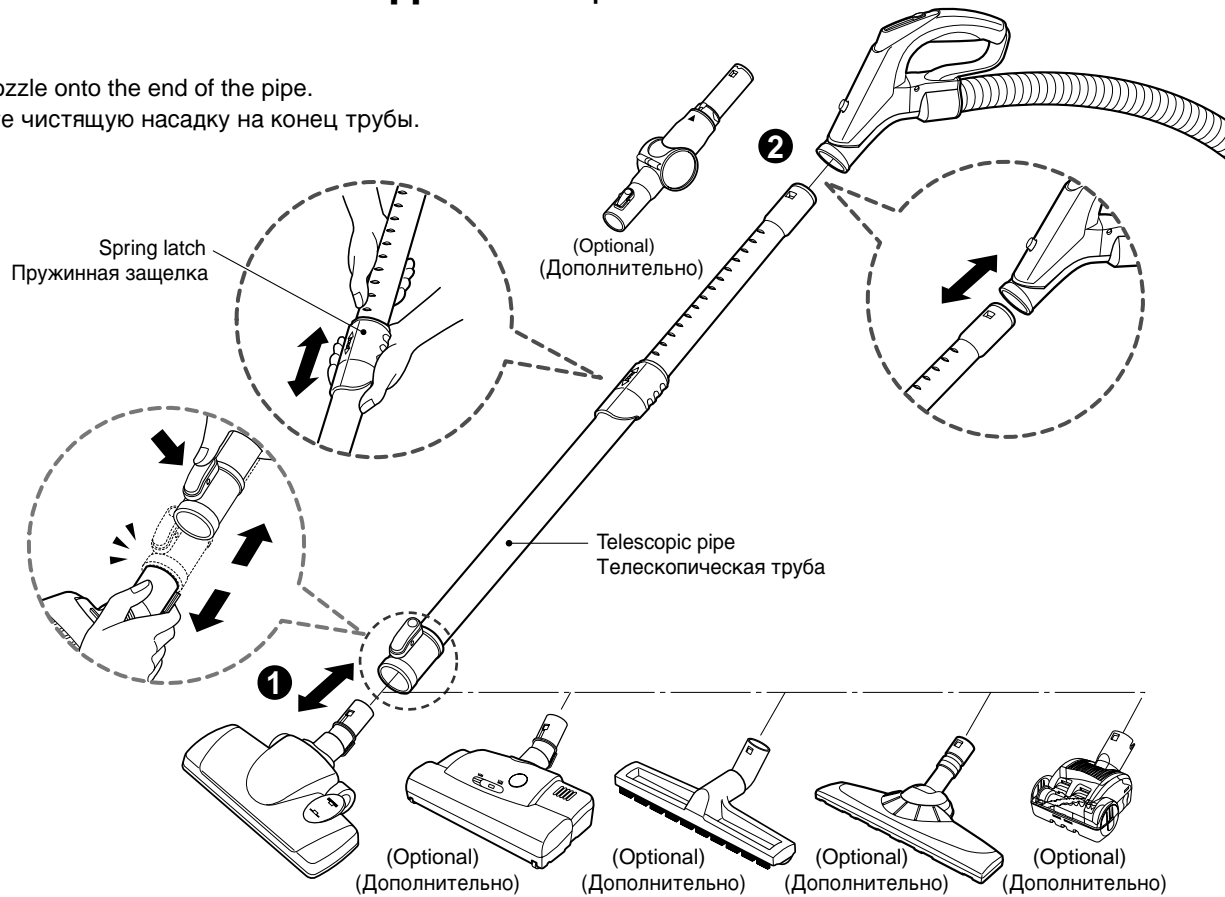

### ① Carpet and floor nozzle Насадка для чистки ковров и полов

Push the nozzle onto the telescopic pipe.

Наденьте насадку на телескопическую трубу.

### ② Telescopic pipe Телескопическая труба

- Press the spring latch to release.
- Pull out the pipe to the desired length.
- Release spring latch to lock the pipe in position.
- Push telescopic pipe into hose handle firmly.

- Чтобы снять блокировку, нажмите на пружинную защелку.
- Вытяните трубу на нужную длину.
- Разблокируйте пружинную защелку и установите трубу в нужном положении.
- Плотно вставьте телескопическую трубу в ручку шланга.

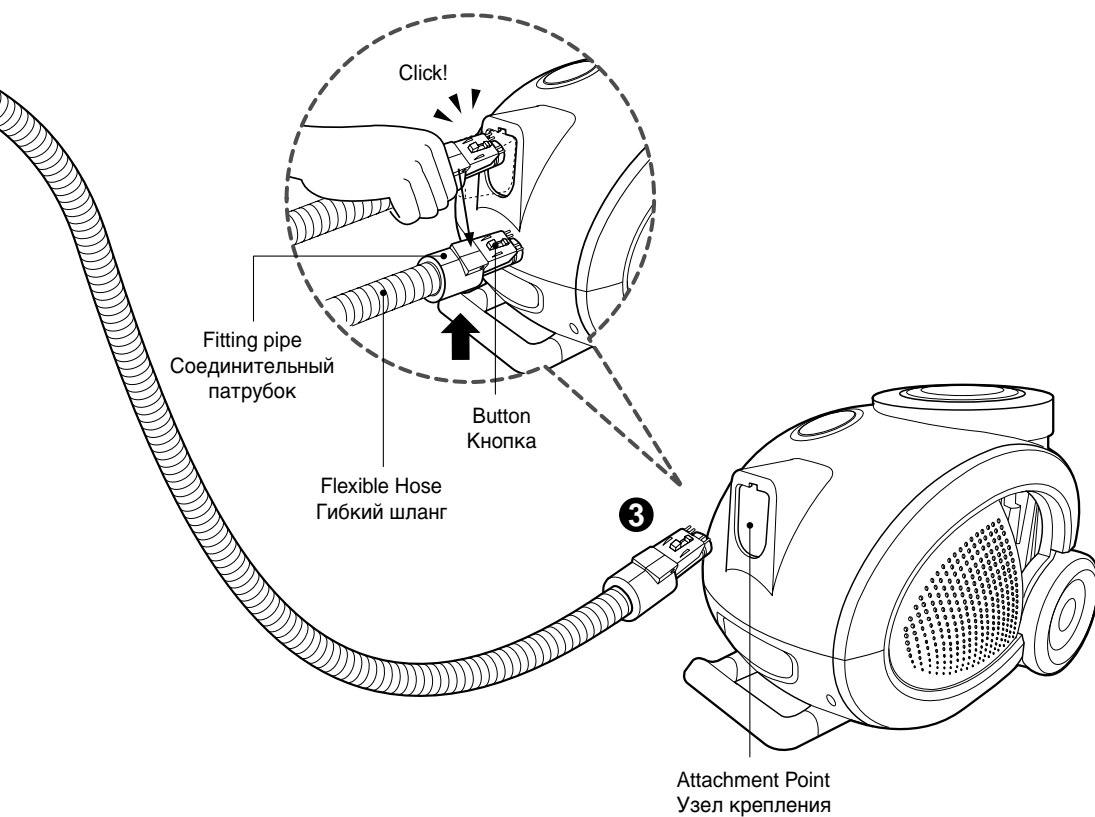

### 3 Connecting the hose to the cleaner Подключение шланга к пылесосу

Push the fitting pipe on the flexible hose into the attachment point on the vacuum cleaner. To remove the flexible hose from the vacuum cleaner, press on the button situated on the fitting pipe, then pull the pipe out of the vacuum cleaner.

Вставьте соединительный патрубок гибкого шланга в узел крепления пылесоса. Чтобы отсоединить гибкий шланг от пылесоса, нажмите кнопку, расположенную на соединительном патрубке, затем извлеките соединительный патрубок из пылесоса, потянув за него.



# How to Use vacuum Cleaner Operation

## Использование изделия Эксплуатация пылесоса

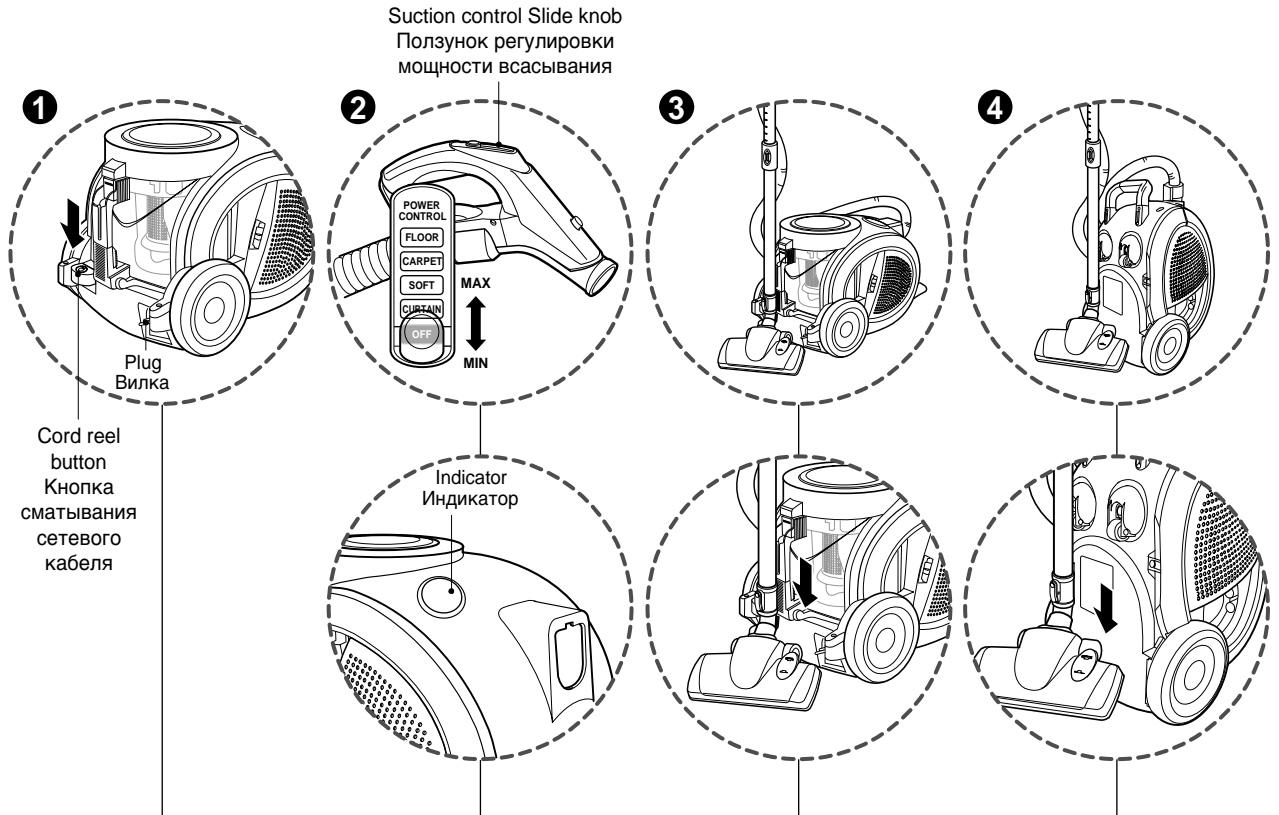

### 1 How to Plug in and Use

Подключение к сети и использование изделия

- Pull out the power cord to the desired length and plug into the socket.
- Push the suction control switch of the handle in the direction of the position what you want.
- To stop it, push down the suction control switch in the direction of OFF.
- Press the cord reel button to retract the power cord after use.

- Размотайте сетевой кабель на необходимую длину и вставьте вилку в розетку.
- Передвиньте переключатель регулировки мощности всасывания, расположенный на ручке, чтобы установить его в желаемую позицию.
- Чтобы остановить работу изделия, передвиньте переключатель в позицию OFF (Выкл.)
- Чтобы убрать сетевой кабель после использования изделия, нажмите кнопку сматывания сетевого кабеля.

### 2 Adjusting the Suction power

Регулировка мощности всасывания

- Adjust suction power with the suction control slide knob in the hose handle.
- The indicator is lighted on when the Dust Tank is closely filled with or Air filter is clogged. Empty the Dust Tank and clean the Air filter.
- The indicator could be lighted when sucking fine dust. At this time clean the Air filter.

- Отрегулируйте мощность всасывания с помощью ползунка, регулирующего мощность всасывания, расположенного на ручке шланга.
- Если пылесборник почти заполнен или забит фильтр, загорится соответствующий индикатор. Удалите пыль из пылесборника и прочистите фильтр предварительной очистки.
- Индикатор может светиться при всасывании мелкодисперсной пыли. В этом случае почистите воздушный фильтр.

### 3 Park System

Система подставок:

- To store after vacuuming and pause while vacuuming.
- For deposit after vacuuming, for example to move a small piece of furniture or a rug, use the Park system to support the flexible hose and cleaning head.
- Slide the hook on the nozzle into the slot on the side of the dust tank.

- Применяется для хранения пылесоса после использования и в перерывах между использованием.
- Чтобы разместить изделие после чистки, на небольшом предмете мебели или коврик, используйте систему подставок, обеспечивающую опору для гибкого шланга и чистящей насадки.
- Вставьте выступ на чистящей насадке в паз, расположенный со стороны пылесборника.

### 4 Storage

Хранение

- When you have switched off and unplugged the appliance, press the cord reel button to automatically rewind the cord.
- You can store your appliance in a vertical position by sliding the hook on the nozzle head into the clip on the underside of the appliance.

- После того, как вы выключили пылесос и отключили его от сети питания, нажмите кнопку сматывания сетевого кабеля, после чего сетевой кабель будет автоматически смотан.
- Хранить изделие можно в вертикальном положении, вставив крюк в верхней части насадки в зажим, расположенный на нижней части изделия.

6

## How to Use Using the Carpet and floor nozzle

## Использование изделия Использование насадки для чистки ковров и полов

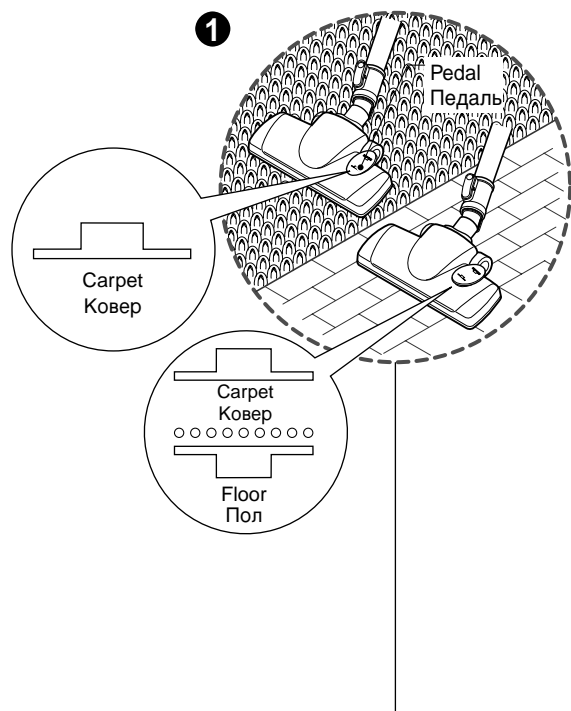

- Cleaning carpet and floor nozzle
- Насадка для чистки ковров и полов

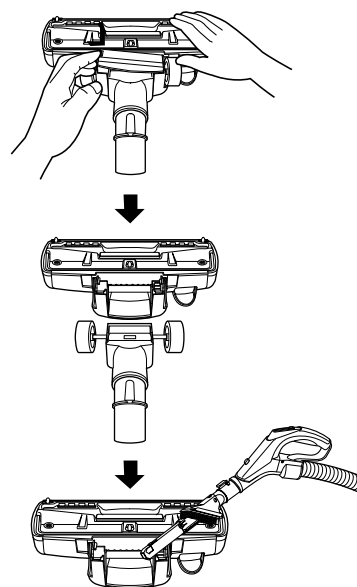

### 1 Carpet and floor nozzle Насадка для чистки ковров и полов

- **The 2 position cleaning head**  
equipped with a pedal which allows you to alter its position according to the type of floor to be cleaned.
- **Carpet or rug position**  
Press the pedal to lower brush.
- **Hard floor position** (tiles, parquets floor)  
Both types are available.

- Чистящая головка на 2 положения оснащена педалью, которая позволяет менять ее положение в зависимости от типа пола, подлежащего чистке.
- **Положение для чистки коврового покрытия.**  
Чтобы опустить щетку, нажмите на педаль.
- **Положение для чистки твердых поверхностей** (полы из плитки и паркета)  
Изделие может применяться для чистки полов обоих указанных типов.

- Open the cover by pulling the hook.
- ↓
- Divide the nozzle into two parts
- ↓
- Clean the hole of the nozzle.

- Откройте крышку, потянув за крюк.
- ↓
- Разделите насадку на две части.
- ↓
- Прочистите отверстие в насадке.

# How to Use Using the Carpet master and Mini turbine nozzle.(depending on model)

## Использование изделия Использование насадки “carpet master” и турбинной насадки пылесоса.(В зависимости от модели)

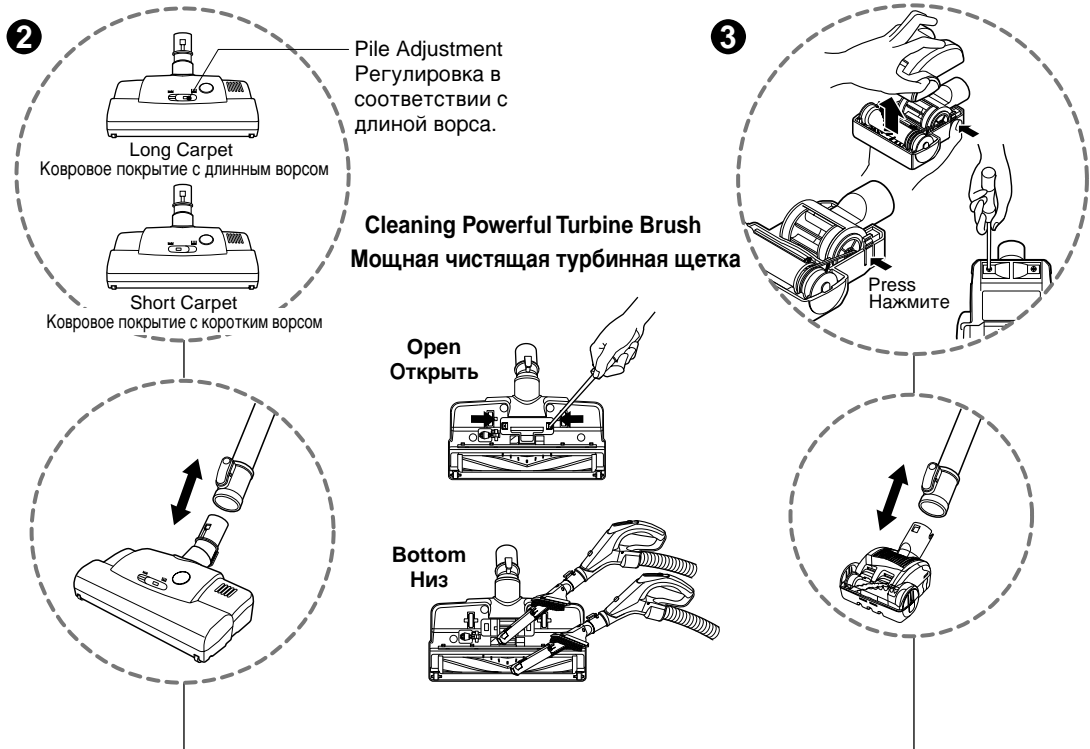

### 2 Carpet master Насадка для чистки коврового покрытия

- Open the cover at the bottom by pulling the hook.
- Clean the brush and hole at the bottom.
- Slide the Pile Adjustment to the right for long carpet and to the left for short carpet.

- Откройте крышку внизу, потянув за крюк.
- Прочистите щетку и отверстие внизу.
- Переместите переключатель насадки Длинный ворс/Короткий ворс вправо для чистки ковровых покрытий с длинным ворсом или влево для чистки ковровых покрытий с коротким ворсом.

### 3 Mini turbine nozzle Турбинная мини-насадка

- To remove Mini turbine nozzle cover: Remove 2 screws on the bottom and take Mini turbine nozzle cover off as shown.
- Frequently check and remove hair, string, and lint build-up the brush area. Failure to do so could damage to Mini turbine nozzle.

- Для того чтобы снять крышку турбинной насадки: Открутите снизу два винта и снимите крышку насадки так, как это показано на рисунке.
- Время от времени проверяйте и удаляйте волосы, нитки и прочий мусор, накопившийся на щетке. Невыполнение этого требования может привести к повреждению турбинной насадки пылесоса.



## How to Use Using the Corner free nozzle and Elbow tube.(depending on model)

## Использование изделия Использование насадки для уборки углов и коленчатой трубки.(В зависимости от модели)

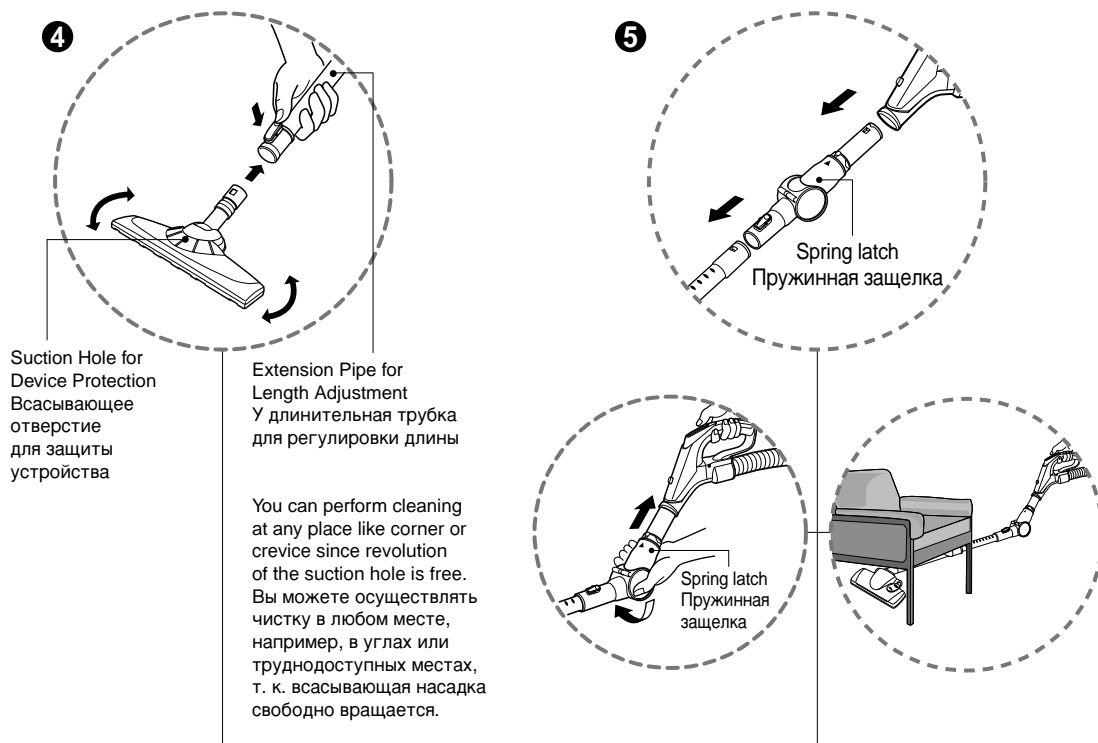

### 4 Corner free nozzle(optional) Насадка Corner free(Не во всех моделях)

- This device is used with the suction hole for device protection mounted. For the suction hole for device protection, its front, side and upper side is enclosed with a soft material in order to prevent damage of the device. Connect the suction hole for device protection to the extension pipe for length adjustment.
- Corner free nozzle is accessory nozzle, so it can't be parked.
- Данное изделие используется с всасывающей насадкой для защиты изделия. В целях защиты передняя, боковая и верхняя стороны всасывающей насадки отделаны мягким материалом во избежание повреждения изделия. Соедините всасывающую насадку для защиты изделия с удлинительной трубкой для регулировки длины.
- Насадка для чистки труднодоступных мест является комплектующей деталью и не может быть закреплена.

#### How to clean (Optional) Чистка (Не во всех моделях)

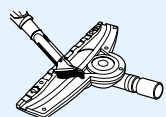

- Remove dusts accumulated where the floor surface of the suction hole for device protection is dirty.
- Удалите скопившуюся пыль, когда рабочая поверхность всасывающей насадки для защиты изделия загрязнится.
- Cleaning of the whole suction hole with water may cause failure of product performance. Wipe it out with a dry cloth.
- Мытье всасывающего отверстия водой может привести к поломке изделия. Протирайте отверстие сухой тканью.

### 5 Elbow pipe Коленчатая труба

Elbow pipe is for cleaning under the sofa, table and bed easily.

- Connect the elbow pipe to the flexible hose and, connect the telescopic pipe to the elbow pipe. (You can also connect the telescopic pipe to the flexible hose without the elbow pipe.)
- If you pull the spring latch, the elbow pipe is bended.
- If you stretch the elbow pipe, it is returned to its position.

Коленчатая труба используется для облегчения чистки под диванами, столами и кроватями.

- Подключите коленчатую трубу к гибкому шлангу, а телескопическую трубу - к коленчатой трубе. (Можно также подключить телескопическую трубу к гибкому шлангу без коленчатой трубки).
- Если потянуть пружинную защелку, то коленчатая труба изогнется.
- Если потянуть коленчатую трубу, то она вернется в исходное положение.



## How to Use Using the Accessory Nozzles

## Использование изделия Использование дополнительных насадок

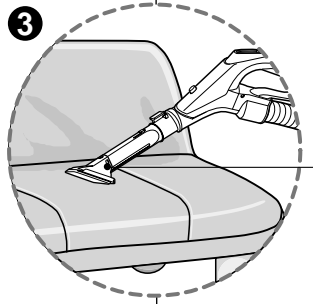
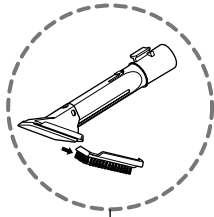

Upholstery nozzle  
Насадка для чистки обивки

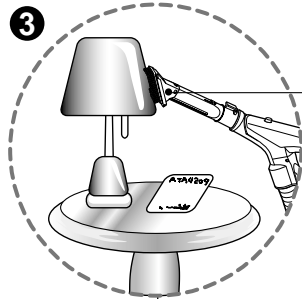

Dusting brush  
Пылевая щетка

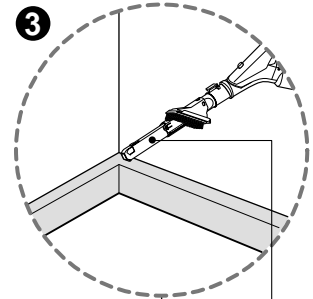

Crevice tool  
Щелевая насадка

### 3 Upholstery Nozzle Насадка для чистки обивки

Upholstery Nozzle is for vacuuming upholstery, mattresses, etc. The thread collectors help to pick up the threads and fluff.

Насадка для чистки обивки применяется для чистки обивки, матрасов и т. д. Сборщик ниток помогает собирать нитки и пух.

### 3 Dusting Brush Пылевая щетка

Dusting Brush is for vacuuming picture frames, furniture frames, books and other irregular surfaces.

Пылевая щетка применяется для чистки рам картин, каркасов мебели, книг и других неровных поверхностей.

### 3 Dusting Brush Щелевая насадка

Crevice Tool is for vacuuming in those normally hard-to-reach places such as reaching cobwebs, or between the cushions of a sofa.

Щелевая насадка применяется для чистки в труднодоступных местах, таких как места скопления паутины или между подушками диванов.

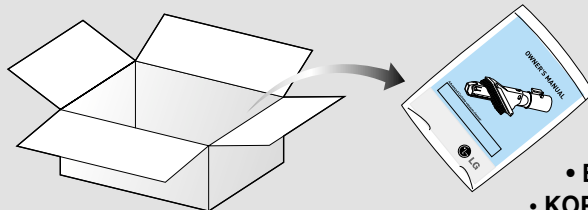

• BOX •  
• КОРОБКА •

- Accessory nozzles include in the "PE BAG" with owner's manual.
- Дополнительные насадки находятся в полиэтиленовом пакете вместе с руководством пользователя.

#### ⚠ WARNING

You must use accessory nozzles in curtain mode.

#### ⚠ ПРЕДУПРЕЖДЕНИЕ

Дополнительные насадки надлежит применять только во время использования пылесоса в соответствующих режимах.

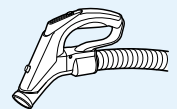

## How to Use Emptying the Dust Tank

## Использование изделия Удаление пыли из пылесборника

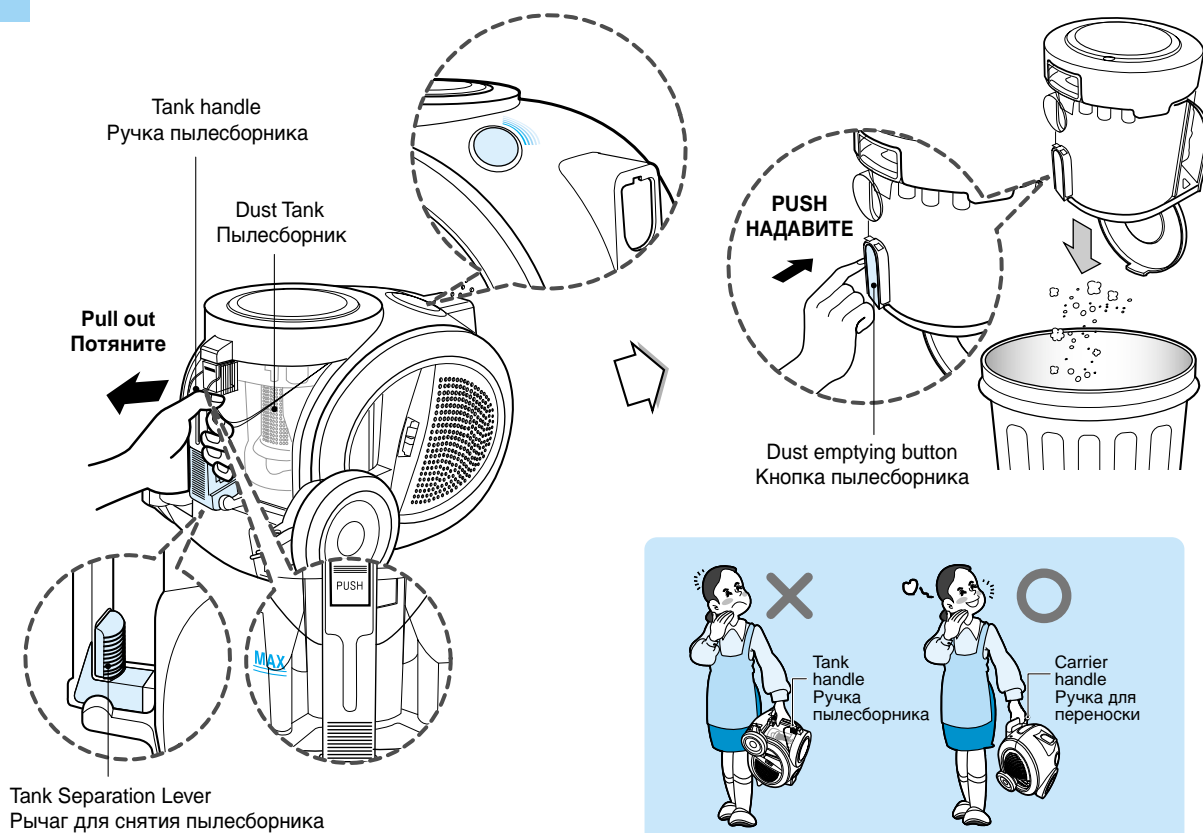

The dust tank needs emptying when dust reaches the "MAX" position on the dust tank or indicator is lighted on.

- Turn off the vacuum cleaner and unplug it.
- Grasp the handle of the tank and then push the tank separation lever.
- Pull out the tank.
- Empty the tank and then push the tank into the cleaner.
- Push the dust tank into the tank mount as far as it will go.

### Moving the cleaner

- Don't grasp the tank handle when you are moving the Cleaner. The cleaner's body may be fell down with separating tank and body. You should grasp the carrier handle when you are moving the cleaner.

### ⚠ CAUTION

- Suction power may be weakened when insignificant dusts are sucked. In this case, clean the air filter and the motor safety filter. ➔ Page13
- After emptying the dust tank the indicator is on (Red light) or twinkles, clean the air guide and the dust tank. ➔ Next page
- **When the indicator continues to twinkle for 90 seconds, the suction will become low to protect the motor (from overheating).**

Если уровень пыли в пылесборнике достигнет отметки "MAX" или же загорится соответствующий индикатор, необходимо удалить пыль из пылесборника.

- Отключите пылесос от сети питания и выньте вилку сетевого кабеля из розетки.
- Возьмитесь за ручку пылесборника и нажмите на рычаг для снятия пылесборника.
- Извлеките пылесборник.
- Удалите пыль из пылесборника и поместите его в пылесос.
- Поместите пылесборник обратно на опору и опустите вниз до упора.

### Перемещение пылесоса

- При перемещении пылесоса не беритесь за ручку пылесборника. Отделившись от пылесборника, корпус пылесоса может упасть. При перемещении пылесоса следует держать его за ручку, предназначенную для переноски.

### ⚠ ВНИМАНИЕ:

- При всасывании мелкодисперсной пыли возможно снижение мощности всасывания. В таком случае рекомендуется прочистить воздушный фильтр и Защитный фильтр двигателя. ➔ См. стр. 13
- Если после удаления пыли из пылесборника индикатор светится (красным светом) или мигает, прочистите воздухопровод и пылесборник. ➔ См. следующую страницу
- Если индикатор продолжает мигать в течение 90 секунд, с целью предохранения двигателя изделия (от перегрева) мощность всасывания будет снижена.



## How to Use Cleaning the Dust Tank

## Использование изделия Чистка пылесборника

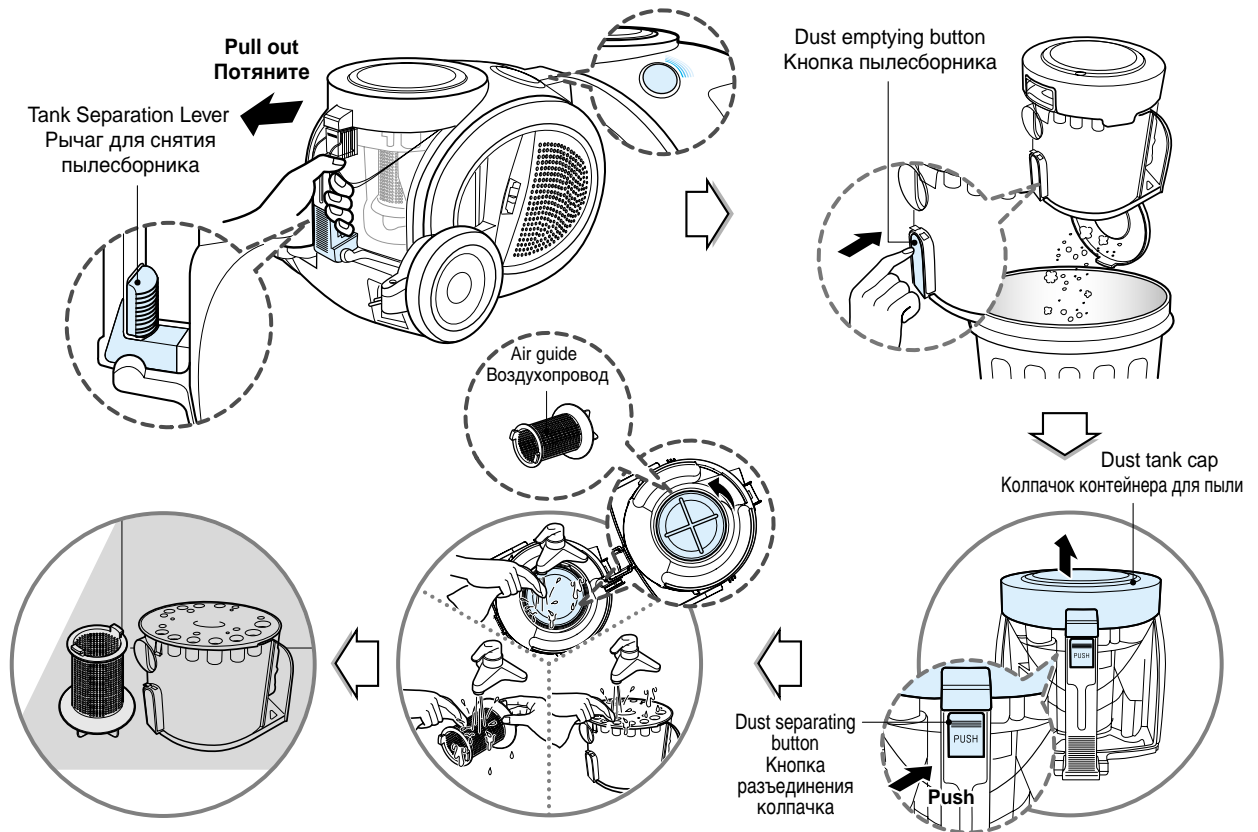

### CAUTION

After emptying the dust tank the indicator is lighted on (Red light) or twinkles, clean the dust tank.

### ВНИМАНИЕ:

Если после удаления пыли из пылесборника индикатор светится (красным светом) или мигает, прочистите пылесборник.

Check the indicator is lighted on after emptying the dust tank. If the indicator is lighted on when dust tank is not filled, firstly clean the dust tank and air guide as follows.

- Press the lever of tank handle and pull the dust tank out.
- Empty dust tank by pressing the dust emptying button as figure.
- Open the dust tank cap by pushing the cap separating button.
- Rotate the air guide by counter clock wise and pull it out of the dust tank. The air guide is located in the center of dust tank.
- Wash tank and air guide with water.
- Dry those fully in shade so that moisture is entirely removed.

#### Dust tank cap assembling

- The hook of the dust tank cap fits the groove of dust tank.
- Push the dust tank cap until the button of the dust tank assemble the dust tank cap.

#### Air guide assembling

- Adjust the arrow on air guide to the rib of the dust tank.
- Join the air guide to the dust tank by rotating it clock wise.

#### Сборка воздухопровода

- Совместите стрелку на воздухопроводе с ребрами пылесборника.
- Вставьте воздухопровод в пылесборник, повернув его по часовой стрелке.

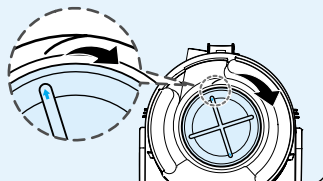

Проверить, светится ли индикатор после опорожнения контейнера для пыли. Если индикатор светится, когда контейнер для пыли пустой, нужно сначала очистить контейнер для пыли и воздушный шланг следующим образом:

- Нажать на ручку контейнера и вынуть контейнер для пыли.
- Опорожнить контейнер для пыли, нажав на кнопку для опорожнения пыли, как указано.
- Открыть колпачок контейнера для пыли, нажав на кнопку разъединения колпачка.
- Повернуть воздушный шланг обратно часовой стрелке, и вынуть его из контейнера для пыли. Воздушный шланг расположен в центре контейнера для пыли.
- Промыть контейнер и воздушный шланг водой.
- Просушить их полностью в тени, чтобы окончательно удалить влагу.

#### Установка крышки пылесборника

- Крюк крышки пылесборника должен входить в паз, предусмотренный на пылесборнике.
- Нажмите на крышку пылесборника до тех пор, пока кнопка на пылесборнике не зафиксирует ее в установленном положении.

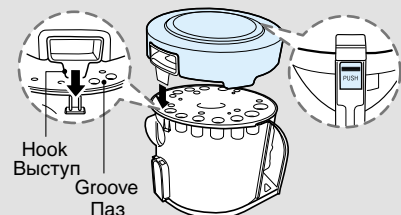

## How to Use Cleaning the Air filter and the Motor safety filter

## Использование изделия Чистка воздушного фильтра и Защитный фильтр двигателя

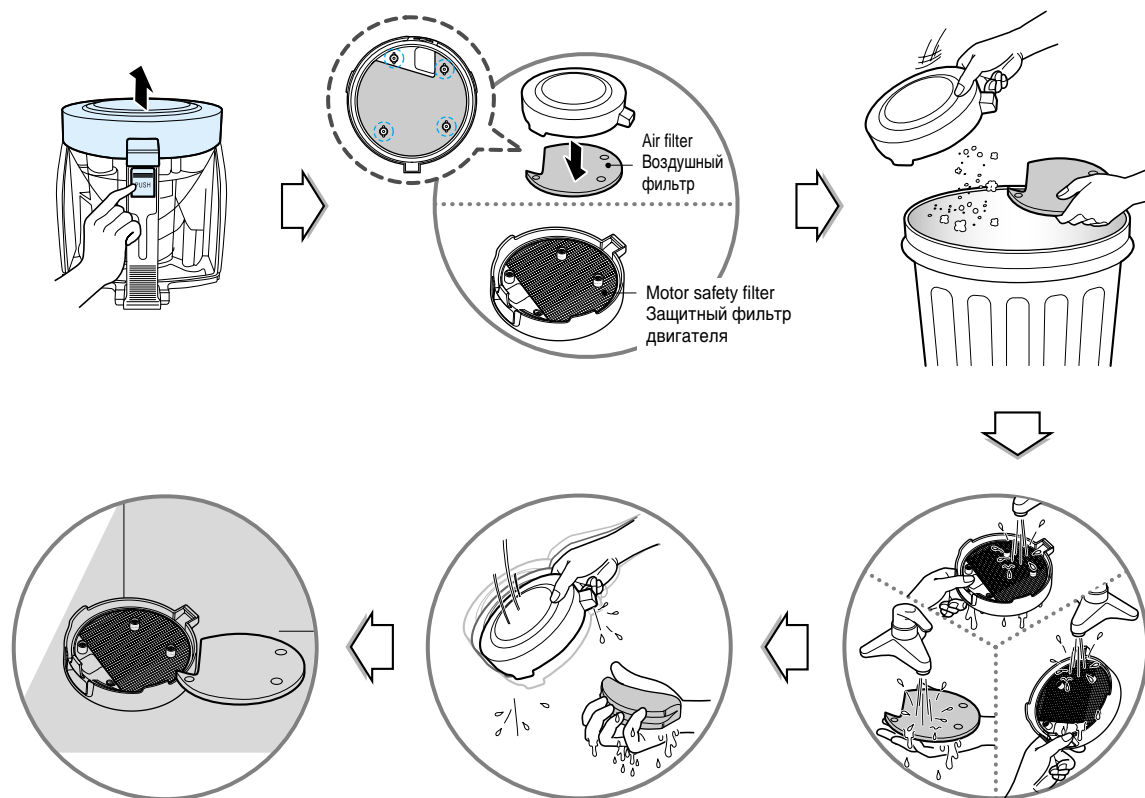

If the indicator is lighted on after cleaning the dust tank, clean the air filter and motor safety filter. The air filter and motor safety filter are located at the bottom of dust tank cap in above figure.

- Push the cap separating button of the tank and separate the dust tank cap.
- Separate the air filter
- Motor safety filter is assembled in the bottom of the cap
- Wash those with water
- Dry those fully in shade so that moisture is entirely removed.
- The air filter and motor safety filter should be cleaned with above case, but standard cycle of cleaning those parts are every 6 months at least.

Если индикатор светится после очистки контейнера для пыли, очистите воздушный фильтр и защитный фильтр двигателя. Воздушный фильтр и защитный фильтр двигателя расположены в нижней части колпачка контейнера для пыли, на фигуре выше.

- Нажать на кнопку разъединения колпачка контейнера, и отделить колпачок контейнера для пыли
- Отделить воздушный фильтр
- Защитный фильтр двигателя смонтирован в нижней части колпачка
- Промыть их водой
- Просушить полностью в тени, чтобы окончательно удалить влагу.
- Воздушный фильтр и защитный фильтр двигателя должны быть очищены в описанном выше случае, однако, стандартный цикл очистки этих частей - по крайней мере каждые 6 месяцев.

### ⚠ WARNING!

Gently rinse both parts separately under a cold running water until the water runs clear. **Hand wash only with damp cloth.** Shake off excess water from the filter. **Do not tumble/spindry, microwave or place in oven or on direct heat.** Ensure the filter is completely dry. Re-assemble and place it back in your machine, filter frame. **If the filter is damaged, do not place them in the machine. Please call the Helpline.** The standard cycle of cleaning the air filter and motor safety filter - Every 6 months

### ⚠ ПРЕДУПРЕЖДЕНИЕ!

Аккуратно прополощите обе части фильтра по отдельности под холодной проточной водой, до тех пор, пока стекающая с них вода не станет прозрачной. **Протирать пылесос можно только влажной тканью.** Стряхните с фильтра остатки воды. **Не сушите фильтр в центробежном барабане, микроволновой печи, не кладите его в духовку и не подвергайте прямому воздействию тепла.** Обеспечьте абсолютную сухость фильтра. Снова соберите его и установите в пылесос; закройте крышкой. **При повреждении фильтра не устанавливайте его обратно в пылесос. Обратитесь за квалифицированной помощью, позвонив по номеру «горячей линии».** Стандартный цикл очистки воздушного фильтра и защитного фильтра двигателя - Каждые шесть месяцев



## How to Use Cleaning the Exhaust Filter

## Использование изделия Чистка выпускного фильтра

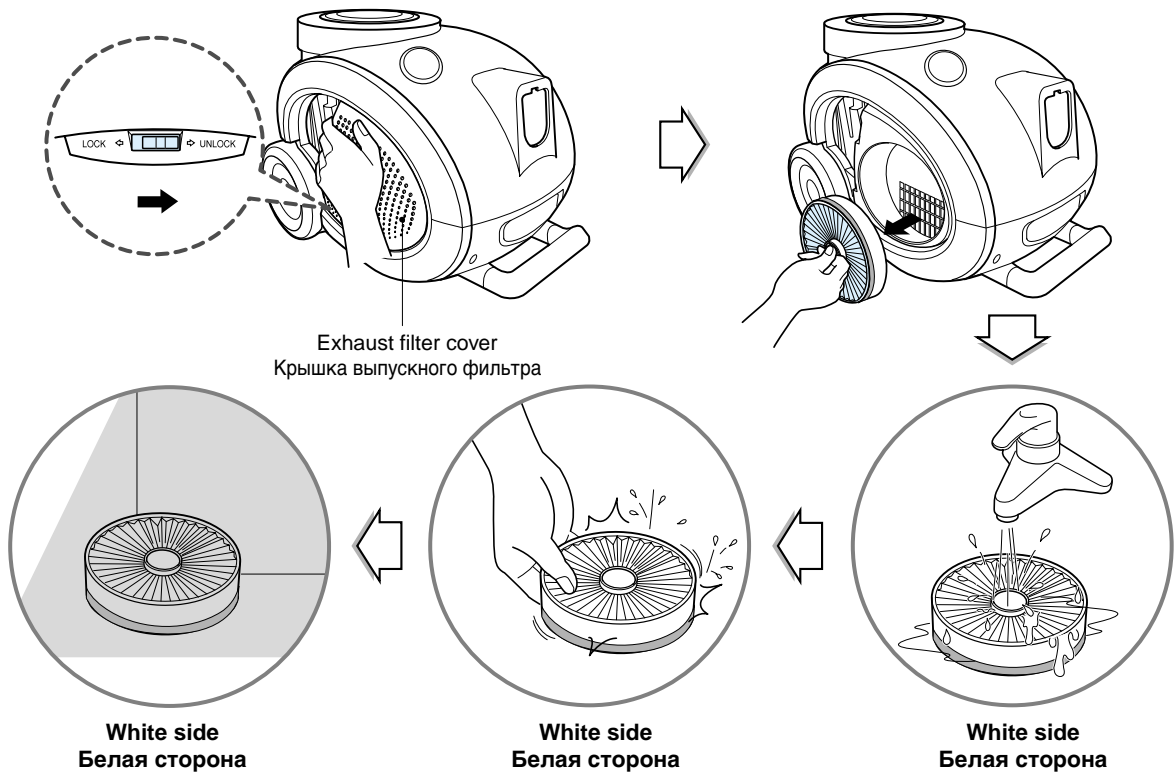

- The exhaust filter is a washable and reusable HEPA filter.
- To clean the exhaust filter, remove the Exhaust filter cover on the body by rotating it counter clockwise.
- Separate the filter assembled with the filter cover.
- Wash the filter in flow water cleanly.
- **When you wash the filter, make sure you should not wash the green side.**
- Remove moisture.
- Dry it fully in shade so that moisture is entirely removed.
- The exhaust filter should be cleaned at least once a year.

- Выпускной фильтр является моющимся фильтром многократного использования типа HEPA.
- Для чистки выпускной фильтра, снимите крышку фильтра, предусмотренную на корпусе изделия, повернув ее против часовой стрелки.
- Отсоедините фильтр от крышки.
- Тщательно промойте фильтр в проточной воде.
- **При промывке фильтра не допускайте попадания воды на голубую сторону.**
- Удалите влагу.
- Чтобы полностью удалить влагу тщательно высушите его, не подвергая воздействию солнечного света.
- Чистку выпускного фильтра следует производить не реже одного раза в год.

### ⚠ WARNING!

The cycle of the cleaning

- Air filter - Every 6 months - When the indicator light comes on
- Exhaust filter - The exhaust filter should be cleaned at least once a year
- Dust Tank - When dusts are full by the position indicated as "MAX" in the dust tank.

### ⚠ ПРЕДУПРЕЖДЕНИЕ!

Периодичность чистки

- Воздушный фильтр
  - Каждые шесть месяцев - Когда загорается индикатор
- Выпускной фильтр - Чистку выпускного фильтра следует производить не реже одного раза в год.
- Пылесборник - Когда пылесборник заполнен, индикатор пылесборника выбирает позицию "MAX".

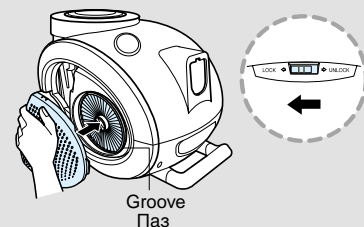

## What to do if your vacuum cleaner does not work

### Что делать если пылесос не работает

Check that the vacuum cleaner is plugged in correctly and that the electrical socket is working.

Проверьте правильность подключения пылесоса к сети питания и убедитесь в том, что электрическая розетка работает.

## What to do when suction performance decreases

### Что делать в случае снижения мощности всасывания

- Turn off the vacuum cleaner and unplug it.
- Check the telescopic pipe, flexible hose and cleaning tool for blockages or obstructions.
- Check that the dust tank is not full. Empty if necessary.
- Check that the exhaust filter is not blocked. Clean the exhaust filter, if necessary.
- Check that the pre-filter(air-filter) is not full. Clean the pre-filter, if necessary.
- Выключите пылесос и отключите его от сети питания.
- Убедитесь в том, что телескопическая труба, гибкий шланг и чистящие насадки не забиты.
- Убедитесь в том, что пылесборник не заполнен пылью. Если необходимо, удалите из него пыль.
- Убедитесь в том, что выпускной фильтр не засорен. В случае необходимости, удалите из него пыль.
- Убедитесь в том, что фильтр предварительной очистки (воздушный фильтр) не засорен. В случае необходимости, удалите пыль из фильтра предварительной очистки.

#### Thermal protector:

This vacuum cleaner has a special thermostat that protects the cleaner in case of motor overheating. If the cleaner suddenly shuts off, turn off the switch and unplug the cleaner. Check the cleaner for a possible source of overheating such as a full dust tank, a blocked hose or clogged filter. If these conditions are found, fix them and wait at least 30 minutes before attempting to use the cleaner. After the 30 minutes period, plug the cleaner back in and turn on the switch. If the cleaner still does not run, contact a qualified electrician.

#### Устройство тепловой защиты:

Данный пылесос имеет специальный термостат, который защищает его в случае перегрева двигателя. При внезапном отключении пылесоса выключите его и извлеките вилку из розетки. Определите возможную причину перегрева: полный пылесборник, забившийся шланг или фильтр. При обнаружении причины перегрева, устраните ее и приступите к эксплуатации изделия через 30 минут. По истечении 30 минут снова подключите пылесос к сети и включите его. Если пылесос по-прежнему не работает, обратитесь к квалифицированному электрику.



### WARNING!

Should it become necessary to replace the moulded plug then the detective plug should be replaced by a qualified electrician.



### ПРЕДУПРЕЖДЕНИЕ!

В случае необходимости замены литой вилки сетевого кабеля, обратитесь к квалифицированному электрику с просьбой о замене поврежденной вилки.

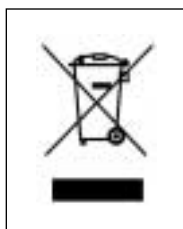

#### Disposal of your old appliance

1. When this crossed-out wheeled bin symbol is attached to a product it means the product is covered by the European Directive 2002/96/EC.
2. All electrical and electronic products should be disposed of separately from the municipal waste stream via designated collection facilities appointed by the government or the local authorities.
3. The correct disposal of your old appliance will help prevent potential negative consequences for the environment and human health.
4. For more detailed information about disposal of your old appliance, please contact your city office, waste disposal service or the shop where you purchased the product.

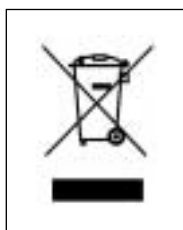

#### Утилизация старого оборудования

1. Символ на устройстве, изображающий перечеркнутое мусорное ведро на колесах, означает, что на изделие распространяется Директива 2002/96/ЕС.
2. Электрические и электронные устройства должны утилизироваться не вместе с бытовым мусором, а через специальные места, указанные правительственными или местными органами власти.
3. Правильная утилизация старого оборудования поможет предотвратить потенциально вредное воздействие на окружающую среду и здоровье человека.
4. Для получения более подробных сведений о старом оборудовании обратитесь в администрацию города, службу, занимающуюся утилизацией или в магазин, где был приобретен продукт.



P/No.: MFL32342001  
Made in KOREA