

РУССКИЙ

# Canon PowerShot G7

DIGITAL CAMERA



Перед использованием камеры

Съемка

Использование диска установки режима

Расширенные функции съемки

Воспроизведение/стирание

Параметры печати/передачи

Настройка камеры

Устранение неполадок

Список сообщений

Приложение

**Расширенные  
операции**

## Руководство пользователя камеры

В этом Руководстве приводится подробное описание функций камеры и порядка их использования.

DiGiC III



Exif Print



# Основные функции

## Съемка

- 6-кратный оптический зум со сдвиговым стабилизатором изображения
- Контроль сотрясения камеры или смазанных объектов при съемке с высокой чувствительностью ISO, заданной специальным диском настройки чувствительности ISO
- Автофокусировка с приоритетом лиц, определяющая лица в кадре
- Автоматическая настройка параметров съемки в соответствии с условиями
- Использование при съемке отдельно продаваемого широкоугольного конвертера, телеконвертера или внешней вспышки для камер EOS



## Воспроизведение

- Систематизация изображений по категориям
- Автоматическое воспроизведение слайд-шоу

## Монтаж

- Добавление эффектов в фотографии с помощью функции «Мои цвета»
- Запись звуковых памяток для фотографий
- Редактирование видеофильмов
- Запись одного звука (диктофон)

## Печать



- Удобная печать с помощью кнопки «Печать/загрузка»
- Поддержка PictBridge-совместимых принтеров других производителей (не Canon)

## Использование снятых изображений

- Удобная передача изображений в компьютер с помощью кнопки «Печать/загрузка»
- Свободная настройка заставки или звука, подаваемого при включении камеры, с помощью параметров «Моя камера»

# Условные обозначения

Символы под заголовком обозначают режимы съемки, в которых может использоваться соответствующая процедура.

Режим: съемка (  )/воспроизведение (  )

## Проверка фокусировки сразу после съемки

Режим съемки

**AUTO** SCN   **P** Tv Av M 

\* Недоступные режимы съемки показаны серым цветом.

**См. раздел *Функции, доступные в различных режимах съемки* (стр. 166).**

- В данном Руководстве *Руководство пользователя камеры, Основные операции* называется *Руководство по основным операциям* или *Основные операции*, а *Руководство пользователя камеры, Расширенные операции* называется *Руководство по расширенным операциям*.



Этим символом обозначается важная информация, относящаяся к работе камеры.



Этим символом обозначаются сведения, дополняющие основные операции.

В камере можно использовать карты памяти SD, SDHC и MultiMediaCard. В настоящем Руководстве для этих карт используется общий термин «карта памяти».



## Рекомендуется использовать оригинальные дополнительные принадлежности компании Canon.

Данное изделие оптимизировано для работы с оригинальными дополнительными принадлежностями компании Canon. Компания Canon не несет ответственности за любые повреждения данного изделия и/или несчастные случаи, такие, как возгорание и т.п., вызванные неполадками в работе дополнительных принадлежностей сторонних производителей (например, протечка и/или взрыв аккумулятора). Обратите внимание, что гарантия не распространяется на ремонт, связанный с неправильной работой дополнительных принадлежностей сторонних производителей, хотя такой ремонт возможен на платной основе.

# Содержание

Разделы, помеченные символом ★, содержат сводные перечни или таблицы функций камеры или операций.

## Правила обращения с камерой . . . . . 5

Обязательно прочитайте эти параграфы . . . . .	5
Меры предосторожности . . . . .	6
Предотвращение неполадок . . . . .	11

## Перед использованием камеры – основные операции . . . . . 12

Использование ЖК-монитора . . . . .	12
Яркость ЖК-монитора . . . . .	14
Настройка отображаемой информации . . . . .	15
Информация, отображаемая на ЖК-мониторе . . . . .	18
Функция энергосбережения . . . . .	21
Установка Мирового времени . . . . .	22
★ Меню и настройки . . . . .	24
★ Список меню . . . . .	26
Восстановление значений параметров по умолчанию . . . . .	32
Форматирование карт памяти . . . . .	33

## Съемка . . . . . 34

Изменение разрешения и сжатия (Фотографии) . . . . .	34
Использование функции стабилизации изображения . . . . .	35
Использование цифрового зума/цифрового телеконвертера . . . . .	36
Настройка чувствительности ISO . . . . .	38
Переключение режима замера экспозиции . . . . .	39
<input checked="" type="checkbox"/> Настройка компенсации экспозиции . . . . .	41
Настройка цветовых оттенков (Баланс белого) . . . . .	42
Непрерывная съемка . . . . .	44
Проверка фокусировки сразу после съемки . . . . .	46

## Использование диска установки режима . . . . . 48

<b>P</b> Программа AE . . . . .	48
<b>Tv</b> Установка выдержки затвора . . . . .	48
<b>Av</b> Установка диафрагмы . . . . .	50
<b>M</b> Ручная установка выдержки затвора и диафрагмы . . . . .	51
<input type="checkbox"/> Съемка панорамных изображений (Панорамный режим) . . . . .	52

📹 Съемка видеофильмов . . . . .	54
Настройка функции записи . . . . .	58
С Сохранение пользовательских настроек . . . . .	59

## **Расширенные функции съемки . . . . . 60**

Переключение между режимами фокусировки . . . . .	60
📐 Выбор рамки автофокусировки . . . . .	61
Съемка объектов, неподходящих для автофокусировки (Фиксация фокусировки, фиксация автофокусировки, ручная фокусировка, использование ручной фокусировки совместно с автофокусировкой) . . . . .	63
Фокусировочная вилка (Фокус-ВКТ) . . . . .	67
✳ Фиксация экспозиции (Фиксация AE) . . . . .	68
✳ Фиксация экспозиции при съемке со вспышкой (Фиксация FE) . . . . .	69
Автоматический брекетинг (Режим АЕВ) . . . . .	70
Использование фильтра нейтральной плотности . . . . .	71
Переключение параметров настройки вспышки . . . . .	72
Компенсация настройки/мощности вспышки . . . . .	73
Переключение момента срабатывания вспышки . . . . .	74
Съемка в режиме «Мои цвета» . . . . .	75
Изменение цветов . . . . .	77
📄 Регистрация установок для кнопки быстрого вызова . . . . .	82
Установка функции автоповорота . . . . .	84
Создание папки для записи изображений (Папка) . . . . .	85
Сброс номеров файлов . . . . .	87

## **Воспроизведение/стирание . . . . . 89**

🔍 Увеличение изображений . . . . .	89
🖼 Одновременный просмотр девяти изображений (Индексный режим) . . . . .	90
Систематизация изображений по категориям . . . . .	91
🏠 Переход между изображениям . . . . .	92
Просмотр видеофильмов . . . . .	94
Редактирование видеофильмов . . . . .	95
Поворот изображений на мониторе . . . . .	97
Воспроизведение с использованием эффектов перехода . . . . .	98
Добавление эффектов «Мои цвета» . . . . .	98
Добавление звуковых комментариев к изображениям . . . . .	101
Запись только звука (Диктофон) . . . . .	102
Автоматическое воспроизведение (Слайд-шоу) . . . . .	103

Защита изображений . . . . .	107
Стирание изображений . . . . .	109
<b>Параметры печати/передачи . . . . .</b>	<b>111</b>
Задание установок печати DPOF . . . . .	111
Задание параметров передачи DPOF . . . . .	115
<b>Настройка камеры (меню «Моя камера») . . . . .</b>	<b>117</b>
Изменение параметров меню «Моя камера» . . . . .	117
Регистрация параметров меню «Моя камера» . . . . .	118
<b>Устранение неполадок . . . . .</b>	<b>120</b>
Камера . . . . .	120
При включении питания . . . . .	120
ЖК-монитор . . . . .	121
Съемка . . . . .	122
Съемка видеофильмов . . . . .	126
Воспроизведение . . . . .	127
Аккумулятор/зарядное устройство . . . . .	128
Вывод на экран телевизора . . . . .	128
Печать на принтере, поддерживающем прямую печать . . . . .	128
<b>Список сообщений . . . . .</b>	<b>129</b>
<b>Приложение . . . . .</b>	<b>133</b>
Просмотр снимков на экране ТВ . . . . .	133
Правила обращения с аккумуляторами . . . . .	134
Правила обращения с картами памяти . . . . .	136
Комплекты питания (продаются отдельно) . . . . .	138
Использование конвертеров (продаются отдельно) . . . . .	140
Использование внешней вспышки (продается отдельно) . . . . .	144
Уход за камерой . . . . .	149
Технические характеристики . . . . .	150
<b>Алфавитный указатель . . . . .</b>	<b>162</b>
<b>Функции, доступные в различных режимах съемки . . . . .</b>	<b>166</b>

## Обязательно прочитайте эти параграфы

### Тестовые снимки

Перед съемкой важных сюжетов настоятельно рекомендуется снять несколько пробных кадров, чтобы убедиться в правильности работы камеры.

Обратите внимание на то, что компания Canon Inc., ее филиалы и дочерние компании, а также дистрибьюторы не несут никакой ответственности за любой ущерб, обусловленный какой-либо неисправностью камеры и ее принадлежностей (включая карты памяти), приводящей к сбою в записи изображения или к записи изображения не тем способом, на который рассчитан аппарат.

### Предостережение в отношении нарушения авторских прав

Обратите внимание, что цифровые камеры Canon предназначены для личного использования и ни при каких обстоятельствах не должны использоваться для целей, нарушающих или противоречащих международным или местным законам и положениям по защите авторских прав. В некоторых случаях копирование с помощью камеры или иного устройства изображений, снятых во время спектаклей или выставок, а также снимков объектов коммерческого назначения может являться нарушением авторских прав или других установленных законодательством прав даже в том случае, если съемка изображения была произведена в целях личного использования.

### Ограничения действия гарантии

Условия гарантии на камеру см. в брошюре «Система европейской гарантии Canon (EWS)» или в гарантийном талоне, входящем в комплект поставки камеры.

## Температура корпуса камеры

Если камера используется в течение длительного времени, корпус камеры может нагреваться. Помните об этом и соблюдайте осторожность при работе с камерой в течение длительного времени.

## ЖК-монитор

Жидкокристаллический монитор изготавливается с использованием высокопрецизионных технологий. Более 99,99% пикселей работают в соответствии с техническими требованиями. Менее 0,01 % пикселей могут иногда самопроизвольно загораться или отображаться в виде красных или черных точек. Это не оказывает никакого воздействия на записанное изображение и не является неисправностью.

## Видеоформат

Перед использованием камеры совместно с телевизором установите в камере тот формат видеосигнала, который используется в Вашем регионе (стр. 133).

## Установка языка меню

Изменение языка меню рассматривается в *Руководстве по основным операциям* (стр. 9).

## Меры предосторожности

- Перед использованием камеры обязательно ознакомьтесь с правилами техники безопасности, приведенными ниже и в разделе «Меры предосторожности» *Руководства пользователя камеры, Основные операции*. Строго следите за соблюдением правил надлежащего обращения с камерой.
- Приведенные ниже меры предосторожности позволяют обеспечить безопасную и правильную эксплуатацию камеры и ее принадлежностей с целью предотвратить травмирование фотографа и прочих лиц, а также повреждение оборудования.
- Под оборудованием понимаются камера, зарядное устройство (продается отдельно) и автомобильное зарядное устройство (продается отдельно).
- Под термином «аккумулятор» понимается аккумуляторная батарея.



## Предостережения

### Оборудование

- **Запрещается смотреть в видискатель камеры непосредственно на солнце или яркие источники света.**

Это может привести к повреждению зрения.

- **Оборудование следует хранить в местах, недоступных для детей и подростков. Случайное повреждение оборудования ребенком может привести к серьезной травме.**

- Ремень: попадание наручного ремня на шею ребенка может привести к удушению.
- Карта памяти: карту можно случайно проглотить. В этом случае немедленно обратитесь к врачу.

- **Не пытайтесь разобрать или изменить какую-либо часть оборудования, если это не предписывается настоящим Руководством.**

- **Для предотвращения риска поражения электрическим током не прикасайтесь к деталям вспышки, если она повреждена.**

- **Немедленно прекратите эксплуатацию оборудования в случае появления дыма или резкого запаха.**

- **Не допускайте попадания воды или других жидкостей на оборудование и не погружайте оборудование в какие-либо жидкости. В случае контакта наружной части камеры с жидкостью или содержащим соль воздухом протрите камеру мягкой абсорбирующей тканью.**

Продолжение эксплуатации оборудования может привести к возгоранию или поражению электрическим током. Немедленно выключите камеру, извлеките из нее аккумулятор или отсоедините кабель питания от электрической розетки. Обратитесь к дистрибьютору камеры или в ближайшее отделение службы поддержки клиентов компании Canon.

- **Запрещается использовать вещества, содержащие спирт, бензин, растворители или прочие горючие вещества, для чистки и обслуживания оборудования.**
- **Запрещается отрезать или модифицировать кабель питания, ставить на него тяжелые предметы, а также использовать поврежденный кабель питания.**
- **Используйте только рекомендованные источники питания.**
- **Регулярно отсоединяйте кабель питания и удаляйте пыль и загрязнения, скапливающиеся на вилке, внутренних поверхностях электрической розетки и на окружающих областях.**
- **Запрещается прикасаться к сетевому кабелю влажными руками.**

Продолжение эксплуатации оборудования может привести к возгоранию или поражению электрическим током.

## Аккумулятор

- Запрещается оставлять аккумуляторы вблизи от источников тепла или подвергать их прямому воздействию огня или нагреванию.
- Запрещается погружать аккумуляторы в пресную или морскую воду.
- Запрещается разбирать, модифицировать или нагревать аккумуляторы.
- Не допускайте падения аккумуляторов, а также значительных механических воздействий на них, которые могут привести к повреждению корпуса.
- Следует использовать только рекомендуемые аккумуляторы и принадлежности.

Использование любых других аккумуляторов, кроме специально рекомендованных для данного оборудования, может вызвать взрыв или утечку электролита, что может привести к пожару, травме или повреждению окружающих предметов. В случае протекания аккумулятора при попадании в глаза, рот, на кожу или одежду вытекших веществ немедленно смойте их водой и обратитесь к врачу.

- Во избежание пожара и прочих опасных ситуаций отсоединяйте от камеры и от электрической розетки зарядное устройство и компактный блок питания после завершения зарядки аккумулятора или после завершения работы с камерой.
- Во время зарядки не кладите на зарядное устройство никакие предметы (например, скатерти, ковры, постельное белье или подушки).

Непрерывное длительное использование устройств может привести к их перегреву, деформации и возгоранию.

- Для зарядки аккумулятора используйте только указанное зарядное устройство.
- Зарядное устройство и компактный блок питания предназначены исключительно для работы с данным оборудованием. Не используйте его с другими изделиями.

Существует опасность перегрева и деформации, которые могут привести к возгоранию или поражению электрическим током.

- Перед тем как выбросить аккумулятор, заклейте его клеммы лентой или иным изоляционным материалом, чтобы предотвратить прямой контакт с другими объектами.

Соприкосновение с металлическими деталями предметов в контейнере для мусора может привести к пожару или взрыву.

## Прочее

- **Запрещается применять вспышку в непосредственной близости от глаз человека или животного. Воздействие света повышенной интенсивности, испускаемого вспышкой, может привести к ухудшению зрения.**

В частности, при съемке детей минимально допустимое расстояние до ребенка составляет 1 м.

- **Не подносите предметы, чувствительные к магнитным полям (например, кредитные карточки) к громкоговорителю камеры.**

В результате возможна потеря данных или выход предмета из строя.

- **Принимайте необходимые меры предосторожности при установке продаваемых отдельно широкоугольного конвертера, телеконвертера и адаптера конвертеров.**

При их падении и разрушении стеклянные осколки могут вызвать травмы.

## Меры предосторожности

### Оборудование

- **Оберегайте камеру от ударов и чрезмерных механических нагрузок и тряски, которые могут привести к травме фотографа или повреждению оборудования, переносимого или удерживаемого с помощью ремня.**
- **Запрещается хранить оборудование во влажных или запыленных местах.**
- **Не допускайте соприкосновения металлических объектов (например, булавок или ключей) с контактами или вилкой зарядного устройства, а также загрязнения контактов или вилки.**

Это может привести к пожару, поражению электрическим током или другим повреждениям.

## Оборудование

- Не следует использовать, оставлять или хранить оборудование в местах, подверженных воздействию интенсивного солнечного света или высокой температуры, например на приборном щитке или в багажнике автомобиля.
- При использовании оборудования следите, чтобы его мощность не превышала номинальной нагрузочной способности электрической розетки или соединительных проводов. Не используйте оборудование, если поврежден его кабель или вилка, либо если вилка не до конца вставлена в электрическую розетку.
- Не используйте оборудование в помещениях с плохой вентиляцией.

В противном случае возможна протечка, перегрев или взрыв аккумуляторов, и, в результате, возникновение пожара или причинение ожогов и других травм. Высокая температура может также вызвать деформацию корпуса.

- Если камера не будет использоваться в течение длительного времени, извлеките аккумуляторы из камеры или зарядного устройства и храните оборудование в надежном месте.

Если оставить аккумуляторы в камере, они могут протечь и повредить камеру.

- Во время зарубежных путешествий не подсоединяйте компактные блоки питания и зарядные устройства к таким устройствам, как электрические трансформаторы, так как это может привести к неполадкам, перегреву, пожару, поражению электрическим током или травме.

## Вспышка

- Не используйте вспышку, если на ее поверхности находится грязь, пыль или другие загрязнения.
- Следите, чтобы в процессе съемки не закрывать вспышку пальцами или одеждой.

Возможно повреждение вспышки, может ощущаться запах дыма или будет слышен шум. В результате повышения температуры возможно повреждение вспышки.

- Не прикасайтесь к поверхности вспышки после съемки нескольких кадров непосредственно друг за другом.

В противном случае можно обжечься.

## Предотвращение неполадок

### Избегайте сильных магнитных полей

- **Запрещается класть камеру в непосредственной близости от электродвигателей и прочего оборудования, генерирующего сильные электромагнитные поля.**

Воздействие сильных электромагнитных полей может привести к неисправности или повреждению изображения.

### Во избежание неполадок при работе с камерой не допускайте образования конденсата

- **При быстром перемещении оборудования из зоны высокой температуры в зону низкой температуры и наоборот для предотвращения конденсации влаги поместите оборудование в плотно закрывающийся пластиковый пакет; не извлекайте оборудование из пакета, пока его температура не сравняется с температурой окружающей среды.**

Быстрое перемещение оборудования из зоны высокой температуры в зону низкой температуры и наоборот может привести к образованию конденсата (капель воды) на внешних и внутренних поверхностях камеры.

### Если происходит образование конденсата внутри камеры

- **Немедленно прекратите пользоваться камерой.**

Продолжение эксплуатации оборудования может привести к выходу его из строя. Извлеките из камеры карту памяти, аккумулятор или компактный блок питания; перед возобновлением использования камеры подождите, пока влага полностью испарится.

## Использование ЖК-монитора

### 1 Нажмите кнопку .

- Режим индикации меняется при каждом нажатии кнопки в указанной ниже последовательности.

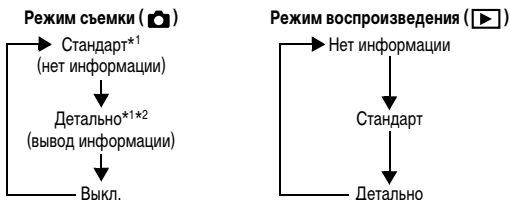





\*1 Состав отображаемой информации может быть изменен (стр. 15).

\*2 По умолчанию отображается информация о параметрах съемки, линии сетки и гистограмма (только в режимах **P**, **Tv**, **Av** и **M**).

- При изменении режима съемки информация о параметрах съемки отображается в течение приблизительно 6 с независимо от настройки ЖК-монитора.



- Информация о том, включен или выключен ЖК-монитор, сохраняется даже после выключения питания камеры.
- В режимах **SCN** (  ,  ,  ),  и  ЖК-монитор не выключается.
- В режиме индексного воспроизведения (стр. 90) ЖК-монитор не переключается в режим подробной индикации.

## Использование часов

Описанными ниже двумя способами на экран на 5 с\* можно вывести текущую дату и время.

\* Настройка по умолчанию



### Способ 1

При включении питания удерживайте нажатой кнопку **FUNC./SET**.

### Способ 2

В режиме съемки/воспроизведения нажмите кнопку **FUNC./SET** и удерживайте ее нажатой не менее 1 с.

- Если камера находится в горизонтальном положении, отображается время. Если камера находится в вертикальном положении, отображаются время и дата.
- Цвет индикации можно изменить с помощью кнопки ← или →.
- Индикация времени прекращается по завершении времени отображения или при нажатии какой-либо кнопки.
- Длительность индикации времени можно изменить в меню  (Настройка) (стр. 29).
- В режиме индексного воспроизведения (стр. 90) отображение часов невозможно.

## Яркость ЖК-монитора

### Установка яркости ЖК-монитора

Яркость ЖК-монитора можно изменить одним из следующих двух способов.

- Изменяя параметры с помощью меню «Настройка» (стр. 29)
- Изменяя параметры с помощью кнопки **DISPLAY** (Быстрое увеличение яркости ЖК-монитора)

Нажав кнопку **DISPLAY** и удерживая ее нажатой более 1 с, можно установить самое высокое значение яркости ЖК-монитора независимо от значения, выбранного в меню «Настройка».\*

- Для восстановления предыдущей настройки яркости еще раз нажмите кнопку **DISPLAY** и удерживайте ее нажатой более 1 с.
- При следующем включении камеры в меню «Настройка» будет установлено самое высокое значение яркости.

\* Эта функция не позволяет изменить яркость ЖК-монитора, если в меню «Настройка» уже задано самое высокое значение яркости.

### Ночной режим монитора

При съемке в темноте камера автоматически увеличивает яркость ЖК-монитора в соответствии с яркостью объекта\*, упрощая выбор композиции кадра.

\* Движение объекта на ЖК-мониторе выглядит неравномерным. Это не отражается на записанном изображении. Яркость изображения на ЖК-мониторе отличается от яркости фактически записанного изображения.



# Настройка отображаемой информации



Режим съемки

**AUTO** **SCN** \*1 \*2 **P** **Tv** **Av** **M**

\*1 Возможно отображение только [Инф.о съемке].

\*2 Отображение [Кадр 3:2] невозможно.

Можно задать состав информации, отображаемой на ЖК-мониторе.

<b>ЖКД/Видоискат.</b> ( /  / )	Можно задать один из трех режимов отображения на ЖК-мониторе (Дисплей 1/Дисплей 2/Дисплей выкл.). Переключение между этими 3 режимами отображения производится кнопкой <b>DISPLAY</b> (стр. 12).
<b>Инф.о съемке</b>	Отображение информации о параметрах съемки (стр. 18).
<b>Линии сетки</b>	Отображаются линии сетки, разделяющие экран на 9 частей. Эти линии помогают контролировать положение объекта по вертикали и горизонтали (стр. 18).
<b>Кадр 3:2</b>	Помогает контролировать область печати для фотографий с соотношением сторон 3:2.* Область за пределами печатаемой области отображается серым цветом (стр. 18). * Изображения все равно записываются со стандартным соотношением сторон 4:3.
<b>Гистограмма</b>	Режим съемки: гистограмма (стр. 17) отображается только в режимах <b>P</b> , <b>Tv</b> , <b>Av</b> и <b>M</b> .

При каждом нажатии кнопки **DISPLAY** индикация на экране изменяется в следующей последовательности (настройка по умолчанию):

- → →
- : Нет информации
- : Отображается информация о параметрах съемки, линии сетки и гистограмма
- : Выкл.





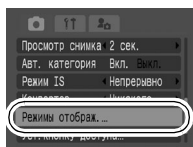



## 1 Меню (Меню съемки) ► [Режимы отображ.]

См. Меню и настройки (стр. 25).



2





## [ЖКД/Видоискат.] ► (Дисплей 1)/ (Дисплей 2)/ (Дисплей выкл.)

- Задаёт режим индикации на ЖК-мониторе после нажатия кнопки **DISPLAY**.
- Если изменять режим индикации не требуется, с помощью кнопок , ,  и  и кнопки **FUNC./SET** установите символ  (//).
- Добавление значка  к текущему активному значку режима ЖКД/Видоискат. невозможно.



3

## [Инф.о съемке]/[Линии сетки]/[Кадр 3:2]/[Гистограмма].

- Кнопками , ,  и  выберите элементы, которые требуется отображать на ЖК-мониторе, и кнопкой **FUNC./SET** установите флажок .
- Хотя установка флажков для элементов, отображаемых серым цветом, возможна, эти элементы не будут отображаться в текущем режиме съемки.

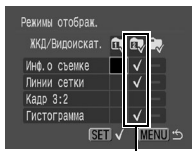

Отображаются элементы, помеченные флажками .



Если на экране настройки режимов отображения наполовину нажать кнопку спуска затвора для возврата на экран съемки, настройки не сохраняются.

## Гистограмма

Гистограмма представляет собой график, по которому можно проверить яркость изображения. Гистограмма может отображаться в режимах **P**, **Tv**, **Av** и **M** для проверки яркости во время съемки. Чем больше кривая смещена в левую сторону графика, тем темнее изображение. Чем больше кривая смещена в правую сторону графика, тем ярче изображение. Если изображение слишком темное, установите положительную компенсацию экспозиции.

Аналогично, если изображение слишком яркое, установите отрицательную компенсацию экспозиции (стр. 41).

### Примеры гистограмм



Темное  
изображение



Сбалансированное  
изображение



Яркое  
изображение





Если индикатор мигает оранжевым цветом и отображается символ сотрясения камеры (📷), это, возможно, означает, что из-за недостаточной освещенности установлена длительная выдержка затвора. В этом случае можно использовать следующие способы съемки:

- установите для параметра [Режим IS] любое другое значение, кроме [Выкл.] (стр. 35);
- увеличьте чувствительность ISO (стр. 38);
- выберите любой другой режим, кроме 📷 (вспышка выключена)
- установите камеру на штатив или другое приспособление.

## Информация при воспроизведении (режим воспроизведения)

### ■ Стандарт

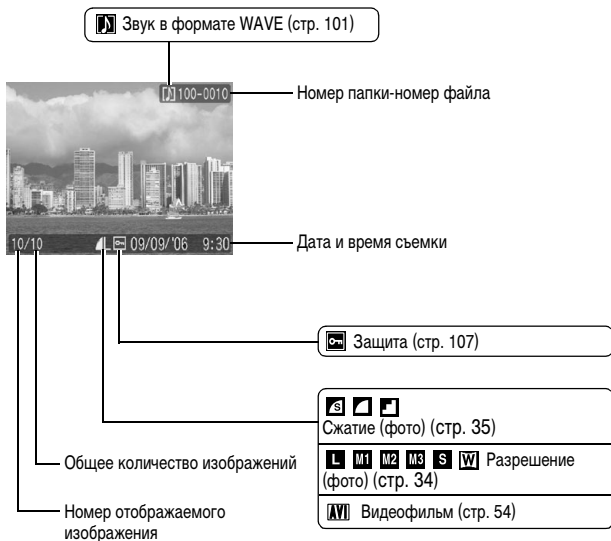

## ■ Детально

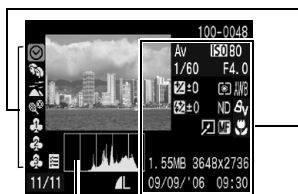

Гистограмма

Заданный способ воспроизведения (стр. 92)
   
  
 Моя категория (стр. 91)

Режим съемки

(Основные операции, стр. 12–13)

(стр. 52) (стр. 54)

(стр. 48–51)

Выдержка затвора (стр. 48)

Разрешение/частота кадров (видео) (стр. 57)

-2 ... +2

Компенсация экспозиции (стр. 41)

-2 +2 Компенсация экспозиции при съемке со вспышкой (стр. 73)

Мощность вспышки (стр. 73)

Чувствительность ISO (стр. 38)

Величина диафрагмы (стр. 50)

Режим экспомера (стр. 39)

Баланс белого (стр. 42)

Фильтр нейтральной плотности (стр. 71)

Мои цвета (стр. 75)

Мои цвета (Воспроизведение) (стр. 98)

Изображение с эффектом «Мои цвета»

Фиксация фокусировки (стр. 64)/

Ручная фокусировка (стр. 65)

Макро (Основные операции, стр. 16)

Размер файла

Разрешение (фото) (стр. 34)

Длительность видеопленки (видео) (стр. 54)

\* Отображается при съемке в режиме акцентирования цветом или замены цвета.

Для некоторых изображений может также отображаться следующая информация.

	Приложен звуковой файл в формате, отличающемся от WAVE, или файл в неподдерживаемом формате.
	Изображение JPEG, не соответствующее стандартам файловой системы для камер Design rule for Camera File system (стр. 153).
	Изображение RAW.
	Данные неизвестного типа.



- Для изображений, снятых другими камерами, информация может отображаться неправильно.
- Предупреждение о передержке  
Передержанная часть изображения мигает в следующих случаях:
  - при просмотре изображения сразу после съемки на ЖК-мониторе (вывод информации);
  - в режиме воспроизведения при включенной подробной индикации.

## Функция энергосбережения

Камера снабжена функцией энергосбережения. Питание выключается в указанных ниже случаях. Для восстановления питания снова нажмите кнопку питания.

<b>Режим съемки</b>	Камера автоматически выключается приблизительно через 3 мин после последней операции. ЖК-монитор автоматически выключается через 1 мин* после последней операции, даже если для параметра [Автовыключение] задано значение [Выкл.]. Для включения ЖК-монитора нажмите любую кнопку, кроме кнопки питания, или измените ориентацию камеры.
<b>Режим воспроизведения Подсоединен принтер</b>	Камера автоматически выключается приблизительно через 5 мин после последней операции.

\* Это время может быть изменено.



- Функция энергосбережения не работает во время слайд-шоу или если камера подключена к компьютеру.
- Настройки функции энергосбережения можно изменить (стр. 29).

# Установка Мирового времени

Если заранее зарегистрировать часовые пояса пунктов назначения, во время заграничной поездки можно снимать изображения с местной датой и временем, просто переключая значение часового пояса. Это очень удобно, так как не требуется переустанавливать дату и время.

## Задание домашнего/текущего часового пояса

1 Меню **[F]** (Настройка) ► [Часовой пояс] ► **[FUNC. SET]**.

*См. Меню и настройки (стр. 25).*

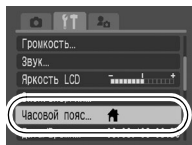

2 **[Home]** (Дом) ► **[FUNC. SET]**.

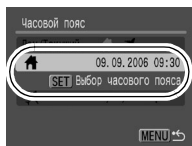

3 Кнопкой **←** или **→** выберите домашний часовой пояс ► **[FUNC. SET]**.

- Пояс можно также выбрать с помощью диска управления.
- Для задания летнего времени кнопкой **↑** или **↓** выведите на экран символ . Часы будут переведены на 1 ч вперед.

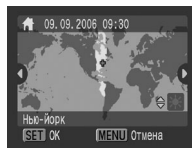

4 **[X]** (Текущий) ► **[FUNC. SET]**.

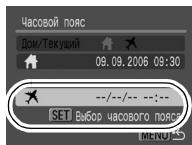



## 5 Кнопкой ← или → выберите часовой пояс места назначения (текущий часовой пояс) ►

- Пояс можно также выбрать с помощью диска управления.
- Как и на шаге 3, можно установить летнее время.

Разница во времени с домашним часовым поясом

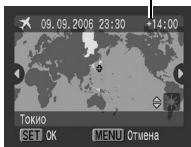

## 6 Кнопкой ↑ или ↓ выберите [Дом/Текущий], затем кнопкой ← или → выберите ►

### Переключение на текущий часовой пояс

#### 1 Меню (Настройка) ► [Часовой пояс] ►

См. Меню и настройки (стр. 25).

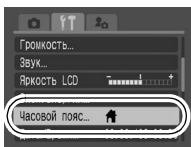

#### 2 Кнопкой ← или → выберите пункт ►

- Для изменения текущего часового пояса используйте кнопку **FUNC./SET**.
- При переключении на текущий часовой пояс на мониторе отображается символ .

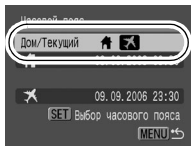

Если изменить дату и время при выбранном часовом поясе «Текущий», автоматически изменяются также дата и время домашнего часового пояса.

## Меню и настройки

Меню служат для задания параметров съемки, воспроизведения и печати, а также для задания таких параметров камеры, как дата/время и электронный звуковой сигнал. Предусмотрены перечисленные ниже меню.

### ● Меню FUNC.

### ● Меню съемки, меню показа, меню печати, меню настройки и меню «Моя камера»

## Меню FUNC.

Задаёт многие функции, часто используемые при съемке.

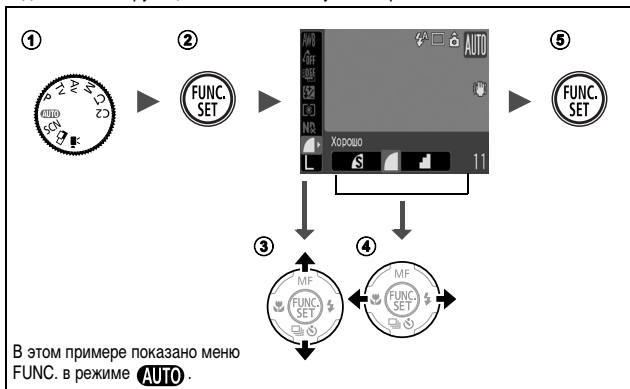

① Выберите пункт меню, поворачивая диск установки режима съемки.

② Нажмите кнопку FUNC./SET.

③ Кнопкой **↑** или **↓** выберите требуемый пункт меню.

- В некоторых режимах съемки часть пунктов меню недоступна.

④ Кнопкой **←** или **→** выберите значение для пункта меню.

- Для некоторых пунктов возможен выбор дополнительных настроек после нажатия кнопки **MENU**.
- После выбора значения пункта меню можно сразу же произвести съемку, нажав кнопку спуска затвора. После съемки снова открывается данное меню, позволяя быстро настраивать параметры.
- Для выбора значения пункта меню можно также использовать диск управления.

24 ⑤ Нажмите кнопку FUNC./SET.

## Меню съемки, меню показа, меню печати, меню настройки и меню «Моя камера»

Эти меню позволяют задать удобные настройки для съемки, воспроизведения или печати.

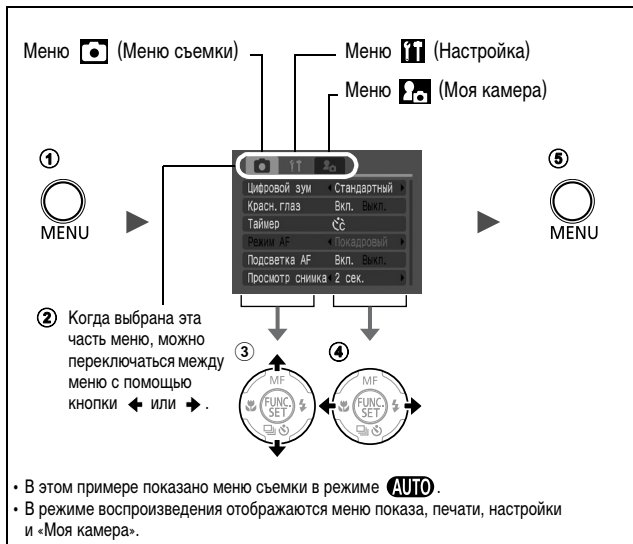

- 1 **Нажмите кнопку MENU.**
- 2 **Для переключения между меню используйте кнопку ← или →.**
  - Переключаться между меню можно также с помощью рычага зумирования.
- 3 **Кнопкой ↑ или ↓ выберите требуемый пункт меню.**
  - В некоторых режимах съемки часть пунктов меню недоступна.
  - Пункты меню можно также выбирать с помощью диска управления.
- 4 **Кнопкой ← или → выберите требуемый вариант.**
  - Пункты меню с многоточием (...) можно установить, только открыв следующее меню нажатием кнопки **FUNC./SET**.
  - Для подтверждения выбора нажмите кнопку **FUNC./SET** еще раз.
- 5 **Нажмите кнопку MENU.**

## Список меню

### Меню FUNC.



Показанные ниже значки соответствуют настройкам по умолчанию.

Пункт меню	См. стр.	Пункт меню	См. стр.
 Баланс белого	стр. 42	 Фильтр нейтральной плотности	стр. 71
 Мои цвета	стр. 75	 Сжатие (Фотографии)	стр. 35
 Вилка	стр. 67, 70	 Разрешение (Фотографии)	стр. 34
 +/- (Вспышка)/ Мощность вспышки	стр. 73	 Частота кадров (Видео)	стр. 57
 Режим экспозамера	стр. 39	 Разрешение (Видео)	стр. 57

### Меню съемки ( )



\*Настройка по умолчанию

Пункт меню	Возможные значения	См. стр.
Цифровой зум	Вкл.*/Выкл./1.4x/2.3x (В стандартном режиме видеосъемки: Вкл.*/Выкл.)	стр. 36
Синхр. вспышки	1й-шторкой*/2й-шторкой	стр. 74
Замедл. синхр.	Вкл./Выкл.*	<i>Основные операции</i> , стр. 15
Настр. вспышки	Авто*/Ручной	стр. 72
Красн.глаз	Вкл.*/Выкл.	<i>Основные операции</i> , стр. 15
Безопасная FE	Вкл./Выкл.*	стр. 51
Таймер	Задержка: 0-10*, 15, 20, 30 с Серия: 1-10* <sup>1</sup>	<i>Основные операции</i> , стр. 17
Точка АЕ	Центр*/Точка АF	стр. 40
Безопас. сдвиг	Вкл./Выкл.*	стр. 51
Зум точки MF	Вкл.*/Выкл.	стр. 65

Пункт меню	Возможные значения	См. стр.	
Режим AF	Непрерывный*/Покадровый	стр. 60	
Подсветка AF	Вкл.*/Выкл.	–	
Просмотр снимка	Выкл./от 2* до 10 с/Удержать	Основные операции, стр. 11	
Сохран. оригинал	Вкл./Выкл.*	стр. 81	
Авт. категория	Вкл.*/Выкл.	Задаёт, выполняется ли во время съёмки автоматическая классификация изображений по категориям.*2	
Режим IS	Непрерывно*/При съёмке/Панорама/Выкл.	стр. 35	
Конвертер	Никакого*/WC-DC58B/TC-DC58C	Настройка требуется при съёмке в режиме [Режим IS] с отдельно продаваемым телеконвертером или широкоугольным конвертером (стр. 140).	
Настройки режима отображения	ЖКД/ Видеоискат.	 Выкл.*3/Вкл.*4	стр. 15, 18
	Инф.о съёмке	Выкл.*3/Вкл.*4	
	Линии сетки	Выкл.*3/Вкл.*4	
	Кадр 3:2	Выкл.*3*4/Вкл.	
	Гистограмма	Выкл.*3/Вкл.*4	
Уст. кнопку доступа		стр. 82	
Сохранить уст.	<b>C1/ C2</b>	стр. 59	

\*1 По умолчанию заданы 3 кадра.

\*2 Классификация производится по указанным ниже категориям.

 (Люди):  или изображения с лицами, если была выбрана функция [Опред. лица].





 (Пейзаж): 





 (События): 

\*3 Настройка по умолчанию для .

\*4 Настройка по умолчанию для .

## Меню показа ( )

Пункт меню	Стр.
 Слайд-шоу	стр. 103
 Моя категория	стр. 103
 Стереть	стр. 109
 Защита	стр. 107
 Мои цвета	стр. 98

Пункт меню	Стр.
 Диктофон	стр. 102
 Повернуть	стр. 97
 Заказ передачи	стр. 115
 Эфф. перехода	стр. 98

## Меню печати ( )

Пункт меню	Стр.
Печатать	стр. 111
Выбор изоб. и кол-ва	
Выбрать по дате	
Выбрать по категории	

Пункт меню	Стр.
Выбрать папку	стр. 111
Выбрать все изоб.	
Отменить все отмеч.	
Настройки печати	



## Меню настройки ( )

\*Настройка по умолчанию

Пункт меню	Возможные значения	См. стр.
Тихо	Вкл./Выкл.*	Выберите значение [Вкл.] для отключения всех звуковых сигналов, за исключением предупреждений ( <i>Основные операции</i> , стр. 10).
Громкость	Выкл./1/2*/3/4/5	Служит для настройки громкости звука при включении, звука нажатия кнопок, звука автоспуска, звука спуска затвора и звука при воспроизведении. Если для параметра [Тихо] задано значение [Вкл.], настройка громкости невозможна.
Громк. старта		Настраивает громкость звукового сигнала при включении камеры.

Пункт меню	Возможные значения	См. стр.
Громк. работы		Настраивает громкость звукового сигнала, подаваемого при нажатии любой кнопки, кроме кнопки спуска затвора.
Громк. таймера		Настройка громкости звукового сигнала автоспуска, подаваемого за 2 с до спуска затвора.
Громк. затвора		Настройка громкости звукового сигнала, подаваемого при срабатывании затвора. При съемке видеofilьма звуковой сигнал срабатывания затвора не подается.
Громкость		Настройка громкости воспроизведения звука видеofilьмов и звуковых комментариев.
Звук		стр. 58
Чувств. микро.	Авто*/Ручной	Задание способа настройки уровня записи звука.
Чувствительн.	От -40 до 0 дБ	Задание уровня записи звука.
Фильтр шумов	Вкл./Выкл.*	Уменьшение громкости шума ветра.
Яркость LCD	-7 – 0* – +7	Яркость настраивается кнопкой ← или →. Во время настройки ЖК-монитор позволяет контролировать яркость.
Экон.энергии		стр. 21
Автовыключение	Вкл.*/Выкл.	Устанавливает, отключается ли питание камеры автоматически, если в течение заданного времени с камерой не выполняются никаких операций.
Дисплей выкл.	10 с/20 с/30 с/1 мин*/2 мин/3 мин	Задаёт период времени до выключения ЖК-монитора, если с камерой не выполняются никаких операций.
Часовой пояс	Дом*/Текущий	стр. 22
Дата/Время		Основные операции, стр. 8
Дисплей часов	0–5*–10 с/20 с/30 с/1 мин/2 мин/3 мин	стр. 13



Пункт меню	Возможные значения	См. стр.
Формат		Можно также выбрать низкоуровневое форматирование (стр. 33).
Нумер. файлов	Последоват.*/ Автосброс	стр. 87
Создать папку		стр. 85
Создать новую папку	Флажок установлен (Вкл.)/ Флажок снят (Выкл.)	Во время следующего сеанса съемки создается новая папка.
Авт. создание	Выкл.*/ Ежедневно/ Понедельник– Воскресенье/ Ежемесячно	Можно также задать время автоматического создания.
Автоповорот	Вкл.*/Выкл.	стр. 84
Ед.изм.расст.	м/см (м/см)* / ft/in (футы/ дюймы)	Задает единицы измерения длины для индикатора ручной фокусировки (стр. 65).
Закр. объектив	1 мин*/ 0 с	Задает задержку закрытия объектива при переключении из режима съемки в режим воспроизведения.
Язык		<i>Основные операции</i> , стр. 9
Видеосистема	NTSC/PAL	стр. 133
Режим печати	Авто*/ 	См. ниже* <sup>1</sup> .
Сбросить все		стр. 32

\*1 Можно изменить способ соединения с принтером. Хотя обычно изменять этот параметр не требуется, выберите  при печати без полей изображения, снятого в режиме  (Широкоэкранный), на широкоформатной бумаге с помощью компактного фотопринтера Canon SELPHY CP730/CP720/CP710/CP510. Так как эта настройка сохраняется даже при выключении питания, для печати изображений любого другого размера, кроме , восстановите режим [Авто] (учтите, что способ соединения невозможно изменить, пока камера подсоединена к принтеру).



## Меню «Моя камера» ( )

\*Настройка по умолчанию

Пункт меню	Возможные значения	Стр.
Тема	Выбор общей темы для всех пунктов установок «Моя камера».	стр. 117
Заставка	Установка изображения, отображаемого при включении питания камеры.	
Звук старта	Установка звукового сигнала, подаваемого при включении питания камеры.	
Звук операций	Установка звукового сигнала, подаваемого при нажатии любой кнопки, кроме кнопки спуска затвора.	
Звук таймера	Установка звукового сигнала, подаваемого за 2 с до срабатывания затвора в режиме автоспуска.	
Звук затвора	Установка звукового сигнала, подаваемого при нажатии кнопки спуска затвора. При съемке видеофильмов звук срабатывания затвора не подается.	
Установки меню «Моя камера»	 (Выкл.) / <b>1</b> * / <b>2</b> / 	

## 1 Меню (Настройка) ► [Сбросить все].

См. Меню и настройки (стр. 25).

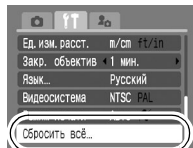

## 2 Выберите [OK] и нажмите кнопку .



- Для восстановления значений по умолчанию для регистрируемых режимов **C1**/**C2** поверните диск установки режима съемки в положение **C1** или **C2**.
- Если камера подключена к компьютеру или принтеру, сброс настроек невозможен.
- Невозможен сброс следующих параметров:
  - режима съемки;
  - параметров [Часовой пояс], [Дата/Время], [Язык] и [Видеосистема] в меню  (Настройка) (стр. 29, 30);
  - чувствительности ISO (стр. 38);
  - данных баланса белого, записанных функцией пользовательского баланса белого (стр. 43);
  - цветов, заданных в режиме [Акцентиров. цветом] (стр. 78) или [Замена цвета] (стр. 79);
  - новых зарегистрированных параметров «Моя камера» (стр. 118).



Необходимо обязательно отформатировать новую карту памяти; кроме того, форматирование можно использовать для удаления с карты памяти всех изображений и прочих данных.



Имейте в виду, что при форматировании (инициализации) карты памяти с нее стираются все данные, в том числе защищенные изображения и файлы других типов.

## 1 Меню (Настройка) ► [Формат].

См. Меню и настройки (стр. 25).

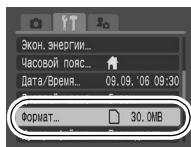

## 2 Выберите [OK] и нажмите кнопку .

- Для выполнения низкоуровневого форматирования кнопкой выберите поле [Низкоуровнев. формат] и установите флажок кнопкой или .
- Если выбран вариант [Низкоуровнев. формат], форматирование можно прервать, нажав кнопку FUNC./SET. После остановки форматирования можно продолжать пользоваться картой, но все данные с нее будут стерты.

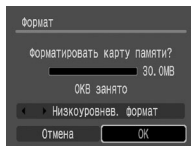

● В режиме выполнение этой операции невозможно.

● Низкоуровневое форматирование

В случае снижения скорости записи/чтения карты памяти рекомендуется выбрать вариант [Низкоуровнев. формат]. Для некоторых карт памяти низкоуровневое форматирование может занимать от 2 до 3 мин.

## Изменение разрешения и сжатия (Фотографии)



Режим съемки

AUTO SCN P Tv Av M

### 1 Меню FUNC. ► \* (Сжатие) / \* (Разрешение).

См. Меню и настройки (стр. 24).

\* Установка по умолчанию.

- Кнопкой ◀ или ▶ выберите значения сжатия/разрешения, затем нажмите кнопку FUNC./SET.

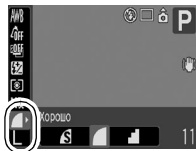

### Приблизительные значения разрешения

Разрешение		Назначение
<b>L</b> (Высокое)	3648 x 2736 пикселей	<div style="display: flex; align-items: center; justify-content: center;"> <div style="writing-mode: vertical-rl; transform: rotate(180deg);">Высокое</div> <div style="text-align: center; margin: 0 10px;">   </div> <div style="writing-mode: vertical-rl;">Низкое</div> </div>
<b>M1</b> (Среднее 1)	2816 x 2112 пикселей	
<b>M2</b> (Среднее 2)	2272 x 1704 пикселя	
<b>M3</b> (Среднее 3)	1600 x 1200 пикселей	
<b>S</b> (Низкое)	640 x 480 пикселей	
<b>W</b> (Широкоэкранный)	3648 x 2048 пикселей	Печать на широкоформатной бумаге. (Съемка с форматом кадра 16:9. Незаписанные области отображаются на ЖК-мониторе в виде черных полос.)

## Приблизительные значения сжатия

Сжатие		Назначение
Отлично	Высокое качество ↑ ↓	Съемка изображений высокого качества
Хорошо		Съемка изображений обычного качества
Нормально	Обычное качество	Съемка большого числа изображений



- См. раздел *Объемы данных изображений (оценка)* (стр. 158).
- См. раздел *Карты памяти и их приблизительная емкость* (стр. 156).

## Использование функции стабилизации изображения



Режим съемки

**AUTO** SCN **P** Tv Av M

Функция стабилизации изображения путем сдвига объектива позволяет свести к минимуму эффект дрожания камеры (смазывание изображений) при съемке удаленных объектов с большим увеличением или при съемке в условиях недостаточной освещенности без вспышки.

Непрерывно	Влияние режима IS на смазывание изображения можно контролировать на ЖК-мониторе, так как режим IS включен постоянно. Это упрощает компоновку изображения и фокусировку на объекты.
При съемке	Режим стабилизации изображения включается только при нажатии кнопки спуска затвора. Если установлено значение [Непрерывно], для определенных объектов возможно некоторое смазывание. В режиме [При съемке] можно не беспокоиться о том, что при съемке некоторых объектов их движение на ЖК-мониторе может быть неестественным. В режиме  этот вариант недоступен.
Панорама	В этом режиме устраняется влияние на изображение перемещений камеры вверх и вниз. Этот вариант рекомендуется для съемки объектов, движущихся горизонтально. В режиме  этот вариант недоступен.

1

Меню (Меню съемки) ► [Режим IS] ► [Непрерывно]\*/  
[При съемке]/[Панорама]/[Выкл.].

См. Меню и настройки (стр. 25).

\* Установка по умолчанию.

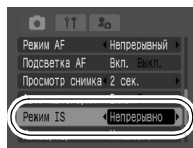

На ЖК-мониторе отображаются следующие значки.

[Непрерывно]	[При съемке]	[Панорама]	Параметр [Конвертер] в меню съемки	См. стр.
			Никакого	–
			WC-DC58B	стр. 140
			TC-DC58C	



- Если после установки для параметра [Режим IS] значения [При съемке] или [Панорама] переключиться в режим съемки , будет установлено значение [Непрерывно].
- При съемке с длительными выдержками (например, в вечернее время) полная компенсация дрожания камеры может оказаться невозможной. Рекомендуется установить камеру на штатив.
- Полная компенсация слишком сильного дрожания камеры может оказаться невозможной.
- Во время панорамирования держите камеру горизонтально (если держать камеру вертикально, стабилизация не работает).

## Использование цифрового зума/цифрового телеконвертера



Режим съемки

**AUTO** **SCN**\*1 \*2 **P** **Tv** **Av** **M**

\*1 Установка в режимах , и невозможна.

\*2 Установка режима цифрового телеконвертера невозможна.

При съемке возможно совместное использование цифрового и оптического зумирования. Можно задать следующие параметры съемки и фокусные расстояния (эквивалент для 35 мм пленки).

Значение	Фокусное расстояние	Характеристики съемки
Стандартный	35 – 840 мм	Обеспечивает съемку с коэффициентом увеличения до 24x (совместный цифровой и оптический зум). Режим  может быть установлен только в стандартном режиме.
Выкл.	35 – 210 мм	Обеспечивает съемку без цифрового зума.
1.4x	49 – 294 мм	Для цифрового зума фиксируется выбранный коэффициент увеличения, а фокусное расстояние смещается в диапазон телефото. Это обеспечивает меньшую выдержку затвора и снижает вероятность сотрясения камеры по сравнению со съемкой в режиме [Стандартный] или [Выкл.] с тем же углом охвата.
2.3x	80,5 – 483 мм	



- При съемке с выключенным ЖК-монитором использование цифрового увеличения невозможно.
- В режиме [W] (Широкоэкр.) использование цифрового зума невозможно.

## 1 Меню (Меню съемки) ► [Цифровой зум] ► [Стандартный]\* / [Выкл.]/[1.4x]/[2.3x].

См. Меню и настройки (стр. 25).

\* Установка по умолчанию.

- При использовании режима [Стандартный]:  
См. Съемка с цифровым зумом (стр. 37).
- При использовании режима [1.4x]/[2.3x]:  
См. Съемка с цифровым телеконвертером (стр. 38)

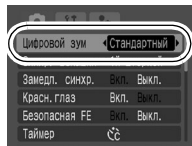

## Съемка с цифровым зумом

### 2 Нажмите рычаг зумирования в направлении и произведите съемку.

- Коэффициент совместного цифрового и оптического увеличения отображается на ЖК-мониторе.
- На основе заданного разрешения функция безопасного зумирования вычисляет максимальный коэффициент зумирования, при превышении которого качество изображения начинает снижаться. Цифровое зумирование на некоторое время приостанавливается, и на ЖК-мониторе отображается символ .

Шкала зумирования



Если снова нажать рычаг зумирования в направлении , можно продолжить зумирование.

В этом случае цвет шкалы зумирования имеет указанные ниже значения.

- Белый: оптический зум
- Желтый: цифровой зум (без снижения качества)
- Синий: цифровой зум (со снижением качества)
- Для уменьшения коэффициента зумирования нажмите рычаг зумирования в направлении .

## Съемка с цифровым телеконвертером

### 2 Рычагом зумирования выберите угол обзора и произведите съемку.

- На ЖК-мониторе отображается символ **T**.
- В зависимости от заданного разрешения, возможно снижение качества изображения (символ **T** и коэффициент зумирования отображаются синим цветом).

Цифровой телеконвертер



### О цифровом телеконвертере

Функция цифрового телеконвертера с помощью цифрового зума имитирует съемку с телеконвертером (насадкой на объектив, используемой при телефотосъемке).

## Настройка чувствительности ISO



Режим съемки

**AUTO** SCN **P** Tv Av M

Чувствительность ISO следует увеличивать для уменьшения выдержки затвора, чтобы снизить влияние сотрясения камеры, исключить смазывание объектов или выключить вспышку во время съемки при недостаточной освещенности.

### 1 Выберите чувствительность ISO с помощью диска настройки чувствительности ISO.

- При выборе допустимой чувствительности ISO индикатор чувствительности ISO мигает оранжевым цветом.
- При выборе значения ISO AUTO устанавливается оптимальная чувствительность ISO в соответствии с уровнем освещенности при съемке. Так как чувствительность ISO автоматически увеличивается при недостаточной освещенности, камера выбирает меньшую выдержку затвора, что снижает вероятность проявления сотрясения камеры.
- При выборе варианта ISO HI (Высокая ISO авто)\* устанавливается более высокая чувствительность, чем в варианте ISO AUTO. Так как выдержка затвора становится еще меньше, влияние сотрясения камеры и смазывание изображения из-за движения объекта снижаются по сравнению со съемкой этого же сюжета в режиме ISO AUTO.

\* По сравнению с режимом ISO AUTO возможно увеличение шумов снятого изображения.



## Значения чувствительности ISO

Чувствительность ISO \ Режим съемки	<b>AUTO</b>	<b>P</b>	<b>Tv</b>	<b>Av</b>	<b>M</b>
<b>AUTO</b>	○	○	○	○	_*2
<b>Hi</b>	○	○	_*1	_*1	_*2
<b>80</b>	_*1	○	○	○	○
<b>100</b>	_*1	○	○	○	○
<b>200</b>	_*1	○	○	○	○
<b>400</b>	_*1	○	○	○	○
<b>800</b>	_*1	○	○	○	○
<b>1600</b>	_*1	○	○	○	○

○ : Доступно

\*1: Для чувствительности ISO устанавливается значение «AUTO».

\*2: Для чувствительности ISO устанавливается значение «80».





В режимах **SCN** (кроме ) ,  или  для чувствительности ISO фиксируется значение «AUTO».

## Переключение режима замера экспозиции



Режим съемки

**AUTO** **SCN**   **P** **Tv** **Av** **M**

	<b>Оценочный</b>	Подходит для стандартных условий съемки, включая сцены в контровом свете. Для измерения экспозиции изображение разбивается на несколько зон. Камера оценивает сложные условия освещения, такие как положение объекта, яркость, прямой и контровой свет, и устанавливает правильную экспозицию для основного объекта съемки.
	<b>Усредненный</b>	Замер экспозиции усредняется по всему кадру, однако центральная область учитывается с большим весом.
	<b>Точечный</b>	Замер производится в пределах рамки автоэкспозиции. Установка возможна в том случае, если имеется только одна точка автофокусировки (стр. 61).
	<b>Центр</b>	Рамка точечного замера экспозиции фиксируется в центре ЖК-монитора.
	<b>Точка AF</b>	Точечный замер экспозиции производится в выбранной рамке автофокусировки.





\* Установка в режимах , и невозможна.

Установите положительную (+) компенсацию экспозиции для предотвращения получения слишком темного объекта при съемке в контрольном свете или на ярком фоне; установите отрицательную (-) компенсацию экспозиции для предотвращения получения слишком яркого объекта при съемке ночью или на темном фоне.

## 1 Несколько раз нажмите кнопку , чтобы на экране появилась шкала компенсации экспозиции.

- Кнопкой или настройте компенсацию экспозиции, затем нажмите кнопку .
- В зависимости от режима съемки, при нажатии кнопки производится переключение между следующими настраиваемыми параметрами.



<b>SCN</b>	Режим <b>SCN</b> /Компенсация экспозиции
	Выбор направления съемки/Компенсация экспозиции
<b>Tv</b>	Выдержка затвора/Компенсация экспозиции
<b>Av</b>	Величина диафрагмы/Компенсация экспозиции

### Отмена компенсации экспозиции:

В соответствии с инструкциями шага 1 восстановите для компенсации экспозиции значение [0].

# Настройка цветových оттенков (Баланс белого)



Режим съемки

AUTO SCN \* P Tv Av M

\* Установка в режимах и невозможна.

Обычно настройка баланса белого (Авто) обеспечивает оптимальный баланс белого. Если настройка (Авто) не обеспечивает естественной цветопередачи, измените настройку баланса белого в соответствии с типом источника освещения.

## 1 Меню FUNC. ► \* (Авто).

См. Меню и настройки (стр. 24).

\* Установка по умолчанию.

- Кнопкой или выберите настройку баланса белого, затем нажмите кнопку FUNC./SET.



## Установки баланса белого

	Авто	Установки автоматически выбираются камерой.
	Дневной свет	Для съемки вне помещения в солнечный день.
	Облачно	Для съемки в облачную погоду, в тени, в сумерках.
	Накаливания	Для съемки с освещением лампами накаливания или 3-волновыми флуоресцентными лампами колбового типа.
	Флуоресцент	Для съемки с освещением флуоресцентными лампами с тепло-белым, холодно-белым или тепло-белым (3-волновым) светом.
	Флуоресцент H	Для съемки с освещением лампами дневного света или 3-волновыми флуоресцентными лампами дневного света.
	Вспышка	Для съемки с использованием вспышки (не может устанавливаться в режиме ).
	Под водой	Предназначен для съемки изображений с использованием водонепроницаемого футляра WP-DC11 (продается отдельно). Этот режим обеспечивает съемку с оптимальным балансом белого и естественными оттенками путем уменьшения насыщенности оттенков синего.
	Ручной	Для съемки с данными оптимального баланса белого, сохраненными в камере по белому объекту, например белой бумаге или ткани.



Если для режима «Мои цвета» выбрано значение или , настройка баланса белого невозможна.

## Использование ручного баланса белого

Для достижения оптимальных результатов можно установить пользовательский баланс белого, замерив его камерой, наведенной на объект (например, на лист белой бумаги, белую ткань или на полутоновую карточку фотографического качества), который требуется использовать в качестве стандарта белого цвета.

В частности, используйте данные пользовательского баланса белого при съемке в указанных ниже ситуациях, в которых в режиме (Авто) возможна неправильная установка баланса белого:

- при съемке с близкого расстояния (Макро);
- при съемке объектов с одним преобладающим цветом (например, небо, море или лес);
- при съемке с особыми источниками освещения (например, со ртутными лампами).

### 1 Меню FUNC. ► \* (Авто) ► (Ручной).

*См. Меню и настройки (стр. 24).*

\* Установка по умолчанию.



### 2 Наведите камеру на лист белой бумаги или белую ткань и нажмите кнопку .

- При использовании ЖК-монитора убедитесь, что белое изображение полностью заполняет центральную рамку. При использовании оптического видоискателя убедитесь, что заполнено все поле зрения. Однако центральная рамка не видна, если коэффициент зумирования равен 8,4x или более либо если отображается символ .



- Перед установкой ручного баланса белого рекомендуется установить режим съемки **P** и компенсацию экспозиции [ $\pm 0$ ]. Правильное значение баланса белого не может быть получено при неправильной установке экспозиции (изображение может получиться полностью черным или белым).
- Производите съемку с теми же установками, что и при регистрации данных баланса белого. Если установки различаются, может быть установлен неоптимальный баланс белого. Особенно важно сохранять перечисленные ниже установки.
  - Чувствительность ISO
  - Вспышка  
Рекомендуется включить или отключить вспышку. Если при регистрации данных баланса белого сработала вспышка, установленная в режим  (Авто), то убедитесь, что вспышка сработала и при съемке кадров.
- Поскольку считывание данных баланса белого в режиме съемки панорам невозможно, заранее установите баланс белого в другом режиме.

## Непрерывная съемка



Режим съемки



 **AUTO**  **SCN**<sup>\*1</sup>  **P**  **Tv**  **Av**  **M**

\*1 Установка в режимах  **S** и  **A** невозможна.





В этом режиме при нажатой кнопке затвора производится непрерывная съемка. При использовании рекомендованной карты памяти<sup>\*2</sup> возможна непрерывная съемка (плавная непрерывная съемка) с заданным интервалом до полного заполнения карты памяти (стр. 156).

\*2 Рекомендованная карта памяти:

Сверхскоростная карта памяти SDC-512MSH (продается отдельно), отформатированная в режиме низкоуровневого форматирования (стр. 33) непосредственно перед съемкой.

	Прибл. 2,0 кадра/с	Рекомендуется при непрерывной съемке с коротким интервалом.
	Прибл. 0,8 кадра/с	Рекомендуется при непрерывной съемке с контролем объекта. Непрерывная съемка возможна при нажатой кнопке спуска затвора, при этом во время съемки настраивается фокусировка (не относится к режиму ручной фокусировки).

- Высокое разрешение/хорошее качество.
- Приведенные параметры отражают стандартные критерии съемки, установленные компанией Canon. Фактические результаты могут отличаться от приведенных значений в зависимости от фотографируемого объекта и условий съемки.
- Даже если непрерывная съемка внезапно остановилась, возможно, что карта памяти еще не полностью заполнена.

**1** Нажмите кнопку  и кнопкой  или  выведите на экран символ  или .



**2** Произведите съемку.

- Камера снимает последовательные изображения, пока кнопка спуска затвора удерживается полностью нажатой. Съемка прекращается при отпускании кнопки спуска затвора.

### Отмена непрерывной съемки

В соответствии с инструкциями пункта 1 выведите на экран значок .



- В режиме съемки  режим  устанавливается по умолчанию. Установка режима  невозможна.
- Не может устанавливаться в режиме съемки с фокусировочной вилкой или в режиме AEB (автоматическая экспозиционная вилка).
- При заполнении встроенной памяти камеры интервал между кадрами увеличивается.
- При использовании вспышки интервал между кадрами увеличивается для обеспечения зарядки вспышки.



Сразу после съемки можно проверить фокусировку изображения.

## 1 Произведите съемку.

- Снятое изображение отображается в течение прибл. 2 с (или в течение времени, заданного с помощью параметра «Просмотр снимка» (стр. 27)).

## 2 Нажмите кнопку (или ) , пока изображение отображается на экране.

- Количество нажатий кнопки **DISPLAY** зависит от настройки параметров индикации на ЖК-мониторе (см. ниже). Нажимайте кнопку **DISPLAY**, пока не появится показанный справа экран.

Снятое изображение



Содержимое оранжевой рамки

- Индикация производится следующим образом.
  - Камера сфокусирована: рамка автофокусировки для снятого изображения отображается белым цветом; внутри рамки, обеспечившей наводку на резкость, появляется оранжевая рамка.
  - Камера не сфокусирована: отображается снятое изображение, и в его центре отображается оранжевая рамка.
- Содержимое оранжевой рамки можно проверить справа внизу. Возможно использование зумирования (стр. 89).
- С помощью кнопки **MENU** или кнопок , ,  и  можно переключаться между рамками автофокусировки и изменять отображаемое положение (стр. 47).

## Отмена проверки фокусировки

Нажмите наполовину кнопку спуска затвора.



- Когда изображение отображается на экране, его можно удалить, нажав кнопку  (см. *Руководство по основным операциям*, стр. 19).
- При нажатии кнопки **DISPLAY** индикация на ЖК-мониторе изменяется в указанном ниже порядке.

Проверка фокусировки → Детально → Стандарт



## Переключение между рамками автофокусировки/ изменение отображаемого положения

### 1 Нажмите кнопку MENU.

- Если при съемке для параметра [Зона AF] было задано значение [AiAF] или [Опред. лица] (стр. 61) и отображается изображение с несколькими выбранными рамками автофокусировки, можно проверять фокусировку в различных рамках автофокусировки, нажимая кнопку MENU.
- Кнопками , ,  и  переместите рамку автофокусировки в положение, в котором требуется проверить фокусировку.
- При нажатии кнопки MENU восстанавливается стандартное отображаемое положение. В случае изображения с несколькими выбранными точками автофокусировки при нажатии кнопки MENU производится переключение рамки автофокусировки, используемой для проверки наводки на резкость.



# Использование диска установки режима

## P Программа AE



Режим съемки

AUTO SCN P Tv Av M

Камера автоматически устанавливает выдержку затвора и величину диафрагмы в соответствии с яркостью объекта.

● Если правильное значение экспозиции установить невозможно, при наполовину нажатой кнопке спуска затвора выдержка затвора и величина диафрагмы отображаются на ЖК-мониторе красным цветом. Чтобы получить правильную экспозицию, при которой установки отображаются белым цветом, используйте следующие способы съемки:

- использование вспышки;
- изменение чувствительности ISO;
- изменение способа замера экспозиции;
- включение фильтра нейтральной плотности.



Комбинацию выдержки затвора и величины диафрагмы можно изменить без изменения экспозиции (стр. 69).

## Tv Установка выдержки затвора



Режим съемки

AUTO SCN P Tv Av M

При задании выдержки затвора камера автоматически выбирает величину диафрагмы в соответствии с яркостью объекта. Короткие выдержки позволяют снять мгновенное изображение движущегося объекта, тогда как более длительные выдержки создают эффект размытия и позволяют снимать в темных местах без вспышки.

● При использовании диска управления отображается шкала **Tv**, позволяющая изменять выдержку затвора.



- Если величина диафрагмы отображается красным цветом, изображение будет недодержано (недостаточно света) или передержано (слишком много света). Диск управления настройте выдержку затвора таким образом, чтобы величина диафрагмы отображалась белым цветом.
- Природа CCD-датчика (ПЗС-датчика) такова, что при увеличении выдержки возрастают шумы в записанном изображении. Однако в этой камере при выдержках более 1,3 с применяются специальные методы обработки изображения для уменьшения шума и получения высококачественного изображения. (Перед съемкой следующего кадра, возможно, потребуется некоторое время, необходимое для обработки изображения.)



- Величина диафрагмы и выдержка затвора следующим образом зависят от установленного фокусного расстояния объектива.

	Величина диафрагмы	Выдержка затвора (с)
<b>Максимально широкоугольное положение</b>	f/2.8	15 – 1/1600
	f/3.2 – 3.5	15 – 1/2000
	f/4.0 – 8.0	15 – 1/2500
<b>Максимально длиннофокусное положение</b>	f/4.8	15 – 1/1600
	f/5.6 – 6.3	15 – 1/2000
	f/7.1 – 8.0	15 – 1/2500

- Самая короткая выдержка затвора в режиме синхронизации вспышки составляет 1/500 с. При установке более коротких выдержек камера автоматически устанавливает выдержку 1/500 с.

### Индикация выдержки затвора

- Предусмотрены следующие значения выдержки затвора. 1/160 означает 1/160 с. 0"3 означает 0,3 с, а 2" означает 2 с.

---

15" 13" 10" 8" 6" 5" 4" 3" 2 2"5 2" 1"6 1"3 1" 0"8 0"6 0"5 0"4 0"3  
 1/4 1/5 1/6 1/8 1/10 1/13 1/15 1/20 1/25 1/30 1/40 1/50 1/60  
 1/80 1/100 1/125 1/160 1/200 1/250 1/320 1/400 1/500 1/640  
 1/800 1/1000 1/1250 1/1600 1/2000 1/2500

---

- Автоматически выбранную комбинацию выдержки затвора и величины диафрагмы можно изменить без изменения экспозиции (стр. 69).



Диафрагма предназначена для регулировки количества света, проходящего через объектив. Когда пользователь устанавливает величину диафрагмы, камера автоматически выбирает выдержку затвора в соответствии с яркостью объекта.

Меньшее диафрагменное число (открытая диафрагма) позволяет получить размытый фон. Большее диафрагменное число (закрытая диафрагма) позволяет снять в фокусе и фон, и передний план. Чем больше значение диафрагменного числа, тем шире границы сфокусированного изображения.

- При использовании диска управления отображается шкала **Av**, позволяющая изменять величину диафрагмы.



- Если выдержка затвора отображается красным цветом, изображение будет недодержано (недостаточно света) или передержано (слишком много света). С помощью диска управления изменяйте величину диафрагмы до тех пор, пока выдержка затвора не будет отображаться белым цветом.
- При определенных положениях зумирования некоторые значения диафрагмы могут быть недоступны (стр. 49).



В этом режиме выдержка затвора с синхронизацией вспышки может иметь значение от 1/60 до 1/500 с. Поэтому величина диафрагмы может быть изменена автоматически в соответствии с выдержкой синхронизации вспышки, даже если величина диафрагмы была установлена предварительно.

## Индикация величины диафрагмы

- Чем больше диафрагменное число, тем меньше относительное отверстие объектива.

---

F2.8 F3.2 F3.5 F4.0 F4.5 F4.8 F5.0 F5.6 F6.3 F7.1 F8.0

---

- Автоматически выбранную комбинацию выдержки затвора и величины диафрагмы можно изменить без изменения экспозиции (стр. 69).

## О режимах Безопасная FE/Безопасный сдвиг

### Безопасный сдвиг

Если в режиме съемки **Tv** или **Av** установить в меню съемки значение [Вкл.] для параметра [Безопас. сдвиг] и наполовину нажать кнопку спуска затвора, камера при необходимости автоматически изменяет выдержку затвора или величину экспозиции для получения правильной экспозиции. Функция безопасного сдвига не работает при съемке со вспышкой.

### Безопасная FE

Если при съемке со вспышкой в режиме **P**, **Tv** или **Av** установить в меню съемки значение [Вкл.] для параметра [Безопасная FE], то при срабатывании вспышки камера автоматически изменяет выдержку затвора или величину диафрагмы для предотвращения передержки или засветки ярких областей изображения.

## M Ручная установка выдержки затвора и диафрагмы

Режим съемки

AUTO SCN   P Tv Av M

Возможна ручная установка выдержки затвора и величины диафрагмы.

- Кнопкой  выберите выдержку затвора или величину диафрагмы, затем поворачивайте диск управления. Отображается шкала **Tv** или **Av**, позволяющая изменять значения параметров.



— Установленная экспозиция  
— Стандартная экспозиция

Можно проверить отличие установленной экспозиции от стандартной\*.

Если разница превышает  $\pm 2$  ступени, установленная экспозиция отображается на ЖК-мониторе красным цветом. Кроме того, при наполовину нажатой кнопке спуска затвора на ЖК-монитор выводится разница между стандартной\* и установленной экспозицией. Если разница превышает  $\pm 2$  шага, значение «-2» или «+2» отображается красным цветом.

\* Стандартная величина экспозиции рассчитывается по результатам замера экспозиции в соответствии с текущим выбранным режимом экспозамера.



- При настройке зумирования после задания этих значений величина диафрагмы может измениться в соответствии с положением зумирования (стр. 49).
- Яркость ЖК-монитора соответствует выбранным выдержке затвора и величине диафрагмы.

Когда установлена малая выдержка затвора или съемка производится при недостаточном освещении, то если установлен режим вспышки  (Вспышка включена) или если установлена внешняя вспышка, изображение всегда выглядит ярким.

## Съемка панорамных изображений (Панорамный режим)



Режим съемки

AUTO SCN   P Tv Av M

Режим съемки панорам служит для съемки перекрывающихся изображений, которые впоследствии можно будет объединить в одно панорамное изображение на компьютере.



Серию соседних перекрывающихся изображений можно объединить в одно панорамное изображение.

## 1 Выберите направление съемки с помощью диска управления.

- Можно выбрать одно из пяти указанных ниже направлений съемки.





- → По горизонтали, слева направо
- ← По горизонтали, справа налево
- ↑ По вертикали, снизу вверх
- ↓ По вертикали сверху вниз
- По часовой стрелке, начиная с верхнего левого угла



## 2 Снимите первый кадр последовательности.

- Экспозиция и баланс белого определяются и фиксируются при съемке первого кадра.

## 3 Скомпонуйте и снимите второй кадр так, чтобы он частично перекрывался с первым.

- С помощью кнопки , ,  или  можно вернуться к ранее снятому изображению и снять его заново.
- Незначительные несоответствия в перекрывающихся частях кадров можно устранить при сшивке кадров.

## 4 Повторите процедуру для дополнительных изображений.

- Последовательность может содержать максимум 26 изображений.
- После съемки последнего кадра нажмите кнопку **FUNC./SET**.



- При съемке в панорамном режиме отображение изображений на экране телевизора невозможно.
- Настройки для первого изображения применяются ко всем последующим кадрам начиная со второго.



- Для объединения изображений на компьютере используйте прилагаемую программу PhotoStitch.
- Нажимая кнопку , можно переключаться между задаваемыми параметрами.
  - Компенсация экспозиции/выбор направления съемки



Предусмотрены указанные ниже режимы видеосъемки.

Информацию о разрешении и частоте кадров в каждом из режимов см. в разделе «Разрешение и частота кадров» (стр. 57).



## Стандартный

Можно выбрать разрешение и частоту кадров и снимать до полного заполнения карты памяти (при использовании сверхскоростной карты памяти, например рекомендованной карты SDC-512MSH).  
При съемке в этом режиме возможно использование цифрового зума (стр. 36).

- Максимальный размер: 4 Гбайта/видеофильм\*



## Высокое разрешение

Служит для просмотра изображений большого размера на компьютерных мониторах.

- Максимальный размер: 4 Гбайта\*/видеофильм



## Компактный

Благодаря низкому разрешению и малому объему данных этот режим удобен для отправки видеofilмов в сообщениях электронной почты или при малой емкости карты памяти.

- Макс. длительность видеofilма: 3 мин



## Акцентиров. цветом, Замена цвета

Можно сохранить только выбранный цвет, а все остальные цвета преобразовать в черно-белые, или можно заменить выбранный цвет другим цветом (стр.78, 79).

Как и в режиме «Стандартный», можно выбрать разрешение и частоту кадров и снимать до полного заполнения карты памяти (при использовании сверхскоростной карты памяти, например рекомендованной карты SDC-512MSH).





- Максимальный размер: 4 Гбайта/видеофильм\*

- Время записи зависит от используемой карты памяти (стр. 156).

- \* Даже если объем данных видеofilма не достиг 4 Гбайт, съемка может остановиться через 1 ч после начала съемки.



## 1 Диск управления выберите режим видеосъемки.

- В режиме ,  или  можно изменять разрешение и частоту кадров (стр. 56).
- Инструкции для режимов  и  см. в разделе «Изменение цвета» (стр. 77).



## 2 Произведите съемку.

- При нажатии кнопки спуска затвора наполовину автоматически устанавливаются экспозиция, баланс белого и производится фокусировка.
- При полном нажатии кнопки спуска затвора одновременно начинаются съемка изображений и запись звука.
- Во время съемки на ЖК-мониторе отображается время съемки и символ [●Зап].
- Для остановки съемки снова полностью нажмите кнопку спуска затвора.  
Съемка автоматически останавливается в следующих случаях:
  - по прошествии максимального времени съемки;
  - при полном заполнении встроенной памяти или карты памяти.





- Для съемки видеофильмов рекомендуется использовать карты памяти, отформатированные в этой камере (стр. 33). Карты памяти, входящие в комплект поставки камеры, не требуют дополнительного форматирования.
- Во время съемки помните следующее.
  - Не дотрагивайтесь до микрофона.
  - Не нажимайте никакие кнопки, кроме кнопки спуска затвора. Звуки нажатия кнопок записываются в видеофильме.
  - Во время съемки камера автоматически настраивает экспозицию и баланс белого в соответствии с условиями съемки. Однако помните, что звуки, производимые камерой при автоматической настройке экспозиции, также могут быть записаны.
- Параметры фокусировки и оптического зумирования, выбранные для первого кадра, используются для всех остальных кадров.
- Во время съемки не направляйте камеру на солнце.



Для воспроизведения видеофильмов на компьютере (тип данных: AVI/способ сжатия: Motion JPEG) требуется программа QuickTime версии не ниже 3.0. Программа QuickTime (для Windows) находится на компакт-диске Digital Camera Solution Disk. Для компьютеров Macintosh эта программа входит в стандартную поставку операционной системы Mac OS X или более новой версии.



## Изменение разрешения и частоты кадров (Видео)

В режимах съемки видеофильма  (Стандартный),  (Акцентиров. цветом) и  (Замена цвета) можно изменить разрешение и частоту кадров.

### 1 Меню FUNC. ► \* (Частота кадров)/ \* (Разрешение).

*См. Меню и настройки (стр. 24).*











\* Установка по умолчанию.

- Кнопкой  или  выберите значения частоты кадров/разрешения, затем нажмите кнопку **FUNC./SET**.



## Разрешение и частота кадров

Частота кадров – это количество кадров, записываемых или воспроизводимых каждую секунду. Чем выше частота кадров, тем более плавно воспроизводится движение.

	Разрешение	Частота кадров (кадров/с)	
			
 Стандартный	 640 x 480 пикселей	<input checked="" type="radio"/> *1	<input type="radio"/>
 Акцентирование цветом	 320 x 240 пикселей	<input type="radio"/>	<input type="radio"/>
 Замена цвета		<input type="radio"/>	<input type="radio"/>
 Высокое разрешение*2	 1024 x 768 пикселей	–	<input type="radio"/>
 Компактный*2	 160 x 120 пикселей	–	<input type="radio"/>

\*1 Установка по умолчанию.

\*2 Разрешение и частота кадров фиксированы.



- См. *Объемы данных изображений (оценка)* (стр. 158).
- См. *Карты памяти и их приблизительная емкость* (стр. 156).
- Перед съемкой видеофильма возможно выполнение перечисленных ниже операций.
  - Фиксация фокусировки: при нажатии кнопки MF производится фиксация фокусировки с текущими установками. На ЖК-мониторе отображается символ **MF**. Фиксацию фокусировки можно отменить, еще раз нажав кнопку MF.
  - Ручная фокусировка (стр. 65).
  - Фиксация экспозиции, сдвиг экспозиции: для включения фиксации автоэкспозиции нажмите кнопку **\***. На ЖК-мониторе отображается шкала сдвига экспозиции, и экспозицию можно изменять, поворачивая диск управления. Фиксацию экспозиции можно отменить, еще раз нажав кнопку **\***. Фиксация автофокусировки также отменяется при нажатии кнопки MENU, изменении установок баланса белого, установок функции «Мои цвета» или режима съемки.

# Настройка функции записи



Режим съемки

AUTO SCN [иконка] [иконка] P Tv Av M

Можно изменить чувствительность микрофона (уровень записи звука) и настройку фильтра шума ветра.

## 1 Меню [F1] (Настройка) ► [Звук].

См. Меню и настройки (стр. 25).

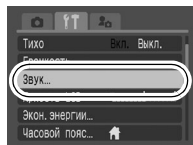

## 2 [Чувств. микроф.] ► [Авто]\*/[Ручной].

\* Установка по умолчанию.

- В режиме [Ручной] нажмите кнопку **▼**, затем установите уровень записи звука (громкость записи) кнопкой **◀** или **▶**.

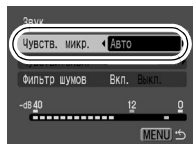

## 3 [Фильтр шумов] ► [Вкл.]\*/[Выкл.].

\* Установка по умолчанию.

- Рекомендуется использовать при сильном ветре.
- Если установлено значение [Вкл.], символ  отображается на ЖК-мониторе только в режиме видеосъемки.



- В режиме [Авто] автоматически предотвращается искажение звука при слишком высоком уровне записи.
- Фильтр шума ветра подавляет шум при сильном ветре.



Часто используемые режимы и различные параметры съемки можно назначить режиму **С** (Пользовательский). Затем при необходимости можно снимать изображения с ранее сохраненными установками, просто повернув диск установки режима в положение **С1** или **С2**. При этом запоминаются и те установки, которые теряются при изменении режима съемки или при выключении питания (например, режим непрерывной съемки и режим автоспуска).

## 1 Переключитесь в режим съемки, который требуется сохранить, и задайте значение параметров.

- Функции, которые можно сохранить в параметрах режима **С1** и **С2**.
  - Режим съемки (**P**, **Tv**, **Av**, **M**)
  - Параметры, которые могут устанавливаться в режимах **P**, **Tv**, **Av** и **M** (стр. 166)
  - Настройки меню съемки
  - Положение зумирования
  - Положение ручной фокусировки
- Для изменения некоторых сохраненных настроек (кроме режима съемки) выберите **С1** или **С2**.

## 2 Меню (Меню съемки) ► [Сохранить уст.] ► [Куда] ► [С1]/[С2].

См. Меню и настройки (стр. 25).

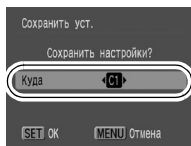

## 3 Нажмите кнопку .





- Сохранение значения чувствительности ISO невозможно. При съемке в режиме **С1/С2** установите чувствительность ISO диском настройки чувствительности ISO.
- Сделанные установки не влияют на другие режимы съемки.
- Сохраненные установки могут быть сброшены (стр. 32).

## Переключение между режимами фокусировки

Режим съемки

**AUTO** SCN\*   **P** Tv Av M

\* В режиме  доступен только вариант [Непрерывный].

\* В режиме  доступен только вариант [Покадровый].

Съемку можно производить с различными режимами фокусировки.

<b>Непрерывный</b>	Камера непрерывно фокусируется на объект, на который она наведена, даже если кнопка спуска затвора не нажата: Вы не упустите удачный кадр. Это установка по умолчанию.
<b>Покадровый</b>	Камера фокусируется только при нажатой наполовину кнопке спуска затвора, чтобы не разряжать аккумулятор.

### 1 Меню (Меню съемки) ► [Режим AF] ► [Непрерывный]\* / [Покадровый].

*См. Меню и настройки (стр. 25).*

\* Установка по умолчанию.

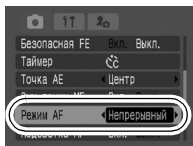



Настройка возможна, если для параметра [Зона AF] задано значение [FlexiZone]. Если задано значение [AiAF] или [Опред. лица], фиксируется значение [Покадровый] (стр. 61).



\* Установка в режимах  и  невозможна.

Рамка автофокусировки показывает область кадра, на которую фокусируется камера. Выбор рамки автофокусировки производится следующими способами.

	<p><b>AiAF</b></p>	<p>Камера автоматически выбирает одну из 9 рамок автофокусировки в зависимости от условий съемки.</p>
	<p><b>FlexiZone</b></p>	<p>Камера фокусируется с использованием центральной рамки автофокусировки. Удобно для обеспечения фокусировки точно на требуемый объект.</p>
	<p><b>Опред. лица</b></p>	<p>В камере можно задать автоматическое определение положения лица и использование этих данных для установки фокуса и экспозиции* при съемке. Если лицо не обнаружено, съемка производится в режиме [AiAF]. * Только в режиме оценочного замера экспозиции (стр. 39).</p>

## Выбор режима «AiAF», «FlexiZone» или «Опред. лица»

**1** Нажмите кнопку .

- Рамка автофокусировки отображается зеленым цветом.

**2** Диск управления выберите значение [AiAF], [FlexiZone] или [Опред. лица], затем нажмите кнопку .



- При нажатой наполовину кнопке спуска затвора рамка автофокусировки отображается указанным ниже образом (при включенном ЖК-мониторе).
  - Зеленый : Подготовка к съемке завершена
  - Желтый : Сложности с фокусировкой\*  
\* Отображается, если для параметра [Зона AF] задано значение [FlexiZone].
- При выборе варианта [Опред. лица] используется приведенный ниже порядок съемки.
  - Отображаются максимум три рамки автофокусировки. На этом этапе рамка, которая наведена на выбранный камерой главный объект, отображается белым цветом, а остальные рамки – серым цветом. При нажатии наполовину кнопки спуска затвора могут отображаться максимум 9 зеленых рамок автофокусировки.
  - Если белая рамка отсутствует и все рамки отображаются серым цветом, при съемке в камере вместо режима [Опред. лица] используется режим [AiAF].
  - Камера может ошибочно принять за лицо человека какие-либо посторонние объекты. В этом случае переключитесь в режим [AiAF] или [FlexiZone].
  - Возможно, что в режиме [Опред. лица] лица не будут определены. Примеры.
    - Если лица выглядят маленькими, большими, темными или светлыми относительно общей композиции.
    - Если снимаемые люди смотрят в сторону, лежат или их лица частично заслонены.

## Перемещение рамки автофокусировки

В режиме съемки **P**, **Tv**, **Av** или **M** рамку автофокусировки можно вручную перемещать на требуемую область. Это удобно для точной фокусировки на выбранный объект для получения требуемой композиции.

**1**

Нажмите кнопку .

- Рамка автофокусировки отображается зеленым цветом.

**2**

Диском управления выберите вариант [FlexiZone].

**3**

Перемещая рамку автофокусировки на лицо объекта, нажмите кнопку .



## 4 Переместите рамку автофокусировки в требуемое положение кнопками , , и , затем нажмите кнопку .

- Если удерживать нажатой кнопку , рамка автофокусировки возвращается в исходное положение (в центре).



- Если выбран точечный замер экспозиции [Точка АЕ], выбранную зону точечного замера экспозиции можно использовать в качестве рамки автофокусировки (стр. 39).
- В режиме ручной фокусировки (стр. 65) выбор невозможен.
- После выключения питания восстанавливается центральное положение рамки автофокусировки.

## Съемка объектов, неподходящих для автофокусировки (Фиксация фокусировки, фиксация автофокусировки, ручная фокусировка)



Режим съемки

**AUTO** SCN\*   **P Tv Av M**

\* В режиме  установка невозможна.

Фокусировка может быть затруднена в следующих случаях:

- при съемке объектов, имеющих очень низкую контрастность по отношению к окружению;
- при съемке сюжетов, содержащих близкие и удаленные объекты;
- при съемке очень ярких объектов в центре кадра;
- при съемке быстро движущихся объектов;
- при съемке объектов сквозь стекло; для снижения вероятности появления бликов, вызванных отраженным от стекла светом, во время съемки располагайте камеру как можно ближе к стеклу.

## Съемка с фиксацией фокусировки





- 1** Наведите центр видоискателя или центр рамки автофокусировки на ЖК-мониторе на объект, расположенный на том же расстоянии от камеры, что и основной объект.
- 2** Нажмите наполовину кнопку спуска затвора для фиксации фокусировки.
- 3** Во время перестройки композиции удерживайте кнопку спуска затвора нажатой наполовину, а затем нажмите ее полностью для съемки изображения.

## Съемка с фиксацией автофокусировки

- 1** Включите ЖК-монитор.
- 2** Наведите рамку автофокусировки на объект, расположенный на том же расстоянии от камеры, что и основной объект.
- 3** Удерживая кнопку спуска затвора наполовину нажатой, нажмите кнопку **MF**.
  - На ЖК-мониторе появляются символ **MF** и индикатор ручной фокусировки.
- 4** Выберите требуемую композицию кадра и произведите съемку.

Отмена фиксации автофокусировки: нажмите кнопку **MF**.



- Фиксация автофокусировки не может использоваться в режимах **AUTO** и .
- Фиксация автофокусировки удобна тем, что позволяет отпустить кнопку спуска затвора во время перекомпоновки кадра. Более того, фиксация автофокусировки сохраняется и после съемки кадра, что позволяет снять второй кадр с той же самой фокусировкой.
- При использовании фиксации фокусировки или фиксации автофокусировки с включенным ЖК-монитором при установке значения [FlexiZone] (стр. 61) съемка упрощается, так как при этом камера фокусируется с использованием только центральной рамки автофокусировки.
- Так как в режиме  или  рамка автофокусировки не отображается, наведите камеру для фокусировки на объект.
- Фиксацию автофокусировки можно включать кнопкой , если ей была назначена функция **AFL**. На мониторе отображается символ **AFL**.

## Съемка в режиме ручной фокусировки

Фокус можно установить вручную.

### 1 Включите ЖК-монитор.

### 2 Кнопкой **MF** установите режим **MF**.











- Отображается индикатор ручной фокусировки.
- Если в меню  (Меню съемки) для параметра [Зум точки MF] задано значение [Вкл.], часть изображения в рамке автофокусировки выглядит увеличенной\*.



Индикатор ручной фокусировки

- \* В режиме , при включенном цифровом увеличении или при использовании телевизора в качестве монитора изображение не увеличивается.
- \* Можно также установить, чтобы отображаемое изображение не увеличивалось (стр. 26).

- В зависимости от режима съемки, при нажатии кнопки  производится переключение между следующими настраиваемыми параметрами.

<b>P</b>	Компенсация экспозиции/ 
<b>SCN</b>	Режим <b>SCN</b> /Компенсация экспозиции*/ 
	Выбор направления съемки/Экспозиция/ 
	Режим  / 
<b>Tv</b>	Выдержка затвора/Компенсация экспозиции/ 
<b>Av</b>	Величина диафрагмы/Компенсация экспозиции/ 
<b>M</b>	Выдержка затвора/Величина диафрагмы/ 

\* Установка в режимах ,  и  невозможна.

### 3 Дискон управления настройте фокусировку.

- Индикатор ручной фокусировки показывает приблизительные значения. Их можно использовать только для ориентировки.

**Отмена ручной фокусировки:** нажмите кнопку **MF**.



Ручная фокусировка не может использоваться в режимах **AUTO** и .

## Использование ручной фокусировки в комбинации с автофокусировкой

Сначала с помощью ручной фокусировки производится грубая наводка на резкость, затем камера производит более точную автоматическую фокусировку из выбранного положения.

### 1 Сфокусируйте камеру вручную, затем нажмите кнопку .

- Камера автоматически фокусируется на более точную точку фокусировку.



Во время ручной фокусировки изменение рамки автофокусировки невозможно. Отмените режим ручной фокусировки, затем измените выбор рамки автофокусировки.



Недоступно в режиме **AUTO** или .

# Фокусирующая вилка (Фокус-ВКТ)



Режим съемки

AUTO SCN P Tv Av M

Камера автоматически снимает три кадра: один с ручной настройкой фокусировки и по одному с более далекой и более близкой фокусировкой. Три кадра снимаются с тем же интервалом, что и при непрерывной съемке (стр. 44).

Для сдвига более далекого и более близкого положения фокусировки можно задавать одно из трех значений: большой, средний и маленький.



При съемке с включенной вспышкой режим «Фокус-ВКТ» (Фокусирующая вилка) недоступен. Будет снят только один кадр в положении ручной фокусировки.

1

Меню FUNC. ► \*(ВКТ откл.) ► (Фокус-ВКТ) ► .

См. Меню и настройки (стр. 24).

\* Установка по умолчанию.



2

Задайте величину сдвига положения фокусировки кнопкой или .

- Кнопка расширяет, а кнопка сужает сдвиг расстояния фокусировки относительно центрального положения.



3

Нажмите кнопку и произведите съемку с использованием ручной фокусировки (стр. 65).

**Отмена режима фокусирующей вилки Фокус-ВКТ**

Выберите на шаге 1 вариант (ВКТ откл.).



Экспозицию и фокусировку можно устанавливать отдельно. Это полезно при слишком большом контрасте между объектом и фоном или при съемке против света.



Необходимо установить режим работы вспышки . При срабатывании вспышки фиксация экспозиции невозможна.

- 1** Включите ЖК-монитор.
- 2** Сфокусируйтесь на области объекта, по которой требуется зафиксировать экспозицию.
- 3** Нажмите наполовину кнопку спуска затвора.
- 4** Нажмите кнопку \*.
  - Экспозиция фиксируется.
- 5** Выберите требуемую композицию кадра и полностью нажмите кнопку спуска затвора.

**Отмена фиксации экспозиции:** нажмите любую кнопку, кроме диска управления и диска настройки чувствительности ISO.



- После фиксации автоэкспозиции можно изменить чувствительность ISO, сохраняя фиксированную экспозицию.
- При съемке со вспышкой можно использовать фиксацию экспозиции при съемке со вспышкой (стр. 69).

## Изменение комбинации выдержки затвора и величины диафрагмы

Автоматически выбранную комбинацию выдержки затвора и величины диафрагмы можно свободно изменять без изменения экспозиции (сдвиг программы).

**1** Сфокусируйтесь на объект, по которому требуется зафиксировать экспозицию.

**2** Нажмите наполовину кнопку спуска затвора.

**3** Нажмите кнопку **\*.**

- Экспозиция фиксируется.



Шкала Tv      Шкала Av

**4** Дискон управления измените сочетание выдержки затвора и величины диафрагмы.

**5** Заново скомпонуйте кадр и произведите съемку.

- После съемки кадра эта установка отменяется.

## \* Фиксация экспозиции при съемке со вспышкой (Фиксация FE)





Режим съемки

AUTO SCN P Tv Av M

Можно зафиксировать экспозицию при съемке со вспышкой, чтобы обеспечить правильную экспозицию независимо от композиции снимаемого объекта.

**1** Включите ЖК-монитор.

- 2 Кнопкой  установите режим вспышки  (вспышка вкл.).
  - При использовании внешней вспышки подготовьте ее согласно прилагаемой инструкции.
- 3 Сфокусируйтесь на объекте, по которому требуется зафиксировать экспозицию.
- 4 Нажмите наполовину кнопку спуска затвора.
- 5 Нажмите кнопку .
  - Срабатывает предварительная вспышка, и экспозиция фиксируется.
- 6 Выберите требуемую композицию кадра и полностью нажмите кнопку спуска затвора.

**Отмена фиксации экспозиции при съемке со вспышкой:** нажмите любую кнопку, кроме диска управления.



Функция фиксации экспозиции при съемке со вспышкой недоступна, если для пункта [Настр. вспышки] задано значение [Ручной] (стр. 72).

## Автоматический брекетинг (Режим АЕВ)

Режим съемки

AUTO SCN   P Tv Av M

В этом режиме камера автоматически меняет экспозицию в установленном диапазоне, снимая три кадра с тем же интервалом, что и при непрерывной съемке (стр. 44), при однократном нажатии на кнопку спуска затвора. Изображения снимаются в следующем порядке: стандартная экспозиция, недодержка и передержка.

- 1 Меню FUNC.  \*(ВКТ откл.)  (АЕВ) .

См. Меню и настройки (стр. 24).

\* Установка по умолчанию.





## 2 Выберите диапазон компенсации с помощью кнопки ← или →.

- Диапазон компенсации может настраиваться с шагом 1/3 степени в пределах от -2 до +2 ступеней, при этом центр диапазона соответствует экспозиции в момент съемки. Если настройка экспозиции (стр. 41) уже произведена, установка возможна с использованием настроенного значения в качестве центральной точки.



Отмена режима «AEB»: выберите на шаге 1 вариант  (BKT откл.).



Режим автобрекетинга (AEB) не может использоваться при съемке со вспышкой. Записывается только одно изображение со стандартной экспозицией.

## Использование фильтра нейтральной плотности



Режим съемки

AUTO SCN   P Tv Av M

Фильтр нейтральной плотности уменьшает интенсивность освещения до 1/8 (3 ступени) от фактического значения, позволяя уменьшить выдержку затвора или диафрагменное число.



При съемке в этом режиме во избежание сотрясения камеры обязательно используйте штатив.

## 1 Меню FUNC. ► (ND фильтр) ► \* (ND фильтр выкл.)/ (ND фильтр вкл.).

См. Меню и настройки (стр. 24).

\* Установка по умолчанию.

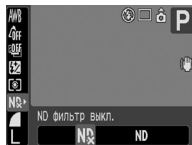

## Переключение параметров настройки вспышки

Режим съемки

AUTO SCN   P Tv Av M

Хотя встроенная вспышка и внешняя вспышка\* срабатывают с автоматическими настройками, однако можно задать срабатывание вспышки без каких-либо настроек.

\* Вспышка Speedlite 220EX/430EX/580EX

### 1 Меню (Меню съемки) ► [Настр. вспышки] ► [Авто]\*/[Ручной].

*См. Меню и настройки (стр. 25).*

\* Установка по умолчанию.

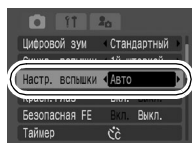



<p><b>+/- (Вспышка) (Компенсация экспозиции при съемке со вспышкой)</b></p>	<ul style="list-style-type: none"> <li>● Если установлен режим съемки  , <b>P</b> или для параметра [Настр. вспышки] задано значение [Авто] (стр. 72) в режиме <b>Tv</b> или <b>Av</b> , возможна настройка значений с шагом 1/3 ступени в диапазоне от -2 до +2 ступеней.</li> <li>● Компенсацию экспозиции при съемке со вспышкой можно использовать совместно с функцией компенсации экспозиции камеры с целью получения художественных эффектов, компенсирующих экспозицию фона.</li> </ul>
<p><b>Мощность вспышки</b></p>	<ul style="list-style-type: none"> <li>● Если установлен режим съемки <b>M</b> или для параметра [Настр. вспышки] задано значение [Ручной] в режиме <b>Tv</b> или <b>Av</b> (стр. 72), во время съемки можно установить одно из трех значений мощности вспышки, начиная с FULL (Полная). Если установлена внешняя вспышка, можно контролировать ее мощность (от 1/1 (полная мощность) до 1/64 с шагом 1/3 ступени).</li> </ul>

## 1 Меню FUNC. (+/- (Вспышка))/ (Мощн. вспышки).

См. Меню и настройки (стр. 24).

- Настройте компенсацию/мощность кнопкой или и нажмите кнопку **FUNC./SET**.



Пример.  
Компенсация  
экспозиции при  
съемке со вспышкой

# Переключение момента срабатывания вспышки



Режим съемки

AUTO SCN P Tv Av M

<b>1й-шторкой</b>	Вспышка срабатывает сразу после открытия затвора, независимо от значения выдержки. Обычно при съемке используется синхронизация по 1-ой шторке.
<b>2й-шторкой</b>	Вспышка срабатывает непосредственно перед закрытием затвора. По сравнению с синхронизацией 1-ой шторкой вспышка срабатывает позднее, что позволяет снимать кадры, на которых, например, за автомобилем остается след от задних фонарей.

## 1 Меню (Меню съемки) ► [Синхр. вспышки] ► [1й-шторкой]\*/[2й-шторкой].

См. Меню и настройки  
(стр. 25).

\* Установка по умолчанию.



Изображение, снятое с синхронизацией по 1-ой шторке.



Изображение, снятое с синхронизацией по 2-ой шторке



\* Установка в режимах и невозможна.

Можно изменить настроение снимаемого изображения.

## Настройки «Мои цвета»

	<b>Откл. эффекты</b>	Эта установка соответствует обычной съемке.
	<b>Яркий</b>	Увеличивает контрастность и насыщенность цветов для записи ярких изображений.
	<b>Нейтральный</b>	Понижает контрастность и насыщенность цветов для записи нейтральных оттенков.
	<b>Сепия</b>	Запись в оттенках сепии.
	<b>Ч/Б</b>	Запись черно-белого изображения.
	<b>Имитация слайда</b>	Служит для повышения интенсивности красного, зеленого или синего цвета, как при использовании эффектов «Ярко красный», «Ярко зеленый» или «Ярко синий». Позволяет получить насыщенные естественные цвета, как при съемке на пленку для слайдов.
	<b>Осветлить тон кожи*</b>	Позволяет сделать телесные цвета более светлыми.
	<b>Затемнить тон кожи*</b>	Позволяет сделать телесные цвета более темными.
	<b>Ярко синий</b>	Усиливаются оттенки синего. Синие объекты (например, небо или океан) становятся более яркими.
	<b>Ярко зеленый</b>	Усиливаются оттенки зеленого. Зеленые объекты (например, горы, молодая поросль, цветы и лужайки) становятся более яркими.
	<b>Ярко красный</b>	Усиливаются оттенки красного. Красные объекты (например, цветы или автомобили) становятся более яркими.
	<b>Ручная настройка</b>	Этот вариант служит для настройки баланса контрастности, резкости, насыщенности, красных, зеленых, синих и телесных цветов*. Может использоваться для тонкой корректировки, например, чтобы сделать синие цвета более насыщенными или цвет лица более ярким.

\* Если изображение содержит цвета, совпадающие с цветами кожи человека, эти цвета также изменяются.

\* Результат зависит от цвета кожи и может отличаться от ожидаемого.

## 1 Меню FUNC. ► **OFF**\* (Откл. эффекты).

См. Меню и настройки (стр. 24).

\* Установка по умолчанию.

- Выберите режим «Мои цвета» кнопкой ◀ или ▶.

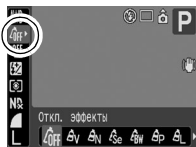

## 2 Произведите съемку.

- Режим **SC**  
См. раздел «Установка камеры в режим ручной настройки» (стр. 76).
- Режимы, отличные от **SC**  
Нажмите кнопку **FUNC./SET**. Отображается экран съемки, и можно производить съемку.

## Установка камеры в режим ручной настройки

### 1 **SC** (Ручная настройка) ► **MENU**.

См. Меню и настройки (стр. 24).

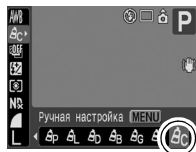

- ### 2
- Кнопкой ▲ или ▼ выберите [Контраст], [Резкость], [Насыщенность], [Красный], [Зеленый], [Синий] или [Тон кожи], затем кнопкой ◀ или ▶ настройте этот параметр.

- Отображаются измененные цвета.

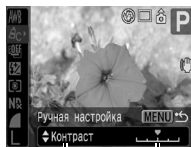

Выбор параметра

Настройка параметра

3



● На этом настройка завершена.

Если на этом этапе нажать кнопку **MENU**, производится возврат на экран, на котором выбирался режим «Мои цвета».

## Изменение цветов



Режим съемки

SCN ( , ) ( , )

Позволяет легко преобразовывать цвета изображения при съемке. Эта функция может использоваться как для фотографий, так и для видеофильмов, позволяя реализовывать различные эффекты. Однако в определенных условиях съемки возможно, что изображение будет выглядеть грубым или требуемый цвет может не получиться. Поэтому перед съемкой важных объектов рекомендуется произвести пробную съемку и проверить результаты. Кроме того, если для параметра [Сохранение оригинала] (стр. 81) задано значение [Вкл.], то при съемке фотографий наряду с изображением с примененным эффектом «Мои цвета» камера записывает исходное неизмененное изображение.

	<p>Акцентирование цветом</p>	<p>При использовании этого варианта сохраняется только цвет, заданный на ЖК-мониторе, а остальные цвета преобразуются в черно-белые.</p>
	<p>Замена цвета</p>	<p>Служит для преобразования цвета, заданного на ЖК-мониторе, в другой цвет. Можно задать только один другой цвет. Невозможно выбрать несколько цветов.</p>



Для некоторых снимаемых сюжетов может быть увеличена чувствительность ISO, что приведет к повышению шумов изображения.

## Съемка в режиме «Акцентирование цветом»

**1** Фотография: SCN ► Диск управления ►

Видеофильм: ► Диск управления ►

См. «Выбор режима съемки» (Руководство по основным операциям, стр. 11).



Фотография



Видеофильм

**2** .  
DISPLAY

- Камера переключается в режим ввода цвета, и на монитор попеременно выводятся исходное изображение и изображение с акцентированием цветом (с использованием ранее заданного цвета).

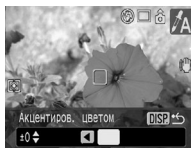

**3** Направьте камеру таким образом, чтобы цвет, который требуется сохранить, находился в центре ЖК-монитора, и нажмите кнопку .

- Можно задать только один цвет.
- Для задания диапазона сохраняемых цветов можно использовать кнопки и или диск управления.
  - 5: захватывается только цвет, который требуется сохранить.
  - +5: захватываются также цвета, близкие к цвету, который требуется сохранить.

**4** Для завершения настройки нажмите кнопку , затем произведите съемку.



- По умолчанию установлено акцентирование зеленым цветом.
- При использовании вспышки результат может отличаться от ожидаемого.
- Заданный для акцентирования цвет сохраняется даже после выключения камеры.



## Съемка в режиме «Замена цвета»

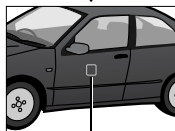

Исходный цвет  
(до замены)

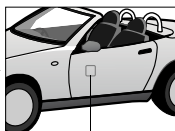

Требуемый цвет  
(после замены)

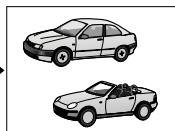

**1** Фотография: SCN ▶ Диск управления ▶

Видеофильм: ▶ Диск управления ▶

См. «Выбор режима съемки» (Руководство по основным операциям, стр. 11).



Фотография



Видеофильм



**2** .

- Камера переключается в режим ввода цвета, и на монитор попеременно выводятся исходное изображение и изображение с замененным цветом (с использованием ранее заданного цвета).



Фотография

**3** Направьте камеру таким образом, чтобы исходный цвет находился в центре ЖК-монитора, и нажмите кнопку .

- Можно задать только один цвет.
- Для задания диапазона изменяемых цветов можно использовать кнопки  и  или диск управления.
  - 5: захватывается только цвет, который требуется заменить.
  - +5: захватываются также цвета, близкие к цвету, который требуется заменить.

**4** Направьте камеру таким образом, чтобы в центре ЖК-монитора находился требуемый цвет, и нажмите кнопку .

- Можно задать только один цвет.

**5** Для завершения настройки нажмите кнопку , затем произведите съемку.



- По умолчанию в режиме замены цвета зеленый цвет заменяется на белый.
- При использовании вспышки результат может отличаться от ожидаемого.
- Цвета, заданные в режиме замены цвета, сохраняются даже при выключении камеры.

## Изменение способа сохранения исходного изображения

При съемке в режиме «Акцентирование цветом» или «Замена цвета» можно задать, следует ли наряду с изображением с измененными цветами записывать исходное изображение (изображение до изменения цветов).

### 1 Меню (Меню съемки) ► [Сохранение оригинала] ► [Вкл.]/[Выкл.]\*.

См. Меню и настройки (стр. 25).

\* Установка по умолчанию.

- Если выбрано значение [Вкл.], двум изображениям назначаются последовательные номера, при этом измененное изображение (снятое в режиме акцентирования цветом или замены цвета) следует за оригиналом.

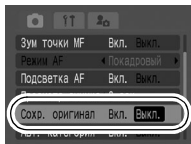

### Для параметра [Сохранение оригинала] задано значение [Вкл.]

- Во время съемки на ЖК-мониторе отображается только изображение, измененное функцией акцентирования цветом или замены цвета.
- Сразу после съемки на ЖК-монитор выводится изображение, измененное функцией акцентирования цветом или замены цвета. Если на этом этапе удалить изображение, вместе с измененным стирается и исходное изображение. Будьте внимательны при удалении изображений.
- Так как для каждого кадра записываются два изображения, отображаемое количество оставшихся кадров составляет примерно половину от значения, отображаемого, когда для этой функции задано значение [Выкл.].

# Регистрация установок для кнопки быстрого вызова



Режим съемки

AUTO SCN [иконка] [иконка] P Tv Av M

Для кнопки [иконка] (Быстрый вызов) можно зарегистрировать одну часто используемую функцию.

Можно зарегистрировать перечисленные ниже функции. Однако возможность регистрации некоторых функций зависит от режима съемки.

Пункт меню	Стр.	Пункт меню	Стр.
[иконка] Не назначено*1	—	ND ND фильтр	стр. 71
[иконка] Разрешение	стр. 34, 56	[иконка] Цифровой телеконвертер	стр. 36
[иконка] Сжатие	стр. 34	[иконка] Режим IS	стр. 35
WB Баланс белого*2	стр. 42	AFL Фиксация AF	стр. 64
[иконка] Мои цвета*3	стр. 75	[иконка] Создать папку	стр. 85
[иконка] Экспозамер	стр. 39	[иконка] Дисплей выкл.	стр. 29

\*1 Установка по умолчанию.

\*2 Пользовательский баланс белого можно использовать после считывания данных пользовательского баланса белого.

\*3 Пользовательский фотозффект можно использовать после задания пользовательского эффекта.

## Регистрация функции

### 1 Меню [иконка] (Меню съемки) ► [Уст. кнопку доступа].

См. Меню и настройки (стр. 25).

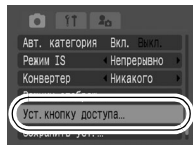

## 2 Кнопкой **↑**, **↓**, **←** или **→** выберите изображение для регистрации, затем нажмите кнопку .

- Если в правом нижнем углу значка отображается символ , эту функцию можно зарегистрировать, однако в текущем режиме съемки она не будет работать.

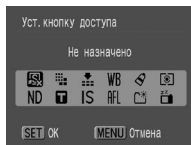

Для отмены кнопки быстрого вызова: выберите на шаге 2 значение [Не назначено].

## Использование кнопки быстрого вызова

### 1 Нажмите кнопку .

- Зарегистрированная функция активизируется, и ее значок отображается на ЖК-мониторе.
- При каждом нажатии кнопки  производится циклическое переключение значений зарегистрированной функции.
- Функции, недоступные в текущем режиме съемки, не отображаются, даже если они зарегистрированы.
- Если используется режим [Цифровой телеконвертер], для цифрового зума автоматически устанавливается значение [Вкл.] (стр. 26).



Камера оснащена интеллектуальным датчиком ориентации, определяющим ориентацию снятого изображения при вертикальном положении камеры и автоматически поворачивающим изображение для правильного просмотра на мониторе.

## 1 Меню (Настройка) ► [Автоповорот] ► [Вкл.]/[Выкл.].

См. Меню и настройки (стр. 25).

\* Установка по умолчанию.

- Если во время съемки для функции автоматического поворота задано значение [Вкл.] и ЖК-монитор установлен в режим подробной индикации, на мониторе отображается символ (обычное положение), (правый край внизу) или (левый край внизу).

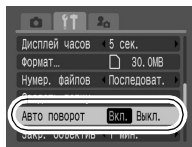

- Эта функция может работать неправильно, если камера направлена точно вниз или вверх. Убедитесь, что стрелка показывает в правильном направлении. Если нет, отключите функцию автоповорота.
- Даже при включенной функции автоповорота ориентация изображений, загруженных в компьютер, зависит от программного обеспечения, используемого для загрузки.



Если во время съемки камера находится в вертикальном положении, интеллектуальный датчик ориентации считает, что верхний край камеры – это «верх», а нижний край камеры – «низ». Затем настраиваются оптимальный баланс белого, экспозиция и фокус для съемки в вертикальном положении. Эта функция работает независимо от того, включена ли функция автоповорота.

# Создание папки для записи изображений (Папка)

Режим съемки

**AUTO** SCN   **P** Tv Av M

В любой момент можно создать новую папку, и снимаемые изображения будут автоматически записываться в эту папку.

<b>Создать новую папку</b>	При последующей съемке изображений создается новая папка. Для создания дополнительной папки снова установите этот флажок.
<b>Авт. создание</b>	Можно также задать дату и время, когда должна быть создана новая папка, используя дату съемки после заданной даты и времени.

## 1 Меню (Настройка) ► [Создать папку].

См. Меню и настройки (стр. 25).

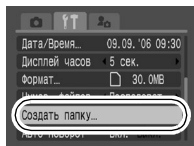

## Создание папки при следующей съемке.

## 2 Кнопкой или установите флажок [Создать новую папку] ► .

- На ЖК-мониторе отображается символ . После создания новой папки этот символ исчезает.

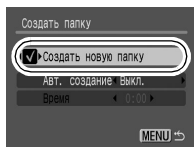

## Задание даты или времени для автоматического создания папки

2

Выберите день для параметра [Авт. создание] и время в параметре [Время] ► .

- При наступлении заданного времени отображается символ . После создания новой папки этот символ исчезает.

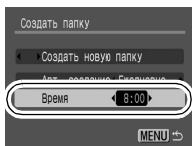

В одной папке можно сохранить максимум 2000 изображений. После съемки большего числа изображений автоматически создается новая папка, даже если пользователь не создавал новых папок.



# Сброс номеров файлов



Режим съемки

AUTO SCN P Tv Av M

Снимаемым изображениям автоматически присваиваются номера файлов. Можно выбрать метод присвоения номеров файлов.

- 1 Меню (Настройка) ►  
[Нумер. файлов] ►  
[Последоват.]\*/[Автосброс].

См. Меню и настройки (стр. 25).

\* Установка по умолчанию.

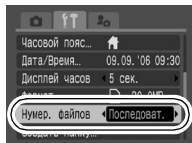

## Функция сброса номеров файлов

<b>Последоват.</b>	<p>Следующему изображению присваивается номер, на единицу больший номера последнего записанного изображения. Это удобно для хранения всех изображений в одном месте на компьютере, так как позволяет избежать дублирования имен файлов при смене папок или карт памяти.*</p> <p>* При использовании чистой карты памяти. Если используется карта памяти с уже записанными данными, 7-значный номер последней записанной папки и изображения сравнивается с последним номером на карте памяти, после чего номера новых изображений назначаются на основе большего из этих двух значений.</p>
<b>Автосброс</b>	<p>Для номера изображения и номера папки восстанавливаются начальные значения (100-0001).* Это удобно для хранения изображения в соответствующих папках.</p> <p>* При установке новой карты памяти. Если используется карта памяти с уже записанными данными, 7-значный порядковый номер, состоящий из номера папки записанного изображения и номера изображения, используется в качестве номера для новой карты памяти.</p>

## Номера файлов и папок

Записанным изображениям назначаются последовательные номера файлов в диапазоне от 0001 до 9999, а папкам назначаются номера в диапазоне от 100 до 999. В одной папке можно сохранить максимум 2000 изображений.

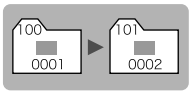
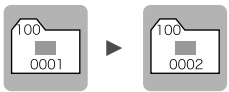
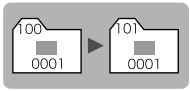
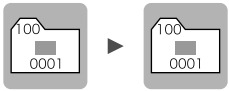
	Создана новая папка	Карта памяти заменена на другую
Последоват.	Карта памяти 1 	Карта памяти 1    Карта памяти 2 
Автосброс	Карта памяти 1 	Карта памяти 1    Карта памяти 2 

- При недостатке свободного места изображения могут сохраняться в новой папке, даже если общее количество изображений в папке менее 2000, так как изображения следующих типов всегда записываются вместе в одну папку:
  - изображения, снятые в режиме непрерывной съемки;
  - изображения, снятые в режиме автоспуска (режим «Устан. таймера»);
  - изображения, снятые в панорамном режиме;
  - изображения, снятые в режиме фокусировочной вилки;
  - изображения, снятые с использованием брекетинга АЕВ;
  - фотографии, снятые в режимах «Акцентиров. цветом» и «Замена цвета» (если для параметра [Сохранение оригинала] задано значение [Вкл.]).
- При наличии папок с совпадающими номерами или изображений с одинаковыми номерами в одной папке воспроизведение изображений невозможно.
- Информацию о структуре папок и типах изображений см. во *Вводном руководстве по программному обеспечению*.

# Воспроизведение/стирание

В режиме воспроизведения изображения можно выбирать диском управления. При повороте против часовой стрелки выбирается предыдущее изображение, по часовой – следующее изображение.

См. также *Руководство пользователя камеры, Основные операции* (стр. 18).

## Увеличение изображений



### 1 Нажмите рычаг зумирования в направлении .

- Отображается увеличенная часть изображения.
- Изображения могут увеличиваться приблизительно в 10 раз.



Приблизительное положение отображаемой области

### 2 Для перемещения по изображению используйте кнопки , , и .

- При использовании диска управления в режиме увеличения камера отображает предыдущее или следующее изображение с тем же коэффициентом увеличения.
- Коэффициент увеличения изменяется рычагом зумирования.

### Отмена увеличения





Нажмите рычаг зумирования в направлении . (Увеличение можно также быстро отменить, нажав кнопку **MENU**.)



Увеличение кадров из видеofilмов и изображений, воспроизводимых в индексном режиме, невозможно.

## Одновременный просмотр девяти изображений (Индексный режим)

### 1 Нажмите рычаг зумирования в направлении .

- Индексный режим позволяет одновременно просматривать до девяти изображений.
- Выбор изображений производится кнопками , ,  и .

Выбранное изображение









Видео

### Возврат в режим воспроизведения одиночного изображения

Нажмите рычаг зумирования в направлении .

### Переключение между наборами из девяти изображений

При нажатии кнопки  в индексном режиме отображается шкала перехода, позволяющая переходить между наборами по 9 изображений.

- Переход производится также при нажатии рычага зумирования в направлении . С помощью кнопки  или  перейдите к предыдущему или следующему набору из 9 изображений.
- Для перехода на первый или последний набор изображений нажмите кнопку  или  при нажатой кнопке **FUNC./SET**.



Шкала перехода

### Отмена шкалы перехода

Нажмите кнопку .



## Систематизация изображений по категориям

Изображения можно систематизировать по готовым категориям (Люди, Пейзаж, События, Категория 1-3, В работу). На уровне категории возможны перечисленные ниже операции.

- Поиск изображений (стр. 92)
- Слайд-шоу (стр. 103)
- Защита (стр. 107)
- Стирание (стр. 109)
- Задание параметров печати (стр. 111)

### 1 Меню (Меню показа) .

*См. Меню и настройки (стр. 25).*

- В режиме воспроизведения можно нажать кнопку  , чтобы сразу же открыть экран шага 2.

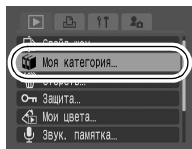

### 2 Кнопкой или выберите изображение для классификации, затем кнопкой или выберите категорию и нажмите кнопку .

- Изображение можно отнести к нескольким категориям.
- Для отмены классификации нажмите кнопку **FUNC./SET** еще раз.



При создании слайд-шоу, а также при стирании или печати удобно назначать изображениям категорию [В работу].



Если на карту памяти записано много изображений, для поиска требуемого кадра удобно использовать перечисленные ниже критерии поиска.

	Перех. по дате	Переход на первое изображение для каждой даты съемки.
	Моя категория	Отображение первого изображения в каждой категории.
	Перех. к папке	Отображение первого изображения в каждой папке.
	К видео	Переход к видеofilmу.
	Через 10 сн.	Переход сразу через 10 изображений.
	Через 100 сн.	Переход сразу через 100 изображений.

### 1 В режиме воспроизведения одиночного изображения нажмите кнопку .

- Камера переключается в режим перехода по поиску.











### 2 Кнопкой или выберите критерий поиска.

- Вид экрана для разных критериев поиска немного отличается.
- С помощью кнопки **DISPLAY** можно отображать/скрывать информацию об изображении.

Информация  
об изображении



### 3 Откройте изображения.

-  : нажмите кнопку  или .
-    : кнопкой  или  выберите дату, категорию, папку или видеофильм для воспроизведения, затем нажмите кнопку **FUNC./SET**.
  - Камера переключается в заданный режим воспроизведения и воспроизводит только изображения, удовлетворяющие критерию поиска.
  - Нажмите кнопку  для отмены заданного режима воспроизведения.

Выберите критерий поиска



**Возврат в режим воспроизведения одиночного изображения:** нажмите кнопку **MENU**.



- Заданный режим воспроизведения отменяется при перечисленных ниже условиях:
  - при назначении категорий изображениям или видеофильмам;
  - при сохранении изображений с эффектами «Мои цвета» или отредактированных видеофильмов в виде нового файла;
  - при стирании изображения с помощью пункта [Стереть] меню  (Меню показа).



В индексном режиме воспроизведение видеофильмов невозможно.

## 1 Выведите на экран видеофильм и нажмите кнопку .

- Видеофильмы помечаются значком .



Шкала хода воспроизведения









Время съемки видеофильма

## 2 Выберите (Показать) и нажмите кнопку .

- При нажатии кнопки **FUNC./SET** во время воспроизведения видеофильма воспроизведение приостанавливается. Оно возобновляется при повторном нажатии этой кнопки.
- После завершения видеофильма воспроизведение останавливается и отображается последний кадр. Для отображения панели управления видеофильмом нажмите кнопку **FUNC./SET**.
- Шкалу хода воспроизведения можно отобразить/скрыть, нажав кнопку **DISPLAY** во время воспроизведения видеофильма.
- Если предыдущий сеанс воспроизведения был прерван, последующее воспроизведение начинается с последнего отображавшегося кадра.



## Использование панели управления видеофильмом

	Завершение воспроизведения и возврат в режим воспроизведения одиночного изображения
	Печать (при подсоединенном принтере отображается соответствующий значок; подробнее см. <i>Руководство по прямой печати</i> )
	Показать
	Замедленное воспроизведение (с помощью кнопки ← можно замедлить воспроизведение, с помощью кнопки → – ускорить воспроизведение)
	Отображение первого кадра
	Предыдущий кадр (перемотка назад, если удерживать нажатой кнопку <b>FUNC./SET</b> )
	Следующий кадр (перемотка вперед, если удерживать нажатой кнопку <b>FUNC./SET</b> )
	Отображение последнего кадра
	Редактирование (переключение в режим редактирования видеофильма) (стр. 95)



- При просмотре видеофильма на экране телевизора громкость регулируется на телевизоре (стр. 133).
- В режиме замедленного воспроизведения звук не воспроизводится.

## Редактирование видеофильмов





Можно удалять части записанных видеофильмов.



Редактирование защищенных видеофильмов и видеофильмов длительностью менее 1 с невозможно.

1



Выберите  (Редактирование) на панели управления видеофильмом и нажмите кнопку .



- Открываются панель и шкала редактирования видеофильма.

Панель редактирования видеофильма



Шкала редактирования видеофильма

**2** Кнопкой **↑** или **↓** выберите  (Начало отрезка) или  (Конец отрезка), а кнопкой **←** или **→** выберите место отреза ().

- Для проверки временно отредактированного видеофильма выберите  (Показать) и нажмите кнопку **FUNC./SET**.
- При выборе  (Выход) редактирование отменяется и производится возврат к панели управления видеофильмом.

**3** Выберите  (Сохранение) и нажмите кнопку .

**4** Выберите пункт [Новый файл] или [Перезаписать], затем нажмите кнопку .

- Пункт [Новый файл] позволяет сохранить отредактированный видеофильм в файле с новым именем. Исходные данные не изменяются.

Обратите внимание, что при нажатии кнопки **FUNC./SET** во время сохранения видеофильма сохранение отменяется.

- При выборе пункта [Перезаписать] отредактированный видеофильм сохраняется с исходным именем. Исходные данные стираются.
- Если на карте памяти недостаточно свободного места, доступен только пункт [Перезаписать].



Для сохранения видеофильма может потребоваться некоторое время, зависящее от размера файла видеофильма. Если в процессе сохранения аккумулятор разрядится, сохранение отредактированного видеофильма будет невозможно. При редактировании видеофильмов рекомендуется использовать полностью заряженный аккумулятор или комплект сетевого питания ACK-DC20 (продается отдельно) (стр. 138).

## Поворот изображений на мониторе



Изображение на мониторе можно повернуть по часовой стрелке на 90° или 270°.



Оригинал



90°



270°

### 1 Меню (Меню показа)

См. Меню и настройки (стр. 25).

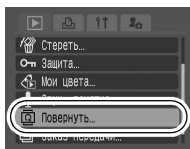

### 2 Кнопкой или выберите изображение для поворота, затем поверните его, нажимая кнопку .

- При каждом нажатии кнопки **FUNC./SET** производится циклическое изменение ориентации в порядке 90°/270°/исходная ориентация.
- Эту операцию можно также выполнять в индексном режиме.



При загрузке в компьютер ориентация изображений, повернутых самой камерой, будет зависеть от используемого программного обеспечения.

## Воспроизведение с использованием эффектов перехода



Можно выбрать эффект перехода, используемый при переходе между изображениями.

	Эффект перехода не используется.
	Яркость отображаемого изображения постепенно уменьшается, затем постепенно появляется новое изображение.
	Нажмите кнопку  для появления предыдущего изображения слева или кнопку  для появления следующего изображения справа.

### 1 Меню (Меню показа) \*

См. Меню и настройки (стр. 25).

\* Установка по умолчанию.

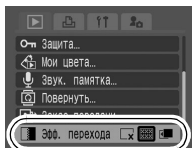

## Добавление эффектов «Мои цвета»



С помощью функции «Мои цвета» можно добавлять эффекты к записанным изображениям (только фотографии). Предусмотренные варианты эффектов «Мои цвета» перечислены ниже. Подробнее см. стр. 75.

	Яркий		Осветлить тон кожи
	Нейтральный		Затемнить тон кожи
	Сепия		Ярко синий
	Ч/Б		Ярко зеленый
	Имитация слайда		Ярко красный

# 1 Меню (Меню показа) .

См. Меню и настройки (стр. 25).

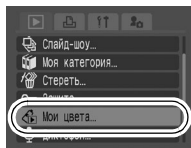

# 2 Кнопкой или выберите изображение и нажмите кнопку .



# 3 Кнопкой или выберите тип эффекта «Мои цвета» и нажмите кнопку .

- К отображаемому изображению применяется эффект «Мои цвета».
- Для просмотра изображения с большим увеличением поверните рычаг зумирования в направлении . Когда изображение увеличено, можно с помощью кнопки **FUNC./SET** переключаться между изображением, измененным с помощью эффекта «Мои цвета», и исходным непреобразованным изображением.



# 4 Выберите [OK] и нажмите кнопку .

- Только что сохраненное изображение, преобразованное с помощью эффекта «Мои цвета», будет последним в списке.
- Для продолжения добавления эффектов к другим изображениям повторите операцию начиная с шага 2.



## 5

Нажмите кнопку  и выберите [Да] или [Нет], затем нажмите кнопку .

- При выборе варианта [Да] отображается изображение, преобразованное с помощью эффекта «Мои цвета», при выборе варианта [Нет] производится возврат в меню показа.

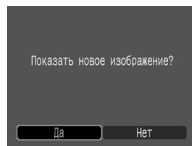

- Если на карте памяти недостаточно свободного места, функция «Мои цвета» не работает.
- Хотя эффекты «Мои цвета» можно применять к изображению неограниченное число раз, при каждом применении качество изображения снижается, и получение требуемых цветов может оказаться невозможным.
- Цвета изображений, снятых в режиме съемки «Мои цвета» (стр. 75), и изображений, отредактированных с помощью функции «Мои цвета» в режиме воспроизведения, могут несколько отличаться.

## Добавление звуковых комментариев к изображениям



В режиме воспроизведения (включая воспроизведение одиночных изображений, индексный режим, воспроизведение с увеличением, просмотр изображения сразу после съемки в режиме съемки и проверку фокусировки сразу после съемки) к изображению можно добавлять звуковые комментарии (максимум 1 мин). Звуковые данные сохраняются в формате WAVE.

### 1 Во время воспроизведения изображений нажмите кнопку .

- Открывается панель управления звуковыми комментариями.

### 2 Кнопкой или выберите (Запись) и нажмите кнопку .

- Отображаются прошедшее и оставшееся время.
- При нажатии кнопки **FUNC./SET** запись приостанавливается. При повторном нажатии этой кнопки запись возобновляется.
- К одному изображению можно добавить звуковую запись длительностью до 1 мин.
- Режим записи звука может быть изменен (стр. 58).









Панель звукового комментария

Прошедшее время/  
Оставшееся время

Громкость  
(Настраивается  
кнопками  и )

## Панель звукового комментария

	Выход
	Запись
	Пауза
	Показать
	Стирание Выберите вариант [Стереть] на экране запроса подтверждения и нажмите кнопку <b>FUNC./SET</b> .
	Громкость (0~5 уровней)



- Добавление звуковых комментариев к видеофильмам невозможно.
- Удаление звуковых комментариев к защищенным файлам невозможно.

## Запись только звука (Диктофон)



Предусмотрена возможность записи только звука (без изображений) с длительностью одной записи максимум 2 часа.

### 1 Меню (Меню показа) .

См. Меню и настройки (стр. 25).

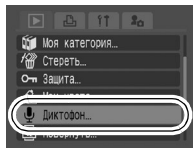

### 2 Выберите (Запись) и нажмите кнопку .

- Отображается время записи.
- С помощью кнопок и можно изменять частоту выборки. Качество звука увеличивается в порядке [11,025 кГц], [22,050 кГц], [44,100 кГц]\*, однако объем записанного файла также соответствующим образом увеличивается.  
\* Установка по умолчанию.
- При нажатии кнопки **FUNC./SET** запись приостанавливается. При повторном нажатии этой кнопки запись возобновляется.

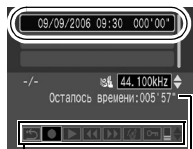

Доступное время записи

Панель управления звуком









- Максимальное время записи зависит от объема свободного места на карте памяти и от звукового режима (стр. 157).
- При заполнении карты памяти запись автоматически останавливается.
- В режиме воспроизведения панель управления звуком можно открыть, нажав кнопку и удерживая ее нажатой.



## Автоматическое воспроизведение (Слайд-шоу)

Автоматическое воспроизведение изображений с карты памяти.

\* Настройка изображений для слайд-шоу основана на стандарте DPOF (Формат заказа цифровой печати) (стр. 111).







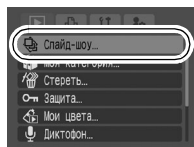

	Все снимки	Последовательно воспроизводятся все изображения, записанные на карте памяти.
	Дата	Последовательно воспроизводятся изображения, помеченные указанной датой.
	Моя категория	Последовательно воспроизводятся изображения из выбранной категории.
	Папка	Последовательно воспроизводятся изображения из указанной папки.
	Видеозаписи	Последовательно воспроизводятся только файлы видеofilмов.
	Фотографии	Последовательно воспроизводятся только файлы фотографий.
	Польз. 1-3	Последовательно воспроизводятся изображения, выбранные для соответствующего слайд-шоу (Польз. 1-3) (стр. 105).

### 1 Меню (Меню показа) .

См. Меню и настройки (стр. 25).



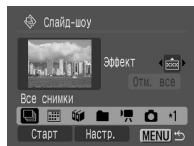

### 2 Кнопкой , , или выберите , , , , , или .

- , , : выберите дату, категорию или папку для воспроизведения (стр. 104).
- В случае ,  или  выберите изображения для воспроизведения (стр. 105).
- Если при воспроизведении изображений требуется использовать эффекты перехода, кнопкой  выберите пункт [Эффект], затем выберите тип эффекта кнопкой  или  (стр. 104).



### 3 Выберите [Старт] и нажмите кнопку .



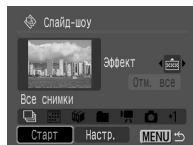

● Во время слайд-шоу доступны перечисленные ниже функции.

- Приостановка/возобновление слайд-шоу: нажмите кнопку **FUNC./SET**.
- Быстрая перемотка слайд-шоу вперед/назад: нажмите кнопку  или  (для ускорения переключения между изображениями удерживайте эту кнопку нажатой).
- Остановка слайд-шоу: нажмите кнопку **MENU**.



## Эффекты перехода

Можно выбрать эффект перехода, используемый при смене изображений.

	Эффект перехода не используется.
	По мере постепенного перемещения нового изображения снизу вверх его яркость постепенно увеличивается.
	Новое изображение сначала появляется в форме креста, затем постепенно открывается все изображение.
	Части нового изображения перемещаются по горизонтали, затем изображение расширяется на весь экран.



В режиме воспроизведения одиночного изображения можно запустить слайд-шоу с текущего изображения, нажав кнопку  при нажатой кнопке **FUNC./SET**. Обратите внимание, что если при выполнении этой операции отображается последнее снятое изображение, слайд-шоу начинается с первого изображения для этой даты.

## Выберите дату/категорию/папку для воспроизведения

1 Выберите ,  или  и нажмите кнопку .

## 2 Кнопкой **←** или **→** выберите дату/категорию/папку для воспроизведения, затем нажмите кнопку .



Дата

Моя категория

Папка

## Выбор изображений для воспроизведения (**1**–**3**)

Выберите изображения, которые требуется воспроизвести, и сохраните их в виде слайд-шоу (Польз. 1, 2 или 3). Можно выбрать максимум 998 изображений. Изображения воспроизводятся в порядке их выбора.

### 1 Выберите **\*1**, **\*2** или **\*3** и нажмите кнопку .

- Сначала отображается только значок **\*1**. После задания слайд-шоу **\*1** вид этого значка изменяется на **\*1V** и отображается значок **\*2**. При задании слайд-шоу **\*2** и **\*3** вид значков изменяется аналогичным образом.

### 2 Для перемещения между изображениями для воспроизведения служат кнопки **←** и **→**, а для выбора или отмены выбора изображений служит кнопка .

- Изображения можно также выбирать Флажок, означающий выбор в индексном режиме.
- При нажатии кнопки **MENU** настройка отменяется.

Порядковый номер выбранного изображения





- Выбор всех изображений
  - 1 После выбора **\*1** — **\*3** на шаге 1 (стр. 105) кнопкой **▲** выберите пункт [Отм. все] и нажмите кнопку **FUNC./SET**.
  - 2 Кнопкой **▲** выберите [Отм. все] и нажмите кнопку **FUNC./SET**.
  - 3 Кнопкой **▶** выберите [OK] и нажмите кнопку **FUNC./SET**.
- Для отмены выбора всех изображений выберите [Сброс].

## Регулировка длительности воспроизведения и установок повтора

### ● Время

Задаёт длительность воспроизведения каждого изображения. Возможны значения 3\*–10 с, 15 с и 30 с. Время отображения может немного изменяться в зависимости от изображения.

\*Установка по умолчанию.

### ● Повтор

Определяет, остановится ли слайд-шоу после показа всех изображений или будет непрерывно повторяться с начала, пока не будет остановлено.

**1** Выберите пункт [Настройка] и нажмите кнопку .

**2** Выберите параметр [Время] или [Повтор], затем выберите требуемый вариант.

- При нажатии кнопки **MENU** настройка отменяется.

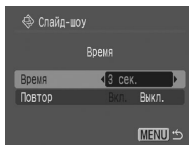

# Защита изображений



Ценные изображения и видеofilмы можно защитить от случайного стирания.

<b>Выбрать</b>	Параметры защиты можно задавать отдельно для каждого изображения во время его просмотра.
<b>Выбрать по дате</b>	Можно защитить изображения с указанной датой.
<b>Выбрать по категории</b>	Можно защитить все изображения, относящиеся к указанной категории.
<b>Выбрать папку</b>	Можно защитить все изображения в указанной папке.
<b>Все снимки</b>	Можно защитить все изображения на карте памяти.

## 1 Меню (Меню показа) .

См. Меню и настройки (стр. 25).

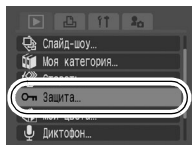

## 2 Выберите способ и нажмите кнопку .

- Если выбран вариант [Все снимки], переходите к шагу 5.

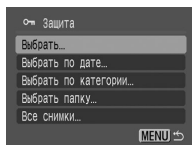

### 3 Выберите изображение, дату, категорию или папку для защиты, затем нажмите кнопку .



#### ● [Выбрать]



Кнопкой  или  выберите изображение и нажмите кнопку **FUNC./SET**.

- При повторном нажатии кнопки **FUNC./SET** настройка отменяется.
- Установить защиту изображений можно также в индексном режиме.
- При нажатии кнопки **MENU** установка завершается.



#### ● [Выбрать по дате], [Выбрать по категории], [Выбрать папку]

Кнопкой  или  выберите дату, категорию или папку, затем нажмите кнопку **FUNC./SET**.

- Можно выбрать несколько дат, категорий или папок.
- При повторном нажатии кнопки **FUNC./SET** настройка отменяется.
- Для подтверждения каждой даты, категории или папки используйте кнопку  или .

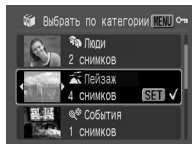

### 4 В случае пунктов [Все снимки], [Выбрать по дате], [Выбрать по категории] и [Выбрать папку] нажмите кнопку .

### 5 Выберите пункт [Защита] и нажмите кнопку .

- При выборе пункта [Снять защиту] защита выбранного изображения отменяется и производится возврат к шагу 2.
- При выборе пункта [Стоп] отменяется выбор защищенного изображения и производится возврат к шагу 2.
- В режиме [Защита] операцию можно отменить, нажав кнопку **FUNC./SET**.

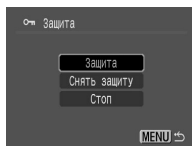

# Стирание изображений



Можно стереть изображения с карты памяти.

<b>Выбрать</b>	Стирание изображений после их выбора по одному за раз.
<b>Выбрать по дате</b>	Стирание изображений с выбранной датой.
<b>Выбрать по категории</b>	Стирание всех изображений из выбранной категории.
<b>Выбрать папку</b>	Стирание всех изображений из выбранной папки.
<b>Все снимки</b>	Стирание всех изображений с карты памяти.



- Помните, что стертые изображения невозможно восстановить. Будьте внимательны при стирании изображений.
- Эта функция не позволяет стирать защищенные изображения.

## 1 Меню (Меню показа)

См. Меню и настройки (стр. 25).

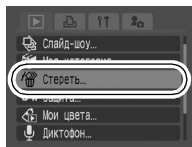

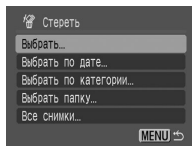

## 2 Выберите вариант и нажмите кнопку

- Если выбран пункт [Все снимки], переходите к шагу 5.





### 3 Выберите изображения, дату, категорию или папку, затем нажмите кнопку .



#### ● [Выбрать]

Кнопкой  или  выберите изображение и нажмите кнопку **FUNC./SET**.

- При повторном нажатии кнопки **FUNC./SET** настройка отменяется.
- Установить защиту изображений можно также в индексном режиме.

#### ● [Выбрать по дате], [Выбрать по категории], [Выбрать папку]

Кнопкой  или  выберите дату, категорию или папку, затем нажмите кнопку **FUNC./SET**.

- При повторном нажатии кнопки **FUNC./SET** настройка отменяется.
- Можно выбрать несколько дат, категорий или папок.
- Для подтверждения каждой даты, категории или папки используйте кнопку  или .

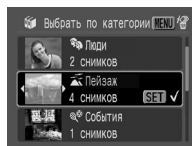

### 4 Нажмите кнопку .

### 5 Выберите [OK] и нажмите кнопку .

- При выборе пункта [Стоп] или [Отмена] отменяется выбор изображения для стирания и производится возврат к шагу 2.
- При нажатии кнопки **FUNC./SET** во время стирания операция отменяется.



Если требуется стереть с карты памяти не только изображения, но и все остальные данные, отформатируйте карту памяти (стр. 33).



## Задание установок печати DPOF

С помощью камеры можно заранее выбрать на карте памяти изображения для печати и указать количество печатаемых экземпляров. Установки, используемые в камере, совместимы со стандартами формата заказа цифровой печати (DPOF). Это исключительно удобно для печати изображений на принтере, поддерживающем прямую печать, или для передачи изображений в фотоателье, поддерживающее стандарт DPOF.

**Для карт памяти, на которых параметры печати заданы на другой DPOF-совместимой камере, может отображаться символ . Установки, задаваемые на Вашей камере, затирают такие параметры.**

<b>Выбор изоб. и кол-ва</b>	Задание параметров печати для одиночных изображений при их просмотре.
<b>Выбрать по дате</b>	Задание параметров печати для изображений с выбранной датой.
<b>Выбрать по категории</b>	Задание параметров печати для изображений из выбранной категории.
<b>Выбрать папку</b>	Задание параметров печати для изображений из выбранной папки.
<b>Выбрать все изоб.</b>	Задание параметров печати для всех изображений.
<b>Отменить все отмеч.</b>	Удаление всех параметров печати изображений.



Параметры печати задаются для каждого изображения индивидуально. В случае варианта [Выбор изоб. и кол-ва] задание количества печатаемых копий возможно только в том случае, если для параметра [Тип печати] задано значение [Стандарт] или [Оба] (стр. 114).

## 1 Меню (Печать) ► выберите пункт меню.

См. Меню и настройки (стр. 25).

- Если выбран пункт [Выбрать все изоб.], переходите к шагу 4.

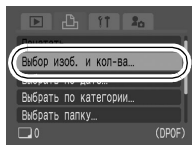

## 2 Выберите изображение, дату, категорию или папку для печати, затем нажмите кнопку .

- [Выбор изоб. и кол-ва]  
Способ выбора зависит от заданного типа печати (стр. 114).



### - (Стандарт)/ (Оба)

Кнопкой  или  выберите изображение, нажмите кнопку **FUNC./SET**, затем кнопкой  или  выберите количество экземпляров для печати (максимум 99).

Число печатаемых экземпляров





### - (Индекс)



Для перемещения к требуемому изображению служат кнопки  и , для выбора или отмены выбора изображения служит кнопка **FUNC./SET**.

Метка выбора для индексной печати



- Изображения можно также выбирать в индексном режиме.
- При нажатии кнопки **MENU** установка завершается.

- **[Выбрать по дате], [Выбрать по категории], [Выбрать папку]**  
Кнопкой  или  выберите дату, категорию или папку, затем нажмите кнопку **FUNC./SET**.

- При повторном нажатии кнопки **FUNC./SET** настройка отменяется.
- Можно выбрать несколько дат, категорий или папок.
- Нажав кнопку  или , можно проверить изображения по дате, категории или папке.

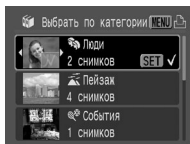

### 3 В случае пунктов **[Выбрать по дате], [Выбрать по категории]** и **[Выбрать папку]** нажмите кнопку .

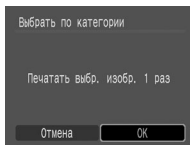

### 4 Выберите **[OK]** и нажмите кнопку .

- При выборе пункта [Отмена] параметры печати для выбранного изображения отменяются и производится возврат к шагу 1.



- Распечатки с некоторых принтеров или из некоторых фотоателье могут не соответствовать указанным параметрам печати.
- Задание параметров печати для видеофильмов невозможно.







- Изображения печатаются в порядке номеров их файлов.
- Можно выбрать максимум 998 изображений.
- Если подсоединен принтер, при выборе изображений кнопка  загорается синим цветом. На этом этапе можно начать печать, нажав кнопку , убедившись, что выбран пункт [Печатать], и нажав кнопку **FUNC./SET**.

## Установка стиля печати

После задания стиля печати выберите изображения для печати. Возможны следующие настройки.

\*Настройка по умолчанию

Тип печати	 <b>Стандарт*</b>	Печать по одному изображению на страницу.
	 <b>Индекс</b>	Печать отобранных изображений уменьшенного размера вместе в индексном формате.
	 <b>Оба</b>	Печать изображений в обоих форматах: стандартном и индексном.
 <b>Дата (Вкл./Выкл.*)</b>	Впечатывание даты.	
 <b>Но. файла (Вкл./Выкл.*)</b>	Впечатывание номера файла.	
<b>Стереть DPOF (Вкл./Выкл.)</b>	Сброс всех параметров печати после распечатки изображений.	

### 1 Меню (Печать) ► [Настройки печати].

См. Меню и настройки (стр. 25).

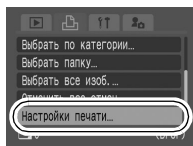

### 2 Выберите [Тип печати], [Дата], [Но. файла] или [Стереть DPOF], затем задайте параметры.



- Параметры «Дата» и «Но. файла» следующим образом изменяются в соответствии с типом печати.
  - Индекс  
Одновременное задание для параметров [Дата] и [Но. файла] значения [Вкл.] невозможно.
  - Стандарт или Оба  
Для параметров [Дата] и [Но. файла] можно одновременно установить значения [Вкл.], однако печатаемая информация зависит от принтера.
- Дата печатается в формате, выбранном в меню [Дата/Время] (*Руководство по основным операциям*, стр. 8).

## Задание параметров передачи DPOF



Камера позволяет задать параметры изображений перед их загрузкой в компьютер. Инструкции по передаче изображений в компьютер см. во *Вводном руководстве по программному обеспечению*.

Установки, используемые в камере, совместимы со стандартами формата заказа цифровой печати (DPOF).

**Для карт памяти, на которых записаны параметры передачи, заданные на другой DPOF-совместимой камере, может отображаться символ . Настройки, задаваемые на Вашей камере, затирают такие параметры.**

### 1 Меню (Меню показа)

См. Меню и настройки (стр. 25).

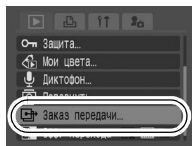

## Одиночные изображения

### 2 Выберите [Заказ] и нажмите кнопку .

- При выборе варианта [Сброс] все параметры заказа передачи отменяются.

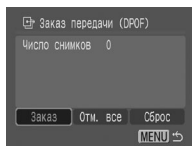

### 3 Кнопкой или выберите изображение для передачи, затем нажмите кнопку .

- При повторном нажатии кнопки FUNC./SET выбор отменяется.
- Изображения можно также выбирать в индексном режиме.

Значок выбора для передачи



## Все изображения на карте памяти

### 2 Выберите [Отм. все] и нажмите кнопку .

- При выборе варианта [Сброс] все параметры заказа передачи отменяются.

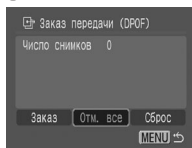

### 3 Выберите [OK] и нажмите кнопку .



- Изображения передаются в порядке номеров их файлов.
- Можно выбрать максимум 998 изображений.

# Настройка камеры (меню «Моя камера»)

Меню «Моя камера» позволяет настроить начальную заставку и звуковые сигналы включения питания, автоспуска, нажатия кнопок и срабатывания затвора. Изменение и регистрация этих параметров позволяют настраивать камеру по собственному вкусу.

## Изменение параметров меню «Моя камера»

### 1 Меню (Моя камера) ► Пункт меню.

*См. Меню и настройки (стр. 25).*

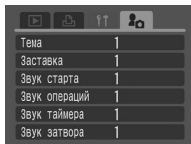

### 2 Выберите параметр, который требуется установить.

- Для задания всех параметров выберите пункт [Тема].

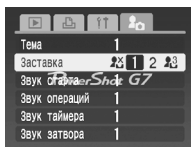

## Регистрация параметров меню «Моя камера»

В пункты меню  можно в качестве параметров «Моя камера» добавить изображения, записанные на карте памяти, и новые записанные звуки. Можно также загрузить в камеру изображения и звуки с компьютера с помощью прилагаемого программного обеспечения.



Для восстановления значений параметров «Моя камера» по умолчанию требуется компьютер. Для восстановления в камере значений по умолчанию используйте прилагаемую программу (ZoomBrowser EX или ImageBrowser).

### 1 Меню (Моя камера) ► Регистрируемый пункт меню.

*См. Меню и настройки (стр. 25).*

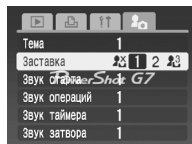

### 2 Выберите и нажмите .

DISPLAY





### 3 Выберите изображение или запишите звук.

#### ● Заставка



Кнопкой **←** или **→** выберите изображение для регистрации, затем нажмите кнопку **FUNC./SET**.



#### ● Звук старта, звук операций, звук таймера и звук затвора

Выберите  (Запись) и нажмите кнопку **FUNC./SET**. После записи выберите значок  (Зарегистрировать) и нажмите кнопку **FUNC./SET**.



- По истечении времени, отведенного на запись, запись автоматически останавливается.
- Для воспроизведения записи выберите значок  (Воспроизведение).
- Для выхода из операции без выполнения операции нажмите значок  (Выход).

### 4 Выберите [OK] и нажмите кнопку .

- Для отмены регистрации выберите пункт [Отмена].



- В параметрах «Моя камера» невозможна регистрация следующих элементов:
  - видеофильмов;
  - звуков, записанных с помощью функции звуковых комментариев (стр. 101) и диктофона (стр. 102).
- При добавлении новой установки «Моя камера» старая установка стирается.



Подробнее создание и добавление данных параметров «Моя камера» см. во *Вводном руководстве по программному обеспечению*.

# Устранение неполадок

## Камера

### Камера не работает.

Не включено питание.

- Нажмите кнопку питания (*Руководство по основным операциям*, стр. 10).

Открыта крышка гнезда карты памяти/отсека аккумулятора.

- Убедитесь, что крышка гнезда карты памяти/отсека аккумулятора надежно закрыта (*Руководство по основным операциям*, стр. 6).

Низкий уровень заряда аккумулятора, работа камеры невозможна. (Отображается сообщение «Поменяйте батарею»).

- Установите в камеру полностью заряженный аккумулятор (*Руководство по основным операциям*, стр. 6).
- Используйте комплект сетевого питания АСК-DC20 (продается отдельно) (стр. 138).

Плохой контакт между клеммами аккумулятора и камерой.

- Перед зарядкой или использованием аккумулятора протрите клеммы мягким ватным тампоном (стр. 134).

### Слышен звук внутри камеры.

Изменено положение камеры (горизонтальное/вертикальное).

- Сработал механизм определения ориентации камеры. Это не является неисправностью.

## При включении питания

### Отображается сообщение «Карта заблокирована!».

Язычок защиты от записи карты памяти SD или SDHC установлен в положение защиты от записи.

- Для записи на карту памяти, стирания с нее данных или ее форматирования сдвиньте язычок защиты от записи вверх (стр. 136).

### Отображается меню «Дата/Время».

Разряжен встроенный литиевый аккумулятор.

- Немедленно зарядите встроенный аккумулятор (*Руководство по основным операциям*, стр. 8).

### При включении питания экран камеры остается темным.

В параметрах «Моя камера» в качестве начальной заставки выбрано неподдерживаемое изображение.

- Измените заставку в параметрах «Моя камера» (стр. 118) или с помощью входящей в комплект поставки программы ZoomBrowser EX или ImageBrowser восстановите параметры по умолчанию.

### Дисплей выглядит темным.

При ярком солнечном или другом освещении изображение на ЖК-мониторе может выглядеть темным.

- Это обычное явление для устройств, содержащих матрицы CCD (ПЗС), и не является неисправностью. Такое изображение не записывается при съемке фотографий, однако записывается при съемке видеofilмов.

### Изображение на дисплее мигает.

Изображение на дисплее мигает при съемке с флуоресцентным освещением.

- Это не является неисправностью камеры (мигание записывается при съемке видеofilмов, но не фотографий).

### На ЖК-мониторе появляется красная или пурпурная полоса света.

Иногда появляется при съемке яркого объекта, например солнца или другого источника света.

- Это обычное явление для устройств, содержащих матрицы CCD (ПЗС), и не является неисправностью. Эта полоса света не записывается при съемке фотографий, однако записывается при съемке видеofilмов.
- Если включить фильтр нейтральной плотности (ND фильтр), эта полоса может стать менее заметной (стр. 71).

### Появляется символ .

Вероятно, из-за недостаточной освещенности установлена длительная выдержка затвора.

- Установите для параметра [Режим IS] любое другое значение, кроме [Выкл.] (стр. 35);
- Увеличьте чувствительность ISO (стр. 38), установите любой режим работы вспышки, кроме  (вспышка выключена), или закрепите камеру на чем-нибудь (например, на штативе) (*Руководство по основным операциям*, стр. 14).

### Появляется символ .

Отображается, если на карту памяти записаны настройки печати или передачи, заданные на другой DPOF-совместимой камере.

- Настройки, задаваемые на Вашей камере, затирают такие параметры (стр. 111).

### Видны шумы./Неравномерные движения объекта.

При съемке в темноте камера автоматически увеличивает яркость изображения на ЖК-мониторе, чтобы его было лучше видно (стр. 14).

- Это не оказывает влияния на записываемое изображение.

## Съемка

### Камера не снимает.

Камера находится в режиме воспроизведения.

- Переключитесь в режим съемки (*Руководство по основным операциям*, стр. 9).

Вспышка заряжается.

- После завершения зарядки вспышки индикатор постоянно горит оранжевым цветом. Теперь возможна съемка (*Руководство по основным операциям*, стр. 5).

Карта памяти полностью заполнена.	<ul style="list-style-type: none"> <li>● Установите новую карту памяти (<i>Руководство по основным операциям</i>, стр. 7).</li> <li>● При необходимости загрузите изображения в компьютер, а затем сотрите их с карты памяти, чтобы освободить место.</li> </ul>
Карта памяти не отформатирована должным образом.	<ul style="list-style-type: none"> <li>● Отформатируйте карту памяти (стр. 33).</li> <li>● Если форматирование не помогает, возможно, что повреждены логические схемы карты памяти. Обратитесь в ближайшее отделение службы поддержки клиентов компании Canon.</li> </ul>
Карта памяти SD или SDHC защищена от записи.	<ul style="list-style-type: none"> <li>● Передвиньте язычок защиты от записи вверх (стр. 136).</li> </ul>

### Изображение в видоискателе и снимаемое изображение.

Обычно записываемое изображение охватывает большую часть сцены, чем изображение в видоискателе.	<ul style="list-style-type: none"> <li>● Контролируйте фактический размер изображения по ЖК-монитору. При съемке крупным планом пользуйтесь ЖК-монитором (стр. 12).</li> </ul>
---	--

### Изображение размытое или не в фокусе.

Для параметра [Подсветка AF] задано значение [Выкл.].	<ul style="list-style-type: none"> <li>● Если из-за недостаточной освещенности возникают сложности с фокусировкой, включается подсветка автофокусировки. Так как подсветка автофокусировки не работает, если она выключена, задайте для нее значение [Вкл.] (стр. 27). При использовании подсветки автофокусировки следите, чтобы не перекрывать луч подсветки пальцами.</li> </ul>
Смещение камеры при нажатии кнопки спуска затвора.	<ul style="list-style-type: none"> <li>● Установите для параметра [Режим IS] любое другое значение, кроме [Выкл.] (стр. 35);</li> <li>● При настройке автоспуска на режим  (2 с) затвор срабатывает через 2 с после нажатия кнопки спуска затвора, когда прекращается вызванное этим сотрясение камеры, что предотвращает смазывание изображения (<i>Руководство по основным операциям</i>, стр. 17). Еще лучшие результаты можно получить, установив камеру на устойчивую поверхность или на штатив.</li> </ul>

Снимаемый объект находится за пределами диапазона фокусировки.	<ul style="list-style-type: none"> <li>● Производите съемку на допустимом расстоянии от объекта (стр. 150).</li> </ul>
Объект не подходит для автофокусировки.	<ul style="list-style-type: none"> <li>● Используйте для съемки фиксацию фокусировки, фиксацию автофокусировки или ручную фокусировку (стр. 63).</li> </ul>

### **Объект на записанном изображении слишком темный.**

Освещенность недостаточна для съемки.	<ul style="list-style-type: none"> <li>● Установите для встроенной вспышки режим  (вспышка включена) (<i>Руководство по основным операциям</i>, стр. 14).</li> <li>● Используйте мощную внешнюю вспышку.</li> <li>● Установите для параметра [ND фильтр] значение [Выкл.] (стр. 71).</li> </ul>
Недостаточная экспозиция объекта из-за слишком высокой яркости окружающего фона.	<ul style="list-style-type: none"> <li>● Установите положительное (+) значение компенсации экспозиции (стр. 41).</li> <li>● Используйте функцию фиксации экспозиции или точечного замера (стр. 68, 39).</li> </ul>
Объект расположен слишком далеко и не освещается вспышкой.	<ul style="list-style-type: none"> <li>● При использовании встроенной вспышки производите съемку на правильном расстоянии от объекта (стр. 151).</li> <li>● Увеличьте чувствительность ISO, затем произведите съемку (стр. 38).</li> </ul>

### **Объект на изображении слишком яркий, или на изображении имеются белые засвеченные области.**

Объект расположен слишком близко и засвечивается вспышкой.	<ul style="list-style-type: none"> <li>● Отрегулируйте мощность вспышки с помощью функции компенсации экспозиции при съемке со вспышкой (стр. 73).</li> <li>● Установите для параметра [Безопасная FE] значение [Вкл.] (стр. 51).</li> </ul>
Избыточная экспозиция объекта из-за слишком низкой яркости окружающего фона.	<ul style="list-style-type: none"> <li>● Установите отрицательное (–) значение компенсации экспозиции (стр. 41).</li> <li>● Используйте функцию фиксации экспозиции или точечного замера (стр. 68, 39).</li> <li>● Установите для параметра [ND фильтр] значение [Вкл.] (стр. 71).</li> </ul>

Слишком яркий свет светит непосредственно в камеру или отражается от объекта.











- Измените угол съемки.

Вспышка включена.

- Установите режим работы вспышки  (вспышка выкл.) *Руководство по основным операциям*, стр. 14.

### Изображение содержит шумы.

Слишком высокая чувствительность ISO.

- Высокие значения чувствительности ISO и настройка  (Высокая ISO Авто) могут привести к усилению шума на изображении. Для повышения качества изображения используйте как можно более низкое значение чувствительности ISO (стр. 38).
- В режимах , , , , , , , ,  и  режима **SCN** чувствительность ISO увеличивается, и возможно появление шума.

### На изображении видны белые точки.

Свет вспышки отражается от находящихся в воздухе частиц пыли или насекомых. Это особенно заметно при съемке в широкоугольном положении объектива или при увеличенной величине диафрагмы в режиме автоэкспозиции с приоритетом диафрагмы **Av**\*.

- Это обычное явление для цифровых камер, и оно не является неисправностью.

### Глаза выглядят красными.

При использовании вспышки в темноте свет отражается от сетчатки глаз.

- В меню съемки установите для параметра [Красн.глаз] значение [Вкл.] (*Руководство по основным операциям*, стр. 15). Для эффективной работы этой функции фотографируемые люди должны смотреть прямо на лампу уменьшения эффекта «красных глаз». Попросите фотографируемых смотреть прямо на лампу.
- Еще лучших результатов можно добиться, увеличив освещенность в помещении или подойдя ближе к объекту.

### Снизилась скорость непрерывной съемки.

Ухудшились характеристики карты памяти.

- Для повышения скорости непрерывной съемки рекомендуется отформатировать карту памяти в камере после сохранения всех хранящихся на ней изображений в компьютере (стр. 33).

### Изображения медленно записываются на карту памяти.

Карта памяти была отформатирована в другом устройстве.

- Используйте карту памяти, отформатированную в этой камере (стр. 33).

### Объектив не убирается.

Крышка гнезда карты памяти/ отсека аккумулятора была открыта при включенном питании.

- Закрыв крышку гнезда карты памяти/ отсека аккумулятора, включите и снова выключите питание (*Руководство по основным операциям*, стр. 7).

## Съемка видеофильмов

### Неправильно отображается время записи, или съемка неожиданно останавливается.

Используются карты памяти следующих типов:

- карты с низкой скоростью записи;
- карты, отформатированные в другой камере или в компьютере;
- карты, на которые многократно записывались и стирались изображения.

- Хотя во время съемки длительность записи может отображаться неправильно, видеофильм записывается на карту памяти правильно. Время записи будет отображаться правильно, если отформатировать карту памяти в этой камере (кроме карт памяти с низкой скоростью записи) (стр. 33).

### На ЖК-мониторе отображается красный символ «!», и съемка автоматически останавливается.

Недостаточно места во встроенной памяти камеры.

- Попробуйте предпринять следующие меры.
  - Перед съемкой отформатируйте карту памяти в режиме низкоуровневого форматирования (стр. 33).
  - Уменьшите разрешение или частоту кадров (стр. 56).
  - Используйте карту с высокой скоростью записи (SDC-512MSH и т.п.).



## Не работает зумирование.

Рычаг зумирования нажат во время съемки в режиме видеofilьма.

- Установите требуемое фокусное расстояние до начала съемки в режиме видеofilьма (*Руководство по основным операциям*, стр. 14). Обратите внимание, что во время съемки можно использовать цифровой зум, но только в режиме видеосъемки «Стандартный».

## Воспроизведение

### Воспроизведение невозможно.

Произведена попытка воспроизвести изображения, снятые другой камерой или отредактированные на компьютере.

- Если изображения с компьютера не открываются в камере, загрузите их в камеру с помощью прилагаемого программного обеспечения ZoomBrowser EX или ImageBrowser.

Имя файла было изменено на компьютере или было изменено местоположение файла.

- Задайте имя файла или его расположение в соответствии с форматом/структурой файлов в камере. (Подробнее см. *Вводное руководство по программному обеспечению*.)

### Редактирование видеofilьмов невозможно.

Редактирование некоторых видеofilьмов, снятых другой камерой, может быть невозможно.

### Неправильное воспроизведение видеofilьмов.

В случае карт памяти с низкой скоростью чтения при воспроизведении видеofilьмов, записанных с высокими разрешением и частотой кадров, возможны кратковременные приостановки воспроизведения.

При воспроизведении видеofilьма на недостаточно мощном компьютере возможен пропуск кадров или искажение звука.

### Изображения медленно считываются с карты памяти.

Карта памяти была отформатирована в другом устройстве.

- Используйте карту памяти, отформатированную в этой камере (стр. 33).

## Аккумулятор/зарядное устройство

### Аккумулятор быстро разряжается.

Быстрая разрядка аккумулятора при нормальной температуре (23°C) означает, что закончился срок его службы.

- Замените аккумулятор на новый (*Руководство по основным операциям*, стр. 6).

### Аккумулятор не заряжается.

Истек срок службы аккумулятора.

- Замените аккумулятор на новый (*Руководство по основным операциям*, стр. 6).

## Вывод на экран телевизора

### Изображение не выводится на экран телевизора/ изображение искажено.

Установлена неправильная видеосистема.

- Установите видеосистему (NTSC или PAL), соответствующую телевизору (стр. 30).

Съемка в панорамном режиме.

- В режиме съемки панорам изображение не выводится на экран телевизора. Выберите другой режим съемки (*Руководство по основным операциям*, стр. 11).

## Печать на принтере, поддерживающем прямую печать

### Печать невозможна

Неправильное соединение камеры с принтером.

- Надежно соедините камеру и принтер с помощью указанного кабеля.

Не включено питание принтера.

- Включите питание принтера.

Неправильный способ подключения принтера.

- В меню  (Настройка) выберите пункт [Режим печати] и задайте для него значение [Авто] (стр. 30).

# Список сообщений

Во время съемки или воспроизведения на ЖК-мониторе могут отображаться следующие сообщения. Сообщения, отображаемые при подключении к принтеру, см. в *Руководстве по прямой печати*.

## Занят...

Идет запись изображения на карту памяти или чтение с нее. Запускается режим воспроизведения.

## Нет карты памяти

При включении питания в камере отсутствует карта памяти или карта памяти установлена в неправильной ориентации (*Руководство по основным операциям*, стр. 7).

## Карта заблокирована!

Карта памяти SD или SDHC защищена от записи.

## Не записывается!

При съемке изображения не установлена карта памяти, карта памяти установлена в неправильной ориентации или произведена попытка добавить комментарий к видеofilmу.

## Ошибка карты памяти

Вероятно, произошел сбой в работе карты памяти. Возможно, работоспособность карты памяти восстановится, если отформатировать ее в данной камере. Однако если данное сообщение об ошибке появляется даже при использовании карты памяти, входящей в комплект поставки камеры, обратитесь в службу поддержки клиентов компании Canon, так как это может свидетельствовать о неисправности камеры.

## Карта памяти полна

Карта памяти полностью заполнена изображениями, и запись или сохранение невозможно. Или невозможна запись дополнительных параметров изображений, звуковых комментариев или диктофонных записей.

## **Ошибка с названием!**

Невозможно создать данное изображение, поскольку существует изображение с тем же именем, что и папка, которую пытается создать камера, либо достигнут максимально допустимый номер файла. В меню «Настройка» установите для пункта [Нумер. файлов] значение [Автосброс]. Можно также сохранить все требуемые изображения в компьютере, затем отформатировать карту памяти. Помните, что при форматировании будут стерты все изображения и другие данные.

## **Поменяйте батарею**

Уровень заряда аккумулятора недостаточен для работы камеры. Без промедления замените аккумулятор на заряженный или зарядите аккумулятор.

## **Нет снимков**

На карте памяти нет записанных изображений.

## **Снимок слишком большой**

Произведена попытка просмотра изображения формата более 4992 x 3328 пикселей или с большим объемом данных.

## **Несовместимый JPEG формат**

Произведена попытка просмотра несовместимого изображения JPEG (отредактированного на компьютере и т.п.).

## **RAW**

Произведена попытка просмотра изображения RAW.

## **Неидентифицируемый снимок**

Произведена попытка просмотра изображения с поврежденными данными, изображения специального типа, применяемого в камерах другого производителя, или изображения, загруженного в компьютер и измененного на нем.

## **Не увеличивается!**

Произведена попытка увеличить кадр видеофильма или изображение, которое было снято другой камерой, записано в виде данных другого типа или отредактировано на компьютере.

## **Не поворачивается**

Произведена попытка повернуть изображение, которое было снято другой камерой, записано в виде данных другого типа или отредактировано на компьютере.

### **Несовместимый WAVE формат**

Добавление звукового комментария к данному изображению невозможно из-за неправильного типа данных существующего звукового комментария.

### **Снимок не регистрируется!**

Попытка зарегистрировать в качестве начальной заставки изображение, снятое другой камерой, или видеофильм.

### **Изобр. невозможно изменить**

Попытка применить эффект «Мои цвета» к видеофильму или изображению, записанному другой камерой.

### **Невозм. отнести к категор.**

Попытка назначить категорию изображению, снятому другой камерой.

### **Не удастся передать!**

При передаче изображений в компьютер с помощью меню «Прямая передача» выбрано изображение с поврежденными данными или изображение, снятое другой камерой. Кроме того, возможно, произведена попытка выбрать видеофильм, когда в меню «Прямая передача» выбран вариант [Обои].

### **Защищено!**

Попытка стереть или отредактировать защищенное изображение, видеофильм или звуковой комментарий.

### **Много пометок**

Параметры печати, параметры передачи или параметры слайд-шоу установлены для слишком большого количества изображений. Дальнейшая обработка невозможна.

### **Не удастся это закончить!**

Невозможно сохранить параметры печати, передачи или слайд-шоу.

### **Не удастся выбрать снимок**

Вы попытались установить параметры печати для изображения, отличного от JPEG.

### **Ошибка коммуникации**

Сбой загрузки изображений в компьютер из-за слишком большого количества изображений (прибл. 1000), записанных на карту памяти.

### **Ошибка объектива. Откл./вкл.**

Ввиду обнаружения ошибки во время перемещения объектива было автоматически выключено питание. Эта ошибка могла произойти, если Вы держали объектив во время его перемещения или если камера используется в местах с высоким содержанием пыли или песка в воздухе. Попробуйте включить питание и возобновить съемку или воспроизведение. Если данное сообщение сохраняется, обратитесь в службу поддержки клиентов компании Canon, так как возможна неисправность объектива.

### **Ехх**

(хх: номер) Камера обнаружила ошибку. Выключите и снова включите питание, затем произведите съемку или попробуйте просмотреть изображение. Если снова появляется код ошибки, значит возникла неисправность. Запишите код и обратитесь в службу поддержки клиентов компании Canon. Если код ошибки появился сразу после съемки кадра, возможно, что изображение не было записано. Проверьте изображение в режиме воспроизведения.

---

## Просмотр снимков на экране ТВ

С помощью входящего в комплект поставки аудио/видеокабеля можно использовать телевизор для съемки и просмотра изображений.

**1** Выключите камеру и телевизор.

**2** Подсоедините аудио/видеокабель к разъему A/V OUT (аудио/видеовыход) камеры.

- Откройте крышку разъемов, подцепив ее ногтем за правый край, и полностью вставьте AV-кабель.

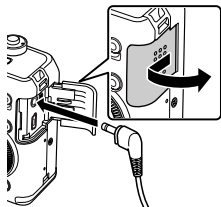

**3** Подключите другие разъемы аудио/видеокабеля к разъемам VIDEO IN (видеовход) и AUDIO IN (аудиовход) телевизора.

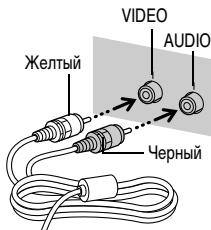

**4** Включите телевизор и переключите его в режим видео.

**5** Включите камеру.



Формат видеосигнала (NTSC или PAL) можно переключить в соответствии с региональными стандартами (стр. 30). Установки по умолчанию зависят от региона.

- NTSC: Япония, США, Канада, Тайвань и др.
- PAL: Европа, Азия (кроме Тайваня), Океания и др.

Если видеосистема установлена неверно, изображения с камеры могут отображаться неправильно.

## Правила обращения с аккумуляторами

### Заряд аккумулятора

Могут отображаться следующий значок и сообщение.



Низкий уровень заряда. Если предстоит длительная съемка, как можно быстрее перезарядите аккумулятор.

#### Поменяйте батарейки

Уровень заряда аккумулятора недостаточен для работы камеры. Незамедлительно замените аккумулятор.

### Правила обращения с аккумуляторами

- **Всегда содержите клеммы аккумулятора в чистоте.**  
Грязные клеммы могут ухудшить контакт между аккумулятором и камерой. Перед зарядкой или использованием аккумулятора протрите клеммы мягким ватным тампоном.
- **При низких температурах емкость аккумулятора может уменьшиться и значок разряженного аккумулятора () может появиться раньше, чем обычно.**  
В таких условиях непосредственно перед использованием аккумулятора согрейте его в кармане.
- **Обязательно убедитесь, что в кармане нет металлических предметов, могущих вызвать короткое замыкание (например, связки ключей и т.п.).**  
Возможно короткое замыкание аккумулятора.
- **Не допускайте контакта металлических предметов (например, ключей) с клеммами (+) и (-) (рис. А). Во время переноски или при длительном хранении аккумулятора обязательно устанавливайте крышку клемм (рис. В).**  
В этих условиях возможно повреждение аккумулятора. Состояние аккумулятора (заряжен/разряжен) можно обозначать, по-разному устанавливая крышку клемм (рис. С, D).



Рис. А



Рис. В



Рис. С

Полностью заряжен  
Аккумулятор

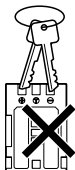

Установите крышку  
так, чтобы была видна  
синяя область.

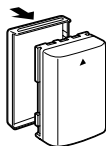
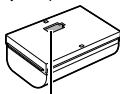
Рис. D

Использованный  
аккумулятор

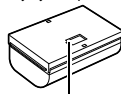

Установите в положе-  
ние, противоположное  
показанному на рис. С.

- Рекомендуется использовать аккумулятор в камере до его полной разрядки, затем хранить аккумулятор в помещении с низкой относительной влажностью при температуре 0 – 30°C.

При хранении полностью заряженного аккумулятора в течение длительного времени (около 1 года) возможно сокращение срока его службы или ухудшение характеристик. Если аккумулятор не используется в течение длительного времени, то приблизительно один раз в год полностью заряжайте и полностью разряжайте его в камере.

- Запрещается одновременно использовать элементы питания разных типов или разных производителей.

### Зарядка аккумулятора

- Литиево-ионный аккумулятор не требует полной разрядки перед зарядкой.
- Зарядка разряженного аккумулятора занимает приблизительно 1 ч 30 мин (измерено с использованием стандартов тестирования Canon).
  - Зарядку рекомендуется производить при температуре 5 – 40°C.
  - Время зарядки зависит от температуры окружающей среды и степени разряженности аккумулятора.
- Рекомендуется заряжать аккумулятор в день использования или накануне, чтобы обеспечить полный заряд.
 

Даже заряженные аккумуляторы постепенно самопроизвольно разряжаются.
- Значительное снижение емкости даже полностью заряженного аккумулятора означает, что закончился срок службы аккумулятора и его необходимо заменить.

## Правила обращения с картами памяти

### Карта памяти SD или SDHC Язычок защиты от записи



### Меры предосторожности при обращении

- Карты памяти представляют собой высокотехнологичные электронные устройства. Запрещается изгибать их, прикладывать к ним усилия или подвергать их ударам и вибрации.
- Запрещается разбирать или вносить изменения в конструкцию карты памяти.
- Не допускайте загрязнения расположенных на обратной стороне карты контактов, попадания на них воды или соприкосновения с посторонними предметами. Не дотрагивайтесь до контактов руками или металлическими предметами.
- Не удаляйте исходную этикетку карты памяти и не закрывайте ее другой этикеткой или наклейкой.
- Делая записи на карте памяти, не используйте карандаш или шариковую ручку. Используйте только ручки с мягким пишущим узлом (например с войлочным пишущим узлом).
- Не пользуйтесь картами памяти и не храните их в следующих местах:
  - в местах с повышенным количеством пыли или песка;
  - в местах с высокой влажностью и высокой температурой.
- Так как некоторые или все данные, записанные на карту памяти, могут быть повреждены или уничтожены в результате воздействия электрических шумов, статического электричества или неполадок карты, рекомендуется производить резервное копирование важных данных.

## Форматирование

- **Имейте в виду, что при форматировании (инициализации) карты памяти с нее стираются все данные, в том числе защищенные изображения.**
- **Рекомендуется использовать карты памяти, отформатированные в этой камере.**
  - Карты, входящие в комплект поставки камеры, не требуют дополнительного форматирования.
  - Сбои в работе камеры могут быть вызваны повреждением карты памяти. Повторное форматирование карты памяти может устранить неполадку.
  - В случае сбоев в работе карты памяти другого производителя (не Canon), проблема может разрешиться после повторного форматирования карты.
  - Карты памяти, отформатированные в другой камере, на компьютере или периферийном устройстве, могут неправильно функционировать в данной камере. В таком случае заново отформатируйте карту памяти в данной камере.
- **Если при форматировании в камере возникли сбои, выключите камеру и заново установите карту памяти. Затем включите камеру и повторите форматирование.**
- **Будьте осторожны при передаче или утилизации карты памяти. При форматировании карты памяти или при стирании с нее данных производится изменение только данных управления файлами – это не гарантирует полного удаления содержимого карты памяти. Во избежание утечки личной информации при утилизации карты памяти примите меры предосторожности, например физически уничтожьте карту.**

## Комплекты питания (продаются отдельно)

### Комплект сетевого питания ACK-DC20

При длительном использовании камеры или при подсоединении камеры к компьютеру рекомендуется использовать комплект сетевого питания ACK-DC20 (продается отдельно).



Перед подсоединением и отсоединением блока питания выключите камеру.

- 1** Подсоедините кабель питания к компактному блоку питания и включите его в электрическую розетку.

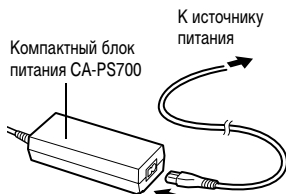

- 2** Подключите разъем DC компактного блока питания к разъему DC переходника постоянного тока DR-20.

Переходник постоянного тока DR-20

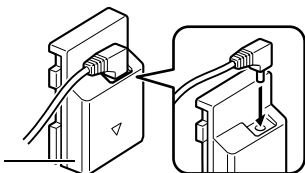

- 3** Откройте крышку гнезда карты памяти/отсека аккумулятора, затем установите переходник постоянного тока до фиксации со щелчком.

Фиксатор аккумулятора

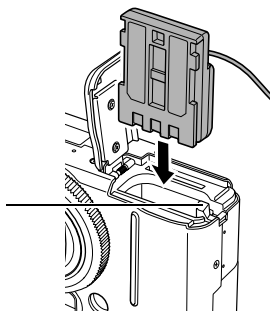

- 4** Нажав кабелем на крышку для кабеля переходника постоянного тока, закройте крышку гнезда карты памяти/отсека аккумулятора.

- После использования компактного блока питания обязательно отсоединяйте его от источника питания.

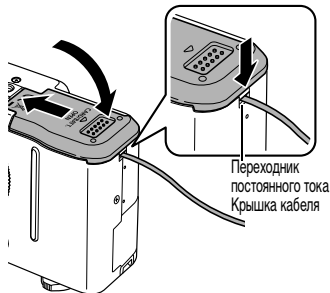

## Автомобильное зарядное устройство CBC-NB2

Автомобильное зарядное устройство CBC-NB2 (приобретается дополнительно) предназначено для зарядки аккумуляторов от гнезда прикуривателя автомобиля. При использовании автомобильного зарядного устройства двигатель автомобиля должен работать. Использование при неработающем двигателе может привести к разрядке собственного аккумулятора автомобиля. Обязательно отключайте зарядное устройство перед выключением двигателя.



- При выключении двигателя зарядка аккумуляторов прекращается, поэтому убедитесь в том, что кабель зарядного устройства отсоединен от гнезда прикуривателя.
- Не вставляйте кабель зарядного устройства в гнездо прикуривателя при неработающем двигателе.
- Автомобильное зарядное устройство можно использовать только в автомобилях с отрицательным полюсом на массе. Его нельзя использовать в автомобилях с положительным полюсом на массе.

- 1** При работающем двигателе вставьте кабель прикуривателя в гнездо прикуривателя.

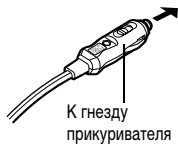

## 2

**Полностью вставьте аккумулятор в зарядное устройство, как показано на рисунке.**

- Для правильной установки аккумулятора в зарядное устройство совместите стрелку на аккумуляторе со стрелкой на зарядном устройстве.
- Во время зарядки аккумулятора индикатор зарядки светится красным светом. После завершения зарядки индикатор горит зеленым цветом.
- После завершения зарядки извлеките аккумулятор и отсоедините кабель зарядного устройства от гнезда прикуривателя.

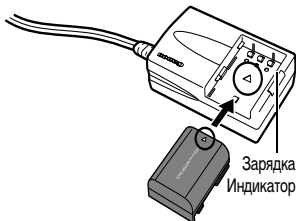

## Использование конвертеров (продаются отдельно)

Камера допускает установку отдельно продаваемого широкоугольного конвертера WC-DC58B и телеконвертера TC-DC58C. Для установки этих конвертеров необходим отдельно продаваемый адаптер конвертеров LA-DC58H.



- При установке широкоугольного конвертера или телеконвертера следите за надежностью их крепления. В случае падения конвертера из-за плохого крепления к адаптеру можно порезаться об осколки стекла.
- Запрещается смотреть на солнце или источники яркого света сквозь широкоугольный конвертер или телеконвертер, так как это может привести к потере или ослаблению зрения.



- При использовании встроенной вспышки для съемки с этими конвертерами внешние области изображения (особенно нижний правый угол) могут получиться относительно темными.
- При использовании телеконвертера устанавливайте объектив камеры в положение телефото. При других фокусных расстояниях изображение будет выглядеть обрезанным по углам.
- При использовании широкоугольного конвертера устанавливайте объектив камеры в широкоугольное положение.
- При съемке с видоискателем часть поля зрения закрывается этими конвертерами. Пользуйтесь ЖК-монитором.

### ■ Широкоугольный конвертер WC-DC58B

Этот конвертер предназначен для получения широкоугольных снимков. Широкоугольный конвертер изменяет фокусное расстояние основного объектива камеры в 0,75 раза (диаметр резьбы равен 58 мм).

### ■ Телеконвертер TC-DC58C

Этот конвертер служит для телефотосъемки. Конвертер изменяет фокусное расстояние основного объектива камеры в 2 раза (диаметр резьбы равен 58 мм).



Широкоугольный конвертер и телеконвертер не допускают установку бленды объектива или фильтров.

### ■ Адаптер конвертеров LA-DC58H

Этот адаптер требуется для установки широкоугольного конвертера или телеконвертера.

## Установка конвертера

**1** Убедитесь, что камера выключена.

**2** Нажмите кнопку фиксатора кольца и, удерживая ее нажатой, поверните кольцо в направлении стрелки.

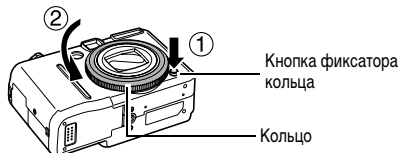

**3** Когда метка ○ на камере и метка ● на кольце совпадут, снимите кольцо.

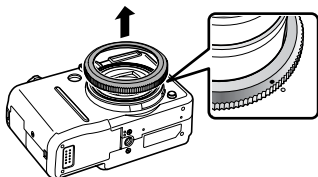

**4** Совместив метку ● на адаптере конвертеров и метку ○ на камере, поворачивайте адаптер в направлении стрелок до фиксации.

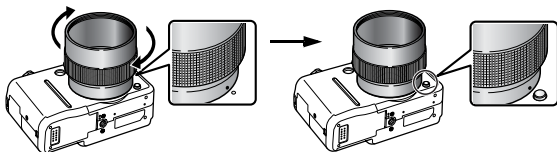

● Для снятия адаптера конвертеров поворачивайте адаптер в противоположном направлении при нажатой кнопке фиксатора кольца.



- 5** Установите конвертер на адаптер и надежно закрепите конвертер, вращая его в показанном направлении.



- Перед использованием удалите с конвертера всю пыль и загрязнения с помощью специальной груши для чистки объективов. Камера может сфокусироваться на оставшиеся загрязнения.
- Обращайтесь с конвертерами осторожно, так как их легко испачкать пальцами.
- Снимая кольцо, соблюдайте осторожность, чтобы не уронить камеру или адаптер.
- При использовании этих насадок на объектив не следует производить съемку в режиме . Использование программы PhotoStitch на компьютере для точного объединения изображений будет невозможно.

## Настройка параметра [Конвертер]

Настройка требуется при использовании режима [Режим IS] (стр. 35) с установленным широкоугольным конвертером WC-DC58B или телеконвертером TC-DC58C (продаются отдельно).

- 1** Меню  (Меню съемки) ► [Конвертер] ► [Выкл.]\* / [WC-DC58B]/[TC-DC58C].

*См. Меню и настройки (стр. 25).*

\* Установка по умолчанию.

- Выберите установленный конвертер.



Сняв конвертер с камеры, восстановите для пункта [Конвертер] значение [Выкл.].

## Использование внешней вспышки (продается отдельно)

Режим съемки

**AUTO** SCN\*   **P** Tv Av M

\* Установка в режимах , ,  и  невозможна.

### Вспышки Speedlite

Фотография, снятая со вспышкой, может выглядеть еще четче и естественнее при использовании продаваемой отдельно внешней вспышки.

Функция автоматического определения экспозиции работает со вспышками Canon Speedlite 220EX, 430EX и 580EX. (Кроме режима **M** или если для пункта [Настр. вспышки] установлено значение [Ручной].) Другие вспышки могут срабатывать в ручном режиме или вообще не срабатывать.

Проверьте это по руководству к вспышке.

\* Некоторые функции, описанные в руководствах к вспышкам Canon Speedlite 220EX, 430EX и 580EX, могут не работать при установке вспышки на этой камере. Перед использованием этих вспышек с камерой прочтите настоящее Руководство.

#### 1 Установите вспышку на «горячий башмак» камеры.

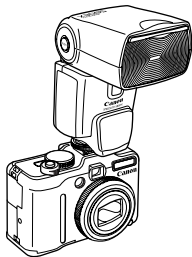

#### 2 Включите внешнюю вспышку и нажмите кнопку питания камеры.

- На ЖК-мониторе отображается символ  (красный).

## Поверните диск установки режима съемки в положение требуемого режима.

### Вспышка Speedlite 220EX, 430EX или 580EX

- Самая короткая выдержка затвора с синхронизацией вспышки составляет 1/250 секунды.
- Если для параметра [Настр. вспышки] задано значение [Авто], мощность вспышки настраивается автоматически.
- В режиме **M** или при задании для пункта [Настр. вспышки] значения [Ручной] вспышка срабатывает с настройками, заданными вручную. Установите величину диафрагмы и чувствительность ISO в соответствии с указанным в руководстве по эксплуатации ведущим числом и задайте расстояние до объекта.
- Если для параметра [Настр. вспышки] задано значение [Ручной], возможна настройка мощности вспышки. Если для параметра [Настр. вспышки] задано значение [Авто], возможна настройка компенсации экспозиции при съемке со вспышкой (стр. 73).
- В режиме **M** или если для пункта [Настр. вспышки] задано значение [Ручной] мощность внешней вспышки можно настраивать на экране настройки мощности вспышки (стр. 73). Если на камеру установлена вспышка Speedlite 430EX или 580EX, мощность вспышки можно регулировать или на вспышке, или на камере. (Установка во вспышке отменяет установку в камере.) Для установки мощности на вспышке рекомендуется использовать ее в ручном режиме. В случае вспышки Speedlight 220 EX настройка возможна только в камере. Мощность вспышки можно регулировать, изменяя величину компенсации экспозиции при съемке со вспышкой, даже если камера установлена в режим E-TTL автоматической компенсации экспозиции при съемке со вспышкой. При съемке рекомендуется устанавливать для баланса белого значение  (Вспышка).

### Другие вспышки Canon

- Установите выдержку и диафрагму с учетом того, что вспышки срабатывают с полной мощностью. При съемке рекомендуется устанавливать для баланса белого значение  (Вспышка).

## Нажмите наполовину кнопку спуска затвора.

- Вспышка заряжена, если на ней горит индикатор.

## Произведите съемку, полностью нажав кнопку спуска затвора.



- Для непрерывной съемки вспышка может находиться в режиме частого срабатывания (индикатора мигает зеленым цветом). В этом случае сила света может быть ниже, чем при полной мощности вспышки (индикатор мигает красным цветом).
- При съемке со вспышкой невозможно использовать режим фокусировочной вилки и режим автоматической экспозиционной вилки (АЕВ). При срабатывании вспышки снимается только один кадр.
- Вспышки (особенно высоковольтные) или дополнительные принадлежности к ним других производителей могут отменять некоторые функции камеры или вызывать неправильную работу камеры.



- При использовании вспышек Speedlite 220EX, 430EX и 580EX доступны перечисленные ниже функции.
  - Автоматическая установка экспозиции (со вспышкой 430EX или 580EX используйте режим E-TTL)
  - Фиксация экспозиции при съемке со вспышкой (недоступна в режиме **M** или если для параметра [Настр. вспышки] задано значение [Ручной])
  - Синхронизация вспышки (1-й/2-й шторкой) (для Speedlite 430EX или 580EX – приоритет второй шторки)
  - Синхронизация вспышки при длительной выдержке
  - Компенсация экспозиции при съемке со вспышкой (в случае вспышки Speedlite 430EX или 580EX, установленной в режим E-TTL, если настройка экспозиции при съемке со вспышкой производилась как в камере, так и на вспышке, то используются установки компенсации экспозиции, сделанные на вспышке 430EX (или 580EX). Сделанные в камере установки компенсации экспозиции при съемке со вспышкой не используются.)
  - Автозумирование (недоступно со вспышкой 220EX)
  - Ручной режим вспышки

## Вспышка повышенной мощности HF-DC1

Эта вспышка дополняет встроенную вспышку камеры, когда объект расположен слишком далеко для правильного освещения. Для закрепления камеры и вспышки повышенной мощности на монтажном кронштейне следуйте приведенным ниже инструкциям.

Помимо этих указаний, ознакомьтесь с инструкцией к вспышке.

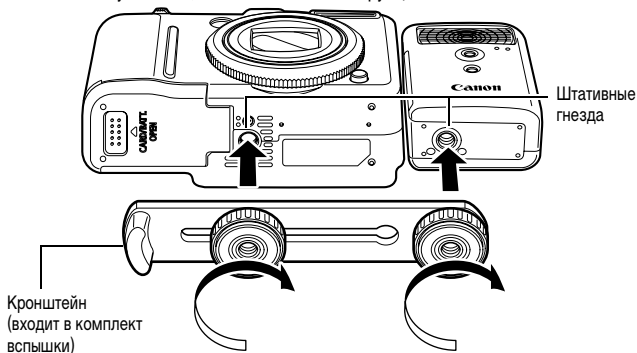

- Вспышка повышенной мощности не срабатывает в следующих случаях:
  - при съемке в режиме **M**;
  - если для параметра [Синхр. вспышки] установлено значение [2й-шторкой];
  - если для параметра [Настр. вспышки] задано значение [Ручной].
- По мере разрядки элементов питания время зарядки вспышки увеличивается. После завершения работы со вспышкой обязательно устанавливайте переключатель питания/режима в положение [OFF] (Выкл.).
- Во время работы со вспышкой не дотрагивайтесь пальцами до окна вспышки или окон датчиков.
- Вспышка может сработать, если в непосредственной близости используется другая вспышка.
- Вспышка повышенной мощности может не срабатывать вне помещений при ярком солнечном освещении или при отсутствии отражающих объектов.

- При непрерывной съемке вспышка срабатывает только для первого кадра.
- Надежно затягивайте винты крепления, чтобы они не отвинтились. В противном случае камера и вспышка могут упасть и выйти из строя.



- Перед закреплением кронштейна вспышки убедитесь, что в нее установлен литиевый элемент питания (CR123A или DL123).
- Для правильного освещения объекта закрепляйте вспышку повышенной мощности параллельно передней панели камеры.
- Штатив можно использовать даже при установленной вспышке.

## ■ Элементы питания

### ● Значительно снизилась емкость

В случае значительного уменьшения времени работы от элементов питания протрите клеммы сухой тканью. Возможно, клеммы испачканы пальцами.

### ● Использование при низких температурах

Приобретите запасной литиевый элемент питания (CR123A или DL123).

Перед заменой элемента питания во вспышке рекомендуется подержать запасной элемент питания в теплом кармане.

### ● Вспышку не планируется использовать в течение длительного времени

Если оставить элементы питания во вспышке повышенной мощности, они могут протечь и повредить вспышку. Извлеките элементы питания из вспышки повышенной мощности и храните их в сухом прохладном месте.

## Уход за камерой

**Запрещается использовать для чистки камеры разбавители, бензин, синтетические чистящие средства или воду. Эти вещества могут вызвать коррозию или повреждение оборудования.**

### Корпус камеры

Аккуратно протирайте корпус камеры мягкой тканью или салфеткой для протирки стекол очков.

### Объектив

Сначала удалите пыль и грязь с помощью груши для чистки объективов, затем удалите оставшуюся грязь, осторожно протирая объектив мягкой тканью.



Не допускается использование синтетических чистящих средств для чистки корпуса камеры или объектива.

### Видоискатель и ЖК-монитор

Пыль и загрязнения следует удалять с помощью груши для чистки объективов. В случае необходимости для удаления стойких загрязнений осторожно протрите мягкой тканью или материалом для протирки стекол очков.



Не допускается прилагать усилия при протирке ЖК-монитора или надавливать на него. Это может привести к повреждению монитора или вызвать другие неполадки.

### Мягкий футляр SC-DC50 (продается отдельно)

Обращайтесь с футляром бережно. Кожа, из которой он изготовлен, может потерять цвет.

## Технические характеристики

Все данные основаны на стандартных методах тестирования, применяемых компанией Canon. Технические характеристики могут быть изменены без уведомления.

### PowerShot G7

(W): макс. широкоугольное положение (T): макс. телефото

Эффективное количество пикселей	: Прибл. 10,0 млн.
Датчик изображения	: Матрица CCD (ПЗС) 1/1,8 дюйма (общее количество пикселей: прибл. 10,4 млн.)
Объектив	: 7,4 (W) – 44,4 (T) мм (эквивалент для 35-миллиметровой фотопленки: 35 (W) – 210 (T) мм) f/2.8 (W) – f/4.8 (T)
Цифровой зум	: Прибл. 4,0x (макс. прибл. 24x в сочетании с оптическим зумом)
Оптический видоискатель	: Видоискатель с зумированием реального изображения Охват изображения приблизительно 80% (репрезентативное значение) Вынесенная окулярная точка: 15 мм Диоптрийная регулировка от –3,0 до +1,0 1/м (диоптрии)
ЖК-монитор	: 2,5-дюймовый цветной поликристаллический кремниевый TFT ЖК-монитор низкотемпературного типа, прибл. 207000 пикселей (область охвата 100%)
Система автофокусировки	: Автофокусировка TTL Предусмотрены режимы фиксации фокусировки и ручной фокусировки AiAF (Опред. лица/9-точечная)/AF (1-точечная*) * Фиксированная в центре или FlexiZone
Расстояние съемки (от торца объектива)	: Обычный режим: 50 см – бесконечность Макро: 1 – 50 см (W) Ручная фокусировка: 1 см – бесконечность (W)/ 50 см – бесконечность (T) Режим «Спорт»: 1 м – бесконечность (W)/ 3 м – бесконечность (T)



Затвор	: Механический затвор + электронный затвор
Выдержка затвора	: 15 – 1/2500 с <ul style="list-style-type: none"> <li>• Выдержка затвора зависит от режима съемки.</li> <li>• При большой выдержке затвора (1,3 с или более) используется функция шумопонижения.</li> </ul>
Стабилизация изображения	: Сдвигом объектива Непрерывно/При съемке*/Панорама*/Выкл. * Только фотографии
Система замера	: Оценочный замер, усредненный замер или точечный замер* *Фиксированный в центре или сопряженный с рамкой автофокусировки.
Компенсация экспозиции	: $\pm 2,0$ ступени с шагом 1/3 ступени
Чувствительность ISO*1	: Авто*2, Высокая ISO Авто*2, ISO 80/100/200/400/800/1600 *1 Стандартная выходная чувствительность, рекомендуемый показатель экспозиции. *2 Оптимальная чувствительность устанавливается камерой автоматически.
Фильтр нейтральной плотности (встроенный)	: Уменьшение интенсивности света: 3 ступени (интенсивность уменьшается до 1/8 от фактического значения)
Баланс белого	: Авто, ясная погода, облачная погода, лампа накаливания, флуоресцентная лампа, высокотемпературная флуоресцентная лампа, вспышка, под водой или пользовательский
Встроенная вспышка	: Авто, Вкл., Выкл. Предусмотрены компенсация мощности вспышки ( $\pm 2,0$ ступени с шагом 1/3 ступени), установка мощности вспышки (3 ступени), фиксация экспозиции при съемке со вспышкой, синхронизация при длительной выдержке, синхронизация 2-й шторкой, безопасный сдвиг экспозиции при съемке со вспышкой и уменьшение эффекта «красных глаз».
Радиус действия встроенной вспышки	: Обычный режим: 50 см – 4,0 м (W), 50 см – 2,5 м (T) Макро: 30 – 50 см (W) (Чувствительность ISO: Авто)

Внешняя вспышка	: Предусмотрены компенсация мощности вспышки ( $\pm 2,0$ ступени с шагом 1/3 ступени), установка мощности вспышки (19 ступеней), фиксация экспозиции при съемке со вспышкой, синхронизация при длительной выдержке, синхронизация 2-й шторкой и безопасный сдвиг экспозиции при съемке со вспышкой.
Разъемы для внешней вспышки	: Контакты синхронизации вспышки на «горячем башмаке» Рекомендуются следующие внешние вспышки: Canon Speedlite 220EX, 430EX и 580EX.
Режимы съемки	: Авто Зона творческих режимов: Программный, с приоритетом выдержки, с приоритетом диафрагмы, ручной, пользовательский 1, пользовательский 2  Зона автоматических режимов: Специальный сюжет <sup>1</sup> , Панорамный и Видео <sup>2</sup> <sup>1</sup> Портрет, Пейзаж, Ночной сюжет, Спорт, Ночная съемка, Дети&Дом, животные, Вечеринка, Листья, Снег, Пляж, Фейерверк, Аквариум, Под водой, ISO3200, Акцентирование цветом и Замена цвета. <sup>2</sup> Стандартный, Высокое разрешение, Компактный, Акцентирование цветом и Замена цвета.
Непрерывная съемка	: Прибл. 2,0 кадра/с (в режиме высокого разрешения/хорошего качества) Прибл. 0,8 кадра/с (серийная съемка AF в режиме высокого разрешения/хорошего качества)
Автоспуск	: Спуск затвора производится с задержкой прибл. 10 с/2 с, режим «Установка таймера»
Съемка под управлением с компьютера	: Съемка возможна при подключении к компьютеру с использованием программного обеспечения из комплекта поставки.
Носитель изображения	: Карта памяти SD/SDHC/MultiMediaCard
Формат файлов	: Стандарт файловой системы для камер Design rule for Camera File system, DPOF-совместимый

---

Тип данных (Фотографии) : Exif 2.2 (JPEG)\*

(Видео) : AVI (изображение: Motion JPEG; звук: WAVE (моно))

\* Данная цифровая камера поддерживает стандарт Exif 2.2 (также называемый «Exif Print»). Exif Print является стандартом, предназначенным для улучшения связи между цифровыми камерами и принтерами. При подключении к принтеру, совместимому со стандартом Exif Print, используются и оптимизируются данные изображения, полученные камерой в момент съемки, что обеспечивает чрезвычайно высокое качество печати.

---

Сжатие : Отлично, Хорошо, Нормально

---

Количество (Фотографии) : Высокое разрешение: 3648 x 2736 пикселей  
записываемых Среднее разрешение 1: 2816 x 2112 пикселей  
пикселей Среднее разрешение 2: 2272 x 1704 пикселей  
Среднее разрешение 3: 1600 x 1200 пикселей  
Низкое разрешение: 640 x 480 пикселей  
Широкоэкранный: 3648 x 2048 пикселей

(Видео) : Стандартный, Акцентирование цветом и Замена цвета:

640 x 480 пикселей (30 кадров/с, 15 кадров/с)

320 x 240 пикселей (30 кадров/с, 15 кадров/с)

Съемка возможна до полного заполнения карты памяти\* (за один раз можно записать максимум 4 Гбайта)\*\*

Высокое разрешение:

1024 x 768 пикселей (15 кадров/с)

Съемка возможна до полного заполнения карты памяти\* (за один раз можно записать максимум 4 Гбайта)\*\*

Компактный:

160 x 120 пикселей (15 кадров/с)

Макс. длительность каждого видеоролика: 3 мин

\* Со сверхскоростными картами памяти (рекомендуется карта SDC-512 MSH).

\*\* Даже если объем видеоролика меньше 4 Гбайт, съемка останавливается, когда длительность видеоролика достигает 1 ч. В зависимости от емкости карты памяти и скорости записи данных на нее съемка останавливается через 1 ч непрерывной съемки, даже если объем записанных данных еще не достиг 4 Гбайт.

---

Звук	: Разрядность оцифровки: 16 бит Частота выборки Звуковые памятки, видеофильмы (режим Компактный): 11,025 кГц Видеофильмы (кроме режима Компактный): 44100 кГц Диктофон: 11,025 кГц, 22,050 кГц, 44,100 кГц
Режимы воспроизведения	: Одиночное изображение (возможен вывод гистограммы), индексный режим (9 эскизов), с увеличением (прибл. 10x (макс.) на ЖК-мониторе, возможен переход между увеличенными изображениями вперед или назад), быстрый переход (возможен переход на каждое десятое или сотое изображение, на первое изображение с определенной датой съемки, на видеофильм или на первое изображение в каждой папке; в индексном режиме одновременно отображаются 9 изображений), автопоказ, Мои цвета (воспроизведение), звуковые комментарии (до 1 мин) или видеофильм (возможны редактирование и замедленное воспроизведение) или диктофон (макс. 2 ч).
Прямая печать	: Поддерживаются стандарты <i>PictBridge</i> , <i>Canon Direct Print</i> и <i>Bubble Jet Direct</i>
Настройки «Моя камера»	: Заставка, звук при включении, звук нажатия кнопок, звук автоспуска и звук срабатывания затвора.
Интерфейс	: USB 2.0 Hi-Speed (mini-B), PTP (протокол передачи изображений) Аудио/видео выход (возможность выбора PAL или NTSC, монофонический звук)
Источник питания	: Аккумулятор NB-2LH (литиево-ионная перезаряжаемая аккумуляторная батарея) Комплект сетевого питания ACK-DC20
Диапазон рабочих температур	: 0 – 40 °C
Рабочий диапазон относительной влажности	: 10 – 90%
Габариты (без выступающих деталей)	: 106,4 x 71,9 x 42,5 мм
Вес (только корпус камеры)	: Прибл. 320 г

## Запас заряда аккумулятора (полностью заряженный аккумулятор NB-2LH)

Количество снимков		Время воспроизведения
ЖК-монитор включен (на основе стандарта CIPA)	ЖК-монитор выключен	
Прибл. 220 кадров	Прибл. 500 кадров	Прибл. 5 ч

- Фактические значения зависят от условий съемки и установок камеры.
- Данные о режиме видеofilма не приводятся.
- При низких температурах емкость аккумулятора может снизиться, поэтому символ низкого уровня заряда аккумулятора может появляться очень быстро. В этом случае перед использованием аккумулятора рекомендуется согреть его в кармане.

### Условия тестирования

Съемка: Нормальная температура ( $23 \pm 2^{\circ}\text{C}$ ), нормальная относительная влажность ( $50 \pm 20\%$ ), попеременная съемка в широкоугольном положении и положении телефото с интервалом 30 с, вспышка срабатывает при съемке каждого второго кадра, питание камеры выключается после съемки каждого десятого кадра. Питание выключается на значительное время\*, затем снова включается, и процедура тестирования повторяется.

• Используется карта памяти производства компании Canon.

\* Пока не восстановится нормальная температура аккумулятора.













Воспроизведение: Нормальная температура ( $23 \pm 2^{\circ}\text{C}$ ), нормальная относительная влажность ( $50 \pm 20\%$ ), непрерывный просмотр со сменой кадров каждые 3 с.



См. Правила обращения с аккумуляторами (стр. 134).

## Карты памяти и их приблизительная емкость

: Карта, входящая в комплект камеры

Разрешение	Сжатие	32 Мбайта	SDC-128M	SDC-512MSH
<b>L</b> (Высокое) 3648 x 2736 пикселей		6	29	116
		11	50	194
		24	103	402
<b>M1</b> (Среднее 1) 2816 x 2112 пикселей		10	45	176
		17	75	292
		36	156	603
<b>M2</b> (Среднее 2) 2272 x 1704 пиксела		14	61	237
		25	109	425
		51	217	839
<b>M3</b> (Среднее 3) 1600 x 1200 пикселей		28	121	471
		51	217	839
		97	411	1590
<b>S</b> (Низкое) 640 x 480 пикселей		109	460	1777
		168	711	2747
		265	1118	4317
<b>W</b> (Широкоэкранный) 3648 x 2048 пикселей		9	40	157
		15	66	257
		32	139	539

-  Возможна плавная непрерывная съемка (стр. 44) (только для карт, отформатированных в режиме низкоуровневого форматирования).
- Приведенные параметры отражают стандартные критерии съемки, установленные компанией Canon. Фактические результаты могут отличаться от приведенных значений в зависимости от фотографируемого объекта и условий съемки.

## Видео

: Карта, входящая в комплект камеры

	Разрешение	Частота кадров	32 Мбайта	SDC-128M	SDC-512MSH
 Стандартный  Акцентиров. цветом  Замена цвета	 640 x 480 пикселей		14 с	1 мин 1 с	3 мин 57 с
			27 с	1 мин 56 с	7 мин 30 с
	 320 x 240 пикселей		38 с	2 мин 42 с	10 мин 29 с
			1 мин 6 с	4 мин 39 с	17 мин 58 с
 Высокое разрешение	 1024 x 768 пикселей		14 с	1 мин 1 с	3 мин 57 с
 * Компактный	 160 x 120 пикселей		3 мин 5 с	13 мин 2 с	50 мин 21 с



\* Максимальная длительность видеоролика в режиме : 3 мин. Значения относятся к максимальному времени непрерывной съемки.















## Приблизительный объем файлов и время записи диктофона

: Карта, входящая в комплект камеры

	Объем звукового файла	32 Мбайта	SDC-128M	SDC-512M
11,025 кГц	22 Кбайт/с	23 мин 4 с	1 ч 36 мин 59 с	6 ч 14 мин 16 с
22,050 кГц	44 Кбайт/с	11 мин 32 с	48 мин 30 с	3 ч 7 мин 8 с
44,100 кГц	88 Кбайт/с	5 мин 46 с	24 мин 15 с	1 ч 33 мин 34 с

## Объемы данных изображений (оценка)

Разрешение	Сжатие		
			
<b>L</b> 3648 x 2736 пикселей	4100 Кбайт	2460 Кбайт	1170 Кбайт
<b>M1</b> 2816 x 2112 пикселей	2720 Кбайт	1620 Кбайт	780 Кбайт
<b>M2</b> 2272 x 1704 пиксела	2002 Кбайта	1116 Кбайт	556 Кбайт
<b>M3</b> 1600 x 1200 пикселей	1002 Кбайта	558 Кбайт	278 Кбайт
<b>S</b> 640 x 480 пикселей	249 Кбайт	150 Кбайт	84 Кбайта
<b>W</b> 3648 x 2048 пикселей	3040 Кбайт	1847 Кбайт	874 Кбайта

	Разрешение	Частота кадров	Размер файла
 Стандартный	 640 x 480 пикселей	 30	2006 Кбайт/с
 Акцентиров. цветом		 15	1046 Кбайт/с
 Замена цвета	 320 x 240 пикселей	 30	746 Кбайт/с
		 15	416 Кбайт/с
 Высокое разрешение	 1024 x 768 пикселей	 15	2066 Кбайт/с
 Компактный	 160 x 120 пикселей	 15	142 Кбайта/с



## Карта памяти MultiMediaCard

Интерфейс	Совместимый со стандартами MultiMediaCard
Габариты	32,0 x 24,0 x 1,4 мм
Вес	Прибл. 1,5 г

## Карта памяти SD

Интерфейс	Совместимый со стандартами на карты памяти SD
Габариты	32,0 x 24,0 x 2,1 мм
Вес	Прибл. 2 г

## Аккумулятор NB-2LH

Тип	Перезаряжаемый литиево-ионный аккумулятор
Номинальное напряжение	7,4 В=
Номинальная емкость	720 мАч
Количество циклов зарядки	Прибл. 300
Рабочий диапазон температур	0 – 40°C
Габариты	33,3 x 45,2 x 16,2 мм
Вес	Прибл. 43 г

## Зарядное устройство CB-2LW/CB-2LWE

Номинальные входные параметры	100 – 240 В~ (50/60 Гц) 0,12 А (100 В)– 0,065 А (240 В)
Номинальные выходные параметры	8,4 В=, 0,55 А
Время зарядки	Прибл. 1 ч 30 мин (при зарядке аккумулятора NB-2LH)
Рабочий диапазон температур	0 – 40 °С
Габариты	56,0 x 91,0 x 22,5 мм
Вес	Прибл. 68 г (CB-2LW) Прибл. 61 г (CB-2LWE) (без кабеля питания)

**Компактный блок питания CA-PS700**

(Входит в состав отдельно продаваемого комплекта сетевого питания ACK-DC20)

Номинальные входные параметры	100 – 240 В~ (50/60 Гц)
Номинальные выходные параметры	7,4 В=, 2,0 А
Рабочий диапазон температур	0 – 40°C
Габариты	45,0 x 112,0 x 29,0 мм (только корпус)
Вес	Прибл. 185 г (без кабеля питания)

**Автомобильное зарядное устройство СВС-NB2 (продается отдельно)**

Номинальные входные параметры	12 / 24 В=
Номинальные выходные параметры	8,4 В=, 0,55 А
Время зарядки	Прибл. 1 ч 30 мин (при зарядке аккумулятора NB-2LN)
Диапазон рабочих температур	0 – 40 °С
Габариты	91,0 x 29,5 x 56,0 мм
Вес	Прибл. 145 г (без кабеля питания)

**Широкоугольный конвертер WC-DC58B (продается отдельно)**

Увеличение	0,75x
Фокусное расстояние*1	26,3 мм (эквивалент для 35-миллиметровой фотопленки)
Диапазон фокусировки*1	Прибл. 30 см – бесконечность (W)*2
Диаметр резьбы	Стандартная резьба под фильтр диаметром 58 мм*3
Габариты	Диаметр: 97,0 мм Длина: 49,5 мм
Вес	Прибл. 365 г

## Телеконвертер TC-DC58C (продается отдельно)

Увеличение	2x
Фокусное расстояние*4	420 мм (эквивалент для 35-миллиметровой фотопленки)
Диапазон фокусировки*4	Прибл. 1,8 м – бесконечность (Т)*2
Диаметр резьбы	Стандартная резьба под фильтр диаметром 58 мм*3
Габариты	Диаметр: 80,0 мм Длина: 81,3 мм
Вес	Прибл. 335 г

\*1 При установке на камеру PowerShot G7 (макс. широкоугольное положение)

\*2 От переднего торца установленного телеконвертера при обычной съемке.

\*3 Для установки на камеру PowerShot G7 необходим адаптер конвертеров LA-DC58H

\*4 При установке на камеру PowerShot G7 (положение макс. телефото)

## Адаптер конвертеров LA-DC58H (продается отдельно)

Диаметр резьбы	Стандартная резьба под фильтр диаметром 58 мм
Габариты	Диаметр: 63,5 мм Длина: 50,6 мм
Вес	Прибл. 25 г

(W): макс. широкоугольное положение (Т): макс. телефото

# Алфавитный указатель

1й-шторкой .....	74
2й-шторкой .....	74
AiAF.....	61
DPOF	
Заказ передачи.....	115
Настройки печати .....	111
FUNC./SET	
.....	24, <i>Основные операции</i> 3

## А

Автомобильное зарядное устройство.....	139
Автоспуск.....	<i>Основные операции</i> 17
Аккумулятор	
Емкость.....	155
Зарядка.....	<i>Основные операции</i> 6
Обращение .....	134

## Б

Баланс белого.....	42
Безопасная FE .....	51
Безопасный зум .....	37
Безопасный сдвиг .....	51
Быстрое увеличение яркости ЖК-монитора.....	14

## В

Величина диафрагмы .....	48, 50, 51
Видео	
Воспроизведение.....	94
Монтаж.....	95
Съемка.....	54
Воспроизведение .....	<i>Основные операции</i> 18
Вспышка .....	<i>Основные операции</i> 14
Вспышка Speedlite .....	144
Вспышка повышенной мощности .....	147
Выдержка затвора .....	48, 50
Выходной видеосигнал .....	133

## Г

Гистограмма .....	17
-------------------	----

## Д

Дата/время.....	<i>Основные операции</i> 8
Диктофон .....	102
Диск управления .....	<i>Основные операции</i> 4

## Е

Ед.изм.расст. ....	30
--------------------	----

## Ж

ЖК-монитор	
Информация при воспроизведении.....	19
Информация при съемке .....	19
Использование ЖК-монитора.....	12
Ночной режим монитора.....	14
Яркость .....	14

## З

Загрузка изображений в компьютер .....	<i>Основные операции</i> 24
Защита.....	107
Звук.....	58
Звук. памятка .....	101
Зона сюжетных режимов .....	<i>Основные операции</i> 12
Зона творческих режимов .....	<i>Основные операции</i> 13
Зум точки MF .....	26, 65
Зумирование .....	36, <i>Основные операции</i> 14

## И

Индексный режим .....	90
Индикатор.....	<i>Основные операции</i> 5

Интерфейсный кабель	
.....	<i>Основные операции</i> 22, 27
Источник питания	
Компактный блок питания.....	138

## К

Кадр 3:2.....	15
Карта памяти	
Обращение.....	136
Приблизительная емкость.....	156
Установка.....	<i>Основные операции</i> 7
Форматирование.....	33
Категория	
Авт. категория.....	27
Моя категория	
(воспроизведение).....	92
Кнопка «Печать/загрузка»	
.....	<i>Основные операции</i> 3, 22, 30
Кнопка MENU (Меню)	
.....	25, <i>Основные операции</i> 3
Кнопка быстрого вызова.....	82
Кнопка питания	
.....	<i>Основные операции</i> 3, 10
Кнопка спуска затвора	
Нажатие наполовину	
.....	<i>Основные операции</i> 10
Полное нажатие	
.....	<i>Основные операции</i> 11
Комплект сетевого питания	
АСК-DC20.....	138

## Л

Линии сетки.....	15
------------------	----

## М

Макро.....	<i>Основные операции</i> 16
Меню	
Меню «Моя камера».....	25, 31
Меню «Настройка».....	25, 28
Меню FUNC.....	24, 26
Меню и настройки.....	24, 25
Меню печати.....	25, 28
Меню показа.....	25, 28
Меню съемки.....	25, 26

Меню Моя камера	
Изменение.....	117
Регистрация.....	118
Мировое время.....	22
Мои цвета.....	75
Моя категория.....	92
Мягкий футляр.....	149

## Н

Непрерывная съемка.....	44
Номер файла.....	19, 87, 114

## О

Объектив	
Адаптер конвертеров.....	140
Телеконвертер.....	140
Широкоугольный конвертер.....	140
Объемы данных изображений	
(оценка).....	158
Опред. лица.....	61
Отображение времени.....	13

## П

Панорамный.....	52
Пейзаж.....	<i>Основные операции</i> 12
Переход (Поиск изображения).....	92
Печать	
.....	111, <i>Основные операции</i> 22
Плавная непрерывная съемка.....	44
Повернуть.....	97
Подсветка AF.....	27, 123
Положение телефото	
.....	<i>Основные операции</i> 14
Пользовательские настройки.....	59
Просмотр.....	<i>Основные операции</i> 11
Прямая передача	
.....	<i>Основные операции</i> 30

## Р

Разрешение.....	34, 57
Рамка автофокусировки.....	61
Рамка точечного замера.....	39
Режим «Акцентирование цветом».....	78

Режим «Замена цвета».....	79
Режим АЕВ.....	70
Режим автофокусировки .....	60
Режим съемки	
..... Основные операции	12
Av..... Основные операции	13
M..... Основные операции	13
P..... Основные операции	13
Tv..... Основные операции	13
Доступные функции .....	166
Зона сюжетных режимов	
..... Основные операции	12
Зона творческих режимов	
..... Основные операции	13
Специальный сюжет	
..... Основные операции	12
Режимы замера экспозиции.....	39
Ручная фокусировка .....	65

## С

Сбросить все.....	32
Сдвиг программы.....	69
Сжатие .....	35
Синхронизация вспышки при длительной выдержке	
..... Основные операции	15
Слайд-шоу .....	103
Создать папку.....	85
Сообщения.....	129
Сохранение оригинала .....	81
Стирание	
..... 109, Основные операции	19

## Т

Тихо .....	28
Требования к системе	
..... Основные операции	25

## У

Увеличение .....	89
Уменьшение эффекта «красных глаз»	
..... Основные операции	15

## Ф

Фиксация автофокусировки .....	63, 64
Фиксация фокусировки .....	64
Фиксация экспозиции.....	68
Фиксация экспозиции при съемке со вспышкой .....	69
Фильтр нейтральной плотности .....	71
Фильтр шумов.....	58
Фокусировка.....	46, 61
Фокусировочная вилка (Фокус-ВКТ).....	67
Функция автоповорота.....	84

## Ц

Цифровой зум.....	36
Цифровой разъем DIGITAL	
..... Основные операции	27
Цифровой телеконвертер .....	36

## Ч

Часовой пояс.....	22
Частота кадров.....	57
Чувствительность ISO .....	38
Чувствительность микрофона.....	58

## Ш

Широкоугольное положение	
..... Основные операции	14

## Э

Экон.энергии.....	21
Экспозиция .....	41
Элемент питания	
Установка..... Основные операции	6
Эффект перехода.....	98
Эффекты «Мои цвета» .....	98

## Я

Язык .....	Основные операции 9
------------	---------------------

## Ограничение ответственности

- Несмотря на все усилия, приложенные для обеспечения полноты и точности информации, содержащейся в данном Руководстве, компания Canon не несет ответственности за возможные опечатки и упущения в документации.
- Компания Canon сохраняет за собой право в любое время изменять характеристики аппаратных средств и программного обеспечения, рассматриваемых в данном Руководстве, без предварительного уведомления.
- Никакая часть настоящего Руководства не может быть воспроизведена, передана, переписана, записана в систему поиска информации или переведена на какой-либо язык в какой бы то ни было форме и какими бы то ни было средствами без предварительного письменного согласия компании Canon.
- Компания Canon не дает никаких гарантий в отношении ущерба, причиненного порчей или потерей данных вследствие ошибочной эксплуатации или неисправности камеры, программного обеспечения, карт памяти, персональных компьютеров, периферийных устройств или использования карт памяти других производителей (не Canon).

## Торговые марки

- Macintosh, Mac OS и QuickTime являются торговыми марками корпорации Apple Computer Inc., зарегистрированными в США и/или других странах.
- Microsoft® и Windows® являются зарегистрированными торговыми марками либо торговыми марками корпорации Microsoft Corporation в США и/или других странах.
- Логотип SDHC является торговой маркой.

# Функции, доступные в различных режимах съемки

В следующей таблице представлены функции и установки, доступные в каждом из режимов съемки.

Функция	AUTO	SCN							P	Tv	Av	M	
						Другие <sup>1)</sup>							
Разрешение (стр. 34, 57)	Высокое		●	●	●	●	●	▲	–	●	●	●	●
	Среднее 1		○	○	○	○	–	△	–	○	○	○	○
	Среднее 2		○	○	○	○	–	○	–	○	○	○	○
	Среднее 3		○	○	○	○	●	○	△	–	○	○	○
	Низкое		○	○	○	○	–	○	△	–	○	○	○
	Широкоформатный режим		○	○	○	○	–	○	△	–	○	○	○
	Видео		–	–	–	–	–	–	○ <sup>2)</sup>	–	–	–	–
Сжатие (стр. 35)	Отлично		○	○	○	○	○	△	–	○	○	○	○
	Хорошо		●	●	●	●	●	▲	–	●	●	●	●
	Нормально		○	○	○	○	○	○	△	–	○	○	○
Частота кадров (стр. 57)		–	–	–	–	–	–	○ <sup>2)</sup>	–	–	–	–	
Вспышка (Основные операции, стр. 14)	Авто		●	–	–	–	–	–	–	○	–	–	–
	Вкл.		–	–	–	–	–	○ <sup>3)</sup>	△	–	○	○	○
	Выкл.		○	●	●	●	●	–	▲	–	●	●	●
Уменьшение эффекта «красных глаз»		○	–	–	–	–	○	△	–	○	○	○	
Подсветка AF (стр. 27)		○	–	–	–	○	○	△	○	○	○	○	
Замедл. синхр. (Основные операции, стр. 15)		–	–	–	–	–	–	△	–	○	–	○	
Настройка вспышки (стр. 72)		–	–	–	–	–	–	–	–	○	○	–	
+/- (Вспышка) (стр. 73)		–	–	–	–	–	–	△	–	○	○	–	
Мощность вспышки (стр. 73)		–	–	–	–	–	–	–	–	○	○	○	
Синхронизация вспышки (стр. 74)	1й-шторкой	●	–	–	–	○	▲	–	●	●	●	●	
	2й-шторкой	–	–	–	–	–	–	–	○	○	○	○	
Режим перевода кадров (стр. 44) (Основные операции, стр. 17)	Покадровый	●	○	●	●	●	●	▲	●	●	●	●	
	Непрерывная съемка	–	–	○	○	○	○ <sup>6)</sup>	–	–	○	○	○	
	Серийная съемка AF	–	●	○	○	○	○ <sup>6)</sup>	–	–	○	○	○	
	Задержка спуска 10 с,	○	–	○	○	○	○	△	○	○	○	○	
	Уст. таймера	○	–	○	○	○	○ <sup>6)</sup>	–	–	○	○	○	
Зона AF (стр. 61)	FlexiZone	○	●	○	○	○	○	–	–	●	●	●	
	AiAF	○	○	–	○	○	○	●	●	○	○	○	
	Определение лица	●	–	–	●	●	●	–	–	○	○	○	
Фиксация автофокусировки (стр. 64)		–	–	–	○	○	○	○	○	○	○	○	
Ручная фокусировка (стр. 65)		–	–	–	○	○	○	○	○	○	○	○	
Вилка (стр. 67)	AEB	–	–	–	–	–	–	–	–	○ <sup>7)</sup>	○ <sup>7)</sup>	○ <sup>7)</sup>	
	Фокус-ВКТ	–	–	–	–	–	–	–	–	○ <sup>7)</sup>	○ <sup>7)</sup>	○ <sup>7)</sup>	



Функция	AUTO	SCN								P	Tv	Av	M	
							Другие <sup>1)</sup>							
Режим «Макро» (Основные операции, стр. 16)		○	—	—	○	○	○ <sup>5)</sup>	○	○	○	○	○	○	
Цифровой зум (стр. 36)		○	○	○	○	—	○ <sup>6)</sup>	—	○ <sup>8)</sup>	○	○	○	○	
Цифровой телеконвертер (стр. 36)		○	○	○	○	—	○ <sup>6)</sup>	—	—	○	○	○	○	
Компенсация экспозиции (стр. 41)		—	○	○	○	—	○ <sup>6)</sup>	△	—	○	○	○	—	
Безопасный сдвиг (стр. 51)		—	—	—	—	—	—	—	—	—	○	○	—	
Безопасная FE (стр. 51)		—	—	—	—	—	—	—	—	○	○	○	—	
Сдвиг экспозиции (стр. 57)		—	—	—	—	—	—	—	○ <sup>9)</sup>	—	—	—	—	
Фильтр нейтральной плотности (стр. 71)	ND	—	—	—	—	—	—	—	○	○	○	○	○	
Способ замера экспозиции (стр. 39)	Оценочный		— <sup>10)</sup>	— <sup>10)</sup>	— <sup>10)</sup>	— <sup>10)</sup>	— <sup>10)</sup>	— <sup>10)</sup>	— <sup>10)</sup>	— <sup>10)</sup>	●	●	●	●
	Усредненный		—	—	—	—	—	—	—	—	○	○	○	○
	Точечный		—	—	—	—	—	—	—	—	○	○	○	○
Фиксация экспозиции/фиксация экспозиции при съемке со вспышкой		—	—	—	—	—	—	—	—	○	○	○	—	
Баланс белого <sup>11)</sup> (стр. 42)		— <sup>10)</sup>	— <sup>10)</sup>	— <sup>10)</sup>	— <sup>10)</sup>	— <sup>10)</sup>	— <sup>10)</sup>	△	○ <sup>12)</sup>	○	○	○	○	
Мои цвета (стр. 75)		—	—	—	—	—	—	△	○ <sup>13)</sup>	○	○	○	○	
Чувствительность ISO (стр. 38)		○	— <sup>10)</sup>	— <sup>10)</sup>	— <sup>10)</sup>	— <sup>10)</sup>	— <sup>10)</sup>	— <sup>10)</sup>	— <sup>10)</sup>	○	○	○	○	
Автоповорот (стр. 84)		○	○	○	○	○	○	△	○	○	○	○	○	
Режимы отображения (стр. 15)		○	○	○	○	○	○	—	○ <sup>14)</sup>	○	○	○	○	
Режим IS (стр. 35)		○	○	○	○	○	○	△	○ <sup>15)</sup>	○	○	○	○	

○ Установка доступна (● Установка по умолчанию) △ Установка возможна только для первого изображения (▲: Установка по умолчанию).

- (Затененные клетки): Установленное значение сохраняется даже при выключении камеры.
- Для параметров, измененных с помощью меню или нажатием кнопок (кроме [Дата/Время], [Язык] и [Видеосистема]), можно одновременно восстановить значения по умолчанию (стр. 32).

- 
- Разрешения и частоты кадров для режима видеосъемки (стр. 54)
- В режимах , , , , , , , для вспышки по умолчанию задается настройка [Авто], в режимах , , , — настройка [Вспышка выкл.].
- В режимах , , для параметра [Замедл. синхр.] фиксируется значение [Вкл.].
- Установка режима «Макро» в режимах и невозможна.
- В режимах и установка следующих функций невозможна.
  - Серийная съемка/Серийная съемка AF
  - Установка таймера
  - Цифровой зум
  - Цифровой телеконвертер
  - Компенсация экспозиции
- Выбор возможен только в режиме ручной фокусировки.
- Возможно использование во время съемки (только в режиме «Стандартный»).
- Установка возможна после фиксации автоэкспозиции.
- Автоматически устанавливается камерой.
- Настройка невозможна, если для функции «Мои цвета» задан режим или .
- Установка параметра [Вспышка] невозможна.
- В режимах , установка этой настройки невозможна.
- Установка значения [Кадр 3:2] невозможна.
- В режиме задание значений [При съемке] и [Панорама] невозможно.



**Canon**