

MP3-CD Soundmachine

AZ3068

Meet Philips at the Internet

<http://www.philips.com>

руководство пользователя

Uživatelské příručky

Používateľské príručka

Felhasználói útmutatók

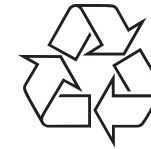

AZ 3068



PHILIPS



Printed in China

YM-621-1

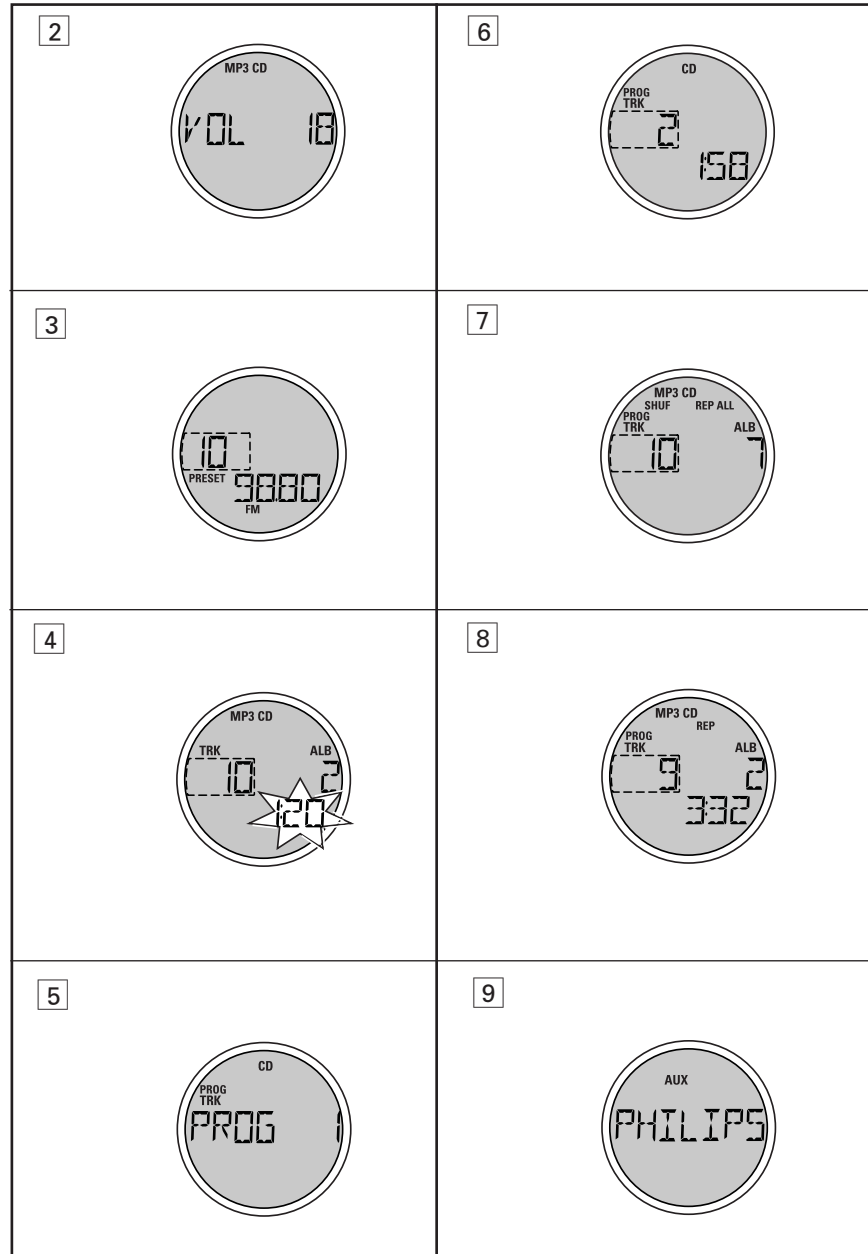
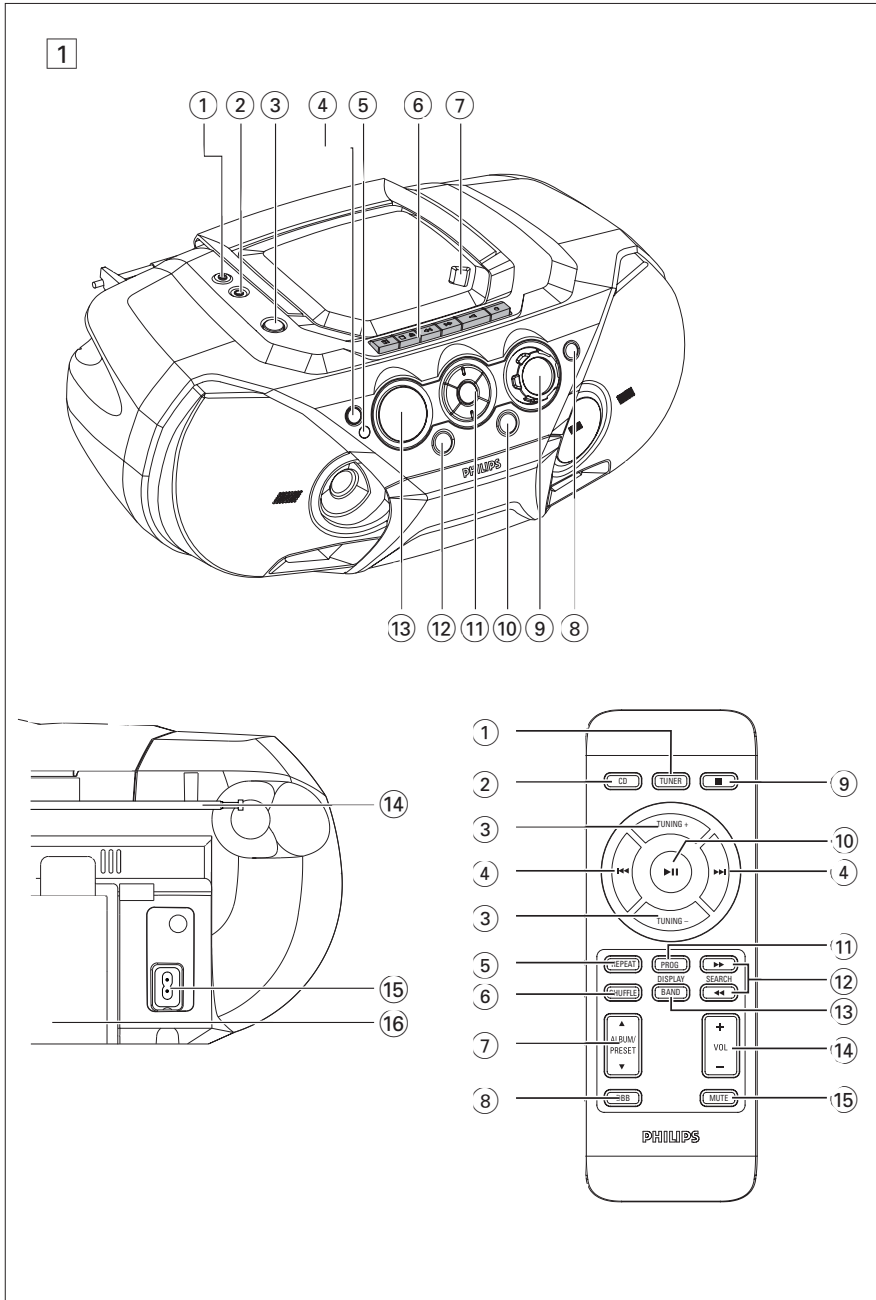

A

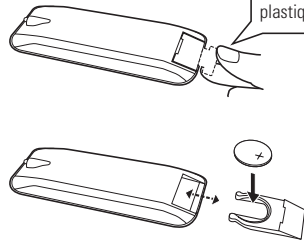
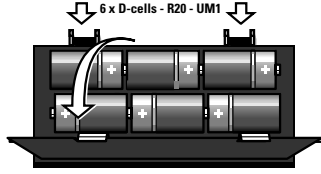

Remove the insulation plastic tab.
Retirez la feuille de protection en plastique.

10

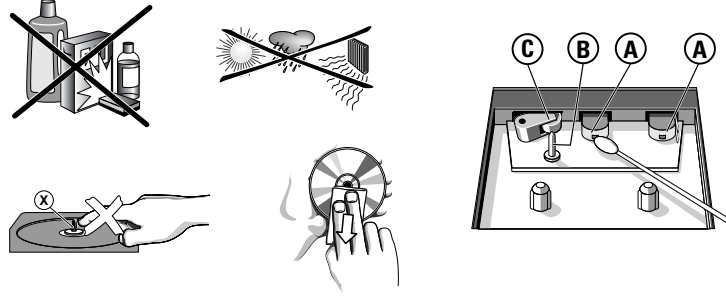

Данные о произведенном ремонте:

Дата поступления в ремонт: _____
 Дата окончания ремонта: _____
 № квитанции: _____
 Вид неисправности: _____

Подпись _____
 Штамп сервис-центра _____
 Дата поступления в ремонт: _____
 Дата окончания ремонта: _____
 № квитанции: _____
 Вид неисправности: _____

Подпись _____
 Штамп сервис-центра _____



№ талона (Card #)



PHILIPS РОССИЯ

БЫТОВАЯ ЭЛЕКТРОНИКА

ГАРАНТИЙНЫЙ ТАЛОН (warranty card)

ИЗДЕЛИЕ (item) _____ МОДЕЛЬ (type/version) _____ / _____
 СЕРИЙНЫЙ № (serial #) _____
 ДАТА ПРОДАЖИ (date of purchase) _____
 ФИРМА-ПРОДАВЕЦ (seller) _____
 ПОДПИСЬ ПРОДАВЦА (seller's signature) _____

ПЕЧАТЬ ПРОДАВЦА (seller's stamp) _____

Настоящий талон действителен только при наличии печати и заполнения всех приведенных выше граф.

(This card is only valid when all information is filled in and the stamp is present.)

ПОКУПАТЕЛЬ (buyer) _____
 АДРЕС (address) _____
 ТЕЛЕФОН (telephone) _____



ОРГАНЫ УПРАВЛЕНИЯ

- MODE** – выбирает различные режимы проигрывания: напр., **REPEAT** или **SHUFFLE** (в произвольном порядке)
▶▶ – начинает или прерывает проигрывание диска
⑫ **PROGRAM**
CD/MP3/WMA: программирует записи и просматривает программу;
Tuner: программирует заданные станции
⑬ **Дисплей** – выдаёт статус устройства

ЗАДНЯЯ ПАНЕЛЬ

- ⑭ **Телескопическая антенна** – улучшает приём FM
⑮ **AC MAINS** – вход для питающего кабеля
⑯ **Отсек для батарей** – 6 батарей типа R-20, UM1 или D

ДИСТАНЦИОННЫЙ ПУЛЬТ (См 1)

- ① **TUNER** – выбор тюнера в качестве источника
② **CD** – выбор CD в качестве источника
③ **TUNING - , + (вверх/вниз)** – настраивает на станции тюнера
④ ◀▶ – переходит к началу текущей/предыдущей/ последующей записи
⑤ **REPEAT** – повторяет запись/программу/весь диск
⑥ **SHUFFLE** – выбирает различные режимы проигрывания SHUFFLE
⑦ **ALBUM/PRESET ▲, ▼** –
Только MP3/WMA-CD: выбор предыдущего/следующего альбома.
TUNER: выбирает заданные радио станции.
⑧ **DBB** – включение и выключение басового усиления (**DBB1** или **DBB2**)
⑨ ■ – прекращает проигрывание диска;
– стирает программу диска
⑩ ▶▶ – начинает/прерывает проигрывание диска просматривает запись вперёд/назад
⑪ **PROGRAM**
CD/MP3/WMA: программирует записи и просматривает программу;
Tuner: программирует заданные станции
⑫ **SEARCH ◀, ▶** – для поиска в направлении назад или вперед в пределах определенной звуковой дорожки

Русский

поставляемые принадлежности

- Сетевого провода
- Датчик дистанционного управления

ВЕРХНЯЯ И ПЕРЕДНЯЯ ПАНЕЛИ (См 1)

- ① 🎧 – 3,5 mm для стерео наушников
Полезные рекомендации: При подключении наушников динамики заглушаются.
② **AUX** – линейное гнездо (LINE-IN) внешнего аудио устройства.
③ **STANDBY** ⏻ – включает / выключает прибор
④ **SOURCE** – выбирает функции CD/TUNER/AUX/TAPE
⑤ **IR Sensor** – инфракрасный сенсор для дистанционного пульта
⑥ **Кнопки для записывающего устройства для кассет**
RECORD ● – начинает запись
PLAY ◀ – начинает проигрывание
SEARCH ◀▶ – быстрая перемотка ленты вперёд/назад
STOP•OPEN ■▲ – для открытия кассетного отделения;
– останавливает ленту
PAUSE ■ – прерывает проигрывание или запись
⑦ **OPEN•CLOSE** - для открытия/закрытия отделения CD
⑧ **DBB** – включение и выключение басового усиления (**DBB1** или **DBB2**)
⑨ **VOLUME** – регулирует уровень звука
⑩ **FM•MW•DISPLAY**
TUNER: выбирает полосу частот
MP3/WMA: вывод функций MP3/WMA-CD
⑪ **Навигационные кнопки**
PRESET (ALB/ PRE) - , + (вверх/вниз) –
Только MP3/WMA-CD: выбор предыдущего/следующего альбома.
TUNER: выбирает заданные радио станции.
■ – прекращает проигрывание диска;
– стирает программу диска
SEARCH ◀▶ –
CD/MP3/WMA: – просматривает запись вперёд и назад;
– переходит к началу текущей/ предыдущей, последней записи
Tuner: настраивает радио станции (*вверх, вниз*)

Настоящая гарантия предоставляется изготовителем в дополнение к правам потребителя, установленным действующим законодательством Российской Федерации, и ни в коем мере не ограничивает их.

Настоящая гарантия действует в течение одного года с даты приобретения изделия и подпадает под гарантииное обслуживание изделия в случае обнаружения дефектов, связанных с материалами и работой. В этом случае потребитель имеет право, среди прочего, на бесплатный ремонт изделия. Настоящая гарантия действительна при соблюдении следующих условий:

1. Изделие должно быть приобретено только на территории России, причём исключительно для личных бытовых нужд. Изделие должно использоваться в строгом соответствии с инструкцией по эксплуатации с соблюдением правил и требований безопасности.

2. Обязанности изготовителя по настоящей гарантии исполняются на территории России продавцами и официальными обслуживающими (сервис) центрами.

3. Настоящая гарантия не распространяется на дефекты изделия, возникшие в результате:

- а) химического, механического или иного воздействия, повлечших пороконный предмет, насекомых во внутрь изделия;
- б) неправильной эксплуатации, включая, но не ограничиваясь, использованием изделия не по его прямому назначению и установке в эксплуатации изделия в нарушение правил и требований безопасности;
- в) износа деталей отделки, ламп, батарей, защитных экранов, накопителей мусора, ремней, шток и иных деталей с ограниченными сроком использования;
- г) ремонта или замены изделия, если они произведены любыми иными лицами кроме обслуживающих центров;
- д) адаптации и изменения с обычной сферы применения изделия, указанной в инструкции по эксплуатации.

4. Настоящая гарантия действительна по предъявлении вместе с оригиналом настоящего талона оригинала товарного чека, выданного продавцом, и изделия, в котором обнаружены дефекты.

5. Настоящая гарантия действительна только для изделий, используемых для личных бытовых нужд, и не распространяется на изделия, которые используются для коммерческих, промышленных или профессиональных целей.

По всем вопросам гарантийного обслуживания изделий Филипс обращайтесь к Вашему местному продавцу.

Фирма Филипс устанавливает следующие сроки службы изделия:

Группа 1-5 лет

Радио, радиодетальники, магнитофоны, переносные магнитофоны, телефонные аппараты (проводные) и другая продукция, имеющая небольшую стоимость.

Группа 2-7 лет

Персональные компьютеры и периферийные устройства, цветные телевизоры (включая проекционные), видеоматричные, автомобильные магнитофоны, Hi-Fi звуковоспроизводящая аппаратура (включая компоненты), видеокамеры и переносные видеоустройства, радиотелефоны (беспроводные), цифровые спутниковые телефоны и аппаратура игрового назначения.

Фирма Филипс уделяет большое внимание качеству выпускаемой продукции. При использовании ее для личных (бытовых) нужд с соблюдением правил эксплуатации срок их службы может значительно превышать официальный срок службы, установленный в соответствии с действующим законодательством о правах потребителей.

Фирма Филипс
Офис: (095) 75-69-23



ПИТАНИЕ

- 13 **BAND/DISPLAY**
 - выбирает полосу частот
 - вывод функций MP3/WMA-CD
- 14 **VOLUME +, -** регулирует уровень звука (*вверх, вниз*)
- 15 **MUTE** – прерывание/ возобновление звука

ВНИМАНИЕ

Использование органов управления или регулировки или выполнение процедур, кроме описанных в данной инструкции, приведёт к опасной радиации и другим опасным эффектам.

ПИТАНИЕ

При любой возможности используйте сетевое питание для увеличения срока службы батарей. Перед установкой батарей обязательно отключите устройство от настенной розетки.

Батареи (не включены в поставку)

- Установите 6 батарей типа **R-20, UM-1** или **D**, (желательно щелочные), обеспечив верную полярность. (См [A])

Пульт дистанционного управления

Важная информация!

- **Перед началом использования пульта ДУ, удалите защитный пластмассовый язычок, как показано на рис. [A].**
- **Если пульт ДУ работает неправильно или диапазон его работы уменьшился, установите новую батарею типа CR2025.**

- 1 Выдвиньте батарейный отсек.
- 2 Установите новую батарею.
- 3 Вставьте батарейный отсек на прежнее место до упора.

Неверное использование батарей может привести к утечке электролита и коррозии отсека или взрыву батарей.

- Не используйте батареи разного типа, напр., щелочные с угольно цинковыми. Используйте батареи одного типа для данного устройства.
- При установке новых батарей не смешивайте старые с новыми.
- **Батареи содержат химические вещества, и избавляться от них нужно соответствующим образом.**

Использование переменного питания

- 1 Проверьте соответствие сетевого питания напряжению, указанному на технической

ОСНОВНЫЕ ФУНКЦИИ

- табличке на основании устройства. Если оно не соответствует, свяжитесь с дилером или ремонтной службой.
- 2 Подсоедините сетевой кабель к настенной розетке.
 - 3 Для отключения сетевого питания выньте разъём из настенной розетки.
 - 4 Установите устройство недалеко от розетки электропитания таким образом, чтобы вилка находилась в пределах досягаемости.

Техническая табличка находится на основании устройства.

Авто резервный режим

Когда проигрывание диска или ленты закончилось и было в этом положении более 15 мин, устройство автоматически отключится для экономии энергии. Если устройство находится в положении «пауза» в течение 5 минут, то воспроизведение компакт-диска автоматически останавливается. Еще через 15 минут устройство выключается.

ОСНОВНЫЕ ФУНКЦИИ

Включение, выключение и выбор функции

- 1 Для включения устройства нажмите кнопку **STANDBY** (только на устройстве).
- 2 Нажмите **SOURCE** один или несколько раз для выбора: функции **CD, TUNER, AUX** или **TAPE**.
- 3 Нажмите (O) на устройстве для выключения.

Полезные рекомендации:

- Для переключения с **TAPE** на **TUNER, AUX** или **CD** выключения устройства: сначала нажмите кнопку для ленты **STOP** ■ для прекращения проигрывания и убедитесь в том, что все кассетные кнопки освобождены.
- В памяти устройства тон, установки звука, тюнера и уровня звука (до макс уровня 20) сохранятся.

Регулировка громкости и звука

- Отрегулируйте громкость при помощи регулировок **VOLUME**.
→ Дисплей показывает уровень громкости V и номер 0-32. (См [2])

ЦИФРОВОЙ ТЮНЕР

Регулировка низких тонов

- Имеются три опции **DBB** (Dynamic Bass Boost) :
- **Off** (Выкл): Отсутствие расширения нижних звуковых частот.
→ **DBB1,2** появляется, если включен **DBB**.
 - **DBB1**: среднее усиление басов;
 - **DBB2**: сильное усиление басов
- Нажмите **DBB** один или несколько раз для того, чтобы выбрать опцию усиления басов:

MUTE: Как подавить звук

1. Нажмите **MUTE** на пульте дистанционного управления, чтобы сразу же прервать воспроизведение звука.
→ Воспроизведение продолжается без звука, при этом дисплей мигает **MUTE**.
2. Для того чтобы восстановить воспроизведение звука, вы можете:
 - снова нажать **MUTE** ;
 - регулировать громкость;
 - перейти к другому источнику звука.

ЦИФРОВОЙ ТЮНЕР

Настройка на радио станции

- 1 Установите (O) в положение 'on', затем нажмите **SOURCE** для выбора **TUNER**. (или нажмите на **TUNER** на пульте дистанционного управления).
 - **TUNER** выдаётся на короткое время, затем частота радио станции, полоса и, если запрограммирован, номер заданной станции. (См [3])
- 2 Нажмите **FM•MW** один или несколько раз для выбора полосы частот. (или нажмите на **BAND** на пульте дистанционного управления)
- 3 Нажмите и держите **SEARCH** ◀◀ или ▶▶ (или нажмите на **TUNING -**, + на пульте дистанционного управления) до прогона частот на дисплее.
→ Радио автоматически настроится на станцию с удовлетворительным приёмом. На дисплее выдаётся **SEARCH** во время автоматической настройки.
- 4 Если нужно, повторите пп. 2-3 до отыскания нужной станции.
- Для настройки на слабую станцию кратковременно и несколько раз нажмите ◀◀ или ▶▶ до получения оптимального приёма.

ЦИФРОВОЙ ТЮНЕР

To improve radio reception:

- Для **FM**, используйте телескопическую антенну. Если сигнал очень сильный, укоротите антенну.
- Для **MW**, устройство использует встроенную антенну. Направляйте антенну, меняя положение устройства.

Программирование станций

В памяти устройства можно запрограммировать до 30 радиостанций, вручную или автоматически (автосохранение).

Ручное программирование

- 1 Настройтесь на нужную станцию (см Настройка на радио станции).
- 2 Нажмите **PROGRAM** для включения программирования.
→ Дисплей: мигает надпись **program**.
- 3 Нажимайте **PRESET (ALB/ PRE) ▲, ▼** или несколько раз для присвоения этой станции номера от 1 до 30.
- 4 Нажмите **PROGRAM** для подтверждения.
→ на дисплее выводится волновой диапазон, частоту и предварительно заданную станцию номер.
- 5 Повторите пп. 1-4 для других станций.

Полезные рекомендации: Заданные станции можно стереть путём сохранения другой частоты в этом месте.

Автосохранение – автоматическое сохранение

Автосохранение начинает автоматическое сохранение радио станций с номера 1. Все предыдущие станции, напр., сохранённые вручную, будут стёрты.

- нажмите и держите **PROGRAM** до появления **AUTOSTORE**.
→ Именуемые станции программируются.
→ После сохранения всех станций автоматически начнёт проигрываться первая заданная станция.

Для проигрывания заданной или автоматически сохранённой станции

Нажмите кнопки **PRESET (ALB/ PRE) ▲, ▼** один или несколько раз до появления нужной станции.

ПРОИГРЫВАТЕЛЬ ДИСКОВ MP3- CD

О MP3

Технологии компрессии музыки MP3 (MPEG Audio Layer 3) в значительной степени уменьшают объем цифровых данных аудио CD, сохраняя при этом качество звука, аналогичное CD.



- **Как составить музыкальные файлы:** Можно либо снять официально доступную музыку с интернета и записать ее на твердый диск вашего компьютера, или же составить их с ваших собственных дисков CD. Для этого вставьте CD в драйв CD-ROM вашего компьютера и преобразуйте музыку с помощью соответствующего кодирующего софтвера. С целью обеспечения хорошего качества музыки для музыкальных файлов рекомендуется скорость бит 128 kbps или более.
- **Как составить CD-ROM с файлами MP3:** С помощью устройства для записи («бернера») CD вашего компьютера запишите музыкальные файлы с твердого диска на CD-ROM.

✓ Полезные рекомендации:

- Следите за тем, чтобы названия файлов MP3/WMA заканчивались .mp3/.wma.
- Общее количество музыкальных файлов и альбомов: около 350 (характерная длина названия файлов состоит из 20 характеров).
- Количество музыкальных файлов, которые могут быть проиграны, зависит от длины названий этих файлов. Если названия файлов короткие, то может быть поддержано больше файлов.

ПРОИГРЫВАТЕЛЬ CD

Данное устройство воспроизводит **Аудиодиски**, включая диски CD-R(W) и диски MP3 CD-ROM.

- CD-I, CDV, VCD, DVD или CD компьютера не используются.
 - Воспроизведение защищенных (DRM) дисков WMA не поддерживается.
1. Нажмите **STANDBY ON**  на устройстве для включения. Выберите источник **CD** (или **CD** на пульте дистанционного управления).
 2. Нажмите **OPEN•CLOSE** для того, чтобы открыть дверцу CD.
 -   OPEN отображается, когда открыта дверца CD.
 3. Вставьте CD печатной стороной вверх и нажмите кнопку **OPEN•CLOSE** для того, чтобы закрыть крышку отделения CD.
 - Когда проигрыватель CD сканирует

содержание CD, на дисплее показывается надпись **REFILL**.

- Для считывания компакт-дисков MP3 может понадобиться более 10 секунд.
- Audio CD: Выводятся общее количество дорожек и общее время воспроизведения аудио диска.
MP3-CD: Выводятся общее количество альбомов и дорожек MP3-CD.

4. Нажмите кнопку **▶||** для того, чтобы начать проигрывание.
 - **Только режим компакт-диска MP3/WMA:** данные метки альбома/ дорожки (в том случае, если в распоряжении имеется информация ID3 tag).

✓ Полезные рекомендации:

- При проигрывании диска CD с звуковыми дорожками аудио и файлами MP3/WMA сначала будут проигрываться звуковые дорожки аудио CD.
 - "0" отображается в качестве номера альбома, если файлы MP3/WMA на диске не систематизированы в альбомы.
5. Для прерывания проигрывания нажмите **▶||**. нажмите **▶||** снова для возобновления проигрывания.
 - На дисплее: во время паузы мигает истекшее время проигрывания. (См )
 6. Для прекращения проигрывания диска нажмите **■**.

✓ Полезные рекомендации:

- проигрывание CD прекращается также и в следующих случаях:
- дверца CD-проигрывателя открыта.
 - если CD проигран до конца
 - выберите другой источник звука.

Информация дисплея (Только режим компакт-диска MP3/WMA)

ID3 tag является частью файла MP3/WMA и содержит различную информацию относительно звуковых дорожек, как, например, название звуковой дорожки или имя исполнителя.





- Во время воспроизведения, нажмите быстро несколько раз клавишу **FM•MW•DISPLAY** для того, чтобы просмотреть текстовую информацию.
-  ID3 TAG если нет доступных ID3 tag.

ПРОИГРЫВАТЕЛЬ ДИСКОВ MP3- CD

✓ Полезные рекомендации:

- Перед выполнением записи диска MP3-CD составьте информацию ID3 tag с помощью вашего кодирующего софтвера MP3.

Выбор другой звуковой дорожки

- Нажмите кнопку **SEARCH**  или  один или несколько раз до тех пор, пока на дисплее не появится номер нужной вам звуковой дорожки. ( или  на устройстве дистанционного управления)







Только режим компакт-диска MP3/WMA:

- Вы можете сначала нажать **ALBUM/ PRESET** – или + для выбора нужного альбома.
- В положении прерывания/стоп нажмите **▶||** для начала проигрывания.

✓ Полезные рекомендации:



- В режимах произвольного воспроизведения (shuffle) нажатие  возвращает в начало только текущей дорожки.

Поиск пассажа в пределах определенной звуковой дорожки



1. Во время воспроизведения. Нажмите кнопку **SEARCH**  или  ( или  на устройстве дистанционного управления).
 - Диск проигрывается на большой скорости при низком уровне.
2. Если вы нашли нужный пассаж, отпустите кнопку  или .
 - С этого положения продолжается нормальное воспроизведение.

Программирование номеров записей

В положении стоп выберите и сохраните записи диска в нужной последовательности. В памяти можно сохранить до 20 записей.

1. Нажмите  или  а устройстве для выбора нужного номера записи.

Только режим компакт-диска MP3/WMA:

- Вы можете сначала нажать **ALBUM/ PRESET** – или + для выбора нужного альбома.
- 2. Нажмите **PROGRAM**.
 -  и Выводится количество сохраняемых дорожек. (См )

- На дисплее выводится: **program** и номер выбранной дорожки. (См )

3. Повторите пп. 1-2 для выбора и сохранения всех нужных записей.
4. Нажмите кнопку **▶||** для того, чтобы начать проигрывание.

✓ Полезные рекомендации:

- Во время нормального воспроизведения вы можете нажать **PROGRAM** и добавить текущую дорожку записи в свой список программ.
- Если вы нажмете кнопку **PROGRAM** и звуковые дорожки не выбраны, то на дисплее появляется надпись **SELECT TRACK**.
- Если вы попытаетесь запрограммировать более 20 звуковых дорожек, то на дисплее появляется надпись **FULL**.

Просмотр программы

- В остановленном положении или во время проигрывания нажмите кнопку **PROGRAM** и держите ее в нажатом состоянии до тех пор, пока на дисплее не будут показаны номера всех занесенных вами в память звуковых дорожек в выбранной последовательности.

✓ Полезные рекомендации:

- На дисплее выводится:  PRPG, если запрограммированные дорожки отсутствуют.

Стирание программы

Вы можете стереть программу следующим образом:

- Нажатие **■** дважды во время воспроизведения или один раз в положении останова.
 - Нажмите **STANDBY ON** .
 - выберите другой источник звука;
 - открытие дверцы CD.
- На дисплее кратковременно показывается надпись **CLEAR** и надпись **program** исчезает.

ПРОИГРЫВАТЕЛЬ ДИСКОВ-КАССЕТНОЕ ЗАПИСЫВАЮЩЕЕ УСТРОЙСТВО

Различные режимы проигрывания: SHUFFLE и REPEAT (см [7] - [8])

Вы можете выбрать и изменить различные режимы проигрывания перед началом проигрывания или в ходе проигрывания. Режимы проигрывания могут также комбинироваться с режимом PROGRAM.

shuffle - звуковые дорожки всего CD/программы проигрываются в случайной последовательности

shuffle repeat all - для того, чтобы постоянно повторять весь CD/программу в случайной последовательности

repeat all - для того, чтобы повторить весь CD/программу в случайной последовательности

repeat - для непрерывного проигрывания данной звуковой дорожки

- Для выбора режима проигрывания нажмите **MODE (SHUFFLE или REPEAT)** на устройстве дистанционного управления) один или несколько раз.
- Нажмите **▶II** для начала проигрывания, если в положении стоп.
 - Если вы выбрали **shuffle**, то воспроизведение начинается автоматически.
- Для выбора нормального проигрывания нажмите **MODE** несколько раз до исчезновения всех других режимов.
 - Можно также нажать **■** для отключения режима проигрывания.

AUX (аудиошнур в комплект не входит) (см [9])

Этот 3,5-миллиметровый разъем позволяет установить соединение вашей системы с другим аудио-устройством, например, с проигрывателем МПЗ / компакт-дисков.

- Установите **⊖** в положение включено, затем нажмите **SOURCE** для выбора **AUX**.
 - На дисплее выводится **AUX**, же выводится **PHILIPS**
- Для соединения разъема **AUX** с гнездом **LINE OUT**/наушники на внешнем устройстве используйте аудиокабель.
- Чтобы избежать искажений звука, уменьшите громкость на внешнем устройстве.
- Для регулирования звука и громкости используйте регуляторы звука на внешнем устройстве и на AZ3067.

КАССЕТНОЕ ЗАПИСЫВАЮЩЕЕ УСТРОЙСТВО

Проигрывание кассеты

- Установите **⊖** в положение включено, затем нажмите **SOURCE** для выбора **TAPE**.
 - Дисплей: выдаёт **TAPE** при режиме ленты.
- Установите кассету и закройте дверцу.
- Нажмите **PLAY ◀** для начала проигрывания.
- Для прерывания нажмите **PAUSE II**, нажмите снова для возобновления.
- Нажмите **SEARCH ◀◀ или ▶▶** для быстрой перемотки ленты.
- Для остановки ленты нажмите **STOP/OPEN ■▲**.

✓ Полезные рекомендации:

- В конце кассеты кнопки автоматически отпускаются и устройство отключается, за исключением кнопки **II** если она была нажата.
- При быстрой перемотке кнопки управления кассетой не будут разблокированы при достижении конца ленты. При выключении устройства убедитесь, что кнопки также разблокированы.

ОБЩАЯ ИНФОРМАЦИЯ ПО ЗАПИСЫВАНИЮ

- Запись разрешена при условии отсутствия нарушения авторских прав или прав третьих лиц.
- Для записи используйте только кассеты **NORMAL type cassettes (IEC тип I)** на которых язычок не был сломан. Эта дека не предназначена для записи на кассетах типа **CHROME (IEC II)** или **METAL (IEC IV)**.
- Оптимальный уровень записи устанавливается автоматически. Манипулирование кнопок **VOLUME** или **BASS** не повлияет на запись.
- Для защиты ленты от стирания сломайте язычок. Если вы хотите использовать эту ленту для записи опять, наклейте клейкую ленту над зазором.

Синхронное начало записи диска

- Выберите функцию диска.
- Установите диск и, если хотите, запрограммируйте номера записей.
- Откройте дверцу кассетного отсека.
- Установите нужную ленту и закройте дверцу.
- Нажмите **RECORD ●** для начала записи.
 - Проигрывание программы диска начинается автоматически с начала программы. Включать проигрывание диска отдельно не требуется.

Уход (см. [10])

- Для выбора и записи определённого отрезка в записи на диске.
 - Нажмите **◀◀** или **▶▶**. Освободите кнопку, когда нашли нужный отрезок.
 - Для прерывания проигрывания нажмите **▶II**.
 - Запись начинается с этого места, когда вы нажмёте **RECORD ●**.
- Для прерывания записи нажмите **PAUSE II**. Нажмите **PAUSE II** снова для возобновления записи.
- Для прекращения записи нажмите **STOP/OPEN ■▲**.

Запись с радио

- Настройтесь на нужную радио станцию (см Настройка на радио станции).
- Выполните пп. 3-7 в разделе Записи с синхронным включением диска.

Уход и безопасность (См [10])

Обращение с дисками CD и проигрывающим устройством CD

- Если проигрыватель дисков не считывает диски верно, перед обращением в ремонт используйте очищающий диск для очистки линз.
- Никогда не прикасайтесь к линзам устройства!
- Внезапная смена температуры может привести к конденсации на линзах проигрывателя. В таком случае вы не сможете проигрывать диски. Не пытайтесь очистить линзы, оставьте устройство в тёплом помещении до испарения конденсации.
- Для предотвращения попадания пыли и грязи на линзы всегда закрывайте дверцу дискового отсека.
- Для очистки диска протрите его по прямой линии от центра к краю сухой безворсовой тканью. Не используйте чистящих веществ, т.к. они могут повредить диск.
- Никогда не пишите на диске и не наклеивайте этикетки.

Уход за декой для ленты

Для гарантии хорошей записи и проигрывания на деке очищайте части **(A)**, **(B)** и **(C)** как показано один раз в месяц. Используйте ватный тампон, намотанный на палочку, смоченный в спирте или специальном чистящем жидкости для деки.

- Откройте кассетную дверцу.
- Нажмите **PLAY ◀** и очистите ролик **(C)**.
- Нажмите **PAUSE II** и очистите головку **(A)**, и поворотный стол **(B)**.
- После очистки нажмите **STOP/OPEN ■▲**.

Предосторожности и общий уход

- Установите устройство на прочной, ровной поверхности, таким образом, чтобы оно не качалось.
- Предохраняйте устройство, батареи, CD или кассеты от попадания влаги, дождя, песка или чрезвычайно высокой температуры, вызванной отопительным оборудованием или прямым солнечным светом.
- Не закрывайте устройство. Во избежание скопления теплоты между вентиляционными отверстиями и окружающей поверхностью следует оставить щель не менее 6 дюймов.
- Механические части устройства состоят из самосмазывающихся подшипников, смазывать их не следует.
- Для чистки устройства следует пользоваться мягкой, слегка увлажненной замшей. Не пользуйтесь никакими средствами для чистки, содержащими алкоголь, аммиак, бензол или абразивные вещества, т.к. они могут повредить корпус устройства.
- Не подвергайте устройство воздействию воды.
- Нельзя создавать помехи вентиляции, закрывая предметами вентиляционные отверстия, например, газетой, скатертью, шторами, и т.д.
- Нельзя ставить на прибор предметы, наполненные водой, например, вазу.
- Нельзя располагать около прибора источники открытого пламени, например, зажженные свечи.

Гсторожно!

- Видимое и невидимое лазерное излучение. Если крышка открыта, не направляйте луч в глаза.

Высокое напряжение! Не открывать. - Существует опасность поражения электрическим током. Механизм не содержит деталей, требующих обслуживания пользователем.

- Внесение изменений в конструкцию изделия может привести к появлению вредных электромагнитных излучений или к другим опасным последствиям.

УСТРАНЕНИЕ НЕИСПРАВНОСТЕЙ

В случае неисправности перед тем, как обратиться в ремонтную мастерскую, проверьте приведенные ниже советы. Если вам не удалось устранить неисправность, проконсультируйтесь с вашим дилером или ремонтной мастерской.

ПРЕДУПРЕЖДЕНИЕ: Не открывайте устройство во избежание электрошока. Не открывайте устройство, т.к. удару электрическим током. Ни в коем случае не пытайтесь отремонтировать устройство самостоятельно, т.к. это лишит вас гарантии.

Нет звука/энергии

- Кнопка VOLUME не отрегулирована
- Отрегулируйте VOLUME
- Сетевой провод подсоединен ненадежно
- Подсоедините сетевой провод переменного тока соответствующим образом
- Батареи разрядились/батареи вставлены неправильно
- Вставьте (свежие) батарей правильно
- Подсоединены наушники
- Отсоедините наушники
- Электростатический разряд / помехи
- Отключите устройство. Если вставлены батарейки, выньте их из ячейки. Нажмите и удерживайте **STANDBY ON** в течение 10 секунд, затем повторно включите / поставьте батарейки на место, и попытайтесь снова активировать устройство.
- Компакт-диск содержит не аудио файлы
- Нажмите **SEARCH** << или >> один или несколько раз для перехода к аудиозаписи компакт-диска

Сильное гудение или шум при радиоприеме

- Электрическая интерференция: устройство находится слишком близко к телевизору, видеоманитовону или компьютеру
- Увеличьте расстояние

Дистанционное управление нефункционирует соответствующим образом

- Батареи разрядились/батареи вставлены неправильно
- Вставьте (свежие) батарей правильно
- Слишком большое расстояние/угол по отношению к устройству
- Уменьшите расстояние/угол

Плохое качество радиоприема

- Слабый радиосигнал
- FM/MW: Установите положение телескопической антенны FM/ MW для оптимального приема

Надпись NF DISC на дисплее

- На CD-R(W) нет записи или диск не завершен
- Пользуйтесь завершенным CD-R(W)

Надпись INSERT DISC/CHECK DISC/DISC ERROR на дисплее

- Диск CD не вставлен
- Вставьте нужный диск
- CD сильно поцарапан или загрязнен
- Замените/почистите CD, см. уход
- Лазерные линзы запотели
- Подождите, пока влага с линз испарится

CD перепрыгивает через звуковые дорожки

- CD поврежден или загрязнен
- Замените или почистите CD
- Включены функции shuffle или program
- Выключите функции shuffle/program

Прерывистое звучание при проигрывании файла MP3/WMA

- Файл MP3/WMA создан с уровнем сжатия, превышающим 320 кбит/с
- Используйте более низкий уровень сжатия или запишите файлы компакт-диска в формате MP3

Плохое качество проигрывания кассеты

- Грязные головки и т.п.
- Очистите узлы деки, см Уход
- Используйте неверный тип кассет (METAL или CHROME)
- Для записи используйте только NORMAL (IEC I)

Запись не работает

- Кассетный язычок сломан
- Наклейте ленту над зазором

Данное устройство соответствует требованиям по радиointерференции, действительным в Европейском Сообществе.

Информация по охране среды

Мы сократили упаковочный материал до минимума; его легко разделить на 3 группы: картон, полистирол и полиэтилен. Ваше устройство содержит материалы, которые могут быть переработаны специализированной компанией. Соблюдайте местные правила при избавлении от упаковки, севших батарей и старого оборудования.

Утилизация старого устройства

Ваше устройство спроектировано и изготовлено из высококачественных материалов и компонентов, которые можно утилизировать и использовать повторно.

Если товар имеет символ с зачеркнутым мусорным ящиком на колесах, это означает, что товар соответствует Европейской директиве 2002/96/EC.



Ознакомьтесь с местной системой раздельного сбора электрических и электронных товаров. Соблюдайте местные правила.

Утилизируйте старые устройства отдельно от бытовых отходов. Правильная утилизация вашего товара позволит предотвратить возможные отрицательные последствия для окружающей среды и человеческого здоровья.

Изготовление без специального разрешения копий материала, защищенного от копирования, включая компьютерные программы, файлы, распространение данных и звукозаписи, может рассматриваться в качестве нарушения авторских прав и преследоваться по уголовному законодательству. Оборудование не должно использоваться в таких целях.



Be responsible
Respect copyrights