

ЗАПИСЫВАЮЩЕЕ УСТРОЙСТВО DVD TOSHIBA D-R265SR

**TOSHIBA**



# ЗАПИСЫВАЮЩЕЕ УСТРОЙСТВО DVD D-R265SR

*РУКОВОДСТВО ПОЛЬЗОВАТЕЛЯ*



**РУКОВОДСТВО ПО  
ЭКСПЛУАТАЦИИ**



Вступление

Подсоединения

Основные установки

Запись

Воспроизведение

Редактирование

Дополнительные установки

Прочее

**TOSHIBA**

Отпечатно в Китае



1VMN22903 / E7B73ED ★★★★★

© 2006 Toshiba Corporation

# Меры предосторожности

**ПРЕДУПРЕЖДЕНИЕ:** ЧТОБЫ УМЕНЬШИТЬ ОПАСНОСТЬ ВОЗГОРАНИЯ ИЛИ ПОРАЖЕНИЯ ЭЛЕКТРИЧЕСКИМ ТОКОМ, НЕ ПОДВЕРГАЙТЕ ИЗДЕЛИЕ ВОЗДЕЙСТВИЮ ДОЖДЕВОЙ ВОДЫ ИЛИ ВЛАГИ.

	<b>CAUTION</b> <b>RISK OF ELECTRIC SHOCK</b> <b>DO NOT OPEN</b>	
<p><b>ВНИМАНИЕ:</b> ЧТОБЫ УМЕНЬШИТЬ ОПАСНОСТЬ ПОРАЖЕНИЯ ЭЛЕКТРИЧЕСКИМ ТОКОМ, НЕ СНИМАЙТЕ КОЖУХ ИЗДЕЛИЯ (ИЛИ ЗАДНЮЮ ПАНЕЛЬ). ВНУТРИ ИЗДЕЛИЯ НЕТ ДЕТАЛЕЙ, РЕМОНТ КОТОРЫХ МОЖЕТ ОСУЩЕСТВЛЯТЬ ПОЛЬЗОВАТЕЛЬ. С ЦЕЛЬЮ ОБСЛУЖИВАНИЯ ИЗДЕЛИЯ ОБРАТИТЕСЬ К КВАЛИФИЦИРОВАННОМУ ОБСЛУЖИВАЮЩЕМУ ПЕРСОНАЛУ.</p>		

	<p>Изображение молнии со стрелкой внутри равностороннего треугольника предупреждает пользователя о наличии внутри изделия высокого "опасного напряжения" на неизолированных элементах, представляющего серьезную опасность поражения электрическим током.</p>
	<p>Восклицательный знак внутри равностороннего треугольника указывает пользователю на наличие важных инструкций по эксплуатации и обслуживанию изделия в руководстве пользователя, поставляемом в комплекте с настоящим изделием.</p>

Важные примечания расположены на задней панели корпуса.

## Меры безопасности при работе с лазером

В данном устройстве применяется лазер. Во избежание повреждения глаз, снятие кожуха и ремонт изделия должен осуществлять только квалифицированный персонал.

**ВНИМАНИЕ:** ИСПОЛЬЗОВАНИЕ НЕ ПО НАЗНАЧЕНИЮ ОРГАНОВ УПРАВЛЕНИЯ ИЗДЕЛИЯ, НАСТРОЕК ИЛИ ВЫПОЛНЕНИЕ ДЕЙСТВИЙ, НЕ ПРЕДУСМОТРЕННЫХ ДАННЫМ РУКОВОДСТВОМ, МОЖЕТ СТАТЬ ПРИЧИНОЙ ОБЛУЧЕНИЯ ПОЛЬЗОВАТЕЛЯ.

**ВНИМАНИЕ:** ЕСЛИ КОРПУС УСТРОЙСТВА ОТКРЫТ И БЛОКИРОВКА СНЯТА, ДАННОЕ УСТРОЙСТВО РАСПРОСТРАНЯЕТ ВИДИМОЕ И НЕВИДИМОЕ ЛАЗЕРНОЕ ИЗЛУЧЕНИЕ. ЗАПРЕЩАЕТСЯ СМОТРЕТЬ НА ЛАЗЕРНЫЙ ЛУЧ.

**РАСПОЛОЖЕНИЕ:** ВНУТРИ, РЯДОМ С МЕХАНИЗМОМ ДЕКИ.

## Электропитание

Электропитание подключено и изделие находится под напряжением, если сетевой кабель подключен к сети переменного тока с напряжением 220-240 В~и частотой 50 Гц. Чтобы начать эксплуатацию данного изделия, нажмите [I/O ON/STANDBY].

**ВНИМАНИЕ:** ВНУТРЕННИЕ КОМПОНЕНТЫ ИЗДЕЛИЯ НАХОДЯТСЯ ПОД НАПРЯЖЕНИЕМ. ЗАПРЕЩАЕТСЯ ВЫВИНЧИВАТЬ КРЕПЕЖНЫЕ ВИНТЫ.

## Внимание

1. Запрещается открывать корпус изделия. Пользователь не может осуществлять ремонт компонентов, находящихся внутри корпуса изделия. С целью технического обслуживания изделия обратитесь к квалифицированному персоналу.
2. Щелевые отверстия в корпусе изделия, на боковых поверхностях или нижней панели предусмотрены для вентиляции изделия. С целью обеспечения бесперебойной работы изделия и защиты его от перегрева, следите за тем, чтобы данные отверстия не были заблокированы либо закрыты. Не устанавливайте изделие внутри ограниченного пространства, например, в книжных шкафах, не обеспечив надлежащую вентиляцию.
3. Не размещайте изделие вблизи батарей отопления и других источников тепла.
4. Не используйте изделие в области сильных магнитных полей.
5. Не допускайте попадания посторонних предметов внутрь корпуса изделия через щелевые или другие отверстия, т. к. они могут соприкоснуться с внутренними компонентами, находящимися под напряжением, или с компонентами, способными вызвать короткое замыкание, что в итоге может привести к возгоранию или поражению электрическим током.
6. Запрещается проливать жидкость на корпус изделия. В случае попадания жидкости на изделие и проникания ее внутрь изделия, обратитесь за помощью к квалифицированному персоналу.
7. Не устанавливайте изделие в вертикальном положении. Эксплуатируемое изделие должно быть установлено в горизонтальное положение (на плоской поверхности).
8. Перед началом эксплуатации изделия убедитесь в том, что режим записи по таймеру отключен.
9. При отключении изделия с подсоединенным к нему сетевым кабелем, изделие переходит в режим ожидания.
10. Запрещается размещать на поверхности изделия воспламеняющиеся предметы (свечи и др.).
11. Перед тем, как переносить изделие, убедитесь в том, что диски извлечены и сетевой кабель отключен от розетки сети питания.
12. Чтобы отключить при обнаружении неполадок или в периоды не использования, отсоединить сетевую вилку.
13. Сетевая вилка должна оставаться легко доступной для применения.
14. Прочитайте обе инструкции по эксплуатации, чтобы обеспечить правильную и безопасную установку и соединение устройства с мультимедийными системами.
15. Обеспечьте расстояние в 20 см вокруг устройства для вентиляционных отверстий.

## Декларация соответствия

Данное изделие соответствует требованиям следующих директив

Директива об электромагнитной совместимости:

89 / 336 / EEC

Директива о низком напряжении: 73 / 23 / EEC

Директива CE о маркировочных знаках:

93 / 68 / EEC

Компания-производитель заявляет, что данный продукт:

ЗАПИСЫВАЮЩЕЕ УСТРОЙСТВО DVD, модель D-R265SR

соответствует следующим нормам.

EN55013: 2001+A1:2003, EN55020: 2002+A1:2003,

EN61000-3-2: 2000, EN61000-3-3: 1995 + A1: 2001

EN60065: 2002

EN60825-1, Edition 1.2: 2001



## ИНФОРМАЦИЯ О ВТОРИЧНОЙ ПЕРЕРАБОТКЕ

Упаковочные материалы данного изделия подлежат вторичной переработке и могут быть использованы повторно. Утилизацию материалов следует осуществлять в соответствии с местным законодательством о переработке материалов во вторичное сырье.

Если демонтаж изделия выполнен специализированной компанией, то материалы, из которых состоит данное изделие, могут быть подвергнуты переработке во вторичное сырье и повторному использованию.

Запрещается выбрасывать или сжигать элементы питания. Утилизацию материалов следует осуществлять в соответствии с местным законодательством об утилизации химических отходов.



## Внесите свой вклад в охрану окружающей среды!!!

- Не выбрасывайте использованные элементы питания вместе с бытовым мусором.
- Вы можете сдать их в пункт утилизации использованных элементов питания или специальных отходов.
- Более подробную информацию вы можете получить в местном Управлении по вопросам охраны окружающей среды.



## Информация для пользователя:

Впишите ниже информацию о номере модели и серийном номере, указанную на задней панели изделия. Сохраните эту информацию для использования в дальнейшем в справочных целях.

Модель № \_\_\_\_\_

Серийный № \_\_\_\_\_

#### Место установки

Чтобы обеспечить безопасность и оптимальную эффективность аппарата:

- Установите аппарат в горизонтальном устойчивом положении.
- Не размещайте посторонние предметы на поверхности аппарата.
- Не размещайте аппарат непосредственно на телевизоре.
- Не допускайте попадания прямых солнечных лучей на аппарат и не размещайте его вблизи источников тепла повышенной интенсивности. Не размещайте аппарат в пыльных и влажных местах. Для обеспечения рассеивания тепла не устанавливайте аппарат в местах с недостаточной вентиляцией. Не блокируйте вентиляционные отверстия на боковых панелях аппарата. Не устанавливайте аппарат в местах, подверженных сильной вибрации, или в области сильных магнитных полей.

#### Избежание опасности поражения электрическим током и возгорания

- Не прикасайтесь к сетевому кабелю влажными руками.
- Не тяните за сетевой кабель, чтобы отсоединить его от сети питания. Держите его за вилку.
- Если на аппарат случайно попала вода, немедленно отсоедините сетевой кабель и отнесите аппарат в официальный сервисный центр для проведения технического обслуживания.

#### Предупреждение об образовании конденсата

Внутри аппарата может происходить конденсация влаги при его перемещении из холодного места в теплое, в результате прогрева холодной комнаты или в условиях повышенной влажности. Не используйте аппарат в течение как минимум 2 часов, чтобы дать высохнуть внутренним частям.

#### Информация об авторском праве

Несанкционированное копирование, трансляция, публичный просмотр и сдача дисков в прокат запрещены. В этом изделии используется технология защиты авторского права, которая охраняется формулами изобретений определенных патентов США и другими правами по охране интеллектуальной собственности, принадлежащими корпорации Macrovision Corporation и другим правообладателям. Использование этой технологии защиты авторского права должно быть разрешено корпорацией Macrovision Corporation, и она предназначена только для домашнего и прочего ограниченного просмотра, если другое не разрешено корпорацией Macrovision Corporation. Инженерный анализ или разборка запрещены.

#### Замечание относительно выходов построчного сканирования

Пользователям следует иметь в виду, что не все телевизоры высокой четкости являются полностью совместимыми с этим изделием и могут вызывать дефекты изображения, отображающиеся на изображении. В случае возникновения проблем с изображением при использовании в качестве выхода 525 или 625 построчного сканирования, рекомендуется, чтобы пользователь переключил соединение на выход 'стандартной четкости'. Если у Вас имеются вопросы относительно совместимости Вашего телевизора с этим 525р или 625р записывающим устройством DVD, пожалуйста, обратитесь в Ваш сервисный центр поддержки потребителей.

#### Прилагаемые принадлежности

- Пульт дистанционного управления с двумя батарейками размера R6 (AA)



- Кабель PC

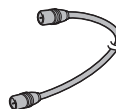

- Руководство пользователя

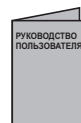

- Руководство по быстрому использованию



- Гарантийный талон



## Уход

### ■ ОЧИЩЕНИЕ АППАРАТА

- Используйте мягкую ткань, слегка смоченную в растворе мягкого моющего средства. Не используйте растворы, содержащие спирт, растворители, нашатырный спирт или абразивные вещества.

### ■ ЧИСТКА ДИСКОВ

- Если диск загрязнен, очистите его с помощью чистящей ткани. Протирайте диск движениями от центра к периферии. Не протирайте диски круговыми движениями.
- Не используйте растворители, такие как бензин, разбавители, бытовые чистящие средства, моющие средства, абразивные чистящие средства или аэрозоли для нейтрализации статического электричества, предназначенные для использования с аналоговыми носителями.

### ■ ОБРАЩЕНИЕ С ДИСКАМИ

- Берите диск в руки за край таким образом, чтобы отпечатки пальцев и пыль не оставались на поверхностях диска.
- Когда диск не используется, всегда храните его в защитном футляре.

### ■ ОБСЛУЖИВАНИЕ

- Если аппарат вышел из строя, не пытайтесь самостоятельно устранить возникшую проблему. Внутри аппарата нет компонентов, которые подлежат обслуживанию пользователем. Отключите аппарат, отсоедините от розетки сетевую кабель и обратитесь за консультацией к Вашему местному дилеру или в официальный сервисный центр.

### ■ ЧИСТКА СЧИТЫВАЮЩЕЙ ЛИНЗЫ

- Если аппарат функционирует неправильно даже после того, как Вы обратились к разделу “Поиск и устранение неисправностей” и соответствующим разделам Руководства пользователя, возможно лазерная оптическая считывающая линза загрязнена. Обратитесь к Вашему местному дилеру или в официальный сервисный центр для осмотра и чистки лазерной оптической считывающей линзы.

Изготовлено по лицензии компании Dolby Laboratories. “Долби” и знак в виде двойной буквы D являются товарными знаками компании Dolby Laboratories.

#### Запись в формате Dolby Digital

“Dolby® Digital Recording делает возможным выполнение высококачественной записи со стереозвучием на записываемых DVD-дисках. Кроме того, эта технология, используемая вместо записи в формате PCM (двухканальный формат), экономит записываемое место на диске, обеспечивая более высокую разрешающую способность, увеличивая продолжительность записи на записываемом DVD-диске. DVD-диски созданные с использованием технологии Dolby Digital Recording будут воспроизводиться на всех DVD/видеопроекторных проигрывателях.”

#### Примечание:

Данная информация относится к проигрывателям, совместимым с записываемыми DVD-дисками.

“DTS” и “DTS Digital Out” - торговые марки компании Digital Theater Systems, Inc.



DivX, DivX Certified и соответствующие логотипы являются торговыми марками DivX, Inc. и должны использоваться по лицензии.

# Содержание

## Вступление

■ Меры предосторожности	2
■ Содержание	6
■ Функции	8
■ Выбор диска	9
■ Указатель частей и органов управления	14
■ Подготовка пульта дистанционного управления	19
■ Экранные меню	20

## Подсоединения

■ Подсоединения	24
Использование разъема S-VIDEO OUT или COMPONENT VIDEO OUTPUT и разъемов ANALOG AUDIO OUT	25
Подсоединение внешнего оборудования	25
Цифровой аудио сигнал для лучшего качества звука	26
После завершения подсоединения	26

## Основные установки

■ Начальная настройка	28
■ Настройка каналов	29
Автоматическая регулировка	29
Регулировка вручную	29
Чтобы выбрать канал	30
Чтобы выполнить пропуск к предварительно настроенному каналу	30
Переместить	30
■ Выбор языка экранной индикации	31
■ Настройка часов	32
Автоматическая настройка часов	32
Ручная настройка часов	32
■ Выбор формата телеэкрана	34

## Запись

■ Информация о записи на DVD	36
Информация	36
Режим записи	36
Ограничения записи	37
Информация о контроле записи	37
Как сделать диск пригодным к воспроизведению на другом проигрывателе DVD (завершение)	37
■ Выбор формата записи	38
Выбор формата записи для чистого диска	38
Повторное форматирование диска	40
Настройка автоматической разметки глав	40
Выбор звукового режима	41
Выбор записи аудио (XP)	41
Настройка внешнего входного аудиосигнала	42
Настройка двуязычной записи аудиосигнала	42
■ Основная запись	43
■ Запись по таймеру в одно касание	45
■ Запись по таймеру	47
Проверка, отмена или исправление программной информации о записи по таймеру	51
Если программа записи по таймеру завершена неправильно	51
VPS (система программирования видео)	52
PDC (управление показом программы)	52
Советы по записи по таймеру	52
Спутниковый канал	53
■ Настройки для внешнего оборудования	55
Подсоединение внешнего оборудования	55
Запись с внешнего оборудования	56
■ Установка защиты диска	58
■ Завершение дисков	59
Автоматическое завершение	61

## Воспроизведение

■ <b>Основное воспроизведение</b> . . . . .	<b>64</b>
Воспроизведение DVD-RW/DVD-R . . . . .	<b>64</b>
Воспроизведение DVD-VIDEO/Video CD/CD . . . . .	<b>67</b>
Воспроизведение диска MP3/JPEG . . . . .	<b>68</b>
Воспроизведение диска DivX® . . . . .	<b>70</b>
Воспроизведение дисков с использованием меню диска . . . . .	<b>72</b>
Воспроизведение дисков с использованием меню заголовков . . . . .	<b>72</b>
Функция PBC для дисков Video CD . . . . .	<b>72</b>
Воспроизведение Video CD с использованием меню . . . . .	<b>73</b>
Отмена и вызов функции PBC . . . . .	<b>73</b>
Пауза . . . . .	<b>73</b>
Пошаговое воспроизведение . . . . .	<b>73</b>
■ <b>Дальнейшее воспроизведение</b> . . . . .	<b>74</b>
Возобновление воспроизведения . . . . .	<b>74</b>
Ускоренное воспроизведение . . . . .	<b>74</b>
Пропуск телевизионной рекламы во время воспроизведения . . . . .	<b>74</b>
Ускоренное воспроизведение в прямом/обратном направлении . . . . .	<b>75</b>
Замедленное воспроизведение в прямом/обратном направлении . . . . .	<b>75</b>
■ <b>Специальное воспроизведение</b> . . . . .	<b>76</b>
Масштаб . . . . .	<b>76</b>
Установка меток . . . . .	<b>76</b>
Отслеживаемое воспроизведение во время записи . . . . .	<b>77</b>
Одновременное воспроизведение и запись . . . . .	<b>77</b>
Поиск по заголовку, главе или дорожке . . . . .	<b>78</b>
Поиск по времени . . . . .	<b>79</b>
Повторное воспроизведение . . . . .	<b>79</b>
Воспроизведение в произвольном порядке . . . . .	<b>80</b>
Программное воспроизведение . . . . .	<b>80</b>
Слайд-шоу . . . . .	<b>81</b>
DivX® VOD . . . . .	<b>81</b>
■ <b>Выбор формата аудио и видео</b> . . . . .	<b>82</b>
Переключение субтитров . . . . .	<b>82</b>
Переключение аудио звуковых дорожек . . . . .	<b>82</b>
Переключение системы виртуального окружающего звучания . . . . .	<b>83</b>
Переключение угла камеры . . . . .	<b>84</b>
Уменьшение блочных помех . . . . .	<b>84</b>

## Редактирование

■ <b>Информация о редактировании диска</b> . . . . .	<b>86</b>
Руководство по списку заголовков . . . . .	<b>86</b>
Редактирование записанного диска . . . . .	<b>86</b>
Редактирование дисков . . . . .	<b>87</b>
Примечания относительно удаления заголовков . . . . .	<b>87</b>
■ <b>Редактирование дисков</b> . . . . .	<b>88</b>
Удаление заголовков . . . . .	<b>88</b>
Редактирование названий заголовков . . . . .	<b>90</b>
Руководство по редактированию названий заголовков . . . . .	<b>92</b>
Добавление или удаление меток глав . . . . .	<b>93</b>
Установка уменьшенных картинок изображений . . . . .	<b>95</b>
Удаление частей заголовков . . . . .	<b>97</b>
Разделение заголовка . . . . .	<b>99</b>
Объединение заголовков . . . . .	<b>100</b>
Добавление заголовков в список воспроизведения . . . . .	<b>102</b>
Удаление всего в списке воспроизведения . . . . .	<b>104</b>
Установка или снятие защиты заголовка . . . . .	<b>106</b>
Установка или удаление всех меток глав в одном заголовке . . . . .	<b>108</b>

## Дополнительные установки

■ <b>Обзор меню установок</b> . . . . .	<b>112</b>
■ <b>Дополнительные установки</b> . . . . .	<b>114</b>
Настройка языка . . . . .	<b>114</b>
Настройка дисплея . . . . .	<b>115</b>
Установка аудиосигнала . . . . .	<b>116</b>
Установка защиты от детей . . . . .	<b>118</b>
Установка режима неподвижного изображения . . . . .	<b>120</b>
Установка ТВ системы . . . . .	<b>120</b>
Установка видео выхода . . . . .	<b>121</b>

## Прочее

■ <b>Поиск и устранение неисправностей</b> . . . . .	<b>124</b>
■ <b>Код языка</b> . . . . .	<b>129</b>
■ <b>Список терминов</b> . . . . .	<b>130</b>
■ <b>Технические характеристики</b> . . . . .	<b>132</b>

# Функции

Наряду с функциями воспроизведения дисков CD и записи, редактирования и воспроизведения дисков DVD, в данном аппарате также предусмотрены следующие функции.

## Запись

Данный аппарат совместим как с дисками DVD-RW, запись на которые может быть произведена многократно, так и с дисками DVD-R, запись на которые может быть произведена только один раз.

### ■ Запись до 8 программ:

Вы можете запрограммировать аппарат на запись до 8 программ, вплоть до месяца заранее. Также возможно выполнение ежедневных или еженедельных программных записей.

### ■ Запись по таймеру в одно касание:

Вы можете легко установить нужное время записи. При каждом нажатии [REC ●] в режиме записи, время записи будет увеличиваться на 30 минут до 8 часов. Запись автоматически останавливается, когда заканчивается установленное Вами время записи.

### ■ Автоматическая установка меток глав:

Метки глав будут добавлены к записям, если Вы установите их в меню установок перед началом записи.

### ■ Автоматическая установка меню заголовков:

Аппарат автоматически создает меню заголовков во время завершения дисков.

### ■ Автоматическое создание списка воспроизведения (режим VR):

Аппарат автоматически создает список воспроизведения после записи.

### ■ Автоматическое завершение (режим Video):

Вы можете выполнять автоматическое завершение дисков в случае окончания места на диске, если Вы установите это в меню установок.

### ■ Стереозапись левого канала:

Аппарат может автоматически выполнять запись монофонического звука с левого канала в виде псевдостерео звука (левый и правый каналы одинаковые). (Данная функция недоступна для источника входящего сигнала с разъемов AV3 на задней панели.)

## Воспроизведение

### ■ Театральное окружающее звучание:

Если аппарат подключен к усилителю или декодеру, совместимому с форматом Dolby Digital или DTS, Вы можете использовать окружающее звучание театрального качества с дисков, записанных в системе окружающего звучания.

### ■ Отслеживаемое воспроизведение во время записи и синхронного воспроизведения и записи:

Вы можете воспроизводить уже записанную часть текущей записи или другой заголовок во время записи.

### ■ Быстрый поиск:

Вы можете легко найти часть, которую Вы хотите просмотреть, используя функцию поиска. Поиск нужного места на диске по заголовку, главе или времени.

### ■ Воспроизведение с оригинала или списка воспроизведения (режим VR):

Вы можете воспроизводить заголовки, используя как список оригинала, так и список воспроизведения.

### ■ Система виртуального окружающего звучания:

Вы можете наслаждаться стереофоническим пространством через имеющуюся у Вас 2-канальную стереосистему.

### ■ Воспроизведение диска MP3:

Вы можете прослушивать файлы MP3, записанные на CD-R/RW.

### ■ Программа просмотра изображений JPEG:

Могут воспроизводиться файлы JPEG, отформатированные на CD-R/RW.

### ■ Переиздание данных DivX®

Вы можете просматривать файлы DivX®, записанные на DVD-R/RW или CD-R/RW.

#### ● Официальное изделие DivX Certified™

● Воспроизводятся DivX®5, DivX®4, DivX®3, и DivX® VOD видео содержание (в соответствии с DivX Certified™ техническим требованием).

## Редактирование

### ■ Установка/удаление меток глав (режим VR):

Вы можете легко добавлять метки глав в любом месте Ваших записей для облегчения процесса редактирования.

### ■ Создание Вашего собственного списка воспроизведения (режим VR):

Вы можете редактировать заголовки по Вашему желанию и создавать Ваш собственный список воспроизведения, оставляя список оригинала неизменным.

Редактирование названий заголовков

Установка уменьшенных изображений

Установка/удаление меток глав

Разделение/комбинирование заголовков

Удаление части заголовков

### ■ Защита заголовков (режим VR):

Во избежание случайного редактирования или удаления заголовков, удобно использовать функцию защиты, установленную в положение "Вкл" в списке оригинала.

## Совместимость

### ■ Воспроизведение дисков, записанных в режиме Video на любом обычном DVD проигрывателе:

Диски, записанные в режиме Video, могут воспроизводиться на обычных проигрывателях DVD, включая компьютерные дисководы DVD, поддерживающие воспроизведение DVD-Video. Вам необходимо завершить диски, записанные в режиме Video, чтобы воспроизводить их на других проигрывателях DVD.

\* Формат DVD-Video (режим Video) является новым форматом для записи на диски DVD-R/RW, который был утвержден Форумом DVD в 2000 году. Принятие этого формата зависит от усмотрения производителей устройств воспроизведения DVD, и в продаже имеются такие проигрыватели DVD-Video, дисководы DVD-ROM и другие устройства воспроизведения DVD, которые не могут воспроизводить диски DVD-R/RW, записанные в формате DVD-Video.

### ■ VPS/PDC:

Эта система обеспечивает, чтобы телевизионная программа, которую Вы хотите записать, используя запись по таймеру, будет записана точно с начала до конца, даже если действительное время вещания отличается.



# Выбор диска

Если Вы хотите воспроизводить программное обеспечение DVD или CD, загрузите соответствующий диск в записывающее устройство. Существуют различные типы и форматы дисков. Пожалуйста, пользуйтесь следующей информацией для выбора подходящего диска.

## Примечания

- Обращайтесь с диском в соответствии с инструкцией по эксплуатации диска.
- Компания Toshiba не может гарантировать, что все диски, имеющие логотипы DVD или CD, будут функционировать так, как ожидается. Более того, компания Toshiba не может гарантировать, что диски, записанные на этом устройстве, будут правильно функционировать на других проигрывателях DVD, записывающих устройствах и/или дисководах персональных компьютеров.

## Типы дисков DVD

★★★ : Наиболее подходящий    ★★ : Может использоваться    ★ : Некоторые функции ограничены    — : Невозможно использовать

Вы хотите	DVD-RW VR	DVD-RW Video	DVD-R
Записывать телепрограммы	★★★	★★★	★★★
Заново использовать, удалив ненужные содержания	★★★	★★	—
Редактировать записанные содержания	★★★	★	★
Редактировать/записывать с подсоединенного оборудования	★★★	★★★	★★★
Копировать диски для распространения	★★* <sup>1</sup>	★★★	★★★
Воспроизводить на другом оборудовании DVD	★★* <sup>1</sup>	★★★	★★★



Функции	DVD-RW VR	DVD-RW Video	DVD-R
<b>Запись</b>			
Возможность многократной перезаписи	Да	Да	Нет
Возможность создания глав за фиксированные промежутки (авт.)	Да	Да	Да
Возможность создания глав, где Вы захотите (вручную)	Да	Нет	Нет
Возможность записи изображений размера 16:9	Да	Да	Да
Возможность записи программ однократного копирования	Да	Нет	Нет
<b>Редактирование</b>			
Возможность выполнения основных функций редактирования	Да	Да	Да
Возможность выполнения расширенных функций редактирования (редактирование списка воспроизведения)	Да	Нет	Нет

\*<sup>1</sup> DVD-RW (режим VR) могут воспроизводиться только на оборудовании DVD совместимом с VR.

### Примечание:

Относительно подробностей описанных выше функций и подразумеваемых ограничений, см. объяснения в руководстве.

## Для записи/воспроизведения

Диск	Метка	Технические характеристики	Замечания
DVD-R		• 4,7 Гбайт для General Ver.2.0 (8 см (3 <sup>1</sup> / <sub>4</sub> дюйма)) (12 см (4 <sup>3</sup> / <sub>4</sub> дюйма))	Внимательно прочитайте раздел "Относительно дисков DVD-R" (стр. 11). В зависимости от состояния диска или от записывающего оборудования, воспроизведение диска на этом записывающем устройстве может быть невозможным.
DVD-RW		• 4,7 Гбайт для Ver. 1.1 или 1.2 (8 см (3 <sup>1</sup> / <sub>4</sub> дюйма)) (12 см (4 <sup>3</sup> / <sub>4</sub> дюйма))	Внимательно прочитайте раздел "Относительно дисков DVD-RW" (стр. 11). В зависимости от состояния диска или от записывающего оборудования, воспроизведение диска на этом записывающем устройстве может быть невозможным.

## Использование других типов дисков для разнообразных целей

### Диски DVD-R/RW при создании Ваших собственных оригинальных дисков для распространения

Диски DVD-R разработаны для удовлетворения формату глобального стандарта DVD-Video, и могут быть записаны только один раз. Диски DVD-R удобны, когда Вы редактируете Ваше оригинальное содержание (записанные личные события, такие как свадебная церемония) с помощью этого записывающего устройства, переносите их на записывающее устройство и делаете копии, чтобы отправить Вашим друзьям или родственникам. Диски можно воспроизводить на других совместимых проигрывателях DVD. Также можно использовать диски DVD-RW с возможностью многократной перезаписи.

Мы не можем гарантировать, что диски DVD-R/RW, записанные на этом записывающем устройстве, будут возможно воспроизводиться на всех записывающих устройствах/проигрывателях DVD. Так же мы не можем гарантировать, что все диски DVD-R/RW, записанные на других записывающих устройствах, будут возможно воспроизводиться на этом записывающем устройстве.

## Вступление

### Выбор диска (продолжение)

#### Только для воспроизведения

Диск	Метка	Технические характеристики	Замечания
Видео диск DVD	 	<ul style="list-style-type: none"><li>• 12 см (4<sup>3</sup>/<sub>4</sub> дюйма)/ 8 см (3<sup>1</sup>/<sub>4</sub> дюйма)</li><li>• Региональный номер</li></ul>  или 	Региональным номером этого DVD записывающего устройства является 5. Региональный номер, указанный на задней панели, должен соответствовать определенной зоне воспроизведения, которая напечатана на Вашем видео диске DVD. Если Вы не нашли Регион 5 или ВСЕ регионы, или диск закодирован для разрешения воспроизведения только в регионах, отличных от Региона 5, воспроизведение диска записывающим устройством не будет разрешено.
Аудио CD (CD-DA)		<ul style="list-style-type: none"><li>• 12 см (4<sup>3</sup>/<sub>4</sub> дюйма)/ 8 см (3<sup>1</sup>/<sub>4</sub> дюйма)</li></ul>	
CD-R		<ul style="list-style-type: none"><li>• 12 см (4<sup>3</sup>/<sub>4</sub> дюйма)</li><li>• Формат CD-DA (аудио CD), файлы MP3, JPEG, DivX®</li></ul>	В зависимости от состояния диска воспроизведение может быть невозможно.
CD-RW			
VCD (VIDEO CD)	 	<ul style="list-style-type: none"><li>• 12 см (4<sup>3</sup>/<sub>4</sub> дюйма)</li><li>• Версия 1.1 и 2.0</li></ul>	

 является торговой маркой DVD Format/Logo Licensing Corporation.

- Вы не можете воспроизводить диски, отличные от перечисленных выше.
- Вы не можете воспроизводить нестандартные диски, даже если они имеют описанные выше этикетки.
- Вы не можете воспроизводить диски со специальной кодировкой (такие как диски SACD) или аудио части DVD дисков DVD Audio.

- Компания Toshiba не может гарантировать, что все диски, имеющие логотипы DVD или CD, будут функционировать так, как ожидается. Пожалуйста, см. обсуждение совместимости на стр. 11.

DVD-проигрыватели, содержащие логотип  , могут воспроизводить диски DVD-RW, записанные в режиме VR (формат видео записи).

#### ПРИМЕЧАНИЕ

- Этот проигрыватель не может воспроизводить диски DVD-R, записанные в режиме VR (формат видео записи).

- Компания Toshiba не несет ответственности за любой ущерб или потери, прямо или косвенно вызванные неисправностью этого записывающего устройства, включая, без ограничения, следующее:
  - Невозможность записывать содержания, предназначенные для записи потребителем.
  - Невозможность редактировать содержания так, как предполагается потребителем.
  - Когда диск DVD-R/RW, созданный на этом записывающем устройстве, используется (например, загрузка, воспроизведение, запись или редактирование) на другом проигрывателе DVD, записывающем устройстве или накопителе персонального компьютера.
  - Когда диск DVD-R/RW, который использовался способом, описанным в предыдущем пункте, снова используется в этом записывающем устройстве.
  - Когда диск DVD-R/RW, записанный на другом записывающем устройстве DVD, или на накопителе персонального компьютера, используется на этом записывающем устройстве.
- Некоторые функции могут не работать с дисками персонального компьютера.
- Диски, записанные на этом записывающем устройстве, могут не функционировать, как ожидается, на других проигрывателях DVD, записывающих устройствах или дисководов персональных компьютеров.

Из-за проблем и ошибок, которые могут возникать в процессе создания программного обеспечения DVD и CD и/или в процессе изготовления дисков DVD и CD, компания Toshiba не может гарантировать, что это изделие будет воспроизводить все функции всех дисков DVD, имеющих логотип DVD, и/или всех дисков CD, имеющих логотип CD. Являясь одним из создателей технологии DVD, компания Toshiba выпускает проигрыватели DVD, используя высочайшие стандарты качества, поэтому случаи такой несовместимости встречаются редко.

## Относительно дисков DVD-R

### ■ Стандарты

- DVD-R для дисков General Ver.2.0 могут использоваться для записи и воспроизведения.
- Диски, совместимые со следующей скоростью режима записи, также могут использоваться:  
Ver. 2.0/2x  
Ver. 2.0/4x  
Ver. 2.0/8x
- Выберите диски, отмеченные “для видео”, “для записи”, “120 мин.” и т.п.

### ■ Условия записи

- Изображения, для которых копирование запрещено или ограничено (одна копия или копирование запрещено) не могут быть записаны.
- Мы настоятельно рекомендуем использовать любые диски DVD-R 2x и MAXELL DVD-R 16x для достижения высокого качества записи.

### ■ Диски, которые были протестированы и одобрены на совместимость с этим записывающим устройством:

Verbatim DVD-R 8x

## Относительно дисков DVD-RW

### ■ Стандарты

- Диски, отмеченные DVD-RW Ver.1.1 или 1.2, могут использоваться.
- Диски, совместимые со следующими скоростями режима записи, также могут использоваться:  
Ver. 1.1/2x  
Ver. 1.2/4x
- Выберите диски, отмеченные “для видео”, “для записи”, “120 мин.” и т.п.

### ■ Условия записи







- Изображения, которые защищены от копирования (копирование запрещено) не могут быть записаны. Если диск отмечен как совместимый с CPRM, изображения, для которых копирование ограничено (одна копия) могут быть записаны в режиме VR.
- Мы настоятельно рекомендуем использование любого диска DVD-RW 4x для достижения высокого качества записи.

### ■ Диски, которые были протестированы и одобрены на совместимость с этим записывающим устройством:

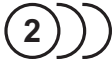
Verbatim DVD-RW 2x

## Обозначения на видео дисках DVD

Приведенное ниже является примерами обозначений и значений.

Обозначение	Значения
	Количество аудио потоков, записанных на диск. (2 потока, таких как английский и японский в этом примере.)
	Количество языков субтитров, записанных на диск. (В этом примере записано 2 языка субтитров.)
	Количество углов камеры, записанных на диск. (В этом примере записано 3 угла камеры.)
	Изображения записаны при стандартной форме изображения (формат изображения 4:3).
	Изображения записаны при форме изображения в стиле почтового ящика (формат изображения 4:3 с горизонтальными черными полосами сверху и снизу изображения).
	Изображения записаны при широкоформатной форме изображения 16:9. Телевизоры с форматом изображения 4:3 будут отображать их в стиле почтового ящика.
	Изображения записаны при широкоформатной форме изображения 16:9. Телевизоры с форматом изображения 4:3 будут отображать их в стиле панорама и сканирование (одна или обе стороны изображения обрезаны). Действительная форма изображения может меняться в зависимости от формата изображения или выбора режима телевизора.

### Структура содержания диска

Обычно видео диски DVD делятся на заголовки, а заголовки дополнительно делятся на главы. Диски Video CD/диски Audio CD делятся на дорожки.

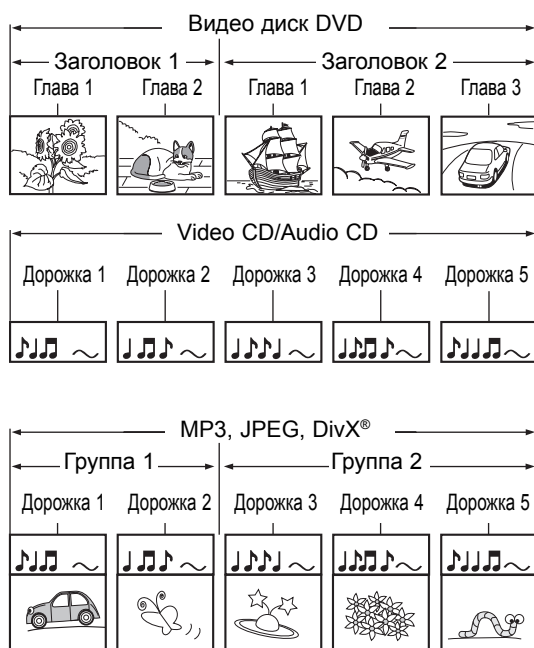

- Заголовок:** Разделенное содержание на видео диске DVD. Приблизительно соответствует названию рассказа в коротких рассказах.
- Глава:** Разделенное содержание заголовка. Это соответствует главе в рассказе.
- Дорожка:** Разделенное содержание Video CD или Audio CD.
- Группа:** Разделенное содержание диска с данными MP3 или JPEG. Содержит определенное количество дорожек.

Каждому заголовку, главе или дорожке присваивается номер, который называется соответственно “номер заголовка”, “номер главы” или “номер дорожки”.  
 Некоторые диски могут не иметь таких номеров.

### Относительно обращения с дисками

- Не дотрагивайтесь до стороны воспроизведения диска.

Да



- Не приклеивайте на диски бумагу или клейкую ленту.

Нет



### Относительно очищения дисков

- Отпечатки пальцев и пыль на диске вызывают искажения изображения и звука. Протирайте диск мягкой тканью движениями от центра к периферии. Всегда сохраняйте диск чистым.

Да



Нет



- Не используйте никакие типы растворителей, таких как бензин, разбавители, бытовые чистящие средства или аэрозоли для нейтрализации статического электричества с виниловых долгоиграющих пластинок. Это может повредить диск.

### Относительно хранения дисков

- Не храните диски в местах, подверженных воздействию прямого солнечного света, или вблизи источников тепла.
- Не храните диски в местах, подверженных воздействию влажности или пыли, таких как ванная комната или вблизи увлажнителя.
- Храните диски вертикально в их футлярах. Складывание в стопки или размещение предметов на диске, находящиеся вне своих футляров, может привести к деформации.

## Диски и намерения

Таблица показывает основные функции, которые доступны на этом записывающем устройстве для категории диска. Это поможет Вам выбрать диски.

	Диск DVD-RW Режим Video	Диск DVD-RW Режим VR	Диск DVD-R Режим Video
Характеристики этого записывающего устройства	Подходит для хранения данных в формате режима Video для воспроизведения на совместимых устройствах.  Вы легко можете стереть записанное содержание для повторного использования диска.	Подходит для хранения данных в формате режима VR для воспроизведения на совместимых устройствах.  Вы легко можете стереть записанное содержание для повторного использования диска.	Подходит для хранения данных в формате режима Video для воспроизведения на совместимых устройствах.  Как только Вы выполните процесс завершения режима Video на записанном диске, он может быть воспроизведен на других проигрывателях. Вы не можете делать добавления, исправления и удаления содержания на диске.
Для первого использования	Инициализируйте диск.	Инициализируйте диск.	Подготовительные шаги не требуются.
Запись телепрограммы	Да	Да	Да
Стирание записанного содержания	Да Если на диске выполнен процесс завершения режима Video, сначала отмените процесс, а затем удалите содержание.	Да Вы можете стереть записанное содержание без отмены процесса завершения.	Да Удаление содержание не может восстановить пространство на диске. <u>После того, как Вы выполните процесс завершения режима Video на записанном диске, Вы не сможете удалить содержание диска.</u>
Запись дополнительного содержания на записанный диск	Да Если на диске выполнен процесс завершения режима Video, сначала отмените процесс, а затем удалите содержание.	Да Вы можете добавить содержание без отмены процесса завершения.	Да <u>После того, как Вы выполните процесс завершения режима Video на записанном диске, Вы не сможете добавить содержание на диск.</u>
Присвоение индексов записанному содержанию	Да	Да	Да
Присвоение названия заголовку	Да	Да	Да
Создание уменьшенного изображения	Да <u>После того, как Вы выполните процесс завершения режима Video на записанном диске, Вы не сможете присвоить название заголовку или создать уменьшенное изображение.</u>	Да <u>После того, как Вы выполните процесс завершения режима VR на записанном диске, Вы можете присвоить название заголовку или создать уменьшенное изображение.</u>	Да <u>После того, как Вы выполните процесс завершения режима Video на записанном диске, Вы не сможете присвоить название заголовку или создать уменьшенное изображение.</u>
Накопление избранных сцен (Редактирование списка воспроизведения)	Нет	Да	Нет
Создание нового заголовка из списка воспроизведения, содержащего избранные сцены. (Копирование в пределах того же самого диска)	Нет	Да	Нет
Воспроизведение содержания, записанного на этом записывающем устройстве, на другие устройства	Выполните процесс завершения режима Video на этом записывающем устройстве. Этот процесс сделает диск пригодным для воспроизведения на других совместимых устройствах. (За исключением некоторых моделей.)	Выполните процесс завершения режима VR на этом записывающем устройстве. Этот процесс сделает диск пригодным для воспроизведения на других совместимых устройствах. (За исключением некоторых моделей.)	Выполните процесс завершения режима Video на этом записывающем устройстве. Этот процесс сделает диск пригодным для воспроизведения на других совместимых устройствах. (За исключением некоторых моделей.)
Когда появляется сообщение и загруженный диск невозможно использовать	Инициализируйте диск.	Инициализируйте диск.	—

# Указатель частей и органов управления

## Передняя панель

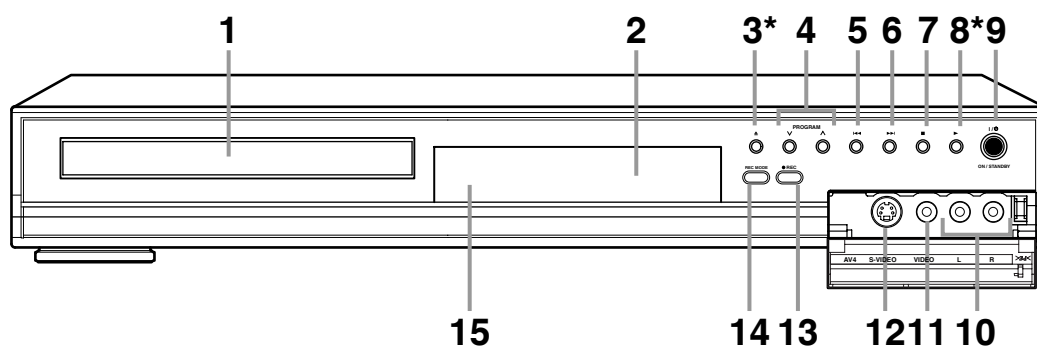

1. **Лоток для дисков**  
Поместите сюда диск, когда лоток открыт.
2. **Дисплей**  
Обратитесь к разделу "Руководство дисплея передней панели" на стр. 18.
3. **Кнопка ▲ (OPEN/CLOSE)\***  
Нажмите, чтобы открыть или закрыть лоток для дисков.
4. **Кнопки PROGRAM √/∧**  
Нажимайте, чтобы изменять каналы в порядке возрастания или убывания их номеров.
5. **Кнопка I◀◀ (REV)**  
Во время воспроизведения нажмите один раз в середине главы или дорожки для возвращения назад к началу текущей главы или дорожки. Если нажать дважды в быстрой последовательности, воспроизведение начнется с предыдущей главы или дорожки.  
В режиме воспроизведения нажмите и удерживайте в течение 1,5 секунд для выполнения ускоренной перемотки в обратном направлении.  
Когда воспроизведение приостановлено, нажмите для пошагового воспроизведения в обратном направлении.  
Когда воспроизведение приостановлено, нажмите и удерживайте в течение 1,5 секунд для выполнения замедленного воспроизведения в обратном направлении.
6. **Кнопка ▶▶I (FWD)**  
Во время воспроизведения нажмите, чтобы перейти к следующей главе или дорожке.  
Во время воспроизведения нажмите и удерживайте в течение 1,5 секунд для выполнения ускоренной перемотки в прямом направлении.  
Когда воспроизведение приостановлено, нажмите для пошагового воспроизведения в прямом направлении.  
Когда воспроизведение приостановлено, нажмите и удерживайте в течение 1,5 секунд для выполнения замедленного воспроизведения в прямом направлении.
7. **Кнопка ■ (STOP)**  
Нажмите, чтобы остановить воспроизведение или запись.  
Нажмите, чтобы остановить воспроизведение по таймеру.
8. **Кнопка ▶ (PLAY)\***  
Нажмите, чтобы начать или возобновить воспроизведение.
9. **Кнопка I/O (ON/STANDBY)**  
Нажмите, чтобы включить или выключить аппарат.  
Если установлена программная запись по таймеру, нажмите, чтобы переключить аппарат в режим ожидания записи по таймеру.
10. **Входные разъемы AUDIO (AV4)**  
Используйте для подсоединения внешнего оборудования с помощью стандартного аудио кабеля.
11. **Входной разъем VIDEO (AV4)**  
Используйте для подсоединения внешнего оборудования с помощью стандартного видео кабеля.
12. **Входной разъем S-VIDEO (AV4)**  
Используйте для подсоединения выхода S-Video внешнего оборудования с помощью кабеля S-Video.
13. **Кнопка ● REC**  
Нажмите один раз, чтобы начать запись.  
Нажимайте повторно, чтобы начать запись по таймеру в одно касание.
14. **Кнопка REC MODE**  
Нажмите, чтобы переключить режим записи.
15. **Датчик пульта дистанционного управления**  
Принимает сигналы с Вашего пульта дистанционного управления, так что Вы можете управлять аппаратом на расстоянии.

\* Вы также можете включать аппарат, нажимая на эти кнопки.

### Названия кнопок, описанные в Руководстве пользователя

Инструкции в данном руководстве описывают главным образом действия с использованием пульта дистанционного управления. Выполнение некоторых операций возможно с использованием кнопок, расположенных на передней панели.

## Задняя панель

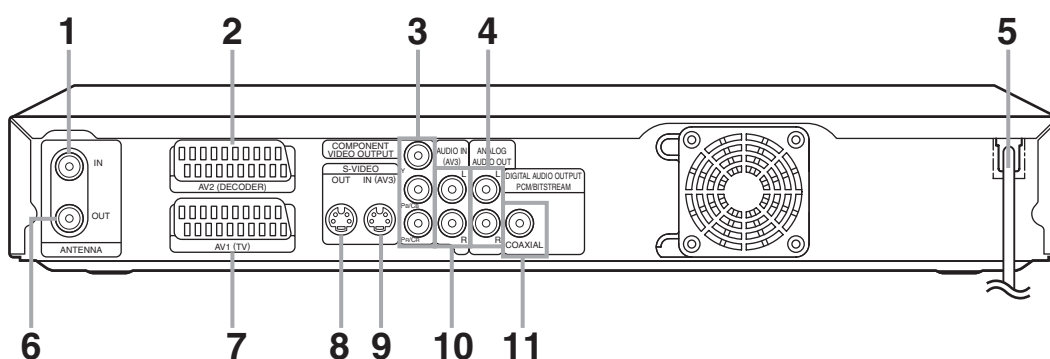

1. **Разъем ANTENNA IN**  
Подсоедините к антенне или кабелю.
2. **Гнездо AV2 (DECODER)**  
Подсоедините к ВКМ, видеокамере или другому аудио-видео оборудованию.  
Используйте имеющийся в продаже кабель Scart.
3. **Разъемы COMPONENT VIDEO OUTPUT**  
Подсоедините к входным компонентным видео разъемам на Вашем телевизоре.  
Используйте имеющийся в продаже компонентный видео кабель.
4. **Разъемы ANALOG AUDIO OUT**  
Подсоедините к входным аудио разъемам на Вашем телевизоре.  
Используйте имеющийся в продаже аудио кабель.
5. **Сетевой кабель**  
Подсоедините к стандартной розетке сети питания.
6. **Разъем ANTENNA OUT**  
Подсоедините к антенному разъему Вашего телевизора, приемнику кабельного телевидения или непосредственно к системе телевизионного вещания.  
Используйте поставляемый РЧ кабель.
7. **Гнездо AV1 (TV)**  
Подсоедините к гнезду Scart на Вашем телевизоре.  
Используйте имеющийся в продаже кабель Scart.
8. **Разъем S-VIDEO OUT**  
Подсоедините к входному разъему S-Video на Вашем телевизоре.  
Используйте имеющийся в продаже кабель S-Video.
9. **Разъем S-VIDEO IN (AV3)**  
Подсоедините к выходному разъему S-Video на Вашем ВКМ, видеокамере или другом оборудовании.  
Используйте имеющийся в продаже кабель S-Video.
10. **Разъемы AUDIO IN (AV3)**  
Подсоедините к выходным аудио разъемам на Вашем ВКМ, видеокамере или другом оборудовании.  
Используйте имеющийся в продаже аудио кабель.
11. **Разъем DIGITAL AUDIO OUTPUT PCM/ BITSTREAM (COAXIAL)**  
Подсоедините к усилителю с входным цифровым разъемом, например, к декодеру Dolby Digital или декодеру DTS.  
Используйте имеющийся в продаже коаксиальный кабель.

### Примечания

- Не прикасайтесь к внутренним контактам разъемов на задней панели. Электростатический разряд может привести к серьезному повреждению аппарата.
- В данном устройстве нет РЧ-преобразователя.

## Вступление

### Указатель частей и органов управления (продолжение)

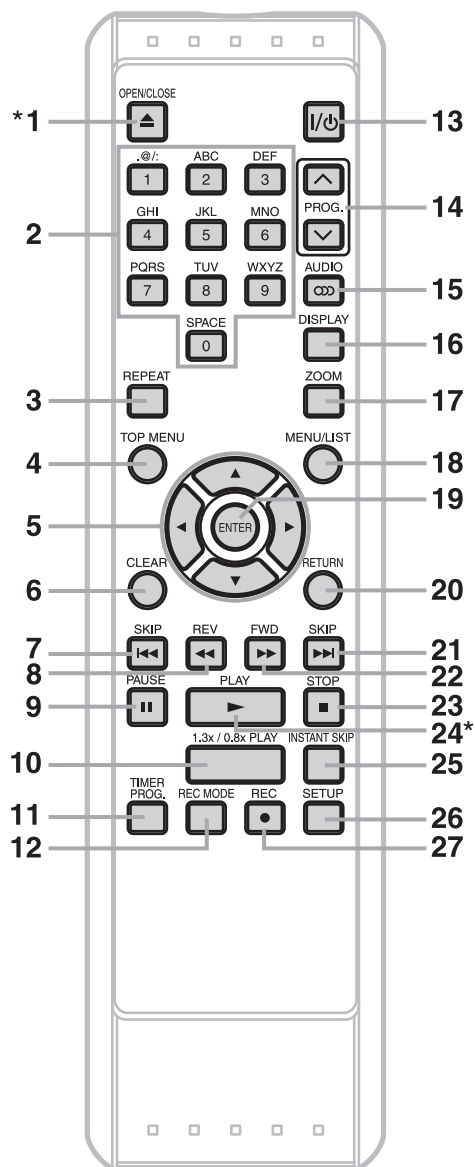



**1. Кнопка OPEN/CLOSE ▲\***

Нажмите, чтобы открыть или закрыть лоток для дисков.

**2. Кнопки с цифрами**

Нажимайте, чтобы выбирать номера каналов. Нажимайте, чтобы выбирать заголовок/главу/дорожку на дисплее. Нажимайте, чтобы вводить числовые данные для настроек в меню установок.

**3. Кнопка REPEAT**

Нажмите, чтобы отобразить меню повтора.

**4. Кнопка TOP MENU**

Нажмите, чтобы отобразить меню заголовков.

**5. Кнопки направления (▲ / ▼ / ◀ / ▶)**

Нажмите, чтобы выбрать пункты меню или настройки.

**6. Кнопка CLEAR**

Нажмите, чтобы удалить введенный пароль, отменить заданную программу для CD, удалить выбранный номер метки в режиме установки меток или удалить программу, введенную в режиме настройки записи по таймеру и т.д.

**7. Кнопка SKIP ◀◀**

Во время воспроизведения нажмите один раз в середине главы или дорожки для возвращения назад к началу текущей главы или дорожки. Если нажать дважды в быстрой последовательности, воспроизведение начнется с предыдущей главы или дорожки. Или, когда воспроизведение приостановлено, нажмите для пошагового воспроизведения в обратном направлении.

**8. Кнопка REV ◀◀**

Во время воспроизведения нажмите для выполнения ускоренной перемотки в обратном направлении. Или, когда воспроизведение приостановлено, нажмите для выполнения замедленного воспроизведения в обратном направлении.

**9. Кнопка PAUSE II**

Нажмите, чтобы приостановить воспроизведение или запись.

**10. Кнопка 1.3x/0.8x PLAY**

Во время воспроизведения нажмите для воспроизведения с немного более быстрой/медленной скоростью с сохранением качества звука.

**11. Кнопка TIMER PROG.**

Нажмите для отображения списка программирования по таймеру.

**12. Кнопка REC MODE**

Нажмите, чтобы переключить режим записи.

**13. Кнопка I/O ON/STANDBY**

Нажмите для включения и выключения аппарата. Если установлена программная запись по таймеру, нажмите, чтобы установить аппарат в режим ожидания записи по таймеру.

**14. Кнопки PROG. ▲/▼**

Нажимайте, чтобы изменять каналы в порядке возрастания или убывания их номеров.

**15. Кнопка AUDIO**

- При приеме двуязычного вещания нажмите для изменения настройки аудио выхода на "Main", "Sub" или "Main/Sub".
- Нажмите для изменения двуязычного аудио источника на внешнем оборудовании на "Main", "Sub" или "Main/Sub". (Доступно только в том случае, если пункт "Вход внешн. Аудиосигнала" в меню установок DVD заранее установлен в положение "Двуязыч.")
- Нажмите для отображения меню аудио во время воспроизведения.
- Нажмите для выбора звукового режима.

**16. Кнопка DISPLAY**

Нажмите для включения или выключения отображения экранного меню.

**17. Кнопка ZOOM**

Во время воспроизведения нажмите для увеличения изображения на экране.

**18. Кнопка MENU/LIST**

Нажмите, чтобы отобразить меню диска. Чтобы изменить оригинал и список воспроизведения на экране телевизора. (Только в режиме VR)

**19. Кнопка ENTER**

Нажмите, чтобы подтвердить или выбрать пункты меню.

**20. Кнопка RETURN**

Нажмите, чтобы вернуться к ранее отображаемому экранному меню.

**21. Кнопка SKIP ▶▶**

Во время воспроизведения нажмите, чтобы перейти к следующей главе или дорожке. Или, когда воспроизведение приостановлено, нажмите для пошагового воспроизведения в прямом направлении.

**22. Кнопка FWD ▶▶**

Во время воспроизведения нажмите для ускоренного воспроизведения в прямом направлении. Или, когда воспроизведение приостановлено, нажмите для выполнения замедленного воспроизведения в прямом направлении.

**23. Кнопка STOP ■**

Нажмите, чтобы остановить воспроизведение или запись.

**24. Кнопка PLAY ▶\***

Нажмите, чтобы начать или возобновить воспроизведение.

**25. Кнопка INSTANT SKIP**

Во время воспроизведения нажмите, чтобы пропустить 30 секунд.

**26. Кнопка SETUP**

Нажмите, чтобы отобразить меню установки.

**27. Кнопка REC ●**

Нажмите один раз, чтобы начать запись. Нажимайте повторно, чтобы начать запись по таймеру в одно касание.

\* Аппарат также можно включать, нажимая эти кнопки.

## Руководство дисплея передней панели

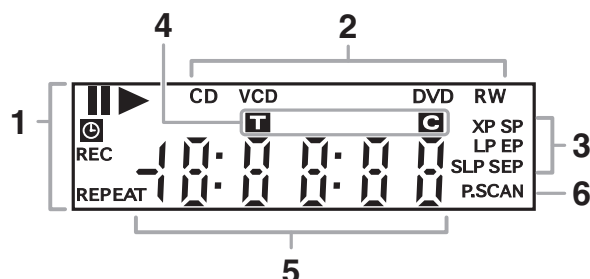

### 1. Текущее состояние аппарата

**||** : Появляется, когда воспроизведение диска приостановлено. Также появляется во время пошагового воспроизведения.

**▶** : Появляется во время воспроизведения диска.

**||▶** : Появляется во время замедленного воспроизведения в прямом или обратном направлении.

**⌚** : Появляется, когда установлена и функционирует программная запись по таймеру или запись по таймеру в одно касание (OTR). Мигает, когда все программы записи по таймеру завершены. Мигает, когда при программировании допущена ошибка.

**REC** : Появляется при записи. Мигает, когда запись приостановлена.

**REPEAT** : Появляется во время повторного воспроизведения.

### 2. Тип диска и текущее состояние аппарата

**CD** : Появляется, когда в аппарат вставлен Audio CD или диск с записанными файлами MP3/JPEG/DivX®.

**VCD** : Появляется, когда в аппарат вставлен Video CD.

**DVD** : Появляется, когда в аппарат вставлен DVD/DivX®, или во время записи.

**DVD R** : Появляется, когда в аппарат вставлен диск DVD-R.

**DVD RW** : Появляется, когда в аппарат вставлен диск DVD-RW.

### 3. Режим записи

: Появляется выбранный режим записи.

### 4. Метка заголовка / трека и раздела

**T** : Дорожки/заголовок номер

**C** : Номер главы

### 5. Изображение продолжения

- Время воспроизведения
- Текущий заголовок / раздел / номер трека
- Время записи/оставшееся время
- Часы
- Номер канала
- Оставшееся время записи по таймеру в одно касание (OTR)

### 6. P.SCAN

: Появляется, когда активизирована система построчного сканирования.

### ■ Сообщение изображения



Аппарат включен.



Лоток для дисков закрывается.



Аппарат выключен.



Загружается диск.



Лоток для дисков открывается.

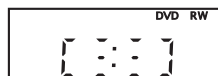

Данные записываются на диск.

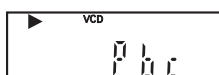

Функция PBC для Video CD активизирована.

# Подготовка пульта дистанционного управления

## Установка батареек в пульт дистанционного управления

- Установите в пульт дистанционного управления две батарейки размера R6 (AA) (поставляются), внимательно соблюдая полярность, указанную внутри батарейного отсека.

### 1 Откройте крышку.

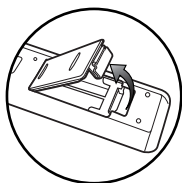

### 2 Вставьте батарейки.

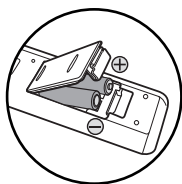

Убедитесь в том, что + и - полюсы на батарейках совпадают с отметками внутри батарейного отсека.

### 3 Закройте крышку.

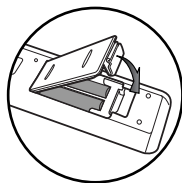

#### Примечания:

- Неправильное использование батареек может привести к опасности, такой как утечка электролита или взрыв.
- Не используйте вместе старые и новые батарейки.
- Не используйте вместе разные типы батареек.
- Убедитесь в том, что + и - полюсы каждой батарейки совпадают с отметками внутри батарейного отсека.
- Удалите батарейки из батарейного отсека, если Вы не будете пользоваться пультом дистанционного управления в течение длительного периода времени.
- При утилизации использованных батареек, пожалуйста, соблюдайте законодательные нормы и местные правила в отношении защиты окружающей среды, действующие в Вашей стране или в Вашей области.
- Не перезаряжайте, не замыкайте накоротко контакты, не нагревайте, не сжигайте и не разбирайте батарейки.

## Относительно пульта дистанционного управления

- При использовании пульта дистанционного управления имейте в виду следующее:

- Убедитесь в том, что между пультом дистанционного управления и датчиком пульта дистанционного управления на аппарате нет препятствия.
- Используйте в пределах зоны действия и угла срабатывания, как показано на рисунке.
- Если датчик пульта дистанционного управления на аппарате подвергается воздействию сильного солнечного света или флуоресцентного излучения, то дистанционное управление может стать ненадежным.
- Пульты дистанционного управления различных приборов могут оказывать взаимное влияние друг на друга. Будьте осторожны при использовании пульта дистанционного управления для другого оборудования, расположенного вблизи данного аппарата.
- Замените батарейки, когда зона действия пульта дистанционного управления уменьшается.
- Максимальная зона действия составляет:
  - **Зрительная ось:** приблизительно 7 м
  - **Каждая сторона от центра:** приблизительно 7 м в пределах 30 градусов

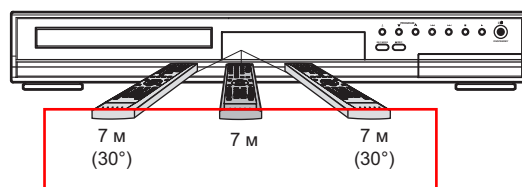

# Экранные меню

Этот аппарат использует следующее экранное меню для выполнения большинства операций: Меню установки, список заголовков, список воспроизведения, оригинал и меню дисплея. Они позволяют Вам изменять состояние воспроизведения диска во время воспроизведения.

Меню дисплея также дает Вам информацию о состоянии диска.

## Меню дисплея

При вставленном в аппарат диске нажмите [DISPLAY], чтобы отобразить экранное меню. Меню показывает информацию о том, что записано на диске.

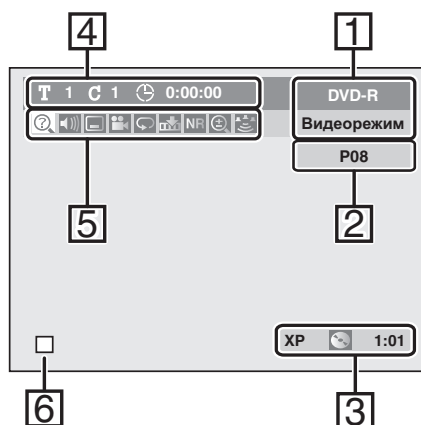

1. **Тип диска и режим формата**  
В некоторых описаниях данного руководства в качестве примера указывается только один тип диска.
2. **Номер позиции программы**
3. **Режим записи и оставшееся время**
4. **Номер заголовка, номер главы и истекшее время воспроизведения диска**
5. **Значения каждой пиктограммы:**

- : Поиск
- : Звук
- : Субтитры
- : Угол (за исключением режима VR)
- : Повторное
- : Метка
- : Снижение уровня помех
- : Масштаб
- : Объёмный

6. **Состояние текущего диска**

## Меню установок

Нажмите [SETUP], чтобы отобразить меню установки, а затем нажмите [ENTER], чтобы отобразить каждое меню, используя [▲ / ▼].

Эти меню обеспечивают доступ ко всем основным функциям аппарата.

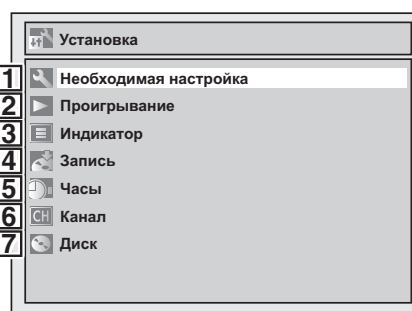

1. **Необходимая настройка:**  
Чтобы установить необходимую настройку.
2. **Проигрывание:**  
Чтобы настроить аппарат для воспроизведения дисков по Вашему предпочтению.
3. **Индикатор:**  
Чтобы настроить экранное меню и передний дисплей аппарата по Вашему предпочтению.
4. **Запись:**  
Чтобы настроить аппарат для записи дисков по Вашему предпочтению.
5. **Часы:**  
Чтобы настроить часы аппарата так, как Вам нужно.
6. **Канал:**  
Чтобы отрегулировать настройку канала аппарата по Вашему предпочтению.
7. **Диск/Режим воспроизведения CD:**  
**Если в аппарат вставлен диск DVD-Video (имеющийся в продаже), новый диск DVD-R или диск DVD-R/RW с файлами DivX®, Вы не можете выбрать “Диск”.**  
Функция “Режим воспроизведения CD” доступна только тогда, когда в аппарат вставлен диск Audio CD или диск CD-R/RW с файлами MP3/JPEG. Вы не можете выбрать функцию “Режим воспроизведения CD”, когда в аппарат вставлен диск CD-R/RW с файлами DivX®.

## &lt;DVD-R, DVD-RW (Режим Video)&gt;

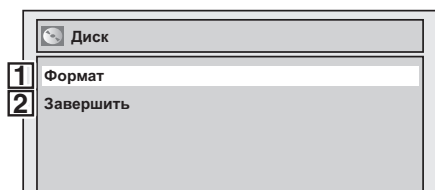

## &lt;DVD-RW (Режим VR)&gt;

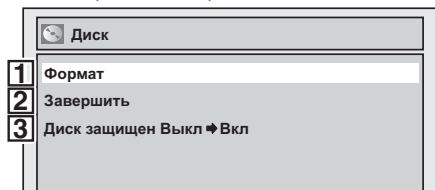

## &lt;Audio CD, MP3, JPEG, Video CD&gt;

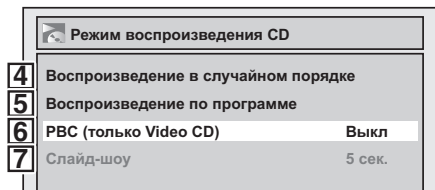
**1. Формат (Только DVD-RW):**

Позволяет Вам стирать все записанное на диске содержание.

Диск будет совершенно пустым.

- Стертое содержание невозможно восстановить.
- Диск DVD-RW, отформатированный с помощью этого аппарата, невозможно использовать на других DVD записывающих устройствах, на которых нет никаких записей, выполненных на этом аппарате.
- Если Вы хотите использовать диск, отформатированный только с помощью этого аппарата, на других DVD записывающих устройствах, Вы должны еще раз отформатировать диск на другом записывающем устройстве.

**2. Завершить:**

Позволяет Вам завершить диск, содержащий записанные заголовки.

**3. Диск защищен Выкл (Только режим VR):**

Позволяет Вам защитить диск от случайного редактирования или записи.

**4. Воспроизведение в случайном порядке:**

Чтобы активизировать функцию произвольного воспроизведения.

**5. Воспроизведение по программе (Только Audio CD и Video CD):**

Чтобы активизировать функцию программного воспроизведения.

**6. PBC (Только Video CD):**

Установите функцию PBC на включение "Вкл" или выключение "Выкл".

**7. Слайд-шоу (Только файлы JPEG):**

Выберите время отображения режима показа слайдов.

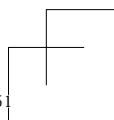
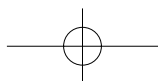
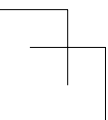
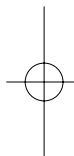
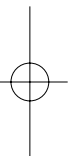
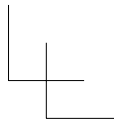
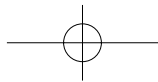
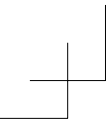

# Подсоединения

Подсоедините Ваше записывающее устройство к Вашему телевизору или стереосистеме.

## ● Подсоединения

# Подсоединения

Подсоедините аппарат к телевизору, предварительно изучив технические характеристики имеющегося у Вас оборудования.

Перед началом установки отключите телевизор и этот аппарат от сети питания.

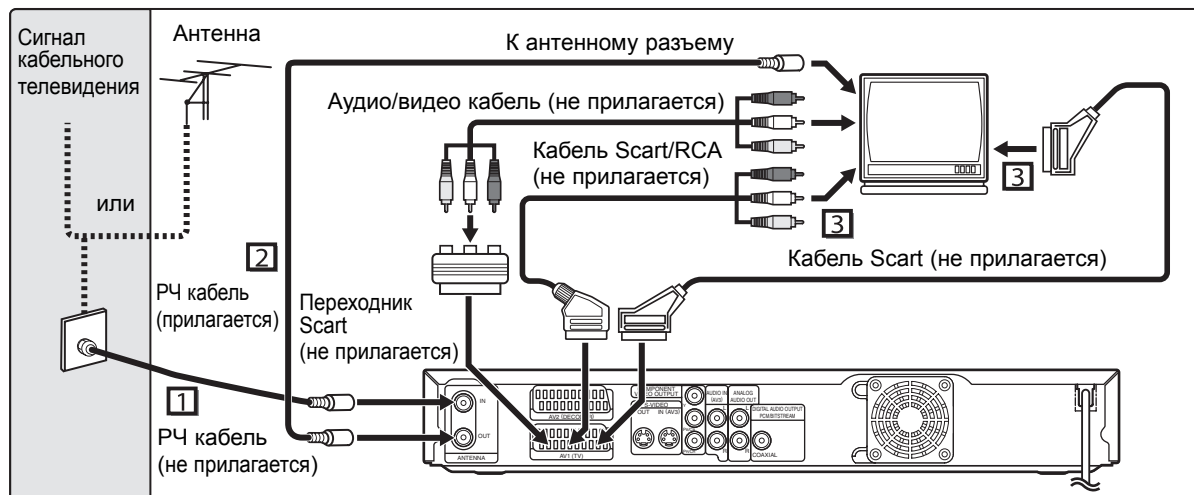

## ■ Использование гнезда Scart

- 1) Подсоедините антенну или кабель к разъему **ANTENNA IN** этого аппарата.
- 2) Подсоедините разъем **ANTENNA OUT** этого аппарата к антенному разъему Вашего телевизора. Используйте поставляемый РЧ кабель.
- 3) Подсоедините гнездо **Scart AV1 (TV)** этого аппарата к гнезду **Scart** Вашего телевизора. Используйте имеющийся в продаже кабель **Scart**.

### Примечания

- Если у Вашего телевизора нет разъема Scart, используйте для подсоединения имеющиеся в продаже переходник Scart или кабель Scart/RCA.
- Подсоедините этот аппарат непосредственно к телевизору. Если аудио/видео кабели подсоединены к ВКМ, изображение может быть искажено из-за системы защиты от копирования.
- При изменении установки “Выход видео” (“**SCART (RGB)**”, “Компонент чересстрочная (I)” или “Компонент Продолженный (P)”) выполните подсоединение к видео разъему или разъему **S-Video** на телевизоре. Если установка изменяется, например, на “Компонент чересстрочная (I)” или “Компонент Продолженный (P)” в то время, как кабель Scart подсоединен к телевизору, то может выводиться искаженный видео сигнал.

### Выбор воспроизведения с построчным сканированием (625p <576p> или чересстрочным 625i <576i>)

- Если Ваш телевизор поддерживает построчное сканирование (625p <576p>), подсоедините телевизор к разъемам **COMPONENT VIDEO OUTPUT** записывающего устройства DVD и установите пункт “Выход видео” в положение “Компонент Продолженный (P)” в меню установок (см. стр. 121). Затем установите Ваш телевизор в режим построчного сканирования.
- Если Ваш телевизор не поддерживает построчное сканирование, установите пункт “Выход видео” в положение “Компонент чересстрочная (I)”.
- Используйте для подсоединения имеющийся в продаже переходник, если разъемами видео выхода Вашего телевизора или монитора являются разъемы типа BNC.



## Использование разъема S-VIDEO OUT или COMPONENT VIDEO OUTPUT и разъемов ANALOG AUDIO OUT

Если у Вашего телевизора есть входной разъем S-Video или входной компонентный видео разъем, то используйте либо кабель S-Video (чтобы соединить разъем S-VIDEO OUT) или компонентный видео кабель (чтобы подсоединить разъемы COMPONENT VIDEO OUTPUT) и аудио кабель (чтобы подсоединить разъемы ANALOG AUDIO OUT).

- Соединение S-Video обеспечивает хорошее качество изображения.
- Компонентное соединение обеспечивает более хорошее качество изображения.

- 1) Выполните действия, описанные выше, в пунктах 1 и 2 на стр. 24.
- 2) Подсоедините разъем S-VIDEO OUT или COMPONENT VIDEO OUTPUT этого аппарата к разъему S-Video или к входному компонентному видео разъему Вашего телевизора. Используйте имеющийся в продаже кабель S-Video или компонентный видео кабель.
- 3) Подсоедините разъемы ANALOG AUDIO OUT этого аппарата к входным аналоговым аудио разъемам Вашего телевизора. Используйте имеющийся в продаже аудио кабель.

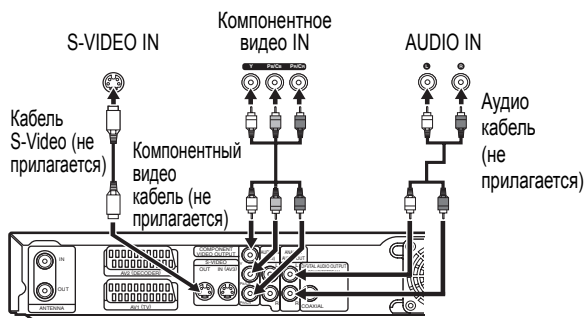

### Примечание для телевизора, у которого нет входного разъема S-Video или гнезда Scart:

- У данного аппарата нет РЧ-преобразователя, поэтому данный тип телевизора не может использоваться.
- Только компонентное соединение совместимо с построчным сканированием.

## Подсоединение внешнего оборудования

У этого аппарата есть четыре входных терминала – AV1, AV2 или AV3 на задней панели и AV4 на передней панели. Перед выполнением подсоединений убедитесь в том, что все аппараты выключены.

- **Запись с проигрывателя DVD, ВКМ или другого аудио/видео оборудования с помощью выходного разъема Scart (AV2)**

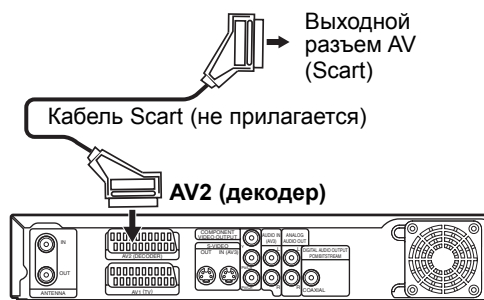

### Примечание

- Если внешнее оборудование, подсоединенное к разъему AV2, обеспечивает подачу управляющего напряжения на этот аппарат с помощью контакта 8 кабеля Scart, то отображение функций дистанционного управления (например, P01) на экране телевизора, подсоединенного к AV1, будет отсутствовать. В этом случае, выключите внешнее оборудование, чтобы прекратить подачу управляющего напряжения.

- **Запись с видеокамеры или другого аудио/видео оборудования, не имеющего выходного разъема Scart (AV3 или AV4)**

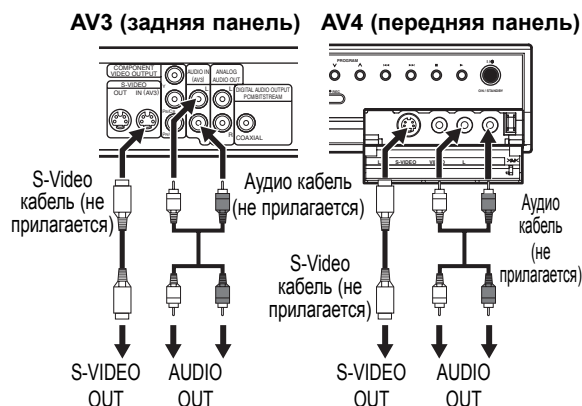

Измените установки. (См. стр. 55.)

Если входной разъем S-Video не предусмотрен, подсоедините внешнее оборудование к входному разъему видео на передней панели с помощью видео кабеля RCA.

## Цифровой аудио сигнал для лучшего качества звука

- Подсоединения, показанные ниже, являются дополнительными и используются для получения более качественного звука.

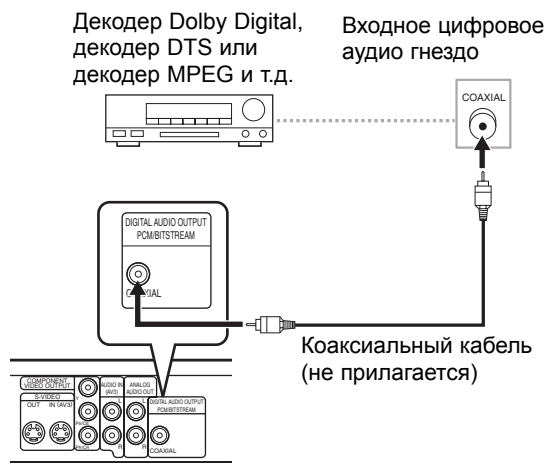

- 1) Чтобы получить более качественное цифровое звучание, используйте для подсоединения Вашего цифрового оборудования разъемы **DIGITAL AUDIO OUTPUT PCM/BITSTREAM (COAXIAL)**.

Если аудио формат цифрового выхода не соответствует характеристикам Вашего принимающего оборудования, принимающее оборудование будет воспроизводить звук с сильным искажением, либо звук будет вообще отсутствовать.

- Подсоединение к декодеру **Dolby Digital™**, декодеру **DTS** или декодеру **MPEG**

- Подсоединение к многоканальному декодеру Dolby Digital позволит Вам использовать многоканальную систему окружающего звучания Dolby Digital, а также многоканальную систему окружающего звучания декодера DTS.
- После выполнения подсоединения к декодеру Dolby Digital, установите пункт "Dolby Digital" в положение "Stream" в меню аудио. (См. стр. 117.)
- После выполнения подсоединения к декодеру DTS, установите пункт "DTS" в положение "Вкл" в меню аудио. (См. стр. 117.)
- После выполнения подсоединения к декодеру MPEG, установите пункт "MPEG" в положение "Stream" в меню аудио. (См. стр. 117.)

- Подсоединение к деке **MD** или деке **DAT**

- Аудиоматериал, записанный в многоканальном формате окружающего звучания Dolby Digital, не может быть записан цифровым образом с использованием деки MD или деки DAT.

- Если подсоединение к декодеру Dolby Digital не выполнено, установите пункт "Dolby Digital" в положение "PCM" в меню аудио. (см. стр. 117)
- Воспроизведение DVD с использованием неправильных настроек может привести к формированию звуковых искажений и повредить акустические системы.
- Установите пункты "Dolby Digital" и "MPEG" в положение "PCM" и установите пункт "DTS" в положение "Выкл" в меню аудио (см. стр. 117) для выполнения подсоединения к деке MD или DAT.
- Чтобы выполнить подсоединение Вашей аудиосистемы, Вы можете использовать разъемы ANALOG AUDIO OUT.

## После завершения подсоединения

Переключите переключатель входа на Вашем телевизоре на соответствующий внешний входной канал. Относительно подробностей обратитесь к Руководству пользователя для Вашего телевизора.

### Примечание

- Подсоедините этот аппарат непосредственно к телевизору. Если аудио/видео кабели подсоединены к ВКМ, изображение может быть искажено из-за действия системы защиты от копирования.

# Основные установки

Прочитайте этот раздел для выполнения необходимых установок перед началом работы.

- **Начальная настройка**
- **Настройка каналов**
- **Выбор языка экранной индикации**
- **Настройка часов**
- **Выбор формата телеэкрана**

# Начальная настройка

При первом включении этого аппарата Вам необходимо выполнить действия следующих пунктов.

- 1) Нажмите [I/O ON/STANDBY].
- 2) Включите телевизор. Выберите вход, к которому будет подключен аппарат. Автоматически появится меню начальной настройки.
- 3) Используйте кнопки [▲ / ▼], чтобы выбрать нужный язык для экранного меню. Затем нажмите [ENTER], чтобы перейти к следующему пункту.
- 5) После окончания настройки каналов появится меню "Настройка часов". Затем нажмите [ENTER].



- 4) Нажмите [ENTER], чтобы начать настройку каналов.

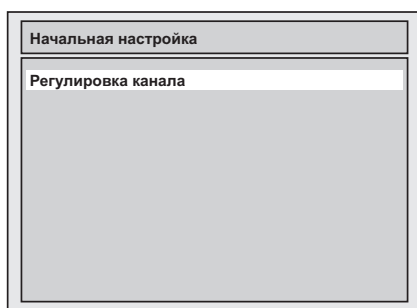

Аппарат начнет поиск каналов, доступных в Вашем регионе.

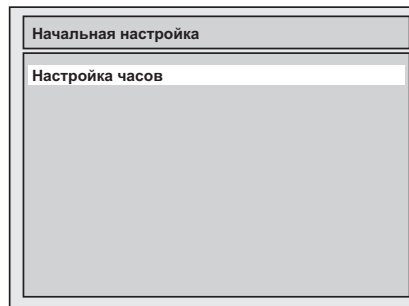

Появится меню настройки часов.

- 6) Снова нажмите [ENTER], затем выполните действия пунктов 4 и 5 на стр. 33 в разделе "Ручная настройка часов".

# Настройка каналов

Настройка этого аппарата на каналы телевизионного вещания может осуществляться двумя способами.

## Автоматическая регулировка

Вы можете запрограммировать тюнер на поиск только тех каналов, которые Вы можете принимать в Вашем регионе.

1) В режиме остановки, нажмите [SETUP].

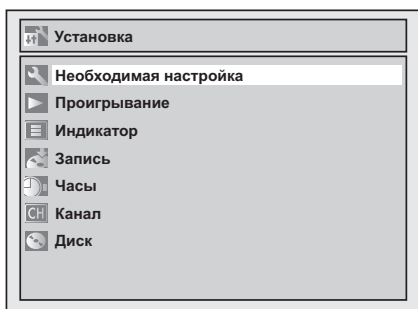

Появится меню установок.

2) Выберите "Канал", используя [▲ / ▼], затем нажмите [ENTER].

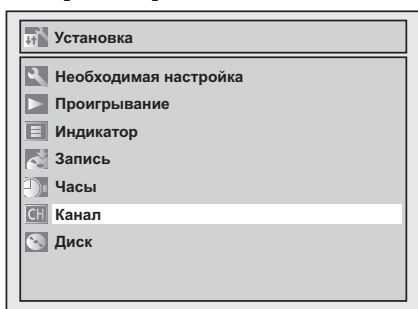

Появится меню каналов.

3) Выберите "Автоматическая регулировка", используя [▲ / ▼], затем нажмите [ENTER]. Аппарат начнет сохранять каналы, доступные в Вашем регионе.

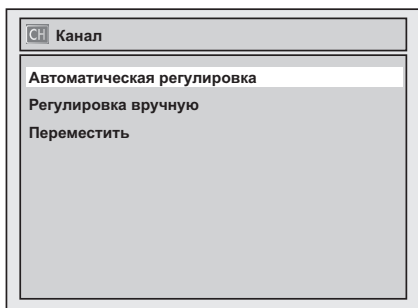

Подождите несколько минут, пока не будет завершено сохранение каналов.

4) Чтобы выйти, нажмите [SETUP].

Используя [PROG. ▲/▼], Вы можете выбирать только сохраненные в памяти данного аппарата каналы.

■ Чтобы выбрать канал

Вы можете выбрать канал, используя [PROG. ▲/▼], или непосредственным вводом номера канала, используя [кнопки с цифрами] на пульте дистанционного управления.

■ Чтобы отменить автоматическую регулировку

Во время сканирования нажмите [RETURN] или [SETUP].

### Примечания

- На выбор каналов будет влиять качество приема телевизионных каналов в Вашем регионе.
- Если функция автоматической регулировки будет отменена во время выполнения сканирования, некоторые, еще не настроенные каналы, могут не приниматься.

## Регулировка вручную

Настойте каждый канал вручную.

1) В режиме остановки, нажмите [SETUP].

2) Выберите "Канал", используя [▲ / ▼], затем нажмите [ENTER].

3) Выберите "Регулировка вручную", используя [▲ / ▼], затем нажмите [ENTER].

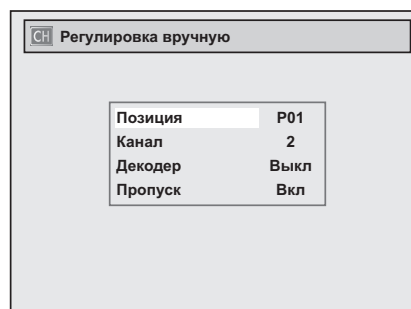

4) Выберите "Позиция", используя [▲ / ▼], затем нажмите [▶].

5) Выберите нужный Вам номер позиции, используя [▲ / ▼], затем нажмите [◀]. Вы можете выбрать номер позиции от 01 до 99.

6) Выберите "Канал", используя [▲ / ▼], затем нажмите [▶].

**7) Нажмите [▲ / ▼], чтобы начать сканирование.**

- Тюнер автоматически начнет поиск каналов в порядке возрастания или убывания. Когда канал будет найден, поиск будет остановлен, и на экране телевизора появится изображение.
- Вы можете выбрать нужный канал, используя [кнопки с цифрами]. Рассмотрите следующую таблицу – план каналов, и нажмите три цифры, чтобы выбрать номер канала. (Чтобы выбрать канал 4, сначала нажмите [0], затем нажмите [0] и [4]. Или нажмите [4], на экране появится символ “– 4”, после чего подождите 2 секунды.)
- Если это именно тот канал, который Вам нужен, нажмите [◀].

План каналов	
Индикация кан.	Телеканал
02 - 12	E2 - E12
21 - 69	E21 - E69
74 - 78	X, Y, Z, Z+1, Z+2
80 - 99, 100	S1 - S20, GAP
121 - 141	S21 - S41
142 - 153	R1 - R12

Этот аппарат может осуществлять прием в частотных диапазонах Нурег и Oscar.

- Если Вы хотите раскодировать кодированные сигналы, выберите пункт меню “Декодер”, используя [▲ / ▼], затем нажмите [▶]. Выберите “Вкл”, используя [▲ / ▼], затем нажмите [◀].
- Если пункт “Пропуск” установлен в положение “Вкл”, выберите “Пропуск”, используя [▲ / ▼], затем нажмите [▶]. Выберите “Выкл”, используя [▲ / ▼], затем нажмите [◀].
- Чтобы сохранить другой канал, повторите действия пунктов с 4 по 7.

**8) После завершения, нажмите [SETUP], чтобы выйти.**

**Чтобы выбрать канал**

**Примечания относительно использования [кнопок с цифрами]:**

- Чтобы быстрее перейти к нужному каналу, введите номер канала в виде двузначного числа. Например, чтобы выбрать канал 6, нажмите [0] и [6]. Если Вы нажмете только [6], канал 6 будет установлен через 2 секунды. Вы можете выбирать каналы только от 1 до 99.
- Вы можете выбрать режим внешнего входа “AV1”, “AV2”, “AV3” или “AV4”.
  - Чтобы выбрать “AV1”, нажмите [0], [0], [1].
  - Чтобы выбрать “AV2”, нажмите [0], [0], [2].
  - Чтобы выбрать “AV3”, нажмите [0], [0], [3].
  - Чтобы выбрать “AV4”, нажмите [0], [0], [4].

**Чтобы выполнить пропуск к предварительно настроенному каналу**

Вы можете настроить аппарат на пропуск каналов, прием которых Вы больше не можете осуществлять, или которые редко используются для просмотра, с помощью кнопки [PROG. ▲/▼].

**1) Выполните действия пунктов с 1 по 3 в разделе “Регулировка вручную” на стр. 29.**

**2) Выберите “Позиция”, используя [▲ / ▼], затем нажмите [▶].**

**3) Выберите номер позиции, который Вы хотите пропускать, используя [кнопки с цифрами] или [▲ / ▼], затем нажмите [◀].**

**4) Выберите “Пропуск”, используя [▲ / ▼], затем нажмите [▶].**

**5) Выберите “Вкл”, используя [▲ / ▼], затем нажмите [◀].**

- Чтобы пропустить другой канал, повторите действия пунктов с 2 по 5.

**6) Чтобы выйти, нажмите [SETUP].**

**Переместить**

Вы можете поменять местами два канала.

**1) В режиме остановки, нажмите [SETUP].**

**2) Выберите “Канал”, используя [▲ / ▼], затем нажмите [ENTER].**

**3) Выберите “Переместить”, используя [▲ / ▼], затем нажмите [ENTER].**

**4) Выберите номер позиции, который Вы хотите переместить, используя [▲ / ▼], затем нажмите [ENTER].**

Вы не можете выбрать номер позиции, если рядом с номером присутствует индикация “– – –”, так как для этого номера позиции пункт “Пропуск” установлен в положение “Вкл”.

**5) Переместитесь к другому номеру позиции, используя [▲ / ▼], затем нажмите [ENTER].**

- Чтобы переместить другой канал, повторите действия пунктов с 4 по 5.

**6) Чтобы выйти, нажмите [SETUP].**

# Выбор языка экранной индикации

- 1) В режиме остановки, нажмите [SETUP].
- 2) Выберите “Индикатор”, используя [▲ / ▼], затем нажмите [ENTER].

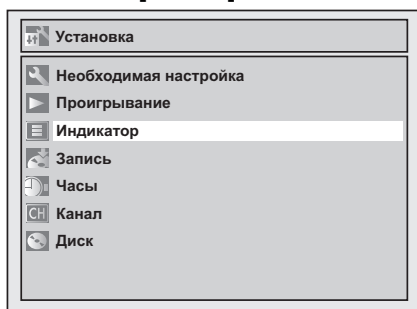

- 3) Выберите “Языковое экранное меню”, используя [▲ / ▼], затем нажмите [ENTER].
- 4) Выберите подходящий язык экранной индикации, используя [▲ / ▼], затем нажмите [ENTER].

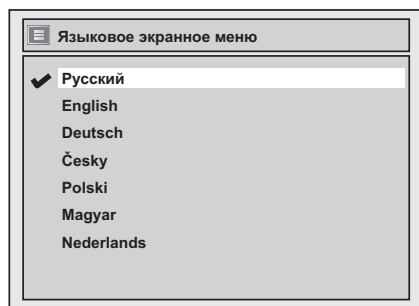

- 5) Чтобы выйти, нажмите [SETUP].

# Настройка часов

## Автоматическая настройка часов

Регулировка каналов должна быть выполнена до автоматической настройки часов.

- 1) В режиме остановки, нажмите [SETUP].
- 2) Выберите “Часы”, используя [▲ / ▼], затем нажмите [ENTER].

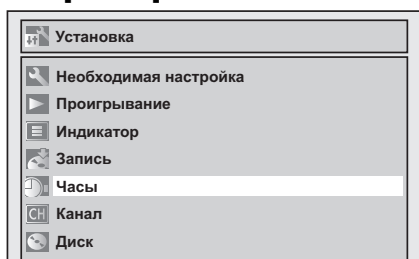

Появится меню часов.

- 3) Выберите “Автоустановка часов”, используя [▲ / ▼], затем нажмите [ENTER].

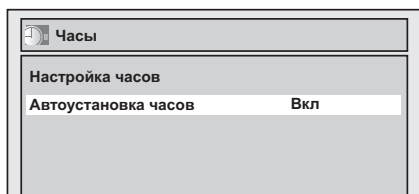

Появится окно для выбора.

- 4) Выберите “Вкл”, используя [▲ / ▼], затем нажмите [ENTER].
- 5) Чтобы выйти, нажмите [SETUP].
- 6) Нажмите [I/O ON/STANDBY], чтобы выключить.

Функция автоматической настройки часов активизирована. Этот аппарат будет регулировать время только тогда, когда питание выключено. Оставьте аппарат выключенным на несколько минут, чтобы дать ему время для настройки часов.

### Примечания

- Если Вы хотите отменить функцию “Автоустановка часов”, выберите “Выкл”, используя [▲ / ▼] в пункте 4, затем нажмите [ENTER].
- Настройкой по умолчанию для функции “Автоустановка часов” является “Вкл”.
- Часы могут сами настроиться автоматически после того, как Вы подсоедините антенный кабель к аппарату и вставите сетевой кабель. В этом случае на передней дисплейной панели появится текущее время.
- Чтобы часы настраивались автоматически, канал соответствующий “P01” должен принимать сигнал PDC.
- Часы не могут настраиваться автоматически, если в Вашем регионе не принимается канал, который несет сигнал о времени. В этом случае настройте часы вручную.
- Как только выполнена автоматическая настройка часов, аппарат будет корректировать текущее время при помощи приема вещания PDC каждый раз, когда Вы выключаете аппарат.
- Аппарат будет корректировать текущее время автоматически в 8:00, если питание выключено.
- Между 23:00 и 1:00 функция автоматической настройки часов не будет работать, даже если питание аппарата выключено.

## Ручная настройка часов

- 1) В режиме остановки, нажмите [SETUP].
- 2) Выберите “Часы”, используя [▲ / ▼], затем нажмите [ENTER].

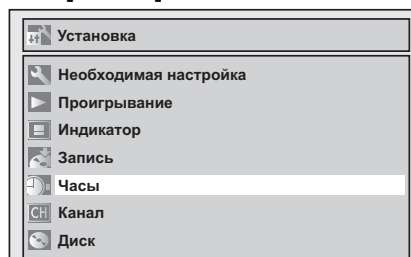

Появится меню часов.

- 3) Выберите “Настройка часов”, используя [▲ / ▼], затем нажмите [ENTER].

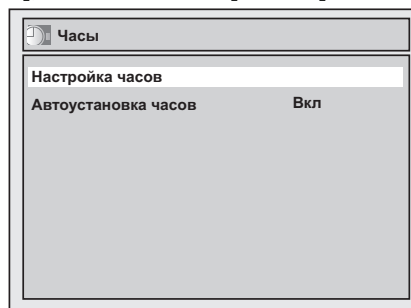

Появится меню настройки часов.

Снова нажмите [ENTER].

Появится дата, заданная по умолчанию.



**4) Введите дату (день / месяц / год), используя [▲ / ▼].**

Нажмите [▶], чтобы переместить курсор на следующее поле. Если Вы хотите вернуться на предыдущее поле, нажмите [◀].

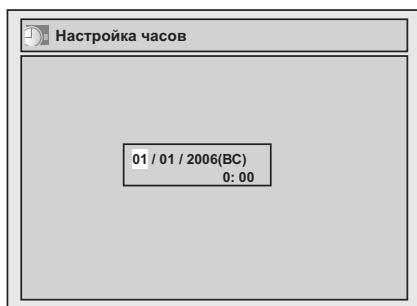

При вводе даты индикация "BC / ПН / ВТ / СР / ЧТ / ПТ / СБ" будет изменяться автоматически.

**5) Введите время (часы / минуты), используя [▲ / ▼], затем нажмите [ENTER].**

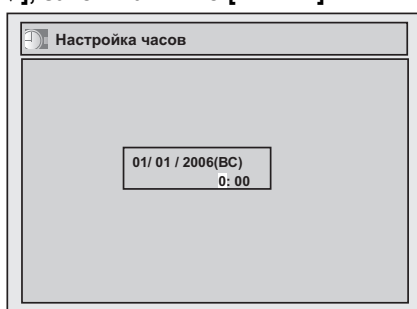

Часы будут активизированы.

- Несмотря на то, что секунды не отображаются, их отсчет начнется с нуля.

**6) Нажмите [SETUP], чтобы выйти из меню часов.**

**Примечание**

- Настройки часов будут утеряны в случае сбоя в электропитании, или если аппарат будет отсоединен от сети питания более 30 секунд, когда пункт "Автоустановка часов" установлен в положение "Выкл".

# Выбор формата телеэкрана

Вы можете выбрать формат телеэкрана в соответствии с форматом программы, воспроизводимой с помощью Вашего аппарата, и форматом экрана Вашего телевизора (4:3 в стандартных телевизорах или 16:9 в широкоэкранных телевизорах).

- 1) В режиме остановки, нажмите [SETUP].
- 2) Выберите “Необходимая настройка”, используя [▲ / ▼], затем нажмите [ENTER].

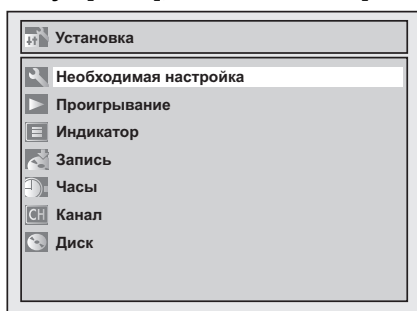

Появится меню необходимой настройки.

- 3) Выберите “Формат изображения”, используя [▲ / ▼], затем нажмите [ENTER].

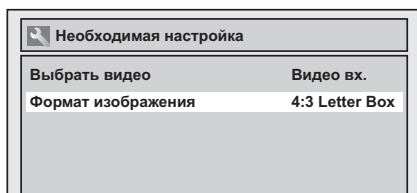

Появится окно для выбора.

- 4) Выберите нужную опцию, используя [▲ / ▼], затем нажмите [ENTER].

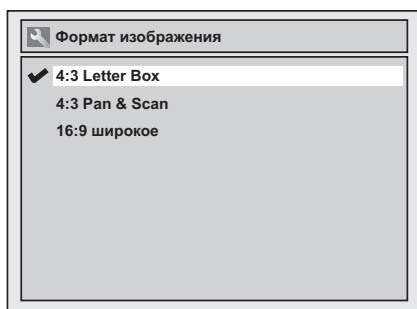

- 5) Чтобы выйти, нажмите [SETUP].

## Примечание

### Если у вас обычный телевизор:

- Выберите формат “4:3 Letter Box”, чтобы получить изображение полной ширины с черными полосами в верхней и нижней части экрана.
- Выберите формат “4:3 Pan & Scan”, чтобы получить изображение на всю высоту экрана, но с обрезанными боковыми сторонами изображения.

### Если у вас широкоэкранный телевизор:

- Выберите формат “16:9 широкое”.

## Обозначения в этом разделе

Следующие пиктограммы показывают пригодные для воспроизведения диски для каждой функции, описанной в этом разделе.

**DVD-RW VIDEO** : Диск DVD-RW режим Video

**DVD-RW VR** : Диск DVD-RW режим VR

**DVD-R** : Диск DVD-R

Большинство инструкций основаны на управлении с помощью пульта дистанционного управления, если не указано иное. Вы можете использовать кнопки на пульте дистанционного управления, а также кнопки на основном аппарате, если они имеют подобные функции.

## Запись



Варианты записи для разнообразных типов программ и случаев.

- **Информация о записи на DVD**
- **Выбор формата записи**
- **Основная запись**
- **Запись по таймеру в одно касание**
- **Запись по таймеру**
- **Настройки для внешнего оборудования**
- **Установка защиты диска**
- **Завершение дисков**

# Информация о записи на DVD

## Информация

- Этот аппарат может выполнять запись на DVD-R и DVD-RW. На диск DVD-R запись может производиться только один раз. На диск DVD-RW Вы можете многократно производить запись и удалять записанный материал.
- Запись на диск DVD-R может производиться только в режиме Video. Запись на диск DVD-RW может производиться в формате, выбранном в режиме Video или режиме VR.
- Если Вы хотите записывать повторно на тот же диск или если Вы хотите редактировать диск после записи, используйте перезаписываемый диск типа DVD-RW.
- Если Вы хотите сохранить запись без каких-либо изменений, используйте диск типа DVD-R, не допускающий повторной записи.

Логотип	Характеристики
	8 см/12 см, односторонний, однослойный диск Макс. время записи (режим SEP, приблиз.):
	600 минут (4,7 Гб) (для 12 см) 180 минут (1,4 Гб) (для 8 см)

### Примечания

- Данный аппарат не может записывать на диски CD-RW или CD-R.
- Диски DVD-R/RW и CD-R/RW, записанные на персональном компьютере, записывающем устройстве DVD или CD могут не воспроизводиться в случае, если диск поврежден, загрязнен, или если на считывающей линзе проигрывателя присутствует конденсат.
- Если Вы производите запись диска на персональном компьютере, и даже если эта запись произведена в совместимом формате, диск может не воспроизводиться по причине использованных при записи диска настроек программного обеспечения. (Для получения более подробной информации обратитесь к производителю программного обеспечения.)
- Диски, записанные в режиме Video на данном аппарате, не могут записывать дополнительную информацию, используя другие записывающие устройства DVD.
- Диски DVD-RW, отформатированные с помощью других записывающих устройств DVD, не могут быть записаны на этом аппарате и наоборот.
- Так как запись производится с помощью метода переменной скорости передачи данных (VBR), то, в зависимости от свойств записываемого видеоматериала, фактическое оставшееся время записи может быть немного короче, чем оставшееся время, отображенное посредством экранной индикации.

## Режим записи

### ■ Режим записи

Вы можете выбрать режим записи из 6 вариантов.

Время записи будет различаться в зависимости от выбранного Вами режима записи следующим образом.

Размер диска	Режим записи	Время записи	Качество видео/звука
8 см диск	XP	18 мин.	★★★★★
	SP	36 мин.	★★★★★
	LP	72 мин.	★★★★
	EP	108 мин.	★★★
	SLP	144 мин.	★★
	SEP	180 мин.	★
12 см диск	XP	60 мин.	★★★★★
	SP	120 мин.	★★★★★
	LP	240 мин.	★★★★
	EP	360 мин.	★★★
	SLP	480 мин.	★★
	SEP	600 мин.	★

- Эта таблица предназначена для стандартного нового одностороннего диска 12 см/8 см. Времена записи, приведенные выше, являются ориентировочными и приведены только для справочных целей. Действительные времена записи могут отличаться.
- Качество аудио и видео сигнала записываемого содержания может ухудшаться в зависимости от выбранного Вами режима записи.

## Ограничения записи

Вы не можете записывать защищенный от копирования видеоматериал, используя этот аппарат. К защищенному от копирования видеоматериалу относятся диски DVD-Video и некоторые программы спутникового вещания.

**Если зафиксирован защищенный от копирования видеоматериал, то запись будет автоматически приостановлена или полностью остановлена и на экране появится сообщение об ошибке.**

**Вы можете выполнять “только однократное копирование” видеоматериала в режиме VR на диск DVD-RW с технологией защиты содержимого записываемых носителей информации (CPRM).**

Во время записи телевещания или сигнала с внешнего источника, Вы можете отображать на экране информацию об управлении процессом копирования.

### Что такое “CPRM”?

Система CPRM является кодированной защитной системой для защиты программ, допускающих “только однократное копирование”. Этот аппарат совместим с системой CPRM, т.е. Вы можете записывать программы, допускающие только однократное копирование, но Вы не можете сделать копии этих записей. Записи CPRM могут воспроизводиться только на проигрывателях DVD, которые непосредственно совместимы с системой CPRM.

## Информация о контроле записи

Некоторые программы спутникового вещания включают в себя защищенную от копирования информацию. Если вы желаете осуществить запись таких программ, воспользуйтесь следующей информацией.

Тип диска/формат	Свободное копирование	Однократное копирование	Копирование запрещено
 Режим VR	ver.1.1,1.2	★	—
	ver.1.1,1.2 совместим с CPRM	★	★
 Режим Video	ver.1.1,1.2	★	—
	ver.1.1,1.2 совместим с CPRM	★	—
 Режим Video	ver.2.0	★	—

★ Запись возможна — Запись невозможна

## Как сделать диск пригодным к воспроизведению на другом проигрывателе DVD (завершение)

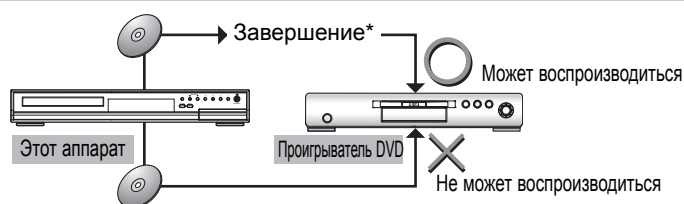

\* Вы не можете выполнить завершение дисков, записанных с помощью других записывающих устройств DVD.

После записи, Вы должны выполнить завершение диска, чтобы обеспечить его воспроизведение другими проигрывателями. (См. стр. 59-60.)

Вы не можете выполнить завершение дисков с помощью других записывающих устройств DVD.

### После завершения:

- После завершения дисков DVD-R:
  - Меню заголовков создается автоматически.
  - Отменить завершение невозможно.
  - Дополнительная запись или редактирование невозможны.
- После того, как диски DVD-RW (режим Video) завершены:
  - Меню заголовков создается автоматически.
  - Есть возможность отменить завершение. (См. стр. 60.)
- Если Вы отменили завершение, возможна дополнительная запись или редактирование. (См. стр. 60.)
- После того, как диски DVD-RW (режим VR) завершены:
  - Меню заголовков не создается.
  - Есть возможность отменить завершение. (См. стр. 60.)
  - Даже если Вы не отменили завершение, возможны дополнительная запись или редактирование.

# Выбор формата записи

## Выбор формата записи для чистого диска

DVD-RW VIDEO | DVD-RW VR



Когда вставляется чистый диск, аппарат автоматически начинает инициализацию диска. Вы также можете отформатировать диск DVD-RW вручную, если Вы хотите повторно использовать его.

**1** В режиме остановки, нажмите [SETUP].

**2** Выберите “Диск”, используя [▲ / ▼], затем нажмите [ENTER].

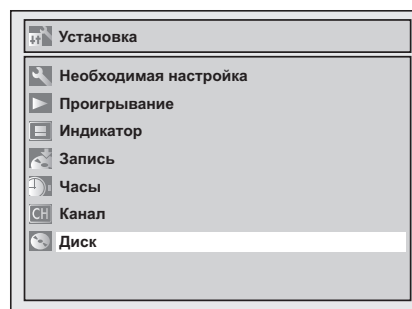

Появится меню диска.

**3** Выберите “Формат”, используя [▲ / ▼], затем нажмите [ENTER].

<Например, режим VR>

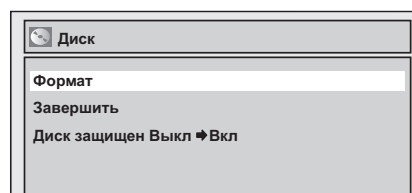

Появится меню форматирования.



## 4 Выберите “Режим формата”, используя [▲ / ▼], затем нажмите [ENTER].

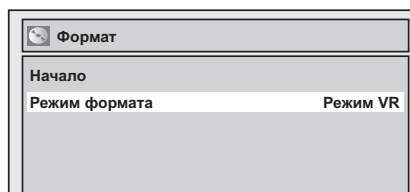

Установкой по умолчанию является “Режим VR”.

## 5 Выберите “Видеорежим” или “Режим VR”, используя [▲ / ▼], затем нажмите [ENTER]. Формат записи будет установлен.

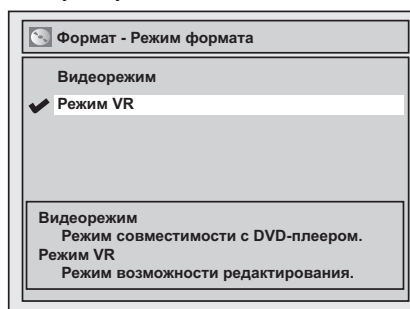

## 6 Чтобы выйти, нажмите [SETUP].

## 7 Загрузите чистый диск. Начнется форматирование.

## 8 Форматирование завершено. На экране отобразится “100%”.

### Примечания

- Функция настройки формата записи является активной только для дисков DVD-RW. Вы не можете изменить формат записи для дисков DVD-R. Диски DVD-R всегда относятся к режиму Video.
- **Вы не можете использовать вместе два формата на диске DVD-RW. При загрузке предварительно записанного диска, формат записи не может быть изменен, даже если Вы измените его в меню установки.**
- При загрузке чистого диска DVD+R или DVD+RW, на экране появится сообщение об ошибке “Ошибка диска”.

### Повторное форматирование диска

DVD-RW VIDEO | DVD-RW VR

Если Вы используете диск DVD-RW, Вы можете выполнить форматирование диска, выбрав пункт меню “Формат”. По умолчанию форматирование будет выполняться в режиме VR. Вы можете изменить этот режим на режиме Video с помощью меню установки.

#### Загрузите записываемый диск.

Убедитесь, что формат записи установлен на нужный режим (выполните действия пунктов с 1 по 6 на стр. 38-39).

- 1) В режиме остановки, нажмите [SETUP].
- 2) Выберите “Диск”, используя [▲ / ▼], затем нажмите [ENTER].  
Появится меню диска.
- 3) Выберите “Формат”, используя [▲ / ▼], затем нажмите [ENTER].  
Появится меню форматирования.
- 4) Выберите “Начало”, используя [▲ / ▼], затем нажмите [ENTER].

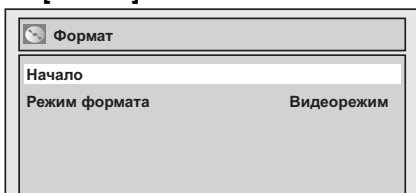

Окно всплывающего меню появится на экране и запросит Ваше подтверждение.

- 5) Выберите “Да”, используя [▲ / ▼], затем нажмите [ENTER].  
Начнется форматирование.  
Если Вы хотите отменить форматирование, выберите “Нет”.

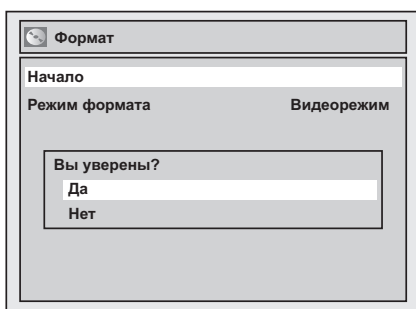

- 6) Форматирование завершено.  
На экране отобразится “100%”.

Для завершения этой операции может потребоваться некоторое время.

#### Примечания

- При повторном форматировании диска, его содержимое будет удалено.
- Диски DVD-RW, отформатированные с помощью других записывающих устройств DVD, не могут быть записаны на этом аппарате и наоборот. Когда Вы записываете диск с помощью этого аппарата, отформатируйте диск, следуя действиям приведенных выше пунктов с 1 до 6.

### Настройка автоматической разметки глав

DVD-RW VIDEO | DVD-RW VR | DVD-R

Через определенные промежутки времени во время записи этот аппарат устанавливает метки глав (каждые 15 минут по умолчанию). С помощью меню автоматического создания глав, Вы можете отменить эту функцию или изменить временной интервал.

- 1) В режиме остановки, нажмите [SETUP].
- 2) Выберите “Запись”, используя [▲ / ▼], затем нажмите [ENTER].
- 3) Выберите “Автоматич. создание разделов.”, используя [▲ / ▼], затем нажмите [ENTER].

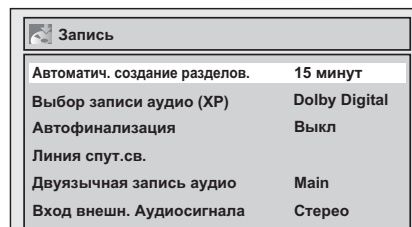

Появится окно для выбора.

- 4) Если Вы хотите отменить функцию “Автоматич. создание разделов.”, выберите “Выкл”, используя [▲ / ▼], затем нажмите [ENTER].

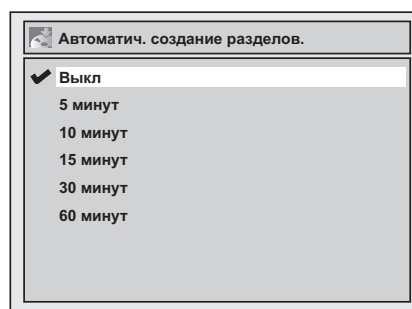

Если Вы хотите изменить временной интервал для функции автоматического создания глав, выберите нужный временной интервал, используя [▲ / ▼], затем нажмите [ENTER].

- 5) Чтобы выйти, нажмите [SETUP].

#### Примечание

- Вы не можете вручную задать или удалить метки глав на дисках DVD-R.



## Выбор звукового режима

С помощью этого аппарата Вы можете принимать программы двуязычного вещания.

Вы можете переключать режимы нажатием кнопки [AUDIO] на пульте дистанционного управления. Каждый режим обозначен на экране телевизора следующим образом.

- Во время приема передач двуязычного вещания

Режим	Аудио выход	Индикация на экране телевизора
Main	Основной аудиосигнал из обеих акустических систем	Main
Sub	Дополнительный аудиосигнал из обеих акустических систем	Sub
Main/Sub	<ul style="list-style-type: none"><li>• Основной аудиосигнал из левой акустической системы</li><li>• Дополнительный аудиосигнал из правой акустической системы</li></ul>	Main/Sub

## Выбор записи аудио (XP)

DVD-RW VIDEO | DVD-RW VR | DVD-R

Вы можете наслаждаться высококачественной записью звука. Эта функция работает только тогда, когда режим записи установлен в положение XP.

1) Нажмите [SETUP].

2) Выберите “Запись”, используя [▲ / ▼], затем нажмите [ENTER].

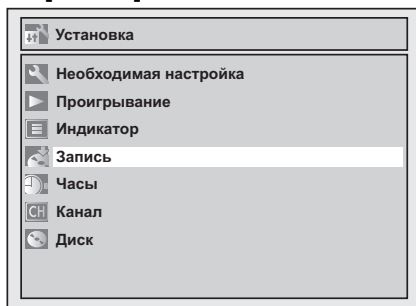

Появится меню записи.

3) Выберите “Выбор записи аудио (XP)”, используя [▲ / ▼], затем нажмите [ENTER].

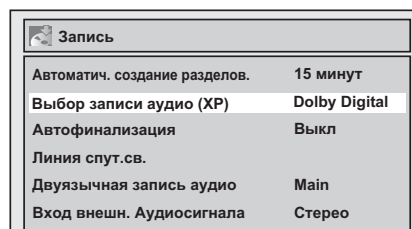

Появится окно для выбора.

4) Выберите “PCM” или “Dolby Digital”, используя [▲ / ▼], затем нажмите [ENTER]. Установкой по умолчанию является “Dolby Digital”.

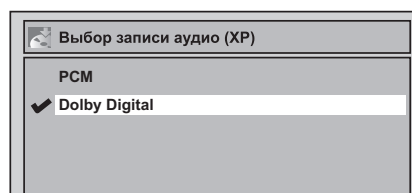

### PCM:

Записывайте аудиосигнал в формате PCM для достижения самого лучшего качества звука.

### Dolby Digital:

Записывайте аудиосигнал в формате Dolby Digital для достижения хорошего качества звука.

5) Чтобы выйти, нажмите [SETUP].

### Примечания

- “PCM” означает Pulse Code Modulation (импульсно-кодированная модуляция). При этом аналоговый звук преобразовывается в цифровой звук без сжатия аудиоданных.
- Когда режим записи установлен в положение, отличающееся от XP, аппарат автоматически записывает аудиосигнал в формате “Dolby Digital”, даже если Вы выбрали “PCM”.

Вступление

Подсоединения

Основные установки

Запись

Воспроизведение

Редактирование

Дополнительные установки

Прочее

### Настройка внешнего входного аудиосигнала

DVD-RW VIDEO | DVD-RW VR | DVD-R

Если внешним входным аудиосигналом являются программы двуязычного вещания, Вы можете выбрать “Стерео” или “Двуязыч.”, чтобы выполнить запись на диск DVD.

- 1) В режиме остановки, нажмите [SETUP].
- 2) Выберите “Запись”, используя [▲ / ▼], затем нажмите [ENTER].

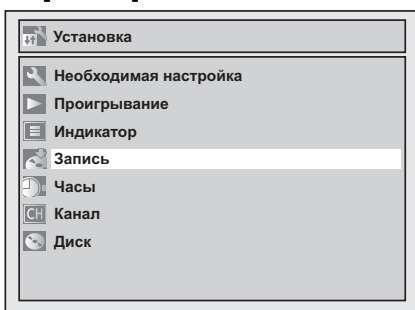

Появится меню записи.

- 3) Выберите “Вход внешн. Аудиосигнала”, используя [▲ / ▼], затем нажмите [ENTER].

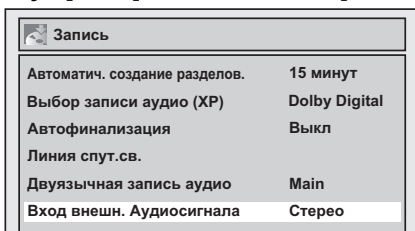

- 4) Выберите “Стерео” или “Двуязыч.”, используя [▲ / ▼], затем нажмите [ENTER].  
Установкой по умолчанию является “Стерео”.

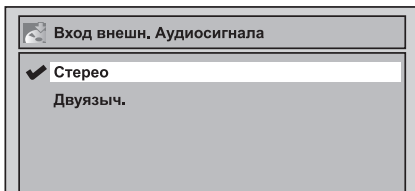

- 5) Чтобы выйти, нажмите [SETUP].

#### Примечания

- Если Вы выберете “Стерео”:  
Аудиосигнал будет записан в формате стерео звук.
- Если Вы выберете Двуязыч.:  
Аудиосигнал будет записан в формате “двуязычный звук” (более детальную информацию см. в разделе “Настройка двуязычной записи аудиосигнала”).

### Настройка двуязычной записи аудиосигнала

DVD-RW VIDEO | DVD-R

Вы можете выбрать положение “Main” или “Sub”, чтобы выполнить запись двуязычного вещания в режиме Video.

- 1) В режиме остановки, нажмите [SETUP].
- 2) Выберите “Запись”, используя [▲ / ▼], затем нажмите [ENTER].
- 3) Выберите “Двуязычная запись аудио”, используя [▲ / ▼], затем нажмите [ENTER].
- 4) Выберите “Main” или “Sub”, используя [▲ / ▼], затем нажмите [ENTER].

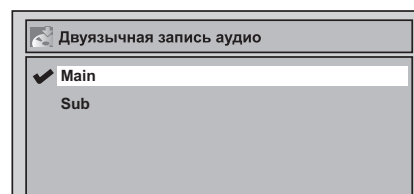

- 5) Чтобы выйти, нажмите [SETUP].

#### Примечание

- Если Вы записываете на диск с режимом VR, независимо от Ваших настроек, будут записаны “Main” и “Sub”. И при воспроизведении Вы может выбрать либо аудио формат, либо сочетание двух форматов при воспроизведении аудио.

# Основная запись

DVD-RW VIDEO | DVD-RW VR | DVD-R



Чтобы записать телепрограмму, следуйте действиям приведенных ниже пунктов.

**1** Нажмите [I/O ON/STANDBY], чтобы включить аппарат.  
Включите телевизор, и убедитесь в том, что выбран вход, к которому подсоединен аппарат.

**2** Нажмите [OPEN/CLOSE ▲], чтобы открыть лоток для дисков.

**3** Поместите диск в лоток для дисков стороной с этикеткой, обращенной вверх. Обязательно правильно расположите диск в направляющей диска в лотке.

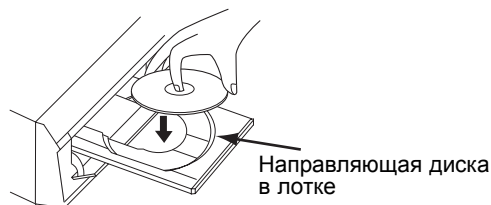

**4** Нажмите [OPEN/CLOSE ▲], чтобы закрыть лоток для дисков.

Для завершения этой операции может потребоваться некоторое время.

**5** Выберите используемый режим записи [REC MODE].  
Обращайтесь к разделу “Режим записи” на стр. 36.

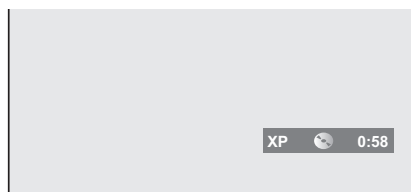

(Продолжение)

**6** Выберите желаемый канал для записи с помощью кнопки [PROG. ^/∇] или с помощью [кнопок с цифрами].

**7** Чтобы начать запись, нажмите кнопку [REC ●]. В течение 5 секунд будет отображаться метка “●”.

**8** Нажмите [STOP ■], чтобы остановить запись.

Для завершения этой операции может потребоваться некоторое время.

**Примечания**

- На этом аппарате запись в формате NTSC невозможна.
- Вы можете изменить канал, пока функция REC находится в режиме паузы.
- Запись немедленно начинается и продолжается до полного заполнения диска или пока Вы не остановите запись.
- Если часы не настроены, сектор для даты и времени рядом с названиями заголовка в списке Оригинал или Списке для воспроизведения будет незаполненным.
- Вы не можете изменить режим записи во время работы функции REC или пока функция REC находится в режиме паузы.
- Даже если записываемая вами телепрограмма транслируется в системе SECAM, данное изделие автоматически преобразует её в систему PAL.
- Если вы хотите следить за записываемой программой, убедитесь в том, что спутниковый модуль (в случае подключения к AV2) выключен.

# Запись по таймеру в одно касание

DVD-RW VIDEO | DVD-RW VR | DVD-R



Это простой способ установить время записи блоками по 30 минут. Проверьте, что на диске, на который Вы хотите выполнить запись, имеется достаточно места, оставшегося для установленного Вами времени.

## 1 Включите аппарат и вставьте пригодный для записи диск.

Убедитесь в том, что на аппарате в качестве входа установлен телевизор.

Для завершения этой операции может потребоваться некоторое время.

## 2 Выберите режим записи, используя [REC MODE].

Обращайтесь к разделу "Режим записи" на стр. 36.

## 3 Выберите желаемый канал для записи с помощью кнопки [PROG. ^/∨] или [кнопок с цифрами].

(Продолжение)

Вступление

Подсоединения

Основные установки

Запись

Воспроизведение

Редактирование

Дополнительные установки

Прочее

## Запись

### Запись по таймеру в одно касание (продолжение)



# 4

Нажимайте повторно [REC ●] до тех пор, пока нужное время записи (от 30 минут до 8 часов) не появится на экране телевизора. Начнется запись по таймеру в одно касание.

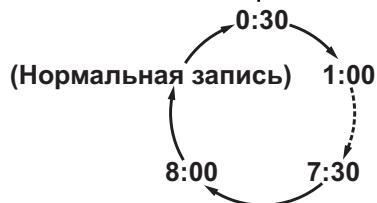
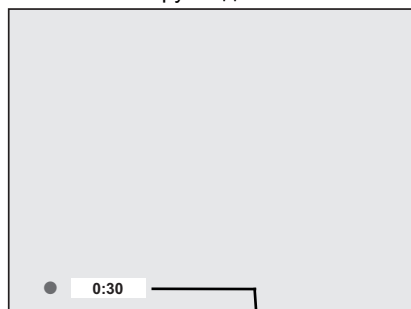

По достижении аппаратом установленного времени появится сообщение “Запись на диск”. Для записи данных на диск может потребоваться некоторое время, а затем он автоматически выключится.

Чтобы изменить продолжительность записи во время выполнения записи по таймеру в одно касание, нажимайте повторно [REC ●] до тех пор, пока не появится нужная продолжительность.

Чтобы отменить запись по таймеру в одно касание в пределах заданного времени, нажмите [STOP ■].

**Появится сообщение “Подождите.”, и для завершения этой операции может потребоваться некоторое время.**

#### Примечания

- Оставшееся время записи будет появляться на экране телевизора во время выполнения записи по таймеру в одно касание. Нажмите [DISPLAY], чтобы увидеть его на экране телевизора.
- Оставшееся время записи будет отображаться на передней дисплейной панели во время записи по таймеру в одно касание.
- В отличие от записи по таймеру, во время выполнения записи по таймеру в одно касание Вы можете выполнять следующие операции.
  - Отключать питание.
  - Использовать [REC ●] или [STOP ■].
- Во время записи по таймеру в одно касание Вы не можете использовать функцию паузы.
- Аппарат автоматически отключится в следующих случаях.
  - На диске не осталось свободного места.
  - Если происходит сбой питания.
- Если запись по таймеру в одно касание закончилась, и питание выключается, аппарат автоматически переключится в режим ожидания записи по таймеру, если запись по таймеру была запрограммирована. Нажмите [I/O ON/STANDBY], чтобы отменить режим ожидания записи по таймеру для дальнейшего использования аппарата.
- Если вы хотите следить за записываемой программой, убедитесь в том, что спутниковый модуль (в случае подключения к AV2) выключен.

# Запись по таймеру

DVD-RW VIDEO | DVD-RW VR | DVD-R



Вы можете предварительно за месяц установить аппарат на запись до 8 программ. Также возможно выполнение ежедневных и еженедельных записей.

- Перед вводом параметров программирования таймера убедитесь, что часы установлены.
- Загрузите записываемый диск.

## 1 Загрузите записываемый диск. В режиме остановки нажмите [TIMER PROG.].

Появится список программирования по таймеру.

Программирование таймера						
Дата	Начало	Конец	КАН.	Реж.	VPS PDC	
1.	---					
2.	---					
3.	---					
4.	---					
5.	---					
6.	---					
7.	---					
8.	---					

## 2 Выберите программу, используя [▲ / ▼], а затем нажмите [ENTER].

(Продолжение)

Вступление

Подсоединения

Основные установки

Запись

Воспроизведение

Редактирование

Дополнительные установки

Прочее



### 3 Введите дату, используя [▲ / ▼], а затем нажмите [▶].

Программирование таймера						
	Дата	Начало	Конец	КАН.	Реж	VPS PDC
1.	01/01	--:--	--:--	AV1		
2.	---					
3.	---					
4.	---					
5.	---					
6.	---					
7.	---					
8.	---					

Каждый раз, когда Вы нажимаете [▼] по текущей дате, дата записи по таймеру будет изменяться следующим образом.

<Например, 1-е января>



### 4 Введите время для начала и окончания, используя [▲ / ▼], а затем нажмите [▶].

Программирование таймера						
	Дата	Начало	Конец	КАН.	Реж	VPS PDC
1.	01/01	12:57	--:--	AV1		
2.	---					
3.	---					
4.	---					
5.	---					
6.	---					
7.	---					
8.	---					





**5** Выберите номер канала для записи, используя [▲ / ▼], а затем нажмите [▶].

Программирование таймера						
	Дата	Начало	Конец	КАН.	Реж	VPS PDC
1.	01/01	12:57	13:57	P08		
2.	---					
3.	---					
4.	---					
5.	---					
6.	---					
7.	---					
8.	---					

Для записи с внешнего входа выберите “AV1”, “AV2”, “AV3” или “AV4”.

**6** Выберите режим записи, используя [▲ / ▼], а затем нажмите [▶].

Программирование таймера						
	Дата	Начало	Конец	КАН.	Реж	VPS PDC
1.	01/01	12:57	13:57	P08	SP	
2.	---					
3.	---					
4.	---					
5.	---					
6.	---					
7.	---					
8.	---					

Обращайтесь к разделу “Режим записи” на стр. 36.

**7** Выберите VPS/PDC в положение “Вкл” или “Выкл”, используя [▲ / ▼]. (См. стр. 52.)

(Продолжение)

Вступление

Подсоединения

Основные установки

**Запись**

Воспроизведение

Редактирование

Дополнительные установки

Прочее



## 8 Когда вся необходимая информация будет введена, нажмите [ENTER].

Ваша настройка программы сохранена.

- Чтобы настроить другую программу, повторите шаги с 2 по 8.
- Для выхода нажмите [TIMER PROG.].
- Если происходит наложение времен записи двух или более программ, отображается сообщение “Наложение” и номера программ, которые накладываются. (См. стр. 51-53.)

## 9 Нажмите [I/O ON/STANDBY].

На передней дисплейной панели появится пиктограмма , а аппарат войдет в режим ожидания записи по таймеру.



- Когда включено питание, запись по таймеру не будет работать.
- Когда питание включено, зарегистрированные для записи программы в записи по таймеру автоматически очистятся после достижения времени и даты окончания.

**Для остановки записи по таймеру в процессе выполнения нажмите [STOP ■] на передней панели аппарата. [STOP ■] на пульте дистанционного управления не функционирует.**

### Примечания

- Если Вы не установили часы, в пункте 1 вместо списка программирования по таймеру появится окно установки часов. В этом случае нажмите [ENTER]. Затем продолжите с пункта 4 в разделе “Ручная настройка часов” на стр. 33 перед выполнением программирования записи по таймеру.
- Нажмите [◀ / ▶], чтобы переместить курсор к списку программирования по таймеру.

## Проверка, отмена или исправление программной информации о записи по таймеру

В следующем примере программа записи по таймеру № 5 накладывается на программы № 1 и № 6. В этом случае для устранения наложения Вам следует исправить время программ.

Программирование таймера						
Дата	Начало	Конец	КАН.	Реж	VPS PDC	
1. 01/01	12:00	13:00	AV3	XP	Вкл	
2. ---						
3. ---						
4. ---						Наложение No.1 6
5. 01/01	12:30	14:00	P02	SP	Выкл	
6. 01/01	13:45	21:00	P12	SEP	Выкл	
7. ---						
8. ---						

- 1) Нажмите [I/O ON/STANDBY] так, чтобы пиктограмма  исчезла с передней дисплейной панели.
- 2) Нажмите [TIMER PROG.].  
Появится список программирования по таймеру.
- 3) Убедитесь, что информация в списке отредактирована.
- 4) Чтобы очистить программирование по таймеру, выберите нужную программу, используя [▲ / ▼], а затем нажмите [CLEAR].

### Чтобы исправить программирование по таймеру

- 1) Выберите нужную программу, используя [▲ / ▼], а затем нажмите [ENTER].
- 2) Внесите изменения в программу по таймера, используя [▲ / ▼ / ◀ / ▶].
- 3) Нажмите [ENTER] еще раз.

- 5) Нажмите [TIMER PROG.], чтобы выйти.
- 6) Нажмите [I/O ON/STANDBY], чтобы вернуться в режим ожидания записи по таймеру.

### Примечание

- Во время выполнения записи по таймеру такая программа выделена красным. В этом случае Вы не можете выбрать никакие другие программы.

## Если программа записи по таймеру завершена неправильно

В списке программирования по таймеру появился номер ошибки.

Программирование таймера						
Дата	Начало	Конец	КАН.	Реж	VPS PDC	
* 01/01	12:57	13:57	P08	E22	Вкл	
2. ---						
3. ---						
4. ---						
5. ---						
6. ---						
7. ---						
8. ---						

Программа с ошибкой будет показана серым, отмечена звездочкой, и ей будет присвоен номер ошибки.

Номера ошибок указывают:

- E1–E22, E37–E39: Ошибка записи
  - E23–E24: Не пригодный для записи диск
  - E25:
    - Запрещенная для копирования программа
    - Невозможно выполнить запись из-за того, что принимается сигнал NTSC/PAL-60.
  - E26–E28: Запрещенная для копирования программа
  - E29: Защищенный диск
  - E30: Заполненный диск
  - E31: Уже записано 99 заголовков (Режим Video)
  - E32: Уже записано 99 заголовков (Режим VR)
  - E33: Уже записано 999 глав
  - E34: Нет места для информации об управлении
  - E35: Заполнена PCA (Зона калибровки мощности)
  - E36: Уже заверченный в формате Video диск
  - E40:
    - Имеется несколько незаписанных фрагментов в связи с наложением программ для записи по таймеру.
    - Запись не началась со времени начала.
  - E41: Сбой питания
  - E42: Нет диска
- Программа с ошибкой будет удалена, как только Вы проверите ошибку в списке программ, или как только Вы отмените режим ожидания записи по таймеру и введете ее еще раз.

Нажмите [CLEAR], чтобы удалить выбранную программу.

Вступление

Подсоединения

Основные установки

Запись

Воспроизведение

Редактирование

Дополнительные установки

Прочее





### VPS (система программирования видео)/PDC (управление показом программы)

Система программирования видео (VPS) или управление показом программ (PDC) обеспечивают, чтобы телевизионные программы, запрограммированные Вами для записи по таймеру, записывались точно с начала до конца, даже если реальное время вещания отличается от объявленного времени из-за задержки начала или увеличения длительности программы.

Более того, если программа прерывается, запись также автоматически прервется и восстановится, когда программа начнется снова.

Если сигнал VPS/PDC пропадает из-за слабого сигнала вещания, или если вещательная станция не передает регулярный сигнал VPS/PDC, запись по таймеру выполняется в нормальном режиме (без VPS/PDC), даже если программирование выполнено для VPS/PDC. Если время начала таймера записи VPS/PDC находится между 0:00 и 3:59 определенного дня, функция VPS/PDC будет работать с 20:00 предыдущего дня до 4:00 следующего дня. Если время начала таймера записи VPS/PDC находится между 4:00 и 23:59 определенного дня, функция VPS/PDC будет работать с 0:00 определенного дня до 4:00 следующего дня. Это означает, что если соответствующая программа передается в пределах этого промежутка времени, то она записывается правильно. Если таймер запрограммирован неправильно, неправильная установка таймера остается эффективной до тех пор, пока Вы не отмените ее. Чтобы отменить неправильную установку таймера, обращайтесь к разделу "Проверка, отмена или исправление программной информации о записи по таймеру" на стр. 51.

### Советы по записи по таймеру

- Если происходит сбой питания или аппарат отсоединяется от сети больше, чем на 30 секунд, настройки часов и все настройки таймеров будут утеряны.
- Если в лотке для дисков нет диска или установлен непригодный для записи диск, будет мигать пиктограмма , и запись по таймеру не будет выполнена. Загрузите записываемый диск.
- Когда все записи по таймеру будут завершены, мигает пиктограмма . Чтобы воспроизвести или извлечь записанный диск, нажмите [I/O ON/STANDBY], а затем нажмите [PLAY ►] или [OPEN/CLOSE ▲].
- Во время записи по таймеру или в режиме ожидания записи по таймеру (на передней дисплейной панели появляется пиктограмма , никакие операции на аппарате недоступны. Чтобы обеспечить возможность выполнения операций, отмените запись по таймеру или режим ожидания записи по таймеру (пиктограмма исчезнет ).
- Чтобы отменить режим ожидания записи по таймеру, нажмите [I/O ON/STANDBY].
- Если времена начала и окончания совпадают, длительность записи будет установлена на 24 часа. Если место на диске будет заполнено во время записи, аппарат выключится самостоятельно.
- Если происходит наложение двух или более программ, отображается сообщение "Наложение" и номер программ, которые накладываются.
- Если время начала раньше, а время окончания позднее текущего времени, запись начнется немедленно после того, как Вы выключите питание.

#### ■ Преимущество при наложении установок

Если происходит наложение программ записи по таймеру, аппарат осуществляет запись программ согласно преимуществу.

#### ■ Если совпадает время начала:

- Установленная первой программа записи по таймеру (PROG. 1) имеет преимущество.

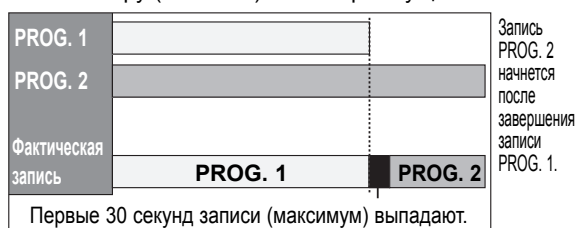

#### ■ Если программирование выполнено в конце программы (PROG. 1), записываемой в настоящее время:

- Установленная первой программа записи по таймеру (PROG. 2) имеет преимущество. PROG. 3 записываться не будет.

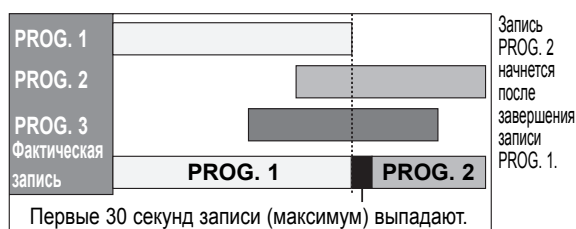

### ■ Если происходит частичное наложение времени записи:

- Программа записи по таймеру с более ранним временем начала (PROG. 2) имеет преимущество. PROG. 1 начнется после завершения записи PROG. 2.

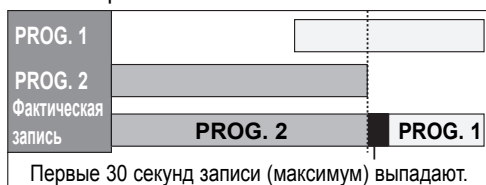

### ■ Если происходит полное наложение времени записи:

- Самая короткая программа записи по таймеру (PROG. 1) не записывается.

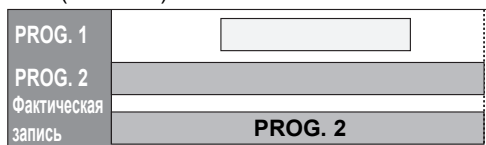

### ■ Примечание относительно записи DVD

- Если происходит наложение времени записи двух программ, или время окончания программы и время начала другой программы совпадают, первый 30 секунд (максимум) следующей программы обрезаются.

### ■ Если время окончания записываемой в настоящее время программы и время начала следующей программы совпадают:

- Если PROG. 1 является записанной диск DVD программой, начало PROG. 2 может быть обрезано.

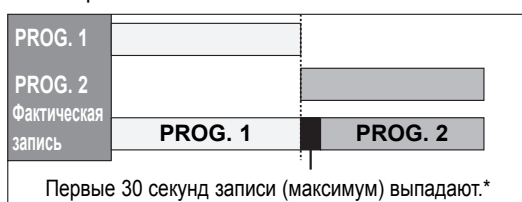

\* Если время обрезания превышает 1 минуту, в списке программирования по таймеру появится номер ошибки "E40".

## Спутниковый канал

Вы можете настроить аппарат, чтобы он начинал запись вне зависимости от обнаружения управляющего сигнала Scart с внешнего тюнера.

Подготовка для записи по таймеру по спутниковой линии связи:

### [Подготовка Вашей телевизионной приставки]

- Внешний тюнер должен быть оснащен функцией таймера определенного вида. При помощи функции таймера тюнера настройте его на включение, когда наступит время, в которое Вы хотите начать запись, и на выключение, когда наступит время, в которое Вы хотите закончить запись. (Относительно того, как настроить таймер, обращайтесь к руководству тюнера.)
- Когда Вы закончите настройку, убедитесь, что питание телевизионной приставки выключено.

### [Подготовка этого аппарата]

- Заранее убедитесь в том, что выбран нужный режим записи.



1) Нажмите [SETUP].

2) Выберите "Запись", используя [▲ / ▼], затем нажмите [ENTER].

3) Выберите "Линия спут. св.", используя [▲ / ▼], а затем нажмите [ENTER].

Появится окно выбора спутниковой линии связи.

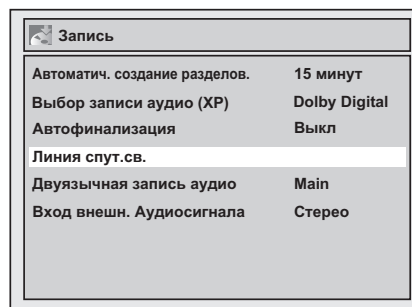

Запись по таймеру (продолжение)

4) При выделенных времени начала и режиме записи нажмите [ENTER].

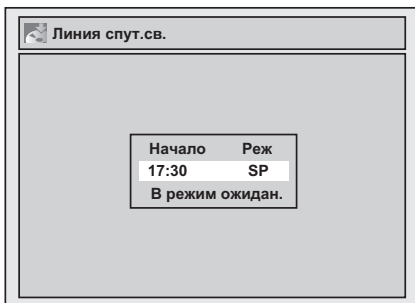

5) Установите нужное время записи, используя [▲ / ▼ / ◀ / ▶].

- Измените величину для часа, используя [▲ / ▼], а затем подтвердите с помощью [▶].
- Измените величину для минуты, используя [▲ / ▼], а затем подтвердите с помощью [▶].
- Значение часа можно выбрать в диапазоне между 0K23.
- Если Вы хотите вернуться влево, нажмите [◀].

6) Выберите нужный режим записи, используя [▲ / ▼], а затем нажмите [ENTER].

Относительно подробностей см. стр. 36.

7) При выделенном сообщении "В режим ожидан.", нажмите [ENTER] еще раз.

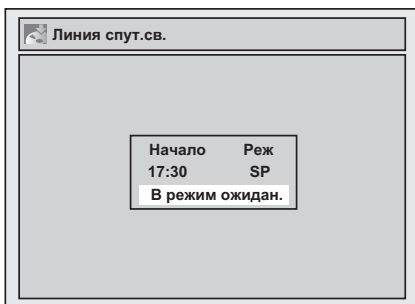

Через секунду аппарат автоматически выключится, так как он переходит в режим ожидания спутникового канала.

- Пока не наступит время, установленное Вами в "Начало", часы автоматически появятся на передней дисплейной панели.
- На передней дисплейной панели при наступлении времени начала появится индикация "sat".



Чтобы отменить функцию спутникового канала во время режима ожидания спутникового канала:

Нажмите [I/O ON/STANDBY], чтобы включить аппарат.

Чтобы отменить функцию спутникового канала во время работы записи по таймеру спутникового канала:

Нажмите [STOP ■] на передней панели аппарата.

Примечания

- Если Вы не установили часы, в пункте 3 появится окно установки часов. В этом случае нажмите [ENTER]. Затем продолжите с пункта 4 в разделе "Ручная настройка часов" на стр. 33 перед выполнением программирования по таймеру.
- На этом аппарате Вы не можете задать время окончания для записи по таймеру спутникового канала.
- Записываемое изображение будет искажено, если во время записи по таймеру спутникового канала будет обнаружен сигнал защиты от копирования.
- Обычная запись по таймеру имеет приоритет в случае:

	Пример 1
Таймер записи спутникового канала	
Фактическая запись	

	Пример 2
Таймер записи спутникового канала	
Фактическая запись	

	Пример 3
Таймер записи спутникового канала	
Фактическая запись	

# Настройки для внешнего оборудования

## Подсоединение внешнего оборудования

DVD-RW VIDEO | DVD-RW VR | DVD-R

Подсоедините внешнее оборудование, используя входные разъемы AV1, AV2, AV3 (задний) или AV4 (передний). Однако для разъема AV4 в зависимости от подсоединенных устройств Вы должны выбрать вход S-VIDEO или входной разъем VIDEO.

Для этого подсоединения используйте имеющиеся в продаже кабели Scart, S-Video или видео кабель и аудио кабель.



**1** В режиме остановки нажмите [SETUP].

**2** Выберите “Необходимая настройка”, используя [▲ / ▼], затем нажмите [ENTER].

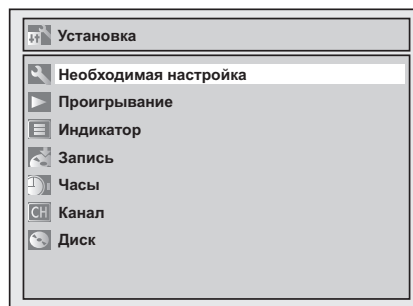

Появится меню необходимой настройки.

**3** Выберите “Выбрать видео”, используя [▲ / ▼], а затем нажмите [ENTER].

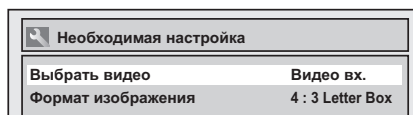

**4** Выберите тип используемого входного разъема, используя [▲ / ▼], а затем нажмите [ENTER].

<Например, AV4 (передн.)>

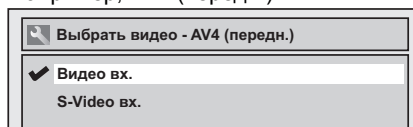

- Если Вы хотите использовать входной разъем VIDEO (комбинированный), выберите “Видео вх.”.
- Если Вы хотите использовать входной разъем S-VIDEO, выберите “S-Video вх.”.

**5** Чтобы выйти, нажмите [SETUP].

## Запись с внешнего оборудования

DVD-RW VIDEO | DVD-RW VR | DVD-R

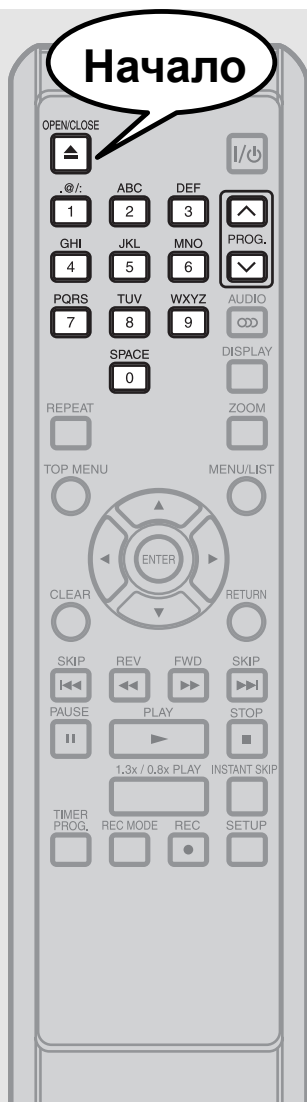

Перед выполнением записи с внешнего оборудования см. стр. 25 относительно инструкций по подсоединению.

**1** Включите телевизор и аппарат и выберите вход телевизора, к которому подсоединен аппарат.

**2** Нажмите [OPEN/CLOSE ▲], чтобы открыть лоток для дисков, а затем поместите диск для выполнения на нем записи.

**3** Нажмите [OPEN/CLOSE ▲], чтобы закрыть лоток для дисков.

Для завершения этой операции может потребоваться некоторое время.

**4** Выберите входной разъем, к которому подсоединено внешнее оборудование (AV1, AV2, AV3 или AV4), используя [PROG. ▲/▼] или [кнопки с цифрами].

- Чтобы использовать входные разъемы на задней панели аппарата, выберите положение "AV1", "AV2" и "AV3", нажимая [0], [0], [1] или [0], [0], [2] или [0], [0], [3] на пульте дистанционного управления, или используя [PROG. ▲/▼].
- Чтобы использовать входные разъемы на передней панели этого аппарата, выберите положение "AV4", нажав [0], [0], [4] на пульте дистанционного управления, или используя [PROG. ▲/▼].

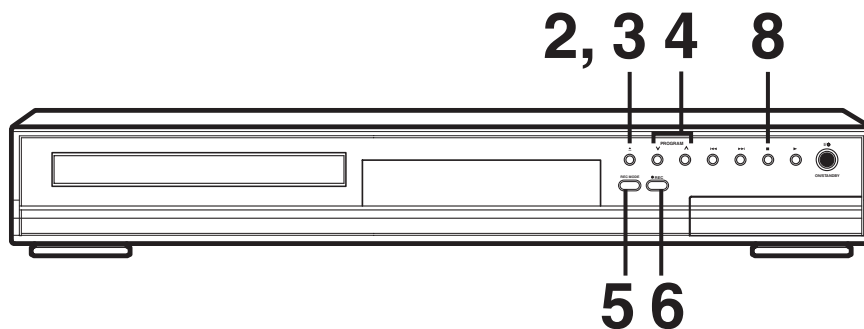





**5** Выберите режим записи, используя [REC MODE]. (См. стр. 36.)

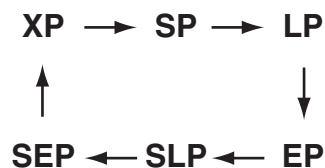

**6** Чтобы начать запись, нажмите [●REC] на аппарате.

**7** Нажмите кнопку PLAY на внешнем записывающем компоненте.

**8** Чтобы остановить запись, нажмите [■STOP] на передней панели аппарата.

Для завершения этой операции может потребоваться некоторое время.

#### Примечание

- Если во время записи обнаруживается сигнал, отличный от PAL (например, NTSC), запись приостанавливается.
- Если вы хотите следить за записываемой программой, убедитесь в том, что спутниковый модуль (в случае подключения к AV2) выключен.

# Установка защиты диска

DVD-RW VR



Чтобы предотвратить случайное выполнение повторной записи, редактирования или удаления записей, Вы можете защитить их, используя меню установок.

**1** Загрузите записываемый диск.  
В режиме остановки, нажмите [SETUP].

**2** Выберите “Диск”, используя [▲ / ▼], затем нажмите [ENTER].  
Появится меню диска.

**3** Выберите “Диск защищен Выкл ➔ Вкл”, используя [▲ / ▼], а затем нажмите [ENTER].

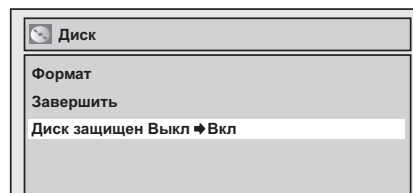

Появится окно подтверждения.

**4** Выберите “Да”, используя [▲ / ▼], затем нажмите [ENTER].  
Диск защищен.

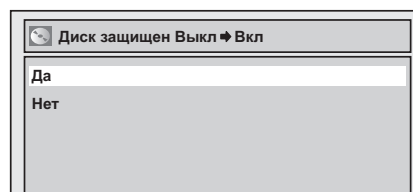

**Примечания**

- Настройка защиты диска доступна только, когда загружен диск, записанный в режиме VR.
- Вы можете выбрать только “Диск защищен Вкл ➔ Выкл”, когда загружен защищенный диск.

**Чтобы отменить защиту диска:**

- Выберите “Диск защищен Вкл ➔ Выкл” в пункте 3, а затем выберите “Да”.
- Если Вы загрузите диск, защищенный с помощью этого аппарата, вместо сообщения “Выкл ➔ Вкл” появится сообщение “Диск защищен Вкл ➔ Выкл”.

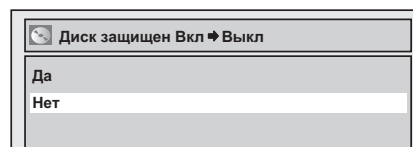

# Завершение дисков

DVD-RW VIDEO | DVD-RW VR | DVD-R



Чтобы воспроизводить диски на других проигрывателях, Вам потребуется завершить диски. Завершение может занять от нескольких минут до часа. (Для диска, записанного в режиме Video, может потребоваться до 15 минут. Для диска, записанного в режиме VR, может потребоваться до 60 минут.) Меньший по длительности период записи на диске потребует большего периода времени для завершения. Во время выполнения операции завершения не отсоединяйте сетевой кабель от сети.

- 1** Перед началом операции завершения загрузите пригодный для записи диск. В режиме остановки, нажмите [SETUP].
- 2** Выберите “Диск”, используя [▲ / ▼], затем нажмите [ENTER].  
Появится меню диска.
- 3** Выберите “Завершить”, используя [▲ / ▼], а затем нажмите [ENTER].

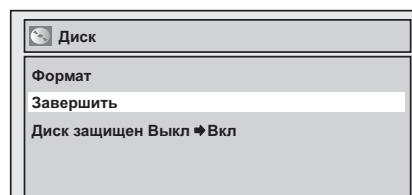

Появится окно подтверждения.

(Продолжение)



## 4

Выберите “Да”, используя [▲ / ▼], затем нажмите [ENTER].

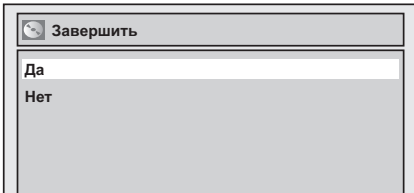

Начнется выполнение процесса завершения.

---

## 5

Процесс завершения закончен.

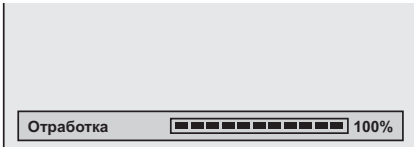

**Чтобы отменить завершение (только DVD-RW):**

- После выполнения действий пункта 4 нажмите [STOP ■]. Выберите “Да”, используя [◀ / ▶], а затем нажмите [ENTER]. Операция завершения отменяется, и аппарат переключается в режим остановки.
- Если при нажатии [STOP ■] появляется сообщение , Вы не сможете отменить процесс завершения, так как процесс завершения уже достиг критической точки выполнения.
- Если выбрано “Нет”, и нажимается [ENTER] или [RETURN], процесс завершения продолжается.
- Вы не можете отменить процесс завершения диска DVD-R, как только он был начат.

**Примечания**

- Завершение диска в режиме Video автоматически создает меню заголовков.
- Вы можете использовать аппарат для записи или редактирования диска, записанного в режиме VR, даже после того, как было выполнено его завершение. После того, как Вы выполнили процесс завершения диска, записанного в режиме Video, Вы не сможете редактировать или записывать что-либо еще на этот диск.
- Если Вы загрузите диск DVD-RW, завершённый с помощью данного аппарата, вместо сообщения “Завершить” появится сообщение “Отмена завершения” в пункте 3.
- Чтобы аннулировать завершение диска, выберите “Отмена завершения”.
- НЕ отключайте питание во время выполнения операции завершения. Это может привести к неисправности.

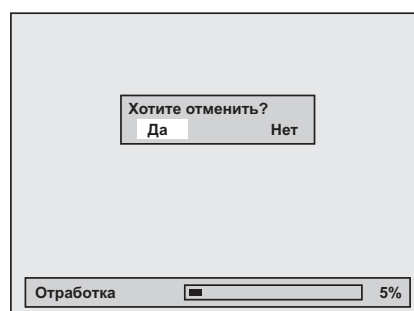

**Для завершения этой операции может потребоваться некоторое время.**

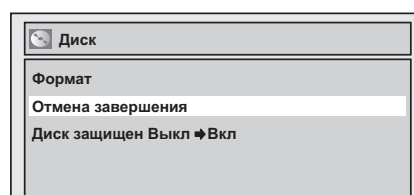

## Автоматическое завершение

DVD-RW VIDEO DVD-R



Вы можете выполнять процесс завершения дисков автоматически после того, как на диске закончится свободное место, если Вы установите это в меню установки.

**1** В режиме остановки, нажмите [SETUP].

**2** Выберите “Запись”, используя [▲ / ▼], затем нажмите [ENTER].  
Появится меню записи.

**3** Выберите “Автофинализация”, используя [▲ / ▼], а затем нажмите [ENTER].

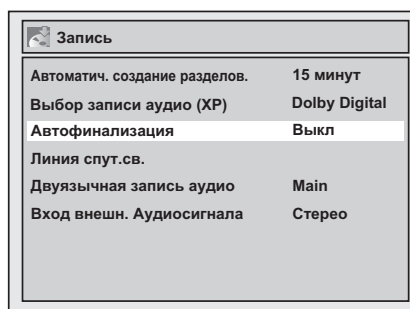

Появится меню автоматического завершения.

**4** Выберите “Вкл”, используя [▲ / ▼], затем нажмите [ENTER].  
Ваша настройка будет активизирована.

**5** Чтобы выйти, нажмите [SETUP].

### Примечание

- Для дисков, отформатированных в режиме VR, функция автоматического завершения недоступна.

Вступление

Подсоединения

Основные установки

Запись

Воспроизведение

Редактирование

Дополнительные установки

Прочее

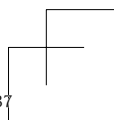
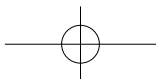
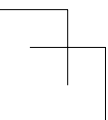
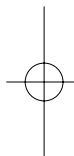
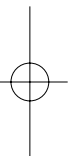
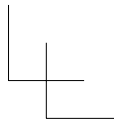
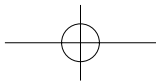
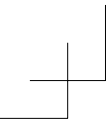

## Обозначения в этом разделе

Следующие пиктограммы показывают пригодные для воспроизведения диски для каждой функции, описанной в этом разделе.

**DVD-RW VIDEO** : Диск DVD-RW режим Video

**DVD-RW VR** : Диск DVD-RW режим VR

**DVD-VIDEO** : Диск DVD-Video

**DVD-R** : Диск DVD-R

**CD** : Аудио CD

**MP3** : Диски CD-R/RW с файлами MP3

**JPEG** : Диски CD-R/RW с файлами JPEG

**VCD** : Video CD

**VCD PBC OFF** : Video CD без PBC

**DivX®** : Диски DVD-R/RW и CD-R/RW с файлами DivX®

Большинство инструкций основаны на управлении с помощью пульта дистанционного управления, если не указано иное. Вы можете использовать кнопки на пульте дистанционного управления, а также кнопки на основном аппарате, если они имеют подобные функции.

# Воспроизведение

Воспроизводите Ваши любимые записи.

- **Основное воспроизведение**
- **Дальнейшее воспроизведение**
- **Специальное воспроизведение**
- **Выбор формата аудио и видео**

# Основное воспроизведение

## Воспроизведение DVD-RW/DVD-R

DVD-RW VR | DVD-RW VIDEO | DVD-R



**1** Нажмите [I/O ON/STANDBY], чтобы включить аппарат.  
Включите телевизор, и убедитесь в том, что выбран вход, к которому подсоединен аппарат.

**2** Нажмите [OPEN/CLOSE ▲], чтобы открыть лоток для дисков.

**3** Поместите диск в лоток для дисков стороной с этикеткой, обращенной вверх. Обязательно правильно расположите диск в направляющей диска в лотке.



**4** Нажмите [OPEN/CLOSE ▲], чтобы закрыть лоток для дисков.

Для завершения этой операции может потребоваться некоторое время.





## 5 Нажмите [TOP MENU], чтобы отобразить меню заголовков.

Вы можете выполнять переход между списками “Оригинал” и “Список для воспроизведения” в режиме VR, используя [MENU/LIST].

<Режим Video>

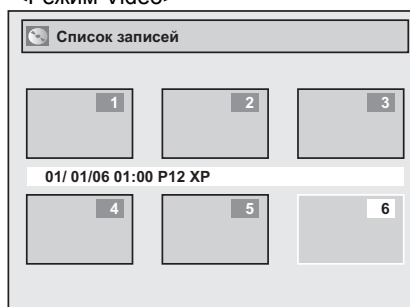

<Режим VR>



↕ [MENU/LIST]

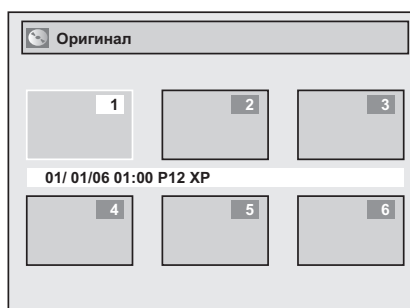

Нажмите [TOP MENU], чтобы возобновить воспроизведение.

Чтобы выйти из меню заголовков, нажмите [STOP ■] или [RETURN].

(Продолжение)



**6** Выберите нужный заголовок, используя [▲ / ▼ / ◀ / ▶], а затем нажмите [ENTER].



Появится всплывающее окно.

**7** Выберите “Воспр.”, используя [▲ / ▼], а затем нажмите [ENTER]. Начнется воспроизведение.

**8** Нажмите [STOP ■], чтобы остановить воспроизведение. Чтобы извлечь диск, нажмите [OPEN/CLOSE ▲], чтобы открыть лоток для дисков, а затем удалите диск. Нажмите [OPEN/CLOSE ▲], чтобы закрыть лоток для дисков перед выключением аппарата.

**Примечания**

- Для уже завершенных дисков DVD-R (Режим Video) и DVD RW (Режим Video) вместо уменьшенных изображений будет отображаться список заголовков.
- Если Вы загрузите диск DVD-RW, записанный в режиме VR и имеющий список воспроизведения, этот список воспроизведения будет отображен на экране.
- Вы можете возобновлять воспроизведение с того места, на котором воспроизведение диска было остановлено (Возобновление воспроизведения). Относительно подробностей см. стр. 74.
- Вы можете также начать воспроизведение, нажав [PLAY ▶] вместо [ENTER] в пункте 6.
- Воспроизведение некоторых дисков может начинаться автоматически.

Меню записей				
1	22/01/06	12:55	P10	XP
2	30/01/06	11:00	P8	XP
3	10/02/06	13:00	P10	LP
4	28/02/06	11:00	P6	LP
5	28/02/06	10:00	P8	EP