

HYUNDAI

H-1411

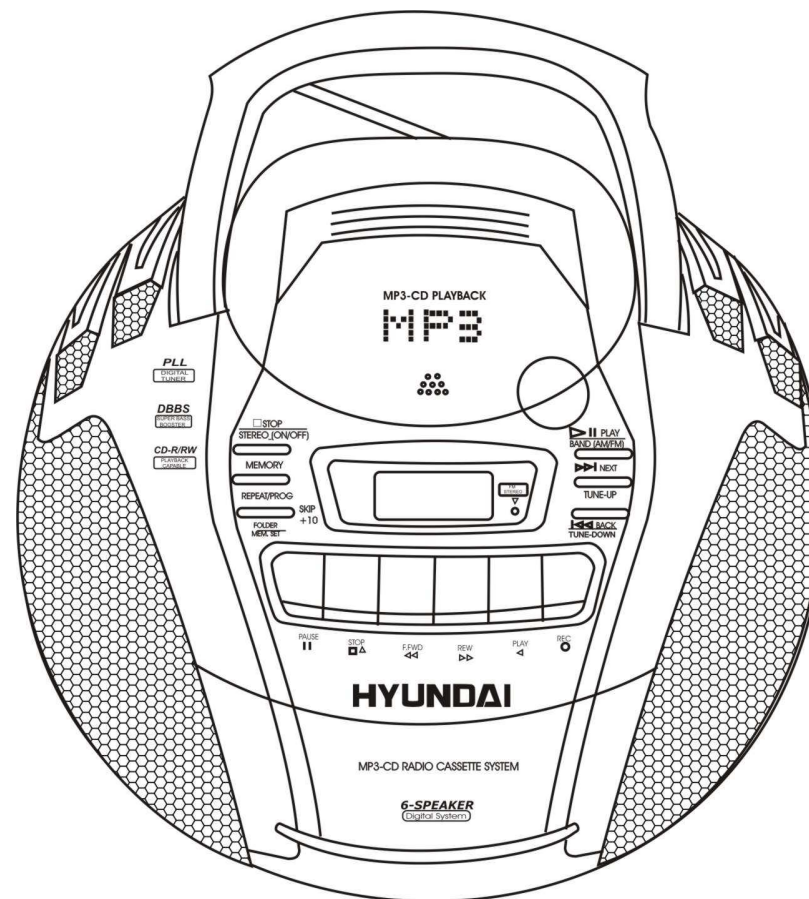

**PORTABLE STEREO RADIO
CASSETTE RECORDER with CD/MP3**
Instruction manual

**КАССЕТНАЯ СТЕРЕО МАГНИТОЛА
С CD/MP3**
Инструкция по эксплуатации

Описание

1. Телескопическая антенна
2. Жидкокристаллический дисплей
3. Ручка
4. Крышка отсека для компакт-диска
5. Ручка открытия крышки отсека для компакт-диска
6. Крышка отсека для батарей (на задней панели)
7. Левые верхние динамики
8. Кнопка CD PLAY/BAND (AM/FM)
9. Кнопка CD NEXT/TUNE UP
10. Кнопка CD BACK/TUNE DOWN
11. Левый основной динамик
12. Кнопка RECORD
13. Кнопка PLAY
14. Кнопка REWIND
15. Кнопка FAST FORWARD
16. Кнопка STOP
17. Крышка отсека для кассет
18. Кнопка PAUSE
19. Правый основной динамик
20. Кнопка перемотки «+10» на 10 композиций вперед/ выбор папки/память
21. Кнопка MEMORY/REPEAT/ PROG
22. Кнопка CD STOP/STEREO (ВКЛ/ВЫКЛ)
23. Регулятор громкости
24. Правые верхние динамики
25. Разъем для подключения наушников
26. Переключатель режимов работы (Выкл/Радио/CD(MP3))
27. Переключатель Dynamic Bass Boost
28. Индикатор FM Stereo

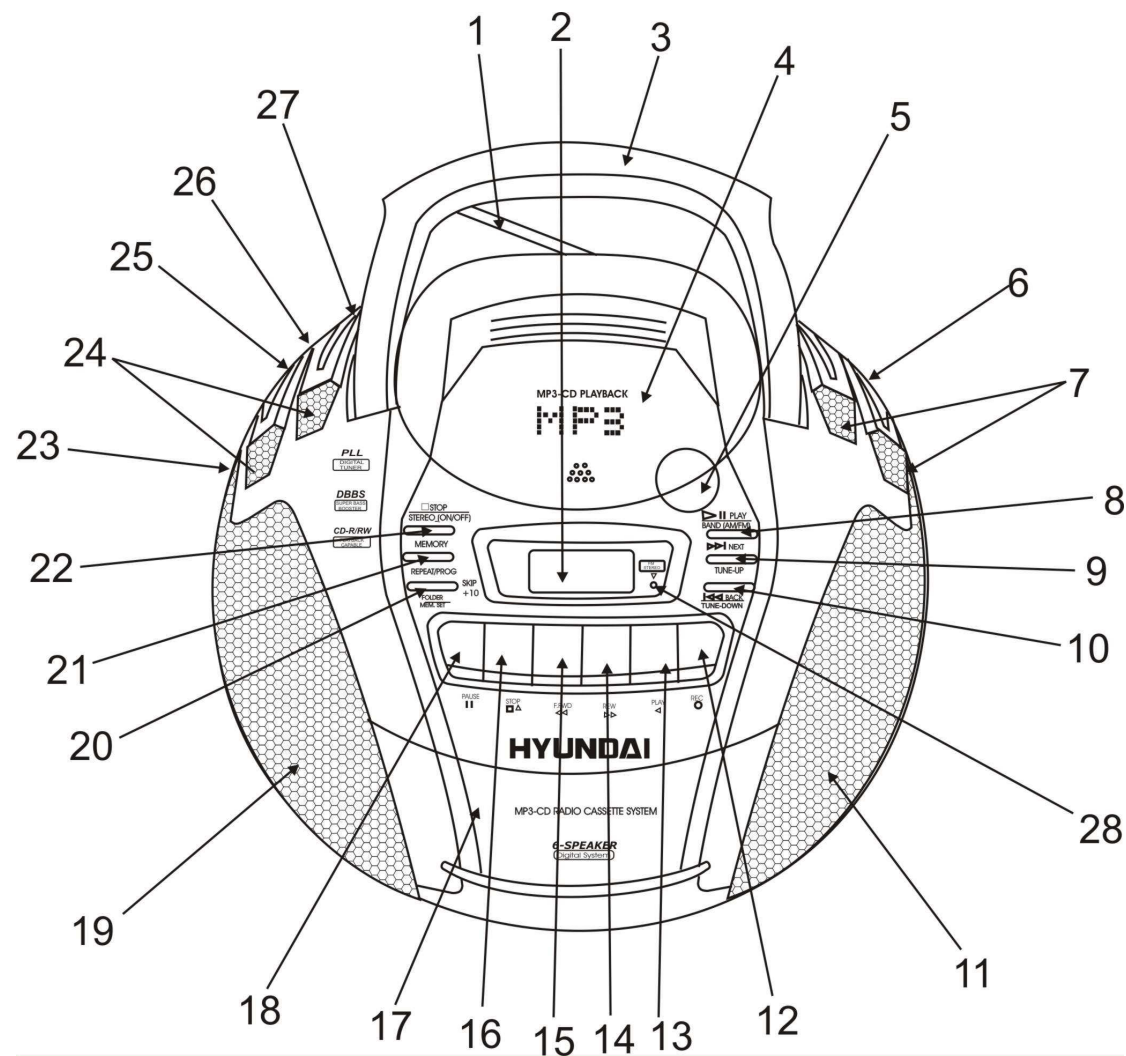

Меры безопасности

- **ВНИМАНИЕ:** В руководстве присутствуют важные указания по эксплуатации и уходу. Сохраните руководство по эксплуатации для последующего использования.
- **ВЫСОКОЕ НАПРЯЖЕНИЕ:** В приборе находятся оголенные провода высокого напряжения. Напряжение внутри прибора достаточно высокое, чтобы вызвать удар электрическим током.
- **ПРЕДУПРЕЖДЕНИЕ:** Во избежание удара электрическим током не открывайте заднюю панель. Доверяйте ремонт только квалифицированным специалистам.

Источники питания

Работа от батарей

- Откройте крышку отсека для батарей.
- Вставьте 6 батарей типа UM-2 или LR14, соблюдая полярность, иначе прибор не будет работать.
- Закройте крышку отсека для батарей.

Питание от сети переменного тока

- Перед первым использованием прибора проверьте, соответствует ли электропитание Вашего прибора, указанное в таблице с техническими характеристиками, электропитанию в Вашей локальной сети.
- Электрошнур находится в отсеке для батарей.
- Вставьте вилку электрошнура в розетку.

ВНИМАНИЕ:

- Если прибор работает только от сети питания или не будет использоваться более четырех недель, удалите, пожалуйста, батареи. Невыполнение этого требования может привести к повреждению прибора.
- Всегда отключайте прибор от сети питания, если он не будет эксплуатироваться долгое время.
- Помните, что питание прибора отключается, если переключатель режимов работы установлен в положение *tape*, и не нажата ни одна кнопка управления кассетой.

Подключение наушников

- Для частного прослушивания подключите к разъему для подключения наушников наушники с диаметром штекера 3,5 мм (на задней стенке).
- С помощью регулятора громкости установите желаемый уровень звука.
- При подключенных наушниках звук через динамики не воспроизводится.

Использование радиоприемника

- Установите переключатель режимов работы в положение RADIO.
- В режиме работы радиоприемника нажмите кнопку BAND для выбора диапазона радиоволн.
- Для автоматического поиска радиостанций нажмите кнопку NEXT/TUNE-UP или NEXT/TUNE-DOWN и отпустите ее. Тюнер автоматически настроится на радиостанцию с достаточно сильным сигналом.
- Чтобы настроиться на радиостанцию со слабым сигналом, последовательно нажимайте кнопку NEXT/TUNE-UP или NEXT/TUNE-DOWN, пока не добьетесь оптимального качества звучания.

ПРЕДУСТАНОВКА РАДИОСТАНЦИЙ

- Вы можете сохранить в памяти устройства до 12 радиостанций: 6 FM диапазона и 6 AM диапазона.
- В режиме работы радиоприемника выберите необходимую радиостанцию.
- Нажмите кнопку MEMORY, на дисплее загорится индикатор номера канала.
- Нажатием кнопки NEXT/TUNE-UP или BACK/TUNE-DOWN выберите желаемый номер канала.
- Нажмите кнопку MEMORY еще раз, чтобы подтвердить установку. На дисплее загорится частота предустановленной станции и ее номер.
- Повторите вышеуказанные шаги для предустановки остальных станций.

АНТЕННА

- Для достижения лучшего приема FM радиосигнала, вытяните телескопическую антенну, которая расположена на задней панели прибора.
- Для приема AM сигнала в приборе имеется встроенная антенна, для лучшего приема вращайте магнитолу в различных направлениях.

Fm и Fm stereo прием

- Установите переключатель диапазонов радиоволн в положение FM.

ВНИМАНИЕ: При слабом сигнале и посторонних шумах рекомендуется принимать программы в моно режиме.

- Для приема программ в стерео режиме нажмите кнопку STEREO ON/OFF, при этом должен загореться световой индикатор FM STEREO.

Использование магнитофона

- Кнопка RECORD - клавиша начала записи
- Кнопка PLAY - клавиша воспроизведения
- Кнопка FAST FORWARD - клавиша перемотки вперед
- Кнопка REWIND - клавиша перемотки назад
- Кнопка STOP/EJECT - клавиша остановки/открытия кассетного отсека
- Кнопка PAUSE - клавиша прерывания записи или воспроизведения

Воспроизведение

- Установите переключатель режимов работы в положение TAPE.
- Чтобы открыть кассетный отсек, нажмите кнопку STOP/EJECT.
- Вставьте кассету в кассетный отсек и аккуратно закройте его.
- Для начала воспроизведения нажмите кнопку PLAY.
- С помощью регулятора громкости установите желаемый уровень звука.

ПРИМЕЧАНИЕ:

- Для временного прерывания воспроизведения нажмите кнопку PAUSE.
- Для остановки воспроизведения нажмите кнопку STOP/EJECT. Нажмите эту клавишу еще раз для извлечения кассеты из кассетного отсека.
- При окончании воспроизведения все нажатые кнопки автоматически высвобождаются.
- Нажмите кнопку STOP, затем нажмите кнопки REWIND или FAST FORWARD для перемотки кассеты назад или вперед.

Запись

- Чтобы открыть кассетный отсек, нажмите кнопку STOP/EJECT.
- Вставьте чистую кассету лентой вверх в отсек для кассет.
- Закройте дверцу кассетного отсека.
- Убедитесь, что кассета правильно вставлена в отсек.
- Теперь устройство готово к записи с радио или CD диска.

Запись с радиоприемника

- Установите переключатель режимов работы в позицию RADIO.
- Установите переключатель диапазонов радиоволн на диапазон вещания выбранной Вами радиостанции. Настройтесь на волну выбранной Вами радиостанции.
- Для начала записи одновременно нажмите кнопки RECORD и PLAY.

Запись с CD

- Установите переключатель режимов работы в положение CD.
- Для начала записи одновременно нажмите кнопки PLAY и RECORD кассетного отсека.
- Нажмите кнопку PAUSE.
- Включите компакт-диск проигрыватель, установите композицию, которую Вы желаете записать на кассету.
- Для начала записи нажмите кнопку PAUSE.

Вставка и извлечение дисков

- При открытии дверцы отсека для дисков убедитесь, что диск полностью перестал вращаться. Нажмите кнопку STOP для остановки вращения диска.
- Поставьте диск в отсек цветной стороной вверх. Нажмите на центральную часть диска, чтобы зафиксировать его.
- Закройте крышку отсека для диска.
- Диск готов к воспроизведению.
- Чтобы вынуть диск, проделайте те же шаги: откройте крышку отсека для дисков, вставьте палец в отверстие посередине диска, остальными пальцами возьмите его за края и потяните вверх.
- Внимание: всегда берите диск за края, чтобы избежать повреждения и загрязнения записываемой стороны диска. Если это произошло, протрите поверхность диска мягкой тканью.

Внимание:

Всегда опускайте ручку прибора перед открытием крышки отсека для дисков.

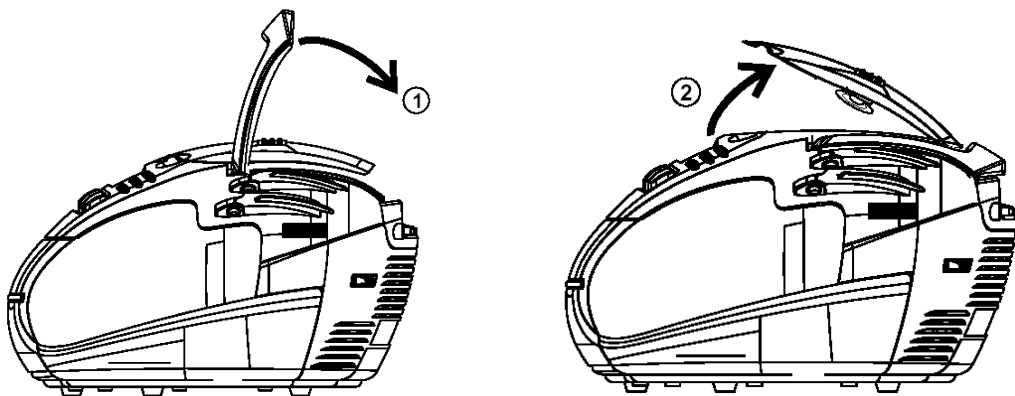

Использование CD проигрывателя

- Установите переключатель режимов работы в положение CD (MP3).
- Вставьте компакт-диск в отсек и, нажав на дверцу, закройте ее.
- Через несколько секунд на дисплее высветится общее количество композиций, находящихся на этом компакт диске.

Режим воспроизведения/временной остановки

- Для начала воспроизведения нажмите кнопку PLAY/PAUSE, на дисплее отобразится номер первой композиции.
- Для временного прерывания прослушивания нажмите еще раз на кнопку PLAY/PAUSE, номер композиции на цифровом дисплее начнет мерцать.
- Чтобы остановить воспроизведение, нажмите кнопку STOP/STEREO (ВКЛ/ВЫКЛ).

Режим перехода и поиска композиций

- Если Вы желаете прослушать следующую композицию, нажмите один раз на кнопку CD NEXT/TUNE-UP. Для поиска нужной композиции, удерживая кнопку CD NEXT/TUNE-UP нажатой, Вы можете прослушивать следующие композиции в ускоренном темпе. Отпустите кнопку CD NEXT/TUNE-UP для возвращения в нормальный режим работы.
- Для прослушивания предыдущей композиции нажмите один раз на кнопку CD BACK/TUNE-DOWN. Для перехода к уже прослушанной композиции в ускоренном темпе, нажмите и удерживайте кнопку CD BACK/TUNE-DOWN. Для возвращения в нормальный режим работы отпустите кнопку CD BACK/TUNE-DOWN.

Режим повторного воспроизведения

- Для повторного воспроизведения прослушанной композиции, нажмите один раз на кнопку MEMORY/REPEAT/ PROG.
- Для повторного прослушивания всех композиций на диске, нажмите на кнопку MEMORY/REPEAT/ PROG дважды.
- Для отмены повторного воспроизведения, нажимайте кнопку MEMORY/REPEAT/ PROG.

Режим программирования порядка воспроизведения композиций

- Используя функцию программирования, Вы можете установить любую последовательность воспроизведения композиций. Вы можете задать воспроизведение до 20 разных композиций или одну любую композицию до 20 раз. Перед началом программирования, нажмите кнопку STOP/STEREO (ВКЛ/ВЫКЛ).
- Нажмите один раз на кнопку MEMORY/REPEAT/ PROG, на дисплее отобразится номер композиции.
- С помощью кнопок CD BACK/TUNE-DOWN И NEXT/TUNE-UP выберите желаемую композицию, на дисплее высветится номер данной композиции.
- Для запоминания выбранной композиции нажмите на кнопку MEMORY/REPEAT/ PROG еще раз.
- Для того, чтобы внести в память другие композиции, повторите вышеперечисленные действия.
- После программирования 20 (или меньше) композиций нажмите кнопку MEMORY/REPEAT/ PROG.
- На дисплее последовательно отобразятся номера запрограммированных песен.
- Для начала воспроизведения запрограммированных композиций нажмите кнопку PLAY.
- Чтобы остановить воспроизведение, нажмите кнопку STOP/STEREO (ВКЛ/ВЫКЛ).

ВНИМАНИЕ: Все запрограммированные в память композиции будут удалены при открытии отсека для компакт-дисков, выключении компакт-диск проигрывателя или питания магнитолы.

- Для удаления компакт диска из отсека, откройте крышку отсека для компакт-диска .
- Для выключения CD проигрывателя, переведите переключатель режимов работы в положение TAPE.

Использование MP3 проигрывателя

- Установите переключатель режимов работы в положение CD (MP3).
- Откройте отсек для компакт-диска. Вставьте MP3-диск в отсек и, нажав на дверцу, закройте ее.
- Диск начнет вращаться, определится количество записанных на нем треков. Воспроизведение начнется с первого трека. На дисплее отобразится номер первого трека.
- Во время воспроизведения трека нажимайте кнопки CD BACK/TUNE-DOWN И NEXT/TUNE-UP для перехода к предыдущему или следующему треку.
- На MP3 диске часто есть папки с файлами.
- Если на Вашем MP3 диске нет папок, Вы можете использовать кнопку перемотки "skip +10/folder", чтобы перейти на 10 треков вперед. Это полезно в случае, если на диске записано много файлов и Вам нужно найти определенный трек.
- Нажмите кнопку перемотки "skip +10/folder" несколько раз, пока Вы не найдете файл, номер которого близок к номеру нужного Вам трека. Затем нажмите кнопки "back" или "next" чтобы перейти на нужный Вам файл.

Примечание: данная функция применима только к дискам, на которых нет папок.

- Если на Вашем MP3 диске есть папки с треками, Вы можете выбрать папку для прослушивания с помощью кнопки перемотки "skip +10/folder".
- Каждый раз при нажатии кнопки "skip +10/folder" проигрыватель переходит на первый трек в следующей папке.

Примечание: данная функция применима только для MP3 дисков, на которых есть папки.

Примечание: Качественное звучание без помех и сбоев гарантируется только при воспроизведении лицензионных MP3 дисков.

Система улучшенного воспроизведения басов “Dynamic Bass Boost”

- Во время прослушивания радио, кассеты или компакт диска Вы можете регулировать низкие частоты.
- Для усиления звучания низких частот установите переключатель «Dynamic Bass Boost» в положение “ON” (Вкл.).

Чистка и уход

- Проверяйте батареи регулярно. Удалите батареи, если они разрядились, прибор не будет использоваться на протяжении продолжительного времени или работает от сети питания.
- Предохраняйте Ваш прибор от попадания влаги или воздействия высокой температуры.
- Если необходимо, протрите корпус прибора при помощи чуть влажной тряпочки, при этом убедитесь, что прибор отключен от сети питания.
- Для обеспечения нормальной бесперебойной работы Вашего прибора периодически очищайте магнитную головку и кабестан. Увлажните кусочек ваты изопропиловым спиртом или специальной жидкостью для чистки магнитных головок и осторожно протрите поверхность головок и кабестана. Не прикасайтесь к головкам металлическими предметами.



Защита кассет

- Во избежание случайного стирания записи удалите предохранители с кассеты.
- Вы не сможете нажать клавишу записи, если у кассеты удалены предохранители.
- Для записи на кассету, с которой были удалены предохранители, заклейте отверстия, оставшиеся на месте предохранителей, липкой лентой.

Защита компакт-диска

- Извлекая компакт-диск, держите его только за края. Не дотрагивайтесь до лазерной поверхности компакт-диска, т.к. Вы можете поцарапать его поверхность, что приведет к искажению звука или другим проблемам.

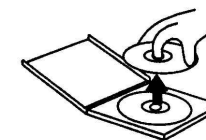

Технические характеристики

Электропитание	220 Вольт, 50 Герц
Мощность RMS	3,5 Ватт x 2
Вес нетто / брутто	2,75 кг / 3 кг
Размеры коробки (Д x Ш x В)	305 мм x 295 мм x 195 мм



АЯ 46