

HYUNDAI

H- CDM8062

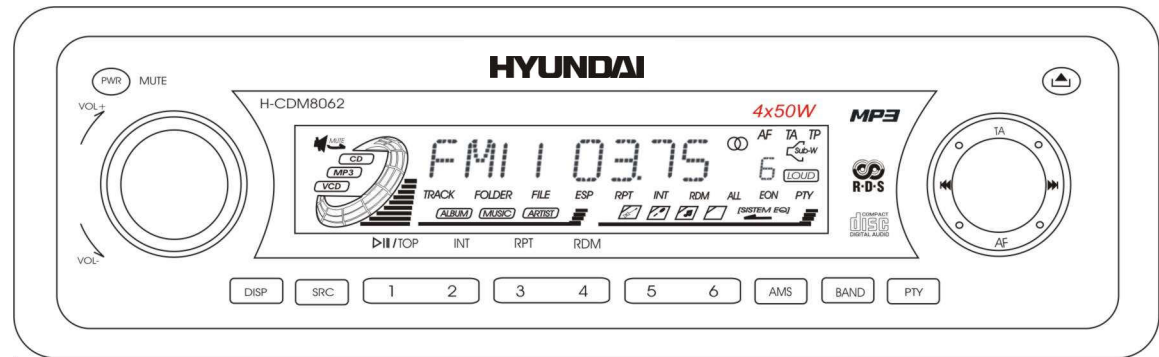

CD/MP3-RECEIVER
Instruction manual

CD/MP3-РЕСИВЕР
Руководство по эксплуатации

Уважаемый покупатель!

Благодарим Вас за покупку нашего изделия. Для обеспечения безопасности рекомендуется тщательно изучить настоящее руководство перед подключением, эксплуатацией и/или регулировкой изделия и сохранить руководство для использования в будущем.

Содержание

Содержание	23
Меры предосторожности	24
Установка / подключение	25
Органы управления панели.....	27
Маркировка кнопок.....	29
Функция меню.....	30
Воспроизведение MP3	34
Поиск MP3 по символам.....	35
Обзор MP3	36
RDS (Система радио данных).....	38
Система защиты от воров	41
Обращение с компакт-дисками.....	42
Чистка и уход	43
Комплектация.....	43
Руководство по устранению неисправностей	44
Технические характеристики.....	45

Меры предосторожности

Тщательно изучите настоящую инструкцию, чтобы ознакомиться с высококачественной аудиосистемой.

Используйте только в электрической цепи с постоянным током 12В.

При установке и подключении изделия отключите отрицательную клемму аккумулятора автомобиля.

При замене предохранителя убедитесь, что вы устанавливаете предохранитель с тем же номиналом. Используя предохранитель с повышенным значением тока, можно нанести значительные повреждения изделию.

Не пытайтесь разбирать изделие. Лазерные лучи, исходящие из блока оптической головки считывания информации с компакт-диска, опасны для глаз.

Убедитесь, что шпильки или другие посторонние предметы не попали внутрь изделия. Они могут вызвать сбой в работе или стать причиной опасности, такой как поражение электрическим током или лазерным лучом.

Если вы ставите автомобиль на стоянку на длительное время в жаркое или холодное время года, подождите, пока температура в автомобиле не станет нормальной, перед тем как включать изделие.

Устанавливайте уровень звука таким, чтобы слышать исходящие снаружи предупредительные сигналы (звуковые сигналы автомобилей и т.п.).

НЕ открывайте крышки и не проводите ремонт самостоятельно. Обратитесь к дилеру или квалифицированному персоналу

Убедитесь, что источник питания и антенна отключены во время грозы или в случае, если системой не пользуются в течение длительного времени.

Убедитесь, что источник питания отключен, если обнаружена неправильная работа системы, система издает необычные звуки, запах, выделяет дым или внутрь ее попала жидкость. Проведите квалифицированный технический осмотр системы.

НЕ устанавливайте слишком высокий уровень громкости, поскольку это блокирует внешние звуки, делая вождение опасным.

Остановите автомобиль перед выполнением сложных операций.

Установка / подключение

Сначала проведите электрические подключения, затем проверьте их правильность.

Установочное отверстие

Данное изделие может быть установлено в приборную панель, имеющую показанное ниже отверстие. Приборная панель должна иметь толщину 4,75 – 5,56 мм, чтобы быть способной поддерживать изделие.

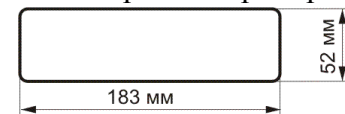

1. Вставьте установочную втулку в приборную панель и отогните установочные петли наружу при помощи отвертки. Убедитесь, что запорный рычаг (※) установлен на одном уровне с установочной втулкой (не выступает наружу).

2. Закрепите заднюю сторону изделия.

После закрепления установочных болтов и разъема питания зафиксируйте заднюю часть изделия в отсеке магнитолы в автомобиле при помощи резиновой прокладки.

3. Вставьте декоративную панель.

Когда вы готовы вставить переднюю панель, пожалуйста, проверьте ее направление. Если она перевернута, ее невозможно закрепить.

Внимание: удалите эти два болта перед установкой. Иначе CD/MP3 плеер не будет работать.



Схема электрических соединений



Не меняйте соединение красного и желтого проводов!!!

Для некоторых моделей необходимо будет изменить соединение проводов питания, как показано на картинке (измененное соединение), во избежание сброса всех настроек устройства после выключения зажигания. Перед установкой свяжитесь с Вашим региональным дилером.

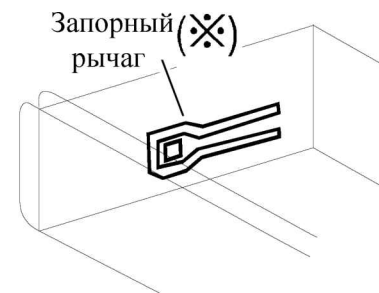
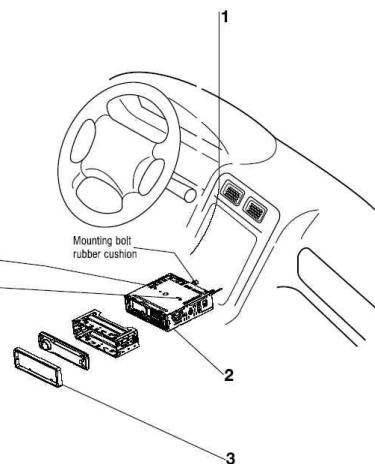
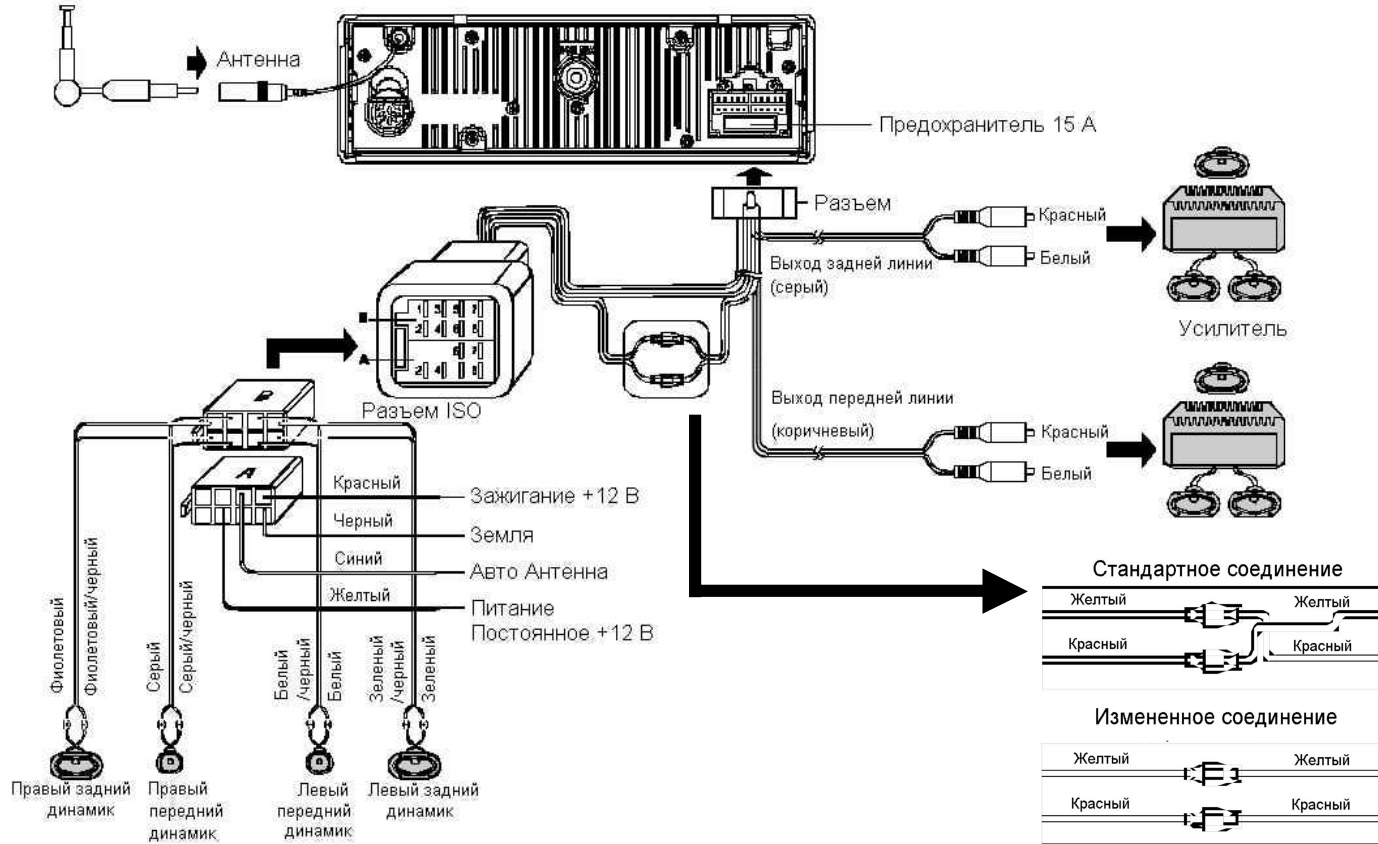
Органы управления панели

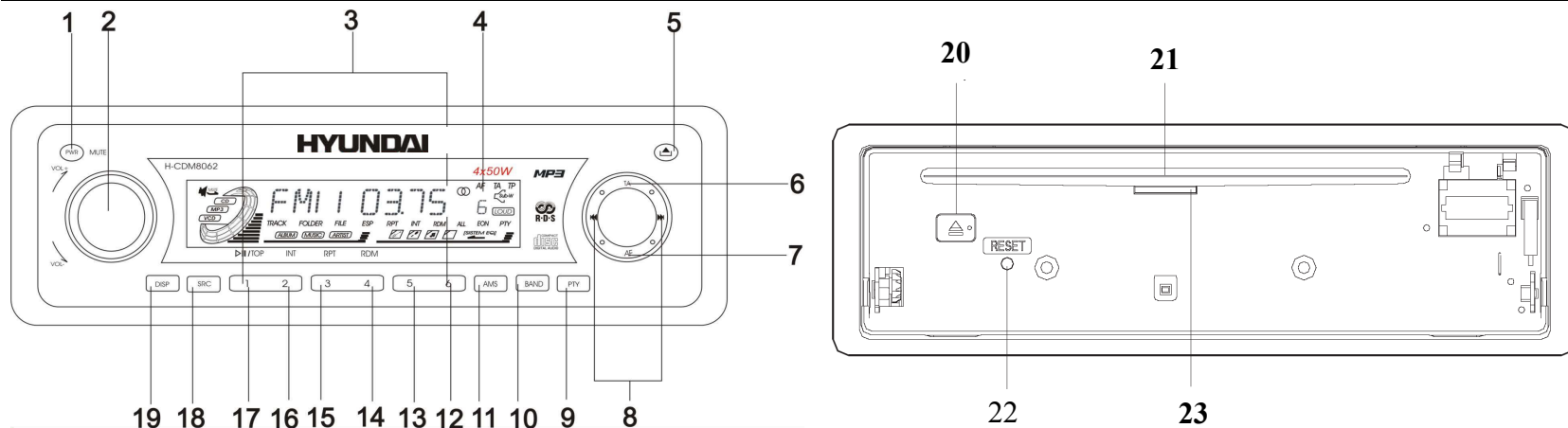

1. Включение питания/выключение звука: нажмите любую кнопку на панели, за исключением ▲, чтобы включить изделие. Когда изделие включено, нажмите кнопку “PWR” для выключения звука. Нажмите и удерживайте в течение не менее 2 секунд для отключения питания.
2. Кнопка регулировки.
Вращайте кнопку для регулировки уровня звука
Нажмите кнопку для выбора VOL/BAS/TRE/BAL/FAD.
Нажмите и удерживайте кнопку не менее 2 секунд для входа в режим меню.
Композиция MP3/поиск файла.
ESP 40s/120s
Цвет подсветки передней панели: Красный/Зеленый
3. Предварительные установки радио.
Нажмите для настройки на предварительно установленную станцию.
Удержите в течение не менее 2 секунд, чтобы сохранить станцию.
4. Жидкокристаллический дисплей.

5. Освобождение панели.
6. Кнопка TA (дорожных объявлений).
7. Кнопка AF (альтернативные частоты).
8. Настройка радио/Поиск композиции.
9. КнопкаPTY (тип программы).
Нажмите кнопку несколько раз для выбора необходимого радиодиапазона в режиме RADIO
10. Переключатель диапазона: FM1 → FM2 → FM3 → FM(OIRT) → AM1 → AM2.
11. AMS: Автоматическая установка радио.
ПОИСК: Композиция MP3 / поиск файла.
12. Дорожка MP3 +10 вверх.
13. Дорожка MP3 –10 вниз.
14. Произвольное воспроизведение композиции.
15. Повторное воспроизведение композиции.
16. Ознакомительное воспроизведение (10 секунд).
17. Воспроизведение/пауза. Для перехода к верхней дорожке нажмите и удерживайте в течение более 2 секунд.
18. Радио.
Воспроизведение диска (если диск вставлен).
AUX (дополнительно).
19. Вывод времени на экран / Регулировка.
20. Выброс диска.
21. Отверстие для диска.
22. Сброс: Нажмите кнопку Reset при помощи острого предмета для возврата первоначально установленного состояния изделия. Нажатие кнопки RESET удалит установку часов и сохраненных станций.
23. Индикация состояния панели:
Когда панель откинута, индикатор горит.
Когда панель снята, индикатор вспыхивает.

Маркировка кнопок

AMS: автоматическое сохранение в памяти

AMS

Нажмите и удерживайте более 2 секунд, 6 наиболее хорошо принимаемых станций будут автоматически сохранены в памяти кнопок предварительной установки 1 – 6.

Радио

Пошаговая настройка радио: нажимайте кнопки  или  с шагом менее 0,5 секунды.

Автоматический поиск радио: нажимайте кнопки  или  с шагом более 0,5 секунд.

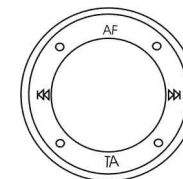

Воспроизведение диска

Смена трека: вращение шкалы менее 0,5 секунд для перехода к следующей или предыдущей композиции.

Поиск трека: вращение шкалы более 0,5 секунд и ее удерживание для быстрого перемещения вперед или назад по трекам.

Установка часов

Нажмите кнопку DISP, будет представлено время. Нажмите ее вновь и удерживайте более 2 секунд, представление времени будет мигать. Вращайте кнопку регулировки по часовой стрелке для установки часов. Вращайте кнопку регулировки против часовой стрелки для установки минут.

DISP

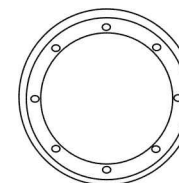

Функция меню

Нажмите и удерживайте кнопку регулировки более 2 секунд для ввода режима меню, после этого каждое нажатие будет изменять режим следующим образом: режим TA – режим MASK – режим RETUNE — режим DSP — режим LOUD ON / OFF – BEEP ON / OFF— режим ESP — режим SEEK1/2 (только в режиме тюнера) — режим ST / MO (только в режиме тюнера) – режим LOCAL / DX (только в режиме тюнера) – режим COLOR - режим VOL.

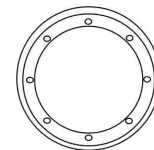

Режим TA

Вращением кнопки регулировки выберите режим TA ALARM или TA SEEK. **TA SEEK** и **TA ALARM** определяет поведение радиоприемника при включенном режиме TA, если отсутствует передача информации TP радиостанцией, на которую в данный момент настроен радио- приемник.

Режим TA SEEK. Если радиоприемник настраивается на радиостанцию, которая не передает информацию TP (Traffic Program – программы с информацией о дорожном движении) в течение нескольких секунд, радиоприемник перенастраивается на следующую станцию, которая не имеет тот же PI (Program Identification – код идентификации программы), что и предыдущая радиостанция, но передает информацию TP.

Если информация TP исчезает и не передается текущей настроенной радиостанцией в течение некоторого времени, радиоприемник перенастраивается на следующую радиостанцию, имеющую тот же PI. Если радиостанция с тем же PI не найдена в течение одного цикла поиска, радиоприемник перенастраивается на следующую радиостанцию, передающую информацию TP.

Режим TA ALARM. Когда выбран данный режим, функция автоматической перенастройки радиоприемника не работает. Вместо этого если радиоприемник настраивается на радиостанцию, которая не передает информацию TP в течение нескольких секунд, на дисплее на некоторое время появится мигающая надпись "NO TP, TA". Затем это сообщение будет регулярно повторяться на дисплее.

TA ALARM

TA SEEK

Режим MASK

Вращением кнопки регулировки выберите режим MASK DPI или MASK ALL.

Когда для станции, например, C201 включен режим, разрешающий переключение на альтернативную частоту (AF), радиоприемник может переключиться на частоту 100 МГц, которая не является подлинной частотой AF, а занята другой радиостанцией с другим значением PI, но с той же AF.

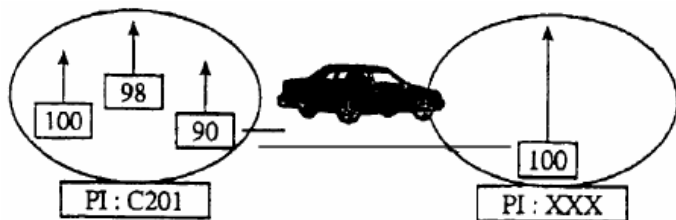

Если автомобиль перемещается в критической зоне, может появиться эффект частого переключения между двумя разными радиостанциями, потому что может быть принят другой код PI на частоте 100 МГц с PI "XXX".

Радиоприемник CD-ресивера имеет специальную процедуру, направленную на снижение данного неизбежного эффекта, которая, однако, из-за определенных собственных ограничений в некоторых случаях не позволяет решить данную проблему. Радиоприемник в таком случае прекращает искать альтернативную частоту AF в течение некоторого времени. В этой ситуации радиоприемник будет маскировать сигнал ошибочно принимаемой радиостанции, в зависимости от выбранной опции:

Режим MASK DPI. Маскируется только станция AF, которая передает сигналы RDS, но имеет другой PI (код идентификации программы).

Режим MASK ALL. Маскируется станция AF, которая имеет другой PI или не передает сигналы RDS вовсе.

MASK DPI

MASK ALL

Режим RETUNE

Вращением кнопки регулировки выберите режим RETUNE-S или RETUNE-L.

RETUNE-S или **RETUNE-L** – это выбор временного интервала повторного поиска в режиме TA SEEK.

RETUNE-S: короткий, интервал поиска в режиме TA SEEK 45 секунд.

RETUNE-L: длинный, интервал поиска в режиме TA SEEK 180 секунд.

Замечание: Режим **RETUNE** для режима TA активен только для TA SEEK.

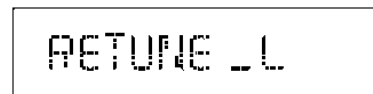
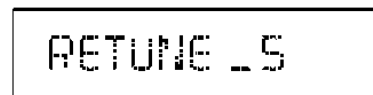

Режим DSP

Вращением кнопки регулировки выберите эффект звука DSP.



Режим LOUD

Вращением кнопки регулировки выберите режим включения/выключения громкости.

Режим BEEP ON/OFF

Вращением кнопки регулировки выберите режим включения/отключения звукового сигнала при нажатии кнопки.

Режим ESP 40/120

Изменяет размер буфера Антишоковой системы.

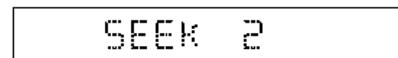
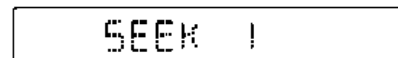

Режим SEEK ½

Вращением кнопки регулировки выберите режим поиска радио 1 или 2.

При помощи данной функции можно выбрать один из двух режимов автоматического поиска радиостанций:

Режим SEEK 1. Автоматический поиск прекращается, как только будет найдена следующая радиостанция.

Режим SEEK 2. Автоматический поиск прекращается, как только будет найдена следующая станция при условии, что в этот момент не нажата кнопка << или >>.

Режим LOCAL/DX

Выбор местного (*LOCAL*) или дальнего (*DX*) режимов приема. В режиме местного приема чувствительность автопоиска немного снижена для наиболее точной настройки на радиостанции, уровень приема которых чрезмерно высок.

Режим ST/MO

Вращением кнопки регулировки выберите режим FM стерео или моно.

Режим COLOR

Вращением кнопки регулировки выберите цвет подсветки передней панели:

COLOR 1: цвет подсветки красный.

COLOR 2: цвет подсветки зеленый.

COLOR 1

COLOR 2

Режим VOL LAST / ADJUST

Нажмите кнопку регулировки для выбора VOL LAST: включенный уровень звука является уровнем звука при последнем отключении питания.

Вращением кнопки регулировки выберите режим VOL ADJ, затем вращением кнопки регулировки выберите режим установки включения уровня громкости.

VOL LAST

VOL LAST

Воспроизведение MP3

Во время воспроизведения диска MP3 имя файла/папки и ID3 TAG (название песни, альбом и исполнитель) могут прокручиваться на дисплее.

Истекшее время воспроизведения и номер трека – номер и имя папки – Номер и имя файла –
Название песни – Название альбома – Имя исполнителя.

ONLY YOU

TRK SCH

001

Поиск композиции MP3

AMS

Нажмите кнопку AMS для выбора режима “TRACK SCH”.

Нажмите кнопку регулировки, на дисплее будет представлено “001”.

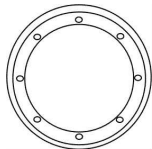

Если необходимый вам номер трека меньше 100, вращением кнопки регулировки выберите единицы номера трека и нажмите кнопку регулировки еще раз, затем вращением кнопки регулировки выберите десятки номера трека. Нажмите кнопку регулировки вновь и удерживайте более 0,5 секунды для воспроизведения трека.

Если необходимый вам номер трека больше 100, вращением кнопки регулировки выберите сотни и нажмите кнопку регулировки для подтверждения. Вращением кнопки регулировки выберите десятки номера трека и нажмите кнопку регулировки для подтверждения. Вращением кнопки регулировки выберите единицы номера трека и нажмите кнопку регулировки для подтверждения. Нажмите кнопку регулировки вновь для воспроизведения трека.

Примечание:

Если номер трека, введенный вами, выше максимального номера файла, то будет воспроизводиться последняя композиция.

Поиск файла MP3

Дважды нажмите кнопку AMS для выбора режима “FILE SCH”. Нажмите кнопку регулировки для ввода. Вращением кнопки регулировки выберите папку. Если вы хотите воспроизводить песни из данной папки, нажмите кнопку регулировки и удерживайте более 0,5 секунды для воспроизведения первой композиции папки. Если вы хотите воспроизводить необходимую композицию папки, нажмите кнопку регулировки и вращайте ее для выбора необходимой вам композиции. Нажмите кнопку регулировки вновь для воспроизведения трека.

FILE SCH

Поиск MP3 по символам

AMS

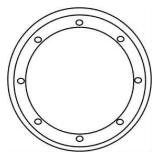

Нажмите кнопку AMS три раза, чтобы выбрать режим «CHAR SCH» (поиск по символам).

Нажмите кнопку регулировки, на дисплее отобразится «А».

Если удерживать кнопку регулировки более 0.5 секунды, будет воспроизведен трек, название которого начинается с «А».

Вращением кнопки регулировки выберите 1-ый символ нужного названия трека и нажмите кнопку регулировки, чтобы подтвердить выбор.

Символ «А» мигает на следующей позиции. Выберите 2-ой и другие символы нужного названия трека как указано выше.

Удерживайте кнопку регулировки более 0.5 секунды, чтобы воспроизвести трек с выбранным названием.

Пример: поиск названия «ECHO»

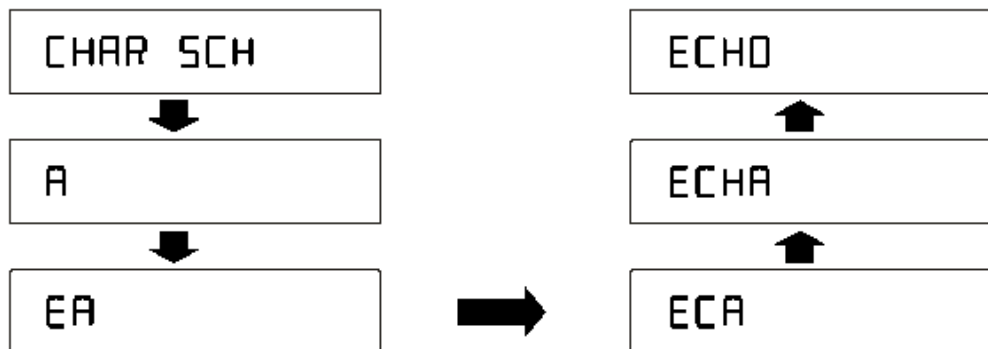

Обзор MP3

Замечания по MP3

MP3 - это краткое обозначение аудио слоя MPEG 3 и относится к стандарту технологии сжатия звука.

Данное изделие позволяет воспроизводить файлы MP3 на дисках CD-ROM, CD-R или CD-RW.

Изделие может считывать файлы MP3, записанные в формате, соответствующем ISO 9660. Однако оно не поддерживает данные MP3, записанные методом пакетной записи.

Изделие не может считывать файлы MP3, которые имеют расширение файла, отличающееся от “.mp3”.

Если вы воспроизводите не MP3 файл, который имеет расширение “.mp3”, вы можете слышать некоторые шумы.

В данном руководстве мы рассматриваем файлы, называемые “файлами MP3” и “папкой”, а в технологии PC “дорожкой” и “альбомом” соответственно.

Максимальное количество уровней директории равно 8, включая корневую директорию. Максимальное количество файлов и папок на диске 447.

Изделие может не воспроизводить дорожки в последовательном порядке.

Изделие воспроизводит только аудио треки, если диск содержит как аудио треки, так и файлы MP3.

При воспроизведении диска 8 килобит или VBR истекшее время воспроизведения в окне дисплея будет неправильным, а также ознакомительное воспроизведение может не действовать надлежащим образом. VBR: Переменная скорость передачи битов.

Замечание по созданию собственных CD-R или CD-RW, содержащих файлы MP3.

Для получения высокого качества звука мы рекомендуем преобразовывать файлы MP3 с эталонной частотой 44,1 кГц и фиксированным битрейтом 128 кбит/сек.

НЕ сохраняйте более 447 файлов MP3 на диске.

Для формата, совместимого с ISO 9660, максимально допустимая глубина вложенных папок равняется 8, включая корневую директорию (папку).

При использовании диска CD-R воспроизведение возможно только для дисков, которые были закончены.

Убедитесь, что при записи MP3 CD-R или CD-RW были отформатированы как диски данных, а НЕ как аудио диски.

Вы не должны записывать не-MP3 файлы или ненужные папки вместе с файлами MP3 на диск, в противном случае

потребуется много времени, пока изделие начнет воспроизводить файлы MP3.

На некоторых CD-R или CD-RW данные могут быть записаны ненадлежащим образом в зависимости от качества их производства. В этом случае данные могут быть воспроизведены ненадлежащим образом. Рекомендуются диски CD-R или CD-RW высокого качества.

Поддержка ID3 тегов версии 1.XX и 2.XX. Имя трека, альбома или композиции может содержать до 16 символов.

Помните, что изделие может воспроизводить треки не в том порядке, в котором они записаны на диске.

RDS (Система радио данных)

Сервис RDS доступен не во всех регионах. Имейте в виду, что если услуга RDS не доступна в Вашем регионе, то данная функция не будет работать. При приеме станций с RDS работают следующие функции:

Основные сервисы RDS

AF (альтернативная частота)

При плохом приеме RDS-станция, передающая ту же программу, настраивается автоматически.

PS Display (отображение названия службы)

Вместо частоты отображается название станции.

Режим AF

Удерживайте кнопку меньше 1 секунды, чтобы включить или выключить режим AF (альтернативная частота).

Индикатор режима AF на дисплее будет мигать до тех пор, пока не будет получена информация.

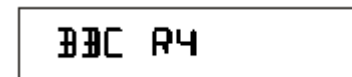

Режим REG

Удерживайте кнопку больше 1 секунды, чтобы включить или выключить режим REG.

Частота изменится только для программ внутри региона.

Частота меняется также для программ за пределами региона.

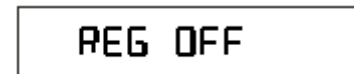
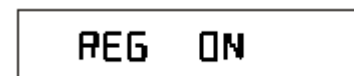

В режиме FM, при включенной функции AF, функции радио поиска, сканирования и AMS могут принимать и сохранять только RDS-программы.

Сервис CT (часы и дата)

При приеме RDS-станции сервис CT автоматически настраивает время и дату.

В регионах, где сервис CT не доступен, на экране появится сообщение NO CT.

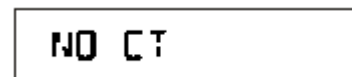

Объявления о дорожном движении

Некоторые FM-станции, поддерживающие RDS, периодически предоставляют информацию о дорожном движении.

TP (идентификация программы движения) - Передача информации о дорожном движении.

TA (идентификация объявления движения) - Объявления по радио информации о состоянии дорог

Режим TA

Нажмите кнопку TA, чтобы включить/выключить режим TA.

Когда режим TA включен, на ЖК-дисплее горит индикатор TA.

Когда передается объявление о дорожном движении, то вне зависимости от режима, прием начнется на уровне громкости 20, если уровень громкости ниже 20.

Когда объявление о движении закончено, установка вернется к предыдущему режиму и уровню громкости.

Когда включен режим TA, функции SEEK (поиск), SCAN (сканирование) и AMS могут приниматься и сохраняться, когда передается код идентификации программы о дорожном движении (TP).

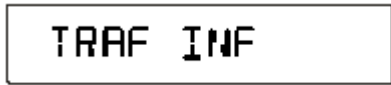

EON (Усовершенствованные другие сети)

При приеме данных с EON загорается индикатор EON, а функции TA и AF расширяются следующим образом:

Режим TA: возможность получать информацию о движении с текущей и других станций сети.

Режим AF: список частот с предустановленными RDS-станциями обновляются только данными EON. EON позволяет радио использовать более полную RDS-информацию. Система постоянно обновляет список альтернативных частот предустановленных станций, включая настроенную в данный момент. Если Вы предустанавливаете станцию из дома, потом Вы сможете принимать ту же станцию на альтернативной частоте или на любой другой станции, передающей ту же программу. EON также отслеживает местные доступные TP-станции для быстрого приема.

ПриемPTY (тип программы)

FM-станции, поддерживающие RDS, передают идентифицирующий сигнал типа программы.

Например: новости, рок, инфо, спорт и т.д.



Режим РТУ:

Нажмите кнопку РТУ, чтобы включить режим РТУ. Предыдущий тип РТУ появится на экране и будет найден, если никакая кнопка не будет нажата в течение 2 секунд. Если соответствующая программа не найдена, на экране появится сообщение NO РТУ.

Предустановленные типы программ

Нажмите кнопку РТУ один раз, чтобы ввести тип музыки или два раза, чтобы ввести тип речи.

Затем используйте кнопки 1 – 6 , чтобы выбрать желаемый тип программы.

Предустановленный №	Тип музыки	Тип речи
1	POP M (поп)	NEWS (новости)
		AFFAIRS (происшествия)
	ROCK M (рок)	INFO (информация)
2	M.O.R.M. (легкая развлекательная музыка)	SPORT (спорт)
		EDUCATE (образование)
	LIGHT M (легкая музыка)	DRAMA (драма)
3	CLASSIC M (классика)	CULTURE (культура)
	OTHER M (другая музыка)	SCIENCE (наука)
		VARIED (разное)
4	JAZZ M (джаз)	WEATHER (погода)
	COUNTRY M (кантри)	FINANCE (финансы)
		CHILDREN (дети)
5	NATIONAL M (народная)	SOCIAL (общество)
	OLDIES M (музыка прошлых лет)	RELIGION (религия)
		PHONE IN (звонки)
6	FOLK M (фолк)	TRAVEL (путешествия)
	FOLK	HOBBIES (хобби)
		DOCUMENT (документы)

Система защиты от воров

Данное изделие снабжено сдвигаемой съемной и маскирующей панелью. Панель можно снять и взять с собой, что помогает избежать воровства.

Съем панели

1. Нажмите кнопку POWER и удерживайте более 0,5 секунды для отключения питания изделия.
2. Нажмите кнопку , чтобы сдвинуть панель вниз.
3. Выньте панель.
4. Поместите панель в портфель и возьмите ее с собой, когда вы покидаете автомобиль.

Установка панели

1. Держите панель так, чтобы ее лицевая сторона была направлена на вас, и установите левую сторону кронштейна панели.
2. Нажмите на правую сторону панели, чтобы она защелкнулась.

Съем изделия

Выключите питание изделия.

1. Снимите панель.
2. Вставьте два Т-образных ключа в отверстие лицевой стороны, пока не услышите щелчок.
3. Выньте изделие.

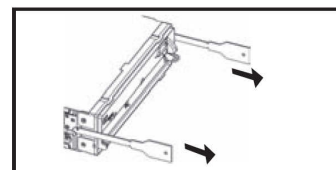
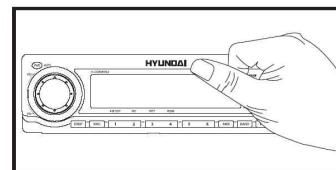
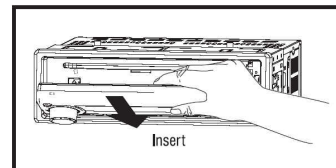
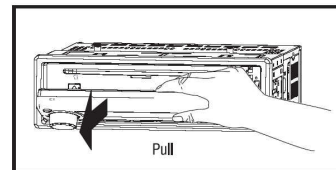
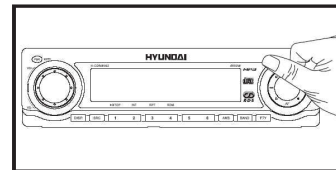

Обращение с компакт-дисками

Грязные, поцарапанные или погнутые диски могут вызвать искажение звука или шумы

Держите диск только за края. Чтобы обеспечить чистоту, не прикасайтесь к его поверхности.

Диски должны храниться в их чехлах после использования, чтобы не поцарапать их поверхность.

Не подвергайте диски действию прямого солнечного света, повышенной влажности,

повышенным температурам или действию пыли.

Продолжительное влияние предельных температур может изогнуть диск (например, пребывание дисков в автомобиле в летнее время).

Не царапайте и не пишите что-либо на любой стороне диска. Острые пирующие инструменты или чернила, используемые в них, могут повредить поверхность диска.

НЕ ПРИКАСАЙТЕСЬ к стороне, не имеющей маркировки.

НЕ ПРИКРЕПЛЯЙТЕ какую-либо печать, этикетку или лист предохранения данных к любой стороне диска.

Данное изделие не может воспроизводить CD размером 3 дюйма (8 см).

Никогда не вставляйте CD размером 3 дюйма, установленный в адаптер, или CD неправильной формы. Изделие не сможет выбросить его, что приведет к сбою.

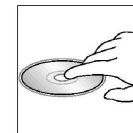
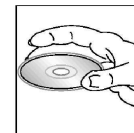

Чистка и уход

Чистка корпуса

Протирайте мягкой тканью. Если корпус очень загрязнен (не мочите его), используйте ткань, слегка смоченную мыльным раствором, и затем вытрите его сухой тканью.

Чистка дисков

а) Отпечатки пальцев должны быть тщательно стерты с поверхности диска мягкой тканью. В отличие от обычных пластинок, компакт-диски не имеют канавок для сбора пыли и микроскопических частиц грязи, поэтому осторожно вытирайте их мягкой тканью, чтобы убрать частицы грязи. Вытирайте прямолинейным движением от центра к краю.

б) Никогда не используйте растворитель, бензин, очиститель пластинок или антистатический аэрозоль для чистки дисков. Такие химические вещества могут повредить его пластиковые поверхности.



Комплектация

Установочная втулка	1 шт.
Саморез М5х6 мм	4 шт.
М4х6 мм	4 шт.
Установочный болт (50 мм)	1 шт.
Разъем	1 шт.
Съемный корпус лицевой панели	1 шт.
Декоративная панель	1 шт.
Т – образный ключ	2 шт.
Инструкция по эксплуатации	1 шт.
Резиновая прокладка	1 шт.

Руководство по устранению неисправностей

Общие Нет питания или нет звука	Двигатель автомобиля не заведен. Установите ключ автомобиля в положение ACC или ON. Кабель подключен неправильно. Проверьте подключение. Сгорел предохранитель. Замените предохранитель. Проверьте, включен или выключен звук.
Диск Диск вставлен, но звука нет.	Диск перевернут. Установите диск правильно, этикеткой вверх. Диск загрязнен или поврежден. Очистите диск или замените его.
Звук искажен, низкое качество звучания.	Диск загрязнен или поврежден. Очистите диск или замените его.
Звук искажается в результате вибраций.	Угол установки более 30 °, установите угол менее 30 ° Ненадежная установка. Установите изделие надежно при помощи установочных деталей.
Радио Сильные шумы при приеме	Станция расположена слишком далеко, или сигнал слишком слабый. Выберите другие станции с высоким уровнем сигнала.
Предварительно установленная станция сбрасывается.	Аккумулятор подключен неправильно. Подключите кабель аккумулятора к клемме, которая всегда находится под напряжением.
Представляются сообщения об ошибке	NO FILE: Диск не является диском CD или не содержит файлов MP3. ERR-7: Диск перевернут. ERR-10: Ошибка восстановления. Проверьте диск. ERR-11: Ошибка MP3. Проверьте диск. ERR-3: ERR-4: Ошибка дискового механизма. Нажмите кнопку ▲ для извлечения диска. Если диск невозможно вынуть нажатием кнопки ▲, нажмите переключатель RESET и нажмите кнопку ▲ вновь. Если диск все равно не вынимается, обратитесь к продавцу изделия.

Технические характеристики

Общие Источник питания	12 В, постоянное (11 В – 16 В) Испытательное напряжение 14,4 В, заземление минуса.
Максимальная выходная мощность:	50 Вт x 4 канала
Номинальная выходная мощность (RMS):	25 Вт x 4 канала (4 Ω 10 % T.H.D.)
Требуемый импеданс динамика:	4 – 8 Ом
Выходное напряжение	2.0 В (режим воспроизведения CD: 1 кГц, 0 дБ, 10 К Ω нагрузка)
Предохранитель:	15 А
Размеры (Ш x В x Д)/ Вес:	178 x 50 x 166 мм / 1,7 кг
ESP	CD (40с), MP3 (120с)
Сtereo FM радио. Частотный диапазон:	65.0 – 74.0 МГц / 87.5 – 108.0 МГц
Частотный отклик/ Разделение стерео	30 Гц – 15 кГц/ 30 дБ (1 кГц)
Отношение отклика изображения:	50 дБ
Отношение отклика IF/ Отношение сигнал/шум:	70 дБ / 55 дБ
AM радио. Частотный диапазон:	522-1620 кГц
Используемая чувствительность(C/Ш = 20 дБ):	30 дБ
Плеер дисков. Система:	Дисковая цифровая аудио система
Частотный отклик:	20 Гц- 20 кГц
Отношение сигнал/шум:	> 86 дБ
Общее искажение гармоник/ Детонация и искажение:	Менее 0.2 % (1 кГц) / Ниже пределов измерения
Разделение каналов:	> 60 дБ

Технические характеристики могут быть изменены заводом-изготовителем без предварительного уведомления.

Указанные масса и геометрические размеры имеют приблизительные значения.