

VT-1802Robotic vacuum
cleaner

Робот-пылесос

Инструкция по эксплуатации

GB Manual instruction	3
RUS Инструкция по эксплуатации	13

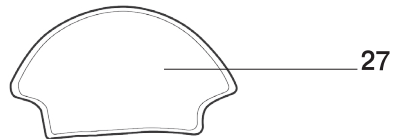
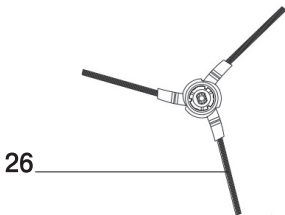
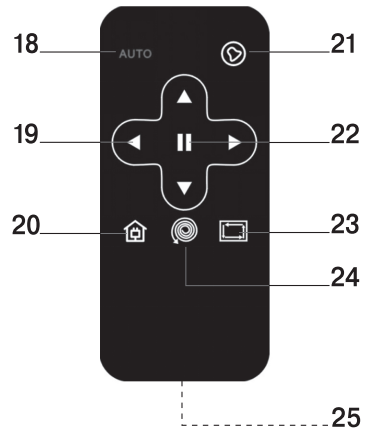
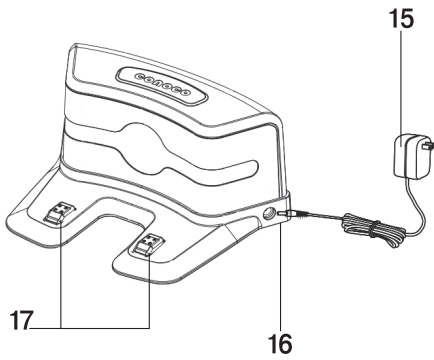
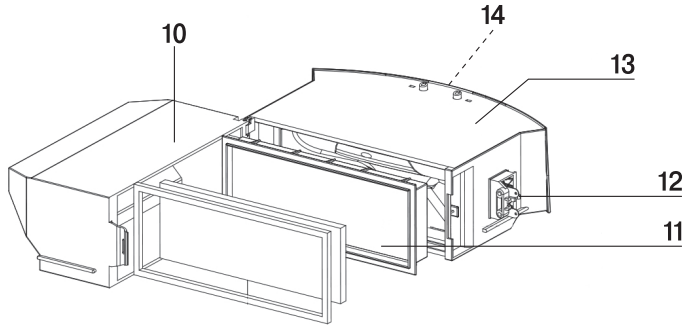
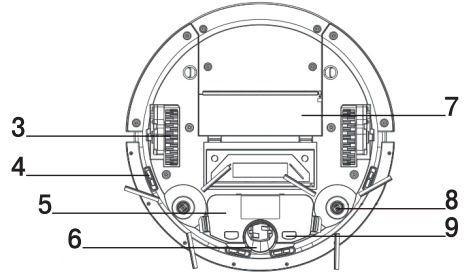
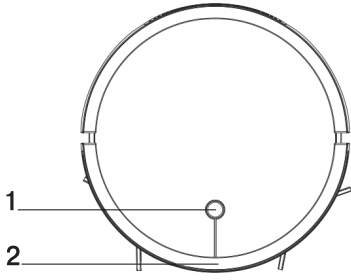

ROBOTIC VACUUM CLEANER VT-1802

The robotic vacuum cleaner is intended for room cleaning in automatic mode.

DESCRIPTION

1. Start/stop button «»
2. Anti-bump sensors
3. Driving wheels
4. Anti-drop sensors
5. Rechargeable battery
6. Front wheel
7. Suction nozzle
8. Side brushes
9. Contact points for battery charging





Dust bin

10. Dust compartment
11. HEPA filter
12. Motor charging contact points
13. Motor body
14. Container lock button

Charging station

15. Power adapter
16. Power adapter connection socket
17. Contact points for battery charging

Remote control

18. Automatic room cleaning mode button «AUTO»
19. Direction control buttons
20. Return to the charging station button «»
21. Cleaning start setting button «»
22. Vacuum cleaner temporary stop button «»
23. «Along the wall» cleaning mode button «»
24. «Spiral» cleaning mode button «»
25. Battery holder

Accessories

26. Spare side brush
27. Floor dry cleaning attachment

SAFETY MEASURES AND OPERATION RECOMMENDATIONS

Read this instruction manual carefully before using the robotic vacuum cleaner and keep it for the whole operation period. Mishandling of the unit may lead to its breakage and cause harm to the user or damage to his/her property.

To avoid the risk of fire, electric shock and to prevent injury, observe the following safety measures.

- Use the unit in strict accordance with the instruction manual.
- Use only the accessories supplied with the unit.

- Before charging the rechargeable battery for the first time, make sure that voltage of the mains corresponds to the operating voltage of the power adapter.
- Do not charge the rechargeable battery in places with high moisture and high temperature. Charge the accumulator battery at the temperature from +5° C to +35° C and relative humidity no more than 80%.
- If you don't use the charging station for a long time, unplug the power adapter.
- Do not touch the power adapter body with wet hands.
- Do not use the vacuum cleaner outdoors, for cleaning wet and damp floors.
- Do not use the vacuum cleaners in the rooms with unsteady furniture, especially if there are fragile interior objects or burning candles placed on it.
- Do not place or install foreign objects on the vacuum cleaner body, make sure that there are no pets on the vacuum cleaner body.
- Do not switch the unit on if the air inlet is blocked by a foreign object.
- Keep hair, free hanging clothes and interior objects away from the vacuum cleaner path of motion.
- Set additional obstacles for the vacuum cleaner when cleaning the stair landings.
- Do not use the vacuum cleaner for collecting such inflammable liquids as gasoline or solvents. Do not use the vacuum cleaner in places where such liquids are stored.
- Do not use the vacuum cleaner for collecting burning or smoking cigarettes, matches, cinders as well as fine dust, for example, of plaster, concrete, flour or ashes.
- Do not use the vacuum cleaner if:
 - the dust bin is not installed;
 - the HEPA filter is not installed in the bin.
- Do not immerse the vacuum cleaner, the power adapter and the charging station into water or any other liquids.

Attention! *The unit contains a lithium battery. Prevent children from swallowing the lithium battery. If your child has swallowed a battery, immediately see your doctor.*

- **Close supervision is necessary when children or people with disabilities are near the operating unit.**
- This unit is not intended for usage by children.
- During the unit operation and breaks between operation cycles place the unit out of reach of children.

ENGLISH

- The unit is not intended for usage by physically or mentally disabled persons (including children) or by persons lacking experience or knowledge if they are not under supervision of a person who is responsible for their safety or if they are not instructed by this person on the usage of the unit.
- Do not leave children unattended to prevent using the unit as a toy.
- For children safety reasons do not leave polyethylene bags used as packaging unattended.

Attention! Do not allow children to play with polyethylene bags or packaging film. **Danger of suffocation!**

- Do not use the connecting cord of the power adapter to carry the charging station. Provide that the connecting cord does not touch sharp edges of furniture and hot surfaces. Provide that the vacuum cleaner does not run over the connecting cord of the power adapter.
- Periodically check that the power adapter and the connecting cord are not damaged.
- **Never use the unit if the power adapter or connecting cord is damaged, if the unit works improperly or after it was dropped.**
- Do not attempt to repair the unit. Do not disassemble the unit by yourself, if any malfunction is detected or after it was dropped, unplug the unit and apply to any authorized service center at the contact addresses given in the warranty certificate and on the website www.vitek.ru.
- To avoid damages, transport the unit in the original packaging only.
- Before you dispose of the vacuum cleaner, remove the battery and apply to the corresponding center for recycling of it. Do not burn the vacuum cleaner even if it is badly damaged without removing the battery to avoid the battery explosion.
- Transport the unit in the original packaging only.
- Keep the unit in a dry cool place out of reach of children and people with disabilities.

THE UNIT IS INTENDED FOR HOUSEHOLD USE ONLY, ITS COMMERCIAL USAGE AND USAGE IN PRODUCTION AREAS AND WORK SPACES IS PROHIBITED.

BEFORE THE FIRST USE

After unit transportation or storage under cold (winter) conditions, it is necessary to

keep it for at least three hours at room temperature before switching on.

- Unpack the vacuum cleaner and remove any advertising stickers and package materials.
- Keep the original package.
- Check the unit for damages, do not use it in case of damages.
- Read the safety instructions and the operation manual.
- Make sure that operating voltage of the power adapter corresponds to the voltage of your mains.
- The unit is intended for operation with AC system and 50 Hz or 60 Hz frequency, the unit does not need any additional settings for operation with the required nominal frequency.

REMOTE CONTROL

Attention! The unit contains a lithium battery. Prevent children from swallowing the lithium battery. **If your child has swallowed a battery, immediately see your doctor.**

- Press on the side lock of the battery holder (25) and remove it.
- Install the CR2025 battery into the holder (25) strictly following the polarity.
- Install the holder (25) in the remote control body.

Notes:

- if there is an isolation insert in the remote control, remove the insert;
- replace the battery in time;
- do not recharge the battery;
- remove the battery if you are not planning to use the unit for a long time;
- remove the used battery from the unit and dispose of it safely;
- avoid short circuiting the battery clips.
- When using the remote control direct it to the vacuum cleaner, otherwise it will be impossible to perform the remote control commands.

ASSEMBLING THE VACUUM CLEANER

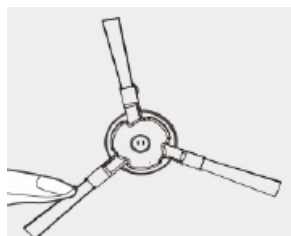

- Turn over the vacuum cleaner body and install two side brushes (8).

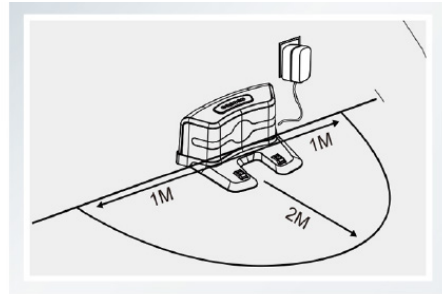
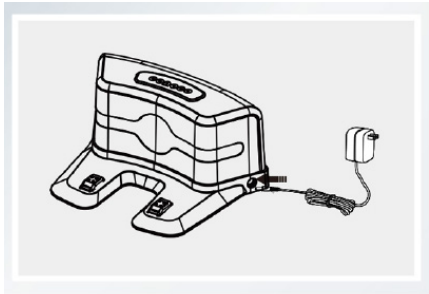

- Connect the power adapter connecting cord jack to the socket (16) on the charging station.
- Place the charging station on the flat floor surface next to the wall, the charging station base must be perpendicular to the floor.
- There should be at least 2 meters of free space in front of the charging station and at least 1 meter at the sides (see the picture).
- Remove all kinds of power cords, power extension cords and other similar items from the floor that may interfere with the movement of the vacuum cleaner.

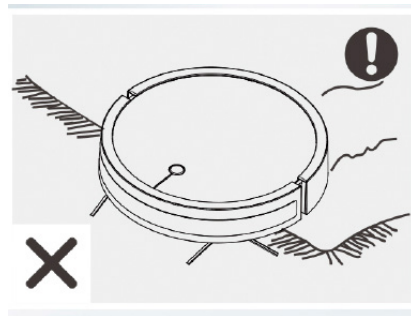
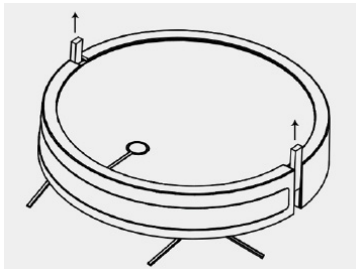

- Remove the protective inserts between the bumper and the vacuum cleaner body.

BEFORE USING THE VACUUM CLEANER

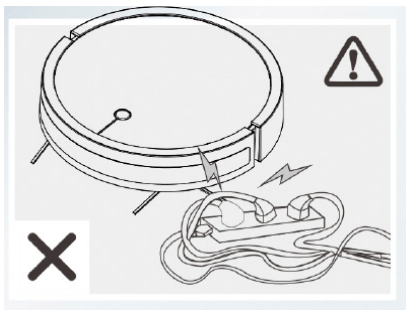

- The vacuum cleaner is intended for operation on a smooth floor or on a carpet with low pile (no more than 1 cm). Do not use the vacuum cleaner for cleaning the floors and carpets with high pile.
- Make sure that there are no tablecloths, curtains or other furnishings hanging to the floor along the path of motion of the vacuum cleaner.

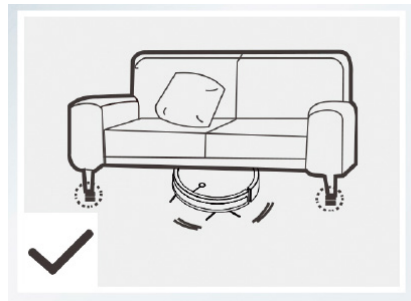

ENGLISH

- The free space under the furniture should be more than 8 centimeters.
- If the distance from the floor to the furniture is less than 8 centimeters, it is necessary to lift the furniture or to provide a barrier against the vacuum cleaner getting in such places.

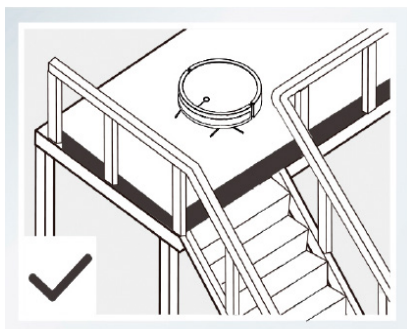

- Provide additional obstacles for the vacuum cleaner when cleaning the stair landings.

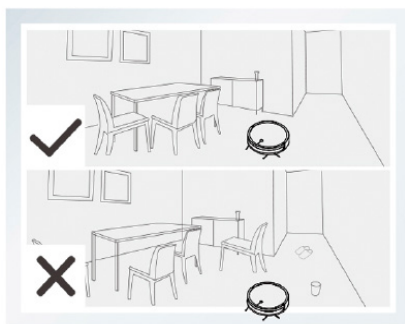

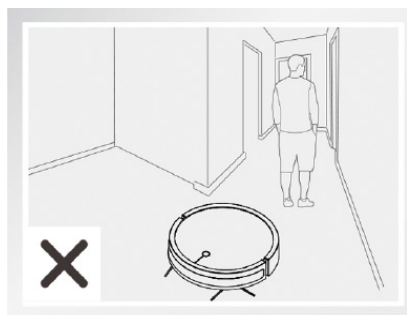

- Arrange furniture for free movement of the vacuum cleaner, remove foreign objects from the floor.
- Do not use the vacuum cleaners in the rooms with unsteady furniture, especially if there are fragile interior objects or burning candles placed on it.
- Do not place or install foreign objects on the vacuum cleaner body, make sure that there are no pets on the vacuum cleaner body.

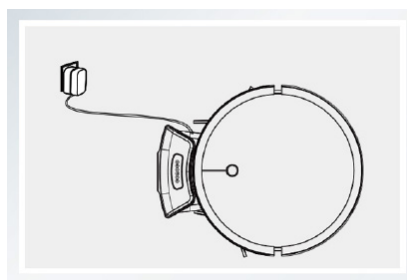

- Before using the vacuum cleaner make sure that there are no narrow places in the path of motion of the vacuum cleaner.

USING THE VACUUM CLEANER



- Install the charging station. The installation recommendations are given above.
- Plug the power adapter into the mains socket.
- Set the vacuum cleaner on the charging station, the contact points (9) on the vacuum cleaner should match the the contact points (17) on the charging station. You will hear a sound signal, and the start/stop button (1) «» indicator will be flashing purple.
- Wait until the start/stop button (1) «» indicator glows blue. The battery charging is finished and the vacuum cleaner is ready for operation.

Automatic room cleaning mode

Notes: - the attachment (27) is intended for dry cleaning of the floor, the attachment (27) is connected to the bottom of the vacuum cleaner body with stickers.

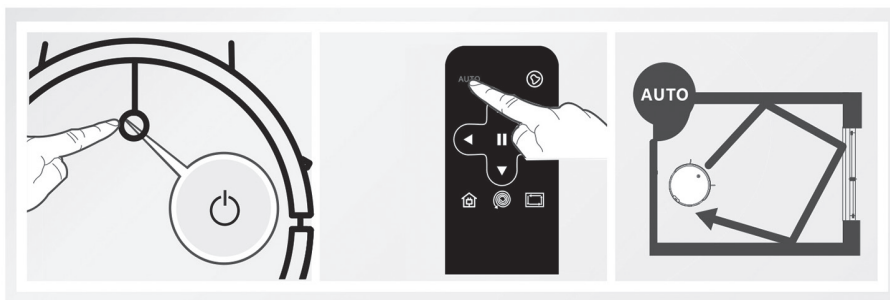

- Press the start/stop button (1) «» or the button (18) «AUTO» on the remote control. The vacuum cleaner will switch on and start cleaning in the automatic mode.
- During cleaning the vacuum cleaner makes a short stop to calculate the area of the surface to clean.
- Do not interfere with the vacuum cleaner during the stop. In different rooms the time of the stop will be different.

Cleaning mode selection

- You can select the required cleaning mode with the remote control.



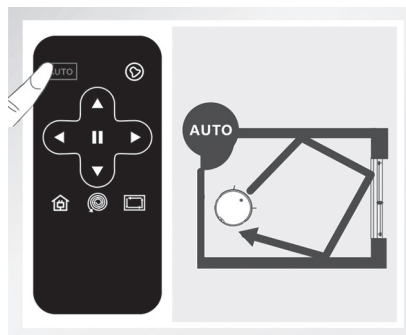

Notes: - after you switch the vacuum cleaner off, it will start cleaning in the automatic cleaning mode when switched on again.

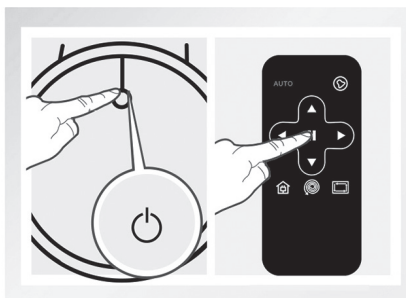

Automatic room cleaning mode



Temporary stop of the vacuum cleaner during cleaning





- If during the operation of the vacuum cleaner you need to pause, press the start/stop button (1) «» or the button (22) «» on the remote control once, the vacuum cleaner stops, the start/stop button (1) «» indicator will flash red and you will hear sound signals.
- To resume cleaning press again the start/stop button (1) «» or the button (22) «» on the remote control.

- The automatic cleaning mode is the most commonly used, in this mode the vacuum cleaner cleans the entire surface of the floor.
- Before switching on the automatic cleaning mode make sure that the start/stop button (1) «» indication flashes blue, it means that the vacuum cleaner is in standby mode, if the button (1) «» indicator does not glow, press and hold the start/stop button (1) «».
- To switch on the automatic cleaning mode press the button (18) «AUTO» on the remote control. The vacuum cleaner will switch on and start cleaning in the automatic mode.

ENGLISH

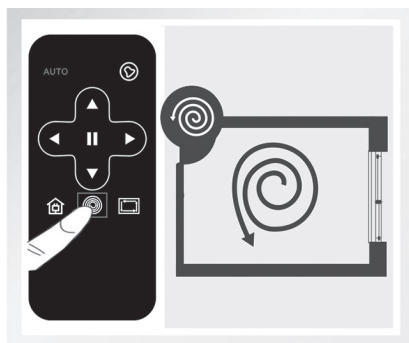
«Spiral» cleaning mode



- In this cleaning mode the vacuum cleaner cleans the room moving in spiral order.
- Set the vacuum cleaner in the required place and press the spiral cleaning mode button (24) «». The vacuum cleaner will stop when the spiral cleaning mode is finished.

«Along the wall» cleaning mode

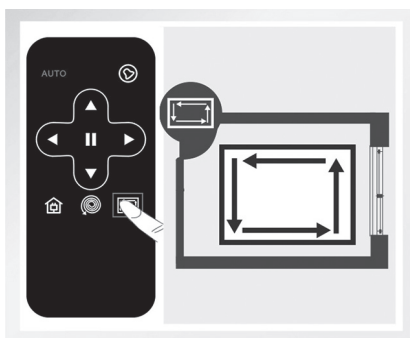

- In this mode the vacuum cleaner cleans the room along the walls. When the cleaning is finished, the vacuum cleaner returns to the charging station.
- Press the button (23) «» on the remote control to clean the room corners.

Returning the vacuum cleaner to the charging station

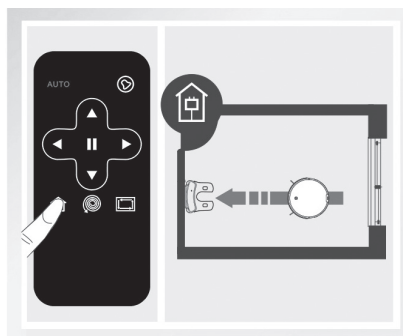

- When the vacuum cleaner battery is discharged, the vacuum cleaner will automatically return to the charging station.



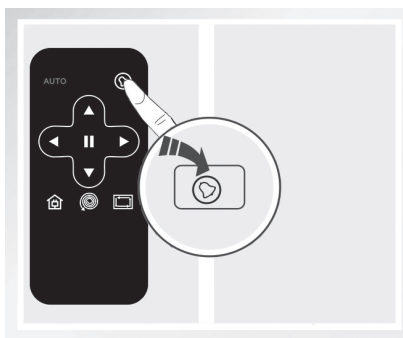

- You can send the vacuum cleaner to the charging station manually by pressing the button (20) «» on the remote control.

Scheduling the room cleaning





- Press the button (21) «», the vacuum cleaner will start cleaning in the automatic mode in 4 hours;
- Press the button (21) «» twice, the vacuum cleaner will start cleaning in the automatic mode in 8 hours etc.

Notes: - in the scheduling mode place the vacuum cleaner in the charging station.

- To switch the scheduling mode off switch the vacuum cleaner off by pressing and holding the start/stop button (1) «», the start/stop button (1) «» indicator will go out.

CLEANING AND CARE

- It is recommended to clean the dust bin after every use of the vacuum cleaner.
- Before cleaning switch the vacuum cleaner off by pressing and holding the start/stop

button (1) «», the start/stop button (1) «» indicator will go out.

- Disconnect the power adapter (15) from the mains, remove the connecting cord jack from the socket (16) on the charging station.

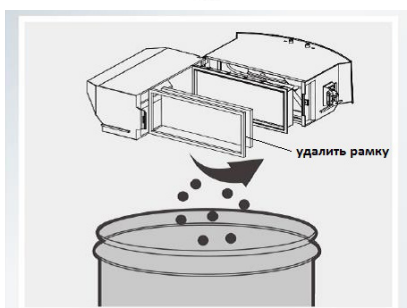
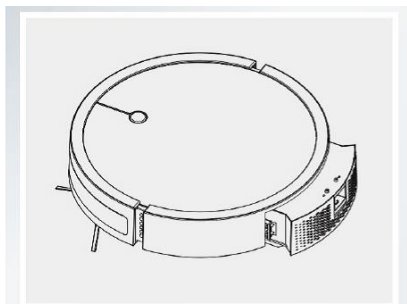

- Press on the lock (14) downwards and remove the dust bin.
- Press on the dust compartment lock (10) and open it, remove the dust and garbage from the compartment (10).

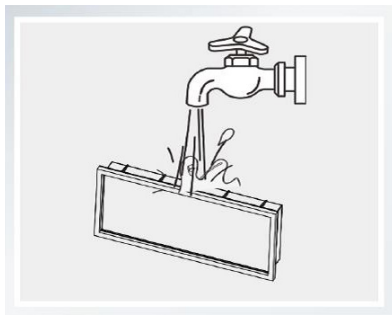

- Remove the HEPA filter (11). Clean the HEPA filter from dust and garbage. If necessary, wash the HEPA filter under a warm water jet and dry it thoroughly.

Notes:

- do not wash the HEPA filter (11) in a dishwashing machine.
- do not dry the HEPA filter (11) with a hair-dryer.
- Install the HEPA filter (11) back to its place.

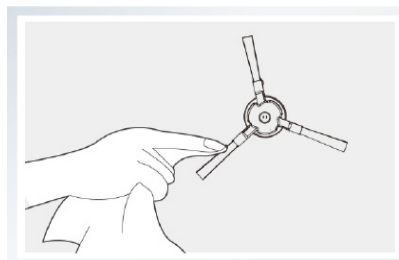

- Remove the side brushes (8) and wipe them with a slightly damp cloth, clean the brushes (8) installation places from dust.

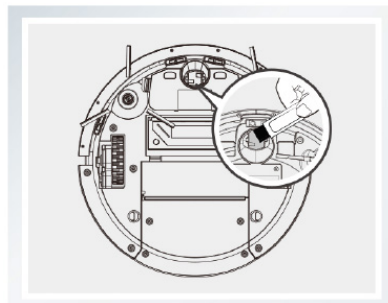

ENGLISH

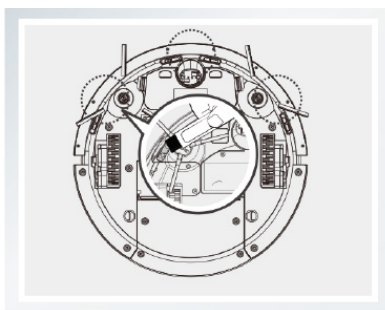

- Clean the front wheel (6) from dust and garbage and wipe it. Remove hair, if there are any, make sure that nothing hinders the wheel (6) free rotation.

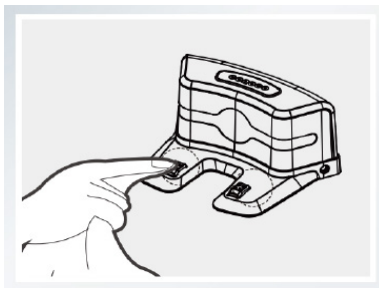
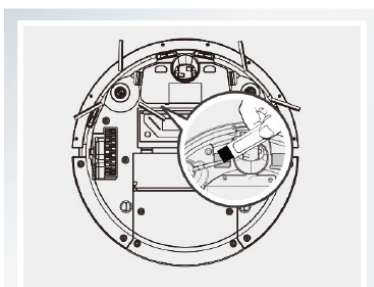

- Clean the contact points for battery charging (9) on the vacuum cleaner and the contact points on the charging station (17) from dust.
- Clean and wipe the anti-drop sensors (4) on the bottom part on the vacuum cleaner body.
- Wipe the vacuum cleaner body with a slightly damp cloth and then wipe it dry.
- Do not immerse the vacuum cleaner body, the power adapter (15) and the connecting cord of the power adapter (15) into water or any other liquids. Provide that no liquid gets inside the vacuum cleaner body.
- Do not use solvents or abrasives for cleaning the vacuum cleaner body and the power adapter (15).

STORAGE

- Before taking the vacuum cleaner away for long term storage clean its body, the dust compartment (10) and the HEPA filter (11).
- Remove the battery from the remote control.
- Use the original package for storage.
- Keep the vacuum cleaner in a dry cool place out of reach of children and disabled persons.

TABLE OF LIGHT AND SOUND SIGNALS OF THE VACUUM CLEANER

Light signals

Vacuum cleaner state	Color indication
Battery charging mode	Flashing purple
Battery charging is finished	Blue
Ready mode	Flashing blue
Malfunction	Flashing red
Low battery	Flashing red

Sound signals

Number of sound signals	Malfunction	Solution
1 •	The vacuum cleaner got stuck	Move the vacuum cleaner to a free place.
2 ••	Dust bin is malfunctioning	Remove the dust bin and install it again.
3 •••	The driving wheel or the side brushes are damaged.	If they don't rotate, contact the service center.
4 ••••	Anti-drop sensor is malfunctioning.	Clean the sensors from dust.

Possible troubles and troubleshooting

Nº	Malfunction	Possible causes	Solution
1	The battery doesn't charge.	The vacuum cleaner is set improperly on the charging station.	Make sure that the contact points for battery charging on the vacuum cleaner body and on the charging station are clean. If necessary, wipe the contact points. Slightly move the vacuum cleaner body by hands to provide better contact with the charging station.
		The charging station power adapter is disconnected from the mains.	Connect the charging station and plug the power adapter to the mains socket.
		The battery is fully discharged.	Place the vacuum cleaner on the charging station by hands, after 3 minutes remove the vacuum cleaner from the charging station, repeat these battery charging cycles at least 3 times; then charge the battery in a normal cycle.
2	The vacuum cleaner gives alarms, periodically switches on and off.	It is possible that foreign objects (wires, threads, hanging curtains, etc.) have been wound onto the driving wheels of the vacuum cleaner.	Remove the foreign objects from the driving wheels and from the floor.
3	The vacuum cleaner finishes cleaning ahead of time and spontaneously returns to the charging station.	If the battery charge is too low for the room cleaning, the vacuum cleaner automatically returns to the charging station.	It is normal. Do not interfere with the vacuum cleaner operation.
		The operation time of the vacuum cleaner depends on the cleaning area, floor surface, room configuration and the selected cleaning mode.	
4	The vacuum cleaner doesn't switch on in the scheduled operation mode.	The vacuum cleaner is switched off.	Switch the vacuum cleaner on by pressing and holding the start/stop button.
		The vacuum cleaner battery is discharged.	Always leave the vacuum cleaner on the charging station if you are going to use the scheduled operation mode.
5	The vacuum cleaner doesn't respond to the remote control.	The battery in the remote control is discharged and has to be replaced.	Remove the battery holder from the remote control, remove the old battery, install a new one strictly following the polarity and install the holder into the remote control.

ENGLISH

Nº	Malfunction	Possible causes	Solution
5	The vacuum cleaner doesn't respond to the remote control.	The vacuum cleaner is switched off or the vacuum cleaner battery is discharged.	Make sure that the battery is fully charged and the vacuum cleaner is switched on.
		The signal from the remote control is not transmitted, because the infrared emitter on the remote control or the infrared receiver on the vacuum cleaner are dirty.	Wipe the infrared emitter on the remote control and the infrared receiver on the vacuum cleaner bumper.
		There are other sources of infrared signals in the room that affect the operation of the vacuum cleaner.	Do not use other remote controls during the vacuum cleaner operation.
		The distance from the remote control is more than 5 meters.	Bring the remote control closer to the vacuum cleaner.

Notes: - before applying to the service center try to restart the vacuum cleaner, switch it off by pressing and holding the start/stop button (1) «» and then switch the vacuum cleaner on again. If the problem is not solved, contact the service center.

DELIVERY SET

Robotic vacuum cleaner – 1 pc.
Charging station – 1 pc.
Power adapter – 1 pc.
Side brushes – 3 pcs. (one spare)
Remote control – 1 pc.
Dry cleaning attachment – 1 pc.
Manual – 1 pc.

TECHNICAL SPECIFICATIONS

Vacuum cleaner:



Power supply: 14.4 V, Rechargeable battery:
Li-Ion 14,4 V 2200 mAh
Battery charging time: up to 5 hours
Operation time: up to 2 hours
Power: 30 W
Dust bin capacity: 0.7 l
Noise level: 65 dB

Power adapter:

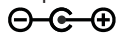
Power supply: 100-240 V ~50/60 Hz 0.5 A
Output voltage: 20 V  500 mA



Charging station:

Input voltage: 20 V  500 mA
Output voltage: 20 V  500 mA

Remote control:

CR2025 battery, 3 V

The manufacturer preserves the right to change design, structure and specifications not affecting general principles of the unit operation without a preliminary notification due to which insignificant differences between the manual and product may be observed. If the user reveals such differences, please report them via e-mail info@vitek.ru for receipt of an updated manual.

RECYCLING



For environment protection do not throw out the unit and the batteries (if included), do not discard the unit and the batteries with usual household waste after the service life expiration; apply to specialized centers for further recycling. The waste generated during the disposal of the unit is subject to mandatory collection and consequent disposal in the prescribed manner. For further information about recycling of this product apply to a local municipal administration, a disposal service or to the shop where you purchased this product.

The unit operating life is 3 years

Guarantee

Details regarding guarantee conditions can be obtained from the dealer from whom the appliance was purchased. The bill of sale or receipt must be produced when making any claim under the terms of this guarantee.



This product conforms to the EMC Directive 2014/30/EU and to the Low Voltage Directive 2014/35/EU.

РОБОТ-ПЫЛЕСОС VT-1802

Основное назначение пылесоса-робота, это уборка помещений в автоматическом режиме.

ОПИСАНИЕ

1. Кнопка старт/стоп «»
2. Датчики предотвращения столкновений
3. Ведущие колеса
4. Датчики защиты от падения
5. Аккумуляторная батарея
6. Переднее колесо
7. Всасывающее сопло
8. Боковые щетки
9. Контакты для зарядки аккумуляторной батареи





Контейнер для пыли и мусора

10. Отсек для пыли и мусора
11. HEPA-фильтр
12. Контакты питания электромотора
13. Корпус электромотора
14. Клавиша фиксатора контейнера

Зарядная станция

15. Сетевой адаптер
16. Гнездо для подключения сетевого адаптера
17. Контакты для зарядки аккумуляторной батареи

Пульт дистанционного управления

18. Кнопка автоматического режима очистки помещения «AUTO»
19. Кнопки управления направлением движения
20. Кнопка возврата пылесоса на зарядную станцию «»
21. Кнопка программирования начала уборки «»
22. Кнопка временной остановки пылесоса «»
23. Кнопка режима уборки «вдоль стены» «»
24. Кнопка режима уборки «спираль» «»
25. Держатель элемента питания

Аксессуары

26. Запасная боковая щётка
27. Насадка для сухой очистки пола

МЕРЫ БЕЗОПАСНОСТИ И РЕКОМЕНДАЦИИ ПО ИСПОЛЬЗОВАНИЮ

Перед использованием робота-пылесоса внимательно прочитайте инструкцию по эксплуатации и сохраняйте её в течение всего

срока эксплуатации. Неправильное обращение с устройством может привести к его поломке, причинению вреда пользователю или его имуществу.

Для снижения риска возникновения пожара, для защиты от поражения электрическим током и для предохранения от получения травм следуйте приведённым ниже рекомендациям.

- Используйте данное устройство только в соответствии с инструкцией по эксплуатации.
- Используйте только те аксессуары, которые входят в комплект поставки.
- Перед первой зарядкой аккумуляторной батареи убедитесь в том, что напряжение в электрической сети соответствует рабочему напряжению сетевого адаптера.
- Не заряжайте аккумуляторную батарею в местах с повышенной влажностью и высокой температурой. Производите зарядку аккумуляторной батареи при температуре от +5°C до +35°C и при относительной влажности не более 80%.
- Если вы не используете зарядную станцию в течение длительного периода времени, выньте сетевой адаптер из электрической розетки.
- Не прикасайтесь к корпусу сетевого адаптера мокрыми руками.
- Запрещается использовать пылесос вне помещений, для уборки на влажных и мокрых полах.
- Не используйте пылесос в помещениях с неустойчивой мебелью, особенно если на ней установлены хрупкие предметы интерьера или горящие свечи.
- Не кладите и не устанавливайте на корпус пылесоса посторонние предметы, а так же следите за тем, чтобы на корпусе пылесоса не размещались домашние животные.
- Запрещается включать устройство, если воздухозаборное отверстие пылесоса заблокировано посторонним предметом.
- Следите за тем, чтобы волосы, а также свободно висящие элементы одежды и интерьера не находились на пути движения пылесоса.
- При уборке лестничных площадок, установите дополнительную преграду для пылесоса.
- Запрещается использовать пылесос для сбора легковоспламеняющихся жидкостей, таких как бензин или растворители.

РУССКИЙ

Запрещается использование пылесоса в местах хранения таких жидкостей.

- Запрещается с помощью пылесоса собирать горящие или дымящиеся сигареты, спички, тлеющий пепел, а также тонкодисперсную пыль – например, от штукатурки, бетона, муки или золы.
- Запрещается использовать пылесос, если:
 - не установлен контейнер для сбора пыли и мусора;
 - в контейнере не установлен HEPA-фильтр.
- Не погружайте пылесос, сетевой адаптер и зарядную станцию в воду или любые другие жидкости.

Внимание! Устройство содержит литиевый элемент питания. Не допускайте попадания литиевого элемента питания в пищевод ребёнка. **Если ребенок проглотил элемент питания, немедленно обратитесь к врачу.**

- **Будьте особенно внимательны, если поблизости от работающего устройства находятся дети или лица с ограниченными возможностями.**
- Данное устройство не предназначено для использования детьми.
- Во время работы и в перерывах между рабочими циклами размещайте устройство в местах, недоступных для детей.
- Прибор не предназначен для использования лицами (включая детей) с пониженными физическими, психическими или умственными способностями или при отсутствии у них опыта или знаний, если они не находятся под контролем или не проинструктированы об использовании прибора лицом, ответственным за их безопасность.
- Осуществляйте надзор за детьми, чтобы не допустить использования устройства в качестве игрушки.
- Из соображений безопасности детей не оставляйте полиэтиленовые пакеты, используемые в качестве упаковки, без присмотра.

Внимание! Не разрешайте детям играть с полиэтиленовыми пакетами или упаковочной плёнкой. **Опасность удушья!**

- Запрещается использовать соединительный шнур сетевого адаптера для переноски зарядной станции, соединительный шнур не должен касаться острых кромок мебели и горячих поверхностей. Следите за тем, чтобы пылесос не переезжал соединительный шнур сетевого адаптера.

- Регулярно проверяйте состояние сетевого адаптера и соединительного шнура на отсутствие повреждений.
- **Запрещается использовать устройство при наличии повреждений сетевого адаптера или соединительного шнура, если устройство работает с перебоями, а также после падения устройства.**
- Запрещается самостоятельно ремонтировать прибор. Не разбирайте прибор самостоятельно, при возникновении любых неисправностей, а также после падения устройства выключите прибор и обратитесь в любой авторизованный (уполномоченный) сервисный центр по контактным адресам, указанным в гарантийном талоне и на сайте www.vitek.ru.
- Во избежание повреждений перевозите устройство только в заводской упаковке.
- Прежде чем утилизировать пылесос, извлеките аккумуляторную батарею и сдайте её в соответствующий пункт приёма. Запрещается сжигать пылесос, даже если он очень сильно повреждён, не вынув из него аккумуляторную батарею, во избежание взрыва аккумуляторной батареи.
- Перевозите устройство только в заводской упаковке.
- Храните устройство в сухом прохладном месте, недоступном для детей и людей с ограниченными возможностями.

УСТРОЙСТВО ПРЕДНАЗНАЧЕНО ТОЛЬКО ДЛЯ БЫТОВОГО ИСПОЛЬЗОВАНИЯ В ЖИЛЫХ ПОМЕЩЕНИЯХ, ЗАПРЕЩАЕТСЯ КОММЕРЧЕСКОЕ ИСПОЛЬЗОВАНИЕ И ИСПОЛЬЗОВАНИЕ УСТРОЙСТВА В ПРОИЗВОДСТВЕННЫХ ЗОНАХ И РАБОЧИХ ПОМЕЩЕНИЯХ.

ПЕРЕД ПЕРВЫМ ИСПОЛЬЗОВАНИЕМ

После транспортировки или хранения устройства в зимних (холодных) условиях необходимо выдержать его при комнатной температуре не менее трёх часов.

- Извлеките пылесос из упаковки и удалите упаковочные материалы и рекламные наклейки.
- Сохраните заводскую упаковку.
- Проверьте целостность устройства, при наличии повреждений не пользуйтесь устройством.
- Изучите инструкцию по мерам безопасности и правилам использования пылесоса.

- Убедитесь в том, что рабочее напряжение сетевого адаптера соответствует напряжению в электрической сети.
- Устройство предназначено для работы в сети переменного тока с частотой 50 Гц или 60 Гц, для работы устройства при требуемой номинальной частоте никакая настройка не требуется.

ПУЛЬТ ДИСТАНЦИОННОГО УПРАВЛЕНИЯ

Внимание! Устройство содержит литиевый элемент питания. Не допускайте попадания литиевого элемента питания в пищевод ребёнка. Если ребенок проглотил элемент питания, немедленно обратитесь к врачу.

- Нажмите на боковой фиксатор держателя элемента питания (25) и выньте его.
- Установите элемент питания CR2025 в держатель (25) строго соблюдая полярность.
- Установите держатель (25) в корпус пульта дистанционного управления.

Примечания:

- при наличии изолирующей прокладки в пульте ДУ, выньте прокладку;
- своевременно меняйте элемент питания;
- запрещается перезаряжать элемент питания;

- вынимайте элемент питания, если устройство не будет использоваться в течение длительного времени;
- использованный элемент питания должен быть удалён из устройства и безопасно утилизирован;
- не допускайте замыкания выводов элемента питания.
- При использовании пульта дистанционного управления, направляйте пульт ДУ на пылесос, в противном случае исполнение команд с пульта ДУ будет невозможно.

СБОРКА ПЫЛЕСОСА

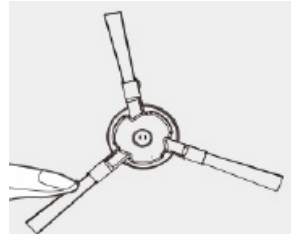

- Переверните корпус пылесоса и установите две боковые щётки (8).

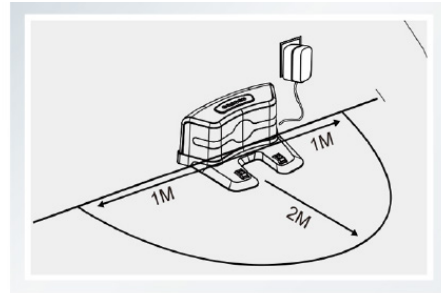
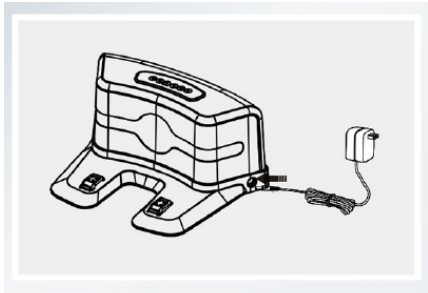

- Вставьте штекер соединительного шнура сетевого адаптера в гнездо (16) на зарядной станции.
- Установите зарядную станцию на ровную поверхность пола у стены, основание зарядной станции должно быть перпендикулярно полу.
- Свободное пространство перед зарядной станцией должно быть не менее 2 метров, с боков зарядной станции свободное расстояние должно быть не менее 1 метра (см. рисунок).

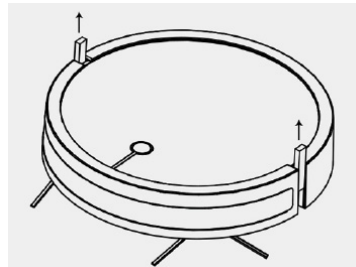

- Выньте защитные вставки между бампером и корпусом пылесоса.

РУССКИЙ

ПЕРЕД ИСПОЛЬЗОВАНИЕМ ПЫЛЕСОСА

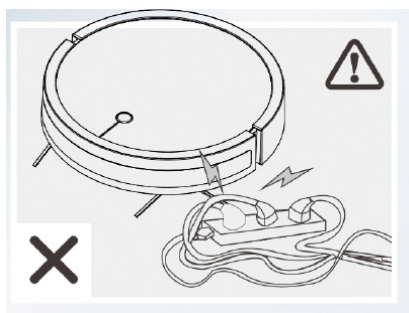

- Уберите с пола всевозможные шнуры питания, сетевые удлинители и другие подобные предметы, которые могут помешать передвижению пылесоса.

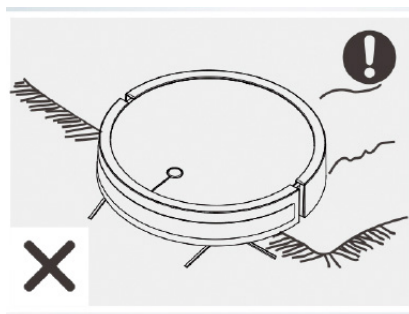

- Пылесос предназначен для работы на гладком полу или на ковровом покрытии с низким ворсом (не более 1 см). Запрещается использовать пылесос для чистки ковровых покрытий с длинным ворсом.
- Убедитесь, что по пути движения пылесоса отсутствуют свисающие до пола скатерти, шторы или другие предметы интерьера.

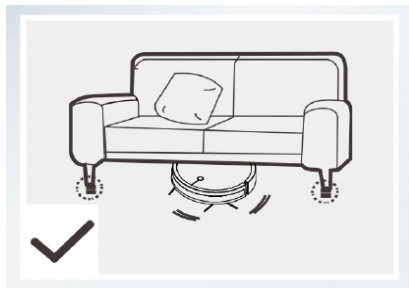

- Свободное пространство под предметами мебели должно быть более 8 сантиметров.
- Если расстояние от пола до мебели менее 8 сантиметров, необходимо приподнять мебель или обеспечить преграду от попадания пылесоса в такие места.

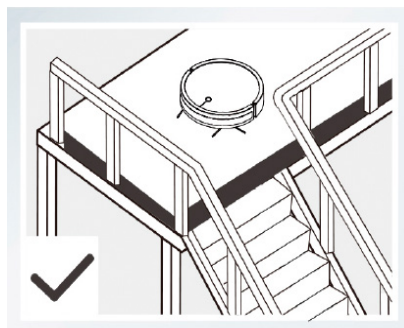

- При уборке на лестничных площадках необходимо обеспечить дополнительную преграду для пылесоса.

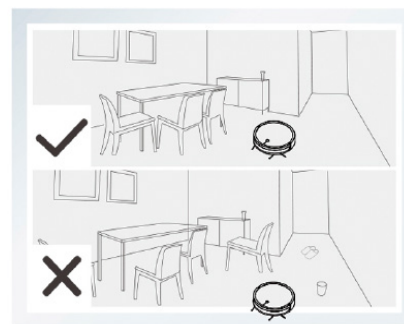

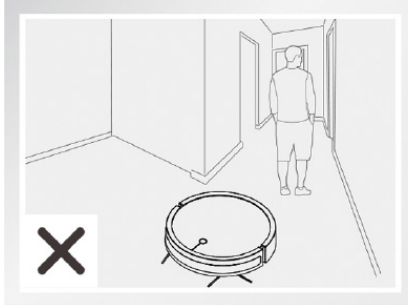

- Расставьте предметы мебели для свободного передвижения пылесоса, уберите с пола посторонние предметы.
- Не используйте пылесос в помещениях с неустойчивой мебелью, особенно если на ней установлены хрупкие предметы интерьера или горящие свечи.
- Не кладите и не устанавливайте на корпус пылесоса посторонние предметы, а так же следите за тем, чтобы на корпусе пылесоса не размещались домашние животные.

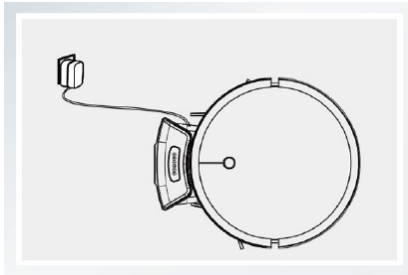

- Перед использованием пылесоса, убедитесь в отсутствии узких мест по пути передвижения пылесоса.

ИСПОЛЬЗОВАНИЕ ПЫЛЕСОСА



- Установите зарядную станцию, рекомендации по установке, приведены выше.
- Вставьте сетевой адаптер в электрическую розетку.
- Установите пылесос на зарядную станцию, контактные площадки (9) на пылесосе должны совпасть с контактными площадками (17) на зарядной станции, при этом прозвучит звуковой сигнал и индикатор кнопки старт/стоп (1) «» будет мигать фиолетовым цветом.
- Дождитесь когда индикатор кнопки старт/стоп (1) «» будет светиться синим цветом, зарядка аккумуляторной батареи завершена и пылесос готов к использованию.

Режим автоматической уборки помещения

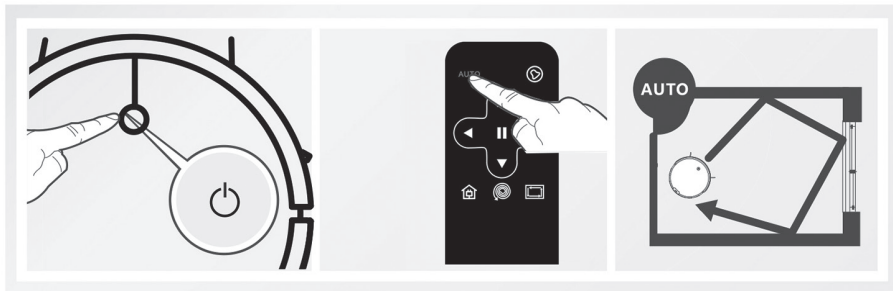

Примечание: - для сухой очистки пола предназначена насадка (27), насадка (27) крепится на днище корпуса пылесоса с помощью «липучек».

- Нажмите кнопку старт/стоп (1) «» или кнопку (18) «AUTO» на пульте дистанционного управления, пылесос включится и начнёт уборку помещения в автоматическом режиме.





- Во время уборки, пылесос сделает короткую остановку, необходимую для расчёта площади очищаемой поверхности.
- Не препятствуйте пылесосу во время его остановки. Время остановки в разных комнатах будет различное.

Временная остановка пылесоса во время уборки

- Если во время работы пылесоса необходимо сделать паузу, нажмите один раз на кнопку старт/стоп (1) «» или кнопку (22) «» на пульте дистанционного управления, при этом пылесос остановится, индикатор

РУССКИЙ

кнопки старт/стоп (1) «» будет мигать красным цветом и будут раздаваться звуковые сигналы.

- Для продолжения уборки, повторно нажмите кнопку старт/стоп (1) «» или кнопку (22) «» на пульте дистанционного управления.

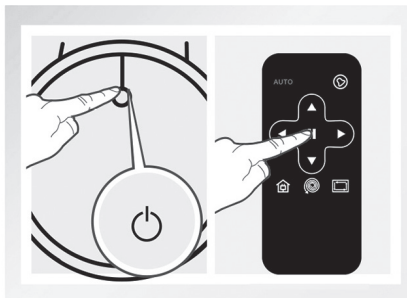



Выбор режимов уборки помещения

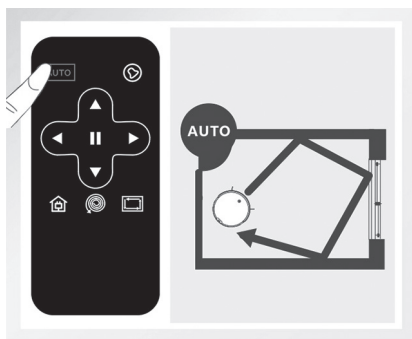

- С помощью пульта дистанционного управления вы можете выбрать нужный режим уборки помещения.

Примечание: - после выключения пылесоса, при повторном включении он начнёт уборку в режиме автоматической уборки помещения.

Режим автоматической уборки помещения





- Автоматический режим уборки, наиболее часто используемый, в этом режиме пылесос очищает всю поверхность пола.
- Перед включением автоматического режима уборки, убедитесь, что индикация кнопки старт/стоп (1) «» мигает синим светом, это означает, что пыле-

сос в режиме ожидания, если индикатор кнопки (1) «» не светится, нажмите и удерживайте кнопку старт/стоп (1) «».

- Для включения режима автоматической уборки нажмите кнопку (18) «AUTO» на пульте дистанционного управления, пылесос включится и начнёт уборку помещения в автоматическом режиме.

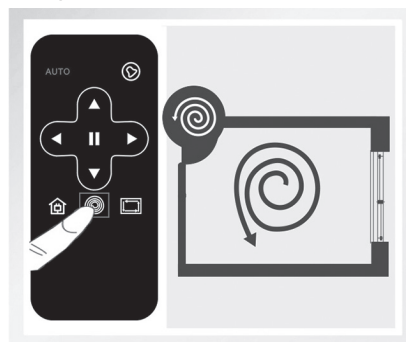
Режим уборки «Спираль»



- В этом режиме уборки, пылесос будет убирать помещение, двигаясь по спирали.
- Разместите пылесос в нужном месте и нажмите кнопку режима спиральной очистки помещения (24) «», пылесос остановится, когда завершит режим спиральной очистки.

Режим уборки «Вдоль стены»

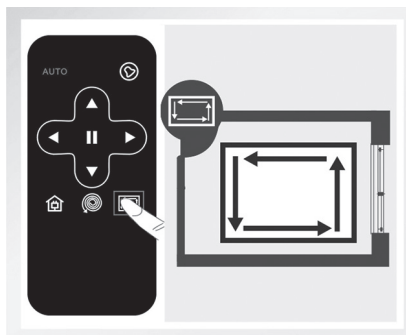

- В этом режиме пылесос очищает помещение вдоль стен, когда очистка завершится, пылесос вернётся на зарядную станцию.
- Для уборки углов помещения нажмите кнопку (23) «» на пульте ДУ.

Возвращение пылесоса на зарядную станцию

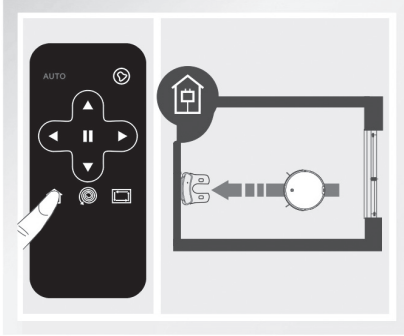

- Когда аккумуляторная батарея пылесоса будет разряжена. Пылесос автоматически вернётся на зарядную станцию.
- Вы можете отправить пылесос на зарядную станцию вручную, нажав кнопку (20) «🏠» на пульте дистанционного управления.

Планирование уборки помещения

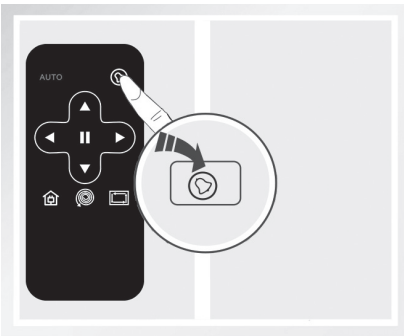

- Нажмите кнопку (21) «⌚», пылесос начнет уборку помещения в автоматическом режиме работы через 4 часа;
- Нажмите дважды кнопку (21) «⌚», пылесос начнет уборку помещения в автоматическом режиме работы через 8 часов и т.д.

Примечание: - в режиме планирования уборки помещения, установите пылесос на зарядную станцию.

- Для выключения режима планирования уборки помещения, выключите пылесос,

нажав и удерживая кнопку старт/стоп (1) «⏻», при этом индикатор кнопки старт/стоп (1) «⏻» погаснет.

ЧИСТКА И УХОД

- Рекомендуется проводить чистку контейнера для пыли и мусора после каждого использования пылесоса.
- Перед чисткой пылесоса, выключите его, нажав и удерживая кнопку старт/стоп (1) «⏻», при этом индикатор кнопки старт/стоп (1) «⏻» погаснет.
- Выньте сетевой адаптер (15) из электрической розетки, выньте штекер соединительного шнура из гнезда (16) на зарядной станции.

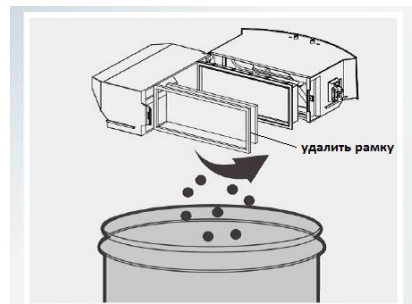
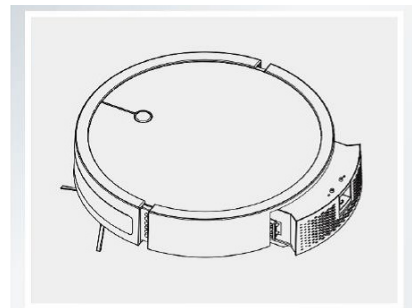

- Нажмите на фиксатор (14) по направлению вниз и выньте контейнер для пыли и мусора.
- Нажмите на фиксатор отсека для пыли и мусора (10) и раскройте его, удалите пыль и мусор из отсека (10).

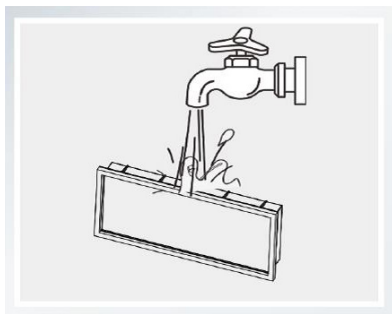

- Выньте HEPA-фильтр (11). Очистите HEPA-фильтр от мусора и пыли, при необходимости промойте HEPA-фильтр под струёй тёплой воды, после этого тщательно просушите.

Примечания:

- не используйте для промывки HEPA-фильтра (11) посудомоечную машину;
- запрещается использовать фен для сушки HEPA-фильтра (11).
- Установите HEPA-фильтр (11) на место.

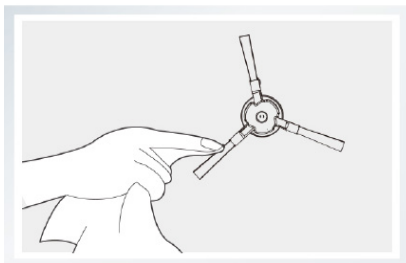

- Снимите боковые щётки (8) и протрите их слегка влажной тканью, очистите от пыли места установки щёток (8).

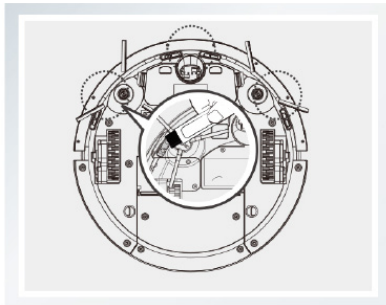
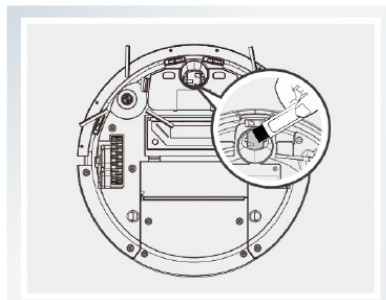

- Очистите переднее колесо (6) от пыли и мусора и протрите его, при наличии волос, удалите их, убедитесь, что свободному вращению колеса (6) ничего не мешает.

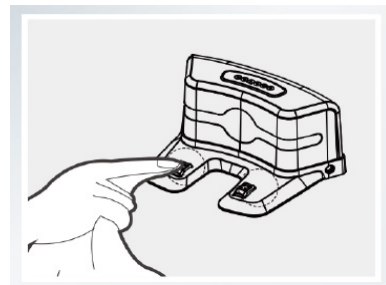
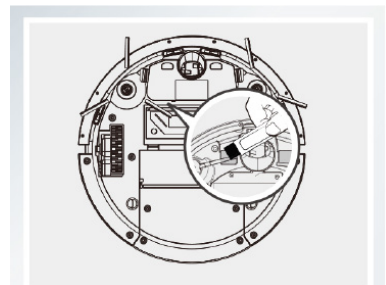

- Очистите от пыли контакты для зарядки аккумуляторной батареи (9) на пылесосе и контакты на зарядной станции (17).
- Очистите и протрите датчики защиты от падения (4), расположенные на нижней части корпуса пылесоса.
- Протрите корпус пылесоса слегка влажной тканью, после чего вытрите насухо.
- Запрещается погружать корпус пылесоса, сетевой адаптер (15), соединительный шнур сетевого адаптера (15) в воду или в любые другие жидкости. Не допускайте попадания жидкости внутрь корпуса пылесоса.
- Запрещается для чистки корпуса пылесоса и сетевого адаптера (15), использовать растворители и абразивные чистящие средства.

ХРАНЕНИЕ

- Прежде чем убрать пылесос на длительное хранение, проведите чистку корпуса пылесоса, отсека для пыли и мусора (10) и HEPA-фильтра (11).
- Выньте элемент питания из пульта дистанционного управления.

- Используйте для хранения пылесоса заводскую упаковку.
- Храните пылесос в сухом прохладном месте, недоступном для детей и людей с ограниченными возможностями.

ТАБЛИЦЫ ЗВУКОВЫХ И СВЕТОВЫХ СИГНАЛОВ ПЫЛЕСОСА

Световые сигналы

Состояние пылесоса	Цветовая индикация
Режим зарядки аккумуляторной батареи	Мигающий фиолетовый
Зарядка аккумуляторной батареи завершена	Синий
Режим готовности	Мигающий синий
Неисправность	Мигающий красный
Низкий уровень заряда аккумуляторной батареи	Мигающий красный

Звуковые сигналы

Кол-во звуковых сигналов	Неисправность	Решение
1	•	Пылесос застрял.
2	••	Неисправность контейнера для пыли и мусора.
3	•••	Неисправность ведущего колеса или боковых щёток.
4	••••	Неисправность датчика падения.

Возможные неисправности и их устранение

№	Неисправность	Возможные причины	Устранение
1	Нет зарядки аккумуляторной батареи.	Пылесос плохо установлен на зарядную станцию.	Убедитесь, что контакты для зарядки аккумуляторной батареи на корпусе пылесоса и зарядной станции чистые, при необходимости протрите контакты. Вручную слегка переместите корпус пылесоса для обеспечения контакта пылесоса с зарядной станцией.
		Сетевой адаптер зарядной станции не вставлен в электрическую розетку.	Подключите зарядную станцию и вставьте сетевой адаптер в электрическую розетку.

РУССКИЙ

№	Неисправность	Возможные причины	Устранение
1	Нет зарядки аккумуляторной батареи.	Аккумуляторная батарея полностью разряжена.	Вручную поместите пылесос на зарядную станцию, через 3 минуты снимите пылесос с зарядной станции, повторите такие циклы зарядки аккумуляторной батареи не менее 3 раз; после этого заряжайте аккумуляторную батарею в нормальном цикле.
2	Пылесос подаёт аварийные сигналы, периодически включается и выключается.	Возможно, на ведущие колёса пылесоса намотались посторонние предметы (провода, нитки, свисающие шторы и т.д.).	Удалите посторонние предметы с ведущих колёс, уберите посторонние предметы с пола.
3	Пылесос раньше времени заканчивает уборку и самопроизвольно возвращается на зарядную станцию.	Если заряда аккумуляторной батареи не хватает на уборку помещения, пылесос автоматически возвращается на зарядную станцию. Время работы пылесоса зависит от площади уборки, поверхности пола, конфигурации помещения и выбранного режима уборки помещения.	Это нормальное явление. Никакого вмешательства в работу пылесоса не требуется.
4	Пылесос не включается в запланированном режиме работы.	Пылесос выключен.	Включите пылесос, нажатием и удержанием кнопки старт/стоп.
		Аккумуляторная батарея пылесоса разряжена.	Всегда оставляйте пылесос на зарядной станции, если будете использовать запланированный режим работы.
5	Пылесос не реагирует на пульт дистанционного управления.	Элемент питания в пульте дистанционного управления разряжен и требует замены.	Выньте держатель элемента питания из пульта ДУ, удалите старый элемент питания, установите новый элемент питания, строго соблюдая полярность, и установите держатель в пульт ДУ.
		Пылесос выключен или аккумуляторная батарея пылесоса разряжена.	Убедитесь, что аккумуляторная батарея полностью заряжена и пылесос включен.
		Сигнал с пульта ДУ не передается, потому что инфракрасный излучатель на пульте ДУ или инфракрасный приемник на пылесосе загрязнены.	Протрите инфракрасный излучатель на пульте ДУ и инфракрасный приемник на бампере пылесоса.

№	Неисправность	Возможные причины	Устранение
5	Пылесос не реагирует на пульт дистанционного управления.	В комнате находятся другие источники с инфракрасным сигналом, влияющие на работу пылесоса	Не используйте другие пульты ДУ во время работы пылесоса.
		Расстояние от пульта ДУ более 5 метров.	Приблизьте пульт ДУ к пылесосу.

Примечание: - прежде, чем обратиться в сервисный центр, попробуйте перезагрузить пылесос, выключив его нажатием и удержанием кнопки **старт/стоп (1)** («»), после этого повторно включите пылесос. Если проблема не устранена, обратитесь в сервисный центр.

КОМПЛЕКТ ПОСТАВКИ

Пылесос-робот – 1 шт.
Зарядная станция – 1 шт.
Сетевой адаптер – 1 шт.
Боковые щётки – 3 шт. (одна запасная)
Пульт дистанционного управления – 1 шт.
Насадка для сухой уборки пола – 1 шт.
Инструкция – 1 шт.

ТЕХНИЧЕСКИЕ ХАРАКТЕРИСТИКИ



Пылесос:

Электропитание: 14,4 В, Аккумуляторная батарея Li-Ion 14,4 В 2200 мАч
Время заряда аккумулятора: до 5 часов
Время работы: до 2 часов
Мощность: 30 Вт
Объем пылесборника: 0,7 л
Уровень шума: 65 дБ

Сетевой адаптер:

Электропитание: 100-240 В~50/60 Гц 0,5 А
Выходное напряжение: 20 В  500 мА

Зарядная станция:

Входное напряжение: 20 В  500 мА
Выходное напряжение: 20 В  500 мА



Пульт дистанционного управления:

Электропитание: 3 В, 1 элемент питания типа «CR2032»

УТИЛИЗАЦИЯ



В целях защиты окружающей среды, после окончания срока службы прибора и элементов питания (если входят в комплект), не выбрасывайте их вместе с обычными бытовыми отходами, передайте прибор и элементы питания в специализированные пункты для дальнейшей утилизации.

Отходы, образующиеся при утилизации изделий, подлежат обязательному сбору с последующей утилизацией в установленном порядке. Для получения дополнительной информации об утилизации данного продукта обратитесь в местный муниципалитет, службу утилизации бытовых отходов или в магазин, где Вы приобрели данный продукт.

Производитель сохраняет за собой право изменять дизайн, конструкцию и технические характеристики, не влияющие на общие принципы работы устройства, без предварительного уведомления, из-за чего между инструкцией и изделием могут наблюдаться незначительные различия. Если пользователь обнаружил такие несоответствия, просим сообщить об этом по электронной почте info@vitek.ru для получения обновленной версии инструкции.

Срок службы устройства – 3 года



Данное изделие соответствует всем требованиям европейским и российским стандартам безопасности и гигиены.

ИЗГОТОВИТЕЛЬ: СТАР ПЛЮС ЛИМИТЕД (STAR PLUS LIMITED)

МЕСТОНАХОЖДЕНИЕ И ПОЧТОВЫЙ АДРЕС ДЛЯ СВЯЗИ: ЮНИТ БИ ЭНД СИ, 15Й ЭТАЖ, КЭЙСИ АБЕРДИН ХАУС, №38, ХЁНГ ИП РОУД, ВОНГ ЧУК ХАНГ, ГОНКОНГ, КНР

ИМПОРТЕР: ООО «ВИТЕК.РУС»

МЕСТОНАХОЖДЕНИЕ И ПОЧТОВЫЙ АДРЕС ДЛЯ СВЯЗИ: 117209, РФ, Г. МОСКВА, СЕВАСТОПОЛЬСКИЙ ПР-КТ, Д. 28, КОРП. 1.

www.vitek.ru

ТЕЛЕФОН ДЛЯ СПРАВОК: 8-800-100-18-30

СДЕЛАНО В КНР

GB

A production date of the item is indicated in the serial number on the technical data plate. A serial number is an eleven-unit number, with the first four figures indicating the production date. For example, serial number 0606xxxxxx means that the item was manufactured in June (the sixth month) 2006.

RUS

Дата производства изделия указана в серийном номере на табличке с техническими данными. Серийный номер представляет собой одиннадцатизначное число, первые четыре цифры которого обозначают дату производства. Например, серийный номер 0606xxxxxx означает, что изделие было произведено в июне (шестой месяц) 2006 года.



ЗАПРЕЩЕНО УТИЛИЗИРОВАТЬ
С БЫТОВЫМ МУСОРОМ.
ОБРАТИТЕСЬ НА СООТВЕТСТВУЮЩИЙ
ПУНКТ ПЕРЕРАБОТКИ ЭЛЕКТРИЧЕСКОГО
И ЭЛЕКТРОННОГО ОБОРУДОВАНИЯ.