

vestfrost

**ХОЛОДИЛЬНИК С СИСТЕМОЙ
FROST FREE**

**Морозильная камера - холодильник
Руководство по эксплуатации**

**FROST FREE REFRIGERATOR
Freezer - Fridge
Instruction booklet**

VF 473 EB

Содержание

ДО НАЧАЛА ЭКСПЛУАТАЦИИ ХОЛОДИЛЬНИКА	3
Предупреждения общего характера	3
Правила техники безопасности	6
Рекомендации	6
Установка и эксплуатация холодильника	7
Перед использованием холодильника	8
РАЗЛИЧНЫЕ ФУНКЦИИ И ВОЗМОЖНОСТИ	9
Принадлежности	18
Icematic	18
Примечание	18
Полка охладителя	19
Диск регулирования свежести	19
Регулируемая дверная полка (в некоторых моделях)	19
Приспособление для хранения Maxi-fresh (в некоторых моделях)	20
РАЗМЕЩЕНИЕ ПРОДУКТОВ В ХОЛОДИЛЬНИКЕ	21
Холодильное отделение	21
Морозильная камера	22
ЧИСТКА И ОБСЛУЖИВАНИЕ	23
ТРАНСПОРТИРОВКА И ПЕРЕСТАНОВКА	25
Транспортировка и перестановка холодильника	25
Перестановка дверцы	25
ПРЕЖДЕ ЧЕМ ЗВОНИТЬ В СЛУЖБУ ПОСЛЕПРОДАЖНОГО ОБСЛУЖИВАНИЯ	26
РЕКОМЕНДАЦИИ ПО ЭНЕРГОСБЕРЕЖЕНИЮ	29
КОМПОНЕНТЫ ХОЛОДИЛЬНИКА И ЕГО ОТДЕЛЕНИЙ	30

Предупреждения общего характера

ПРЕДУПРЕЖДЕНИЕ: Содержать вентиляционные отверстия устройства или структуры, куда происходит его встраивание, свободными от засорения.

ПРЕДУПРЕЖДЕНИЕ: Не использовать механические устройства или другие искусственные средства для ускорения процесса размораживания, не рекомендованные производителем.

ПРЕДУПРЕЖДЕНИЕ: Не используйте электроприборы внутри отсеков для хранения продуктов, если они не относятся к типу, рекомендованному производителем.

ПРЕДУПРЕЖДЕНИЕ: не повредите систему циркуляции хладагента.

ПРЕДУПРЕЖДЕНИЕ: Во избежание опасности, связанной с неустойчивостью устройства, оно должно быть зафиксировано в соответствии с инструкциями.

- Если в устройстве в качестве хладагента используется R600a, то соответствующая информация указана на табличке, имеющейся на охладителе. При транспортировке и монтаже необходимо соблюдать осторожность, чтобы не повредить охладитель. Хотя R600a – это природный газ, безвредный для окружающей среды, не держите холодильник вблизи открытого пламени или источника тепла и проветрите помещение, в котором он находится, в течение нескольких минут, поскольку газ взрывоопасен в случае его утечки, вызванной повреждением элементов охладителя.
- Во время транспортировки и установки холодильника не допускать повреждения газовой схемы охладителя.

- В данном устройстве не допускается хранение взрывоопасных веществ, таких, как аэрозольные баллоны с легковоспламеняющимся пропеллентом.
- Устройство предназначено для использования в домашнем хозяйстве и аналогичного применения, например:
 - поварским персоналом в магазинах, офисах и в других рабочих средах
 - в жилых домах на ферме и клиентами в отелях, мотелях, а также в других средах, где проживают люди.
 - в гостиницах типа «ночлег и завтрак»;
 - в местах общественного питания и похожих заведениях, не связанных с розничной торговлей
- Если напряжение в розетке не соответствует штепсельной вилке холодильника, необходимо обратиться к производителю, сервисному агенту или другим квалифицированным специалистам для ее замены во избежание опасности.
- Данное устройство не предназначено для использования лицами (включая детей) с ограниченными физическими, сенсорными или умственными возможностями, или с отсутствием опыта и знаний при отсутствии надзора или инструкций по использованию устройства со стороны лица, ответственного за их безопасность. Дети должны находиться под присмотром, чтобы они не могли играть с устройством.
- К шнуру питания холодильника прикреплена штепсельная вилка со специальным заземлением. Данный штепсель должен использоваться со специальной заземленной розеткой минимум на 16 ампер. При отсутствии такой розетки обратитесь к квалифицированному электрику для ее установки.

- Данное устройство может использоваться детьми в возрасте 8 лет и старше, а также лицами с ограниченными физическими, сенсорными или умственными возможностями или с отсутствием опыта и знаний под надзором или в случае инструктирования их по использованию устройства безопасным способом и понимания таких лиц существующей опасности. Дети не должны играть с устройством. Чистка и обслуживание не должны производиться детьми без надзора.
- В случае повреждения шнура питания необходимо обратиться к производителю, сервисному агенту или другим квалифицированным специалистам для ее замены во избежание опасности.
- Этот прибор не предназначен для использования на высоте более 2000 м над уровнем моря.

Правила техники безопасности

- Внимание: Место установки электроприбора должно хорошо вентилироваться, чистите его и устраняйте препятствия для вентиляции.
- Не используйте механические приспособления или другие искусственные методы для ускорения процесса размораживания.
- Не используйте электроприборы внутри холодильного и морозильного отделения холодильника.
- Если целью приобретения данного холодильника является замена старой модели холодильника с замком, сломайте или снимите замок в качестве меры предосторожности перед его утилизацией для того, чтобы предотвратить запираение детей внутри холодильника.
- Старые модели холодильников и морозильных камер содержат изолирующие газы, а также хладагент, которые должны утилизироваться соответствующим образом. Если Вы решили, что холодильник больше не годится для эксплуатации, сделайте его непригодным для использования: отключите от сети, обрежьте питающий кабель, снимите потенциально опасные части (это особенно важно для безопасности детей, которые могут играть с этими предметами). Пожалуйста, убедитесь, что рабочая трубка вашего устройства не повреждена, прежде чем сдавать его службе вывоза отходов.

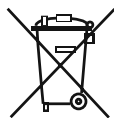

Символ на изделии или его упаковке указывает, что оно не подлежит утилизации в качестве бытовых отходов. Изделие следует сдать в соответствующий пункт приема электронного и электрооборудования для последующей утилизации. Соблюдая правила утилизации изделия, вы поможете предотвратить причинение ущерба окружающей среде и здоровью людей, который возможен вследствие неподобающего обращения с подобными отходами. За более подробной информацией об утилизации изделия просьба обращаться к местным властям, в службу по вывозу и утилизации отходов или в магазин, в котором вы приобрели изделие.

ВАЖНОЕ ПРИМЕЧАНИЕ:

Пожалуйста, прочтите данное руководство по эксплуатации перед установкой и включением холодильника. Производитель не несет ответственности за неправильную установку и эксплуатацию холодильника вопреки правилам, приведенным в данном руководстве по эксплуатации.

Рекомендации

- Не применяйте адаптеры или тройники, которые могут вызвать перегрев и возгорание.
- Не подключайте старые поврежденные шнуры.
- Не перекручивайте и не сгибайте шнуры.



- Не позволяйте детям играть с прибором. Дети не должны ни в коем случае сидеть на выдвижных ящиках или виснуть на двери.

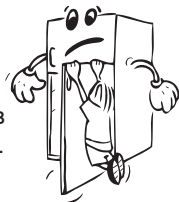

- Не используйте острых металлических предметов для удаления льда из морозильной камеры; они могут проткнуть оболочку холодильника и вызвать не подлежащие ремонту повреждения. Используйте прилагаемый пластиковый скребок.



- Не включайте прибор в сеть мокрыми руками.

- Не помещайте в морозилку контейнеры (стеклянные бутылки или жестяные контейнеры) с жидкостями, особенно газированные жидкости так как они могут вызвать разбиение контейнера в процессе заморозки.



- Бутылки, с большим содержанием алкоголя должны быть хорошо закрыты и помещены в холодильник в вертикальном положении.



- Не прикасайтесь к охлаждающим поверхностям, особенно мокрыми руками так как вы можете обжечься или пораниться.

- Не ешьте лед только что извлеченный из морозильника.

Установка и эксплуатация холодильника

Перед началом использования холодильника обратите внимание на следующие моменты:

- рабочее напряжение холодильника составляет 220–240 В при частоте 50 Гц.
- Мы не несем ответственности за повреждения в связи с эксплуатацией без заземления.
- Установите холодильник в месте, где на него не будут попадать прямые солнечные лучи.
- Прибор следует устанавливать на расстоянии не менее 50 см от печей, газовых духовых шкафов и радиаторов отопления, а также на расстоянии не менее 5 см от электрических духовок.
- Не используйте холодильник на открытом воздухе и не оставляйте его под дождем.

- Если холодильник находится рядом с морозильным аппаратом для глубокого замораживания, между ними должен оставаться зазор не менее 2 см, чтобы предотвратить образование конденсата на наружной поверхности.



- Не ставьте никаких предметов сверху на холодильник. Устанавливайте холодильник таким образом, чтобы над ним было не менее 15 см свободного пространства.

- Отрегулируйте передние ножки таким образом, чтобы холодильник стоял ровно и устойчиво. Высоту ножек можно отрегулировать, поворачивая их по часовой стрелке (или в обратном направлении). Это следует сделать до того, как в холодильник будут положены продукты.

- Перед использованием холодильника протрите все детали теплой водой с добавлением чайной ложки бикарбоната натрия, а затем промойте чистой водой и дайте высохнуть. После очистки установите все детали на соответствующие места.

Если в холодильнике установлен конденсатор с вентилятором:

Конденсатор холодильника установлен в нижней части шкафа. Следовательно, между холодильником и задней стенкой, около которой он расположен, в нижней части шкафа находится крышка. Холодильник можно придвинуть к задней стенке до этой точки.

Пластик для установки расстояния

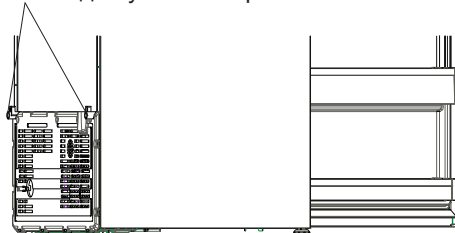

Если в холодильнике отсутствует конденсатор с вентилятором, или иначе, задняя сторона холодильника подобна описанию выше:

- Установите ограничитель расстояния (деталь с черными лопастями на задней панели), повернув его на 90°, как показано на рисунке, чтобы конденсатор не прикасался к стене.
- Расстояние от холодильника до стены не должно превышать 75 мм.

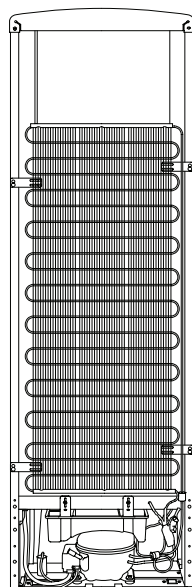
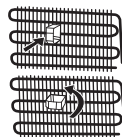

Перед использованием холодильника

- Если холодильник используется в первый раз или после транспортировки, он должен простоять в вертикальном положении в течение 3 часов, после чего его можно подключать к электрической сети. В противном случае, может быть поврежден компрессор.
- От холодильника может исходить запах, когда он запускается в первый раз; запах исчезнет, когда холодильник начнет охлаждаться.



Справочная информация о технологии охлаждения нового поколения

Технология

На холодильниках с охлаждением нового поколения применяется другая рабочая система, чем со статической системой. В обычных холодильниках влажный воздух, попадающий в него, а также водяной пар из пищи, образует иней в морозильной камере. Для разморозки необходимо выключить холодильник. Пока устройство выключено, чтобы поддержать пищевые продукты в холодном состоянии, пользователь должен извлечь их из холодильника и очистить ото льда.

В холодильниках с системой охлаждения нового поколения условия в морозильной камере полностью отличаются. Благодаря вентилятору холодный и сухой воздух продувается через множество точек в морозильной камере. Однородность продуваемого холодного воздуха, даже между полками, позволяет равномерно и правильно замораживать пищевые продукты. С другой стороны, это происходит без образования льда.

В холодильном отделении будет та же ситуация, что и в морозильной камере. Воздух, нагнетаемый вентилятором и накапливаемый в верхней части холодильного отделения, охлаждается, проходя через промежуток позади воздуховода. Одновременно воздух продувается через отверстия в воздуховоде, за счет чего осуществляется охлаждение в холодильном отделении. Конструкция отверстий в воздуховоде обеспечивает равномерное распределение воздуха в этом отделении.

Так как между морозильной камерой и холодильником воздух не проходит, смешивания запахов не произойдет.

В результате, холодильник с охлаждением нового поколения оптимизирует использование большого пространства и обладает привлекательным внешним видом.

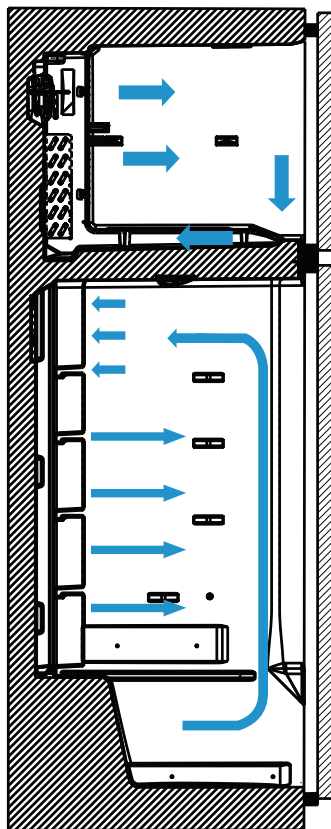

Дисплей и панель управления

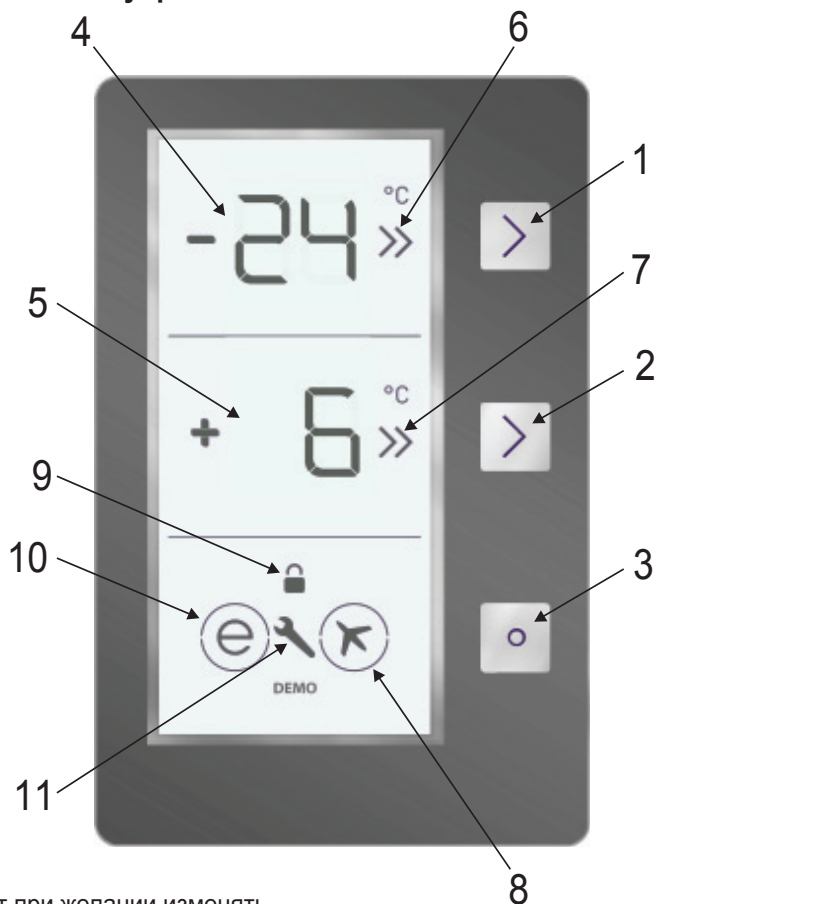

1. Позволяет при желании изменять настройку морозильной камеры и активировать режим быстрой заморозки. Температуру морозильной камеры можно установить на -16, -18, -20, -22, -24 °C, SF.
2. Позволяет при желании изменять настройку холодильной камеры и активировать режим быстрого охлаждения. Температуру холодильной камеры можно установить на 8, 6, 5, 4, 2 °C, SC.
3. Это обеспечит возможность включения требуемых режимов (экономичный, «отпуск»...).
4. Это значение, установленное для морозильной камеры.
5. Это значение, установленное для холодильной камеры.
6. Это индикатор быстрой заморозки
7. Это индикатор быстрого охлаждения
8. Это символ режима отпуска
9. Это символ замка от детей
10. Это символ экономичного режима
11. Это символ сигнала тревоги

Режим быстрой заморозки

Как его использовать?

- Нажмите кнопку настройки морозильной камеры и удерживайте ее, пока на экране не появятся буквы SF. Раздается двойной звуковой сигнал. Режим будет установлен.
- В секции температуры морозильной камеры будут отображаться буквы "SF".

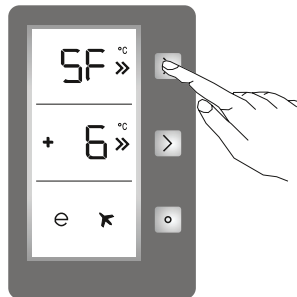

Во время этого режима:

- Можно регулировать температуру быстрого охлаждения и обычного охлаждения. В этом случае режим быстрой заморозки сохранится.
- Нельзя выбрать экономичный режим и режим отпуса.
- Режим быстрой заморозки может быть отменен при выполнении аналогичной операции выбора.

Примечание:



- Максимальное количество свежих продуктов (в килограммах), которое может быть заморожено в течение 24 часов, указано на табличке устройства.
- Для оптимальной работы с достижением максимальной эффективности замораживания, активируйте режим SF за 3 часа до помещения свежих продуктов в морозильную камеру.
- В конце данного периода холодильник издаст звуковой сигнал, оповещающий о том, что он готов к заморозке.

Режим быстрой заморозки будет автоматически отменен через 24 часа, или когда датчик морозильной камеры достигнет температуры ниже -32 °C.

Режим быстрого охлаждения

Как его использовать?

- Нажмите кнопку настройки холодильной камеры и удерживайте ее, пока на экране не появятся буквы SC. Раздается двойной звуковой сигнал. Режим будет установлен.
- В секции температуры холодильной камеры будут отображаться буквы "SC".

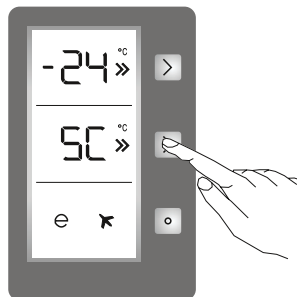

Во время этого режима:

- Можно регулировать температуру быстрой и обычной заморозки. В этом случае режим быстрого охлаждения сохранится.
- Нельзя выбрать экономичный режим и режим отпуска.
- Режим быстрого охлаждения может быть отменен при выполнении аналогичной операции выбора.



Примечание: Режим быстрого охлаждения (Super Cool) будет автоматически отменен через 4 или 6 часов, в зависимости от температуры окружающей среды, либо когда датчик холодильника достигнет достаточно низкой температуры.

Экономичный режим

Как его использовать?

- Нажмите кнопку "кнопка режима" и удерживайте ее, пока вокруг символа режима экономичный не появится кольцо.
- Режим будет установлен, если пользователь не нажимает какой-либо кнопки в течение 1 секунды. Кольцо помигает 3 раза. После установки режима раздается двойной звуковой сигнал.
- В секции температуры морозильной и холодильной камеры будет отображаться буква "E".
- Кольцо символа «экономичный» и E будут гореть, пока режим не будет выключен.

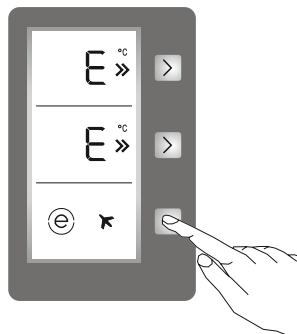

Во время этого режима;

- Можно произвести настройку морозильной камеры. При отмене экономичного режима выбранные значения настроек будут продолжать действовать.
- Можно произвести настройку холодильной камеры. При отмене экономичного режима выбранные значения настроек будут продолжать действовать.
- Можно выбрать режим быстрого охлаждения и заморозки. Экономичный режим будет автоматически отменен с активацией выбранного режима.
- Режим отпуска может быть выбрано после отмены экономичного режима. Затем может быть включен выбранный режим.
- Для отмены просто нажмите кнопку выбора режима.

Режим отпуск

Как его использовать?

- Нажмите кнопку "кнопка режима" и удерживайте ее, пока вокруг символа самолета не появится кольцо.
- Режим будет установлен, если пользователь не нажимает какой-либо кнопки в течение 1 секунды. Кольцо помигает 3 раза. После установки режима раздается двойной звуковой сигнал.
- В секции температуры морозильной камеры будут отображаться буквы "H".
- Кольцо символа самолета и H будут гореть, пока режим не будет выключен.

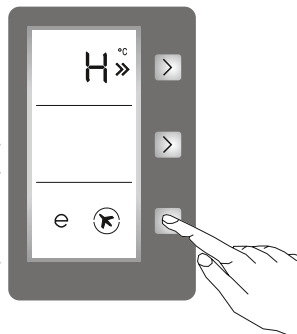

Во время этого режима;

- Можно произвести настройку морозильной камеры. При отмене режима отпуска выбранные значения настроек будут продолжать действовать.
- Можно произвести настройку холодильной камеры. При отмене режима отпуска выбранные значения настроек будут продолжать действовать.
- Можно выбрать режим быстрого охлаждения и заморозки. Режим отпуска будет автоматически отменен с активацией выбранного режима.
- Экономичный режим может быть выбран после отмены режима отпуска. Затем может быть включен выбранный режим.
- Для отмены просто нажмите кнопку выбора режима.
- Режим отпуска должен быть включен, когда холодильная камера не будет использоваться в течение длительного времени. Таким образом, холодильник будет использоваться в максимально экономичном режиме. Перед включением режима отпуска холодильная камера может быть полностью опустошена.

Режим охлаждения напитков

Когда он используется?

- Этот режим используется для охлаждения напитков в течение настраиваемого времени.

Как его использовать?

- удерживайте нажатой кнопку морозильной камеры в течение 3 секунд.
- На дисплее морозильной камеры отобразятся буквы dc, и на дисплее холодильной камеры будет мигать цифры 05.
- Нажмите и удерживайте кнопку холодильной камеры для установки времени (05 - 10 - 15 - 20 - 25 - 30 минут).
- При выборе времени цифры на экране мигнут 3 раза и раздастся звуковой сигнал.
- Если кнопка не нажата в течение 2 секунд, время будет установлено.
- Отсчет времени начнется с момента установки времени поминутно.
- На экране будет мигать оставшееся время.
- Для отмены этого режима нажмите кнопку настройки морозильной камеры и

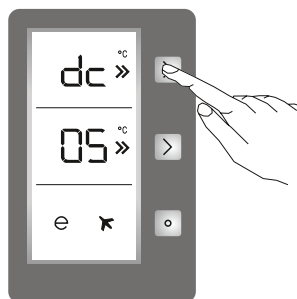

- удерживайте ее нажатой кнопку в течение 3 секунд.
 - **Примечание:** Время необходимо настраивать в соответствии с исходной температурой бутылок.
 - Например, в начале вы можете установить время "5 минут". По истечении данного времени, если охлаждение недостаточное, вы можете установить дополнительные 5 или 10 минут.
 - Во время использования данного режима вы должны регулярно проверять температуру бутылок. Когда бутылки будут достаточно охлажденными, необходимо их извлечь из холодильника.
 - В случае оставления бутылок внутри во время включенного режима **Охлаждение** напитков они могут взорваться.



Режим сбережения энергии экрана

Как использовать?

- Этот режим активируется, если нажимать на кнопку выбора режима и удерживать ее в течение 5 секунд.
- Если нажимать на кнопку в течение 5 секунд, когда режим активен, панель управления погаснет.
- Если при выключенной панели управления нажать любую кнопку, на экране появятся текущие настройки, а затем можно внести в настройки желаемые изменения. Если не отменять режим энергосбережения экрана и не нажимать на кнопки в течение 5 секунд, то панель управления снова погаснет.
- Для отмены режима энергосбережения экрана снова удерживайте кнопку выбора режима нажатой в течение 5 секунд.
- После активации режима энергосбережения экрана можно также активировать замок от детей.
- Если после активации замка от детей не нажимать на какие-либо кнопки в течение 5 секунд, панель управления погаснет. После этого можно просмотреть предыдущие настройки, и символ замка от детей активируется при нажатии любой кнопки, а замок от детей можно отменить, как описано в инструкции для данного режима.

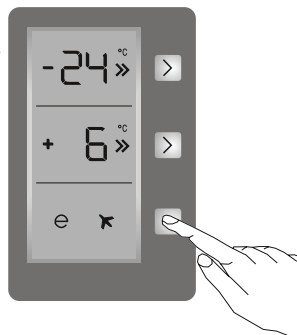

Функция замка от детей

Когда он используется?

- Чтобы дети не играли с кнопками и не изменяли настроек, холодильник снабжен режимом замка от детей.

Активация замка от детей

- Нажимайте на кнопки холодильной и морозильной камеры одновременно в течение 5 секунд.

Деактивация замка от детей

- Нажимайте на кнопки холодильной и морозильной камеры одновременно в течение 5 секунд.

Примечание: *Замок от детей может деактивироваться после отключения электроэнергии или отключения холодильника из розетки.*



Настройка температуры морозильной камеры

- Изначально индикатор настройки морозильной камеры будет показывать -18°C .
- Однократно нажмите кнопку настройки морозильной камеры.
- При первичном нажатии этой кнопки на экране будет мигать последнее введенное значение..
- При нажатии этой кнопки каждый раз будет устанавливаться более низкая температура. (-16°C , -18°C , -20°C , -22°C , -24°C , быстрая заморозка)
- При нажатии кнопки настройки морозильной камеры и удерживании ее, пока на индикаторе настройки морозильной камеры не загорится символ быстрой заморозки, и если ни одна из кнопок не будет нажата в течение 1 секунды, загорится оповещение Быстрая заморозка.
- Если продолжить нажатие кнопки, настройка возобновится с -16°C .
- Температура, настроенная перед активацией режима выходного дня, быстрой заморозки, быстрого охлаждения или экономичного режима, сохраняется после окончания или отмены данного режима. Холодильник продолжит работу с данной температурой.



Настройка температуры холодильной камеры

- Изначально индикатор настройки холодильной камеры будет показывать $+4^{\circ}\text{C}$.
- Нажмите кнопку холодильной камеры (R) один раз.
- После первого нажатия этой кнопки на индикаторе настройки холодильной камеры появится последнее значение.
- При нажатии этой кнопки каждый раз будет устанавливаться более низкая температура. ($+8^{\circ}\text{C}$, $+6^{\circ}\text{C}$, $+5^{\circ}\text{C}$, $+4^{\circ}\text{C}$, $+2^{\circ}\text{C}$, быстрое охлаждение)
- При нажатии кнопки настройки холодильной камеры и удерживании ее, пока на индикаторе настройки холодильной камеры не загорится символ быстрого охлаждения, и если ни одна из кнопок не будет нажата в течение 1 секунды, загорится оповещение Быстрое охлаждение.
- Если продолжить нажатие кнопки, настройка возобновится с $+8^{\circ}\text{C}$.
- Температура, настроенная перед активацией режима выходного дня, быстрой заморозки, быстрого охлаждения или экономичного режима, сохраняется после окончания или отмены данного режима. Холодильник продолжит работу с данной температурой.



Морозильная камера	Холодильная камера	Примечания
-18°C	4°C	Для регулярного использования и максимальной производительности.
-20°C,-22°C или -24°C	4°C	Рекомендуется, когда температура внешней среды превышает 30°C.
SF	4°C	Должна использоваться при необходимости замораживания продуктов за короткое время.
-18°C, -20°C,-22°C или -24°C	2°C	Эти значения температуры должны использоваться при высокой температуре внешней среды, или если температура в холодильной камере недостаточно низкая вследствие частого открывания дверцы.
-18°C, -20°C,-22°C или -24°C	SC	Должна использоваться при перегрузке холодильной камеры продуктами, либо когда имеются продукты, требующие постоянного охлаждения.

Предупреждения по поводу настройки температуры

- Температурные настройки не будут удалены при отключении электроэнергии.
- Для достижения максимальной эффективности не рекомендуется, чтобы холодильник работал в условиях температуры воздуха ниже 10°C.
- Настройку температуры необходимо выполнять в зависимости от частоты открывания дверцы и количества продуктов, хранящихся в холодильнике.
- Не переходите к другой настройке до завершения текущей настройки.
- Для достижения полного охлаждения холодильник после подключения должен проработать до 24 часов без перерыва в зависимости от температуры наружного воздуха. Не открывайте дверцы холодильника слишком часто и не помещайте слишком много продуктов в этот период.
- Функция 5-минутной задержки применяется для предотвращения повреждения компрессора холодильника, когда его отключают из розетки, а затем снова включают для работы, или при отключениях электроэнергии. Холодильник начнет нормально работать через 5 минут.
- Ваш холодильник предназначен для функционирования при интервалах температур окружающей среды, обозначенных в технических условиях, в соответствии с классом климатических условий, указанных на информационной этикетке. Мы не рекомендуем осуществлять эксплуатацию холодильника, если наружная температура не будет соответствовать обозначенным температурным пределам, так как это может повлиять на охлаждающую способность устройства.

Класс климатических условий	Температура наружного воздуха (°C)
T	Между 16 и 43 (°C)
ST	Между 16 и 38 (°C)
N	Между 16 и 32 (°C)
SN	Между 10 и 32 (°C)

Принадлежности

Icematic (Приготовление кубиков льда)

- Достаньте форму для приготовления льда
- Наполните ее водой до линии.
- Вставьте форму для льда на место.
- Когда ледяные кубики застынут, поверните рычаг для высыпания их в коробку для льда.

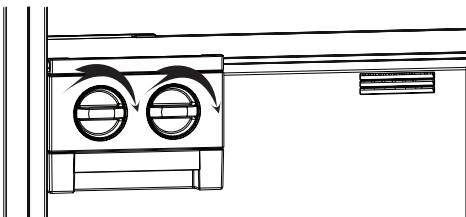

Примечание.

- Не наливайте воду в коробку для льда, чтобы приготовить лед, так как она может лопнуть.
- Извлечение емкости для приготовления льда может быть затруднено во время работы холодильника. В этом случае необходимо снять стеклянные полки.

Извлечение емкости для приготовления льда

- Снимите стеклянные полки морозильной камеры
- Извлеките емкость для приготовления льда, передвигая ее влево - вправо на полке.

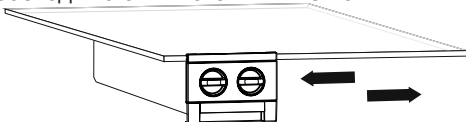

Емкость можно снять, чтобы освободить дополнительное место в морозильной камере.

Полка охладителя

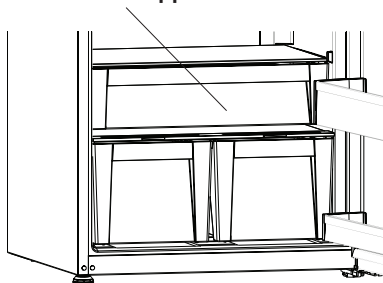

Хранение продуктов в отделении охладителя, вместо морозильного или холодильного отделения, позволяет дольше сохранить свежесть и вкус продуктов, сохраняя при этом свежий внешний вид. В случае загрязнения лотка охладителя, извлеките его и промойте водой.

(Вода замерзает при 0°C, но продукты, содержащие соль или сахар, замерзают при более низкой температуре.)

Обычно отделение охладителя используется для сырой, слегка подсоленной рыбы, риса и т.п.

Не помещайте в отделение продукты, которые вы хотите заморозить, или лотки для приготовления льда.

Извлечение полки охладителя

- Потяните на себя полку охладителя, сдвигая ее по направляющим.
- Чтобы снять полку охладителя, приподнимите ее вверх.

После извлечения полки охладителя, максимальная нагрузка, которую можно разместить, составит 20 кг.

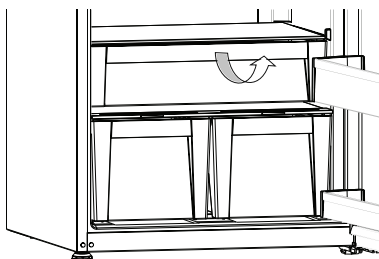

Диск регулирования свежести

Если регулятор влажности установить в закрытое положение, свежие фрукты и овощи будут храниться дольше.

В случае, когда отделение для фруктов и овощей заполнено до отказа, диск регулирования свежести, расположенный на передней стенке контейнера, следует открыть. Благодаря этому будет регулироваться воздух и уровень влажности в контейнере, и срок годности продуктов увеличится.

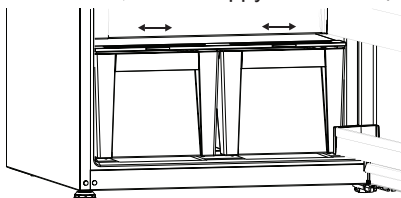

При появлении конденсации на стеклянной полке, регулятор влажности следует установить в открытое положение.

Регулируемая дверная полка (в некоторых моделях)

Существует шесть значений высоты, которые доступны для регулировки расположения полки.



рис. 1

Порядок регулировки положения полки указан ниже.

Удерживая нижнюю часть полки, сдвиньте кнопки, расположенные на противоположных сторонах полки, в направлении стрелки (рис. 1).

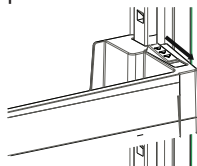

рис. 2

Расположите дверную полку на желаемой высоте, перемещая ее вертикально. После этого отпустите кнопки, расположенные по сторонам полки (рис. 2). Прежде чем отпускать полку, удостоверьтесь, что полка закреплена.

Примечание. При загрузке регулируемой дверной полки ее следует поддерживать снизу. Иначе из-за веса полка может выпасть из направляющих. Это может привести к повреждению полки или направляющих.

Приспособление для хранения Maxi-fresh (в некоторых моделях)

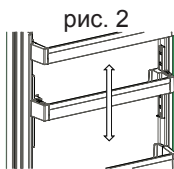
Технология хранения Maxi fresh позволяет удалять газ этилен (побочный продукт из свежих продуктов) внутри контейнера для фруктов и овощей. С помощью этого метода можно увеличивать срок хранения свежих продуктов, особенно это касается зелени и салатных овощей. Кроме того, приспособление для хранения Maxi Fresh устраняет неприятный запах в холодильнике.

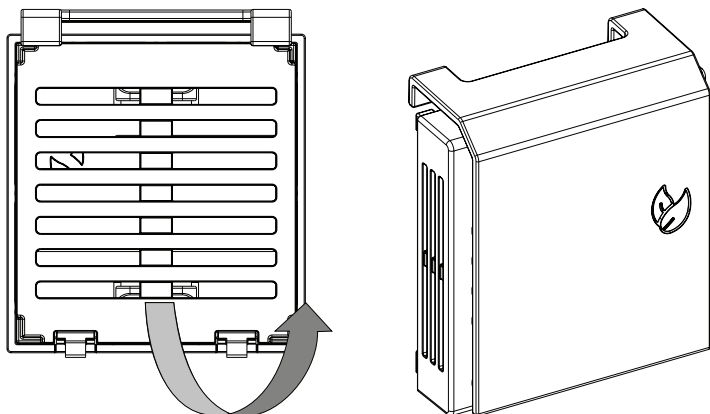

- Приспособление для хранения Maxi Fresh необходимо чистить не реже одного раза в год. Его можно очистить под воздействием солнечного света в течение одного дня.
- Если нужно очистить фильтр, снимите заднюю сторону в направлении, указанном стрелкой.
- Нельзя мочить этот компонент водой или моющим средством.

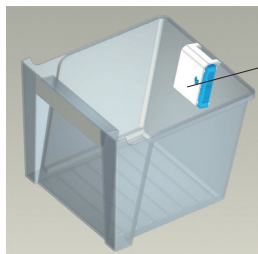

Приспособление для хранения Maxi fresh (В некоторых моделях)

Визуальные и текстовые описания к разделу о дополнительных принадлежностях

могут различаться в зависимости от модели прибора.

ГЛАВА - 3. РАЗМЕЩЕНИЕ ПРОДУКТОВ В ХОЛОДИЛЬНИКЕ

Чтобы холодильник работал в нормальных рабочих режимах, достаточно установить термостат в положение “2 или 3”.

Холодильное отделение

- Для снижения влажности и, соответственно, образования льда, никогда не ставьте в холодильник жидкости в открытой посуде.
- Никогда не ставьте в холодильник теплые продукты. Теплые продукты следует охладить при комнатной температуре и разместить в холодильном отделении, обеспечивая необходимую циркуляцию воздуха.
- Разместите мясо и очищенную рыбу (завернутые в упаковку или полиэтилен), которые будут использованы в течение 1-2 дней.
- Фрукты и овощи можно поместить в соответствующий контейнер без упаковки.

Важное примечание:

- Прежде чем поместить готовые блюда в холодильник, накройте их крышкой. При этом, они должны быть охлажденными, в противном случае, внутри холодильника повысится температура и влажность. Это приведет к более интенсивной работе холодильника. Кроме того, закрытая посуда с пищевыми продуктами и напитками предотвращает распространение запахов.
- Картофель, лук и чеснок не следует хранить в холодильнике.
- Не допускайте прикосновения пищевых продуктов к датчику температуры во время их размещения в холодильное отделение. В противном случае, нарушится оптимальная температура в холодильном отделении.

Зона датчика температуры

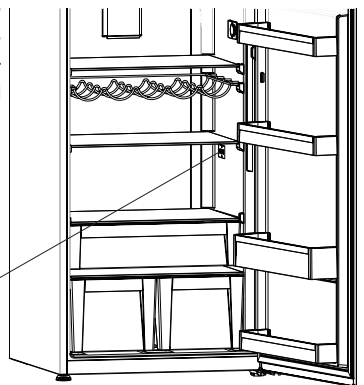

Морозильная камера

- Морозильное отделение используется для хранения замороженных или сильно замороженных продуктов в течение длительного времени и приготовления кубиков льда.
- Не помещайте свежие или теплые продукты, которые нужно заморозить, на полки дверцы морозильного отделения. Используйте эти полки только для хранения замороженных продуктов.
- Не кладите свежие продукты рядом с замороженными, так как это может привести к размораживанию замороженных продуктов.
- Используйте полку быстрой заморозки для более быстрой заморозки продуктов, приготовленных в домашних условиях (и продуктов, которые нужно заморозить), поскольку она имеет большую мощность замораживания.
- Замораживая свежие продукты (например, мясо, рыбу и фарш), разделите их на части для однократного использования.
- При замораживании свежих продуктов учитывайте их максимальное количество (в кг), пригодное для замораживания в течение 24 часов и указанное на табличке холодильника.
- Для оптимальной эффективности работы холодильника с целью достижения максимальной способности замораживания, установите ручку термостата морозильной камеры в положение максимального замораживания на 24 часа, прежде чем поместить свежие продукты в морозильную камеру.
- После помещения свежих продуктов в морозильную камеру, как правило, вполне достаточно 24 часов при максимальном значении. Через 24 часа устанавливать ручку термостата в максимальное положение не требуется.
- Внимание! Для экономии электроэнергии, при замораживании небольшого количества продуктов не устанавливайте ручку термостата в положение максимального замораживания.
- Для хранения замороженных продуктов: всегда следует четко следовать инструкциям на упаковках замороженных продуктов; при отсутствии информации продукты следует хранить не более трех месяцев с даты приобретения.
- При покупке замороженных продуктов убедитесь, что они были заморожены при соответствующей температуре, и что упаковка не повреждена.
- Замороженные продукты следует транспортировать в соответствующих контейнерах для сохранения качества продуктов, а затем поместить в морозильное отделение как можно скорее.
- Если заметно вздутие или влажность внутри упаковки замороженных продуктов, возможно, они хранились при неправильной температуре, и содержимое испортилось.
- Срок хранения замороженных продуктов зависит от комнатной температуры, установок термостата, частоты открывания дверцы, типа продуктов и периода времени, необходимого для транспортировки продуктов из магазина домой. Всегда следуйте инструкциям на упаковке и никогда не превышайте максимальный указанный срок хранения.

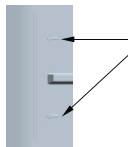

В некоторых моделях: при загрузке морозильной камеры не размещайте в ней продукты ближе линии загрузки. В противном случае, дверца может не закрыться. Если дверца морозильной камеры останется незакрытой, в камере будет накапливаться иней. После очистки инея, он может появиться вновь,

если дверца по-прежнему останется открытой.

Кроме того, незакрытая дверца морозильной камеры и/или холодильного отделения повысит энергопотребление.

Если закрыть пищевыми продуктами отверстие для всасывания воздуха при извлечении нижней полки, расположенной на дверце морозильной камеры, это отрицательно повлияет на производительность холодильника. Поэтому будьте внимательны при загрузке морозильной камеры и не закрывайте это отверстие.

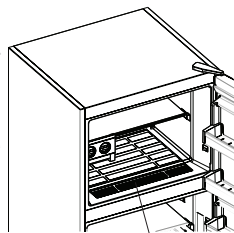

Отверстие для всасывания воздуха

ГЛАВА - 4. ЧИСТКА И ОБСЛУЖИВАНИЕ

- Перед очисткой отключите холодильник.



- Не мойте холодильник в проточной воде.



- Внутреннюю и внешнюю поверхности можно протереть мягкой тканью или губкой, смоченной в теплой мыльной воде.

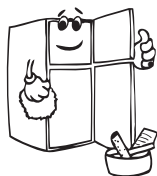

Извлеките все детали и промойте мыльной водой. Запрещается мыть в посудомоечной машине.



- Для очистки не используйте легковоспламеняющиеся, взрывчатые или коррозионные материалы (растворитель, бензин, кислоту).



- Следует очищать конденсатор веником не реже раза в год для обеспечения экономии электроэнергии и повышения производительности.

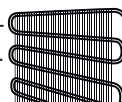

Убедитесь, что холодильник отключен.

Замена светодиодной лампы (при наличии светодиодной ленты)

В холодильнике для освещения используются 1 светодиодная лента в морозильной камере и две ленты в холодильном отделении.

Обратитесь к специалисту по обслуживанию.

Примечание: Количество и место расположения светодиодных лент зависит от модели.

!!! В некоторых моделях холодильников освещение может отсутствовать.



Транспортировка и перестановка холодильника

- Оригинальную упаковку и пенопласт можно использовать для повторной транспортировки (по желанию).
- Зафиксируйте холодильник с помощью прочной упаковки, ремней или крепких веревок. Следуйте инструкциям по транспортировке на упаковке.
- На время перестановки или транспортировки снимите подвижные детали (полки, принадлежности, контейнеры для овощей и т. д.) или зафиксируйте их в холодильнике ремнями, чтобы избежать ударов.

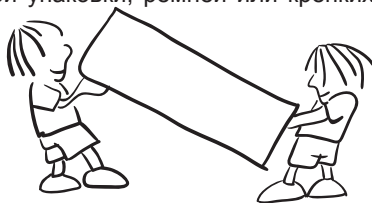

Перевозите холодильник в вертикальном положении.

Перестановка дверцы

- Невозможно изменить направление открывания дверцы холодильника, если ручки установлены на передней поверхности дверцы.
- Изменить направление открывания дверцы можно на моделях без ручек.
- Если направление открывания дверцы холодильника можно изменить, то обратитесь в ближайший авторизованный сервисный центр для подобной модификации.

**ПРЕЖДЕ ЧЕМ ЗВОНИТЬ В СЛУЖБУ
ПОСЛЕПРОДАЖНОГО ОБСЛУЖИВАНИЯ**

Проверить предупреждения;

Если температура для холодильной и морозильной камеры будет находиться на ненадлежащем уровне, либо в случае возникновения неисправностей устройства сработает предупреждающий сигнал. Коды предупреждения будут отображаться на индикаторах морозильной и холодильной камеры.

ТИП ОШИБКИ	ЗНАЧЕНИЕ	ПРИЧИНА	РЕКОМЕНДАЦИИ ПО УСТРАНЕНИЮ
SR	Предупреждение о поломке	Некоторые детали вышли из строя, или возникла неисправность, связанная с процессом охлаждения.	Как можно скорее обратитесь за помощью в сервисную службу.
LF	Морозильная камера недостаточно охлаждена	Данная причина может наблюдаться, особенно после отключения электропитания на длительное время.	<ol style="list-style-type: none"> 1. Не замораживайте оттаявшие продукты, а также используйте холодильник для быстрого охлаждения продуктов. 2. Установите температуру морозильной камеры на более низкие значения, или установите функцию глубокой заморозки, пока температура камеры не придет в норму. 3. Не помещайте свежие продукты, пока эта ошибка не исчезнет.
LC	Холодильная камера недостаточно охлаждена	Идеальная температура в камере охлаждения +4 оС. Если Вы видите данную предупреждающую надпись, существует риск порчи Ваших продуктов.	<ol style="list-style-type: none"> 1. Установите температуру холодильной камеры на более низкие значения, или установите функцию быстрого охлаждения, пока температура камеры не придет в норму. 2. Не открывайте дверцу слишком часто, пока эта ошибка не будет устранена.
LF and LC	недостаточно низкая температура	Это сочетание типов ошибки LF и LC.	Вы увидите данное сообщение об ошибке при первом включении холодильника. Сообщение погаснет, когда в камерах установится нормальная температура.
HC	Слишком низкая температура холодильной камеры	Продукты начинают замораживаться из-за слишком низкой температуры	<ol style="list-style-type: none"> 1. Проверьте, не включен ли режим Супер-охлаждения. 2. Снизьте температуру холодильника.
LOPO	Низкое напряжение. Предупреждение	Когда напряжение в сети опустится до значения ниже 170 В, то холодильник будет находиться в стабильном состоянии.	Это не является ошибкой.. Таким образом, будет предупреждено повреждение компрессора. Данное предупреждающее сообщение погаснет, как только значение напряжения вновь станет нормальным.

Проверить предупреждения;

Если холодильник не работает

- Имеет ли место отключение электроэнергии?
- Правильно ли штепсель включен в розетку?
- Не сработал ли предохранитель розетки, в которую включен штепсель?
- Розетка исправна? Для проверки исправности розетки подключите холодильник к розетке, которая точно работает.

Если холодильник работает шумно;

Нормальные звуки

Звук потрескивания (треска льда)

- Слышен в процессе автоматического размораживания.
- Если холодильник остыл или нагрелся (расширение материалов).

Коротки звук потрескивания

- Слышно, когда термостат включает/выключает компрессор.

Звук компрессора

- ligaeiue saoe gaaiou aaioeeyoiga. Этот звук означает, что компрессор работает нормально. В течение короткого времени компрессор может работать шумно.

Звук выделения пузырьков и журчание

- Этот звук слышен, когда жидкий хладагент циркулирует по трубкам в системе.

Звук течения воды

- Это нормальный шум течения воды во время потока воды в испарительный контейнер при размораживании. Этот звук может быть слышен в процессе размораживания устройства.

Звук воздушного потока

- Это нормальный звук вентилятора. Этот звук может быть слышен в связи с циркуляцией воздуха в холодильниках No Frost, когда система работает в обычном режиме.

Если края холодильного шкафа, которых касается уплотнение дверцы, горячие;

Особенно летом (жаркая погода), поверхности, с которыми контактирует уплотнение холодильника, могут становиться теплее во время работы компрессора, это вполне нормально.

Если отсыревают внутренние части холодильника;

- Продукты упакованы должным образом? Пластмассовые контейнеры были высушены надлежащим образом перед их помещением в холодильник?
- Дверцы холодильника открываются слишком часто? Когда открываются дверцы, влажность из помещения попадает внутрь холодильника. При частом открывании дверцы уровень влажности увеличивается быстрее, особенно если влажность в помещении высокая.
- Наличие капель воды на задней стенке после процесса автоматического размораживания является нормальным явлением. (в статических моделях)

Если дверцы не открываются и не закрываются должным образом:

- Не мешают ли закрытию дверцы упаковки с продуктами?
- Правильно ли установлены дверные отсеки, полки и ящички?
- Уплотнения дверцы не имеют дефектов или следов износа?
- На ровной ли поверхности стоит холодильник?

Если имеет место капание;

Проверьте следующее (возможные причины);

- Хорошо ли собран кран.
- Прокладки крана установлены должным образом.

IMPORTANT NOTES:

- Плавкий предохранитель компрессора включится после внезапного отключения электроэнергии или после отключения холодильника из розетки, чтобы дать газу в системе охлаждения время для стабилизации. Холодильник включится через 5 – 10 минут – волноваться не о чем.
- Если Вы не используете холодильник в течение длительного времени (например, во время летнего отпуска), отключите вилку из розетки. Произведите очистку холодильника в соответствии с Частью 4 и оставьте дверцу открытой для предотвращения образования влажности и запаха.
- Если после выполнения всех изложенных выше инструкций проблема сохраняется, проконсультируйтесь с ближайшей сервисной службой VESTFROST.
- Купленный вами электроприбор предназначен только для бытового использования и может использоваться только в домашних условиях по указанному назначению. Оно не пригодно для использования в коммерческих и иных целях. Мы обращаем Ваше внимание, что если потребитель использует данное устройство не в соответствии с данными характеристиками, производитель и дилер не несут ответственности за ремонт и отказ во время гарантийного срока.
- Срок службы холодильника, заявленный Департаментом Промышленности, составляет 10 лет (период замены деталей, необходимых для его правильной работы).

- 1– Устанавливайте прибор в прохладном, хорошо проветриваемом помещении, в месте, не подвергающемся воздействию прямых солнечных лучей, вдали от источников тепла (радиатора, печи и т. п.). В противном случае воспользуйтесь теплоизоляционными панелями.
- 2– Горячие блюда и напитки следует остужать за пределами холодильника.
- 3– Если необходимо разморозить замороженные продукты, то их следует поместить в холодильное отделение. Низкая температура замороженных продуктов поможет остудить холодильное отделение во время размораживания. Это снизит энергопотребление.
- 4– Помещенные в холодильник напитки и жидкие продукты должны быть закрыты. В противном случае увеличится влажность в холодильнике. В результате время охлаждения увеличится. Кроме того, закрывая напитки и жидкие продукты, вы сохраняете их вкус и запах.
- 5– Помещая напитки и продукты питания, открывайте дверь на максимально короткое время.
- 6– Крышки отделений холодильника, имеющих различную температуру (контейнера для фруктов и овощей, охладителя и т.д.), должны быть закрыты.
- 7– Уплотнение дверцы должно быть чистым и гибким. Если уплотнение износилось, замените его.

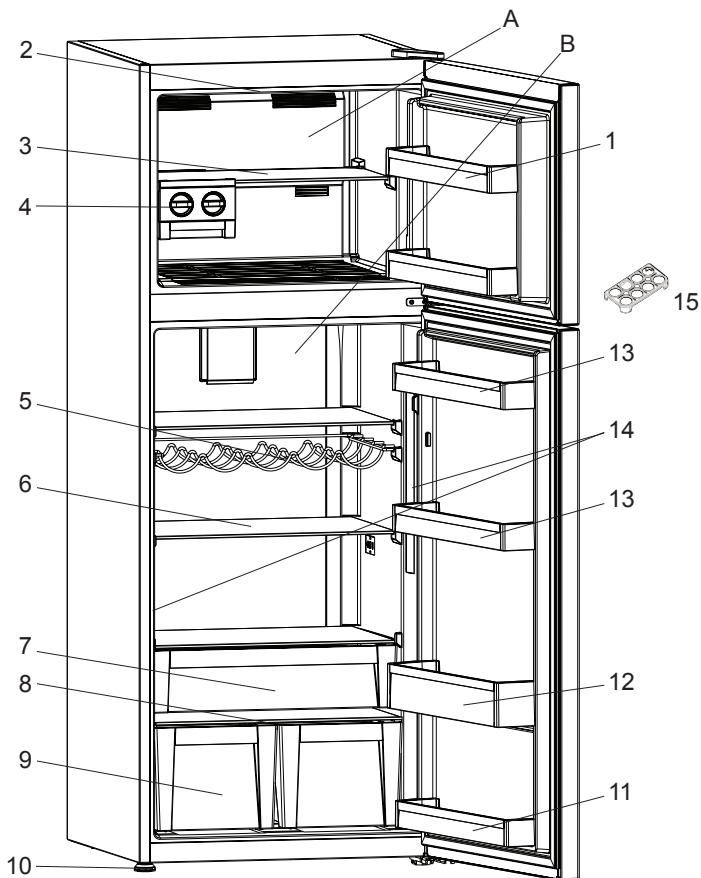

Целью данного документа является исключительно предоставление информации о компонентах устройства. Компоненты зависят от модели устройства.

- | | |
|--|---|
| A. Морозильная камера | 8. Крышка контейнера для фруктов и овощей |
| B. Холодильное отделение | 9. Контейнер для фруктов и овощей |
| 1. Полки двери морозильной камеры | 10. Регулируемая опора |
| 2. Светодиод морозильной камеры * | 11. Нижняя полка двери * |
| 3. Полка морозильной камеры | 12. Полка для бутылок двери |
| 4. Icematic * | 13. Полки на дверце |
| 5. Полка для бутылок / Полка для вин * | 14. Светодиод морозильной камеры |
| 6. Полки в морозильной камере | 15. Подставка для яиц |
| 7. Полка охладителя | |

* В некоторых моделях

Index

BEFORE USING THE APPLIANCE	32
General warnings	32
Old and out-of-order fridges or freezer	34
Safety warnings	34
Installing and operating your fridge	35
Before using your fridge	36
THE VARIOUS FUNCTION AND POSSIBILITIES	37
Information about new generation cooling technology	37
Display and control panel	38
Operating your fridge	39
Super freeze mode	39
Super cool mode	39
Economy mode	39
Holiday mode	40
Drink cool mode	40
Screen saver mode	41
Function of Child lock	41
Freezer temperature settings	42
Cooler temperature settings	42
Warnings about temperature adjustments	43
Accessories	43
Icematic	43
Chiller Shelf	44
Fresh dial	44
Adjustable door shelf	44
ARRANGING FOOD IN THE APPLIANCE	45
Refrigerator compartment	45
Freezer compartment	46
CLEANING AND MAINTENANCE	47
TRANSPORTATION AND CHANGING OF INSTALLATION POSITION	49
Repositioning the door	49
BEFORE CALLING YOUR AFTER SALES SERVICE	49
Tips for saving energy	52
THE PARTS OF THE APPLIANCE AND THE COMPARTMENTS	53

PART - 1. BEFORE USING THE APPLIANCE

General warnings

WARNING: Keep ventilation openings, in the appliance enclosure or in the built-in structure, clear of obstruction.

WARNING: Do not use mechanical devices or other means to accelerate the defrosting process, other than those recommended by the manufacturer.

WARNING: Do not use electrical appliances inside the food storage compartments of the appliance, unless they are of the type recommended by the manufacturer.

WARNING: Do not damage the refrigerant circuit.

WARNING: In order to avoid any hazards resulting from the instability of the appliance, it must be fixed in accordance with the following instructions:

- If your appliance uses R600a as a refrigerant (this information will be provided on the label of the cooler) you should take care during transportation and installation to prevent the cooler elements from being damaged. R600a is an environmentally friendly and natural gas, but it is explosive. In the event of a leak due to damage of the cooler elements, move your fridge away from open flames or heat sources and ventilate the room where the appliance is located for a few minutes.
- While carrying and positioning the fridge, do not damage the cooler gas circuit.
- Do not store explosive substances such as aerosol cans with a flammable propellant in this appliance.
- This appliance is intended to be used in household and domestic applications such as:
 - staff kitchen areas in shops, offices and other working environments.

- farm houses and by clients in hotels, motels and other residential type environments.
- bed and breakfast type environments;
- catering and similar non-retail applications.
- If the socket does not match the refrigerator plug, it must be replaced by the manufacturer, a service agent or similarly qualified persons in order to avoid a hazard.
- A specially grounded plug has been connected to the power cable of your refrigerator. This plug should be used with a specially grounded socket of 16 amperes. If there is no such socket in your house, please have one installed by an authorised electrician.
- This appliance can be used by children aged from 8 years and above and persons with reduced physical, sensory or mental capabilities or lack of experience and knowledge if they have been given supervision or instruction concerning use of the appliance in a safe way and understand the hazards involved. Children shall not play with the appliance. Cleaning and user maintenance shall not be made by children without supervision.
- If the supply cord is damaged, it must be replaced by the manufacturer, an authorised service agent or similar qualified persons, in order to avoid a hazard.
- This appliance is not intended for use at altitudes exceeding 2000 m.

Old and out-of-order fridges or freezer

- If your old fridge has a lock, break or remove the lock before discarding it, because children may get trapped inside it and may cause an accident.
- Old fridges and freezers may contain isolation material and refrigerant with CFC or HFC. Therefore, take care not to harm environment when you are discarding your old fridges.

Disposal of your old appliance

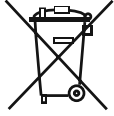

This symbol on the product or package implies that the product should not be treated as domestic waste. Instead, it should be delivered to applicable waste collection places recycling electrical and electronic equipment. You will contribute to avoid potential negative results regarding environment and human health, which will arise due to wrong waste procedure for the product by ensuring that this product is annihilated properly. Recycling materials will help natural resources be preserved. For more detailed information regarding recycling of this product, please contact local municipality, domestic waste annihilation service or the shop you have purchased the product. Please ask your municipal authority about the disposal of the WEEE reuse, recycle and recovery purposes.

Notes:

- Please read the instruction manual carefully before installing and using your appliance. **We are not responsible for the damage occurred due to misuse.**
- Follow all instructions on your appliance and instruction manual, and keep this manual in a safe place to resolve the problems that may occur in the future.
- This appliance is produced to be used in homes and it can only be used in domestic environments and for the specified purposes. It is not suitable for commercial or common use. Such use will cause the guarantee of the appliance to be cancelled and our company will not be responsible for losses incurred.
- This appliance is produced to be used in houses and it is only suitable for cooling / storing food. It is not suitable for commercial or common use and/or for storing substances except for food. Our company is not responsible for losses to be incurred in the contrary case.



Safety warnings

- Do not connect your Fridge Freezer to the mains electricity supply using an extension lead.
- Do not plug in damaged, torn or old plugs.
- Do not pull, bend or damage the cord.

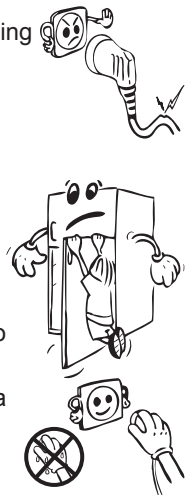

- This appliance is designed for use by adults, do not allow children to play with the appliance or let them hang off the door.
- Never touch the power cord/plug with wet hands as this could cause a short circuit or electric shock.



- Do not place glass bottles or beverage cans in the ice-making compartment as they can burst as the contents freeze. 
- Do not place explosive or flammable material in your fridge. Place drinks with high alcohol content vertically in the fridge compartment and make sure that their tops are tightly closed.
- When removing ice from the ice-making compartment, do not touch it. Ice may cause frost burns and/or cuts. 
- Do not touch frozen goods with wet hands. Do not eat ice-cream or ice cubes immediately after you have taken them out of the ice-making compartment.
- Do not re-freeze frozen goods after they have melted. This may cause health issues such as food poisoning.
- Do not cover the body or top of fridge with lace. This affects the performance of your fridge.
- Secure any accessories in the fridge during transportation to prevent damage to the accessories.

Installing and operating your fridge

Before starting to use your fridge, you should pay attention to the following points:

- Operating voltage for your fridge is 220-240 V at 50Hz.
- We do not take the responsibility of the damages that occur due to ungrounded usage.
- Place your fridge in a place that it would not be exposed to direct sunlight.
- Your appliance should be at least 50 cm away from stoves, Gas ovens and heater cores, and should be at least 5 cm away from electrical ovens.
- Your fridge should never be used outdoors or left under the rain.
- When your fridge is placed next to a deep freezer, there should be at least 2 cm between them to prevent humidity on the outer surface.
- Do not place anything on your fridge, and install your fridge in a suitable place so that at least 15 cm is available on the upper side. 
- The adjustable front legs should be adjusted to make sure your appliance is level and stable. You can adjust the legs by turning them clockwise (or in the opposite direction). This should be done before placing food in the fridge.
- Before using your fridge, wipe all parts back with warm water added with a tea spoonful of sodium bicarbonate, and then rinse with clean water and dry. Place all parts after cleaning.

If your refrigerator has a fan condenser:

The condenser of your fridge is placed at the bottom of cabinet. As a result of that, details that arranges the distance between the refrigerator and the back wall at where you place the fridge, exist at the cover of the bottom of cabinet. You can move the fridge towards the back wall until that point.

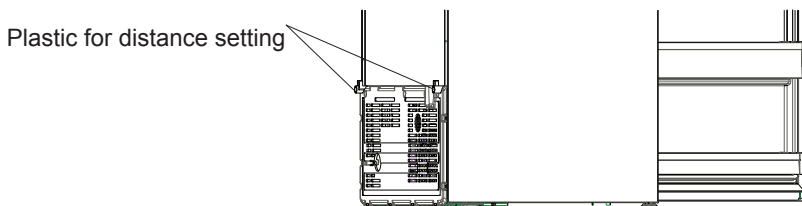

If your fridge doesn't have a fan condenser, in other words, the rear of your fridge looks like the one below:

- Install the plastic distance guide (the part with black vanes at the rear) by turning it 90° (as shown in the figure) to prevent the condenser from touching the wall.
- The refrigerator should be placed against a wall with a free space not exceeding 75 mm.

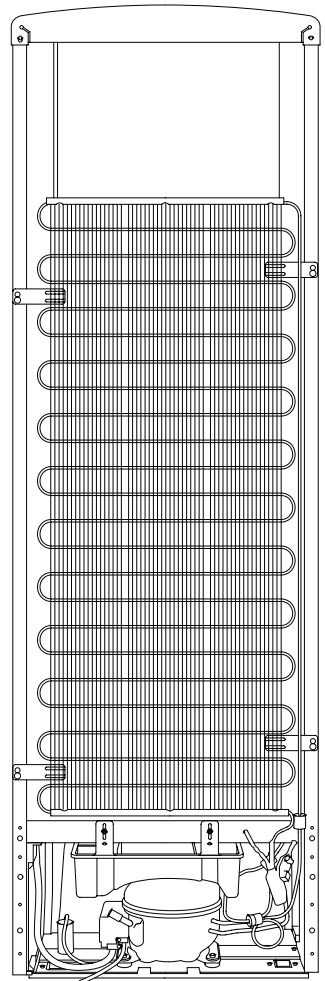
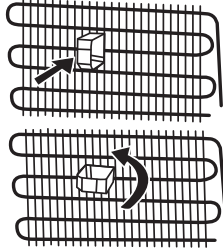

Before using your fridge

- When using your fridge for the first time, or after transportation, keep it in an upright position for at least 3 hours before plugging into the mains. This allows efficient operation and prevents damage to the compressor.
- Your fridge may have a smell when it is operated for the first time. This is normal and the smell will fade away when your fridge starts to cool.

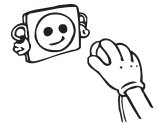

PART - 2. THE VARIOUS FUNCTION AND POSSIBILITIES

Information about new generation cooling technology

Fridges with new generation cooling technology have a different working system than static fridges. Other fridges may experience ice build up in the freezer compartment due to door openings and humidity in the food. In such fridges regular defrosting is required; the fridge has to be periodically turned off, the frozen food moved to a suitable container and the ice which has formed in the freezer compartment removed.

In fridges with new generation cooling technology, dry cold air is pumped evenly into the fridge and freezer compartments using a fan. The cold air cools your food evenly and uniformly, preventing humidity and ice build up.

In the refrigerator compartment, air blown by the fan located at the top of refrigerator compartment is cooled while passing through the gap behind the air duct. At the same time, the air is blown out through the holes in the air duct evenly spreading cool air throughout the refrigerator compartment.

As there is no air passage between the freezer and refrigerator compartments there will be no odor mixing.

As a result of this, your fridge with new generation cooling technology gives you ease of use as well as huge volume and aesthetic appearance.

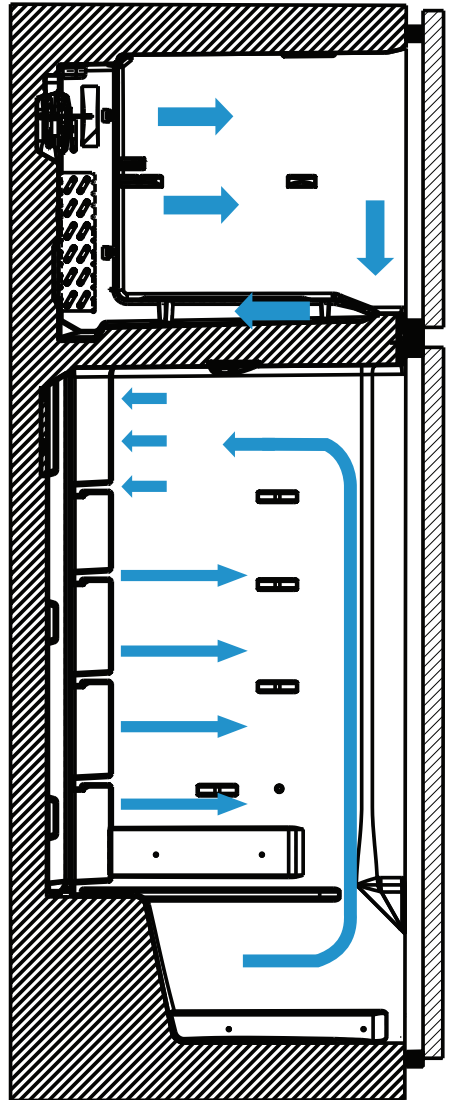

Display and control panel

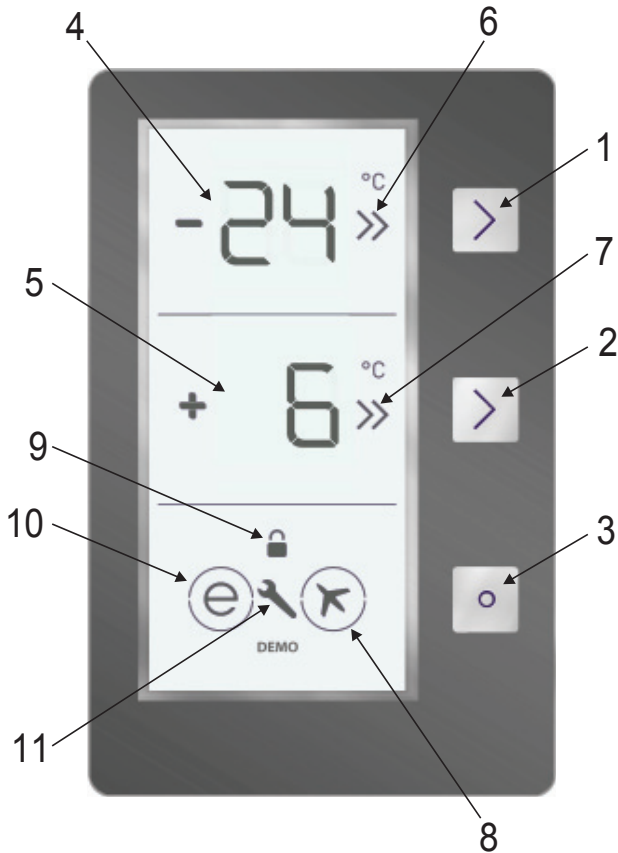

1. Enables the setting of the freezer to be modified and super freeze mode to be activated if desired. The Freezer may be set to -16, -18, -20, -22, -24 °C, SF.
2. Enables the setting value of cooler to be modified and super cool mode to be activated if desired. The Cooler maybe set to 8, 6, 5, 4, 2 °C, SC.
3. It enables the modes (economy, holiday...) to be activated if desired.
4. Freezer set value screen.
5. Cooler set value screen.
6. Super freeze indicator
7. Super cooling indicator
8. Holiday mode symbol
9. Child-lock symbol
10. Economy mode symbol
11. Alarm symbol

Operating your fridge

Super freeze mode

How would it be used?

- Press the Freezer Set Button until SF is shown on the screen. The buzzer will sound twice and the mode will be set.
- Freezer temperature segment will show "SF".

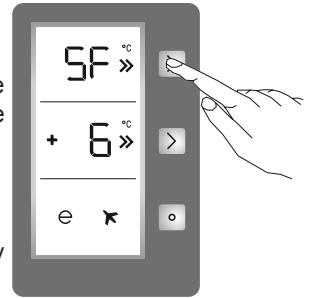

During this mode:

- The temperature of the Cooler and Super Cool Mode may be adjusted. In this case, Super Freeze Mode continues.
- Economy and Holiday mode cannot be selected.
- Super Freeze Mode can be cancelled in the same way that it was selected.

Note:

- The maximum amount of fresh food (in kilograms) that can be frozen within 24 hours is shown on the appliance label.
- For optimal appliance performance in maximum freezer capacity, set the appliance to active SF mode 3 hours before you put the fresh food into the freezer.
- At the end of this period, the fridge will sound an audible alarm notifying that it is ready.

Super Freeze mode will be automatically cancelled after 24 hours or when freezer sensor temperature drops beneath -32 °C.

Super cool mode

How would it be used?

- Press cooler set button until SC is shown on the screen. The buzzer will sound twice and the mode will be set.
- The Cooler temperature segment will show "SC".

During this mode:

- The temperature of the Freezer and Super Freeze Mode may be adjusted. In this case, Super Cool Mode continues.
- Economy and Holiday Mode cannot be selected.
- Super Cool Mode can be cancelled in the same way it was selected.

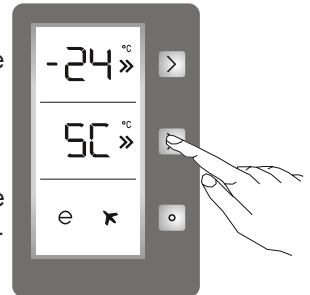

Note: Super Cool mode will be automatically cancelled after 4 or 6 hours depending on the environmental temperature or when the refrigerator sensor reaches a sufficiently low temperature.

Economy mode

How would it be used?

- Push the "Mode Button" until a circle appears around economy symbol.
- If no button is pressed for 1 second, the mode will be set. The circle will blink 3 times and the buzzer will sound twice.
- The Freezer and Refrigerator temperature segments will show "E".
- The circle of the Economy Symbol and E will illuminate until the mode finishes.

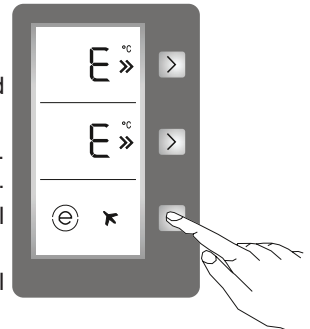

During this mode;

- The Freezer may be adjusted. When Economy Mode is cancelled, the selected setting values will remain.
- The Cooler may be adjusted. When Economy Mode is cancelled, the selected setting values will remain.
- Super Cool and Super Freeze modes can be selected. Economy Mode is automatically cancelled and the selected mode is activated.
- Holiday Mode can be selected after cancelling the Economy Mode. The selected mode is activated.
- To cancel, press the Mode Button.

Holiday mode

How would it be used?

- Push the Mode Button until a circle appears around the plane symbol.
- If no button is pressed for 1 sec, the mode will be set. The Circle will blink 3 times and the buzzer will beep twice.
- The Freezer temperature segment will show "H".
- The Circle of the plane symbol and H will be illuminated until the mode finishes.

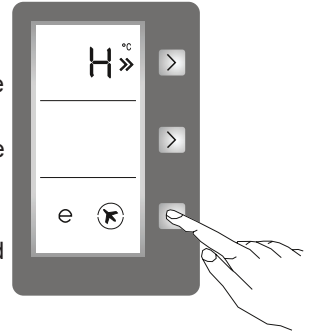

During this mode;

- The Freezer may be adjusted. When Holiday Mode is cancelled, the selected setting values will remain.
- The Cooler may be adjusted. When Holiday Mode will be cancelled, the selected setting values will remain.
- Super Cool and Super Freeze Modes can be selected. Holiday Mode is automatically cancelled and the selected mode is activated.
- Economy Mode can be selected after cancelling the Holiday Mode. Then, the selected mode is activated.
- To cancel, press the Mode Button.
- Holiday mode should be activated when the cooler will not be used for a long period of time. By doing this, you will be using your fridge in a more economic manner. The cooler must be completely emptied before Holiday mode is activated.

Drink cool mode

When would it be used?

- This mode is used to cool the drinks within adjustable time.

How would it be used?

- Press the freezer button for 3 seconds.
- "dc" will be seen on freezer screen and 05 blinks on the cooler screen.
- Press the cooler button to adjust the time (05 - 10 - 15 - 20 - 25 - 30 minutes).
- When you select the time the numbers will blink 3 times on screen and the buzzer will sound twice.

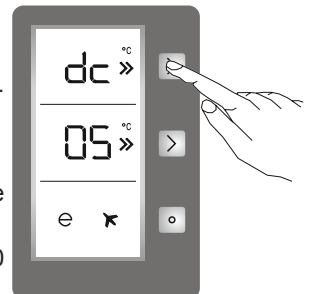

- If no button is pressed within 2 seconds the time will be set.
- The countdown starts from the adjusted time minute by minute.
- The remaining time blinks on the screen.
- To cancel this mode, press freezer set button for 3 seconds.

Note: *You must adjust the time according to the temperature of the bottles, before putting them in the appliance.*

- For example, you can set the time as “5 minutes” initially. After this time, if the cooling is insufficient, you can set the time for another 5 or 10 minutes.
- While using this mode, you must check the temperature of the bottles regularly. When the bottles are cool enough, you must take them out of the appliance.
- Bottles may explode if left in the appliance for too long with Drink mode selected.

Screen saver mode

How to use?

- This mode will be activated when you press the mode button for 5 seconds.
- If no button is pressed within 5 seconds when the mode is active, the lights of the control panel will go out.
- If you press any button when the lights of control panel are off, the current settings will appear on the screen, and then you can make the adjustment you want. If you do not cancel the screen saver mode or press any button within 5 seconds, the control panel will go off again.
- To cancel screen saver mode, press the mode button for 5 seconds again.
- When screen saver mode is active, you can also activate child lock.
- If you do not press any button for 5 seconds after activating child lock, the lights of the control panel will go off. Then, you can view the previous settings and that child lock is active by pressing any button. You can cancel child lock as described in the instructions for that mode.

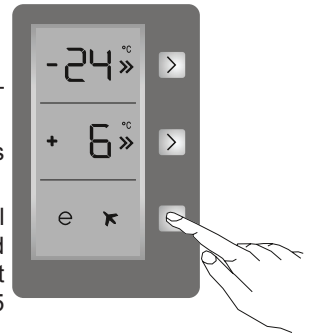

Function of Child lock

When would it be used?

Child lock is available on the appliance to prevent children from playing with the buttons and changing the settings you have made.

Activating Child Lock

Simultaneously press the Freezer and Cooler buttons for 5 seconds.

Deactivating Child Lock

Simultaneously press the Freezer and Cooler buttons for 5 seconds.

Note: *Child lock will also be deactivated if the electricity supply is interrupted or the fridge is unplugged.*

Freezer temperature settings

- The initial temperature value for the Freezer Setting Indicator is -18°C .
- Press the freezer set button once.
- When you first press the button, the previous value will blink on screen.
- Whenever you press on this button, lower temperatures will be set (-16°C , -18°C , -20°C , -22°C , -24°C superfreeze).
- If you press the freezer set button until the superfreeze symbol appears on the Freezer Setting Indicator and do not press any buttons within 1 second, Super Freeze will flash.
- If you continue to press the button, it will restart from -16°C .
- The temperature value selected before Holiday Mode, Super Freeze Mode, Super Cool Mode or Economy Mode is activated, will remain the same when the mode is over or cancelled. The appliance continues to operate with this temperature value.

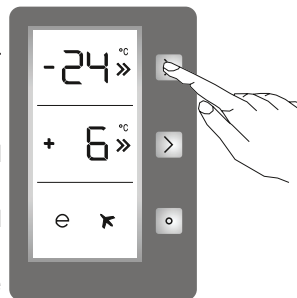

Cooler temperature settings

- The initial temperature value for the Cooler Setting Indicator is $+4^{\circ}\text{C}$.
- Press cooler button once.
- When you first press the button, the previous value appears on the setting indicator of the cooler.
- Whenever you press the button, lower temperatures will be set ($+8^{\circ}\text{C}$, $+6^{\circ}\text{C}$, $+5^{\circ}\text{C}$, $+4^{\circ}\text{C}$, $+2^{\circ}\text{C}$, supercool).
- If you press the cooler set button until the supercool symbol appears on the Cooler Setting Indicator and do not press any buttons within 1 second, Super Cool will flash.
- If you continue to press the button, it will restart from $+8^{\circ}\text{C}$.
- The temperature value selected before Holiday Mode, Super Freeze Mode, Super Cool Mode or Economy Mode is activated, will remain the same when the mode is over or cancelled. The appliance continues to operate with this temperature value.

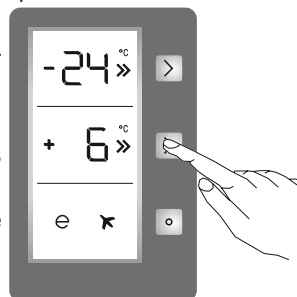

Freezer Partition	Refrigerator Compartment	Remarks
-18°C	4°C	For regular use and best performance.
-20°C , -22°C or -24°C	4°C	Recommended when environmental temperature exceeds 30°C .
SF	4°C	Must be used when you wish to freeze food in a short period of time.
-18°C , -20°C , -22°C or -24°C	2°C	These temperature settings must be used when the environmental temperature is high or if you think the refrigerator compartment is not cool enough because the door is being opened frequently.
-18°C , -20°C , -22°C or -24°C	SC	Must be used when the refrigerator compartment is overloaded with food or when food needs to be cooled quickly.

Warnings about temperature adjustments

- Your temperature adjustments will not be deleted when an energy breakdown occurs.
- It is not recommended that you operate your fridge in environments colder than 10°C in terms of its efficiency.
- Temperature adjustments should be made according to the frequency of door openings and the quantity of food kept inside the fridge.
- Do not move to another adjustment before completing the current adjustment.
- In order to allow your fridge to reach the operating temperature after being plugged in, do not open the doors frequently or place large quantities of food in the fridge. Please note that depending on the ambient temperature, it may take 24 hours for your fridge to reach the operating temperature.
- A 5 minute delay function is applied to prevent damage to the compressor of your fridge when unplugging or plugging in, or when an energy breakdown occurs. Your fridge will start to operate normally after 5 minutes.
- Your fridge is designed to operate in the ambient temperature intervals stated in the standards, according to the climate class displayed on the information label. We do not recommend operating your fridge out of the stated temperature limits in terms of cooling effectiveness.
- This appliance is designed for use at an ambient temperature within the 10°C - 43°C range.

Climate class	Ambient (°C)
T	16 to 43 (°C)
ST	16 to 38 (°C)
N	16 to 32 (°C)
SN	10 to 32 (°C)

Accessories

Visual and text descriptions on the accessories section may vary according to the model of your appliance.

Icematic (Making ice cubes)

- Take out the ice making tray
- Fill the water to the line.
- Place the ice making tray in its original position
- When ice cubes are formed, twist the lever to drop ice cubes into the icebox.

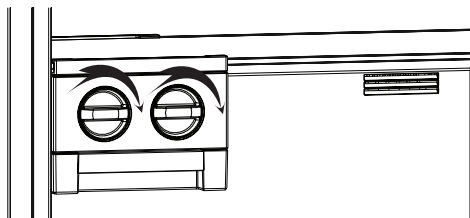

Note:

- Do not fill the icebox with water to make ice. This may damage it.
- The movement of the ice maker may be difficult while the refrigerator is running. In such a case it should be cleaned by removing the glass shelves.

Removing the Ice maker

- Remove the freezer glass shelves
- Remove the icemaker by pulling left or right on the shelf.

You can remove the icemaker to increase the available volume in the freezer compartment.



Chiller Shelf

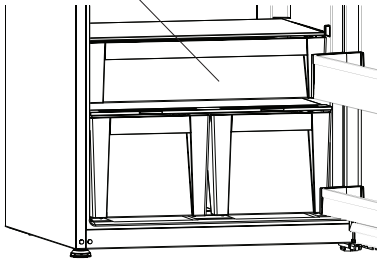

Keeping food in the Chiller compartment instead of the freezer or refrigerator compartment allows food to retain freshness and flavour longer, while preserving its fresh appearance. When the chiller tray becomes dirty, remove it and wash it with water.

(Water freezes at 0°C, but foods containing salt or sugar freeze at temperatures lower than that)

Normally the chiller compartment is used to store raw fish, lightly pickled food, rice, etc...

Do not put foods you want to freeze or ice trays onto the chiller shelf.

Removing the Chiller shelf

- Pull the chiller shelf towards you by sliding it on the rails.
- Pull the chiller shelf up from the rail and remove it from the fridge.

After the chiller shelf is removed, up to 20kg of food can be placed in the fridge.

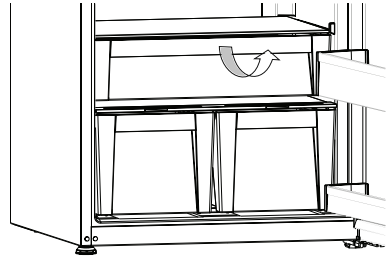

Fresh dial

When the humidity controller is in the closed position, it allows fresh fruit and vegetables to be stored for longer.

If the crisper is completely full, open the fresh dial located in front of the crisper. This allows the air in the crisper and humidity rate to be controlled and the storage life of the food in the crisper will be increased.

If you see any condensation on the glass shelf, the humidity control should be set in the open position.

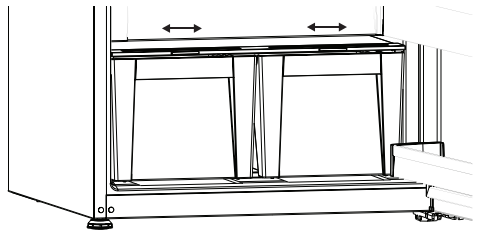

Adjustable door shelf (In some models)

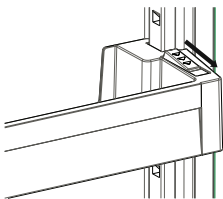

Fig.1

Six different height adjustments can be made to provide storage areas that you need by adjustable door shelf .

To change the position of adjustable door shelf;

Hold the bottom of the shelf and pull the buttons on the side of the door shelf direction of arrow (Fig.1).

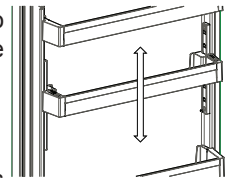

Fig.2

Position door shelf the height you need by moving up and down. After you get the position that you want the door shelf, release the buttons on the side of the door shelf (Fig.2) Before releasing the door shelf, move up down and make sure the door shelf is fixed.

Note: Before moving door shelf is loaded, you must hold the shelf by supporting the bottom. Otherwise, door shelf could fall off the rails due to the weight. So damage may occur on the door shelf or rails.

PART - 3. ARRANGING FOOD IN THE APPLIANCE

Refrigerator compartment

- To reduce frost build up never place liquids with unsealed containers in the fridge compartment.
- Allow warm or hot food to cool down before storing. This helps reduce power consumption.
- To avoid frost build-up ensure that nothing is stored touching the back wall.
- The coldest area of the refrigerator is at the bottom. We recommend to use this area to store food that will perish easily, such as fish, ready meals, baked goods or dairy products. The warmest area is the top shelf of the door. We recommend you store butter or cheese here.

Important Note:

- Cover any finished dishes when you put them in the fridge. Place them in the fridge when they are cool, otherwise temperature/humidity inside the fridge increases and this causes the fridge to operate more. Covering food and beverages also preserves their flavour and aroma.
- Potatoes, onion and garlic shouldn't be kept in the fridge.
- Please avoid the foods from touching to temperature sensor which is located at refrigerator compartment. In order to keep optimum preservation temperature in refrigerator compartment, foods mustn't contact with the sensor.

Temperature sensor area

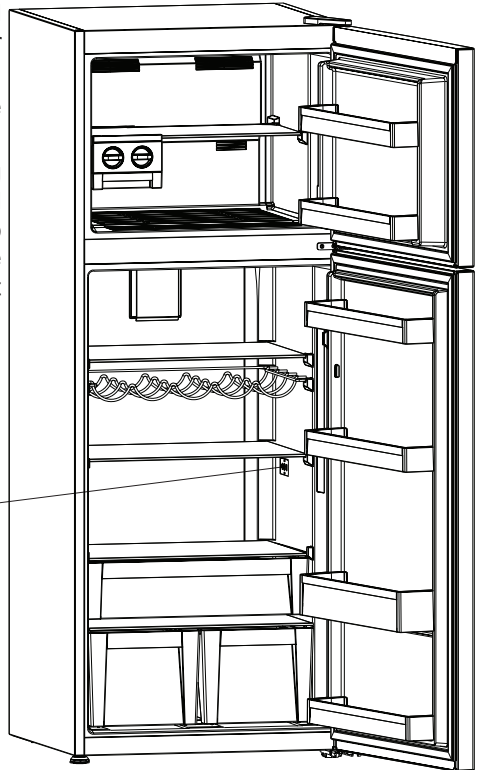

Freezer compartment

- Use the freezer to store frozen foods for long periods of time and make ice cubes.
- To freeze fresh food - ensure that as much of the surface of food to be frozen is in contact with the cooling surface.
- Do not put fresh food on either side of frozen food as it can thaw it.
- While freezing fresh foods (i.e. meat, fish and mincemeat), divide into portion sizes.
- Once the unit has been defrosted replace the foods into freezer and remember to consume them in a short period of time.
- Never place warm food in the freezer compartment.
- The instructions shown on frozen food packages should always be followed carefully and if no information is provided food should not be stored for more than 3 months from the purchased date.
- When buying frozen foods ensure that these have been frozen at suitable temperatures and that the packing is intact.
- Frozen foods should be transported in appropriate containers to maintain the quality of the food and should be stored in the freezer as soon as possible.
- If a package of frozen food shows signs of humidity and abnormal swelling it has been previously stored at an unsuitable temperature and that the contents have deteriorated.
- The storage life of frozen foods depends on the room temperature, thermostat setting, how often the door is opened, the type of food and the length of time required to transport the product from the shop to your home. Always follow the instructions printed on the package and never exceed the maximum storage life indicated.

That; If you decide to open the freezer door again immediately after closing, it may be difficult to re-open. This is normal and after the freezer has reached an equilibrium condition the door will open easily.

Important note:

- *Frozen foods, when thawed, should be cooked just like fresh foods. If they are not cooked after being thawed they must NEVER be re-frozen.*
- The taste of some spices found in cooked dishes (anise, basilica, watercress, vinegar, assorted spices, ginger, garlic, onion, mustard, thyme, marjoram, black pepper, etc.) changes and they assume a strong taste when they are stored for a long period. Therefore, only add a small amount of spice if planning to freeze, or the desired spice should be added after the food has been thawed.
- The storage period of food is dependent on the oil used. The suitable oils are margarine, calf fat, olive oil and butter and the unsuitable oils are peanut oil and pig fat.
- The food in liquid form should be frozen in plastic cups and the other food should be frozen in plastic folios or bags.



In some models; while loading the freezing compartment, the loading lines should not be passed. Otherwise, the door might remain open. In case that the freezing compartment door is left open, snow formation might occur in the freezing compartment. The problem shall not repeat itself after the snowed part is cleaned and it is made certain that its door is fully closed.

Also, not closing the freezing and/or cooling compartment door would increase your energy consumption.

If the lower shelf in the freezer door is removed and food is allowed to block the air suction hole, this will reduce the effectiveness of the fridge.

Therefore, be careful while loading the freezer compartment and make sure not to cover the air suction hole.

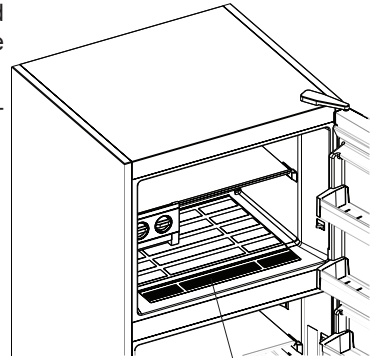

Air suction hole

PART - 4. CLEANING AND MAINTENANCE

- *Unplug the fridge before starting to clean it.*

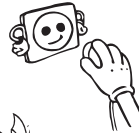

- Do not wash your fridge by pouring water into it.

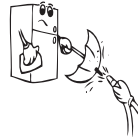

- Wipe the inner and outer sides with a soft cloth or a sponge using warm and soapy water.



- Remove the parts individually and clean with soapy water. Do not wash in a dishwasher.



- Never use flammable, explosive or corrosive material, such as thinner, gas or acid for cleaning.

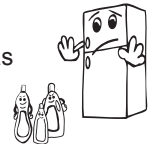

- You should clean the condenser with a brush at least once a year. This will help your freezer to operate more efficiently and will enable you to save energy.

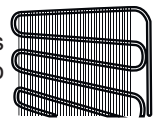

Make sure that your fridge is unplugged while cleaning.

Replacing The Light LED (if the illumination is via LED strip)

Depending on the model, 1 LED strip in the freezer compartment and 2 LED strips in the cooler compartment are used to illuminate the interior of your appliance.

To replace any of the LEDs, please contact the nearest Authorised Service.

Note: Numbers and location of LED strips may be changed according to the model.

!!! Some versions may not have freezer illumination.



PART - 5.

TRANSPORTATION AND CHANGING OF INSTALLATION POSITION

- The original packaging and foam may be kept for re-transportation (optionally).
- You should fasten your fridge with thick packaging, bands or strong cords and follow the instructions for transportation on the package for re-transportation.
- Remove movable parts (shelves, accessories, vegetable bins etc.) or fix them into the fridge against shocks using bands during re-positioning and transportation.

Always carry your fridge in the upright position.

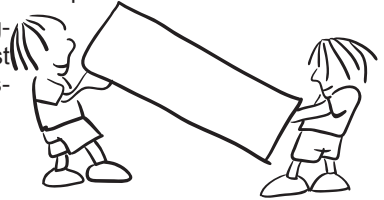

Repositioning the door

- It is not possible to change the opening direction of your fridge door, if the door handles on your fridge are installed from the front surface of the door.
- It is possible to change the opening direction of the door on models without any handles.
- If the door opening direction of your fridge can be changed, you should contact the nearest Authorised Service to have the opening direction changed.

PART - 6.

BEFORE CALLING YOUR AFTER SALES SERVICE

Check Warnings;

Your fridge warns you if the temperatures for cooler and freezer are in improper levels or when a problem occurs in the appliance. Warning codes are displayed in the Freezer and Cooler Indicators.

ERROR TYPE	MEANING	WHY ?	WHAT TO DO ?
SR	"Failure Warning"	There is/are some part(s) Out of order or there is a failure in cooling process	Call a service agent for assistance as soon as possible.
LF	Freezer comp. Not Cold enough	This caution will be seen, especially after long term of power failure	<ol style="list-style-type: none">1. Use food in short time period. Do not freeze foods that has thawed.2. Set the freezer temperature to colder values or set the super freeze until the compartment gets to normal temperature3. Do not put fresh food in the appliance until the fault has cleared.

ERROR TYPE	MEANING	WHY ?	WHAT TO DO ?
LC	Refrigerator comp. Not Cold enough	Ideal temperature for Ref. Compartment is +4 oC. If you see this warning your foods are at risk of spoiling.	1. Set the refrigerator temperature to colder values or set the super cooling mode until the compartment gets to normal temperature. 2. Open the door as little as possible until the fault clears.
LF and LC	not cold enough	This is a combination of LF and LC Error type	You will see this failure when first starting the appliance. It will clear after the compartments reach normal temperature.
HC	Refrigerator comp. too Cold	The food starts to freeze because the temperature is too cold	1. Check if the "Super cooling mode" is on 2. Decrease the refrigerator temperature values
LOPO	Low voltage Warning	This is seen when the power supply gets lower than 170 V.	This not a failure. This prevents any damage to the compressor. This warning will clear after the voltage reaches the required level.

What to do if your refrigerator does not operate;

Check that;

- There is no power ,
- The general switch in your home is disconnected ,
- The thermostat setting is on "1" position ,
- The socket is not sufficient. To check this, plug in another appliance that you know which is working into the same socket.

What to do if your refrigerator performs poorly;

Check that;

- You have not overloaded the appliance ,
- The doors are closed perfectly ,
- There is no dust on the condenser ,
- There is enough place at the rear and side walls.

If your fridge is operating too loudly;

Normal Noises

Cracking (Ice cracking) noise:

- During automatic defrosting.
- When the appliance is cooled or warmed (due to expansion of appliance material).

Click noise: Heard when the thermostat switches the compressor on/off.

Compressor noise

- **Normal motor noise:** This noise means that the compressor operates normally
- Compressor may cause more noise for a short time when it is activated.

Bubbling noise and splash: This noise is caused by the flow of the refrigerant in the tubes of the system.

Water flow noise: Normal flow noise of water flowing to the evaporation container during defrosting. This noise can be heard during defrosting.

Air blow noise (Normal fan noise): This noise can be heard during the normal operation of system due to the circulation of air..

If humidity builds up inside the fridge;

- Are all food packed properly? Are the containers dried before placing them in the fridge?
- Are the fridge doors opened frequently? Humidity of the room gets in the fridge when the doors are opened. Humidity build up will be faster when you open the doors more frequently, especially if the humidity of the room is high.
- Building up of water drops on the rear wall after automatic defrosting is normal. (in Static Models)

If the doors are not opened and closed properly;

- Do the food packages prevent closing of the door?
- Are the door compartments, shelves and drawers placed properly?
- Are door gaskets broken or torn?
- Is your fridge on a level surface?

If the edges of fridge cabinet that the door joint contact are warm;

Especially in summer (hot weather), the surfaces that the joint contact may get warmer during the operation of the compressor, this is normal.

IMPORTANT NOTES:

- If the unit is switched off or unplugged, you must allow at least 5 minutes before restarting or re-plugged the unit in order not to damage the compressor.
- If you will not use your fridge for a long time (e.g. in summer holidays) unplug it. Clean your fridge according to Part 4 and leave the door open to prevent humidity and smell
- If the problem persists after you have followed all the instructions above, please consult to the nearest service.
- The appliance you bought is designed for home type use and can be used only at home and for the stated purposes. It is not suitable for commercial or common use. If the consumer use the appliance in a way that does not comply with these features, we emphasize that the producer and the dealer shall not be responsible for any repair and failure within the guarantee period.
- The lifetime of your appliance stated and declared by the Department of the Industry is 10 years (the period for retaining parts required for the proper functioning of the appliance).

Tips for saving energy

- 1– Install the appliance in a cool, well ventilated room, but not in direct sunlight and not near heat sources (radiator, cooker.. etc.). If you install it near heat sources, use an insulating plate.
- 2– Allow warm food and drinks to cool down before putting them in the refrigerator or freezer compartment.
- 3– When thawing frozen food, place it in the refrigerator compartment. The low temperature of the frozen food will help to cool the refrigerator compartment while it is thawing, reducing the energy required.
- 4– When placing liquids in the appliance, make sure they are covered. Otherwise humidity increases inside the appliance and the time taken to cool them is longer. Also covering drinks and liquids helps preserve the smell and taste.
- 5– When placing food and drinks in the appliance, open and close the appliance door as quickly as possible to keep the temperature inside the appliance stable.
- 6– Keep the covers closed of any compartments with different temperature requirements in the appliance (crisper, chiller ...etc.).
- 7– Make sure the door gasket is clean and pliable. Replace gaskets if they are worn or damaged.

PART - 7.

THE PARTS OF THE APPLIANCE AND THE COMPARTMENTS

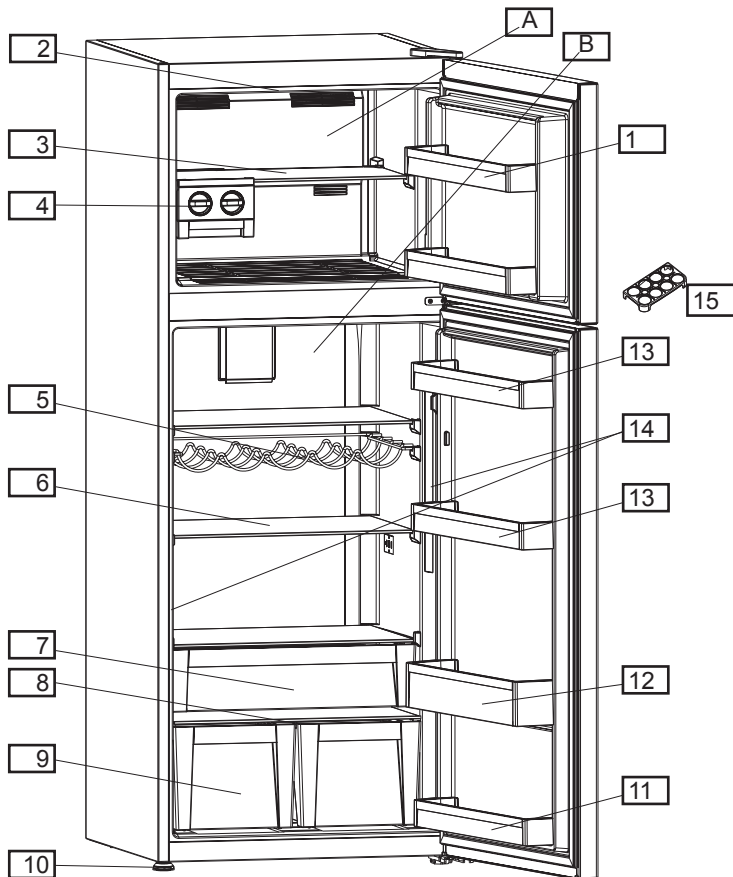

This illustration is only for information about the parts of the appliance.
Parts may vary according to the appliance model.

A. Freezer compartment

B. Fridge compartment

1. Freezer door shelves

2. Freezer compartment LED lamp *

3. Freezer shelf

4. Icematic *

5. Bottle shelf / Wine rack *

6. Fridge compartment shelves

7. Chiller shelf

8. Crisper cover

9. Crispers

10. Levelling feet

11. Door bottom shelf *

12. Door bottle shelf

13. Door shelves

14. Fridge compartment led lamp

15. Egg holder

* In some models



Импортер ООО «Вестел - СНГ» 601655 г. Александров
Владимирская обл., ул. Гагарина д.16
Тел: (495) 980 50 43 Факс: (49244) 6 91 68
www.vestfrost.ru

Произведено в Турции «Вестель Беяз Ешья Санайи, Ве Тиджарет А.С.»
Адрес: Организе Санайи Болгеси
45030 Маниса / ТУРЦИЯ
Тел: (+90) 236 226 30 00 Факс (+90) 236 226 32 15
www.vestfrost.ru

Made in Turkey; Vestel Beyaz Eşya San. ve Tic A.Ş.
Address: Organize Sanayi Bölgesi
45030 Manisa / TÜRKİYE
Tel: (+90) 236 226 30 00 FAX (+90) 236 226 32 15
www.vestfrost.ru

Дата изготовления указана в этикетке размещенной на устройстве.

52208099