

# Руководство по эксплуатации

КУХОННАЯ ПЛИТА С ДУХОВЫМ ШКАФОМ

**RU**

Русский, 1

**GB**

English, 17

**KZ**

Қазақша ,30

**H6V560/ RU**  
**H6V5D60 RU**

## Содержание

### **ВНИМАНИЕ, 2**

#### **Монтаж, 3**

Расположение и нивелировка  
Электрическое подсоединение  
Таблица характеристик

#### **Описание изделия, 5**

Общий вид  
Панель управления

#### **Включение и эксплуатация, 6**

Эксплуатация духового шкафа  
Программы приготовления  
Таблица приготовления в духовом шкафу

#### **таймер, 10**

Настройка часов и таймера

#### **Стеклокерамическая варочная панель, 12**

Включение и выключение нагревательных зон  
Нагревательные зоны

#### **Предосторожности и рекомендации, 13**

Общие требования к безопасности  
Утилизация  
Экономия электроэнергии и охрана окружающей среды

#### **Техническое обслуживание и уход, 14**

Отключение электропитания  
Чистка изделия  
Замена лампочки в духовом шкафу  
Чистка стеклокерамической варочной панели  
Техническое обслуживание

 **Hotpoint**  

---

**ARISTON**

# ВНИМАНИЕ

RU

**ВНИМАНИЕ:** Данное изделие и его доступные комплектующие сильно нагреваются в процессе эксплуатации.

Будьте осторожны и не касайтесь нагревательных элементов.

Не разрешайте детям младше 8 лет приближаться к изделию без контроля.

Данное изделие может быть использовано детьми старше 8 лет и лицами с ограниченными физическими, сенсорными или умственными способностями или без опыта и знания о правилах использования изделия при условии надлежащего контроля или обучения безопасному использованию изделия с учетом соответствующих рисков. Не разрешайте детям играть с изделием. Не разрешайте детям осуществлять чистку и уход за изделием без контроля взрослых.

**ВНИМАНИЕ:** Опасно оставлять включенную конфорку с маслом или жиром без присмотра, так как это может привести к пожару.

**НИКОГДА** не пытайтесь погасить пламя/пожар водой. Прежде всего выключите изделие и накройте пламя крышкой или огнеупорной тканью.

Не используйте абразивные вещества или режущие металлические скребки для чистки стеклянной дверцы

духового шкафа, так как они могут поцарапать поверхность, что может привести к разбиванию стекла.

Внутренняя поверхность ящика (если он имеется) может сильно нагреться

Никогда не используйте паровые чистящие агрегаты или агрегаты под высоким давлением для чистки изделия.

Если на крышку пролита жидкость, удалите ее перед тем, как открыть крышку. Не закрывайте стеклянную крышку варочной панели (если она имеется), если газовые или электрические конфорки еще горячие.

**ВНИМАНИЕ:** Проверьте, чтобы изделие было выключено, перед заменой лампочки во избежание возможных ударов током.

Изделие не рассчитано на включение посредством внешнего синхронизатора или отдельной системы дистанционного управления.

**ВНИМАНИЕ:** Опасность пожара: не оставляйте предметов на варочных поверхностях.

**ВНИМАНИЕ:** Если стеклокерамическая поверхность варочной панели треснула, выключите ее во избежание ударов током.

! При установке решетки проверить, чтобы фиксатор был повернут вверх с задней стороны выемки.

# Монтаж

## Установка

! Перед установкой и подключением вашего нового оборудования внимательно прочитайте данное руководство: в нем содержатся важные сведения по установке, безопасной эксплуатации и обслуживанию оборудования.

! Сохраните руководство как источник справочной информации по оборудованию и для передачи возможным новым владельцам.

! Установка оборудования должна производиться квалифицированным персоналом в соответствии с приводимыми инструкциями.

! Перед регулировкой или обслуживанием оборудования его следует отключить от электросети.

### Размещение и выравнивание

! Плита может быть установлена рядом с любой кухонной мебелью, не превышающей оборудование по высоте.

! Стена, соприкасающаяся с задней частью оборудования, должна быть сделана из невоспламеняющихся, термостойких материалов (выдерживать нагрев до 90 °С).

Для правильной установки:

- Разместите оборудование в кухне, столовой, но не в ванной комнате.
- Если рабочая поверхность плиты выше рядом стоящей кухонной мебели, последняя должна находиться на расстоянии не менее 600 мм от оборудования.

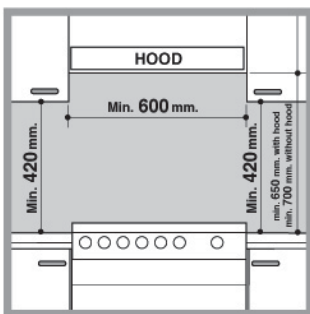

Минимальное расстояние между рабочей поверхностью плиты и навесными шкафами (полками) должно составлять 420 мм. Это расстояние следует увеличить до 700 мм, если навесные шкафы сделаны из горючих материалов (см. рис.).

- Шторы / жалюзи не должны находиться позади плиты или на расстоянии менее 200 мм от ее боковых сторон.
- Вытяжки устанавливаются согласно их инструкциям по установке.

### Выравнивание

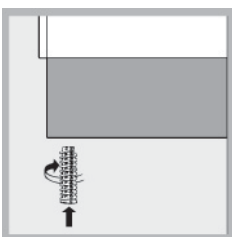

Плита снабжена регулируемыми ножками, которые служат для ее выравнивания. При необходимости, ножки вкручиваются в отверстия по углам основания плиты (см. рис.).

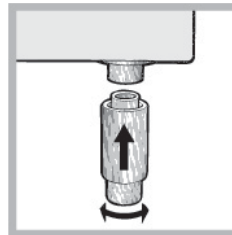

Плита комплектуется надставными опорами, которые устанавливаются в отверстия под основанием плиты.\*

RU

## Подключение к электросети

### Установка питающего кабеля

Чтобы открыть клеммник:

- вставьте отвертку в боковые петли крышки клеммника и, действуя ею как рычагом, отогните петли и откройте крышку.

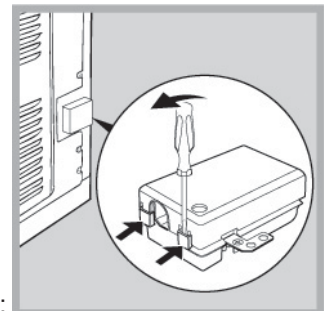

Чтобы установить кабель:

- отверните прижимной винт кабеля и винты на контактах.

! Заводское подсоединение проводов — однофазное, 230 В (см. рис.).

230V ~

H05VV-F 3x4 CEI-UNEL 35746  
H05RR-F 3x4 CEI-UNEL 35363

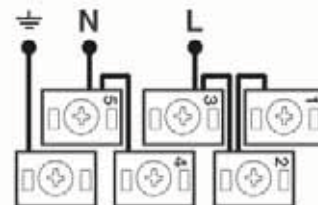

- Для выполнения электроподключения, указанного на схемах, используйте две перемычки «P» (см. рис.).

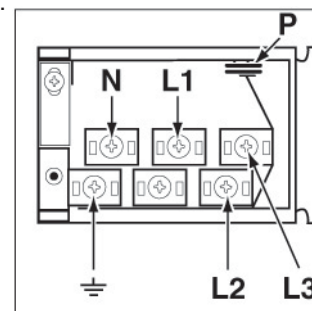

\* Для некоторых модификаций модели.

**400V 2N~**  
**H05VV-F 4x4 CEI-UNEL 35746**  
**H05RR-F 4x4 CEI-UNEL 35363**

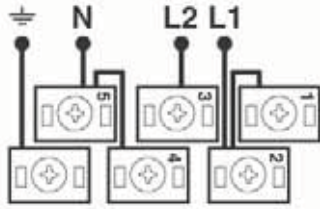

**400V 3N~**  
**H05VV-F 5x2.5 CEI-UNEL 35746**  
**H05RR-F 5x2.5 CEI-UNEL 35363**

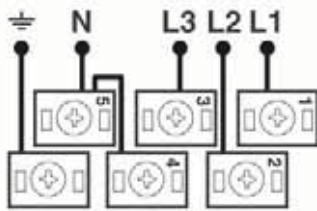

- Зафиксируйте питающий кабель прижимным винтом и закройте крышку клеммника.

**Подсоединение питающего кабеля к сети**

Оснастите питающий кабель стандартной вилкой, соответствующей нагрузке, указанной в табличке технических данных оборудования (см. справа).

Оборудование может напрямую подключаться к сети. В этом случае должен быть установлен многолинейный автоматический выключатель с минимальным расстоянием между разведенными контактами 3 мм, подходящий для указанной токовой нагрузки и соответствующий действующим правилам электробезопасности (линия заземления не должна прерываться автоматическим выключателем). Питающий кабель следует располагать так, чтобы он нигде не касался поверхностей, температура которых превышает 50 °С.

Перед подсоединением оборудования к электропитанию убедитесь, что:

- оборудование заземлено и вилка соответствует стандартам;
- розетка может выдержать максимальную потребляемую мощность оборудования (см. табличку технических данных оборудования);
- электрическое напряжение соответствует диапазону значений, указанных в табличке технических данных оборудования;
- розетка подходит к вилке оборудования, в противном случае — обратитесь к квалифицированному специалисту для замены розетки. Не используйте удлинители и многогнездовые розетки

**Безопасность цепи**

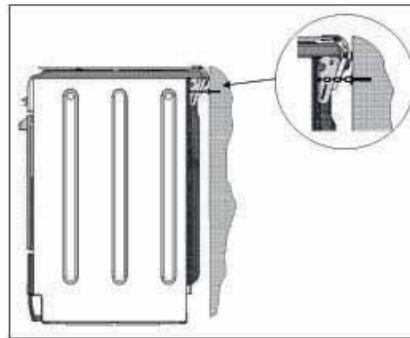

! Во избежание случайного опрокидывания изделия, например, если ребенок залезет на дверцу духовки, **НЕОБХОДИМО** установить

прилагающуюся предохранительную цепь. Духовой шкаф укомплектован предохранительной цепью, которая должна быть прикреплена винтом (не прилагается к печи) к стене сзади изделия на той же высоте, на которой цепь крепится изделию. Выберите винт и винтовой анкерный болт, соответствующие типу материала стены сзади изделия. Если головка винта имеет диаметр меньше 9 мм, необходимо использовать шайбу. Цементная стена требует винт диаметром не менее 8 мм и 60 мм длиной. Проверьте, чтобы цепь была прикреплена к задней стенке духового шкафа и к стене, как показано на схеме, таким образом, чтобы после монтажа она была натянута и параллельна полу.

! Кабель не должен быть перекручен или пережат.

! Кабель следует регулярно проверять, его замена должна производиться только специалистами сервисного центра.

**! Производитель не несет ответственности за ущерб в результате несоблюдения указанных мер безопасности**

! После установки оборудования должен быть обеспечен свободный доступ к питающему кабелю и розетке.

ПЛИТЫ **НОМИНАЛЬНАЯ** есть с внутренней стороны откидной крышки или на левой внутренней стенке ящика для разогревания пищи.

!Перед первым использованием духовки мы рекомендуем очистить ее, следуя рекомендациям § «Обслуживание и уход».

# Описание оборудования

## Внешний вид

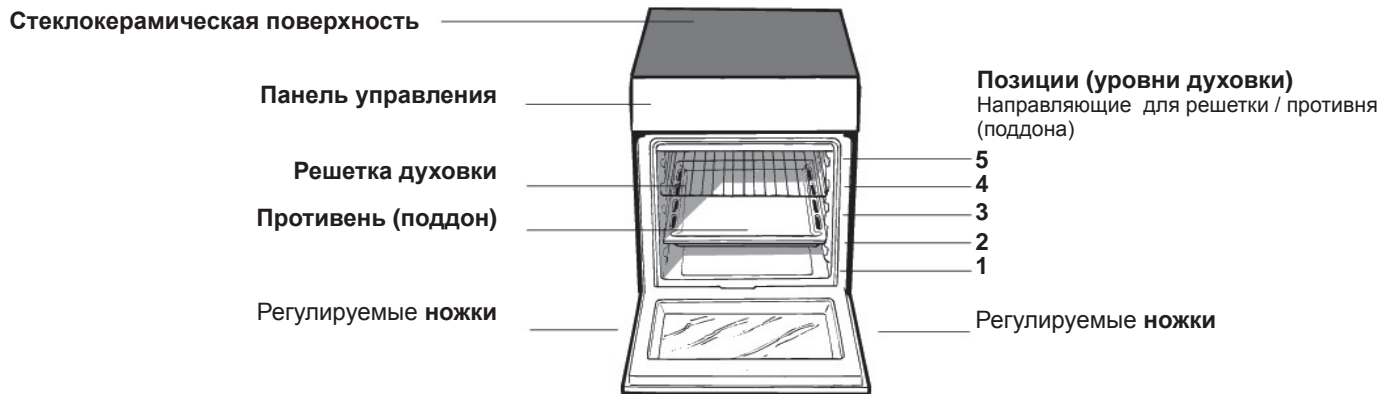

## Панель управления

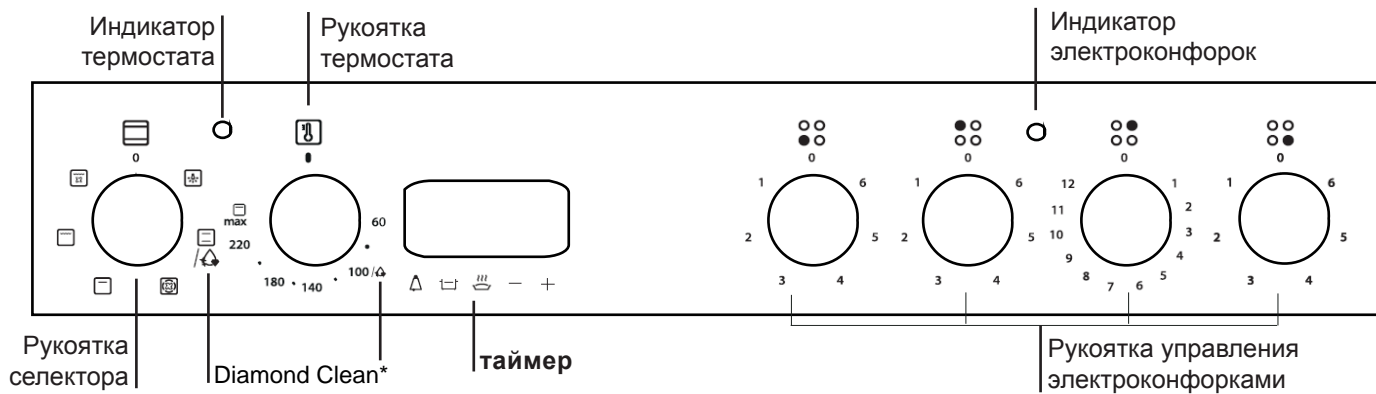

\* Имеется только в некоторых моделях.

# Включение и использование

RU

! Перед первым использованием в течение получаса прокалите пустую духовку с закрытой дверцей при максимальной температуре. Затем откройте дверцу и проветрите помещение. Появившийся во время прокаливания неприятный запах вызван сгоранием защитных веществ, используемых для консервации оборудования перед его использованием.

! Перед использованием оборудования удалите с его боковых сторон защитную пластиковую пленку.

## Запуск духовки

1. Выберите желаемый режим приготовления, вращая рукоятку СЕЛЕКТОРА.
2. Выберите рекомендуемую температуру, вращая рукоятку ТЕРМОСТАТА.

Перечень режимов приготовления и рекомендуемые для них температуры см. в § *Режимы приготовления и Вспомогательной таблице по приготовлению в духовке*.

Во время приготовления возможно:

- изменить режим приготовления, вращая рукоятку СЕЛЕКТОРА;
- изменить температуру, вращая рукоятку ТЕРМОСТАТА;
- установить продолжительность приготовления и время его окончания (см. далее);
- прервать приготовление, повернув рукоятку СЕЛЕКТОРА в позицию «0».

! Не помещайте предметы непосредственно на дно духовки, чтобы не повредить его эмалевое покрытие. Используйте уровень 1 духовки только при готовке на вертеле.

! Посуду всегда ставьте на решетку или противень духовки.

## Индикатор термостата

Горящий индикатор показывает, что духовка нагревается. Индикатор погаснет, когда температура в духовке достигнет значения, установленного рукояткой термостата. С этого момента попеременное включение и выключение индикатора будет показывать, что в духовке поддерживается постоянная температура.

## Освещение духовки

Освещение включается при установке рукоятки СЕЛЕКТОРА в любую позицию, отличную от «0».

Освещение остается включенным, пока работает духовка. При выборе рукояткой позиции  освещение будет включено без активирования нагревательных элементов.

## Охлаждающая вентиляция

Для понижения температуры снаружи духового шкафа в процессе приготовления, охлаждающий вентилятор создает поток воздуха между передней панелью и дверцей духового шкафа.

! По завершении приготовления вентилятор продолжает работать вплоть до надлежащего охлаждения духовки.

## Программы приготовления

! Для всех программ можно задать температуру от 60°C до МАКС кроме:

- ВЕРХНИЙ ЭЛЕМЕНТ ДУХОВКИ и ГРИЛЬ (рекомендуется устанавливать только МАКС. температуру);
- ПОДРУМЯНИВАНИЕ (рекомендуется не превышать температуру 200°C).

### / \* Программа **ТРАДИЦИОНАЛЬНАЯ ДУХОВКА**

Включаются два нагревательных элемента: нижний и верхний. В режиме традиционного приготовления рекомендуется использовать только один уровень: при использовании нескольких уровней распределение температуры будет неоптимальным.

### Программа **ОДНОВРЕМЕННОЕ ПРИГОТОВЛЕНИЕ**

Включаются все нагревательные элементы (верхний, нижний и круглый) и вентилятор. Так как жар является постоянным во всем духовом шкафу, воздух обеспечивает однородное приготовление и подрумянивание продукта. Одновременно можно использовать не более двух уровней духового шкафа.

### Программа **ВЕРХНИЙ ЭЛЕМЕНТ ДУХОВКИ**

Включается центральная часть верхнего нагревательного элемента. Высокая температура и жар прямого действия гриля рекомендуется для приготовления продуктов, нуждающихся в высокой поверхностной температуре (телячий и говяжий бифштексов, вырезки, антрекотов). Это программа не требует большого расхода энергии, идеально подходит для приготовления на гриле небольших порций. Поместите продукт в центр решетки, так как жар не распространяется по углам.

### Программа **ГРИЛЬ**

Включается центральная часть верхнего нагревательного элемента. Высокая температура и жар прямого действия гриля рекомендуется для приготовления продуктов, нуждающихся в высокой поверхностной температуре (телячий и говяжий бифштексов, вырезки, антрекотов). Это программа не требует большого расхода энергии, идеально подходит для приготовления на гриле небольших порций. Поместите продукт в центр решетки, так как жар не распространяется по углам.

### Программа **GRATIN (Подрумянивание)**

Включается верхний нагревательный элемент и вентилятор. Сочетает однонаправленное выделение жара с принудительной циркуляцией воздуха внутри духового шкафа. Это препятствует

обгоранию поверхности продуктов, повышая проникающую способность жара.

! Для приготовления в режимах ВЕРХНИЙ ЭЛЕМЕНТ ДУХОВКИ и ПОДРУМЯНИВАНИЕ дверца духового шкафа должна быть закрыта.

! В режимах ВЕРХНИЙ ЭЛЕМЕНТ ДУХОВКИ и ГРИЛЬ установите решетку на 5-ый уровень и противень для сбора соков (жира) на 1-ый. При использовании режима GRATIN (Подрумянивание) установите решетку на 2-ой или 3-ий уровень, а противень на 1-ый для сбора соков.

## Одновременное приготовление на нескольких уровнях

При необходимости использовать две решетки выберите программу ОДНОВРЕМЕННОЕ ПРИГОТОВЛЕНИЕ, единственную рассчитанную на такой тип приготовления. Кроме того рекомендуется:

- не используйте 1-ый и 5-ый уровни: они подвергаются прямому воздействию горячего воздуха, который может сжечь деликатные продукты.
- используйте в основном 2-ой и 4-ый уровни, помещая на 2-ой уровень продукты, требующие большего жара.
- для продуктов, приготовление которых требует разного времени и температуры, следует задать среднюю температуру из двух рекомендованных (см. Таблицу приготовления в духовом шкафу) и поместите более деликатные продукты на 4-ый уровень. Вначале выньте из духовки продукт, требующий более быстрого приготовления.
- при приготовлении пицц на нескольких уровнях при температуре 220°C, следует предварительно разогреть духовку в течение 15 минут. Обычно приготовление на 4-ом уровне требует большего времени: поэтому рекомендуется вначале вынуть пиццу с более низкого уровня, и только через несколько минут вынуть пиццу с 4-ого уровня.
- Установите противень снизу, а решетку сверху.

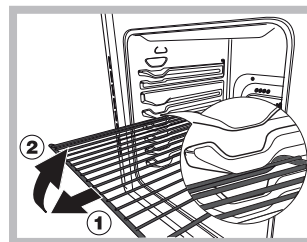

**ВНИМАНИЕ!** Духовой шкаф укомплектован системой блокировки решеток, позволяющей вынимать их из духовки не полностью (1). Для полного вынимания решеток достаточно поднять их, как

показано на схеме, взяв их за передний край, и потянуть на себя (2).



### \* **Diamond Clean:**

Имеется только в некоторых моделях.

## Таблица приготовления в духовом шкафу

Программы	Продукты	Вес (кг)	Уровень	Время нагрева (мин.)	Рекомендуемая температура	Продолжить приготовления (минуты)
Традиционная духовка	Утка	1	3	15	200	65-75
	Жаркое из телятины или говядины	1	3	15	200	70-75
	Жаркое из свинины	1	3	15	200	70-80
	Печенье (песочное)	-	3	15	180	15-20
	Песочный торт с начинкой	1	3	15	180	30-35
Одновременное приготовление	Пицца (на 2-х уровнях)	1	2 и 4	15	230	15-20
	Лазанья	1	3	10	180	30-35
	Баранина	1	2	10	180	40-45
	Жареная курица с картошкой	1+1	2 и 4	15	200	60-70
	Скумбрия	1	2	10	180	30-35
	Кекс	1	2	10	170	40-50
	Эклеры (на 2-х уровнях)	0.5	2 и 4	10	190	20-25
	Печенье (на 2-х уровнях)	0.5	2 и 4	10	180	10-15
	Бисквит (на 1-ом уровне)	0.5	2	10	170	15-20
	Бисквит (на 2-ух уровнях)	1	2 и 4	10	170	20-25
Несладкие торты	1.5	3	15	200	25-30	
Верхний элемент духовки	Камбала и каракатицы	1	4	5	Макс.	8-10
	Кальмары и креветки на шампурах	1	4	5	Макс.	6-8
	Филе трески	1	4	5	Макс.	10
	Овощи-гриль	1	3/4	5	Макс.	10-15
Гриль	Камбала и каракатицы	0.7	4	-	Макс.	10-12
	Кальмары и креветки на шампурах	0.6	4	-	Макс.	8-10
	Каракатицы	0.6	4	-	Макс.	10-15
	Филе трески	0.8	4	-	Макс.	10-15
	Овощи-гриль	0.4	3 или 4	-	Макс.	15-20
	Телячий бифштекс	0.8	4	-	Макс.	15-20
	Колбаски-шпикачки	0.6	4	-	Макс.	15-20
	Гамбургер	0.6	4	-	Макс.	10-12
	Скумбрия	1	4	-	Макс.	15-20
	Фаршированный горячий бутерброт (или обжаренный хлеб)	4 и 6	4	-	Макс.	3-5
Gratin (Подрумянивание)	Курица-гриль	1.5	2	10	200	55-60
	Каракатицы	1.5	2	10	200	30-35



Изделие:	Электрическая плита
Торговая марка:	 Hotpoint
Торговый знак изготовителя:	 ARISTON
Модель:	<b>H6V560/ RU H6V5D60 RU</b>
Изготовитель:	Indesit Company
Страна-изготовитель:	Польша
Габаритные размеры духового шкафа / Объем:	32x43,5x40 см / <b>57 Л</b>
Номинальное значение напряжения электропитания или диапазон напряжения	230 / 400 В 3N ~
Условное обозначение рода электрического тока или номинальная частота переменного тока	50Гц
Класс защиты от поражения электрическим током	<b>Класс защиты I</b>
Класс энергопотребления	<b>B</b>
ТАБЛИЧКА С ЭЛЕКТРИЧЕСКИМИ ДАННЫМИ	Директива 2002/40/CE об этикетках электрических духовых шкафов.  Норматив EN 50304  Расход электроэнергии при натуральной конвекции  функция нагрева:
	Традиционная: <input type="checkbox"/>  Заявление о расходе электроэнергии класса принудительной конвекции  функция нагрева: <input checked="" type="checkbox"/>
	Одновременное приготовление.
В случае необходимости получения информации по сертификатам соответствия или получения копий сертификатов соответствия на данную технику, Вы можете отправить запрос по электронному адресу cert.rus@indesit.com.	Директива ЕС: Директива ЕС: 2006/95/EC от 12/12/06 (Нижнее напряжение) с последующими изменениями – 2004/108/EC от 15/12/04 (Электромагнитная совместимость) с последующими изменениями 90/68/CEE от 22/07/93 с последующими изменениями – 2002/96/EC, 1275/2008 (Stand-by/ Off mode)
Дату производства данной техники можно получить из серийного номера, расположенного под штрих-кодом (S/N XXXXXXXXX * XXXXXXXXXX), следующим образом:	- 1-ая цифра в S/N соответствует последней цифре года, - 2-ая и 3-я цифры в S/N - порядковому номеру месяца года, - 4-ая и 5-ая цифры в S/N - числу определенного месяца и года.
Производитель:	<b>Indesit Company S.p.A.</b> Виале А. Мерлони 47, 60044, Фабриано (АН), Италия
Импортер:	<b>ООО "Индезит РУС"</b>
С вопросами (в России) обращаться по адресу:	до 01.01.2011: Россия, 129223, Москва, Проспект Мира, ВВЦ, пав. 46
<b>Керамическая варочная панель</b>	Передняя левая 1700 Вт Задняя левая 1200 Вт Задняя правая 2300 Вт Передняя правая 1200 Вт Макс. поглощаемая мощность керамическими варочными панелями 6400 Вт

\* Имеется только в некоторых моделях.

## Программирование приготовления при помощи электронного устройства программирования

### Программирование часов





После осуществления подсоединения к сети электропитания или после отключения напряжения на дисплее мигает значение 0.00.

Порядок настройки времени:

1. нажмите одновременно кнопки

ПРОДОЛЖИТЕЛЬНОСТЬ ПРИГОТОВЛЕНИЯ  и

КОНЕЦ ПРИГОТОВЛЕНИЯ 

2. в течение 4 секунд введите точное время при помощи кнопок  и . При помощи кнопки  значение увеличивается; при помощи кнопки  значение уменьшается.

После установки времени устройство программирования автоматически возвращается в ручной режим.

### Программирование таймера.

При помощи таймера можно установить обратный отсчет времени, по окончании которого включится звуковой сигнал.

Порядок настройки таймера:



1. нажмите кнопку ТАЙМЕР . На дисплее появится:



2. нажмите кнопки  и  для установки нужного времени;

3. после того, как вы отпустите кнопки, начнется обратный отсчет, и на дисплее появится текущее время:



4. по истечении заданного времени включается звуковой сигнал, который можно отключить при помощи любой кнопки (кроме кнопок  и ): символ  гаснет.

! Таймер не управляет включением или выключением духового шкафа.

### Настройка громкости звукового сигнала



После осуществления и подтверждения регуляции часов при помощи кнопки  можно отрегулировать громкость звукового сигнала.

## Программирование продолжительности приготовления с задержкой начала.

Прежде всего необходимо выбрать нужную программу приготовления и соответствующую температуру при помощи рукояток духового шкафа ПРОГРАММЫ и ТЕРМОСТАТ.

На данном этапе можно запрограммировать продолжительность приготовления:



1. нажмите кнопку ПРОДОЛЖИТЕЛЬНОСТЬ ПРИГОТОВЛЕНИЯ 

2. в течение 4 секунд введите нужную продолжительность приготовления при помощи кнопок  и . Если, например, планируется приготовление в течение 30 минут, на дисплее показывается:



3. когда вы отпускаете кнопки, через 4 секунды на дисплее появляется текущее время (например, 10.00) с символом  и буквой А (АВТОМ.):  
Затем запрограммируется время окончания приготовления:

4. нажмите кнопку КОНЕЦ ПРИГОТОВЛЕНИЯ 

5. в течение 4 секунд введите нужное время окончания приготовления при помощи кнопок  и . Если, например, требуется завершить приготовление в 13.00, на дисплее показывается:





6. когда вы отпускаете кнопки, через 4 секунды на дисплее появляется текущее время (например, 10.00) с буквой А (АВТОМ.):







Согласно приведенному примеру духовой шкаф автоматически включится в 12.30 и отключится через 30 минут, в 13.00.

## Программирование продолжительности приготовления с мгновенным началом.

Следуйте вышеописанной последовательности программирования продолжительности приготовления (пункты 1 – 3).

! Включенная буква А напоминает о заданной продолжительности и окончании приготовления в автоматическом режиме. Для возвращения в ручной режим духового шкафа после каждого автоматического приготовления нажмите одновременно кнопки ПРОДОЛЖИТЕЛЬНОСТЬ ПРИГОТОВЛЕНИЯ  и КОНЕЦ ПРИГОТОВЛЕНИЯ .



! Символ  остается включенным на протяжении всего приготовления

Вы всегда можете проверить заданную продолжительность при помощи кнопку ПРОДОЛЖИТЕЛЬНОСТЬ ПРИГОТОВЛЕНИЯ  и время окончания приготовления при помощи кнопки ПРИГОТОВЛЕНИЯ . По окончании приготовления включается звуковой сигнал. Для отключения сигнала нажмите любую кнопку кроме кнопок  и .

#### **Отмена запрограммированного приготовления**

Одновременно нажмите кнопки ПРОДОЛЖИТЕЛЬНОСТЬ ПРИГОТОВЛЕНИЯ  и КОНЕЦ ПРИГОТОВЛЕНИЯ .

#### **Изменение или отмена заданных параметров**

Вы всегда можете изменить заданные значения при помощи соответствующей кнопки (ТАЙМЕР, ПРОДОЛЖИТЕЛЬНОСТЬ ПРИГОТОВЛЕНИЯ ИЛИ КОНЕЦ ПРИГОТОВЛЕНИЯ) и кнопки  или же .

При отмене заданной продолжительности приготовления автоматически отменяется также время окончания приготовления и наоборот. В случае запрограммированного приготовления изделие не допускает ввод времени окончания приготовления раньше заданного времени начала приготовления, установленные самим изделием.

# Использование стеклокерамической рабочей поверхности

RU

! Перед использованием оборудования удалите остатки клея со стеклокерамической рабочей поверхности плиты с помощью специального неабразивного чистящего средства. В течение первых часов использования рабочей поверхности Вы можете почувствовать неприятных запах — он исчезнет очень быстро.

## Включение и выключение зон нагрева

Чтобы включить зону нагрева, поверните соответствующую рукоятку по часовой стрелке.

Для выключения зоны нагрева поверните рукоятку против часовой стрелки до позиции «0».

Индикатор электроконфорок загорается при включения хотя бы одной из зон нагрева.

## Использование зон нагрева

Рабочая поверхность плиты оснащена радиальными нагревательными элементами, которые после включения накаляются докрасна.

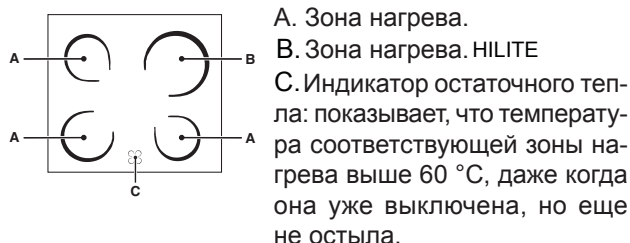

## Зоны нагрева с радиальными нагревательными элементами

Эти зоны подобны газовым горелкам: легки в управлении и быстро достигают установленной температуры, позволяя пользователю контролировать уровень их мощности.

Вращайте соответствующую рукоятку по часовой стрелке к позициям от 1 до 6.

Позиция рукоятки	Обычная или быстрая конфорка
0	Выключено
1	Приготовление овощей, рыбы
2	Варка картофеля (на пару), супов, гороха, фасоли
3	Тушение больших объемов пищи, приготовление мясных бульонов с овощами
4	Жарка (умеренный нагрев)
5	Жарка (нагрев выше среднего)
6	Для быстрой поджарки и кипячения

## Зоны нагрева HiLite

Эти зоны подобны газовым горелкам: легки в управлении и быстро достигают установленной температуры, позволяя пользователю контролировать уровень их мощности.

Вращайте соответствующую рукоятку по часовой стрелке к позициям от 1 до 12.

HiLite зон приготовления пищи состоит из круговых элементов отопления.

Они становятся красными примерно 10 секунд после того как они были включены.

Выделенные зоны приготовления обеспечить равномерное распределение температуры

HiLite лампы быстро разогреть до высоких температур, что приводит к:

- Быстрое повышение температуры (по сравнению с газовой горелкой)
- Быстрое охлаждение
- Равномерной температуры по всей поверхности

Поз.	Электрическая конфорка
0	Выключено
1	Для топления сливочного масла, шоколада
2	Для разогревания жидкостей
3	
4	Для кремов и соусов
5	
6	Для приготовления при температуре кипения
7	
8	Для жаркого
9	
10	Для крупных вареных блюд
11	
12	Для фритюра

## Практические советы по использованию рабочей поверхности

- Используйте посуду с толстым, плоским дном. Это обеспечит полный контакт дна посуды с зоной нагрева.



- Используйте посуду достаточного диаметра: чтобы она полностью закрывала конфорку / зону нагрева, это способствует наиболее эффективному использованию тепла.



- Всегда проверяйте, чтобы дно кастрюль и сковород было сухим и чистым. Это обеспечит хороший контакт между рабочей поверхностью и кухонной посудой и продлит срок их службы.
- Не пользуйтесь посудой, в которой готовили на газовых горелках. Концентрированное тепло от газовой горелки может деформировать дно кухонной посуды, в результате не будет полного контакта посуды с рабочей поверхностью.
- Никогда не оставляйте пустыми включенные зоны нагрева: они быстро нагреваются до максимального уровня, что может привести к повреждению нагревательных элементов и посуды.

# Предупреждения и рекомендации

! Оборудование разработано и изготовлено в соответствии с международными нормами безопасности. Внимательно прочитайте настоящие предупреждения, приводимые в целях вашей безопасности.

## Основные правила безопасности

- Стеклокерамическая рабочая поверхность плиты достаточно устойчива к механическим воздействиям, тем не менее она может треснуть (или разбиться) при ударе острым предметом. В этом случае немедленно отсоедините оборудование от электросети и обратитесь в Авторизованный сервисный центр для установки оригинальных запасных частей. Несоблюдение указанного требования подвергает риску безопасное использование оборудования.
- При образовании трещин на стеклокерамической рабочей поверхности во избежание удара током немедленно отключите оборудование от электросети.
- Оборудование разработано для бытового использования в домашних условиях и не предназначено для применения на предприятиях промышленности и торговли.
- Оборудование не должно устанавливаться на открытом воздухе (даже под навесом). Чрезвычайно опасно оставлять оборудование под воздействием дождя / грозы.
- Не касайтесь оборудования, если ваши ноги / руки мокрые; не пользуйтесь оборудованием, когда Вы босиком.
- **Оборудование должно использоваться только взрослыми лицами для приготовления пищи и в соответствии с инструкциями данного руководства. Любое другое использование оборудования (напр., для обогрева помещения) является неправильным и опасным. Производитель не несет ответственности за повреждение оборудования в результате его неправильного, нецелевого использования.**
- Инструкции руководства относятся к оборудованию класса 1 (свободная установка) или класса 2 подкласса 1 (установка между двумя шкафами).
- Во время работы оборудования нагревательные элементы и некоторые части дверцы духовки сильно нагреваются. Не прикасайтесь к ним и держите детей на безопасном расстоянии.
- Удостоверьтесь, что питающие кабели других электроприборов не соприкасаются с горячими частями оборудования.
- Не перегораживайте отверстия, предназначенные для вентиляции и отвода тепла.
- Пользуйтесь кухонными рукавицами / прихватками, помещая и вынимая посуду из духовки.
- Не используйте воспламеняющиеся жидкости (спирт, бензин и т.п.) рядом с включенным оборудованием.
- Не помещайте в духовку или ее отделение для хранения горючие материалы: случайное включение оборудования может привести к возгоранию.
- Всегда проверяйте, что рукоятки управления находятся в позиции «●», когда оборудование не используется.

- Отключая оборудование от электросети, не тяните за питающий кабель, чтобы вынуть вилку из розетки: беритесь за вилку.
- Перед любыми работами по чистке и обслуживанию оборудования обязательно отключите его от электросети, вынув вилку из розетки.
- В случае неисправности, ни при каких обстоятельствах не пытайтесь починить оборудование самостоятельно. Ремонт, выполненный неквалифицированными лицами, может безвозвратно повредить оборудование или стать причиной его неправильного функционирования. Обратитесь за помощью в Авторизованный сервисный центр.
- Не кладите тяжелые предметы на открытую дверцу духовки.
- Оборудованием не должны пользоваться лица (включая детей) со сниженными физическими, сенсорными или умственными способностями, а также не ознакомленные с инструкциями данного руководства. Использование ими оборудования допускается только под контролем лиц, ответственных за их безопасность или после получения инструкций по работе оборудования.
- Не позволяйте детям играть с оборудованием.
- **ВНИМАНИЕ!** Доступные части оборудования достигают высокой температуры при работе гриля. Не подпускайте детей близко к плите.

## Утилизация

- При уничтожении упаковочного материала и в случае избавления от старого оборудования соблюдайте действующие требования по их утилизации.
- Согласно Европейской директиве 2002/96/ЕС по утилизации электрического и электронного оборудования (WEEE) старые электробытовые приборы не должны помещаться в общий городской неотсортированный поток отходов: они должны собираться отдельно, чтобы оптимизировать восстановление и переработку их материалов и уменьшить негативное воздействие на здоровье человека и экологию. Указанный на изделии символ перечеркнутого ведра на колесах напоминает, что при утилизации это оборудование следует поместить отдельно. Для получения информации о правильной утилизации старого оборудования потребители должны обратиться в местные органы управления или в фирму-поставщик.

## Экономия энергии и охрана окружающей среды

- Использование оборудования утром или вечером позволяет снизить пиковую нагрузку на электросеть и сэкономить потребление энергии.
- Для получения наилучших результатов приготовления и экономии электроэнергии (примерно 10%) всегда используйте режим «Гриль» и «Двойной гриль» при закрытой дверце духовки.
- Регулярно проверяйте уплотнители дверцы духовки и протирайте их, очищая от любой грязи и сора: во избежание утечки тепла уплотнители должны плотно прилегать к дверце.

# Обслуживание и уход

RU

## Отключение оборудования

! Перед любыми работами по обслуживанию оборудования отключайте его от электросети.

! Никогда не используйте для чистки духовки парочистители и аэрозоли.

## Чистка духовки

- Эмалированные внешние части или поверхности из нержавеющей стали, а также резиновые уплотнители очищайте губкой, смоченной в растворе теплой воды с нейтральным мылом, затем ополосните и тщательно вытрите. Для удаления устойчивых загрязнений используйте специальные средства. После очистки ополосните и вытрите насухо. Не применяйте абразивные порошки или средства, содержащие агрессивные вещества.
- Духовку идеально очищать изнутри после каждого использования, пока она не остыла. Используйте горячую воду и нейтральное моющее средство, затем хорошо ополосните и вытрите мягкой тканью. Не используйте абразивные чистящие средства.
- Стекло дверцы духовки очищайте с помощью губки и неабразивного чистящего средства, затем вытрите насухо мягкой тканью. Не используйте абразивные средства или металлические скребки, которые могут повредить поверхность и привести образованию трещин на стекле.
- Принадлежности оборудования можно мыть, как и обычную посуду (даже в посудомоечной машине).
- Частицы жира и грязи, остающиеся на панели управления после готовки, удаляйте неабразивной губкой или мягкой тканью.

## Проверка уплотнителей

Регулярно проверяйте уплотнители дверцы по всему периметру. В случае их повреждения обратитесь в Авторизованный сервисный центр. Не пользуйтесь духовкой, пока уплотнители не будут заменены.

## Замена лампы освещения

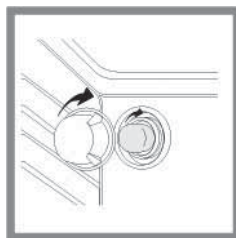

1. Отключите оборудование от электросети, затем снимите стеклянный плафон с патрона лампы (см. рис.).

2. Выверните перегоревшую лампу и замените ее лампой с аналогичными характеристиками: напряжение 230 В, мощность – 25 Вт, тип – E 14.

3. Установите стеклянный плафон на место и снова подключите оборудование к электросети.

## Чистка стеклокерамической рабочей поверхности

! Не используйте абразивные или агрессивные чистящие средства (напр., аэрозоли для чистки барбекю и духовок), пятновыводители, антикоррозионные средства, порошки или абразивные губки: они могут безвозвратно повредить (поцарапать) поверхность.

- Обычно достаточно просто протереть рабочую поверхность влажной губкой и вытереть бумажным кухонным полотенцем.
- Если рабочая поверхность сильно загрязнена, используйте специальные средства для чистки стеклокерамики, затем хорошо ополосните и вытрите насухо.
- Для устранения сильных загрязнений используйте специальный скребок для стеклокерамики (не поставляется с изделием). Чтобы избежать образования нагара, удаляйте брызги и остатки от готовки, пока поверхность не остыла. Используйте влажную антикоррозионную губку, специально предназначенную для чистки стеклокерамических поверхностей.
- Если на горячую рабочую поверхность случайно попали пластик или сахаросодержащие продукты (которые могут расплавиться), немедленно удалите их скребком, пока поверхность не остыла.
- Одновременно можно произвести обработку специальным средством для стеклокерамики, которое оставляет на поверхности невидимую защитную пленку, предохраняющую от брызг при готовке. Эта операция должна выполняться на теплой (не горячей) или холодной рабочей поверхности.
- Не забывайте всегда хорошо ополаскивать и высушивать рабочую поверхность, чтобы избежать образования нагара после следующих готовок.

Чистящие средства для стеклокерамической поверхности	Где можно приобрести
Скребки с лезвием Razor	Фирменные магазины, хозяйственные магазины
Сменные лезвия	Фирменные магазины, супермаркеты, хозяйственные магазины
COLLO luneta HOB BRITE Hob Clean SWISSCLEANER	Фирменные магазины, магазины электробытовой техники, супермаркеты

## Чистка поверхности из нержавеющей стали

Поверхность из нержавеющей стали может покрыться пятнами при длительном контакте с жесткой водой или агрессивными чистящими средствами, содержащими фосфор. Рекомендуем хорошо ее ополаскивать и вытирать насухо.

## Помощь

! Не пользуйтесь услугами лиц, не уполномоченных Производителем. При ремонте требуйте использования оригинальных запасных частей.

## Сообщите в Авторизованный сервисный центр:

- номер гарантийного документа (сервисной книжки, сервисного сертификата и т.п.);
- модель плиты (Мод.) и серийный номер (S/N), указанные в информационной табличке, расположенной на оборудовании, на упаковке или в гарантийном документе.

Мы заботимся о своих покупателях и стараемся сделать сервисное обслуживание наиболее качественным. Мы постоянно совершенствуем наши продукты, чтобы сделать Ваше общение с техникой простым и приятным.

#### Уход за техникой

Продлите срок эксплуатации и снизьте вероятность поломки техники.

Воспользуйтесь профессиональными средствами для ухода за техникой от Indesit Professional для наиболее простого, эффективного и легкого ухода за Вашей бытовой техникой.

Продукты Indesit Professional производятся в Италии с соблюдением высоких европейских стандартов в области качества, экологии и безопасности использования и созданы с учетом многолетнего опыта производителя техники.

Узнайте подробнее на сайте

[www.hotpoint-ariston.com](http://www.hotpoint-ariston.com) в разделе «Сервис» и спрашивайте в магазинах Вашего города.

#### Авторизованные сервисные центры

Чтобы быть ближе к нашим потребителям, мы создали широкую сервисную сеть, особенностью которой является высокая подготовка, профессионализм и честность сервисных мастеров. На сегодняшний день она насчитывает около 350 сервисных центров на территории России и СНГ.

Их контакты Вы можете найти в сервисном сертификате и на сайте [www.hotpoint-ariston.com](http://www.hotpoint-ariston.com) в разделе «Сервис».

**Если вам надо обратиться в сервисный центр:**

**Внимание! При ремонте требуйте использования оригинальных запасных частей.**

Другую полезную информацию и новости Вы можете найти на сайте

[www.hotpoint-ariston.com](http://www.hotpoint-ariston.com) в разделе «Сервис».

#### Автоматическая очистка с использованием цикла Diamond Clean («Алмазная очистка»)\*

Режим Diamond Clean – это цикл автоматической очистки, при котором внутри очищаемой полости осуществляется выпускание пара, и используется эксклюзивная эмаль Diamond Clean для упрощения удаления любых отложений грязи из полости и аксессуаров. Доступно на трех различных уровнях: экономичный, нормальный и интенсивный – использование на основании типа грязи. Цикл Diamond Clean может использоваться для того, чтобы всегда поддерживать чистоту печи. В процессе очистки внутри полости выделяется пар, который, вместе с эмалью Diamond Clean на основе титана (на внутренних стенках печи и противнях), позволяет упростить процесс очистки печи.

**Для запуска цикла Diamond Clean:** \* 

1. Подождите, пока печь охладится.  
2. Разместите противень на уровне 1 и залейте воду в следующих количествах: 150 г для экономичного цикла (EcoPom), 250 г для нормального цикла (Normal) и 350 г для интенсивного цикла (Intensive). Использование количества воды, которое меньше или больше рекомендуемого количества, может повлиять на результаты цикла. Не используйте моющие средства.

- 150 г -10 мин
- 250 г -15 мин
- 350 г -20 мин

3. Закройте дверцу печи.

4. Поверните ручку включения программ для включения ТРАДИЦИОННОЙ (TRADITIONAL) функции, а ручку термостата – в

! Для предотвращения утечек пара не открывайте дверцу печи во время выполнения цикла.

! В течение последних минут интенсивного цикла панель управления частично и немедленно запотеет. Запотевание исчезает каждый раз при запуске процесса тангенциального охлаждения.

\* Имеется только в некоторых моделях.

## Съем и обратная установка дверцы духовки:

RU

1. Откройте дверцу
2. Полностью отверните назад крюки петель дверцы духовки (см. фото).

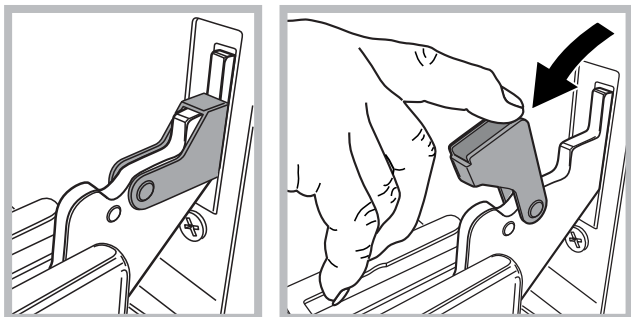

3. Закройте дверцу до упора крюка (дверца останется открытой примерно на 40°) (см. фото)

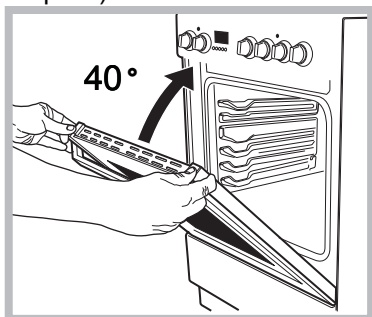

4. Нажмите на две кнопки в верхнем профиле и снимите профиль (см. фото)

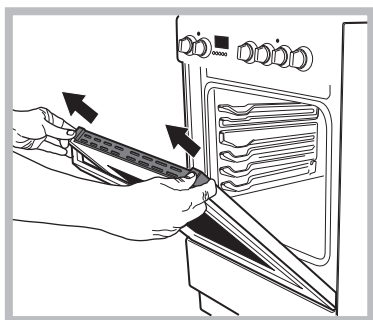

5. Выньте стекло и вымойте его, как описано в главе: "Техническое обслуживание и уход".

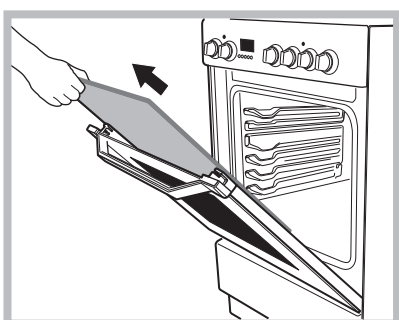

6. Установка стекла на место.

**ВНИМАНИЕ!** Запрещается использовать духовой шкаф при снятом внутреннем стекле дверцы.

**ВНИМАНИЕ!** При установке внутреннего стекла дверцы духового шкафа на место необходимо разместить его таким образом, чтобы текст на панели был легко читаемым и не перевернутым.

7. Установите на место профиль. Если деталь установлена правильно, раздается щелчок.
8. Полностью откройте дверцу.
9. Закройте скобы (см. фото)

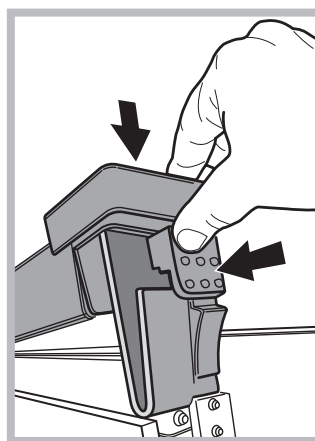

10. На данном этапе можно полностью закрыть дверцу и пользоваться духовкой.



# Operating Instructions

COOKER AND OVEN

RU

Русский, 1

GB

English, 17

KZ

Қазақша ,30

**H6V560/ RU**  
H6V5D60 RU

## Contents

### **WARNING ,18**

#### **Installation, 19**

Positioning and levelling  
Electrical connection  
Table of characteristics

#### **Description of the appliance, 21**

Overall view  
Control panel

#### **Start-up and use, 22**

Starting the oven  
Cooking modes  
Oven cooking advice table

#### **Programmer,25**

Setting the clock and timer

#### **Using the glass ceramic hob, 26**

Switching the cooking zones on and off  
Cooking zones

#### **Precautions and tips, 27**

General safety  
Disposal  
Respecting and conserving the environment

#### **Care and maintenance, 28**

Switching the appliance off  
Cleaning the appliance  
Replacing the oven light bulb  
Cleaning the glass ceramic hob  
Assistance

# WARNING

GB

WARNING: The appliance and its accessible parts become hot during use.

Care should be taken to avoid touching heating elements.

Children less than 8 years of age shall be kept away unless continuously supervised.

This appliance can be used by children aged from 8 years and above and persons with reduced physical, sensory or mental capabilities or lack of experience and knowledge if they have been given supervision or instruction concerning use of the appliance in a safe way and understand the hazards involved. Children shall not play with the appliance. Cleaning and user maintenance shall not be made by children without supervision.

WARNING: Unattended cooking on a hob with fat or oil can be dangerous and may result in fire.

NEVER try to extinguish a fire with water, but switch off the appliance and then cover flame e.g. with a lid or a fire blanket.

WARNING: Danger of fire: do not store items on the cooking surfaces.

WARNING: If the surface in glass-ceramic is cracked, switch off the appliance to avoid the possibility of electric shock.

Do not use harsh abrasive cleaners or sharp metal scrapers to clean the oven door glass since they can scratch the surface, which may result in shattering of the glass.

The internal surfaces of the compartment (where present) may become hot.

Never use steam cleaners or pressure cleaners on the appliance.

Remove any liquid from the lid before opening it.

Do not close the glass cover (if present) when the gas burners or electric hotplates are still hot.

WARNING: Ensure that the appliance is switched off before replacing the lamp to avoid the possibility of electric shock.

! When you place the rack inside, make sure that the stop is directed upwards and in the back of the cavity.

# Installation

! Before operating your new appliance please read this instruction booklet carefully. It contains important information concerning the safe installation and operation of the appliance.

! Please keep these operating instructions for future reference. Make sure that the instructions are kept with the appliance if it is sold, given away or moved.

! The appliance must be installed by a qualified professional in accordance with the instructions provided.

! Any necessary adjustment or maintenance must be performed after the cooker has been disconnected from the electricity supply.

We recommend cleaning the oven before using it for the first time, following the instructions provided in the "Care and maintenance" section.

## Positioning and levelling

! It is possible to install the appliance alongside cupboards whose height does not exceed that of the hob surface.

! Make sure that the wall in contact with the back of the appliance is made from a non-flammable, heat-resistant material (T 90°C).

To install the appliance correctly:

- Place it in the kitchen, the dining room or the bed-sit (not in the bathroom).
- If the top of the hob is higher than the cupboards, the appliance must be installed at least 600 mm away from them.

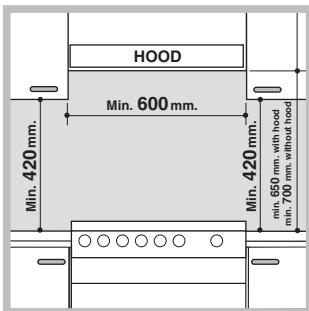

- If the cooker is installed underneath a wall cabinet, there must be a minimum distance of 420 mm between this cabinet and the top of the hob.

This distance should be increased to 700 mm if the wall cabinets

are flammable (see figure).

- Do not position blinds behind the cooker or less than 200 mm away from its sides.
- Any hoods must be installed according to the instructions listed in the relevant operating manual.

## Levelling

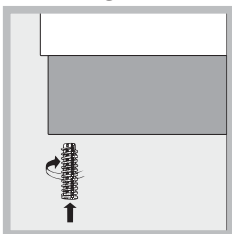

If it is necessary to level the appliance, screw the adjustable feet into the places provided on each corner of the base of the cooker (see figure).

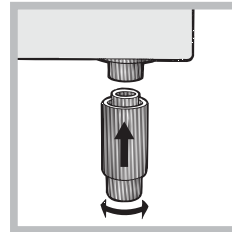

The legs\* fit into the slots on the underside of the base of the cooker.

GB

## Electrical connection

### Fitting the power supply cable

To open the terminal board:

- Insert a screwdriver into the side tabs of the terminal board cover.

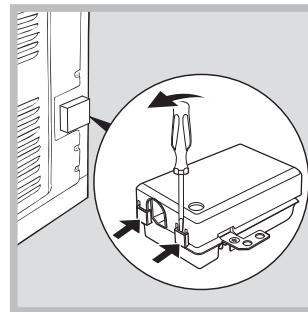

- Pull the cover to open it.

To install the cable, follow the instructions below:

- Loosen the cable clamp screw and the wire contact screws.

! The jumpers are pre-set at the Factory for 230 V single-phase connection (see figure).

**230V ~**  
**H05RR-F 3x4 CEI-UNEL 35363**  
**H05VV-F 3x4 CEI-UNEL 35746**

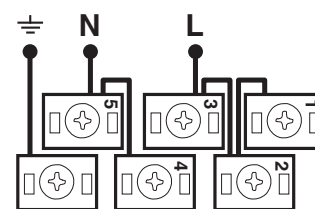

- To carry out the electrical connections as shown in the figures, use the two jumpers inside the box (see figure - labelled "P").

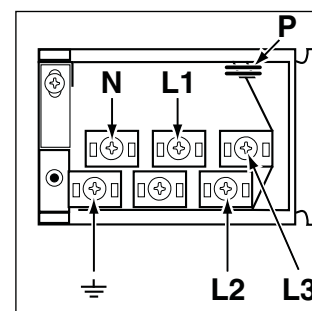

\*

Only available in certain models.

**400V 2N~**

**H05RR-F 4x4 CEI-UNEL 35363**

**H05VV-F 4x4 CEI-UNEL 35746**

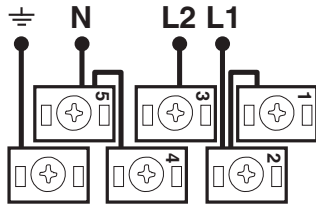

**400V 3N~**

**H05RR-F 5x2.5 CEI-UNEL 35363**

**H05VV-F 5x2.5 CEI-UNEL 35746**

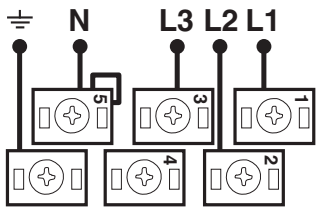

- Secure the power supply cable by fastening the cable clamp screw then put the cover back on.

**Connecting the supply cable to the electricity mains**

Install a standardised plug corresponding to the load indicated on the appliance data plate (see *Technical data table*).

The appliance must be directly connected to the mains using an omnipolar switch with a minimum contact opening of 3 mm installed between the appliance and the mains. The switch must be suitable for the charge indicated and must comply with current electrical regulations (the earthing wire must not be interrupted by the switch). The supply cable must be positioned so that it does not come into contact with temperatures higher than 50°C at any point.

Before connecting the appliance to the power supply, make sure that:

- The appliance is earthed and the plug is compliant with the law.
- The socket can withstand the maximum power of the appliance, which is indicated by the data plate.
- The voltage is in the range between the values indicated on the data plate.
- The socket is compatible with the plug of the appliance. If the socket is incompatible with the plug, ask an authorised technician to replace it. Do not use extension cords or multiple sockets.

! Once the appliance has been installed, the power supply cable and the electrical socket must be easily accessible.

! The cable must not be bent or compressed.

! The cable must be checked regularly and replaced by authorised technicians only.

! The manufacturer declines any liability should these safety measures not be observed.

TABLE OF CHARACTERISTICS	
Oven dimensions (HxWxD)	32x43.5x40 cm
Volume	57 l
Useful measurements relating to the oven compartment	width 42 cm depth 44 cm height 8.5 cm
Voltage and frequency	see data plate
Ceramic hob	Front Left 1700 W Back Left 1200 W Back Right 2300 W Front Right 1200 W Max. ceramic hob consumption 6400 W
ENERGY LABEL	Directive 2002/40/EC on the label of electric ovens. Standard EN 50304  Natural convection energy consumption heating mode: <input type="checkbox"/> Traditional mode  Declared forced convection energy consumption heating mode: <input checked="" type="checkbox"/> Multilevel.
	This appliance conforms to the following European Economic Community directives: 2006/95/EC dated 12/12/06 (Low Voltage) and subsequent amendments - 2004/108/EC dated 15/12/04 (Electromagnetic Compatibility) and subsequent amendments - 93/68/EEC dated 22/07/93 and subsequent amendments. 2002/96/EC 1275/2008 (Stand-by/Off mode)

# Description of the appliance

GB

## Overall view

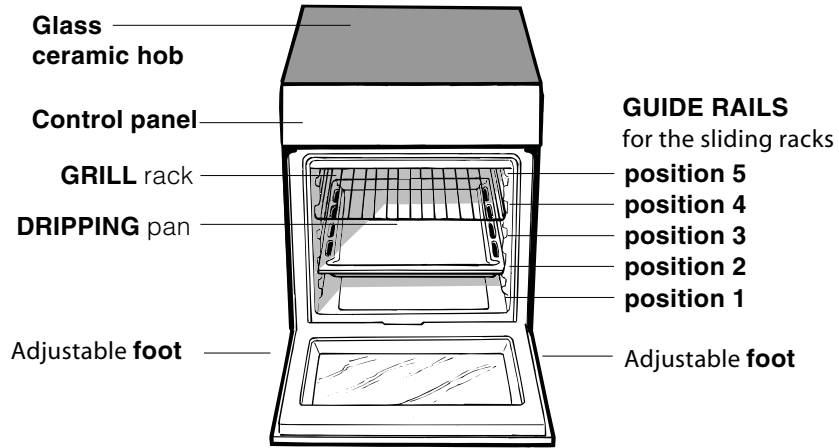

## Control panel

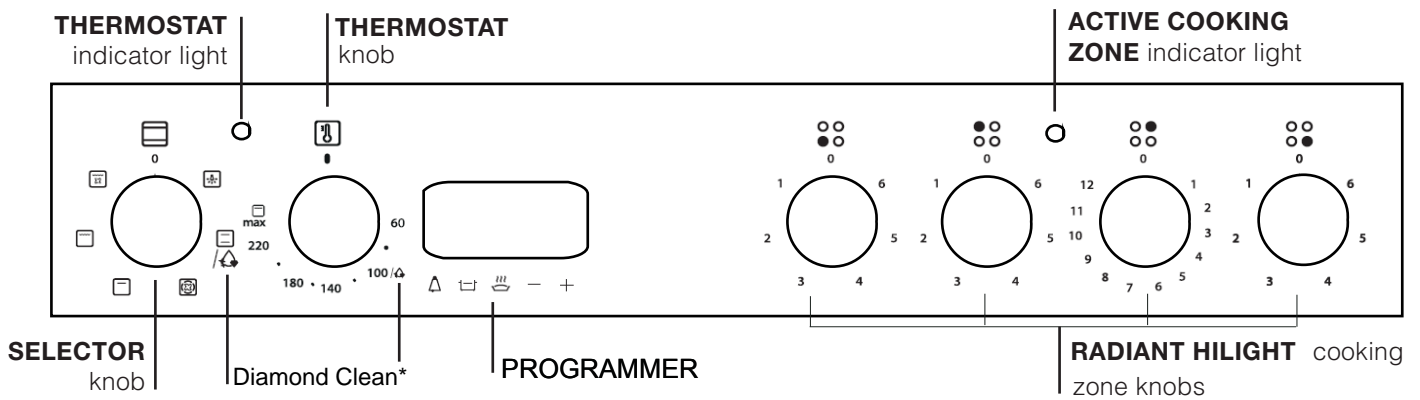

# Start-up and use

GB

! The first time you use your appliance, heat the empty oven with its door closed at its maximum temperature for at least half an hour. Ensure that the room is well ventilated before switching the oven off and opening the oven door. The appliance may emit a slightly unpleasant odour caused by protective substances used during the manufacturing process burning away.

! Before operating the product, remove all plastic film from the sides of the appliance.

## Starting the oven

1. Select the desired cooking mode by turning the SELECTOR knob.
2. Select the recommended temperature for the cooking mode or the desired temperature by turning the THERMOSTAT knob.

A list detailing cooking modes and suggested cooking temperatures can be found in the relevant table (see *Oven cooking advice table*).

During cooking it is always possible to:

- Change the cooking mode by turning the SELECTOR knob.
- Change the temperature by turning the THERMOSTAT knob.
- Set the total cooking time and the cooking end time (see *below*).
- Stop cooking by turning the SELECTOR knob to the "0" position.

! Never put objects directly on the bottom of the oven; this will prevent the enamel coating from being damaged. Only use position 1 in the oven when cooking with the rotisserie spit.

! Always place cookware on the rack(s) provided.

### THERMOSTAT indicator light

When this is illuminated, the oven is generating heat. It switches off when the inside of the oven reaches the selected temperature. At this point the light illuminates and switches off alternately, indicating that the thermostat is working and is maintaining the temperature at a constant level.

## Oven light

This is switched on by turning the SELECTOR knob to any position other than "0". It remains lit as long as the oven is operating. By selecting  with the knob, the light is switched on without any of the heating elements being activated.

## Cooling ventilation

In order to cool down the external temperature of the oven, a cooling fan blows a jet of air between the control panel and the oven door.

! Once cooking has been completed, the cooling fan continues to operate until the oven has cooled down sufficiently.

## Safety Chain

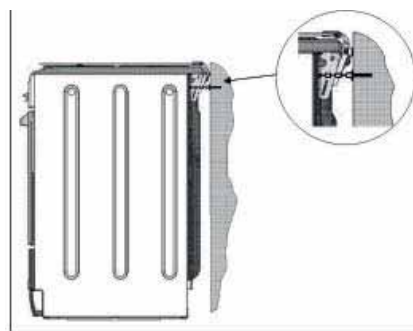

! In order to prevent accidental tipping of the appliance, for example by a child climbing onto the oven door, the supplied safety chain **MUST** be installed!

The cooker is fitted with a safety chain to be fixed by means of a screw (not supplied with the cooker) to the wall behind the appliance, at the same height as the chain is attached to the appliance.

Choose the screw and the screw anchor according to the type of material of the wall behind the appliance. If the head of the screw has a diameter smaller than 9mm, a washer should be used. Concrete wall requires the screw of at least 8mm of diameter, and 60mm of length.

Ensure that the chain is fixed to the rear wall of the cooker and to the wall, as shown in figure, so that after installation it is tensioned and parallel to the ground level.

\* Only available in certain models.

## Cooking modes

! A temperature value can be set for all cooking modes between 60°C and Max, except for the following modes

- TOP OVEN and GRILL (recommended: set only to MAX power level).
- GRATIN (recommended: do not exceed 200°C).



### TRADITIONAL OVEN mode

Both the top and bottom heating elements will come on. When using this traditional cooking mode, it is best to use one cooking rack only. If more than one rack is used, the heat will be distributed in an uneven manner.



### MULTILEVEL mode

All the heating elements (top, bottom and circular) switch on and the fan begins to operate. Since the heat remains constant throughout the oven, the air cooks and browns food in a uniform manner. A maximum of two racks may be used at the same time.



### TOP OVEN mode

The central part of the top heating element is switched on. The high and direct temperature of the grill is recommended for food that requires a high surface temperature (veal and beef steaks, fillet steak and entrecôte). This cooking mode uses a limited amount of energy and is ideal for grilling small dishes. Place the food in the centre of the rack, as it will not be cooked properly if it is placed in the corners.



### GRILL mode

The central part of the top heating element is switched on. The high and direct temperature of the grill is recommended for food that requires a high surface temperature (veal and beef steaks, fillet steak and entrecôte). This cooking mode uses a limited amount of energy and is ideal for grilling small dishes. Place the food in the centre of the rack, as it will not be cooked properly if it is placed in the corners.



### GRATIN mode

The top heating element and the fan will begin to operate. This combination of features increases the effectiveness of the unidirectional thermal radiation provided by the heating elements through forced

circulation of the air throughout the oven. This helps prevent food from burning on the surface and allows the heat to penetrate right into the food.

! The TOP OVEN, GRILL and GRATIN cooking modes must be performed with the oven door shut.

! When using the TOP OVEN and GRILL cooking modes, place the rack in position 5 and the dripping pan in position 1 to collect cooking residues (fat and/or grease). When using the GRATIN cooking mode, place the rack in position 2 or 3 and the dripping pan in position 1 to collect cooking residues.

## Cooking on several shelves simultaneously

If it is necessary to use two racks, use the MULTILEVEL cooking mode, as this is the only cooking mode suited to this type of cooking. We also recommend that:

- Positions 1 and 5 are not used. This is because excessive direct heat can burn temperature sensitive foods.
- Positions 2 and 4 are used and that food that requires more heat is placed on the rack in position 2.
- When cooking foods that require different cooking times and temperatures, set a temperature that is halfway between the two recommended temperatures (*see Oven cooking advice table*) and place the more delicate food on the rack in position 4. Remove the food that requires a shorter cooking time first.
- When cooking pizzas on several racks with the temperature set to 220°C, the oven is preheated for 15 minutes. Generally speaking, cooking on the rack in position 4 takes longer: we recommend that the pizza cooked on the lowest rack position is removed first, followed by the pizza cooked in position 4 a few minutes later.
- Place the dripping pan on the bottom and the rack on top.

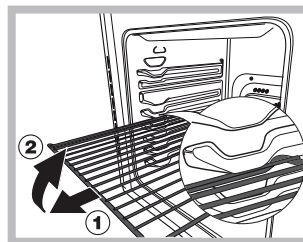

WARNING! The oven is provided with a stop system to extract the racks and prevent them from coming out of the oven. (1) As shown in the drawing, to extract them completely, simply lift the racks, holding them on the front part, and pull (2).

### \* Diamond Clean:

Only available in certain models.

## Oven cooking advice table







Cooking modes	Foods	Weight (in kg)	Rack position	Preheating time (minutes)	Recommended temperature	Cooking duration (minutes)
<b>Traditional Oven</b>	Duck	1	3	15	200	65-75
	Roast veal or beef	1	3	15	200	70-75
	Roast pork	1	3	15	200	70-80
	Biscuits (shortcrust pastry)	-	3	15	180	15-20
	Pies / Tarts	1	3	15	180	30-35
<b>Multilevel</b>	Pizza (on 2 racks)	1	2 and 4	15	230	15-20
	Lasagne	1	3	10	180	30-35
	Lamb	1	2	10	180	40-45
	Roast chicken + potatoes	1+1	2 and 4	15	200	60-70
	Mackerel	1	2	10	180	30-35
	Sponge cake made with yoghurt	1	2	10	170	40-50
	Cream puffs (on 2 racks)	0.5	2 and 4	10	190	20-25
	Biscuits (on 2 racks)	0.5	2 and 4	10	180	10-15
	Sponge cake (on 1 rack)	0.5	2	10	170	15-20
	Sponge cake (on 2 racks)	1	2 and 4	10	170	20-25
Savoury pies	1.5	3	15	200	25-30	
<b>Top oven</b>	Sole and cuttlefish	1	4	5	Max	8-10
	Squid and prawn kebabs	1	4	5	Max	6-8
	Cod fillet	1	4	5	Max	10
	Grilled vegetables	1	3/4	5	Max	10-15
<b>Grill</b>	Sole and cuttlefish	0.7	4	-	Max	10-12
	Squid and prawn kebabs	0.6	4	-	Max	8-10
	Cuttlefish	0.6	4	-	Max	10-15
	Cod fillet	0.8	4	-	Max	10-15
	Grilled vegetables	0.4	3 or 4	-	Max	15-20
	Veal steak	0.8	4	-	Max	15-20
	Sausages	0.6	4	-	Max	15-20
	Hamburgers	0.6	4	-	Max	10-12
	Mackerel	1	4	-	Max	15-20
	Toasted sandwiches (or toast)	4 and 6	4	-	Max	3-5
<b>Gratin</b>	Grilled chicken	1.5	2	10	200	55-60
	Cuttlefish	1.5	2	10	200	30-35



## Planning cooking with the electronic programmer

### Setting the clock

After the appliance has been connected to the power supply, or after a blackout, the display will automatically reset to 0:00 and begin to blink. To set the time:

1. Press the COOKING TIME button  and the COOKING END TIME button  simultaneously.
2. Within 4 seconds of having pressed these buttons, set the exact time by pressing the  and  buttons. The  button advances the hours and the  button decreases the hours.

Once the time has been set, the programmer automatically switches to manual mode.



### Setting the timer

The timer enables a countdown to be set, when the time has elapsed a buzzer sounds.



To set the timer proceed as follows:

1. Press the TIMER button . The display shows:



2. Press the  and  buttons to set the desired time.
3. When the buttons are released the timer begins counting down and the current time appears on the display.



4. After the time has elapsed a buzzer will sound, and this can be switched off by pressing any button (except the  and  buttons). The symbol  will switch off.

! The timer does not switch the oven on or off.



### Adjusting the volume of the buzzer

After selecting and confirming the clock settings, use the  button to adjust the volume of the alarm buzzer.

### Setting the cooking time with a delayed start

First decide which cooking mode you wish to use and set a suitable temperature using the SELECTOR and THERMOSTAT knobs on the oven.

At this point it is possible to set the cooking time:



1. Press the COOKING TIME button .
2. Within 4 seconds of having pressed this button, set the desired amount of time by pressing the  and  buttons. If, for example, you wish to set a cooking time of 30 minutes, the display will show:



3. 4 seconds after the buttons are released, the current time (for example 10.00) reappears on the display with the symbol  and the letter A (AUTO).

Next the desired cooking end time must be set:

4. Press the END COOKING TIME button .
5. Within 4 seconds of having pressed this button, adjust

the cooking end time by pressing the  and  buttons. If, for example, you want cooking to end at 13.00, the display shows:





6. 4 seconds after the buttons are released, the current time (for example 10.00) reappears on the display with the letter A (AUTO).









At this point, the oven is programmed to switch on automatically at 12:30 and switch off after 30 minutes, at 13.00.

### Setting the cooking time with an immediate start



Follow the above procedure for setting the cooking time (points 1-3).

! When the letter A appears, this indicates that both the cooking time and the end cooking time have been programmed in AUTO mode. To restore the oven to manual operation, after each AUTO cooking mode press the COOKING TIME button  and END COOKING TIME button  buttons simultaneously.



! The symbol  will remain lit, along with the oven, for the entire duration of the cooking programme.

The set cooking duration can be displayed at any time by pressing the COOKING TIME button  , and the cooking end time may be displayed by pressing the END COOKING TIME button . When the cooking time has elapsed a buzzer sounds. To stop it, press any button apart from the  and  buttons.

### Cancelling a previously set cooking programme

Press the COOKING TIME button  and the COOKING END TIME button  simultaneously.

### Correcting or cancelling previously set data

The data entered can be changed at any time by pressing the corresponding button (TIMER, COOKING TIME or COOKING END TIME) and the  or  button.

When the cooking time data is cancelled, the cooking end time data is also cancelled automatically, and vice versa. If the oven has already been programmed, it will not accept cooking end times which are before the start of the programmed cooking process.

\* Only available in certain models.

# Using the glass ceramic hob

GB

! The glue applied on the gaskets leaves traces of grease on the glass. Before using the appliance, we recommend you remove these with a special non-abrasive cleaning product. During the first few hours of use there may be a smell of rubber which will disappear very quickly.

## Switching the cooking zones on and off

To switch on a cooking zone, turn the corresponding knob in a clockwise direction.

To switch it off again, turn the knob in an anticlockwise direction until it is in the "0" position.

If the COOKING ZONE ON indicator light is lit, this shows that at least one of the cooking zones on the hob is switched on.

## Cooking zones

The hob is equipped with electric radiant heating elements. When they are in use the following items on the hob become red.

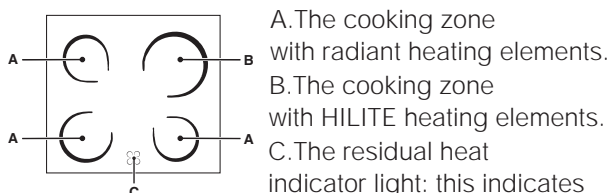

that the temperature of the corresponding cooking zone is greater than 60°C, even when the heating element has been switched off but is still hot.

## Cooking zones with radiant heating elements.

The circular radiant heating elements become red 10 - 20 seconds after they have been switched on.

Setting	Normal or Fast Plate
0	Off
1	Cooking vegetables, fish
2	Cooking potatoes (using steam) soups, chickpeas, beans.
3	Continuing the cooking of large quantities of food, minestrone
4	For roasting (average)
5	For roasting (above average)
6	For browning and reaching a boil in a short time.

## Cooking zones with HILITE heating elements.

Traditional cooking zones are made up of circular heating elements. They turn red approximately 10 seconds after they have been turned on.

temperature.

The hilite lamps warm up rapidly to high temperatures which results in:

- Rapid temperature rise (compared to a gas burner)
- Rapid cooling
- Uniform temperature over the entire surface

Traditional cooking zone control knobs. Each cooking zone is fitted with a control knob allowing you to select from 12 different temperature settings from a minimum of 1 to a maximum of 12.

Set.	Radiant Burner
0	Off
1	To melt butter and chocolate.
2	To heat liquids.
3	
4	For creams and sauces.
5	
6	For cooking at the boiling point.
7	
8	For roasts.
9	
10	For boiling large pieces of meat.
11	
12	For frying.

## Practical advice on using the hob

- Use pans with a thick, flat base to ensure that they adhere perfectly to the cooking zone.



- Always use pans with a diameter that is large enough to cover the hotplate fully, in order to use all the heat produced.



- Always make sure that the base of the pan is completely clean and dry: this ensures that the pans adhere perfectly to the cooking zones and that both the pans and the hob remain effective for a longer period of time.
- Avoid using the same cookware that is used on gas burners: the heat concentration on gas burners may have warped the base of the pan, causing it not to adhere to the surface correctly.
- Never leave a cooking zone switched on without a pan on top of it, as doing so may cause the zone to become damaged.

# Precautions and tips

! This appliance has been designed and manufactured in compliance with international safety standards.

The following warnings are provided for safety reasons and must be read carefully.

## General safety

- **These instructions are only valid for the countries whose symbols appear in the manual and on the serial number plate located on the appliance.**
- The appliance was designed for domestic use inside the home and is not intended for commercial or industrial use.
- The appliance must not be installed outdoors, even in covered areas. It is extremely dangerous to leave the appliance exposed to rain and storms.
- Do not touch the appliance with bare feet or with wet or damp hands and feet.
- **The appliance must be used by adults only for the preparation of food, in accordance with the instructions outlined in this booklet. Any other use of the appliance (e.g. for heating the room) constitutes improper use and is dangerous. The manufacturer may not be held liable for any damage resulting from improper, incorrect and unreasonable use of the appliance.**
- The instruction booklet accompanies a class 1 (insulated) or class 2 - subclass 1 (recessed between 2 cupboards) appliance.
- Do not touch the heating elements or certain parts of the oven door when the appliance is in use; these parts become extremely hot. Keep children well away from the appliance.
- Make sure that the power supply cables of other electrical appliances do not come into contact with the hot parts of the oven.
- The openings used for the ventilation and dispersion of heat must never be covered.
- Do not use unstable or misshapen pans on the cooking zones; this will help to avoid accidental spills. Make sure pan handles are turned towards the centre of the hob in order to avoid accidental burns.
- Always use oven gloves when placing cookware in the oven or when removing it.
- Do not use flammable liquids (alcohol, petrol, etc...) near the appliance while it is in use.
- Do not place flammable material in the lower storage compartment or in the oven itself. If the appliance is switched on accidentally, it could catch fire.
- Always make sure the knobs are in the • position when the appliance is not in use.
- When unplugging the appliance, always pull the plug from the mains socket; do not pull on the cable.
- Never perform any cleaning or maintenance work without having disconnected the appliance from the electricity mains.
- If the appliance breaks down, under no circumstances should you attempt to perform the repairs yourself. Repairs carried out by inexperienced persons may cause injury or further malfunctioning of the appliance. Contact Assistance.

- Do not rest heavy objects on the open oven door.
- The internal surfaces of the compartment (where present) may become hot.
- The glass ceramic hob is resistant to mechanical shocks, but it may crack (or even break) if hit with a sharp object such as a tool. If this happens, disconnect the appliance from the electricity mains immediately and contact a Service Centre.
- If the surface of the hob is cracked, switch off the appliance to prevent electric shocks from occurring.
- Remember that the cooking zones remain relatively hot for at least thirty minutes after they have been switched off.
- Keep any object which could melt away from the hob, for example plastic and aluminium objects, or products with a high sugar content. Be especially careful when using plastic film and aluminium foil or packaging: if placed on surfaces that are still hot, they may cause serious damage to the hob.
- Do not place metal objects (knives, spoons, pan lids, etc.) on the hob as they may become hot.
- The appliance should not be operated by people (including children) with reduced physical, sensory or mental capacities, by inexperienced individuals or by anyone who is not familiar with the product. These individuals should, at the very least, be supervised by someone who assumes responsibility for their safety or receive preliminary instructions relating to the operation of the appliance.
- Do not let children play with the appliance.

## Disposal

- When disposing of packaging material: observe local legislation so that the packaging may be reused.
- The European Directive 2002/96/EC relating to Waste Electrical and Electronic Equipment (WEEE) states that household appliances should not be disposed of using the normal solid urban waste cycle. Exhausted appliances should be collected separately in order to optimise the cost of re-using and recycling the materials inside the machine, while preventing potential damage to the atmosphere and to public health. The crossed-out dustbin is marked on all products to remind the owner of their obligations regarding separated waste collection.  
For further information relating to the correct disposal of exhausted household appliances, owners may contact the public service provided or their local dealer.

## Respecting and conserving the environment

- You can help to reduce the peak load of the electricity supply network companies by using the oven in the hours between late afternoon and the early hours of the morning.
- Always keep the oven door closed when using the TOP OVEN, GRILL and GRATIN modes: This will achieve improved results while saving energy (approximately 10%).
- Check the door seals regularly and wipe them clean to ensure they are free of debris so that they adhere properly to the door, thus avoiding heat dispersion.

# Care and maintenance

GB

## Switching the appliance off

Disconnect your appliance from the electricity supply before carrying out any work on it.

## Cleaning the oven

! Never use steam cleaners or pressure cleaners on the appliance.

- Clean the glass part of the oven door using a sponge and a non-abrasive cleaning product, then dry thoroughly with a soft cloth. Do not use rough abrasive material or sharp metal scrapers as these could scratch the surface and cause the glass to crack.
- The stainless steel or enamel-coated external parts and the rubber seals may be cleaned using a sponge which has been soaked in lukewarm water and neutral soap. Use specialised products for the removal of stubborn stains. After cleaning, rinse and dry thoroughly. Do not use abrasive powders or corrosive substances.
- The inside of the oven should ideally be cleaned after each use, while it is still lukewarm. Use hot water and detergent, then rinse well and dry with a soft cloth. Do not use abrasive products.
- The accessories can be washed like everyday crockery, and are even dishwasher safe.
- Dirt and grease should be removed from the control panel using a non-abrasive sponge or a soft cloth.
- Stainless steel can be marked by hard water that has been left on the surface for a long time, or by aggressive detergents that contain phosphorus. We recommend that the steel surfaces are rinsed well then dried thoroughly.

## Inspecting the oven seals

Check the door seals around the oven regularly. If the seals are damaged, please contact your nearest After-sales Service Centre. We recommend that the oven is not used until the seals have been replaced.

## Replacing the oven light bulb

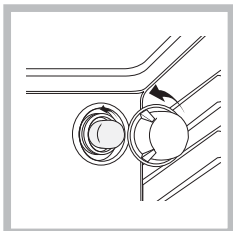

1. After disconnecting the oven from the electricity mains, remove the glass lid covering the lamp socket (*see figure*).
2. Unscrew the light bulb and replace it with a similar one: voltage 230 V, wattage 25 W, cap E 14.
3. Replace the lid and

reconnect the oven to the electricity supply.

## Cleaning the glass ceramic hob

! Do not use abrasive or corrosive detergents (for example, products in spray cans for cleaning barbecues and ovens), stain removers, anti-rust products, powder detergents or sponges with abrasive surfaces: these may scratch the surface beyond repair.

- It is usually sufficient simply to wash the hob using a damp sponge and dry it with absorbent kitchen roll.
- If the hob is particularly dirty, rub it with a special glass ceramic cleaning product, then rinse well and dry thoroughly.
- To remove more stubborn dirt, use a suitable scraper (this is not supplied with the appliance). Remove spills as soon as possible, without waiting for the appliance to cool, to avoid residues forming crusty deposits. You can obtain excellent results by using a rustproof steel wire sponge - specifically designed for glass ceramic surfaces - soaked in soapy water.
- If plastic or sugary substances have accidentally been melted on the hob, remove them immediately with the scraper, while the surface is still hot.
- Once it is clean, the hob may be treated with a special protective maintenance product: the invisible film left by this product protects the surface from drips during cooking. This maintenance should be carried out while the appliance is warm (not hot) or cold.
- Always remember to rinse the appliance well with clean water and dry it thoroughly: residues can become encrusted during subsequent cooking processes.

Glass ceramic hob cleaners	Available from
Window scraper Razor blade scrapers	DIY Stores
Replacement blades	DIY Stores, supermarkets, chemists
COLLO luneta HOB BRITE Hob Clean SWISSCLEANER	Boots, Co-op stores, department stores, Regional Electricity Company shops, supermarkets

## Assistance

! Never use the services of an unauthorised technician.

**Please have the following information to hand:**

- The type of problem encountered.
- The appliance model (Mod.).
- The serial number (S/N).

The latter two pieces of information can be found on the data plate located on the appliance.

## Removing and fitting the oven door:

1. Open the door
2. Make the hinge clamps of the oven door rotate backwards completely (see photo)

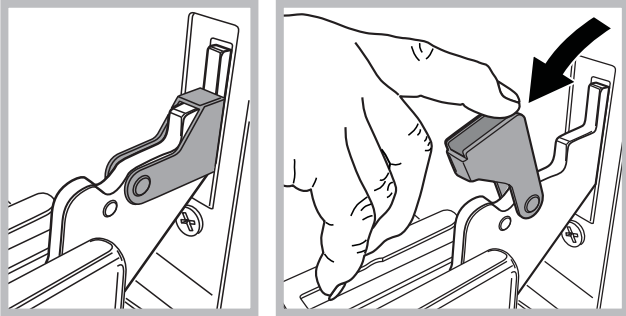

3. Close the door until the clamps stop (the door will remain open for 40° approx.) (see photo)

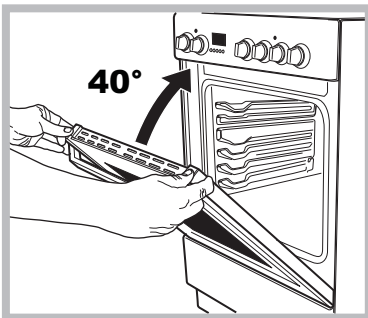

4. Press the two buttons on the upper profile and extract the profile (see photo)

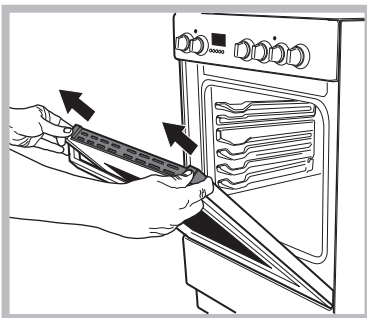

5. Remove the glass sheet and do the cleaning as indicated in chapter: "Care and maintenance".

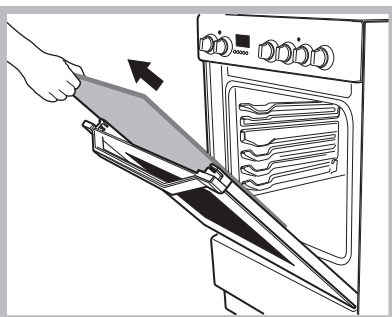

6. Replace the glass.

**WARNING! Oven must not be operated with inner door glass removed!**

**WARNING! When reassembling the inner door glass insert the glass panel correctly so that the text written on the panel is not reversed and can be easily legible.**

GB

7. Replace the profile, a click will indicate that the part is positioned correctly.
8. Open the door completely.
9. Close the supports (see photo).

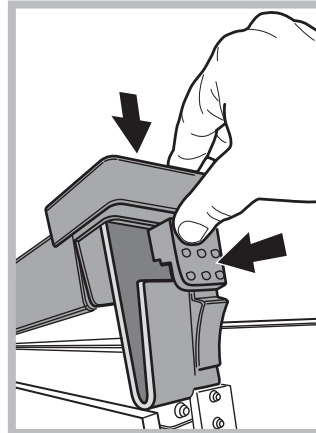

10. Now the door can be completely closed and the oven can be started for normal use.

## Automatic cleaning using the Diamond Clean cycle\*

The Diamond Clean mode is an automatic cleaning cycle which releases steam inside the cavity and uses the exclusive Diamond Clean enamel to make it easy to remove any dirt residues from the cavity and accessories. Available in three different levels: Economy, Normal and Intensive - to be used based on the type of dirt.

The Diamond Clean cycle can be used to keep the oven always clean. During the cleaning process steam is released inside the cavity which, together with the titanium-based Diamond Clean enamel (on the inside walls of the oven and dripping pans), makes it easy to clean the oven.

### In order to start the Diamond Clean cycle:

1. Wait for the oven to cool down.
  2. Place the dripping pan on level 1 and pour in the following quantities of water: 150g for the Economy cycle, 250g for the Normal cycle and 350g for the Intensive cycle. A smaller or larger quantity of water than recommended may affect the cycle results. Do not use detergents.
    - 150 g - 10 min
    - 250 g - 15 min
    - 350 g - 20 min
  3. Close the oven door.
  4. Turn the programmer knob to TRADITIONAL function, and the thermostat knob to the temperature of 100°C
- ! To prevent any steam leaks do not open the door during the cycle.

! In the last minutes of the intensive cycle the control panel will partially and momentarily mist up. The mist will disappear every time the tangential cooling fan is started.

\* Only available in certain models.

# Пайдалану нұсқаулығы

ПЕШ ПЕН АСТЫҢҒЫ ПЕШ



Русский, 1



English, 17



Қазақша, 30

**H6V560/ RU**  
H6V5D60 RU

## Мазмұны

Ескертулер, 31  
Құрылғы сипаттамасы-Жалпы көрінісі, 32  
Құрылғы сипаттамасы-Басқару тақтасы, 33  
Орнату, 34  
Қосу және пайдалану, 36  
Конфорканы пайдалану, 40  
Сақтандырулар мен кеңестер, 41  
Күтім және техникалық қызмет көрсету, 42  
Көмек, 42

ЕСКЕРТУ: Құрылғы мен оның қол жететін бөліктері жұмыс кезінде қызуы мүмкін.

Қыздыру элементтеріне тимеуге назар аударыңыз. 8-ге толмаған балаларға үздіксіз бақылау болмаса, құрылғыдан аулақ ұстау керек.

Бұл құрылғыны қауіпсіз түрде қолдану бойынша кеңес не нұсқау берілген және ықтимал қауіп-қатерлерді түсінетін жағдайда, оны 8-ге толған балалар мен дене, сезіну немесе ой қабілеті төмен немесе тәжірибесі мен білімі жеткіліксіз адамдар қолдана алады. Балаларға құрылғымен ойнауға болмайды. Балаларға бақылаусыз құрылғыны тазалауға және оған қызмет көрсетуге болмайды.

ЕСКЕРТУ: Плитада майға тамақ пісірген кезде бақылап тұрмау қауіпті болуы және өрт шығуға әкелуі мүмкін.

Өртті ЕШҚАШАН сумен өшіруші болмаңыз, оның орнына құрылғыны өшіріп, жалынды жабыңыз, мысалы қақпақпен немесе өртенбейтін матамен.

ЕСКЕРТУ: Өрт қауіпі бар: пісіру беттерінде заттарды сақтамаңыз.

ЕСКЕРТУ: Шыны мен керамикадан жасалған бет шатынаған болса, тоқ соғу мүмкіндігінің алдын алу үшін құрылғыны өшіріңіз.

Пеш есігінің шынысын тазалау үшін қатты ысқыш тазалағыштарды немесе өткір метал ысқыштарды пайдаланбаңыз, себебі олар шыныны сызып, оның шағылуына әкелуі мүмкін.

Бөліктің (бар болса) ішкі беттері қызып кетуі мүмкін.

Құрылғыда ешқашан бу тазартқышты немесе шаңсорғышты пайдаланбаңыз.

Қақпақты ашпас бұрын ондағы сұйықтықты сүртіп алыңыз. Шыны қақпақты (бар болса) газ оттықтары немесе электр плиталар әлі ыстық болған кезде жаппаңыз.

ЕСКЕРТУ: Тоқ соғу мүмкіндігінің алдын алу үшін шамды ауыстырмас бұрын құрылғы өшірілгеніне көз жеткізіңіз.

Тартпаны ішке салған кезде шектегіш жоғары қарап, қуыстың артқы жағында тұрғанына көз жеткізіңіз .

# Құрылғы сипаттамасы

KZ

## Құрылғы сипаттамасы Жалпы шолу

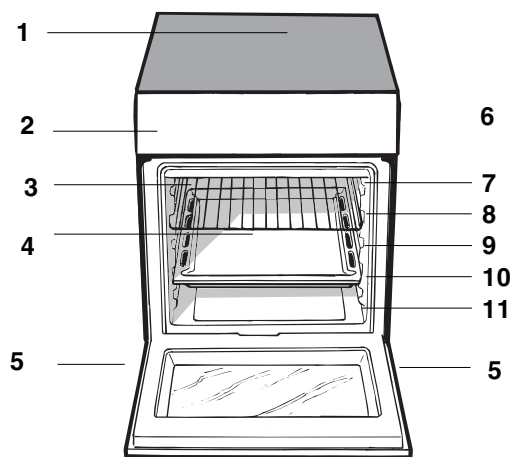

1. Шыны керамикалық плита
2. Басқару тақтасы
3. Сырғымалы гриль тартпасы
4. МАЙ ЖИНАЙТЫН таба
5. Реттелмелі аяқ
6. Сырғымалы тартпаларға арналған  
БАҒЫТТАУЫШ ЖОЛДАР
7. 5-позиция
8. 4-позиция
9. 3-позиция
10. 2-позиция
11. 1-позиция



# Құрылғы сипаттамасы

## Құрылғы сипаттамасы Басқару тақтасы

KZ

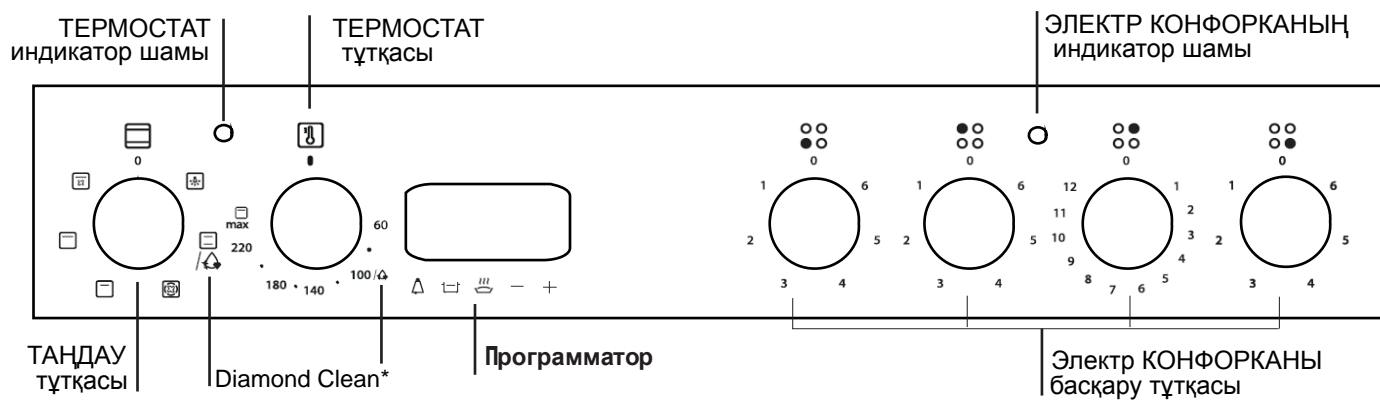

\* Тек белгілі модельдерде болады.

# Орнату

KZ

! Жаңа құрылғыны іске қоспас бұрын нұсқаулық кітапшасын мұқият оқып шығыңыз. Мұнда құрылғыны қауіпсіз орнату және оны пайдалану туралы маңызды ақпараттар қамтылған.

! Келешекте анықтама ретінде қарау үшін пайдалану нұсқаулығын сақтап қойыңыз. Құрылғы сатылса, біреуге берілсе немесе көшірілсе, нұсқаулар онымен бірге болатынына көз жеткізіңіз.

! Құрылғыны берілген нұсқаулыққа сүйене отырып білікті маман орнатуы қажет.

! Кез келген түрде реттеу немесе қызмет көрсету қажет болса, оны плитаны токтан ажыратқаннан кейін орындау керек.

## Орналастыру және түзулеу

! Құрылғыны биіктігі плитаның биіктігінен аспайтын шкафтардың қасына орнатуға болады.

! Құрылғының артқы жағына тиіп тұратын қабырға жанғыш емес, қызуға төзімді материалдан (Т 90°C) жасалғанына көз жеткізіңіз.

Құрылғыны дұрыс орнату үшін:

- Оны ас үйге, залға немесе тұрғын үйге қойыңыз (ваннаға қоймаңыз).
- Плита шкафтардан биік болса, құрылғыны олардан кем дегенде 600 мм қашық орнату қажет.

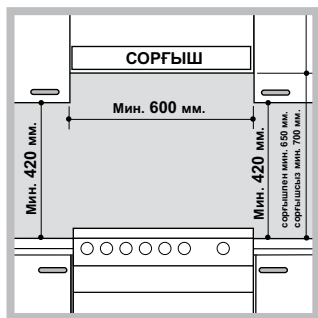

- Пеш қабырғаға ілінетін шкафтың астына орнатылса, осы шкаф пен плитаның жоғарғы жағы арасында кем дегенде 420 мм ара қашықтық болуы тиіс. Қабырғаға ілінетін шкафтар жанғыш материалдан жасалған

болса, бұл аралықты 700 мм-ге дейін жеткізу керек (суретті қараңыз).

- Пештің артқы жағына немесе бүйірлеріне 200 мм-ден жақын жерге жалюзи орнатпаңыз.
- Қалқалар қатысты пайдалану нұсқаулығындағы нұсқауларға сәйкес орнатылуы тиіс.

## Түзулеу

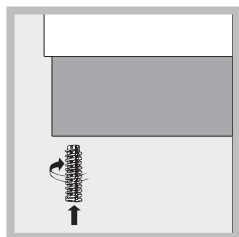

Құрылғыны түзулеу қажет болса, плита түбінің әрбір бұрышындағы орындарына реттелетін аяқтарын бұраңыз (суретті қараңыз).

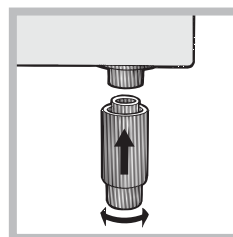

Аяқтар плита түбінің астыңғы жағындағы тесіктерге кигізіледі.

## Токқа жалғау

### Электр кабелін орнату

Контактілер тақтасын ашу үшін:

- Контактілер тақтасы қақпағының бүйір құлақшаларына бұрауышты тығыңыз.
- Қақпақты ашу үшін оны тартыңыз.

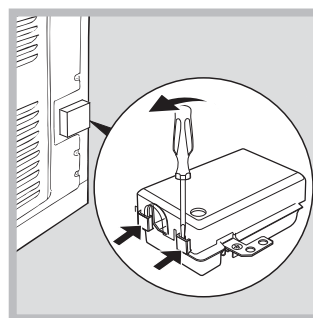

Кабельді орнату үшін төмендегі нұсқауларды орындаңыз:

- Кабель қысқышының бұрандасын және сым контактісінің бұрандаларын босатыңыз.

! Жалғастырғыштар зауытта 230 В бір фазалық қосылымға алдын ала орнатылған (суретті қараңыз).

230V ~

H05RR-F 3x4 CEI-UNEL 35363  
H05VV-F 3x4 CEI-UNEL 35746

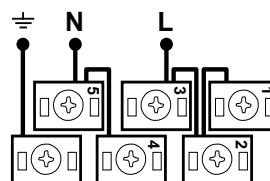

- Электр қосылымдарды суреттердегідей жасау үшін қораптағы екі жалғастырғыштарды қолданыңыз (суретті қараңыз - «P» әрпімен белгіленген).

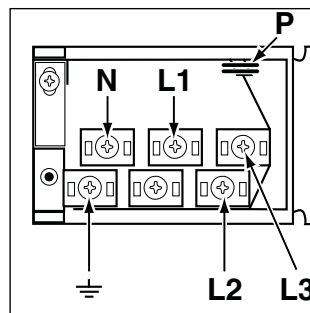

\* Тек белгілі модельдерде болады.

**400V 2N~**  
**H05RR-F 4x4 CEI-UNEL 35363**  
**H05VV-F 4x4 CEI-UNEL 35746**

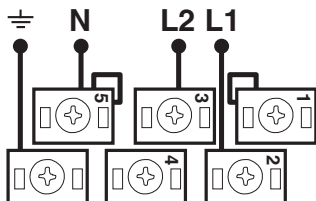

**400V 3N~**  
**H05RR-F 5x2.5 CEI-UNEL 35363**  
**H05VV-F 5x2.5 CEI-UNEL 35746**

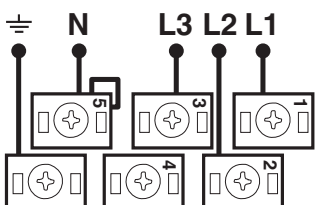

- Кабельдің қыспа бұрандасын қатайту арқылы ток кабелін бекітіңіз де, одан кейін қапқаты орнына салыңыз.

#### Электр кабелін желіге қосу

Құрылғының негізгі деректер кестесінде көрсетілген жүктемеге сәйкес стандартты штепсельдік ұшты орнатыңыз (*Техникалық деректер кестесін қараңыз*).

Құрылғы мен желі арасында орнатылған 3 мм ашық кішкене байланыс бар жан-жақты айырып-қосқышты пайдалану арқылы құрылғы тікелей электр желісіне қосылуы қажет. Айырып-қосқыш анықталған жүктемеге лайықты және ағымдағы ток реттеуіне сәйкес болуы қажет (жерге қосылған сым айырып-қосқыштан ажыратылмауы тиіс). Электр кабелін кез келген нүктесі 50°C-тан жоғары температурамен байланыспайтындай етіп орналастыру қажет.

Құрылғыны тоққа қоспастан бұрын төмендегілерді тексеріңіз:

- Құрылғы жерге қосылған және штепсельдік ұш заңға сәйкес болып табылады.
- Розетка деректер тақтасында көрсетілген құрылғының ең жоғарғы күшіне төзімді.
- Кернеу деректер тақтасында көрсетілген мәндер аралығында.
- Розетка құрылғының штепсельдік ұшына сәйкес келеді. Розетка штепсельдік ұшқа сәйкес болмаса, өкілетті маманнан оны ауыстырып беруді өтініңіз. Бірнеше розеткалар мен ұзартқыш сымдарын пайдаланбаңыз.



! Құрылғы орнатылғаннан кейін электр кабелі мен розетка жақын жерде болуы қажет.

! Кабель иілмеуі немесе қысылмауы қажет.

! Кабель жиі тексеріліп, тек өкілетті маманның көмегімен ғана алмастырылуы тиіс.

! Қауіпсіздік шаралары сақталмаған жағдайда өндіруші жауапкершілікті өз мойнына алудан бас тартады.

Пешті алғаш рет қолданбас бұрын «Күтім және техникалық қызмет көрсету» бөлімінде берілген нұсқауларға сәйкес оны тазалап алған жөн.

ТЕХНИКАЛЫҚ СИПАТТАМАЛАР КЕСТЕСІ	
Пеш өлшемдері (БхЕхТ)	32x43,5x40 см
Көлемі	57 л
Пеш бөлігіне қатысты пайдалы өлшемдер	ені 42 см терендігі 44 см биіктігі 8,5 см
Кернеу және жиілік	деректер кестесін қараңыз Деректер тақтасы жапқыштың ішкі жағында немесе пеш бөлігі ашылғаннан кейін пештің ішінде сол жақта орналасқан.
Керамикалық плита	Алдыңғы сол жақ Артқы сол жақ Артқы оң жақ Алдыңғы оң жақ Керамикалық плитаның ең жоғары қуат тұтыну мәні
	1700 Вт 1200 Вт 2300 Вт 1200 Вт 6400 Вт
ҚУАТ БЕЛГІСІ	Электр пештерінің белгісіндегі 2002/40/ЕС нұсқауы. EN 50304 стандарты Табиғи конвекция қуатын тұтынып қыздыру режимі: <input type="checkbox"/> Дағдылы режим Мәжбүрлі конвекция үшін мәлімденген қуат тұтыну көлемі қыздыру режимі: <input checked="" type="checkbox"/> Көпдеңгейлі.
 	Бұл құрылғы Еуропа экономикалық қауымдастығының келесі нұсқауларына сай келеді: 12.12.2006 жылғы 2006/95/ЕС (төмен кернеу) және кейінгі өзгертулері – 15.12.2004 жылғы 2004/108/ЕС (Электромагнитті үйлесімділік) және кейінгі өзгертулері – 22.07.1993 жылғы 93/68/ЕЕС және кейінгі өзгертулері. 2002/96/ЕС 1275/2008 (күту/өшу режимі)

# Қосу және пайдалану

KZ

! Құрылғыны алғаш рет пайдаланғанда оны бос күйінде есігін жауып, ең жоғарғы температурада кемінде жарты сағаттай қыздырыңыз. Пешті өшіріп, оның есігін ашпастан бұрын бөлменің жақсы желдетілгенін тексеріңіз. Өндіру кезінде қолданылған қорғағыш заттардың жанып кетуіне байланысты жеңіл жағымсыз иіс шығуы мүмкін.

! Өнімді пайдаланбас бұрын құрылғының бүйірлеріндегі барлық пластикалық үлдірлерді алып тастаңыз.

## Пешті қосу

1. ТАҢДАУ тұтқасын бұрау арқылы қажетті тағам дайындау режимін таңдаңыз.  
2. ТЕРМОСТАТ тұтқасын бұрау арқылы пісіру режиміне ұсынылған температураны немесе қажетті температураны таңдаңыз.  
Тағам дайындау режимдері және ұсынылған тағам дайындау температуралары туралы мәліметті қамтитын тізімді тиісті кестеден табуға болады («Пеште тағам дайындау бойынша кеңестер» кестесін қараңыз).

Тағам дайындау кезінде әрқашан мына әрекеттерді орындауға болады:

- ТАҢДАУ тұтқасын бұрау арқылы қажетті тағам дайындау режимін өзгерту.
- ТЕРМОСТАТ тұтқасын бұрау арқылы температураны өзгерту.
- Толық пісіру уақытын және пісіруді аяқтау уақытын орнату (төмендегі мәтінді қараңыз).
- РЕТТЕУ тұтқасын «0» позициясына бұрап, тағам дайындауды тоқтату.

! Ешқашан пештің астына зат қоймаңыз; бұл эмальді қабаттың зақымдануын болдырмайды. Гриль-бар істігімен пісірген кезде пеште тек 1-позицияны қолданыңыз.

! Әрқашан асхана ыдыстарын берілген тартпа(лар) ға қойыңыз.

## ТЕРМОСТАТ индикатор шамы

Бұл шам жанып тұрса, демек пеш қызуда. Пештің іші таңдалған температураға жеткенде ол сөнеді. Бұл кезде шам жанып өшіп тұрады, сөйтіп термостат жұмыс істеп тұрғаны және температураны бір қалыпта ұстап тұрғаны көрсетіледі.

\* Тек белгілі модельдерде болады.

## Пеш шамы

ТАҢДАУ тұтқасы «0» қалпынан басқа кез келген қалыпқа бұралғанда ол жанады. Пеш жұмыс істеп тұрған кезде ол жанып тұрады. Тұтқаның көмегімен  параметрін таңдағанда ешбір қыздыру элементі қосылмай, шам жанады.

## Салқындату желдеткіші

Пештің сыртқы температурасын салқындату үшін салқындату желдеткіші басқару тақтасы мен пеш есігінің арасында салқын ауа ағынын өткізеді.  
! Пісіріп болғаннан кейін де пеш толық салқындағанша желдеткіш жұмыс істеп тұрады.

ЕСКЕРТУ! Пеш тартпаларды алып шығуға арналған және пештен шығып кетуіне жол бермейтін шектегіш жүйемен жабдықталған (1). Сызбада көрсетілгендей, толығымен шығарып алу үшін тартпаларды алдыңғы шетінен ұстап көтеріп, тартсаңыз (2) болғаны.

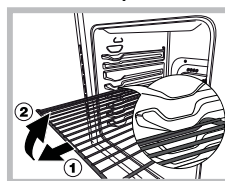

## Сақтандырғыш шынжыр

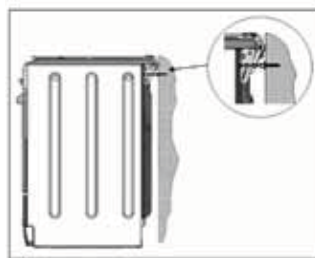

! Құрылғы байқаусызда түсіп кетпеуі үшін, мысалы бала пеш есігіне шыққан жағдайда, бірге берілген қауіпсіздік шынжыры орнатылуы ТИІС!

Пеш қауіпсіздік шынжырымен жабдықталған; оны құрылғының артындағы қабырғаға, шынжыр құрылғыға бекітілген биіктікте бұрандамен (пешпен бірге берілмейді) бекіту қажет.

Бұранда мен бұранда анкерін құрылғы артындағы қабырға материалына сәйкес таңдаңыз. Бұранда басы 9 мм-ден кіші болса, тығырық қолданылуы тиіс. Бетон қабырғаға кем дегенде диаметрі 8 мм және ұзындығы 60 мм бұранда керек.

Шынжыр пештің артқы жағына және қабырғаға суретте көрсетілгендей, орнатылғаннан кейін жермен параллель күйде тартылып тұратындай бекітіңіз.

## Тағам дайындау режимдері

! Температура мәнін төмендегі режимдерден басқа барлық пісіру режимдері үшін 60 °C мен Макс. аралығына орнатуға болады

- **ҮСТІҢГІ ПЕШ** және **ГРИЛЬ** (ұсынылған: тек МАКС қуат деңгейін орнатыңыз).
- **ГРАТИН** (кеңес: 200°C-тан асырмаңыз).



### **TRADITIONAL OVEN** (ДАҒДЫЛЫ ПЕШ) режимі

Үстіңгі және астыңғы қыздыру элементтері қосылады. Тағам дайындаудың дағдылы режимін пайдаланғанда тек бір тағам дайындау тартпасын қолданған дұрыс болады. Бірден көп тартпа қолданылғанда пеш ішіндегі температура бірдей болмауы мүмкін.



### **MULTILEVEL** (КӨПДЕНҒЕЙЛІ) режимі

Барлық қыздыру элементтері (үстіңгі, астыңғы және айналмалы) қосылады және желдеткіш жұмыс істей бастайды. Пештің қызуы тұрақты болғанда ауа тағамды біркелкі қызартып пісіреді. Бір уақытта ең көбі екі тартпаны пайдалануға болады.



### **ҮСТІҢГІ ПЕШ** режимі

Жоғарғы қыздыру элементінің ортаңғы бөлігі қосылады. Грильдің жоғары және тікелей жететін температурасын беттік температураның жоғары болуын қажет ететін тағамдар үшін қолданған жөн (бұзау мен сиыр еті, филе, стейк, антеркот). Бұл пісіру режимі шектеулі қуат көлемін қолданады және кіші тағамдарды грильде пісіруге қолайлы. Тағамды тартпаның ортасына қойыңыз, әйтпесе бір бұрышқа қойсаңыз, ол дұрыс піспейді.



### **GRILL (ГРИЛЬ)** режимі

Жоғарғы қыздыру элементінің ортаңғы бөлігі қосылады. Грильдің жоғары және тікелей жететін температурасын беттік температураның жоғары болуын қажет ететін тағамдар үшін қолданған жөн (бұзау мен сиыр еті, филе, стейк, антеркот). Бұл пісіру режимі шектеулі қуат көлемін қолданады және кіші тағамдарды грильде пісіруге қолайлы. Тағамды тартпаның ортасына қойыңыз, әйтпесе бір бұрышқа қойсаңыз, ол дұрыс піспейді.



### **ГРАТИН** режимі

Үстіңгі қыздыру элементі мен желдеткіш жұмыс істей бастайды. Осы мүмкіндіктердің жиыны пештегі ауаның күшейтілген айналымы арқылы қыздыру элементтерінің көмегімен қамтамасыз етілетін бір бағытқа жылылық бөлінудің тиімділігін арттырады. Бұл тағамның күйіп кетуін болдырмауға көмектеседі және жылудың тағамның ішкі жағына енуіне мүмкіндік береді.

! **ҮСТІҢГІ ПЕШ**, **ГРИЛЬ** және **ГРАТИН** пісіру режимдерін қосқан кезде пеш есігі жабық болуы тиіс.

! **ҮСТІҢГІ ПЕШ** және **ГРИЛЬ** пісіру режимдерін қолданған кезде тартпаны 5-позицияға қойыңыз, ал тағам пісіру қалдықтарын жинау (май және/немесе тоң май) үшін май жинайтын табаны 1-позицияға орналастырыңыз. **ГРАТИН** режимін қолданған кезде тартпаны 2- немесе 3-позицияға орналастырыңыз, ал тағам пісіру қалдықтарын жинау үшін май жинайтын табаны 1-позицияға қойыңыз.

### **Бірнеше сәреде бір уақытта тағам дайындау**

Екі тартпаны қолдану қажет болса, **КӨПДЕНҒЕЙЛІ** пісіру режимін пайдаланыңыз, себебі ол тағам дайындаудың бұл түріне қолайлы жалғыз пісіру режимі. Сондай-ақ, төмендегілерді орындауды жөн санаймыз:

- 1- және 5-позицияларды қолданбау керек. Себебі, тым қатты тура бағытталған қызу ыстыққа сезімтал тағамды күйдіріп жіберуі мүмкін.
- 2- мен 4-позиция қолданылады және көбірек қызуды қажет ететін тағам 2-позициядағы тартпаға қойылады.
- Пісіру уақыты мен температурасы әр түрлі тағамдарды пісірген кезде ұсынылған екі температураның («Пеште тағам дайындау бойынша кеңестер» кестесін қараңыз) орташа мәнін орнатыңыз және азырақ қызуды қажет ететін тағамды 4-позицияға қойыңыз. Алдымен, жылдамырақ пісетін тағамды алып шығыңыз.
- Температураны 220 °C-қа орнатып бірнеше тартпада пицца пісірген кезде пеш 15 минут алдын ала қыздырылады. Жалпы айтқанда, 4-позициядағы тартпада пісіру ұзағырақ болады: алдымен, төменгі тартпа позициясындағы пиццаны алып, одан бірнеше минуттан кейін 4-позициядағы пиццаны алып шыққан жөн.
- Май жинайтын табаны астыңғы жаққа, ал тартпаны үстіңгі жаққа орнатыңыз.

Пеш бағдарламаларының бірін таңдағаннан кейін өнім параметрлерін орнату іске қосылады. Ол пісіру тиімділігін оңтайландырады, бірақ желдеткіш пен қыздыру элементтерінің кешігіп қосылуына себеп болады.

\* **Diamond Clean:**  
Тек белгілі модельдерде болады.







## «Пеште тағам дайындау бойынша кеңестер» кестесі

Тағам дайындау режимдері	Тағамдар	Салмағы (кг)	Тартпа позициясы	Алдын ала қыздыру ұзақтығы (минут)	Ұсынылатын температура	Пісіру ұзақтығы (минут)
Дағдылы пеш	Үйрек	1	3	15	200	65-75
	Қуырылған бұзау немесе сиыр еті	1	3	15	200	70-75
	Қуырылған шошқа еті	1	3	15	200	70-80
	Печенье (кішкентай кондитерлік өнімдер)	-	3	15	180	15-20
	Бөліштер/торттар	1	3	15	180	30-35
Көпдеңгейлі	Пицца (2 тартпада)	1	2 және 4	15	230	15-20
	Лазанья	1	3	10	180	30-35
	Жас қой еті	1	2	10	180	40-45
	Қуырылған тауық еті + картоп	1+1	2 және 4	15	200	60-70
	Макрель	1	2	10	180	30-35
	Йогурттан жасалған пирог	1	2	10	170	40-50
	Көпіршітілген қаймақ қосылған бөліш (2 тартпада)	0.5	2 және 4	10	190	20-25
	Печенье (2 тартпада)	0.5	2 және 4	10	180	10-15
	Бисквит торты (1 тартпада)	0.5	2	10	170	15-20
	Бисквит торты (2 тартпада)	1	2 және 4	10	170	20-25
Хош иісті бөліш	1.5	3	15	200	25-30	
Үстіңгі пеш	Палтус пен каракатица	1	4	5	Ең жоғары	8-10
	Кальмар мен асшаян кебабы	1	4	5	Ең жоғары	6-8
	Нәлім филесі	1	4	5	Ең жоғары	10
	Грильде пісірілген көкөністер	1	3/4	5	Ең жоғары	10-15
Гриль	Палтус пен каракатица	0.7	4	-	Ең жоғары	10-12
	Кальмар мен асшаян кебабы	0.6	4	-	Ең жоғары	8-10
	Каракатица	0.6	4	-	Ең жоғары	10-15
	Нәлім филесі	0.8	4	-	Ең жоғары	10-15
	Грильде пісірілген көкөністер	0.4	3 не 4	-	Ең жоғары	15-20
	Бұзау етінен пісірілген стейк	0.8	4	-	Ең жоғары	15-20
	Шұжықтар	0.6	4	-	Ең жоғары	15-20
	Гамбургер	0.6	4	-	Ең жоғары	10-12
	Макрель	1	4	-	Ең жоғары	15-20
	Қыздырылған сэндвич (немесе тост)	4 және 6	4	-	Ең жоғары	3-5
Гратин	Грильде пісірілген тауық еті	1.5	2	10	200	55-60
	Каракатица	1.5	2	10	200	30-35

## Бағдарламалағыш көмегімен пісіруді жоспарлау

### Сағатты орнату

Құрылғы тоққа қосылғаннан кейін немесе электр қуаты ажыратылғаннан кейін дисплей автоматты түрде 0:00 мәніне қайтарылады және жыпылықтай бастайды. Уақытты қою үшін:







1. ПІСІРУ УАҚЫТЫ түймесін  және ПІСІРУ АЯҚТАЛАТЫН УАҚЫТ түймесін  бір уақытта басыңыз.
2. Бұл түймелерді басқаннан кейін 4 секунд ішінде  және  түймелерін басу арқылы дәл уақытты орнатыңыз.  түймесі сағаттарды арттырады және  түймесі сағаттарды азайтады.

Уақытты орнатқаннан кейін бағдарламалаушы автоматты түрде қолмен басқару режиміне өтеді.

### Таймерді орнату

Таймер кері санақты орнатуға мүмкіндік береді. Уақыт біткенде сигнал беріледі.

Таймерді орнату үшін төмендегі әрекеттерді орындаңыз:

1. ТАЙМЕР түймесін  басыңыз. Дисплейде төмендегілер көрсетіледі:  .
2. Қажетті уақытты орнату үшін  және  түймелерін басыңыз.
3. Түймелер жіберілгенде таймер кері санай бастайды және дисплейде ағымдағы уақыт көрсетіледі.
4. Уақыт біткеннен кейін сигнал беріледі; оны кез келген түймені басу арқылы өшіруге болады ( және  түймелерінен басқа).  таңбасы өшеді.

! Таймер пешті қоспайды не өшірмейді.



### Дыбыс сигналының дауысын реттеу

Сағат параметрлерін таңдап, оларды растағаннан кейін дыбыс сигналының дыбыс деңгейін реттеу үшін  түймесін пайдаланыңыз.



### Пісіру уақытын және кешіктіріп бастауды орнату



Алдымен, қай пісіру режимін қолданғыңыз келетінін шешіп алып, пештегі ТАҢДАУ және ТЕРМОСТАТ тұтқаларымен қажетті температураны орнатыңыз.

Бұл кезде пісіру уақытын орнату мүмкін:

1. ПІСІРУ УАҚЫТЫ түймесін  басыңыз.
2. Бұл түймені басқаннан кейін 4 секунд ішінде  және  түймелерін басу арқылы қажетті уақыт мөлшерін орнатыңыз. Мысалы, 30 минут пісіру уақытын орнатқыңыз келсе, дисплейде келесі таңба көрсетіледі:

10:00

3. Түймелерді жібергеннен кейін 4 секунд ішінде дисплейде ағымдағы уақыт (мысалы, 10:00),  таңбасы және А әрпі (АВТО) қайта пайда болады. Одан кейін пісіру аяқталатын уақытты орнату керек.
4. ПІСІРУ АЯҚТАЛАТЫН УАҚЫТ түймесін  басыңыз.



5. Бұл түймені басқаннан кейін 4 секунд ішінде пісіру аяқталатын уақытты  және  түймелерінің көмегімен реттеңіз. Мысалы, пісіру 13:00-де аяқталсын десеңіз, дисплейде келесі көрсетіледі:

6. Түймелерді жібергеннен кейін 4 секунд ішінде дисплейде ағымдағы уақыт (мысалы, 10:00) пен А әрпі (АВТО) қайта пайда болады.



Бұл кезде пеш 12:30-да автоматты түрде қосылып, 30 минуттан кейін, 13:00-де өшуге бағдарламаланған болады.



### Дереу басталатын пісіру уақытын орнату

Жоғарыдағы пісіру уақытын орнату процедурасын орындаңыз (1-3 қадамдары).



! А әрпі көрсетілсе, демек пісіру уақыты мен пісіру аяқталатын уақыт АВТО режимде бағдарламаланған. Пешті қол режиміне қайтару үшін әрбір АВТО пісіру режимінен кейін ПІСІРУ УАҚЫТЫ  және ПІСІРУ АЯҚТАЛАТЫН УАҚЫТ  түймелерін бір уақытта басыңыз.

!  таңбасы пешпен бірге пісіру бағдарламасы аяқталғанша жанып тұрады.



Орнатылған пісіру ұзақтығын ПІСІРУ УАҚЫТЫ түймесін   басу арқылы кез келген уақытта көрсетуге болады, ал пісіру аяқталатын уақытты ПІСІРУ АЯҚТАЛАТЫН УАҚЫТ түймесін  басу

арқылы көрсетуге болады. Пісіру уақыты біткенде дыбыс сигналы естіледі. Оны өшіру үшін  және  түймелерінен басқа кез келген түймені басыңыз.

### Бұрын орнатылған пісіру бағдарламасынан бас тарту

ПІСІРУ УАҚЫТЫ түймесін  және ПІСІРУ АЯҚТАЛАТЫН УАҚЫТ түймесін  бір уақытта басыңыз.

### Бұрын орнатылған деректі түзету немесе одан бас тарту

Енгізілген деректі тиісті түймені (ТАЙМЕР, ПІСІРУ УАҚЫТЫ немесе ПІСІРУ АЯҚТАЛАТЫН УАҚЫТ) және  не  түймесін басу арқылы кез келген уақытта өзгертуге болады.

Пісіру уақыты дерегінен бас тартқан кезде пісіру аяқталатын уақыт дерегі де автоматты түрде жойылады және пісіру аяқталатын уақыт дерегінен бас тартылса, пісіру уақыты дерегі де жойылады. Пеш бағдарламаланған болса, ол бағдарламаланған пісіру процесінің басталуынан бұрын келетін пісіру аяқталатын уақытты қабылдамайды.

# Шыны керамикалық плитаны пайдалану

KZ

! Аралық қабаттағы желім шыныда май іздерін қалдырады. Құрылғыны пайдаланбас бұрын оны қырмайтын тазалағыш затпен алып тастауға кеңес береміз. Пайдаланудың алғашқы сағаттарында тез кетіп қалатын резеңкенің иісі шығады.

## Пісіру аймақтарын қосу және өшіру

Пісіру аумағын қосу үшін тиісті тұтқаны сағат тілі бағытымен бұраңыз.

Оны өшіру үшін тұтқаны «0» қалпына жеткенше сағат тіліне қарсы бағытта бұраңыз.

ЭЛЕКТР КОНФОРКАСЫ ҚОСУЛЫ индикатор шамы жанып тұрса, демек плитада кем дегенде бір конфорка қосылып тұр.

## Пісіру аймақтары

Плита электр қызу тарату элементтерімен жабдықталған. Олар қолданылған кезде плитада келесі заттар қызарады.

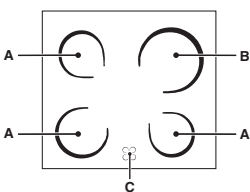

А. Қызу шығаратын қыздыру элементтері бар пісіру аймағы.

В. Қызу шығаратын қыздыру элементтері бар пісіру аймағы. HILITE

С. Қалдық қызу индикатор шамы: ол қыздыру элементі өшіріліп, бірақ әлі ыстық кезде тиісті пісіру аумағының

температурасы 60 °C-тан асатынын білдіреді.

## Қызу тарататын элементтері бар пісіру аумақтары

Олар ішіндегі қызу шамдарынан қызуды сәулелендіру арқылы шығарады. Олар газ жаққыштарға ұқсас сипаттарға ие: оларды басқару оңай және олар орнатылған температураға тез жетіп, берілген қуатты көруге мүмкіндік береді.

Тиісті тұтқаны сағат тілі бағытымен 1 мен 6 аралығындағы позицияға бұраңыз

Параметр	Қалыпты немесе жылдам плита
0	Өшірулі
1	Көкөніс, балық пісіру
2	Картоп (бумен), ноқат, бұршақ пісіру, сорпа дайындау
3	Үлкен мөлшерде тағам және көкөніс қосылған етті сорпаны дайындауды жалғастыру
4	Қуыру үшін (орташа)
5	Қуыру үшін (орташадан жоғары)
6	Қызарту және қайнауға аз уақытта жеткізу үшін.

## Қызу тарататын элементтері бар пісіру аумақтары

Олар ішіндегі қызу шамдарынан қызуды сәулелендіру арқылы шығарады. Олар газ жаққыштарға ұқсас сипаттарға ие: оларды басқару оңай және олар орнатылған температураға тез жетіп, берілген қуатты көруге мүмкіндік береді.

Тиісті тұтқаны сағат тілі бағытымен 1 мен 12 аралығындағы позицияға бұраңыз

HILITE зон приготовления пищи состоит из круговых элементов отопления.

Они становятся красными примерно 10 секунд после того как они были включены.

Выделенные зоны приготовления обеспечить равномерное распределение температуры HILITE лампы быстро разогреть до высоких температур, что приводит к:

- Быстрое повышение температуры (по сравнению с газовой горелкой)
- Быстрое охлаждение
- Равномерной температуры по всей поверхности

Поз.	Электрическая конфорка
0	Выключено
1	Для топления сливочного масла, шоколада
2	Для разогревания жидкостей
3	
4	Для кремов и соусов
5	
6	Для приготовления при температуре кипения
7	
8	Для жаркого
9	
10	Для крупных вареных блюд
11	
12	Для фритюра

## Практические советы по использованию рабочей поверхности

- Используйте посуду с толстым, плоским дном. Это обеспечит полный контакт дна посуды с зоной нагрева.



- Используйте посуду достаточного диаметра: чтобы она полностью закрывала конфорку / зону нагрева, это способствует наиболее эффективному использованию тепла.



- Всегда проверяйте, чтобы дно кастрюль и сковород было сухим и чистым. Это обеспечит хороший контакт между рабочей поверхностью и кухонной посудой и продлит срок их службы



# Сақтандырулар мен кеңестер

- Не пользуйтесь посудой, в которой готовили на газовых горелках. Концентрированное тепло от газовой горелки может деформировать дно кухонной посуды, в результате не будет полного контакта посуды с рабочей поверхностью.
- Никогда не оставляйте пустыми включенные зоны нагрева: они быстро нагреваются до максимального уровня, что может привести к повреждению нагревательных элементов и посуды.

! Бұл құрылғы халықаралық қауіпсіздік стандарттарына сай жасақталып, дайындалған. Төмендегі ескертулер қауіпсіздік ережелерін ескерту мақсатында берілген және оны мұқият оқып шығу қажет.

## Жалпы қауіпсіздік

- Бұл нұсқаулар тек нұсқаулық пен құрылғыда орналасқан сериялық нөмір тілімшесінде таңбалары көрсетілген елдер үшін жарамды.
- Құрылғы үйде қолдануға арналған, оны коммерциялық немесе өндірістік тұрғыда қолдануға болмайды.
- Жабық жер болса да, құрылғыны сыртта қолданбау қажет. Құрылғыны қорғаусыз жаңбыр мен боранда қалдыру аса қауіпті.
- Құрылғыны жалаң аяқ немесе ылғал не дымқыл қолмен, аяқпен тұртпеңіз.
- Құрылғыны кітапшада берілген нұсқауларға сай, тек ересек адамдар ғана тағам дайындау мақсатында пайдалануы тиіс. Құрылғыны басқа түрде пайдалану (мысалы, бөлмені жылыту үшін) дұрыс емес әрі қауіпті. Өндіруші құрылғыны тиісті, дұрыс және саналы түрде пайдаланбау нәтижесінде пайда болған кез келген зақымға жауапты болмайды.
- Нұсқау кітапшасы 1-класс (оқшауланған) немесе 2-класс 1-субкласс (2 шкаф арасына орнатылған) құрылғымен бірге беріледі.
- Құрылғыны пайдаланған уақытта қыздыру элементтерін немесе пеш есігінің белгілі бөліктерін ұстамаңыз, бұл бөліктер қатты қызады. Құрылғыны балалар қолы жетпейтін жерге қойыңыз.
- Басқа электр құрылғыларының кабельдері пештің ыстық бөліктеріне тимейтінін тексеріңіз.
- Желдету және ыстықты салқындатуға арналған ашық жерлерді ешқашан жаппау керек.
- Пісіру аймақтарында тұрақсыз немесе майысқан табаларды қолданбаңыз; әйтпесе ондағы сұйықтық кездейсоқ төгілуі мүмкін. Байқаусыздықтан күйіп қалмау үшін табалардың тұтқаларын плитаның ортасына қарай бұрып қойыңыз.
- Пешке асханалық ыдысты қоярда немесе оны алған кезде әрдайым пеш қолғаптарын пайдаланыңыз.
- Құрылғыны пайдаланған кезде оның жанында жанғыш сұйықтықтарды (спирт, бензин, т.б.) қолданбаңыз.
- Төменгі сақтау бөлігіне немесе пештің өзіне жанғыш материалдар салуға болмайды. Егер байқаусызда құрылғы қосылса, бұл заттардың жануы мүмкін.
- Құрылғыны қолданбағанда тұтқалар • позициясында тұрғанын тексеріңіз.
- Құрылғыны өшіргенде розеткадан әрдайым айырғышты ұстап тартыңыз, кабельден тартып суырмаңыз.
- Құрылғыны электр желісінен ажыратпай ешқашан тазалау немесе күтім көрсету жұмыстарын жасамаңыз.
- Егер құрылғы істен шыққан болса, ешбір жағдайда

жөндеу жұмысын өзіңіз жасамаңыз. Тәжірибесіз адам тарапынан жасалған жөндеу жұмыстарынан құрылғының істен шығуы немесе жарамсыз болып қалуы мүмкін. Көмек көрсету бөліміне хабарласыңыз.

- Ашық пештің есігіне ауыр заттарды қоймаңыз.
- Бөліктің (бар болса) ішкі беттері қызып кетуі мүмкін.
- Шыны керамикалық плита соққыларға шыдамды, бірақ ол қатты істік затпен ұрғанда жарылып (тіпті сынып) кетуі мүмкін. Егер мұндай жағдай болса, құрылғыны дереу электр тоғынан суырып қызмет көрсету орталығына хабарласыңыз.
- Плита беті шатынаған болса, тоқ соғудың алдын алу үшін құрылғыны өшіріңіз.
- Пісіру аймақтары сөндірілгеннен кейін кемінде отыз минут салыстырмалы түрде ыстық болатынын есте сақтаңыз.
- Еритін заттарды плитадан алыс ұстаңыз, мысалы пластмасса, алюминий немесе құрамында көп қанты бар өнімдер. Пластикалық үлдірді, алюминий фольгасын немесе қаптамаларды қолданғанда аса мұқият болыңыз: егер оларды әлі ыстық беттерге қойсаңыз, олар плитаны қатты зақымдауы мүмкін.
- Металл заттарды (пышақтар, қасықтар, таба қақпақтары, т.б.) конфоркаға қоймаңыз, себебі олар қызып кетуі мүмкін.
- Құрылғыны физикалық, сезімталдық және психикалық қабілеттері төмен адамдар (балалар да кіреді), тәжірибесіз немесе өнімнен хабары жоқ кез келген адамның қолданбауы тиіс. Мұндай адамдарға, кем дегенде, қауіпсіздіктерін қамтамасыз ететін біреулер жетекші болуы керек немесе құрылғының жұмысына қатысты кіріспе нұсқаулары берілуі тиіс.
- Балаларға құрылғымен ойнауға рұқсат етпеңіз.
- Пеш табанға орналастырылатын болса, одан сырғып кетпейтіндей сақтық шараларын қолға алыңыз.

## Қоқысқа тастау

- Орау материалдарын тастаған кезде: ораманың қайта пайдаланылуы мүмкін болатындай жергілікті заңды қадағалаңыз.
- Электр және электроникалық құралдардың қалдықтарына (WEEE) қатысты 2002/96/ЕС Еуропа заңнамасына сәйкес үй құрылғылары қалыпты қатты қалалық қалдық айналымын пайдаланып жойылмауы тиіс. Қоршаған орта мен халық денсаулығына тиетін зиянның алдын ала отырып, жарамсыз құрылғылар қайта пайдалану мен машина ішіндегі материалдарды өңдеу құнын оңтайландыру мақсатында бөлек жиналуы керек. Барлық өнімдердегі сызылған қоқыс жәшігі өнім иесінің бөлектелген қоқыс жинауға қатысты міндетін еске салады. Жарамсыз үй құрылғыларын дұрыс жоюға қатысты қосымша ақпарат алу үшін өнім иелері халыққа қызмет көрсету орталығына немесе олардың жергілікті өкілдеріне хабарласа алады.

## Қоршаған ортаны сақтау және қорғау

- Пешті таңертең ерте немесе түстен кейін кешірек пайдалану арқылы электр қуатын қамтамасыз етуші желілік компаниялардың ең жоғары жүктемесін азайтуға көмектесе аласыз.
- ЖОҒАРҒЫ ПЕШ, ГРИЛЬ және ГРАТИН режимдері пайдаланылғанда пеш есігін әрқашан жауып қою қажет.

# Күтім және техникалық қызмет көрсету

KZ

Бұл энергияны сақтай отырып (шамамен 10%), жақсы нәтижеге жеткізеді.

- Есік тығыздағыштарын жиі тексеріңіз, олар есікке тығыз келетіндей етіп, қалдық болмауы үшін тазалап сүртіп тұрыңыз, осылайша ыстықтың сыртқа шығуын болдырмайсыз.

## Құрылғыны өшіру

Кез келген бір жұмысты бастамастан бұрын құрылғыны токтан ажыратыңыз.

## Пешті тазалау

! Құрылғыда ешқашан бу тазартқышты немесе шаңсорғышты пайдаланбаңыз.

- Пеш есігінің әйнегін ысқышпен және қырғыш емес тазартқыш құралдармен тазалап, жұмсақ шүберекпен мұқият құрғатыңыз. Қатты қырғыш затты немесе өткір темір қырғыштарды пайдаланбаңыз, себебі олар әйнек бетін тырнап, оның сынуына әкелуі мүмкін.
- Тот баспайтын болат немесе эмальданған сыртқы бөліктер және резеңке тығыздағыштар салқын малынып, түссіз сабын жағылған губкамен тазартылады. Қиын дақтарды кетіру үшін арнайы өнімдерді пайдаланыңыз. Жуып болған соң оны шайып, мұқият құрғатыңыз. Қатты ұнтақтарды немесе таттандыратын заттарды пайдаланбаңыз.
- Пештің іші әрбір қолданғаннан кейін жылы кезінде мұқият тазалануы тиіс. Ыстық су мен тазартқышты пайдаланыңыз, одан кейін шайып, жұмсақ шүберекпен құрғатып сүртіңіз. Қырғыш заттарды пайдаланбаңыз.
- Керек-жарақтар күнделікті ыдыстар сияқты жуылуы мүмкін, тіпті оларды ыдыс жуғыш машинаға жууға болады.
- Кір мен майды басқару тақтасынан қырғыш емес губкамен немесе жұмсақ шүберекпен сүртіп алу қажет.
- Тот баспайтын болатқа оның бетінде ұзақ уақыт тұрған қаттылығы жоғары су немесе құрамында фосфор бар күшті тазартқыш заттар дақ түсіруі мүмкін. Болат беттерді жақсылап шайып, мұқият кептірген абзал.

## Пеш тығыздағыштарын тексеру

Пештегі есік тығыздағыштарын жиі тексеріп тұрыңыз. Егер тығыздағыштар зақымдалған болса, жақын жердегі Сатудан кейін қызмет көрсету орталығына хабарласыңыз. Тығыздағыштар ауыстырылғанға дейін пешті пайдаланбауды ұсынамыз.

## Пеш шамын ауыстыру

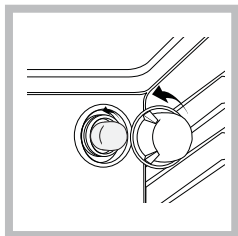

1. Пешті токтан ажыратқаннан кейін шам патронын жауып тұрған шыны қақпақты шешіп алыңыз (*суретті қараңыз*).
2. Шамды бұрап алып, оны ұқсас басқа шаммен ауыстырыңыз: кернеуі 230 В, қуаты 25 Вт, цоколі Е 14.
3. Қақпақты орнына қойып,

пешті тоққа қайтадан қосыңыз.

! Пеш шамын бөлмені жарықтандыру үшін қолданбаңыз.

## Шыны керамикалық плитаны тазалау

! Қырғыш немесе таттандыратын тазартқыш заттарды (мысалы, барбекю жасайтын құралдар мен пештерді тазалауға арналған спрейлер), дақ кетіргіштерді, тат кетіргіштерді, ұнтақ тазартқыш заттарды немесе қырғыш беттері бар губкаларды пайдаланбаңыз: олар құрылғы беттерін біржола сызып тастауы мүмкін.

- Өдетте, плитаны дымқыл губкамен жуып, сорғыш ас үй сүлгісімен құрғату жеткілікті.
- Плита өте кір болса, оны арнайы шыны керамиканы тазалау затымен ысқылап, одан кейін жақсылап шайыңыз да, кептіріңіз.
- Кетпей қойған кірді кетіру үшін тиісті қырғышты қолданыңыз (ол құрылғымен бірге берілмейді). Төгілген тамақ қатып қалмауы үшін, құрылғының суғанын күтпей-ақ, оны дереу сүртіп алыңыз. Шыны керамикалық беттерге арналған тот баспайтын болат сымнан жасалған губканы сабынды суға малып қолдансаңыз, тамаша нәтижеге қол жеткізуге болады.
- Пластмассалық немесе қантқа ұқсас заттар абайсыз плитада ерісе, плита беті әлі ыстық кезде оларды дереу қырғышпен алып тастау керек.
- Тазалағаннан кейін, плитаны арнайы қорғағыш күтім өнімімен өңдеуге болады: бұл өнім қалдыратын кезге көрінбейтін үлдір плитаның бетін пісіру кезінде таматын тамшылардан қорғайды. Бұл қызмет көрсету жұмыстарын құрылғы жылы (ыстық емес) немесе салқын кезде орындау керек.
- Құрылғыны таза сумен шайып, жақсылап кептіруді ұмытпаңыз: қалдықтар кейін пісірген кезде жабысып, қатып қалуы мүмкін.

Шыны керамикалық плита тазартқыштары	Сатылатын жерлер
Терезе қырғышы Ұстара жүзінің қырғыштары	Керек-жарақ дүкендері
Қосалқы жүздер	Құрал-жабдық дүкендері, супермаркеттер, дәрiханалар
COLLO luneta HOV BRITE Плитаны тазалау SWISSCLEANER	Boots, кооперативтік дүкен, универмаг, аймақтық электр компаниясының дүкендері, супермаркеттер

## Көмек

! Рұқсаты жоқ адамның қызметін ешқашан қабылдамаңыз.

Келесі мәліметтерді оңай жерде ұстаңыз:

- Туындаған проблема түрі.
- Құрылғының моделі (Мод.).
- Сериялық нөмірі (С/н).

Мәліметтердің соңғы екі бөлігін құрылғының деректер тақтасынан көре аласыз.

**Пеш есігін шешіп алу және бекіту:**

- 1. Есікті ашыңыз
- 2. Пеш есігі топсасының қамытын толығымен кері бұраңыз (фотосуретті қараңыз)

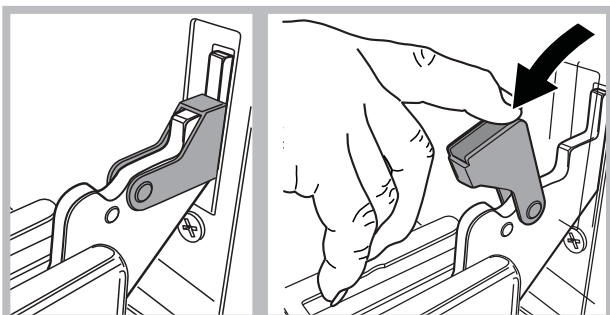

- 3. Қамыттар тірелгенше есікті жабыңыз (есік шамамен 40°-қа ашық тұрады) (фотосуретті қараңыз)

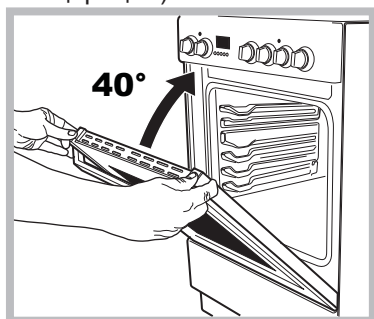

- 4. Жоғарғы профильдегі екі түймені басып, профильді шығарып алыңыз (фотосуретті қараңыз)

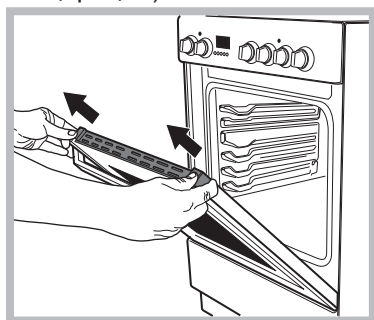

- 5. Шыныны шығарып алып, мына тарауда көрсетілгендей тазалаңыз: «Күтім және техникалық қызмет көрсету».

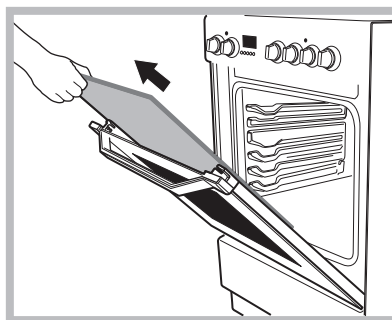

- 6. Шыныны орнына салыңыз.

**ЕСКЕРТУ!** Ішкі есігінің әйнегі алынған пешті пайдалануға болмайды!

**ЕСКЕРТУ!** Ішкі есіктің әйнегін қайта салған кезде, панельде жазылған ескерту төңкеріліп тұрмайтындай және анық көрініп тұратындай етіп әйнек панелін дұрыстап салыңыз.

- 7. Профильді орнына қойыңыз, дұрыс қойылған кезде «тық» еткен дыбыс естіледі.
- 8. Есікті толық ашыңыз.
- 9. Тіректерді жабыңыз (фотосуретті қараңыз).

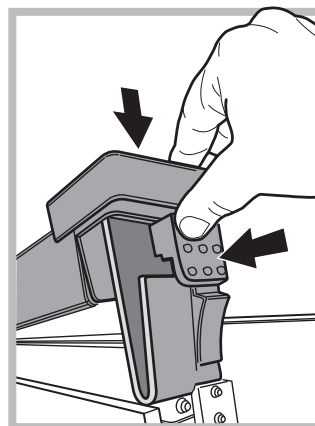

- 10. Енді есікті толығымен жауып, пешті әдеттегідей қосуға болады.

## **Diamond Clean** айналымын пайдалану арқылы автоматты түрде тазалау \*



Diamond Clean режимі деген автоматты тазалау айналымы, ол пештің ішкі жағында бу шығарады және пештің ішкі жағы мен керек-жарақтарынан кез келген қалған кірді жоюды жеңілдету үшін эксклюзивті Diamond Clean эмалын қолданады. Үш түрлі деңгейде қол жетімді: үнемді, қалыпты және қарқынды - кірдің түріне байланысты қолданылады.

Diamond Clean айналымы пешті әрдайым таза сақтау үшін қолданылады. Тазалау барысында бу пештің ішкі жағына титан негізіндегі Diamond Clean эмалымен бірге шығады (пештің ішкі қабырғалары және қаңылтыр табалары), ол пешті тазалауды жеңілдетеді.

### **Diamond Clean** айналымын бастау үшін:



1. Пештің суығанын күтіңіз.
2. Қаңылтыр табаны 1-деңгейге қойыңыз және төмендегі судың көлемінде қайнатыңыз: үнемді айналымы үшін 150 гр, қалыпты айналым үшін 250 гр және қарқынды айналым үшін 350 гр. Ұсынылған мөлшерден азырақ немесе көбірек су көлемі айналым нәтижесіне әсер етуі мүмкін. Жуу құралдарын қолданбаңыз.

- 150 г -10 мин
- 250 г -15 мин
- 350 г -20 мин

3. Пештің есігін жабыңыз.

4.Бағдарламалаушы тұтқасын TRADITIONAL функциясына, одан кейін термостат тұтқасын 100°C температураға бұраңыз

! Бұдың жылыстауын болдырмау үшін айналым барысында есікті ашпаңыз.

! Қарқынды айналымның соңғы минуттарында басқару тақтасы жартылай және бір сәтке буланады. Булану жанама салқындату желдеткіші іске қосылған сайын көрінбей кетеді.

\* Тек белгілі модельдерде болады.