

**TECHNICAL PASSPORT**

**ПАСПОРТ ТЕХНИЧЕСКОГО ИЗДЕЛИЯ**



**T 601**

**WALL COOKER HOODS**

**НАСТЕННЫЕ КУХОННЫЕ ВЫТЯЖКИ**

**KUPPERSBERG**



## CONTENTS

1. APPEAL TO THE CUSTOMER.....	3
2. IMPORTANT SAFETY INSTRUCTIONS.....	3
3. MAINTENANCE AND INSTALLATION MANUAL.....	4
4. MAINTENANCE AND CLEANING.....	7
5. TROUBLESHOOTING.....	8



## 1. APPEAL TO THE CUSTOMER

### Dear Customer,

Congratulations on your choice. We are certain that this modern, functional and practical device made with first rate quality materials will fully satisfy your requirements.

Please read all the sections in this INSTRUCTION MANUAL before using the hood for the first time in order to obtain maximum performance from the device and avoid faults which may arise from incorrect use as well as minor problem solving. For optimal performance, the external duct should not exceed FOUR METRES, have more than two 90 ° angles and its diameter should be at least Ø120.



## 2. IMPORTANT SAFETY INSTRUCTIONS

➔ Disconnect the device before performing any work on the interior, e.g. during cleaning or maintenance.

➔ The excessive accumulation of grease in the hood and metal filters may cause dripping and fire risks, therefore it is necessary to wash the inside of the hood and the metal filters at least once a month.

➔ This device can be used by children aged 8 and over and persons with reduced physical, sensory or mental capabilities or lack of experience and knowledge, if they have been given

supervision or proper training in the safe use of the device and if they understand the dangers involved. Children should not play with the device. Cleaning and maintenance should be performed by the user and not by un-supervised children.

➔ Check that the power voltage and frequency match those indicated on the label located on the inside of the hood. A suitable earth must be connected (except for Class II devices, marked with 0 on the technical data plate).

➔ For installation, a connection method isolated from the fixed installation should be incorporated, in accordance with installation regulations (adjusted to the strength to be endured and with a minimum opening between the contacts of 3mm) under overvoltage category III conditions, for the emergency shutdown, cleaning or light replacement. In no event should the earth pass through this switch. This switch can be replaced with a plug if it is accessible in normal use.

➔ If the power lead is damaged it must be replaced by the manufacturer, its after-sales service or by qualified personnel in order to avoid potential danger.

➔ Air should not be extracted by ducts used to expel fumes from equipment powered by gas or other fuels.

➔ The room must be adequately ventilated when the hood will be

## Wall cooker hoods

used simultaneously with equipment powered by energy other than electricity e.g. gas cookers.

➤ The excessive accumulation of grease in the hood and metal filters may cause dripping and fire risks, therefore it is necessary to wash the inside of the hood and the metal filters at least once a month.

➤ Do not produce flames under the hood.

➤ The bottom of the hood must be fitted at least 65cm above gas or combination hobs. Observe the minimum limits set by WORKTOP MANUFACTURER'S MINIMUM LIMITS. This distance may be reduced if mentioned in the hood installation instructions.

➤ Never leave gas burning without a pan above it. The grease accumulated in the filters may drip or catch fire when the temperature is increased.

➤ Avoid cooking under the hood if the metal filters are not fitted e.g. while they are being cleaned in the dishwasher.

➤ We recommend you wear gloves and use extra caution when cleaning the inside of the hood.

➤ Your hood is designed for domestic use and only for the extraction and purification of gases from food preparation. Use for other purposes is at your own risk and may be dangerous. The manufacturer is not responsible for damage caused by improper use of the device.

➤ For repairs please contact the manufacturer's nearest Technical Assistance Department which will always use genuine parts. Repairs or modifications by unauthorized personnel may result in damage to equipment or malfunction, endangering safety.

➤ This device complies with the European Directive 2002/96/EC on electrical and electronic devices entitled "Electrical and Electronic Equipment Waste". The directive provides the framework applicable throughout the European Union for the return and recycling of electrical and electronic equipment waste [symbol] responsible for his/her safety. Keep children away from the device and never let them play with it -



### 3. MAINTENANCE AND INSTALLATION MANUAL

You can activate or deactivate the cooker hood by operating the functions shown in the diagram.

Switch on the extractor fan a few minutes before you start to cook in order to ensure that a steady air flow has been established before fumes appear.

Allow the extractor fan to run for several minutes after you have finished cooking in order to expel all the grease from the outlet duct. This prevents the return of grease, smoke and smells.

TECHNICAL CHARACTERISTICS AND DRAWINGS

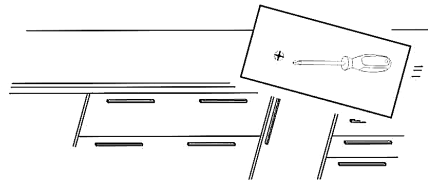
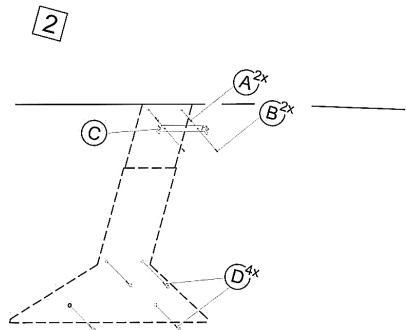
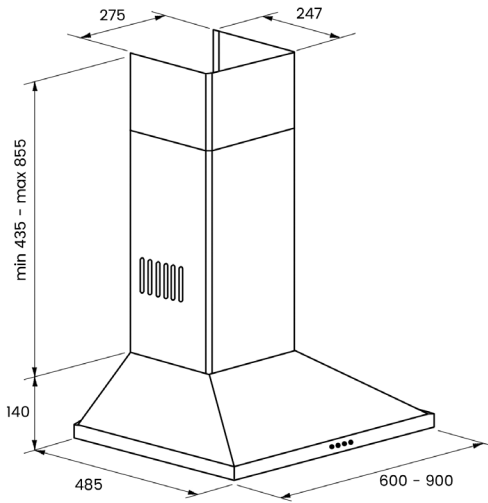
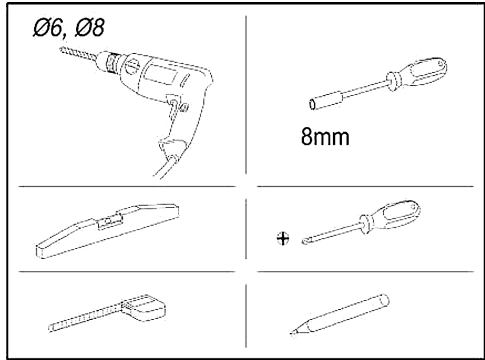
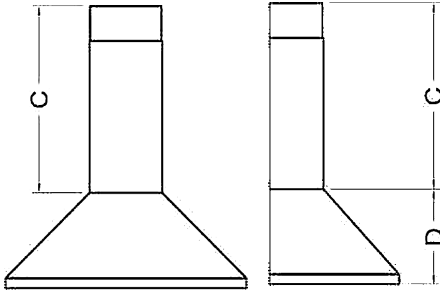

Wall cooker hoods

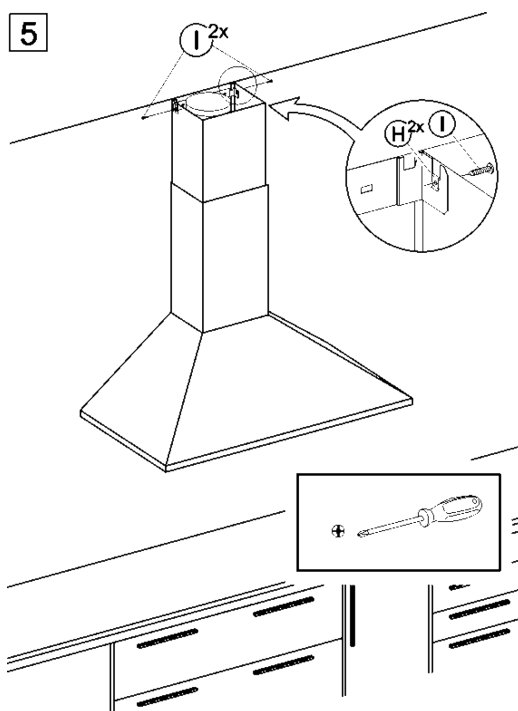
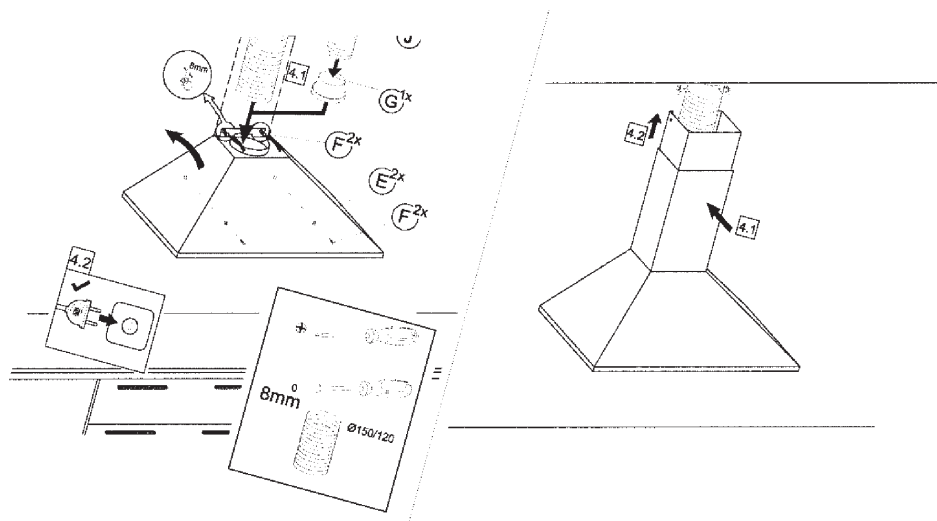



## 4. MAINTENANCE AND CLEANING

During cleaning and maintenance work, make sure the safety instructions are complied with.

i–ii–ii–ii–i ©

Light

o Minimum speed

oo Medium speed

ooo Maximum speed

© Pilot indicator

### Cleaning the hood body

➔ If your kitchen hood is made of stainless steel, use proprietary cleaners mentioned in the product instructions.

➔ If your kitchen hood is painted, use lukewarm water and a neutral soap.

➔ Never use metallic scourers, nor abrasive or corrosive products.

➔ Dry the kitchen hood using a cloth that does not produce fibres.

➔ Do not use vapour cleaners.

### Cleaning the metal filters

➔ To remove the filters from their fittings, press lightly on the locks and then pull them off.

➔ The metal filters can be cleaned by soaking them in hot water with neutral detergent until the fat dissolves and then rinsing them under the tap or using special anti-grease products. They can also be washed in a dishwasher. In this case, it is advisable to stack them vertically to avoid food residues to stick to them.

➔ Cleaning in a dishwasher may damage the metallic surface (blackening it), although this will not affect its fat retention capacity.

➔ Once clean, leave them to dry off and then fit them onto the kitchen hood.

### Lamps

➔ Lamps included in this product are designed exclusively for the illumination of the cooking area.

➔ These lamps are not apt for lighting domestic areas.

## Wall cooker hoods

**5. TROUBLESHOOTING**

Proceed with the following checks before calling the Technical Service:

**Active charcoal filters (Optional)**

<b>Problem</b>	<b>Possible cause</b>	<b>Solution</b>
The kitchen hood does not work.	The mains cable is not connected to the network. There is no current in the network.	Connect the mains cable to the network. Provide current to the network.
The kitchen hood does vibrate	Filters are saturated with fat. Not extract sufficiently or Obstruction in the air outlet.	Change or clean the active charcoal and/or metal filters. Remove the obstruction.
The lamps do not light up.	The lamps are blown. The lamps are slack.	Change the lamps. Tighten the lamps.

When exterior gas extraction is not possible, then the kitchen hood may be set to purify the air by recycling it through active charcoal filters.

The active charcoal filters have an active life of between three to six months, depending on the individual conditions of use. These filters cannot be washed nor regenerated. They must be replaced once their useful life comes to an end.

The manufacturer reserves the right to make changes and corrections to its products as it deems necessary, without altering their basic characteristics.





**СОДЕРЖАНИЕ**

1. ОБРАЩЕНИЕ К ПОКУПАТЕЛЮ .....	11
2. ВАЖНЫЕ ПРАВИЛА ТЕХНИКИ БЕЗОПАСНОСТИ .....	11
3. РУКОВОДСТВО ПО ОБСЛУЖИВАНИЮ И УСТАНОВКЕ .....	12
4. ОБСЛУЖИВАНИЕ И ОЧИСТКА .....	15
5. УСТРАНЕНИЕ НЕИСПРАВНОСТЕЙ .....	16



## 1. ОБРАЩЕНИЕ К ПОКУПАТЕЛЮ

### Уважаемый покупатель,

Мы сделали правильный выбор.

Мы убеждены, что этот современный, функциональный и практичный прибор, выполненный из материалов высочайшего класса, удовлетворит всем Вашим требованиям.

Перед первым использованием вытяжки внимательно изучите все разделы данного РУКОВОДСТВА ПОЛЬЗОВАТЕЛЯ, чтобы обеспечить максимальную производительность устройства и избежать неисправностей, связанных с неправильным применением, а также для решения незначительных проблем. Для оптимальной производительности внешний воздуховод должен составлять максимум ЧЕТЫРЕ МЕТРА в длину, иметь не более двух изгибов на 90°, и его диаметр должен составлять не менее 120.



## 2. ВАЖНЫЕ ПРАВИЛА ТЕХНИКИ БЕЗОПАСНОСТИ

☞ Отсоедините прибор, прежде чем проводить любые работы с внутренней частью, напр., во время очистки или обслуживания.

☞ Большое скопление жира в кухонной вытяжке и металлических фильтрах является пожароопасным, жир также может стекать с вытяжки в виде капель, поэтому внутренняя поверхность вытяжки и металлические фильтры должны очищаться не реже одного раза в месяц.

☞ Данный прибор может использоваться детьми 8 лет и старше и лицами с ограниченными физическими, сенсорными или умственными способностями или отсутствием опыта и знаний под присмотром или после обучения безо-

пасному использованию прибора, если они осознают сопутствующие риски.

Не разрешайте детям играть с прибором. Очистка и обслуживание должны проводиться пользователем, а не детьми без присмотра.

☞ Убедитесь, что напряжение и частота питания соответствуют указаниям на этикетке на внутренней стороне вытяжки. Требуется правильное заземление (кроме приборов класса II с пометкой 0 на фирменной табличке).

☞ При установке используйте метод подключения с устройством изоляции от основной линии в соответствии с требованиями установки (с поправкой на напряжение и с минимальным зазором между контактами 3 мм) в условиях перенапряжения категории III, для аварийного отключения, очистки или замены ламп. Ни при каких обстоятельствах проводник заземления не должен проходить через этот выключатель. Выключатель может быть заменен вилкой, если она доступна в ходе нормальной эксплуатации.

☞ Если питающий кабель поврежден, то во избежание опасности его должен заменять изготовитель, служба гарантийного обслуживания или квалифицированный специалист.

☞ Пары не должны отводиться через каналы, которые используются в качестве вытяжных для устройств, работающих на газе или ином топливе.

☞ Если планируется использование вытяжного вентилятора совместно с оборудованием, работающим от неэлектрических источников энергии, например, с газовой плитой, в помещении должна быть предусмотрена достаточная вентиляция.

## Настенные кухонные вытяжки

➔ Большое скопление жира в кухонной вытяжке и металлических фильтрах является пожароопасным, жир также может стекать с вытяжки в виде капель, поэтому внутренняя поверхность вытяжки и металлические фильтры должны очищаться не реже одного раза в месяц.

➔ Не разводите огонь непосредственно под вытяжкой.

➔ Нижняя часть вытяжки должна быть установлена на высоте минимум 65 см от газовых и смешанных конфорок. СЛЕДУЙТЕ РЕКОМЕНДАЦИЯМ ПРОИЗВОДИТЕЛЯ КОНФОРОК ОТНОСИТЕЛЬНО МИНИМАЛЬНОЙ ВЫСОТЫ ВЫТЯЖКИ.

Это расстояние может быть уменьшено, если это указано производителем в инструкции по эксплуатации вытяжки.

➔ Ни в коем случае не оставляйте газовые конфорки горящими без установленной на них посуды. Под действием высокой температуры жир, скопившийся на фильтрах, может начать капать или воспламениться.

➔ Не допускайте приготовления пищи под вытяжкой, если металлические фильтры сняты, например, для очистки в посудомоечной машине.

➔ Мы рекомендуем использовать перчатки и быть предельно осторожными при очистке внутренней поверхности вытяжки.

➔ Вытяжка предназначена для бытового использования и только для удаления и очистки испарений, образующихся во время приготовления пищи. Использование вытяжки в других целях может быть опасно. Производитель не несет ответственности за повреждения,

вызванные использованием устройства не по назначению.

➔ Если возникла необходимость ремонта, обратитесь в ближайший сервисный центр изготовителя, и всегда используйте оригинальные запасные части. Ремонт и модификация, выполненные неквалифицированным лицом, может привести к неправильной работе или поломке оборудования, тем самым поставив под угрозу вашу безопасность.

➔ Устройство имеет маркировку в соответствии с Европейской директивой 2002/96/ЕС «Отходы электрического и электронного оборудования» (WEEE). Данная директива устанавливает рамочное общеевропейское законодательство относительно переработки отходов электрического и электронного оборудования [символ] и ответственность за безопасность. Данное устройство не предназначено для использования детьми; не позволяйте детям играть с ним.

### 3. РУКОВОДСТВО ПО ОБСЛУЖИВАНИЮ И УСТАНОВКЕ

Управлять вытяжкой можно с помощью элементов управления, показанных на рисунке.

Включите вытяжной вентилятор за несколько минут до начала приготовления пищи, чтобы убедиться в наличии устойчивой вентиляционной тяги до появления испарений.

После завершения приготовления пищи оставьте вытяжной вентилятор включенным на несколько минут, чтобы полностью удалить загрязненный воздух из выходного канала. Это предотвратит возвращение жира, дыма и запахов в кухню.

ТЕХНИЧЕСКИЕ ХАРАКТЕРИСТИКИ И ЧЕРТЕЖИ

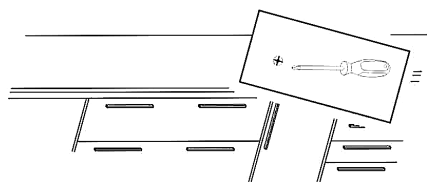
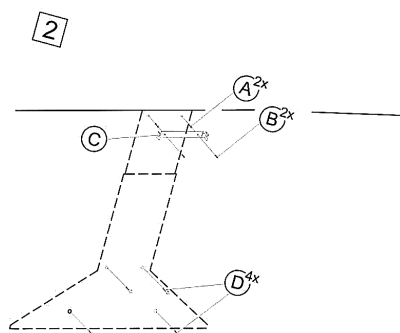
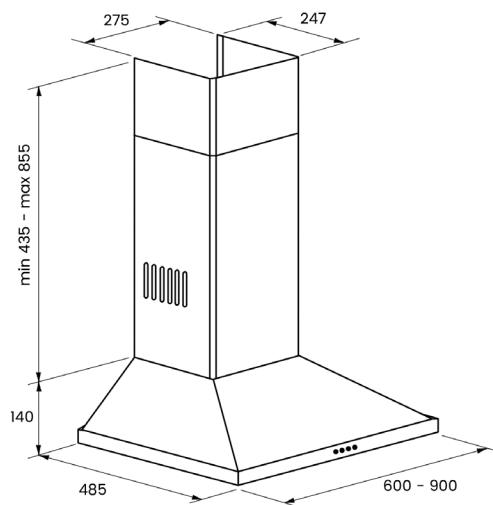
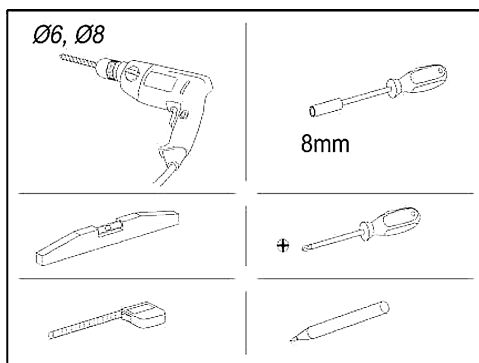
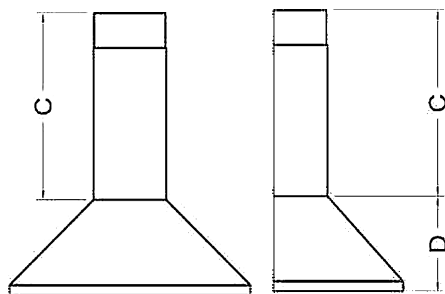

Настенные кухонные вытяжки

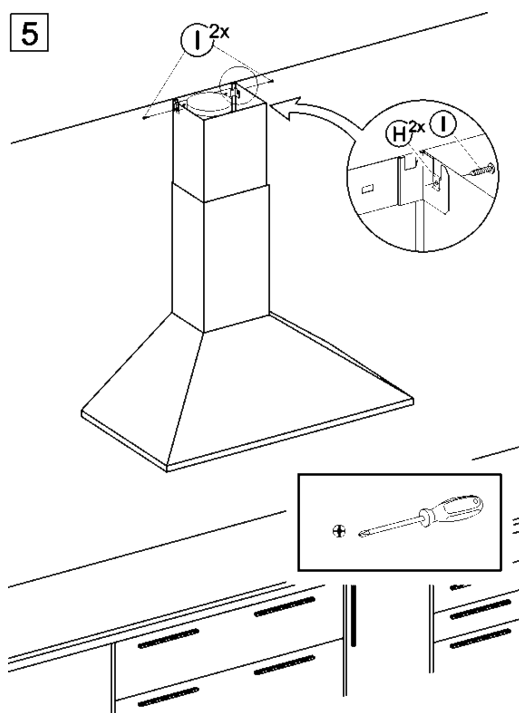
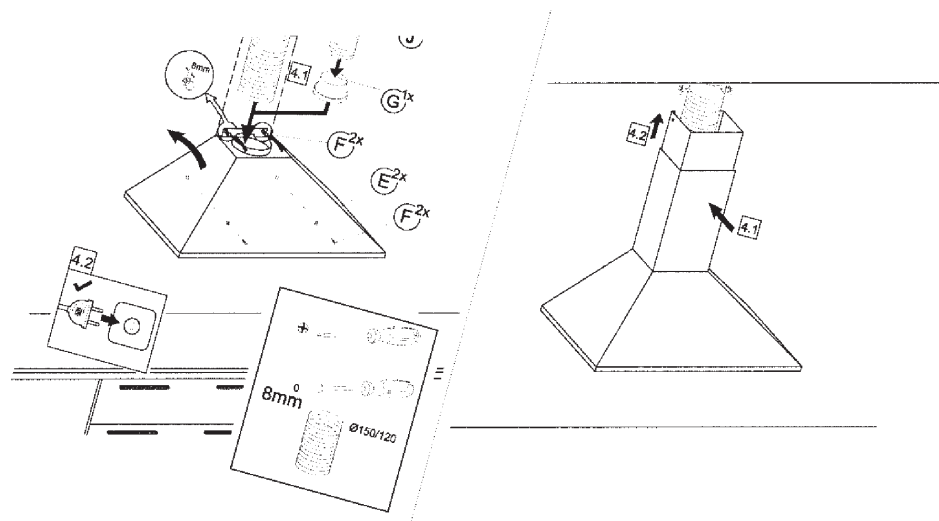



#### 4. ТЕХНИЧЕСКОЕ ОБСЛУЖИВАНИЕ И ОЧИСТКА

Во время выполнения очистки и технического обслуживания соблюдайте правила техники безопасности.

- i—ii—ii—ii—i © Освещение
- o Минимальная скорость
- oo Средняя скорость
- ooo Максимальная скорость
- © Индикатор питания

##### Очистка корпуса вытяжки

⇒ Если корпус вашей вытяжки изготовлен из нержавеющей стали, пользуйтесь специальными чистящими средствами, указанными в инструкции к изделию.

⇒ Если ваша вытяжка имеет окрашенный корпус, пользуйтесь теплой водой и нейтральным мылом.

⇒ Ни в коем случае не используйте металлические мочалки, абразивные и агрессивные вещества.

⇒ Вытирайте вытяжку тканью, не образующей волокон.

⇒ Не используйте пароочистители.

##### Очистка металлических фильтров

⇒ Чтобы снять фильтры, слегка нажмите на фиксаторы и извлеките фильтры наружу.

⇒ Металлические фильтры можно очищать путем замачивания их в горячей воде с нейтральным моющим средством до полного растворения

жира, а затем прополоскав их под краном с водой, или с помощью специальных средств для удаления жира. Фильтры также можно мыть в посудомоечной машине. В этом случае рекомендуется располагать их в машине вертикально, чтобы избежать налипания на фильтры остатков пищи.

⇒ При мытье в посудомоечной машине металлическая поверхность фильтров может потемнеть, что не влияет на способность фильтров улавливать жир.

⇒ После промывки фильтры необходимо просушить и установить их обратно в корпус вытяжки.

##### Лампы

⇒ Лампы, установленные в данном приборе, специально предназначены для освещения рабочей зоны готовки.

⇒ Эти лампы не предназначены для освещения помещений.

## Настенные кухонные вытяжки

**5. УСТРАНЕНИЕ НЕИСПРАВНОСТЕЙ**

Прежде чем обращаться в Сервисный Центр, выполните следующие проверки:

**Фильтры с активированным углем (опция)**

Проблема	Возможная причина	Решение
Вытяжка не работает.	Кабель питания не подключен к сети. Отсутствие тока в сети.	Подключите кабель питания к сети. Обеспечьте ток для сети.
Вытяжка вибрирует	Фильтры забиты жиром. Засорение канала вывода воздуха.	Заменить или очистить угольный и/или металлический фильтр. Устранить засор.
Лампы не работают.	Лампы перегорели. Лампы недостаточно плотно вкручены.	Заменить лампы. Вкрутить лампы плотнее.

Если вывод загрязненного воздуха наружу невозможен, можно настроить кухонную вытяжку на очистку воздуха путем пропускания его через фильтр из активированного угля.

Полезный срок службы фильтров из активированного угля составляет от трех до шести месяцев в зависимости от условий эксплуатации. Такие фильтры не моются и не восстанавливаются. По истечении срока службы угольные фильтры подлежат замене.

Изготовитель оставляет за собой право вносить в продукцию изменения и дополнения, которые сочтет необходимыми, не изменяя при этом основные характеристики изделия.





**ООО «КУППЕРСБЕРГ-СЕРВИС»****УСТАНОВКА, ГАРАНТИЙНОЕ И ПОСТГАРАНТИЙНОЕ ОБСЛУЖИВАНИЕ  
ПО МОСКВЕ И МОСКОВСКОЙ ОБЛАСТИ****☎ +7 (495) 236-90-67****Телефон горячей линии Kuppersberg:****☎ 8 (800) 250-17-18****(Звонки для всех регионов бесплатные).****🗨 Часы работы линии: с 9:00 до 18:00 Пн-Пт****⇒ Полный список авторизованных сервисных центров Kuppersberg  
можно найти на официальном сайте компании****🌐 <http://kuppersberg.ru>**

- ⇒ Данный паспорт технического изделия заменяет гарантийный талон.**
- ⇒ Гарантийный срок исчисляется со дня заключения договора купли-продажи.**
- ⇒ При отсутствии документов подтверждающих покупку, эти сроки  
исчисляются со дня изготовления товара (Ст. 19 ЗоЗПП, пункт 2).**

**УСЛОВИЯ ГАРАНТИИ**

Настоящие условия гарантии действительны на территории России, если иные условия не установлены действующим законодательством:

1. Изготовитель устанавливает гарантийный срок 2 (два) года со дня передачи Потребителю на следующие виды техники: воздухоочистители, встраиваемую технику. Срок службы бытовой техники «Kuppersberg» при соблюдении правил эксплуатации и применения ее в бытовых целях составляет 10 (десять) лет.

2. Гарантия распространяется на изделия, использующиеся только для личных, семейных, домашних нужд, а также нужд, не связанных с осуществлением предпринимательской деятельности.

3. Проследите, чтобы гарантийный талон был правильно заполнен, не имел исправлений и в нем бы ли указаны: дата продажи, штамп торговой организации и подпись продавца, модель и серийный номер изделия, дата установки, название и штамп фирмы-установщика.

4. Сохраняйте гарантийный документ, чек на проданное изделие и квитанцию на услуги по его установке (доставке), доработке водяных и электрических внутриквартирных коммуникаций, а также любые другие документы, относящиеся к гарантийному или техническому обслуживанию изделия.

5. Прежде чем вызвать специалиста сервисного центра, внимательно прочитайте инструкцию по эксплуатации изделия. Если изделие исправно, то за сервисным центром остается право требовать от Потребителя оплаты ложного вызова.

6. Любые претензии по качеству изделия рассматриваются только после предварительной проверки качества изделия представителем сервисного центра.

## Настенные кухонные вытяжки

7. Изготовитель не несет какой-либо ответственности за любой возможный ущерб, нанесенный потребителю, в случае не соблюдения последним требований Изготовителя, указанных в данном гарантийном документе и инструкции по эксплуатации.

8. Гарантийный срок на элементы освещения (гапогеновые и светодиодные и лампы накаливания) составляет 15 дней со дня продаж прибора.

**Гарантия не распространяется на изделия, недостатки в которых возникли вследствие:**

1. Не соблюдения требований Изготовителя, указанных в гарантийном документе;
2. Не соблюдения Потребителем правил установки, подключения, эксплуатации, хранения или транспортировки изделия, указанных в инструкции по эксплуатации;
3. Ремонта не уполномоченными на то лицами, если таковой ремонт повлек за собой отказ изделия;
4. Разборки изделия, изменения конструкции и других вмешательств, непредусмотренных инструкцией по эксплуатации;
5. Неисправностей и повреждений, вызванных экстремными условиями и действием непреодолимой силы (пожар, стихийные бедствия, и т.д.);
6. Повреждений техники или нарушений ее нормальной работы, вызванных животными или насекомыми;
7. Повреждений техники или нарушений ее нормальной работы, вызванных сверхнормативными отклонениями параметров сети электро-, газо-, или водоснабжения от номинальных значений;
8. Использования изделия для предпринимательской деятельности и/или в непредусмотренных целях;
9. Образования на нагревательных элементах избыточного слоя накипи (при повышенной жесткости воды необходима обработка соответствующими составами);
10. Попадания во внутренние рабочие объемы изделия посторонних предметов, мелких деталей одежды или остатков пищи;
11. Механических повреждений изделия Потребителем (царапины, трещины, сколы и т.п.);
12. Потери товарного вида изделия вследствие воздействия на изделие химических веществ;
13. Термических и других подобных повреждениях, которые возникли в процессе эксплуатации.

**Изготовитель не принимает претензии в следующих случаях:**

1. Не соблюдения правил установки;
2. Отсутствия оригинального гарантийного талона;
3. При отсутствии в гарантийном талоне следующих сведений: даты продажи, штампа торговой организации, подписи продавца, модели и серийного номера изделия;
4. Внесения любых исправлений (изменений) в текст гарантийного документа.

**Установка и подключение крупной бытовой техники:**

1. Производитель рекомендует Вам доверить установку и подключение изделия «Kuppersberg» специалистам сервисного центра. Вы можете также обращаться в любую другую организацию, имеющую сертификат на оказание подобных услуг.

2. Оплата работ по установке и подключению изделия происходит по прейскуранту сервисного центра. Условия оплаты работ по установке и подключению регулируются действующим законодательством. Изготовитель не несет какой-либо ответственности за любой ущерб, нанесенный имуществу граждан вследствие установки и подключения, не соответствующих требованиям, указанным в инструкции по эксплуатации, и/или произведенных не уполномоченными на то лицами.

3. В случае нарушения требований Изготовителя по установке и подключению, ответственность за причиненный ущерб несет лицо, проводившее эту работу.

4. Газовая бытовая техника может быть установлена только специалистом, имеющим допуск на установку газового оборудования. Гарантийное обслуживание осуществляется только при наличии отметки об установке или документа уполномоченной организации.

Изделие, имеющее трех-контактную сетевую вилку, обязательно должно быть заземлено!



⇒ **ВНИМАНИЕ!**

**ДАННЫЙ ПАСПОРТ ИЗДЕЛИЯ  
ТАК ЖЕ ЯВЛЯЕТСЯ  
ГАРАНТИЙНЫМ ТАЛОНОМ,  
ПРОСЬБА НЕ УНИЧТОЖАТЬ  
ДО КОНЦА ЭКСПЛУАТАЦИИ  
ТЕХНИКИ.**

⇒ Kuppersberg

⇒ [www.kuppersberg.ru](http://www.kuppersberg.ru)

⇒ [info@kuppersberg.ru](mailto:info@kuppersberg.ru)