

SUPRA

Руководство по эксплуатации

**НАСТЕННЫЙ КОНДИЦИОНЕР ВОЗДУХА
СПЛИТ-СИСТЕМА**

**SA07HB
SA09HB
SA12HB
SA18HB
SA24HB**



СОДЕРЖАНИЕ

1. РУКОВОДСТВО ПОЛЬЗОВАТЕЛЯ. МЕРЫ ПРЕДОСТОРОЖНОСТИ.....	3
2. ОПИСАНИЕ ПРИБОРА. ТЕХНИЧЕСКИЕ ХАРАКТЕРИСТИКИ. КОМПЛЕКТ ПОСТАВКИ.....	4
3. УПРАВЛЕНИЕ ПРИБОРОМ.....	6
ПУЛЬТ ДИСТАНЦИОННОГО УПРАВЛЕНИЯ.....	6
ПАНЕЛЬ ВНУТРЕННЕГО БЛОКА.....	9
4. РЕЖИМЫ РАБОТЫ. ДИАПАЗОНЫ РАБОЧИХ ТЕМПЕРАТУР.....	10
5. РУКОВОДСТВО ПО УСТАНОВКЕ КОНДИЦИОНЕРА И МЕРЫ ПРЕДОСТОРОЖНОСТИ*.....	17
6. ТЕХНИЧЕСКОЕ ОБСЛУЖИВАНИЕ.....	25
7. УСТРАНЕНИЕ НЕПОЛАДОК.....	26
8. ГАРАНТИЙНЫЕ ОБЯЗАТЕЛЬСТВА.....	27

*Информация предоставлена исключительно для специалистов. Не пытайтесь устанавливать кондиционер самостоятельно.

УВАЖАЕМЫЙ ПОКУПАТЕЛЬ!

Благодарим Вас за приобретение кондиционера Supra.
Перед началом эксплуатации, пожалуйста, внимательно изучите настоящее Руководство.
Оно содержит важные указания по безопасности, правила эксплуатации кондиционера и ухода за ним.
Сохраняйте «Руководство по эксплуатации» в течение всего срока службы прибора.

В соответствии с политикой компании по совершенствованию продукции внешние параметры, размеры, технические качества и аксессуары данного прибора могут быть изменены без дополнительного извещения.

EAC Срок службы изделия: 5 лет
Гарантийный срок: 2 года

при условии соблюдения соответствующих
правил по установке и эксплуатации

Товар содержит этикетку энергетической эффективности.

Импортер/организация, уполномоченная на принятие претензий от покупателей на территории России:
ООО «ВипСервис», 142704, г. Москва, поселение Мосрентген, поселок завода Мосрентген,
улица Героя России Соломатина, д.31. Единая справочная служба: 8-800-100-3331

МЕРЫ ПРЕДОСТОРОЖНОСТИ

1. Не пытайтесь устанавливать кондиционер самостоятельно, обратитесь к организации производящей монтаж/демонтаж кондиционеров.
2. Ремонт/установка должна производиться квалифицированными специалистами во избежание выхода из строя кондиционера и снятию с гарантийного обслуживания.
3. Пользуйтесь кондиционером строго в соответствии с данной инструкцией. В данном руководстве не предусмотрено всех возможных ситуаций и условий эксплуатации. Как и в обращении с любым электробытовым прибором, руководствуйтесь здравым смыслом и будьте осторожны при эксплуатации.
4. Данное устройство предназначено для эксплуатации детьми, а также людьми с ограниченными физическими и умственными способностями строго при условии, что эксплуатация устройства осуществляется под присмотром ответственных лиц, ознакомившихся со всеми мерами технической безопасности. Не позволяйте детям играть с устройством, самостоятельно производить очистку и обслуживание устройства.
5. Данный прибор предназначен для кондиционирования жилых помещений и не должен быть использован для других целей.
6. Не вынимайте вилку из розетки при включенном кондиционере, поскольку это может привести к искрению, выхода из строя кондиционера, нагреванию электропроводки и, соответственно создать опасность пожара.
7. Запрещается допускать детей в рабочую зону во время установки внутреннего и наружного блоков.
8. Запрещается модифицировать прибор.
9. Запрещается эксплуатация кондиционера без соответствующего входного фильтра, это может привести к накоплению пыли на внутренних частях прибора и возникновении неполадок.
10. При обнаружении запаха, дыма или гари, немедленно отключите прибор из сети, обратитесь в сервисный центр. Продолжение эксплуатации такого прибора может привести к возгоранию, пожару или поражению электрическим током.
11. Для обеспечения эффективной работы кондиционеры эксплуатируйте его в температурных условиях, указанных в данном руководстве. Выбор оптимальной температуры убережет прибор от возможных повреждений.
12. Запрещается просовывать пальцы рук или посторонние предметы через воздуховыпускную решетку внутреннего и наружного блоков, так как это может привести к выходу из строя кондиционера.
13. Запрещается эксплуатация кондиционера при отрицательной температуре, ниже -7 градусов $^{\circ}\text{C}$.
14. Жалюзи внутреннего блока следует направить вниз при режиме обогрева и вверх при режиме охлаждения. Соблюдение данного условия позволит Вам использовать кондиционер максимально эффективно.
15. Батареи в пульте дистанционного управления должны быть утилизированы должным образом. Кондиционер по истечении срока службы должен подвергнуться утилизации в соответствии с нормами, правилами и способами, действующими в месте утилизации.
16. Не оставайтесь под прямым потоком холодного воздуха длительное время. Длительное нахождение под прямым потоком воздуха может представлять опасность для здоровья.

ОПИСАНИЕ ПРИБОРА

ВНУТРЕННИЙ БЛОК	
№.	Наименование
1	Передняя панель
2	Фильтр
3	Дополнительный фильтр (опция)
4	Светодиодный дисплей
5	Приёмник сигнала
6	Крышка клеммной колодки
7	Ионизатор (опция)
8	Дефлекторы
9	Аварийная кнопка
10	Паспортная табличка внутреннего блока
11	Жалюзи для направления потока воздуха
12	Пульт управления

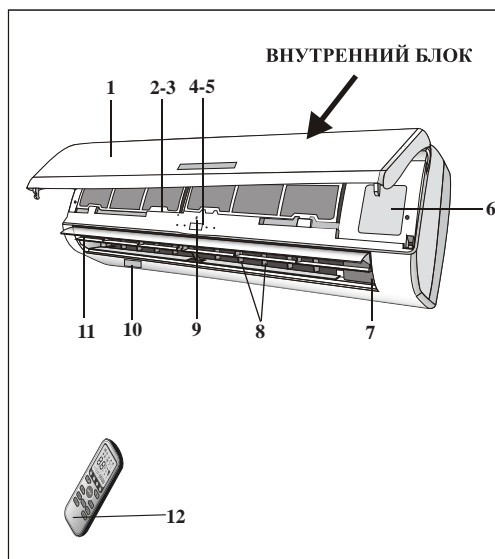

ВНЕШНИЙ БЛОК	
№.	Наименование
13	Решетка выхода воздуха
14	Паспортная табличка внешнего блока
15	Крышка
16	Вентиль для газовой магистрали
17	Вентиль для жидкостной магистрали

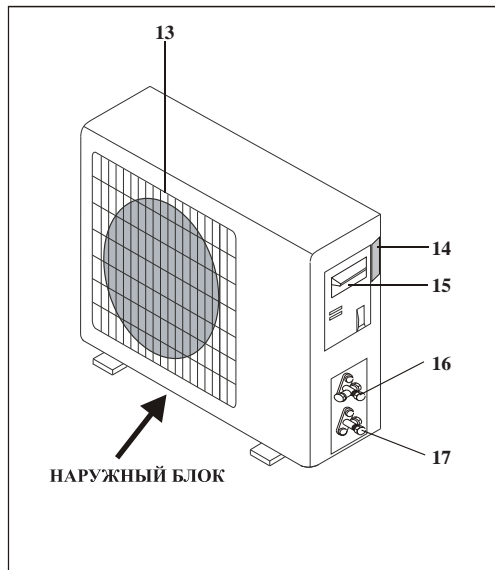

Настенный кондиционер

- Кондиционер состоит из двух блоков, соединенных между собой медными трубами (изолированными должным образом) и электрическим проводом.
- Внутренний блок устанавливается на стену помещения.
- Внешний блок устанавливается на пол или на стену с помощью кронштейна.
- Технические данные кондиционера находятся на паспортных табличках внутреннего и внешнего блоков.
- Пульт управления предназначен для более простого и быстрого пользования кондиционером.

Примечание: приведенные здесь рисунки лишь в общих чертах соответствуют прибору. Внешний вид приобретенного прибора и его частей может отличаться.

ТЕХНИЧЕСКИЕ ХАРАКТЕРИСТИКИ. КОМПЛЕКТ ПОСТАВКИ

Модель			SA07HB	SA09HB	SA12HB	SA18HB	SA24HB
Внутренний блок			SA07HBI	SA09HBI	SA12HBI	SA18HBI	SA24HBI
Внешний блок			SA07HBO	SA09HBO	SA12HBO	SA18HBO	SA24HBO
Класс энергоэффективности			A	A	A	A	A
Мощность (охлаждение)		W	2 090	2 638	3 560	5 275	7 034
Мощность (обогрев)		W	2 160	2 720	3 840	5 350	7 160
Коэффициент энергоэффективности	охлаждение	W/W	3.21	3.25	3.41	3.41	3.26
	обогрев	W/W	3.71	3.76	3.59	3.78	3.78
Уровень шума внутреннего блока	Макс.	dB(A)	32	32	34	44	44
	Средний	dB(A)	30	30	32	42	42
	Низкий	dB(A)	28	28	30	40	40
Уровень шума внешнего блока		dB(A)	50	52	55	58	60
Напряжение питания			220-240V~/50Hz/1P				
Диапазон напряжения		V	198-264	198-264	198-264	198-264	198-264
Сила тока	Охлаждение	A	3.0	3.8	4.8	7.2	10.0
	Обогрев	A	2.7	3.4	5.0	6.6	8.8
Потребляемая мощность	Охлаждение	W	650	810	1045	1545	2160
	Обогрев	W	580	725	1070	1415	1895
Максимальный ток	Охлаждение	A	3.9	4.9	6.3	9.3	13.0
	Обогрев	A	3.5	4.4	6.5	8.5	11.4
Максимальная потраченная мощность	Охлаждение	W	845	1053	1359	2009	2808
	Обогрев	W	754	942.5	1391	1840	2463.5
Тип фреона			R410A	R410A	R410A	R410A	R410A
Расход воздуха внутренний блок (охлаждение/обогрев)		m ³ /h	400/430	430/430	530/530	760/780	760/780
Диаметр труб	Газ	Дюйм	3/8"	3/8"	3/8"	1/2"	5/8"
	Жидкость	Дюйм	1/4"	1/4"	1/4"	1/4"	3/8"
Межблочный кабель, мм ² ×N			1.0x3; 0.75x2	1.0x3; 0.75x2	1.0x3; 0.75x2	1.5x3; 0.75x2	0.75x4; 0.75x2
Дренажная труба			∅ 16mm				
Рекомендуемая площадь помещения		m ²	20	25	35	50	70
Размеры прибора (Ш × В × Г)	Внутренний	мм	718x240x180	718x240x180	770x240x180	900x280x202	900x280x202
	Внешний	мм	600x500x232	600x500x232	700x552x256	760x552x256	820x605x300
Вес нетто	Внутренний	кг	6.5	6.5	8	9.3	9.3
	Внешний	кг	23	23.5	30	36.7	50.2

Комплект поставки:

- Блок кондиционера внутренний - 1 шт.
- Блок кондиционера внешний - 1 шт.
- Пульт дистанционного управления - 1 шт.
- Элементы питания для пульта ДУ (AAA) - 2 шт.
- Руководство по эксплуатации - 1 шт.
- Гарантийный талон - 2 шт.
- Упаковка внутреннего блока - 1 шт.
- Упаковка наружного блока - 1 шт.

ПУЛЬТ ДИСТАНЦИОННОГО УПРАВЛЕНИЯ

№.	Кнопка	Назначение
1	▲ TEMP UP [увеличить]	Увеличение температуры или времени на одну единицу
2	▼ TEMP DN [уменьшить]	Уменьшение температуры или времени на одну единицу
3	ON/OFF [Вкл\Выкл]	Включение / выключение кондиционера
4	FAN [Вентилятор]	Выбор скорости вентилятора: автоматическая / низкая / средняя/ высокая
5	TIMER [Таймер]	Установка автоматического включения / выключения
6	SLEEP [режим сна]	Активация «ночного» режима
7	ECO [Экономичный режим]	При нажатии этой кнопки в режиме охлаждения, температура возрастет на 2 градуса (по сравнению с установленной температурой). При нажатии этой кнопки в режиме обогрева, температура снизится на 2 градуса (по сравнению с установленной температурой).
8	MODE [Режим]	Выбор режима работы
9	TURBO SUPER [Максимальная производительность]	При нажатии этой кнопки в режиме охлаждения, прибор будет поддерживать самую низкую возможную температуру - 16 градусов по Цельсию. При нажатии этой кнопки в режиме обогрева, прибор будет поддерживать самую высокую возможную температуру - 31 градус по Цельсию.
10	SWING [Направление]	Включение или выключение поворота жалюзи
11	DISPLAY [Дисплей]	Включение / Выключение дисплея (при его наличии)
12	HEALTH [Оздоровительный режим]	С помощью данной кнопки осуществляется включение и выключение ионизатора

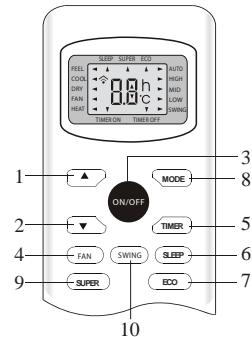
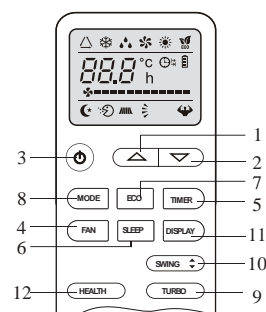

⚠ Внешний вид пульта дистанционного управления может изменяться в зависимости от модели кондиционера.

⚠ В некоторых моделях кнопки и индикаторы могут различаться и располагаться иначе, но их функция одинакова.

⚠ Устройство подтверждает прием сигнала от ПДУ коротким звуковым сигналом.

ПУЛЬТ ДИСТАНЦИОННОГО УПРАВЛЕНИЯ

Дисплей пульта дистанционного управления
Значения символов дисплея

	Символ	Значение
	△ FEEL	Индикатор автоматического режима
	❄️ COOL	Индикатор режима охлаждения
	💧 DRY	Индикатор режима осушения
	🌀 FAN	Индикатор режима вентиляции
	☀️ HEAT	Индикатор режима обогрева
6	📶 ▲	Индикатор передачи сигнала
	🕒 OFF TIMER OFF	Индикатор выключения таймера
	🕒 ON TIMER ON	Индикатор включения таймера
	🌀 AUTO	Индикатор автоматической установки скорости вращения вентилятора
	🌀 LOW	Индикатор низкой скорости вентилятора
	🌀 MID	Индикатор средней скорости вентилятора
	🌀 HIGH	Индикатор высокой скорости вентилятора
	🌙 SLEEP	Индикатор ночного режима
	🌀 SWING	Индикатор качания жалюзи
	👊 SUPER	Индикатор SUPER [Максимальная производительность]
6	🧘 HEALTH	Индикатор HEALTH [Оздоровительный режим]
	🌿 ECO	Индикатор ECO [Экономичный режим]
	🔋	Индикатор батареи питания
	88	Индикатор часов/температуры

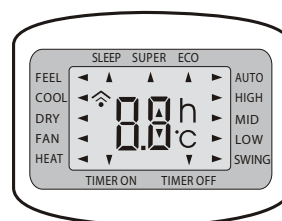
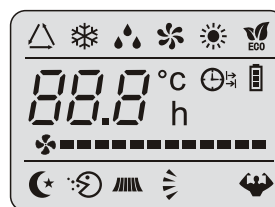

ПУЛЬТ ДИСТАНЦИОННОГО УПРАВЛЕНИЯ

Первичные инструкции

Как вставлять батарейки

Снимите крышку с батарейного отсека, сдвинув ее в направлении, указанном стрелкой.

Вставьте новые батарейки так, чтобы (+) и (-) батарейки были расположены верно.

Закройте батарейный отсек крышкой, сдвинув ее на прежнее место.

- ⚠ Используйте 2 батарейки типа LRO 3 AAA на 1.5 В. ("мизинчиковые"). Не используйте аккумуляторные батарейки. Старые батарейки заменяются новыми при снижении яркости дисплея.

- ⚠ Пояснение к рисунку 1:

При первичной установке или смене батареек ПДУ обратите внимание на двухрядный переключатель, расположенный под задней крышкой.

Положение двухрядного переключателя	Значение
°C	Дисплей настроен на шкалу Цельсия
°F	Дисплей настроен на шкалу Фаренгейта
Cool [Холод]	Пульт настроен на режим охлаждения
Heat [Тепло]	Пульт настроен на режим обогрева

ВНИМАНИЕ: После настройки положения переключателя батарейки следует вынуть и вновь вставить.

- ⚠ Пояснение к рисунку 2:

При первичной установке или смене батареек следует настроить ПДУ. Это очень просто: как только установка батареек окончена, символы ❄ (охлаждение) и ☀ (обогрев) начнут мигать. При нажатии любой кнопки во время появления на экране иконки режима охлаждения, ПДУ настраивается на режим "только охлаждение". При нажатии любой кнопки во время появления на экране иконки режима обогрева, ПДУ настраивается на режим обогрева.

- ⚠ **ВНИМАНИЕ:** Когда пульт настроен на режим охлаждения, активация функции обогрева в моделях, оснащенных тепловым насосом будет невозможна. При необходимости активации функции обогрева следует вынуть батарейки и повторить описанные выше действия.

- ⚠ 1. Направляйте ПДУ на кондиционер
- 2. Между ПДУ и приёмником сигнала кондиционера не должно быть никаких лишних предметов.
- 3. Не оставляйте ПДУ под прямыми солнечными лучами

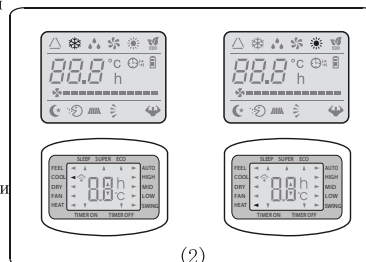
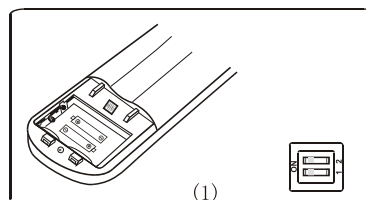
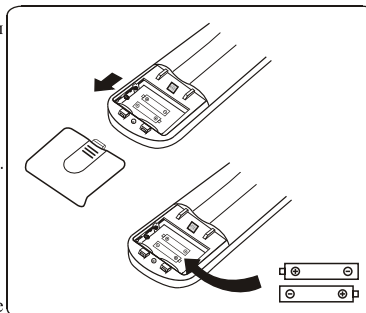

Рекомендации по размещению и использованию ПДУ (при его наличии)
ПДУ может быть размещен на специальной настенной подставке.

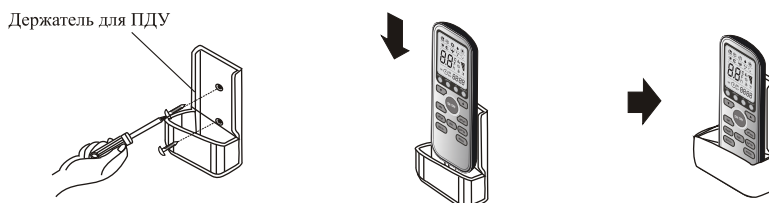

ДИСПЛЕЙ ВНУТРЕННЕГО БЛОКА

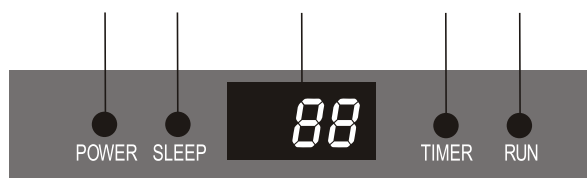

Индикатор		Назначение индикатора
Индикатор питания	⏻ или POWER	Показывает, подключено ли питание к кондиционеру
Индикатор ночного режима	☾ или SLEEP	Показывает, находится ли кондиционер в ночном режиме
Дисплей температуры (при наличии)	88	Показывает установленную температуру по Цельсию или Фаренгейту
Таймер	⌚ или TIMER	Режим таймера
Индикатор рабочего режима	⚙️ или RUN	Показывает, находится ли блок в рабочем режиме

⚠️ Внешний вид и расположение индикаторов у разных моделей может отличаться, но их назначение одинаково.

РЕЖИМЫ РАБОТЫ. ДИАПАЗОНЫ РАБОЧИХ ТЕМПЕРАТУР

Функция автоматического восстановления работы

Производитель предусмотрел функцию автоматического возобновления работы прибора. Данная функция позволяет кондиционеру сохранять действующие настройки после временного отключения электроэнергии или падения напряжения в сети.

Чтобы отключить функцию автоматического восстановления работы нужно:

1. Выключить кондиционер и отключить его от сети.
2. Включая прибор в сеть, держать нажатой аварийную кнопку.
3. Держите нажатой аварийную кнопку не менее 10 секунд, пока не услышите четыре коротких гудка. Это означает, что функция автоматического восстановления работы отключена.

- Чтобы включить функцию автоматического восстановления работы совершайте аналогичные действия пока не услышите три коротких гудка.

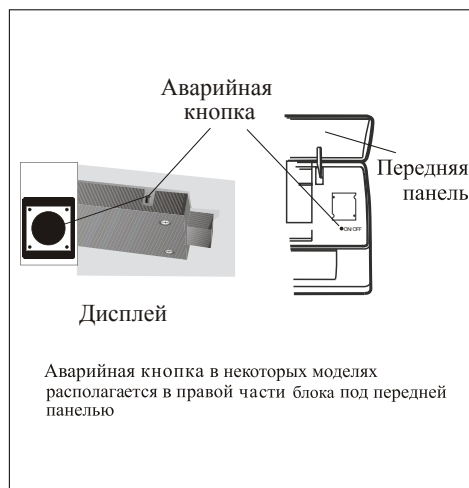

Работа в аварийном режиме

Если пульт дистанционного управления потерян, совершите следующие действия:

Поднимите переднюю панель чтобы достичь аварийной кнопки кондиционера.

1. При однократном нажатии аварийной кнопки (один гудок) кондиционер будет работать в режиме усиленного охлаждения.
2. При двукратном нажатии аварийной кнопки (два гудка) кондиционер будет работать в режиме усиленного обогрева.
3. Чтобы отключить блок, нажмите кнопку еще раз (один долгий гудок). После 30 минут работы в усиленном режиме, кондиционер переходит в автоматический режим работы.

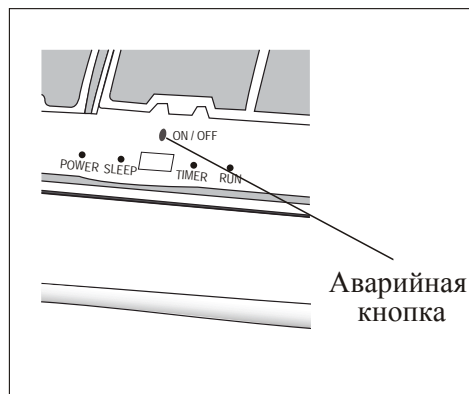

РЕЖИМЫ РАБОТЫ. ДИАПАЗОНЫ РАБОЧИХ ТЕМПЕРАТУР

Кондиционер предназначен для создания комфортной температуры в помещении.

Кондиционер может охлаждать, обогревать и осушать воздух, работая полностью автоматически.

Воздух попадает внутрь кондиционера с помощью вентилятора через решетку передней панели и проходит через фильтр, очищаясь от загрязнений. Затем воздух направляется в теплообменник, где он охлаждается и осушается, либо нагревается.

Излишки тепла помещения направляются на улицу.

По окончании цикла вентилятор нагнетает в комнату свежий воздух, направление струи воздуха регулируется горизонтальными жалюзи и вертикальными дефлекторами.

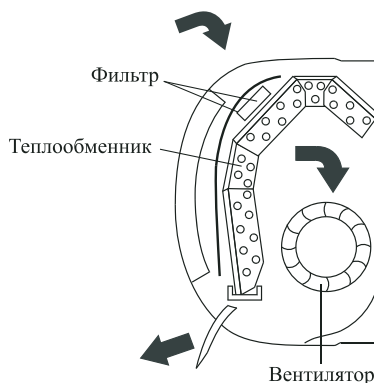

Контроль направления воздушного потока



Выходящий воздушный поток равномерно распределяется по помещению. Можно выбрать оптимальное направление воздушного потока

Кнопка **SWING** включает функцию качания жалюзи, направление воздушного потока чередуется: вверх-вниз для равномерного распределения воздуха в помещении.

- в режиме охлаждения направьте заслонки жалюзи вверх;
- в режиме обогрева разверните заслонки жалюзи вниз.

Положение дефлекторов, находящихся позади жалюзи можно настроить вручную. С помощью дефлекторов воздух можно направить влево или вправо.

⚠ Изменение положения дефлекторов производить только при выключенном приборе!

ОСТОРОЖНО!

Никогда не пытайтесь настроить вручную положение заслонок, поскольку это может привести к повреждению сложного и хрупкого механизма!

ОПАСНО!

Не вставляйте пальцы, или какие-либо предметы в воздуховыпускное отверстие! Лопасты вентилятора, вращающиеся на большой скорости, могут привести к травме!

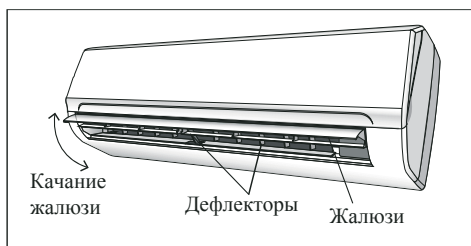
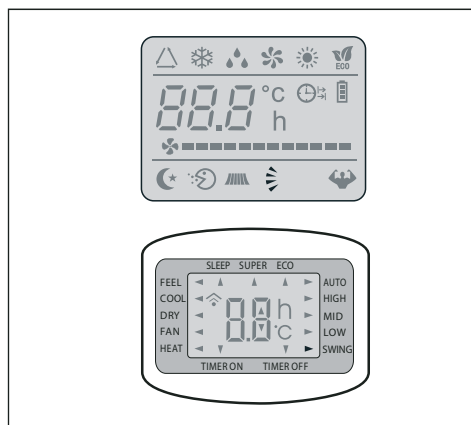

РЕЖИМЫ РАБОТЫ. ДИАПАЗОНЫ РАБОЧИХ ТЕМПЕРАТУР

Режим охлаждения

COOL  Функция охлаждения позволяет кондиционеру охлаждать комнату и, в то же время, уменьшает влажность воздуха.

Чтобы активировать функцию охлаждения (COOL), держите нажатой кнопку MODE до появления на экране символа  (COOL).

Режим охлаждения активируется нажатием кнопок со стрелками и установке с их помощью температуры более низкой, чем в помещении.

Для более успешной работы кондиционера, настройте температуру (1), скорость (2), направление воздушного потока (3) нажатием соответствующих кнопок.

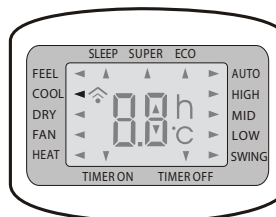

Режим обогрева

 Функция обогрева позволяет кондиционеру нагревать воздух.

Чтобы активировать функцию обогрева (HEAT), держите нажатой кнопку MODE до появления на экране символа  (HEAT).

Режим обогрева активируется нажатием кнопок со стрелками и установке с их помощью температуры более высокой, чем в помещении.

Для более успешной работы кондиционера, настройте температуру (1), скорость (2), направление воздушного потока (3) нажатием соответствующих кнопок.

 Данное устройство оборудовано функцией "Hot Start", исключающей поступление холодного воздуха в помещение. Вентилятор начинает работать через несколько минут после включения кондиционера в режим обогрева.

 В режиме обогрева может автоматически включиться режим размораживания для предотвращения образования льда на испарителе. Эта процедура может длиться 2-10 минут, в это время вентиляторы останавливаются. После размораживания, кондиционер автоматически возвращается в режим обогрева.

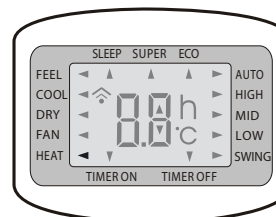
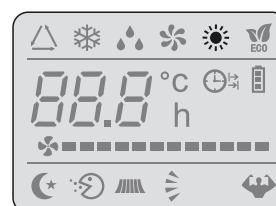

РЕЖИМЫ РАБОТЫ. ДИАПАЗОНЫ РАБОЧИХ ТЕМПЕРАТУР

Режим вентилятора

FAN ◀



При работе в режиме вентилятора, кондиционер просто вентилирует помещение.

Для установки режима вентилятора FAN, нажмите кнопку MODE [режим] до появления на дисплее значка *

При нажатии кнопки FAN скорость вращения вентилятора меняется в такой последовательности: низкая / средняя / высокая / автоматическая.

В памяти кондиционера сохраняется скорость, которая была установлена в предыдущих режимах работы.

В автоматическом режиме кондиционер самостоятельно выбирает скорость вращения вентилятора и режим работы (охлаждение или обогрева).

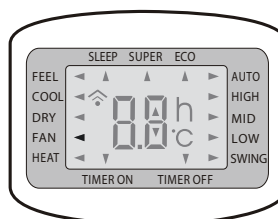
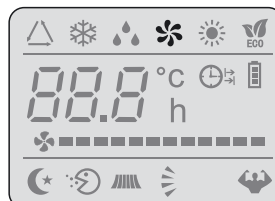

Режим осушения

DRY ◀



С помощью этой функции понижается влажность воздуха, и создаются более комфортные условия.

Для установки режима осушения, нажмите кнопку MODE [режим] до появления на экране символа * (DRY). Функция автоматически изменяет циклы охлаждения и вентилирования.

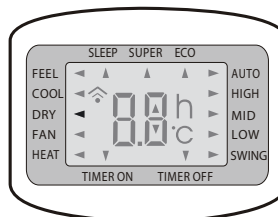
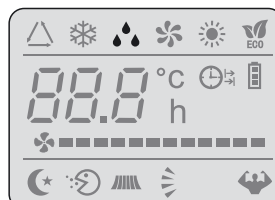

РЕЖИМЫ РАБОТЫ. ДИАПАЗОНЫ РАБОЧИХ ТЕМПЕРАТУР

Автоматический режим



Автоматический режим

Для включения автоматического режима работы, держите нажатой кнопку MODE на ПДУ то появления на дисплее символа \triangle (FEEL).

В данном режиме скорость вентилятора и температура задаются автоматически, в соответствии с температурой помещения (анализ воздуха осуществляется датчиком, расположенным во внутреннем блоке) для создания наиболее комфортных условий.

t среды	Режим работы кондиционера	Автоматическая t
< 20 °C	Обогревание (для кондиционеров, оснащенных теплонасосами), вентилятор (при отсутствии режима нагрева)	23 °C
20 °C ~ 26 °C	Осушение	18 °C
> 26 °C	Охлаждение	23 °C

Для оптимизации работы кондиционера, настройте температуру (+/- 2 градуса C) (1), скорость (2) и направление воздушного потока (3) нажимая указанные кнопки.

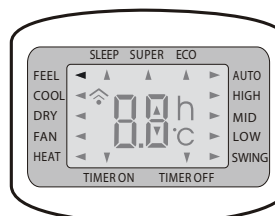
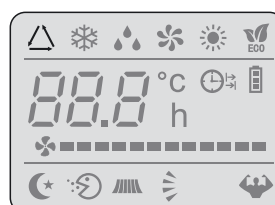

Ночной режим



Для активации режима сна, нажмите кнопку SLEEP на ПДУ до появления на дисплее символа \star (SLEEP).

Функция "ночной режим" автоматически настраивает температуру в помещении для создания комфортных условий для сна. В режиме охлаждения или осушения, установленная температура будет автоматически подниматься на 1 градус C каждые 60 минут. Всего температура поднимется на 2 градуса C за 2 часа.

В режиме обогрева установленная температура будет постепенно понижаться и снизится на 2 градуса C в течении первых 2 часов работы.

После 10 часов работы в режиме сна кондиционер автоматически отключается.

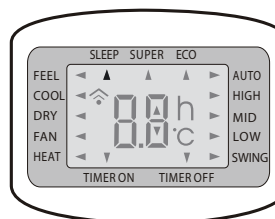
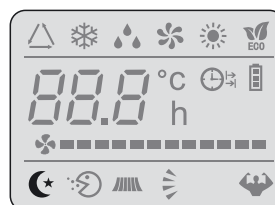

Дисплей внутреннего блока

РЕЖИМЫ РАБОТЫ. ДИАПАЗОНЫ РАБОЧИХ ТЕМПЕРАТУР

Режим таймера - Таймер включения



Используется для автоматического включения кондиционера.

Запрограммировать время включения можно только при выключенном приборе.

Нажмите кнопку TIMER [Таймер], установите нужную температуру нажатием кнопок со стрелками, снова нажмите кнопку TIMER, задайте требуемое время с помощью кнопок со стрелками. Нажимайте кнопки со стрелками до тех пор, пока на экране не появится значение временного промежутка, соответствующего времени от момента установки таймера до желаемого момента начала работы кондиционера.

ВАЖНО!

До установки желаемого времени включения прибора, настройте желаемый режим включения с помощью кнопки MODE [режим] (2) и скорость вентилятора с помощью кнопки FAN [вентилятор]. Выключите кондиционер (с помощью кнопки ON/OFF).

Примечание: чтобы отменить установленную функцию, нужно еще раз нажать кнопку TIMER.

Примечание: при отключении электроэнергии требуется заново установить таймер.

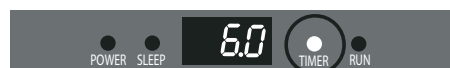
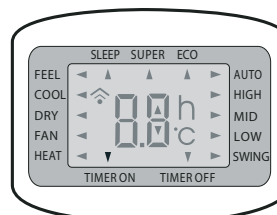
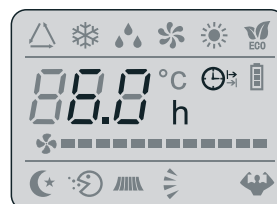

Дисплей внутреннего блока

Режим таймера - Таймер выключения



Используется для автоматического выключения кондиционера.

Запрограммировать время выключения можно только при включенном приборе.

Нажмите кнопку TIMER [Таймер], задайте требуемое время с помощью кнопок со стрелками. Нажимайте кнопки со стрелками до тех пор, пока на экране не появится значение временного промежутка, соответствующего времени от момента установки таймера до желаемого момента завершения работы кондиционера.

Примечание: чтобы отменить установленную функцию, нужно еще раз нажать кнопку TIMER.

Примечание: при отключении электроэнергии требуется заново установить таймер.

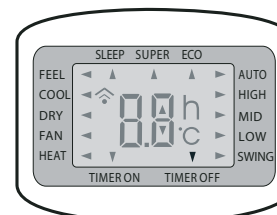
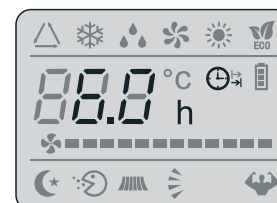

Дисплей внутреннего блока

РЕЖИМЫ РАБОТЫ. ДИАПАЗОНЫ РАБОЧИХ ТЕМПЕРАТУР

Защитные элементы могут автоматически отключить кондиционер в случаях, перечисленных ниже.

•	Режим	
	Обогрев	Наружная температура выше 24°C
		Наружная температура ниже -7°C
		Температура в помещении выше 27°C
	Охлаждение	Наружная температура выше 43°C
		Температура в помещении ниже 21°C
	Осушение	Температура в помещении ниже 18°C

Запрещена эксплуатация кондиционера вне заявленного температурного диапазона.

⚠ После остановки и возобновления работы кондиционера или после смены режима, запуск компрессора производится с задержкой в 3 минуты (функция Защиты для компрессора).

Воспользуйтесь таблицей с примерным расчётом подбора модели кондиционера по мощности и площади помещения (для более точного расчёта следует обратиться к специалисту).

Площадь при высоте потолка 2,5м	Модель	Охлаждение (кВт)
20 кв.м.	07	2,0-2,2
25 кв.м.		2,5-2,7
35 кв.м.	12	3,4-3,6
50 кв.м.		5,0-5,3
70 кв.м.		7,0-7,1
80 кв.м.		8,0-8,2

РУКОВОДСТВО ПО УСТАНОВКЕ КОНДИЦИОНЕРА

1. Перед установкой и использованием прибора изучите данное Руководство.
Удостоверьтесь, что основание внешнего блока надежно закреплено.
3. Воздух не должен попадать в систему хладагента и проверьте, нет ли утечки хладагента.
4. После установки запустите пробный рабочий цикл и зафиксируйте операционные показатели.
Мощность плавкого предохранителя встроенного в блок составляет А В для типа на В и использовать кондиционер можно только с предохранителем указанного в инструкции.
Электропроводка сети должна обеспечивать потребляемую мощность и защиту кондиционера. Обязательно нужно обратиться к таблице с техническими характеристиками.
Легковоспламеняющиеся жидкости (спирт и т.п.) и баллоны, находящиеся под давлением держите на расстоянии не менее, чем 50 см от прибора.
Следует принять меры по предотвращению утечки газообразного хладагента, поскольку это влечет опасность пожара.
9. Прибор должен быть установлен согласно соответствующим местным нормам.
При ремонте и техническом обслуживании кондиционера его следует отключить от источника тока
Упаковочный материал может использоваться для повторной переработки. Отработавший свой срок кондиционер следует доставить в центр по утилизации отходов.

РУКОВОДСТВО ПО УСТАНОВКЕ КОНДИЦИОНЕРА - Выбор места установки

ВНУТРЕННИЙ БЛОК

- Установите внутренний блок кондиционера на надежную стену, которая не подвергается вибрациям.
- Отверстия впуска и выпуска воздуха не должны быть чем-либо заслонены: воздух должен свободно распространяться по комнате.
- Не устанавливайте блок рядом с источником тепла, пара или воспламеняющегося газа.
- Устанавливайте прибор рядом с электрической розеткой или отдельной цепью.
- Не устанавливайте прибор в месте, где он будет подвержен воздействию прямых солнечных лучей.
- Устанавливайте кондиционер таким образом, чтобы расстояние между внутренним и наружным блоком было минимальным.
- Устанавливайте прибор так, чтобы можно было осуществлять слив воды.
- Регулярно проверяйте корректную работу прибора. Оставьте расстояние между прибором и стеной или потолком, как показано на рисунке.
- Установите внутренний блок так, чтобы фильтр был в зоне легкой досягаемости.

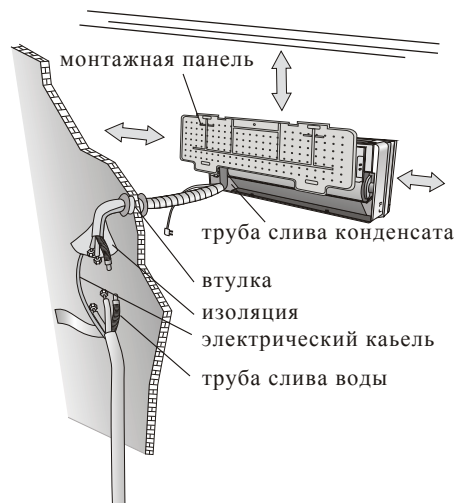

ВНЕШНИЙ БЛОК

- Не устанавливайте внешний блок рядом с источниками тепла, пара или воспламеняющегося газа.
- Не устанавливайте блок в слишком ветреных или пыльных местах.
- Не устанавливайте блок там, где ходят люди. Выберите место, где поток воздуха и шум не будет мешать соседям.
- Избегайте установки блока там, где он будет подвержен воздействию прямых солнечных лучей (в противном случае используйте дополнительную защиту прибора, которая, однако, не должна препятствовать свободному впуску и выпуску воздуха).
- Оставьте расстояние между прибором и какими-либо объектами, как показано на рисунке, чтобы обеспечить свободную циркуляцию воздуха.
- Подберите для внешнего блока устойчивое и безопасное место.
- Если внешний блок вибрирует во время работы, подложите под него резиновую подкладку.

Минимальные допустимые отступы пространство мм указано на рисунке



Схема установки



Установка кондиционера может осуществляться только специалистами. Покупатель должен удостовериться в наличии у компании по установке или специалиста соответствующей квалификации и опыта.

РУКОВОДСТВО ПО УСТАНОВКЕ КОНДИЦИОНЕРА - Установка внутреннего блока

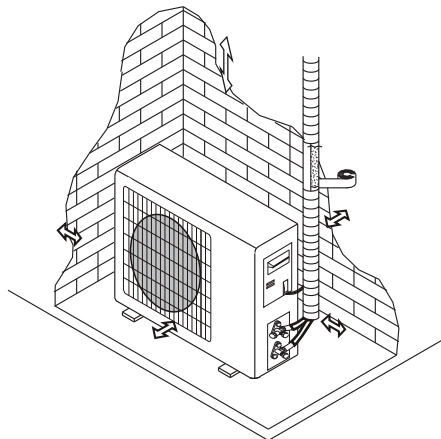
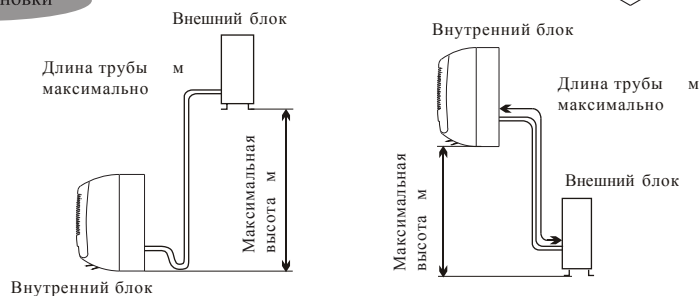
Перед началом установки решите, где будут располагаться внутренний и наружный блоки, учитывая так же и расстояния, которые следует оставить между кондиционером и стеной, потолком и любыми предметами.

⚠ Внутренний блок устанавливается непосредственно в желаемой комнате. Избегайте установки внутреннего блока в коридорах и проходных помещениях.

⚠ Внутренний блок устанавливается на высоте не менее 2.5 метров от пола.

Для установки необходимо:

Крепление монтажной панели

1. С помощью нивелира обеспечьте точную горизонтальность и вертикальность осей монтажной панели.
2. Просверлите в стене отверстия диаметром 32 мм.
3. Вставьте в отверстия пластиковые анкеры.
4. С помощью крестообразных винтов (саморезов) закрепите монтажную панель на стене.
5. Проверьте надежность крепления монтажной панели.

Примечание: форма монтажной панели может отличаться от представленной на рисунке, но установка производится аналогично.

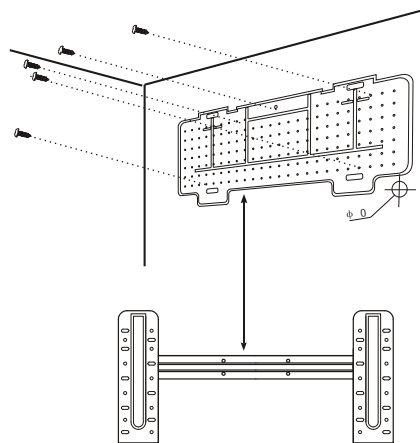

Сверление отверстия в стене для трубы

1. Выберите место в стене для сверления отверстия для трубы (при необходимости), учитывая расположение монтажной панели.
2. Вставьте гибкий фланец в отверстие в стене для поддержания его чистоты и сохранности.

⚠ Отверстие должно иметь легкий наклон наружу.

Примечание: сливная труба также должна иметь наклон наружу чтобы избежать протекания.

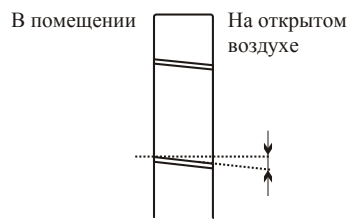

Электрические соединения - внутренний блок

1. Поднимите переднюю панель
2. Снимите крышку, как показано на рисунке (отвинтив винт).
3. Схема электрических соединений дается на правой части блока и под передней панелью.
4. Соедините провода с клеммами с винтовым креплением, в соответствии с номерами, соблюдая правила техники безопасности.
5. Кабель, соединяющий внутренний и наружный блоки, должен быть пригоден для наружного использования
6. Розетка должна находиться в зоне досягаемости, чтобы при необходимости прибор можно было отключить от сети.
7. Следует обеспечить надежное заземление.
8. Если силовой кабель поврежден, обратитесь в сервисный центр за предоставлением замены.

Примечание: кабели подсоединены к главной печатной плате внутреннего блока производителем, в соответствии с моделью кондиционера без клеммной колодки.

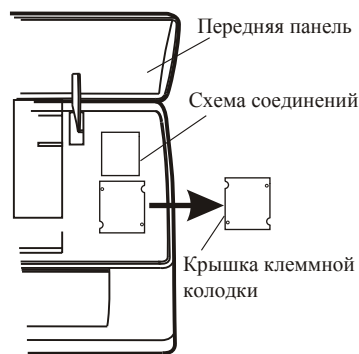

РУКОВОДСТВО ПО УСТАНОВКЕ КОНДИЦИОНЕРА - Установка внутреннего блока

Монтаж труб для циркуляции хладагента

Трубы могут идти в одном из направлений, обозначенном цифрами на рисунке. Если труба идет в направлении 1 или 3, сделайте резаком прорез в желобке со стороны внутреннего блока.

Ведите трубы по направлению к отверстию в стене и свяжите вместе с помощью изолянты медные трубы, сливную трубу и электрокабеля. Сливная труба должна при этом располагаться внизу, чтобы вода могла свободно стекать.

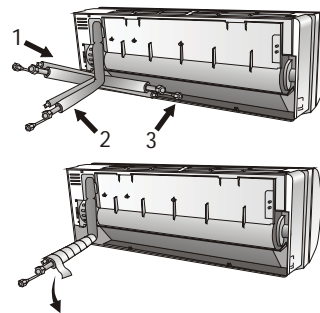

Разгибание трубы

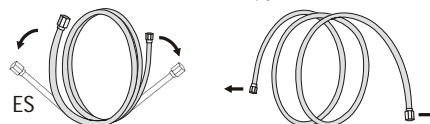

Удлинение трубы



Моментный ключ

Соединение труб

- Не снимайте с трубы колпачок перед монтажом, чтобы избежать попадания внутрь влаги или загрязнений.
- Если труба часто подвергается сгибанию или растяжению, она утратит свою гибкость. Не следует сгибать трубу более трех раз в одном месте.
- Разворачивайте свернутую трубу, осторожно распрямляя ее, как показано на рисунке.

Соединение с внутренним блоком

1. Удалите колпачок с трубы внутреннего блока (проверьте что внутрь не попали загрязнения)
2. Вставьте конусную гайку и установите фланец на самый конец соединительной трубы.
3. Закрепите соединение с помощью двух гаечных ключей, работая в противоположных направлениях.

Дренаж конденсата внутреннего блока

Дренаж конденсата внутреннего блока необходим для успешного монтажа.

1. Установите сливной шланг под трубой, стараясь не создавать сифон.
2. Сливной шланг должен быть наклонен для обеспечения слива.
3. Не сгибайте сливной шланг, не оставляйте его висеть, не сворачивайте и не опускайте его конец в воду. Если к сливному шлангу добавлено удлинение, удостоверьтесь, место соединения обмотано изоляцией.
4. Если трубы идут вправо, электрокабель и сливной шланг должны быть обмотаны изоляцией и прикреплены в задней части блока к трубам.

- 1) Вставьте соединение труб в соответствующее отверстие
- 2) Нажмите, чтобы присоединить трубы к основанию.

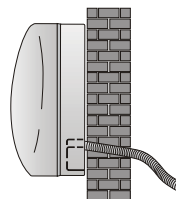

Прокладка дренажной трубки (сливного клапана)

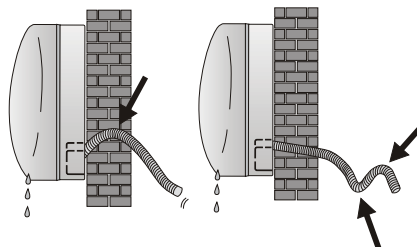

РУКОВОДСТВО ПО УСТАНОВКЕ КОНДИЦИОНЕРА - Установка внутреннего блока

Монтаж внутреннего блока

После монтажа труб, произведенного в соответствии с инструкциями, проведите соединительные кабели. Затем установите сливную трубу. Затем обмотайте трубу, кабеля и сливную трубу изолирующим материалом.

1. Подготовьте трубы, кабели и сливной шланг.
2. Обмотайте соединительные части труб изоляцией, защитив сверху виниловой плёнкой.
3. Проведите связанные трубы, кабели и сливную трубу через отверстие в стене и надежно закрепите внутренний блок на верхней части монтажной панели.
4. Плотно прижмите нижнюю часть внутреннего блока к установочной плите.

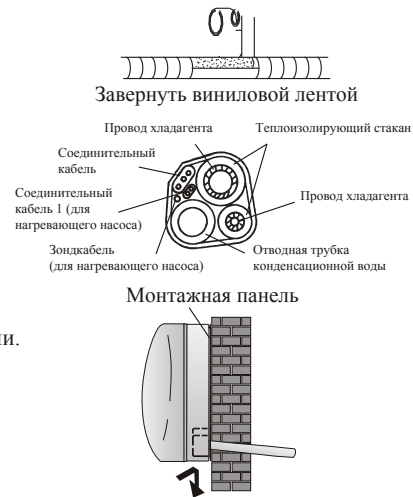

РУКОВОДСТВО ПО УСТАНОВКЕ КОНДИЦИОНЕРА - Монтаж внешнего блока

- Внешний блок должен быть установлен на крепкую и надежную стену и закреплен.
- Перед присоединением труб и кабелей следует: выбрать оптимальное расположение на стене, предусмотрев пространство для удобства технического обслуживания.
- Прикрутите кронштейн к стене с помощью анкеров, подбор которых зависит от типа стены.
- Используйте большее количество анкеров, чем обычно требуется для такого веса, чтобы избежать вибрирования в ходе работы и чтобы обеспечить надежное крепление кондиционера надолго.
- Блок должен быть установлен в соответствии с ограничениями и правилами Вашей страны.

Дренаж конденсата наружного блока

Конденсат, образовавшийся во внешнем блоке может быть выведен через сливную трубу.

1. Дренажное отверстие должно находиться в 25 миллиметровом отверстии блока, как показано на рисунке.
2. Соедините сливную трубу и сливное отверстие. Позаботьтесь о том, чтобы вода сливалась в подходящее для этого место.

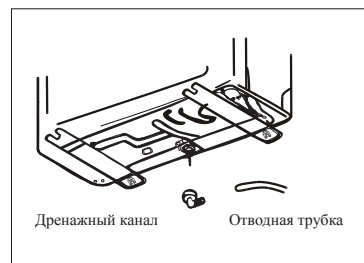

РУКОВОДСТВО ПО УСТАНОВКЕ КОНДИЦИОНЕРА - Установка наружного блока

Электрические соединения - внешний блок

1. Снимите крышку.
2. Подсоедините провода кабеля к клеммной колодке, используя ту же нумерацию, что и во внутреннем блоке.
3. Для наладки электрических соединений изучите электрическую схему на задней поверхности крышки.
4. Зафиксируйте кабель зажимом.
5. Обеспечьте надежное заземление.
6. Закройте крышку.

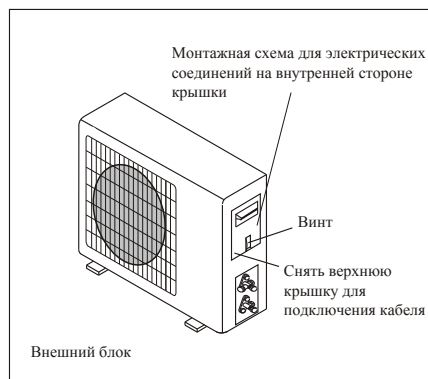

Соединения труб

Вверните конусные гайки в наружный блок, выполняя ту же последовательность действий, что и для внутреннего блока.

Чтобы избежать протечки, обратите внимание на следующие моменты:

1. Затяните конусные гайки с помощью двух ключей. Старайтесь не повредить трубы.
2. Если вращающийся момент недостаточно затянут, может возникнуть протечка. При чрезмерном затягивании вращающегося момента также вероятна протечка, поскольку фланец может быть поврежден.
3. Наиболее надежное крепление обеспечивается с помощью использования ключа с ограничением по крутящему моменту и нераздвижного гаечного ключа.

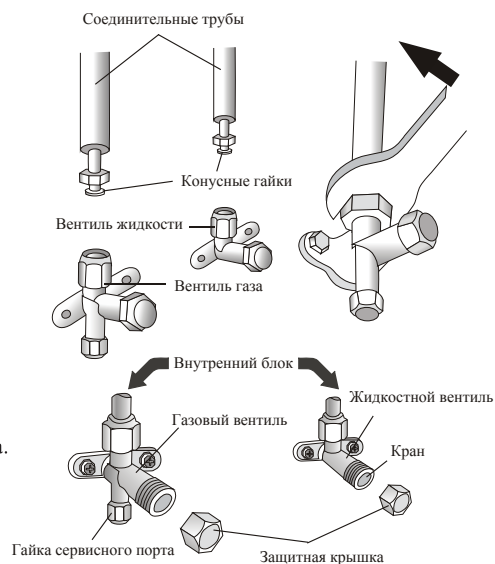

Вакуумирование

Накопление воздуха и влаги в цепи хладагента приводит к неполадкам компрессора. Соединив внутренний и наружный блоки, удалите воздух и влагу из цепи хладагента с помощью вакуумного насоса.

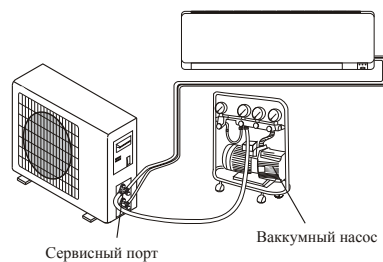

РУКОВОДСТВО ПО УСТАНОВКЕ КОНДИЦИОНЕРА - Установка внутреннего блока

Спуск воздуха и влаги

- (1) Открутите и снимите колпачки с двухсторонних и трехсторонних вентиляей.
- (2) Открутите и снимите колпачки с сервисного отверстия
- (3) Подсоедините шланг вакуумного насоса к сервисному отверстию.
- (4) Работайте вакуумным насосом 10-15 минут до достижения абсолютного вакуума (10 мм ртутного столба).
- (5) Продолжая работать вакуумным насосом, закрутите в месте соединения ручку низкого давления вакуумного насоса. Остановите вакуумный насос.
- (6) Приоткройте на 1/4 оборота двухсторонний вентиль и закройте его через 10 секунд. Проверьте все соединения деталей на предмет подтекания с помощью жидкого мыла или электронного прибора для определения протечки.
- (7) Поверните двухсторонние и трехсторонние вентили. Отсоедините шланг вакуумного насоса.
- (8) Наденьте и закрутите колпачки вентиляей.

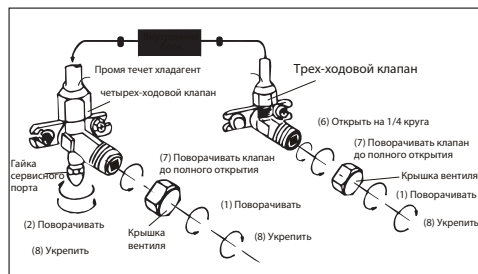
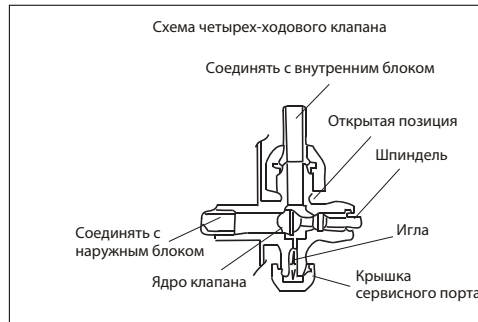

РУКОВОДСТВО ПО УСТАНОВКЕ КОНДИЦИОНЕРА - Последние шаги

1. Оберните все соединения внутреннего блока изоляционным материалом и зафиксируйте изолентой.
2. Зафиксируйте излишки сигнального кабеля, прикрепив его к трубам или внешнему блоку
3. Зафиксируйте трубы на стене (предварительно обмотав их изолентой) с помощью зажимов или пластиковых креплений.
4. Закройте отверстие в стене, через которое проходят трубы так, чтобы исключить проникновение через него влаги и воздуха.

Тестирование внутреннего блока

- Происходит ли нормально включение/выключение прибора, включение вентилятора?
- Функционируют ли режимы должным образом?
- Работает ли таймер, сохраняются ли настройки?
- Горят ли лампочки-индикаторы?
- Функционирует ли должным образом клапан направления потока воздуха?
- Регулярно ли сливается ли конденсат?

Тестирование наружного блока

- Возникает ли во время работы прибора ненормальный шум или вибрации?
- Может ли шум, поток воздуха или слив воды доставить неудобство соседям?
- Нет ли протечки охлаждающей жидкости?

Примечание: Электроконтроллер позволяет компрессору начать работу только спустя три минуты после подачи напряжения.

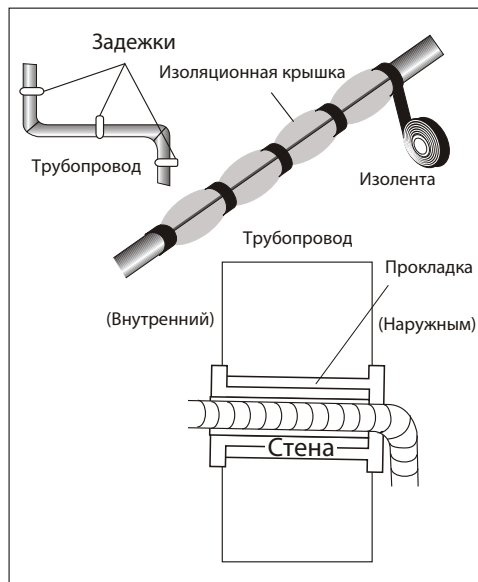

РУКОВОДСТВО ПО УСТАНОВКЕ КОНДИЦИОНЕРА - Информация для установщика

Схема монтажа

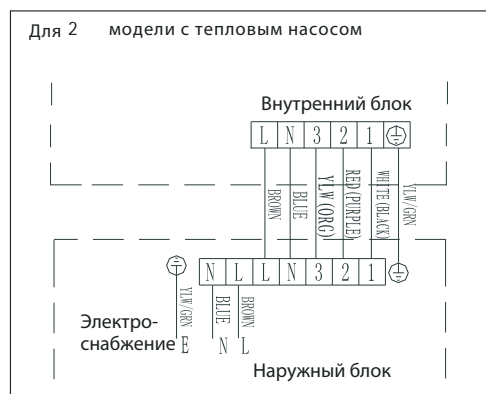
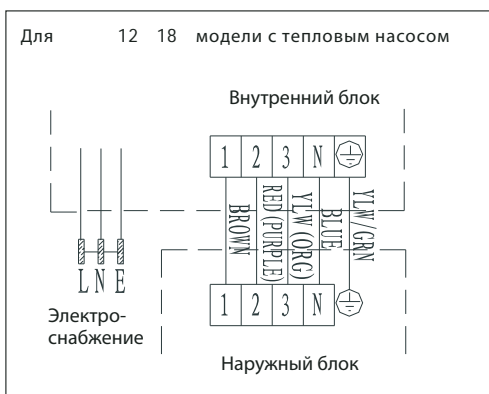

Сначала обратитесь к схеме на самом блоке

Примечание: кабель был подключен к печатной плате внутреннего блока производителем как у модели без клеммной колодки. Обратитесь к схеме электрических соединений в правой части блока под передней панелью и в задней части крышки.

Спецификация кабельных проводов

Производительность модели ($\text{Btu}^* / \text{час}$) * Btu	7k	9k	12k	18k	24k	
	Сечение					
Силовой кабель		10 ²	10 ²	1 ²	1 ²	2 ²
	L	10 ²	10 ²	1 ²	1 ²	2 ²
	E	10 ²	10 ²	1 ²	1 ²	2 ²
Соединительный кабель		10 ²	10 ²	1 ²	1 ²	0 ²
	L	10 ²	10 ²	1 ²	1 ²	0 ²
	1	10 ²	10 ²	1 ²	1 ²	0 ²
	2	0 ²	0 ²	0 ²	0 ²	0 ²
	3	0 ²	0 ²	0 ²	0 ²	0 ²
	⊕	0 ²	0 ²	0 ²	0 ²	0 ²

Тип плавкого предохранителя на 220 В используемого в контроллере наружного блока для моделей на 7К, 9К, 12К, 18К, 24К, - 50Т при токе 3.15 А, 250 В.

ТЕХНИЧЕСКОЕ ОБСЛУЖИВАНИЕ

Регулярное техническое обслуживание является важным пунктом в обеспечении надежной работы кондиционера.

Перед осуществлением технического обслуживания выключите прибор и отсоедините его от сети.

Внутренний блок

Воздушные фильтры

1. Откройте переднюю панель в направлении, указанном стрелкой.
2. Придерживая одной рукой переднюю панель, другой рукой вытащите воздушный фильтр.
3. Промойте фильтр водой. Если загрязнения фильтра носят маслянистый характер, промойте фильтр теплой водой (температура не выше 45 градусов С). Просушите фильтр в прохладном сухом месте.
4. Придерживая одной рукой переднюю панель, вставьте фильтр другой рукой.
5. Закройте панель.

Электростатический и дезодорирующий фильтр (при наличии) не моются и не чистятся, а заменяются на новые каждые 6 месяцев.

Чистка теплообменника

1. Откройте переднюю панель блока, приподнимите его и затем снимите его с крепления, чтобы облегчить процесс чистки.
2. Протрите внутренний блок тряпкой, смоченной в воде с нейтральным мылом. Не используйте для чистки растворители и агрессивные моющие средства.
3. Если теплообменник внешнего блока засорен, очистите его, удалив листья и загрязнения струей воздуха и небольшим количеством воды.

Техническое обслуживание в конце сезона

1. Отключите прибор от сети
2. Почистите фильтр и замените при необходимости
3. В теплый и сухой день включите вентилятор в режим вентилирования и оставьте на несколько часов, чтобы блок полностью просох изнутри.

Замена батареек

Если:

- Внутренний блок не подает ответного сигнала
- Жидкокристаллический дисплей не включается

Как:

- Снимите крышку в задней части блока
- Установите новые батарейки, соблюдая полярность (+/-).

Примечание:

- Используйте только новые батарейки.

- Вынимайте батарейки из ПДУ, когда кондиционер не используется.

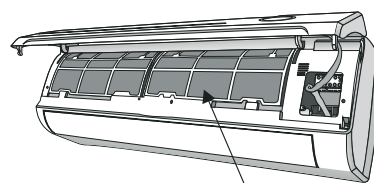
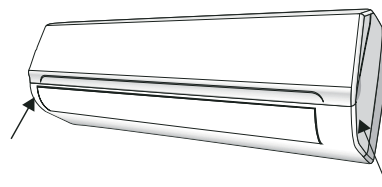

Воздушный фильтр

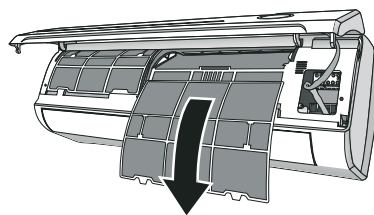

УСТРАНЕНИЕ НЕПОЛАДОК

Неполадка	Вероятная причина	
Прибор не работает	Отключение электропитания / вилка не включена в розетку	
	Повреждение вентилятора наружного или внутреннего блока	
	Повреждение термоманитного прерывателя цепи компрессора	
	Поврежден предохранитель или плавкий предохранитель	
	Повреждены контакты или вилка не включена в розетку	
	Иногда работа останавливается для предохранения прибора	
	Напряжение в сети ниже или выше допустимого для прибора	
	Активна функция включения таймера	
Поврежден щит электронного управления		
Странных запахов	Загрязненный фильтр	
Шум текущей воды	Звук текущей охлаждающей жидкости	
Из воздуховыпускного отверстия идет туман	Это происходит, если воздух в комнате становится очень холодным, например в режимах "Охлаждение" и "Осушение".	
Странный звук	Звук возникает из-за расширения и сжатия передней решетки от смены температур и не свидетельствует о наличии проблемы	
Недостаточный поток теплого или холодного воздуха	Неподходящая настройка температуры	
	Отверстия входа или выхода воздуха заслонены чем-либо	
	Грязный воздушный фильтр	
	Вентилятор настроен на минимальную скорость	
	Другие источники тепла в помещении	
Нет хладагента		
Прибор не реагирует на команды	ПДУ находится на слишком большом расстоянии от внутреннего блока	
	Батарейки ПДУ сели	
	Между ПДУ и внутренним блоком находятся препятствия	
Дисплей выключен	Функция "LIGHT" [свет] активна	
	Отключение электропитания	
Немедленно выключите кондиционер и отсоедините шнур от сети, если	Работающий прибор издает странные звуки	
	Поврежден щит электронного управления	
	Повреждены плавкие предохранители или выключатели	
	В прибор попала вода или какие-либо предметы	
	Кабели или розетка перегрелись	
От прибора исходит сильный запах		
Сообщения об ошибках на дисплее		
При возникновении ошибки, дисплей внутреннего блока показывает следующие коды ошибок:		
	Индикатор рабочего режима	Описание ошибки
E1	Мигает один раз	Поврежден датчик измерения температуры в помещении
E2	Мигает 2 раза	Поврежден датчик измерения температуры трубы в помещении
E6	Мигает 6 раз	Поврежден двигатель вентилятора внутреннего блока

ГАРАНТИЙНЫЕ ОБЯЗАТЕЛЬСТВА

Гарантия распространяется на сплит-системы Supra.

Компания Supra гарантирует высокое качество и безупречное функционирование приобретенного Вами оборудования, подтверждает исправность данного изделия. В случае обнаружения каких-либо дефектов продукции, Supra предоставляет авторизованным дилерам, уполномоченным для продажи, установки и сервисного обслуживания оборудования для кондиционирования воздуха Supra, право определять — подлежит ли изделие ремонту или бесплатной замене компонентов по гарантии в соответствии со следующими правилами и условиями:

1. Сроки гарантии

Срок гарантии на установки для кондиционирования воздуха составляет 2 года со дня продажи. Длительность гарантийного периода не зависит от того факта, что оборудование может не использоваться. Для исполнения производителем гарантийных обязательств и обеспечения наибольшего срока службы данного изделия, производитель предусматривает его обязательное Регламентное сервисное обслуживание (PCO). Первое обслуживание проводится не позднее, чем через 12 месяцев от даты продажи.

Гарантия на изделие действует только при наличии оригинала гарантийного талона, заполненного должным образом.

2. Условия гарантии

Гарантия не распространяется на случаи:

- 2.1. Повреждения оборудования при транспортировке.
 - 2.2. Несоблюдения инструкций по установке, эксплуатации и техническому обслуживанию.
 - 2.3. Нецелевого использования и неправильного хранения оборудования.
 - 2.4. Монтажа, технического обслуживания, ремонта или любых других работ с оборудованием, выполненных не авторизованным дилером.
 - 2.5. Внесения в конструкцию оборудования каких-либо изменений, не предусмотренных заводом-изготовителем.
 - 2.6. Использования не оригинальных запасных частей.
 - 2.7. Ущерба по причине стихийных бедствий, пожара, аварий или непредвиденных событий, которые непосредственно не связаны с использованием оборудования Supra.
 - 2.8. Нормального и естественного износа.
 - 2.9. Грубой небрежности и умышленного ущерба, причиненного оборудованию.
 - 2.10. Использования бытовой системы кондиционирования Supra для коммерческих целей.
3. Гарантия не распространяется на дренажную систему, фильтры, внешнее декоративное покрытие, батареи и аккумуляторы, электрические кабели, хладагент и масло, пластиковые и окрашенные детали.
4. В гарантийном талоне должны быть указаны (полностью и разборчиво) следующие данные: название модели, серийный номер, дата продажи, контактные данные и печать компании-продавца, контактные данные и печать компании-установщика. Чтобы воспользоваться гарантией, клиент должен сохранять гарантийный талон и документы, подтверждающие приобретение оборудования. В случае, если данные, указанные в гарантийном талоне изменены, стерты или переписаны, талон признается недействительным.
5. Настоящая гарантия действительна только для оборудования купленного и установленного на территории Российской Федерации.
6. Гарантийный ремонт или замена оборудования должны быть проведены на основании заключения сервисной службы авторизованного дилера и подтверждения гарантийного случая авторизованным дилером.
7. Fusion не несет ответственность за любые случайные или косвенные убытки, вызванные неисправностью оборудования.
8. Гарантия на оборудование не сохраняется, если PCO не осуществляется по истечении 12 месяцев с момента покупки. Подтверждением факта своевременного проведения PCO являются записи, сделанные в таблице "Регламентное сервисное обслуживание" гарантийного талона.

Регламентное сервисное обслуживание

Регламентное сервисное обслуживание (PCO) осуществляется авторизованным дилером. PCO не входит в перечень работ, выполняемых бесплатно в рамках гарантийных обязательств. Стоимость PCO определяется организацией, проводящей PCO.

PCO включает в себя проведение следующих работ: проверка параметров холодильного контура, дозаправка системы хладагентом (при необходимости), чистка дренажной системы, чистка внешнего и внутреннего блоков от загрязнений. После проведения обслуживания организация должна поставить печать в гарантийном талоне в таблице PCO.

Производитель рекомендует проводить PCO ежегодно в течение всего срока эксплуатации кондиционера, в том числе и по истечении гарантийного срока. Регулярное обслуживание увеличит срок эксплуатации и снизит риск появления неисправностей.

Ежегодное PCO (первое PCO — не позднее, чем через 12 месяцев с момента продажи) является необходимым условием гарантии.

Гарантийный ремонт

При наступлении гарантийного случая необходимо обращаться к авторизованному дилеру, установившему данное оборудование.

Централизованный авторизованный сервисный центр:

ООО «ВилСервис», 142704, г. Москва, поселение Мосрентген, поселок завода Мосрентген, ул. Героя России Соломатина, д.31

Единая справочная служба: 8-800-100-3331, e-mail: service@deltael.ru

Дополнительную информацию о гарантийном и послегарантийном ремонте вы можете получить по месту приобретения данного изделия или на сайте www.supra.ru

Компания производитель оставляет за собой право, без предварительного уведомления, вносить изменения в список авторизованных сервисных центров, включая изменения адресов и телефонов существующих. Адрес ближайшего СЦ вы можете также узнать по телефону горячей линии 8-800-100-333-1 или на сайте www.supra.ru, а также отправив запрос на supra@supra.ru.

www.supra.ru

