

SCARLETT™ VitaSPA



НАБОР ДЛЯ МАНИКЮРА И ПЕДИКЮРА

SC-MS95007

MANICURE AND PEDICURE SET



010

EAC

INSTRUCTION MANUAL
РУКОВОДСТВО ПО ЭКСПЛУАТАЦИИ
ІНСТРУКЦІЯ З ЕКСПЛУАТАЦІЇ

GB	MANICURE AND PEDICURE SET	4
RUS	МАНИКЮРНЫЙ НАБОР	5
CZ	MANIKÚRA	6
BG	УРЕД ЗА МАНИКЮР	7
UA	МАНИКЮРНИЙ НАБІР	8
SCG	МАНИКИР СЕТ	9
EST	MANIKÜÜRİKOMPLEKT	10
LV	MANIKĪRA KOMPLEKTS	11
LT	MANIKIŪRO RINKINIS	12
H	MANIKŪRŐS KÉSZLET	13
KZ	МАНИКЮР ТЕРИМИ	14
SL	MANIKÚROVÁ SÚPRAVA	15

GB DESCRIPTION

1. Shaping discs
2. Buffing disc
3. Large filing cone
4. Small filing cone
5. Point filing cone
6. Lid open button
7. Nail dryer battery compartment
8. Brightening
9. Speed switch

CZ POPIS

1. Kotouč s drsným povrchem
2. Kotouč na leštění nehtů
3. Velký kuželový nástavec
4. Malý válcový nástavec
5. Malý kuželový nástavec
6. Tlačítko otevírání krytu
7. Těleso přístroje/podstavec
8. Rasvjeta
9. Přepínač rychlostí

UA ОПИС

1. Диски з шорсткою поверхнею
2. Диск для полірування нігтей
3. Велика конусна насадка
4. Мала циліндрична насадка
5. Мала конусна насадка
6. Кнопка відкриття кришки
7. Корпус-підставка
8. Підсвічування
9. Перемикач швидкостей

EST KIRJELDUS

1. Lihvimiskettad
2. Ketas küünthe poleerimiseks
3. Suur koonuseline otsik
4. Väike silindrikujuline otsik
5. Väike koonuseline otsik
6. Kaane avamisnupp
7. Korpus-alus
8. Valgustus
9. Kiiruste lüliti

LT APRAŠYMAS

1. Diskai šiurkščiui paviršiumi
2. Diskas nagų poliravimui
3. Didelis kūginis antgalis
4. Mažas cilindrinis antgalis
5. Mažas kūginis antgalis
6. Dangtelio atidarymo mygtukas

RUS УСТРОЙСТВО ИЗДЕЛИЯ

1. Диски с шероховатой поверхностью
2. Диск для полировки ногтей
3. Большая конусная насадка
4. Малая цилиндрическая насадка
5. Малая конусная насадка
6. Кнопка открытия крышки
7. Корпус
8. Подсветка
9. Переключатель скоростей

BG ОПИСАНИЕ

1. Дискове с грапава повърхност
2. Диск за лъскане на нокти
3. Голяма конусовидна приставка
4. Малка цилиндрична приставка
5. Малка конусовидна приставка
6. Бутон за отваряне на капака
7. Корпус-поставка
8. Осветление
9. Превключвател на степени

SCG ОПИС

1. Дискови с храпавом површином
2. Диск за полирање ноката
3. Велики конусни наглавак
4. Мали цилиндарски наглавак
5. Мали конусни наглавак
6. Дугме отварања поклопца
7. Кутија-постоље
8. Осветљење
9. Мењач брзина

LV APRAKSTS

1. Diski ar rupju virsmu
2. Diski nagu pulēšanai
3. Lielais koniskais uzgalis
4. Mazais cilindriskais uzgalis
5. Mazais koniskais uzgalis
6. Poga vāciņa atvēšanai
7. Korpus-paliktis
8. Apgaismojums
9. Ātrumu slēdzis

H LEÍRÁS

1. Érdes felületű korongok
2. Körömfényesítő korong
3. Nagy kúpalakú tartozék
4. Kis kúpalakú tartozék
5. Kis kúpalakú tartozék
6. A fedél nyitó gombja

- 7. Korpusas-stovas
- 8. Apšvietimas
- 9. Greičių jungiklis

- 7. Készülékház-alátét
- 8. Világítástechnikai
- 9. Sebességkapcsoló

KZ СИПАТТАМА

- 1. Бедерлі бетті дискілер
- 2. Тырнақтарды қырнауға арналған диск
- 3. Үлкен конустық саптама
- 4. Кіші цилиндрлі саптама
- 5. Кіші конусты саптама
- 6. Қақпақты ашу батырмасы
- 7. Корпус – тұғырық
- 8. Подсветка
- 9. Жылдамдықтың айырып-қосқышы

SL STAVBA VYROBKU

- 1. Rotačné disky na pilníkovanie nechtov
- 2. Rotačný disk na leštenie nechtov
- 3. Veľký kužeľový pilník
- 4. Malý valcový pilník
- 5. Malý kužeľový pilník
- 6. Tlačidlo na otváranie veka
- 7. Teleso spotrebiča/podstavec
- 8. Podsvietenie
- 9. Prepínač rýchlosti

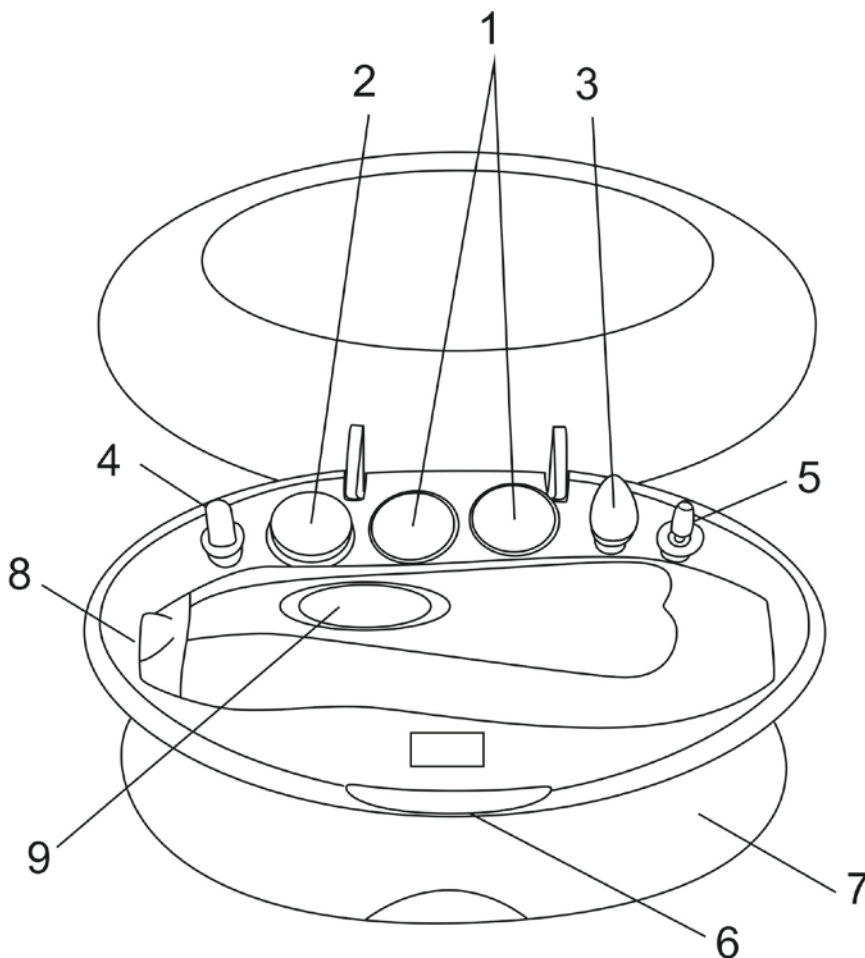

<p>2*1,5V AA</p>	<p>0.156/0.202kg</p>	<p>90 mm</p> <p>55</p> <p>160</p>
-------------------------	-----------------------------	---

RUS РУКОВОДСТВО ПО ЭКСПЛУАТАЦИИ МЕРЫ БЕЗОПАСНОСТИ

- Внимательно прочитайте данную инструкцию перед эксплуатацией прибора во избежание поломок при использовании. Неправильное обращение может привести к поломке изделия, нанести материальный ущерб или причинить вред здоровью пользователя.
- Использовать только в бытовых целях. Прибор не предназначен для промышленного применения.
- Не использовать вне помещений или в условиях повышенной влажности.
- Не погружайте прибор в воду или другие жидкости.
- Прибор не предназначен для использования лицами (включая детей) с пониженными физическими, чувственными или умственными способностями или при отсутствии у них опыта или знаний, если они не находятся под контролем или не проинструктированы об использовании прибора лицом, ответственным за их безопасность.
- Дети должны находиться под контролем для недопущения игры с прибором.
- Не оставляйте включенный прибор без присмотра.
- Не пытайтесь самостоятельно ремонтировать прибор или заменять какие-либо детали. При обнаружении неполадок обращайтесь в ближайший Сервисный центр.
- Если изделие некоторое время находилось при температуре ниже 0°C, перед включением его следует выдержать в комнатных условиях не менее 2 часов.
- Производитель оставляет за собой право без дополнительного уведомления вносить незначительные изменения в конструкцию изделия, кардинально не влияющие на его безопасность, работоспособность и функциональность.

ПОДГОТОВКА К РАБОТЕ

УСТАНОВКА БАТАРЕЕК

- Для питания устройства требуются 2 батарейки типа АА (1,5В) (не включены в комплект).
- Откройте крышку отсека для батареек на корпусе и вставьте батарейки, соблюдая полярность.
- Поставьте переключатель скоростей в требуемое положение.

РАБОТА

- Чтобы установить насадку, вставьте её в гнездо, а чтобы снять – вытащите её.
- Перед установкой или извлечением насадок убедитесь, что прибор выключен (переключатель скоростей находится в положении "0"). Этот переключатель предназначен для изменения скорости вращения электродвигателя.

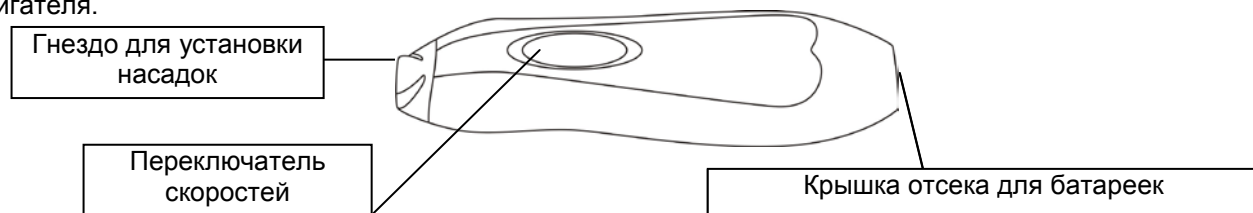

- При включении прибора автоматически включается подсветка у основания гнезда для насадок. Данная подсветка предназначена для освещения обрабатываемой поверхности ногтя/кожи.

ДИСКИ С ШЕРОХОВАТОЙ ПОВЕРХНОСТЬЮ

- Эти диски предназначены для удаления огрубевшей кожи со ступней.
- Для удаления сильно огрубевшей кожи используйте наиболее шероховатый диск. Для деликатного удаления огрубевшей кожи поставьте менее шероховатый диск.
- Слегка прижмите диск к участкам огрубевшей кожи и обрабатывайте их, перемещая прибор вперёд и назад.

ДИСК ДЛЯ ПОЛИРОВКИ

- Диск предназначен для окончательной полировки ногтей после маникюра.

БОЛЬШАЯ КОНУСНАЯ НАСАДКА

- Предназначена для обработки толстых ногтей.

МАЛАЯ ЦИЛИНДРИЧЕСКАЯ НАСАДКА ДЛЯ МАНИКЮРА

- Предназначена для мелкой обработки ногтей и удаления кожи вокруг них.

МАЛАЯ КОНУСНАЯ НАСАДКА ДЛЯ ПЕДИКЮРА

- Предназначена для удаления грубой кожи вокруг ногтей и обработки вросших ногтей на пальцах ног.

РЕКОМЕНДАЦИИ

- Для достижения максимального эффекта при уходе за ногтями предварительно не смачивайте руки и ноги, сделайте это после маникюра/педикюра.
- После маникюра рекомендуется окунуть кисти рук в теплую мыльную воду, после чего обработать их каким-либо увлажняющим средством. Это предохранит ногти от пересушивания и сохранит их здоровыми.

МЕРЫ по удалению батареи

- Батарея должна быть снята с прибора перед его утилизацией.
- Утилизация батарей должна быть безопасной.

OČISTKA I UHOD

- Před očištěním dajte přístroji úplně oстыть.
- Протрите внешнюю поверхность корпуса прибора мягкой влажной тканью.
- При оčištěнии изделия не используйте агрессивные химические вещества и абразивные средства.
- Насадки протирайте спиртовым раствором.

ХРАНЕНИЕ

- Před хранением убедитесь, что прибор полностью остыл.
- Выполните требования раздела ОЧИСТКА И УХОД.
- Храните прибор в сухом прохладном месте.

CZ NÁVOD K POUŽITÍ

BEZPEČNOSTNÍ POKYNY

- Pro zamezení poruch si tento Návod k použití pečlivě přečtete a uschovejte jej jako informační příručku. Nesprávné manipulace s přístrojem mohou vést k jeho poruchám anebo způsobit škodu na majetku nebo zranění uživatele.
- Používejte pouze v domácnosti v souladu s Návodem k použití. Přístroj není určen pro průmyslové účely.
- Používejte přístroj pouze ve vnitřních prostorách a chraňte jej před vlhkem.
- Neponořujte přístroj ani napájecí do vody nebo do jiných tekutin.
- Spotřebič není určen k použití osobami (včetně dětí) se sníženými fyzickými, mentálními schopnostmi nebo smysly, nebo osobami, které nemají zkušenosti nebo znalosti, pokud se nenacházejí pod dohledem nebo nejsou instruováni o použití spotřebiče osobou, zodpovědnou za jejich bezpečnost.
- Buďte opatrní, když používáte přístroj v blízkosti dětí.
- Nikdy nenechávejte zapnutý přístroj bez dozoru.
- Nesmíte sami provádět jakékoliv opravy přístroje nebo výměnu součástí. Pokud je to nutno, obraťte se na nejbližší servisní středisko.
- Pokud byl výrobek určitou dobu při teplotách pod 0° C, před zapnutím ho nechejte při pokojové teplotě po dobu nejméně 2 hodiny.
- Výrobce si vyhrazuje právo bez dodatečného oznámení provádět menší změny na konstrukci výrobku, které značně neovlivní bezpečnost jeho používání, provozuschopnost ani funkčnost.

PŘÍPRAVA K PROVOZU

VKLÁDÁNÍ BATERIÍ

- Pro napájení přístroje se potřebují 2 baterie AA (1,5V) (není součástí dodávky).
- Otevřete kryt prostoru na baterie na tělese elektrického motoru a vložte baterie, dávejte pozor na polaritu.
- Dejte přepínač rychlostí do potřebné polohy.

PROVOZ

- Pro nastavení nastavce vložte jej do hnízda, pro odstranění jej vytáhněte.
- Před nastavením nebo odstraněním nastavců přezkontrolujte, zda je přístroj vypnutý (přepínač rychlostí je v poloze "0"). Tento přepínač je určen pro změnu rychlosti otáčení motoru.

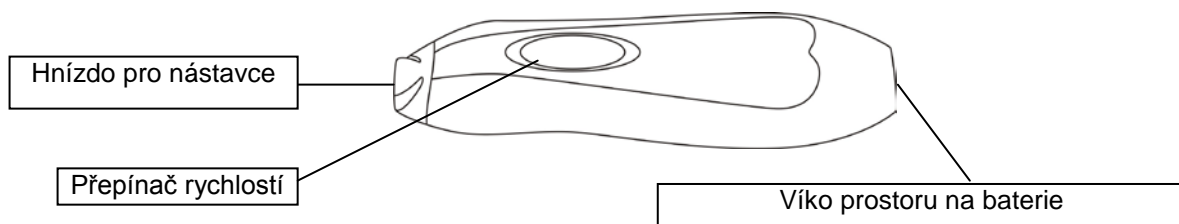

KOTOUČE / KOTOUČ S DRSNÝM POVRCHEM

- Tyto/Tento kotouče/kotouč jsou určeny/je určen pro odstranění zhrubělé pokožky z chodidel.
- Pro odstranění velmi zhrubělé pokožky použijte drsnější kotouč. Pro delikátní odstranění zhrubělé pokožky nastavte méně drsný kotouč.
- Trochu přitlačte kotouč do zhrubělé pokožky a opracovávejte ji, posouvejte tři tom přístroj dopředu a zpátky.

KOTOUČ NA LEŠTĚNÍ NEHTŮ

- Kotouč je určen pro konečné leštění nehtů po manikúře.

VELKÝ KUŽELOVÝ NÁSTAVEC

- Je určen pro úpravu tlustých nehtů.

MALÝ VÁLCOVÝ NÁSTAVEC NA MANIKÚRU

- Je určen pro jemnou úpravu nehtů a odstranění kutikuly.

MALÝ KUŽELOVÝ NÁSTAVEC NA PEDIKÚRU

- Je určen pro odstranění drsné pokožky kolem nehtů a opracování zarostlých nehtů na prstech nohou.

DOPORUČENÍ

- Pro dosažení maximálního účinku při péči o nehty nenamáčejte ruce a nohy předem, udělejte to po mynukúře/pedikúře.
- Po manikúře ponořte ruce do teplé mýdlové vody, po čemž je opracujte nějakým vlhčícím prostředkem. To zachrání nehty před přesušením a zachová je zdravými.

ČIŠTĚNÍ A ÚDRŽBA

- Otřete těleso přístroje jemným vlhkým hadrem.