

L 87695 WD

RU СТИРАЛЬНАЯ МАШИНА

ИНСТРУКЦИЯ ПО
ЭКСПЛУАТАЦИИ

2

UK ПРАЛЬНА МАШИНА

ІНСТРУКЦІЯ

46

СОДЕРЖАНИЕ

| | |
|----|---------------------------------------|
| 4 | СВЕДЕНИЯ ПО ТЕХНИКЕ БЕЗОПАСНОСТИ |
| 6 | ТЕХНИЧЕСКИЕ ДАННЫЕ |
| 7 | ОПИСАНИЕ ИЗДЕЛИЯ |
| 7 | ДОПОЛНИТЕЛЬНЫЕ ПРИНАДЛЕЖНОСТИ |
| 8 | ПАНЕЛЬ УПРАВЛЕНИЯ |
| 14 | ПРОГРАММЫ |
| 19 | ПОКАЗАТЕЛИ ПОТРЕБЛЕНИЯ |
| 20 | ПЕРЕД ПЕРВЫМ ИСПОЛЬЗОВАНИЕМ |
| 20 | ЭКСПЛУАТАЦИЯ ПРИБОРА – ТОЛЬКО СТИРКА |
| 23 | ПО ОКОНЧАНИИ ПРОГРАММЫ |
| 25 | ЭКСПЛУАТАЦИЯ ПРИБОРА – ТОЛЬКО СУШКА |
| 27 | ЭКСПЛУАТАЦИЯ ПРИБОРА – СТИРКА И СУШКА |
| 29 | ПОЛЕЗНЫЕ СОВЕТЫ |
| 32 | УХОД И ОЧИСТКА |
| 37 | ПОИСК И УСТРАНЕНИЕ НЕИСПРАВНОСТЕЙ |
| 40 | УСТАНОВКА |

ОХРАНА ОКРУЖАЮЩЕЙ СРЕДЫ

Материалы с символом ♻️ следует сдавать на переработку. Положите упаковку в соответствующие контейнеры для сбора вторичного сырья.



Принимая участие в переработке старого электробытового оборудования, Вы помогаете защитить окружающую среду и здоровье человека. Не выбрасывайте вместе с бытовыми отходами бытовую технику, помеченную символом ♻️. Доставьте изделие на местное предприятие по переработке вторичного сырья или обратитесь в свое муниципальное управление.

НА НАШЕМ ВЕБ-САЙТЕ МОЖНО НАЙТИ:

- Продукцию
- Брошюры
- Руководства пользователя
- Мастер устранения неполадок
- Информацию о техническом обслуживании

www.aeg.com

УСЛОВНЫЕ ЗНАКИ

-  Внимание – Важные сведения по технике безопасности.
-  Общая информация и рекомендации
-  Информация по защите окружающей среды

Право на изменения сохраняется.

ДЛЯ ОПТИМАЛЬНЫХ РЕЗУЛЬТАТОВ

Благодарим Вас за выбор данного продукта AEG. Этот продукт будет безупречно служить Вам долгие годы – ведь мы создали его с помощью инновационных технологий, которые облегчат Вашу жизнь и создадут качества, которые Вы не найдете в привычных приборах. Потратьте немного времени на чтение, чтобы получить максимальную пользу от своей покупки.

АКСЕССУАРЫ И РАСХОДНЫЕ МАТЕРИАЛЫ

В интернет-магазине AEG Вы сможете найти все необходимое для того, чтобы все ваши приборы AEG сверкали чистотой и радовали Вас безотказной работой. Помимо этого, здесь Вы найдете широкий выбор аксессуаров, разработанных и изготовленных по самым высоким стандартам, какие только можно представить – от профессиональной кухонной посуды до лотков для хранения ножей, от держателей бутылок до мешков для деликатного белья...



Посетите Интернет-магазин по адресу
www.aeg.com/shop

ПОДДЕРЖКА ПОТРЕБИТЕЛЕЙ И СЕРВИСНОЕ ОБСЛУЖИВАНИЕ

Мы рекомендуем использовать оригинальные запчасти.

При обращении в сервис-центр следует иметь под рукой следующую информацию.
 Данная информация находится на табличке с техническими данными.

Модель _____

PNC (код изделия) _____

Серийный номер _____



СВЕДЕНИЯ ПО ТЕХНИКЕ БЕЗОПАСНОСТИ

Перед установкой и эксплуатацией прибора внимательно ознакомьтесь с приложенным руководством. Производитель не несет ответственности за травмы и повреждения, полученные/вызванные неправильной установкой и эксплуатацией. Позаботьтесь о том, чтобы данное руководство было у Вас под рукой на протяжении всего срока службы прибора.

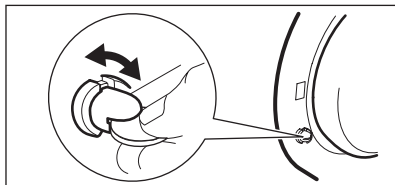

БЕЗОПАСНОСТЬ ДЕТЕЙ И ЛИЦ С ОГРАНИЧЕННЫМИ ВОЗМОЖНОСТЯМИ



ВНИМАНИЕ!

Существует риск удушья, получения травм или стойких нарушений нетрудоспособности.

- Не допускайте лиц, включая детей, с ограниченной чувствительностью, умственными способностями или не обладающих необходимыми знаниями, к эксплуатации прибора. Они должны находиться под присмотром или получить инструкции от лица, ответственного за их безопасность.
- Не позволяйте детям играть с прибором.
- Храните все упаковочные материалы вне досягаемости детей.
- Храните все средства для стирки вне досягаемости детей.
- Не подпускайте детей и домашних животных к прибору, когда его дверца открыта.
- Если прибор оснащен устройством защиты от детей, рекомендуем Вам включить это устройство.

УСТРОЙСТВО ЗАЩИТЫ ОТ ДЕТЕЙ

- Если данное устройство включено, то закрыть дверцу невозможно. Это позволяет избежать опасности запертия дверцы в случае попадания в барабан детей или домашних животных. Чтобы включить данное устройство, поверните переключатель по часовой стрелке так, чтобы канавка оказалась в горизонтальном положении. Чтобы выключить данное устройство, поверните переключатель против часовой стрелки так, чтобы канавка оказалась в вертикальном положении.

ОБЩИЕ ПРАВИЛА ТЕХНИКИ БЕЗОПАСНОСТИ

- Не используйте прибор в профессиональных целях. Прибор предназначен только для бытового использования.
- Не изменяйте параметры данного прибора. Существует опасность получения травм и повреждения прибора.
- Не сушите в приборе нестиранные вещи.
- Не используйте программу сушки, если для чистки одежды применялись промышленные химикаты.
- При загрузке прибора убедитесь, что в карманах одежды случайно не остались газовые зажигалки или спички.
- Перед сушкой выстирайте в горячей воде с увеличенным количеством средства для стирки одежду, на которой имеются пятна кулинарного жира, ацетона, бензина, керосина, пятновыводителя, скипидара, воска или средств для удаления воска.
- Не сушите в приборе изделия из вспененной резины (латексная губка), шапочки для душа, водостойкие текстильные изделия (если для их сушки отсутствует специальная программа), изделия на резиновой основе, а также одежду и подушки со вставками из вспененной резины.
- При нагреве, например, в ходе работы программы сушки, вещи, испачканные маслом, могут внезапно загореться. Нагревание приводит к реакции окисления масла. Окислению сопутствует нагрев. Если рассеивание тепла затруднено, нагрев предметов одежды может оказаться настолько сильным, что это может привести к возгоранию. Укладка в стопки или хранение одежды, загрязненной маслом, может ограничить рассеивание тепла и создать опасность пожара.

Если предотвратить загрязнение сухой одежды растительным или кулинарным ма-

слом или попадание на нее лака для волос невозможно, сначала выстирайте ее в горячей воде с увеличенным количеством средства для стирки. Это уменьшит (но не устранил) опасность.

Заключительный этап программы сушки выполняется без нагревания (цикл охлаждения), чтобы температура одежды понизилась до уровня, при котором она не могла бы быть повреждена.

- Не устанавливайте прибор за дверь, запираемой на замок, за раздвижной дверью или за дверью с петлями, расположенными на противоположной стороне по отношению к петлям на дверце прибора так, что полное открывание дверцы прибора становится невозможным.
- Смягчители для ткани и аналогичные средства следует применять в соответствии с инструкциями изготовителей этих средств.
- Соблюдайте инструкции по технике безопасности, указанные на упаковке средства для стирки, чтобы предотвратить ожоги глаз, рта или горла.
- Пластмассовые предметы не являются жаростойкими.
 - В случае использования мерного шарика для моющего средства извлеките его перед запуском программы сушки.
 - Не используйте мерный шарик для моющего средства при выборе программы «Нон-стоп».



ВНИМАНИЕ!

Существует опасность взрыва или возгорания.

- Не кладите на прибор, рядом с ним или внутрь него легковоспламеняющиеся материалы или изделия, пропитанные легковоспламеняющимися веществами. Если этого невозможно избежать, тщательно прополощите вещи, при очистке которых использовались легковоспламеняющиеся вещества.
- Во избежание самовозгорания не останавливайте программу сушки до завершения цикла сушки за исключением того случая, когда белье быстро вынимается и расстилается для обеспечения рассеивания тепла.



ВНИМАНИЕ!

Существует опасность ожога!

- При прерывании программы сушки белье и сам барабан могут быть очень горячими. Вынимая белье, соблюдайте осторожность.

- Не прикасайтесь к стеклянной части дверцы во время работы программы стирки. Дверца может быть горячей.

УХОД И ОЧИСТКА



ВНИМАНИЕ!

Это может привести к повреждению прибора или травмам.

- Перед выполнением операций по чистке и уходу выключите прибор и извлеките вилку сетевого шнура из розетки.
- Не используйте для очистки прибора подаваемую под давлением воду или пар.
- Протирайте прибор мягкой влажной тряпкой. Используйте только нейтральные моющие средства. Не используйте абразивные средства, царапающие губки, растворители или металлические предметы.

УСТАНОВКА

- Удалите всю упаковку.
- Не устанавливайте и не подключайте прибор, если он имеет повреждения.
- Не устанавливайте и не эксплуатируйте прибор в помещениях с температурой ниже 0°C.
- Следуйте приложенным к прибору инструкциям по его установке.
- Убедитесь, что пол на месте установки прибора ровный, прочный, чистый и не боится нагрева.
- Не устанавливайте прибор там, где его дверцу будет невозможно полностью открыть.
- Прибор имеет большой вес: не забывайте о мерах предосторожности при его перемещении. Обязательно используйте защитные перчатки.
- Убедитесь, что между днищем прибора и полом имеется достаточная вентиляция.
- Для обеспечения необходимого пространства между прибором и ковровым покрытием отрегулируйте высоту ножек прибора.

Подключение к водопроводу

- Следите за тем, чтобы не повредить шланги для воды.
- Для подключения прибора к водопроводу используйте только новые шланги. Не следует повторно использовать старые шланги.

- Перед подключением прибора к новым или давно не использовавшимся трубам дайте воде стечь, пока она не станет чистой.
- Перед первым использованием прибора убедитесь в отсутствии протечек.

Подключение к электросети



ВНИМАНИЕ!

Существует риск пожара и поражения электрическим током.

- Прибор должен быть заземлен.
- Убедитесь, что параметры электропитания, указанные на табличке с техническими данными, соответствуют параметрам электросети. В противном случае вызовите электрика.
- Включайте прибор только в установленную надлежащим образом электророзетку с защитным контактом.
- Не пользуйтесь тройниками и удлинителями.
- Следите за тем, чтобы не повредить вилку и сетевой кабель. Для замены сетевого ка-

беля обратитесь в сервисный центр или к электрику.

- Вставляйте вилку сетевого кабеля в розетку только во конце установки прибора. Убедитесь, что после установки имеется доступ к вилке.
- Для отключения прибора от электросети не тяните за кабель электропитания. Всегда беритесь за саму вилку.
- Не беритесь за кабель электропитания или за его вилку мокрыми руками.

УТИЛИЗАЦИЯ



ВНИМАНИЕ!

Существует опасность травмы или удушья.

- Отключите прибор от сети электропитания.
- Отрежьте кабель электропитания и утилизируйте его.
- Удалите защелку дверцы, чтобы предотвратить риск ее заперения на случай, если внутри прибора окажутся дети и домашние животные.

ТЕХНИЧЕСКИЕ ДАННЫЕ

| | | |
|--|---------------------------|--------------------|
| Габаритные размеры | Высота / Ширина / Глубина | 600 / 850 / 605 мм |
| | Общая глубина | 640 мм |
| Подключение к электросети: | Напряжение | 230 В |
| | Общая мощность | 2200 Вт |
| | Предохранитель | 10 А |
| | Частота | 50 Гц |
| Защита от проникновения твердых частиц и влаги обеспечивается защитной крышкой. Исключения: низковольтное оборудование не имеет защиты от влаги. | | IPX4 |
| Давление в водопроводной сети | Минимум | 0,5 бар (0,05 МПа) |
| | Максимум | 8 бар (0,8 МПа) |
| Водоснабжение ¹⁾ | | Холодная вода |
| Максимальная загрузка для стирки | Хлопок | 9 кг |
| | Синтетика | 3 кг |
| Максимальная загрузка для сушки | Хлопок | 7 кг |
| | Синтетика | 3 кг |
| Скорость отжима | Максимум | 1600 об/мин |

¹⁾ Присоедините наливной шланг к водопроводному крану с резьбой 3/4".

ОПИСАНИЕ ИЗДЕЛИЯ

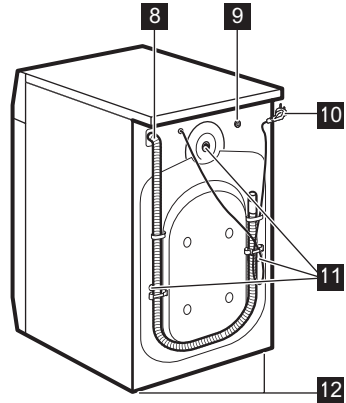
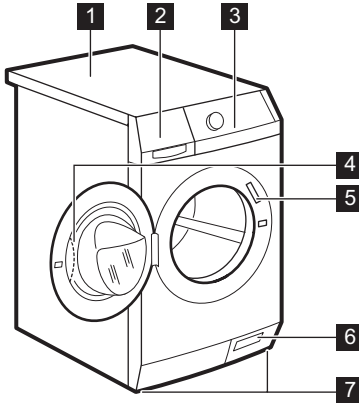

- 1** Верхняя панель
- 2** Дозатор мощного средства
- 3** Панель управления
- 4** Рукоятка дверцы
- 5** Табличка с техническими данными
- 6** Сливной насос
- 7** Ножки для выравнивания прибора

- 8** Сливной шланг
- 9** Входной клапан подсоединения к водопроводу
- 10** Сетевой кабель
- 11** Транспортировочные болты
- 12** Ножки для выравнивания прибора

ДОПОЛНИТЕЛЬНЫЕ ПРИНАДЛЕЖНОСТИ

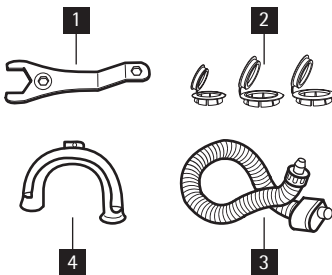

- 1** **Гаечный ключ**
Предназначен для снятия транспортировочных болтов.
- 2** **Пластмассовые заглушки**
Предназначены для заглушения отверстий, расположенных на задней части корпуса, после удаления из них транспортировочных болтов.
- 3** **Наливной шланг с защитой от перелива**
Предназначен для предотвращения возможных протечек.
- 4** **Пластмассовая направляющая для шланга**
Предназначена для установки сливного шланга на край раковины.

ПАНЕЛЬ УПРАВЛЕНИЯ

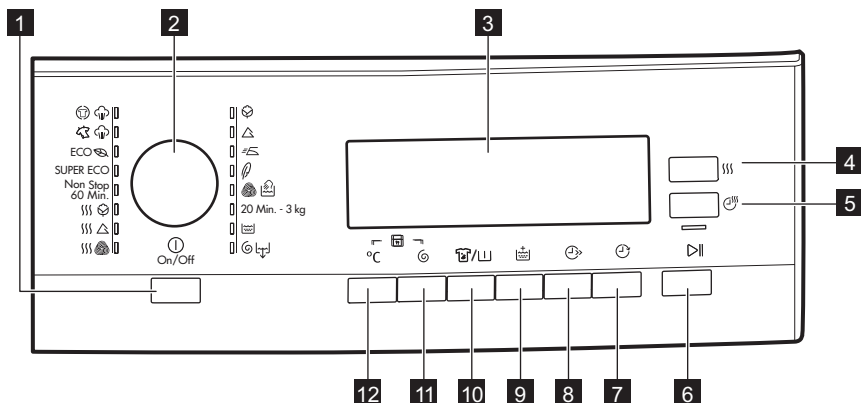

| | |
|-----------|--|
| 1 | Кнопка «Вкл/Выкл» (On/Off) |
| 2 | Селектор программ |
| 3 | Дисплей |
| 4 | Кнопка «Автоматическая сушка» |
| 5 | Кнопка времени сушки |
| 6 | Кнопка «Пауза» |
| 7 | Кнопка отсрочки пуска |
| 8 | Кнопка «Экономия времени» |
| 9 | Кнопка дополнительного полоскания |
| | Кнопка «Выведение пятен/Предварительная стирка»: |
| 10 | Удаление пятен |
| | Предварительная стирка |
| 11 | Кнопка снижения скорости отжима |
| 12 | Кнопка выбора температуры |

КНОПКА "ВКЛ/ВЫКЛ" **1**

Служит для включения или выключения прибора. При включении прибора выдается звуковой сигнал.

Функция AUTO Stand-by автоматически выключает прибор для снижения потребления электроэнергии, если:

- прибор не используется в течение пяти минут после нажатия кнопки **6** ;
 - Все установки при этом сбрасываются.
 - Снова нажмите на кнопку **1** для повторного включения прибора.
 - Снова выберите программу стирки и все необходимые функции.

- спустя пять минут после окончания программы стирки. См. раздел "По окончании программы".

СЕЛЕКТОР ПРОГРАММ **2**

Селектор служит для выбора программ. При этом загорается индикатор соответствующей программы.

ДИСПЛЕЙ **3**

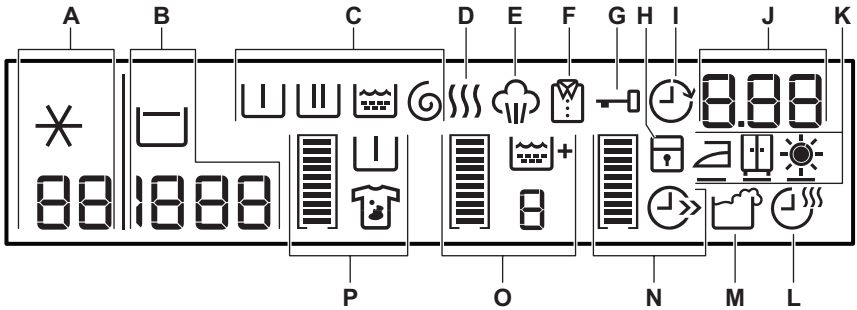

Дисплей используется для отображения следующих сведений:



| | | |
|---|-----------------------|--|
| A | | Температура заданной программы |
| | | Холодная вода |
| B | | Скорость отжима заданной программы |
| | | Символ «Без отжима» ¹⁾ |
| C | | Этап предварительной стирки |
| | | Этап стирки |
| | | Этапы полосканий |
| | | Этап отжима |
| | Символы этапов | |
| | | <ul style="list-style-type: none"> • При выборе программы на дисплее отображаются символы всех этапов выбранной программы. • При запуске программы на дисплее мигает только символ текущего этапа программы. • По завершении программы на дисплее остается символ последнего этапа программы. |
| D | | Индикатор сушки загорается при выборе программы сушки. |

| | | |
|--|---|--|
| E |  | Индикатор отпаривания загорается при выборе программы «Отпаривание». |
| F |  | Символ «антисминание» загорается при выборе программы сушки. |
| G |  | <p>Если отображается этот символ, дверцу прибора открыть невозможно. Дверцу можно открыть только после того, как этот символ погаснет.</p> <p>Если программа завершена, но символ по-прежнему светится:</p> <ul style="list-style-type: none"> • была выбрана функция «Остановка с водой в баке». • В барабане есть вода. |
| H |  | Если была включена функция «Защита от детей», на дисплее высвечивается этот символ. |
| I |  | В случае выбора функции отсрочки пуска высвечивается символ отсрочки пуска. |
| J | 1.25 | <ul style="list-style-type: none"> • Время работы программы (этап стирки и/или сушки) После запуска программы время работы программы уменьшается с шагом в одну минуту. |
| | 2h | <ul style="list-style-type: none"> • Отсрочка пуска При нажатии на кнопку отсрочки пуска на дисплее отображается время отсрочки пуска. |
| | E20 | <ul style="list-style-type: none"> • Коды неисправностей В случае неисправности прибора на дисплее отображается код неисправности. См. «Поиск и устранение неисправностей». |
| | Eerr | <ul style="list-style-type: none"> • Это сообщение отображается на дисплее в течение нескольких секунд если: <ul style="list-style-type: none"> – выбранная функция несовместима с текущей программой стирки; – Вы пытаетесь изменить программу стирки в ходе ее выполнения; |
| | 0 | <ul style="list-style-type: none"> • Выполнение программы завершено. |
| Символы степеней сушки: появляются при выборе автоматической сушки | | |
| K |  | Символ степени сушки «экстра-сушка» |
| |  | Символ степени сушки «В шкафу» |
| |  | Символ степени сушки «Под утюг» |
| L |  | Символ времени сушки загорается при выборе программы сушки. |



| | | |
|----------|---|---|
| M |  | Значок передозировки средства для стирки появляется в конце этапа, если прибор определяет, что было использовано слишком много средства для стирки. |
|----------|---|---|



Графические полоски





| | |
|---|---|
|  | Пустой индикатор выполнения появляется только в том случае, если соответствующая функция применима к выбранной программе. |
|---|---|

| | |
|---|--|
|   | Индикатор «наполняется» в соответствии с выбранными функциями. |
|---|--|

| | |
|---|--|
|  | В случае неверного выбора сообщение Err («Ошибка») показывает, что данный выбор недоступен. |
|---|--|

| | | |
|----------|---|--|
| N |  | Символ экономии времени высвечивается в случае, если была задана одна из следующих продолжительностей программы: |
| |  | • Ускоренная стирка |
| |  | • Очень быстрая стирка |

| | | |
|----------|---|---|
| O |  | В случае выбора дополнительного этапа полоскания высвечивается значок этой функции. |
| |  | Числовое значение отражает общее число полосканий. |
| |  | Если было выбрано максимальное число полосканий, индикатор заполняется целиком. |

| | | |
|----------|---|--|
| P |  | При включении данной функции высвечивается символ функции выведения пятен. |
| |  | В случае выбора предварительной стирки высвечивается значок этой функции. |
| |  | При выборе какой-либо одной функции индикатор заполнен не полностью. |
| |  | При выборе обеих функций индикатор заполнен полностью. |

КНОПКА «АВТОМАТИЧЕСКАЯ СУШКА» 4

Нажмите на данную кнопку, чтобы задать степень сушки белья. На дисплее отобразится символ заданной степени сушки.

- Экстра-сушка
- В шкаф
- Под утюг

 Не все степени сушки подходят и доступны для выбора ко всем видам тканей.

КНОПКА ВРЕМЕНИ СУШКИ 5

Нажмите на данную кнопку, чтобы задать время, подходящее для ткани, которую предстоит высушить. На дисплее отобразится текущее значение настройки.

При каждом нажатии на эту кнопку значение времени увеличивается на 5 минут.

 Не все значения времени подходят и доступны для выбора ко всем видам тканей.

КНОПКА "ПУСК/ПАУЗА" **6**

Для запуска или приостановки программы нажмите на кнопку **6**.

КНОПКА ОТСРОЧКИ ПУСКА **7**

Нажмите на кнопку **7**, если требуется отсрочить пуск программы на время от 30 минут до 20 часов.

КНОПКА "ЭКОНОМИЯ ВРЕМЕНИ"

8

Нажмите на кнопку 8 для сокращения продолжительности программы.

- Одно нажатие устанавливает режим "Сокращенное время стирки" для белья, которое носили один день.
- Два нажатия устанавливает режим "Очень быстрая стирка" для белья очень малой степени загрязненности.



Некоторые программы позволяют выбрать только одну из этих двух функций.

КНОПКА ДОПОЛНИТЕЛЬНОГО ПОЛОСКАНИЯ **9**

Нажмите на кнопку **9** для добавления к программе стирки этапов дополнительного полоскания.

Используйте данную функцию в случае аллергии на средства для стирки или если вода в Вашем регионе отличается мягкостью.

КНОПКА "ВЫВЕДЕНИЕ ПЯТЕН"- "ПРЕДВАРИТЕЛЬНАЯ СТИРКА" **10**

Нажмите на кнопку **10** для добавления к программе стирки этапа выведения пятен и/или этапа предварительной стирки.

Нажимайте на кнопку нужное количество раз, чтобы включить одну или обе функции. На дисплее высветится соответствующий символ и индикаторная полоска.

ВЫВЕДЕНИЕ ПЯТЕН

- Выбирайте эту функцию при стирке белья со стойкими пятнами.

Выбрав данную функцию, добавьте в отделение средство для выведения пятен.

Данная функция увеличивает продолжительность стирки.



Эта функция недоступна при температуре стирки ниже 40°C.

ПРЕДВАРИТЕЛЬНАЯ СТИРКА

- Функция используется для добавления к этапу стирки этапа предварительной стирки. Функцию рекомендуется использовать в случае высокой степени загрязненности белья.



Выбор этой функции увеличивает продолжительность программы.

КНОПКА ОТЖИМА **11**

Используйте эту кнопку:

- Для уменьшения максимальной скорости этапа отжима, заданной в самой программе.



На дисплее отображается только набор скоростей отжима, доступных для выбранной пользователем программы стирки.

- Отключение этапа отжима.
- Включение функции "Остановка с водой в бачке". Выбирайте данную функцию для предотвращения образования складок на ткани. При этом по завершении программы прибор не сливает воду.

КНОПКА ВЫБОРА ТЕМПЕРАТУРЫ

12

Для изменения температуры по умолчанию нажмите кнопку **12**. Когда на дисплее отображается --, это означает, что прибор не будет подогревать воду.

ЗВУКОВАЯ СИГНАЛИЗАЦИЯ

Звуковые сигналы выдаются в следующих случаях:

- при включении прибора;
- при выключении прибора;
- при нажатии на кнопки;
- по завершении работы программы;
- в случае неисправности прибора;



Для **выключения/включения** звуковой сигнализации одновременно нажмите на кнопки **10** и **9** и удерживайте их в течение шести секунд.



При отключении звуковой сигнализации сигналы выдаются только при нажатии на кнопки, а также при возникновении неисправности.

ФУНКЦИЯ "ЗАЩИТА ОТ ДЕТЕЙ"

Данная функция не позволяет детям играть с панелью управления.



- Для включения функции одновременно нажмите на кнопки **12** и **11** и удерживайте их, пока на дисплее не появится значок .
- Для выключения функции одновременно нажмите на кнопки **12** и **11** и удерживайте их, пока с дисплея не исчезнет значок .

Функцию можно включить:





- Перед нажатием на кнопку "Пуск/Пауза" **6**; в этом случае прибор будет нельзя запустить.
- После нажатия на кнопку "Пуск/Пауза" **6**; при этом все кнопки и селектор программ перестанут реагировать на действия пользователя.





ПОСТОЯННОЕ ВКЛЮЧЕНИЕ ДОПОЛНИТЕЛЬНОГО ПОЛОСКАНИЯ

Данная функция позволяет включить дополнительное полоскание так, чтобы оно всегда добавлялось при выборе любой программы.

- Для **включения** функции одновременно нажмите на кнопки **8** и **7** и удерживайте их, пока на дисплее не появится символ .
- Для **выключения** функции одновременно нажмите на кнопки **8** и **7** и удерживайте их, пока с дисплея не исчезнет значок .

ПРОГРАММЫ





| Программа Температура | Тип загрузки Макс. вес загрузки | Описание цикла | Режимы |
|--|---|---|---|
| ПРОГРАММЫ СТИРКИ | | | |
|  Хлопок 95° – Холодная стирка | Белый и цветной хлопок силь- ной степени загрязненности. Макс. загрузка 9 кг | Стирка Полоскание Продолжи- тельный от- жим | СНИЖЕНИЕ СКОРО- СТИ ОТЖИМА ОСТАНОВКА С ВО- ДОЙ В БАКЕ ПРЕДВАРИТЕЛЬНАЯ СТИРКА ¹⁾ / ВЫВЕДЕ- НИЕ ПЯТЕН ²⁾ ДОПОЛНИТЕЛЬНОЕ ПОЛОСКАНИЕ ЭКОНОМИЯ ВРЕМЕ- НИ ³⁾ |
|  Синтетика 60° – Холодная стирка | Синтетика или смесовые тка- ни обычной степени загряз- ненности. Макс. загрузка 4 кг | Стирка Полоскание Быстрый от- жим | СНИЖЕНИЕ СКОРО- СТИ ОТЖИМА ОСТАНОВКА С ВО- ДОЙ В БАКЕ ПРЕДВАРИТЕЛЬНАЯ СТИРКА ¹⁾ / ВЫВЕДЕ- НИЕ ПЯТЕН ²⁾ ДОПОЛНИТЕЛЬНОЕ ПОЛОСКАНИЕ ЭКОНОМИЯ ВРЕМЕ- НИ |
|  Легкая глажка⁴⁾ 60° – Холодная стирка | Синтетические ткани. Стирка и отжим этой программы про- изводятся в щадящем режи- ме, чтобы предотвратить об- разование складок на белье. Прибор выполнит несколько дополнительных полосканий. Макс. загрузка 4 кг | Стирка Полоскание Быстрый от- жим | СНИЖЕНИЕ СКОРО- СТИ ОТЖИМА ОСТАНОВКА С ВО- ДОЙ В БАКЕ ПРЕДВАРИТЕЛЬНАЯ СТИРКА ¹⁾ ДОПОЛНИТЕЛЬНОЕ ПОЛОСКАНИЕ ЭКОНОМИЯ ВРЕМЕ- НИ |
|  Деликатные тка- ни 40° – Холодная стирка | Деликатные ткани из акрила, вискозы, полиэстра обычной степени загрязненности. Макс. загрузка 4 кг | Стирка Полоскание Быстрый от- жим | СНИЖЕНИЕ СКОРО- СТИ ОТЖИМА ОСТАНОВКА С ВО- ДОЙ В БАКЕ ПРЕДВАРИТЕЛЬНАЯ СТИРКА ¹⁾ / ВЫВЕДЕ- НИЕ ПЯТЕН ²⁾ ДОПОЛНИТЕЛЬНОЕ ПОЛОСКАНИЕ ЭКОНОМИЯ ВРЕМЕ- НИ |

| Программа Температура | Тип загрузки Макс. вес загрузки | Описание цикла | Режимы |
|---|--|---|---|
|  <p>Шерсть / Шелк 40° – Холодная стирка</p>  | <p>Шерстяные изделия, пригодные для машинной стирки, а также шерстяные изделия, подлежащие ручной стирке и изделия из деликатных тканей, имеющие на этикетке символ "ручная стирка". Макс. загрузка 2 кг</p> | <p>Стирка Полоскание Быстрый отжим</p> | <p>СНИЖЕНИЕ СКОРОСТИ ОТЖИМА ОСТАНОВКА С ВОДОЙ В БАКЕ</p> |
| <p>20 мин – 3 кг 40° - 30°</p> | <p>Быстрая стирка спортивной одежды, или вещей из хлопка синтетики невысокой степени загрязненности или надетых только один раз. Макс. загрузка 3 кг</p> | <p>Стирка Полоскание Быстрый отжим</p> | <p>СНИЖЕНИЕ СКОРОСТИ ОТЖИМА</p> |
|  <p>Полоскание Стирка в холодной воде</p> | <p>Все ткани. Макс. загрузка 9 кг</p> | <p>Одно полоскание с дополнительным циклом отжима</p> | <p>СНИЖЕНИЕ СКОРОСТИ ОТЖИМА ОСТАНОВКА С ВОДОЙ В БАКЕ ДОПОЛНИТЕЛЬНОЕ ПОЛОСКАНИЕ⁵⁾</p> |
|  <p>Отжим / Слив⁶⁾</p> | <p>Все ткани. Этап отжима рассчитан на отжим изделий из хлопка. Выберите скорость отжима согласно типу ткани. Макс. загрузка 9 кг</p> | <p>Слив воды Этап отжима</p> | <p>СНИЖЕНИЕ СКОРОСТИ ОТЖИМА БЕЗ ОТЖИМА</p> |
| ПРОГРАММЫ СУШКИ | | | |
|  <p>Шерсть</p> | <p>Изделия из шерсти макс. 1 кг</p> | <p>Только сушка с заданным временем</p> | |
|  <p>Синтетика</p> | <p>Изделия из синтетики макс. 3 кг</p> | <p>Автоматическая сушка или сушка с заданным временем</p> | |
|  <p>Хлопок</p> | <p>Изделия из хлопка макс. 7 кг</p> | <p>Автоматическая сушка или сушка с заданным временем</p> | |

| Программа Температура | Тип загрузки Макс. вес загрузки | Описание цикла | Режимы |
|---|--|---|---|
| Non Stop 60 Min. 40° | Полная программа, состоящая из этапа стирки + этапа сушки. Предназначена для небольших загрузок смесовых тканей (вещей из хлопка и синтетики). макс. 1 кг | Стирка Полоскание Быстрый отжим Автоматическая сушка | |
| ПРОГРАММЫ СТИРКИ | | | |
| SUPER ECO Стирка в холодной воде | Смесовые ткани (изделия из хлопка и синтетики). Данная программа рассчитана на экономии электроэнергии, воды и времени. ⁷⁾ Макс. загрузка 3 кг | Стирка Полоскание Быстрый отжим | СНИЖЕНИЕ СКОРОСТИ ОТЖИМА ОСТАНОВКА С ВОДОЙ В БАКЕ ДОПОЛНИТЕЛЬНОЕ ПОЛОСКАНИЕ |
|  ЭКОНОМ⁸⁾ 60° - 40° | Белый и цветной нелиняющий хлопок обычной степени загрязненности. Выбор этой программы обеспечивает хорошие результаты стирки и уменьшает потребление электроэнергии. Продолжительность программы стирки при этом увеличивается. Макс. загрузка 9 кг | Стирка Полоскание Продолжительный отжим | СНИЖЕНИЕ СКОРОСТИ ОТЖИМА ОСТАНОВКА С ВОДОЙ В БАКЕ ПРЕДВАРИТЕЛЬНАЯ СТИРКА¹⁾ / ВЫВЕДЕНИЕ ПЯТЕН²⁾ ДОПОЛНИТЕЛЬНОЕ ПОЛОСКАНИЕ ЭКОНОМИЯ ВРЕМЕНИ³⁾ |

- 1) В случае использования жидкого средства для стирки выбирайте программу без функции «ПРЕДВАРИТЕЛЬНАЯ СТИРКА».
- 2) Функция выведения пятен недоступна при температуре стирки менее 40°C.
- 3) При выборе режима «Очень быстрая стирка» рекомендуется уменьшить загрузку белья. Полная загрузка прибора возможна, однако качество стирки при этом будет снижено.
- 4) Данная программа несовместима с сушкой.
- 5) Нажмите кнопку «ДОПОЛНИТЕЛЬНОЕ ПОЛОСКАНИЕ» для добавления полосканий. При пониженной скорости отжима прибор производит ряд щадящих полосканий и короткий отжим.
- 6) Для установки только программы «СЛИВ» задайте режим «БЕЗ ОТЖИМА»
- 7) Программа пригодна при использовании средств стирки, эффективных при низкой температуре воды.
- 8) «Энергосберегающая программа для хлопка» при 60°C и загрузке 9 кг является эталонной программой для расчета данных, указанных на табличке энергопотребления в соответствии со стандартом ЕЕС 92/75.

| Программа ¹⁾ | Тип загрузки | макс. загрузка |
|---------------------------------------|--------------|----------------|
| ПРОГРАММЫ С ИСПОЛЬЗОВАНИЕ ПАРА | | |

| | |
|--|---|
|  <p>Освежить</p> | <p>Изделия из хлопка и синтетики. до 1.5 кг Данный цикл используется, чтобы избавиться от запахов.</p> <p> Отпаривание не удаляет запахи от животных.</p> |
|  <p>Антисминание</p> | <p>Изделия из хлопка и синтетики. до 1.5 кг Данный этап помогает избавиться от складок на одежде.</p> |
| <p> Отпариванию можно подвергать сухую, выстиранную одежду или одежду, которая была надета один раз. Эти программы могут уменьшать складки и запахи и придавать одежде более разглаженный вид.</p> <p>Не используйте какие бы то ни было средства для стирки. При необходимости удалите загрязнения с помощью стирки или локального выведения пятен. При отпаривании гигиенической обработки вещей не происходит.</p> <p>Не используйте программу «Отпаривание» со следующими типами белья:</p> <ul style="list-style-type: none"> • одежда, на этикетке которой не указано, что она пригодна для барабанной сушки; • одежда с пластиковой, металлической, деревянной или аналогичной фурнитурой. | |

1) При выборе программы «Отпаривание» для обработки сухого белья по окончании цикла белье будет влажным на ощупь. Рекомендуется оставить белье на воздухе примерно на 10 минут для испарения остатков влаги. По завершении программы быстро извлеките белье из барабана. По окончании цикла отпаривания одежду, возможно, все равно придется погладить, но для этого потребуются меньше утюгий.

СЕРТИФИКАТ КОМПАНИИ WOOLMARK (ИЗДЕЛИЯ ИЗ ЧИСТОЙ ШЕРСТИ)



Компания Woolmark протестировала и одобрила применение используемой в данной машине программы стирки чистшерстяных изделий с этикеткой «ручная стирка» при условии выполнения стирки в соответствии с информацией на этикетке по уходу и указаниями производителя данной стиральной машины. M1144

Символ компании Woolmark является сертификационным товарным знаком в Великобритании, Ирландии, Гонконге и Индии. © Компания The Woolmark Company Pty Ltd.

ПРОГРАММЫ ДЛЯ АВТОМАТИЧЕСКОЙ СУШКИ

| Степень сушки | Тип ткани | Загрузка |
|--|---|----------|
| Экстра-сушка Для изделий из махровых тканей | Хлопок и лен (купальные халаты, полотенца и т.д.). | до 7 кг |
| В шкаф Для вещей, которые предстоит убраться на хранение | Хлопок и лен (купальные халаты, полотенца и т.д.). | до 7 кг |
| | Синтетические или смесовые ткани (джерперы, блузки, нижнее белье, кухонное белье) | до 3 кг |
| Под утюг Для глажки | Хлопок и лен (простыни, скатерти, рубашки и т.д.) | до 7 кг |

ПРОГРАММЫ ДЛЯ СУШКИ С ЗАДАНЫМ ВРЕМЕНЕМ

| Степень сушки | Тип ткани | Загрузка (кг) | Скорость отжима (об/мин) | Рекомендуемое время (мин) |
|---|---|---------------|--------------------------|---------------------------|
| Экстра-сушка Для изделий из махровых тканей | Хлопок и лен (купальные халаты, полотенца и т.д.). | 7 | 1600 | 240 - 250 |
| | | 5 | 1600 | 140 - 160 |
| | | 2 | 1600 | 85 - 95 |
| В шкаф¹⁾ Для вещей, которые предстоит убраться на хранение | Хлопок и лен (купальные халаты, полотенца и т.д.). | 7 | 1600 | 230 - 240 |
| | | 5 | 1600 | 130 - 150 |
| | | 2 | 1600 | 75 - 85 |
| В шкаф Для вещей, которые предстоит убраться на хранение | Синтетические или смесовые ткани (джерперы, блузки, нижнее белье, кухонное белье) | 3 | 1200 | 135 - 145 |
| | | 1 | 1200 | 40 - 50 |
| Под утюг Для белья, подлежащего глажке | Хлопок и лен (простыни, скатерти, рубашки и т.д.) | 7 | 1600 | 210 - 230 |
| | | 5 | 1600 | 100 - 120 |
| | | 2 | 1600 | 65 - 75 |
| Сушка шерсти | Шерсть (джерперы) | 1 | 1200 | 110 - 130 |

¹⁾ Советы для тестирующей организации

В соответствии с нормами Евросоюза 50229 тестирование должно производиться с ПЕРВОЙ загрузкой весом 6 кг (состав загрузки: наволочка и полотенца) с выбором программы АВТОМАТИЧЕСКОЙ СУШКИ «В ШКАФ» для изделий из хлопка.

ВТОРАЯ загрузка для сушки должна иметь вес 3 кг (состав загрузки: 3 простыни и полотенца); тестирование должно проводиться с выбором программы АВТОМАТИЧЕСКОЙ СУШКИ «В ШКАФ» для изделий из хлопка.

ПОКАЗАТЕЛИ ПОТРЕБЛЕНИЯ

| Программа | Энергопотребление (кВтч) | Потребление воды (литры) | Продолжительность программы (в минутах) |
|---|--------------------------|--------------------------|--|
| Белый хлопок 95° | 2.5 | 73 | Продолжительность программы отображается на дисплее, расположенном на панели управления. |
| Хлопок 60°C | 1.60 | 69 | |
| Энергосберегающая программа для хлопка 60°C ¹⁾ | 1.05 | 63 | |
| Хлопок 40°C | 1.0 | 69 | |
| Синтетика 40°C | 0.60 | 48 | |
| Деликатные ткани 40°C | 0.70 | 58 | |
| Шерсть/Ручная стирка 30°C | 0.35 | 57 | |

¹⁾ «Энергосберегающая программа для хлопка» при 60°C и загрузке 9 кг является эталонной программой для расчета данных, указанных на табличке энергопотребления в соответствии со стандартом ЕЕС 92/75.



Приведенные в данной таблице данные по расходу являются исключительно ориентировочными, так как они могут изменяться в зависимости от количества и типа белья, температуры водопроводной воды и температуры окружающей среды.

ПЕРЕД ПЕРВЫМ ИСПОЛЬЗОВАНИЕМ

1. Чтобы активировать систему слива, залейте 2 литра воды в отделение дозатора моющего средства для основной стирки.
2. Поместите в отделение дозатора моющего средства для основной стирки небольшое количество моющего средства. Не

загружая в прибор белья, выберите и запустите программу для стирки изделий из хлопчатобумажных тканей при максимальной температуре. В результате этой операции из барабана и бака будут удалены все загрязнения.

ЭКСПЛУАТАЦИЯ ПРИБОРА – ТОЛЬКО СТИРКА

1. Откройте водопроводный кран.
2. Вставьте вилку сетевого кабеля в розетку.
3. Включите прибор нажатием на кнопку **1**.
4. Поместите вещи в прибор.
5. Правильно выберите дозировку средства для стирки и добавок.
6. Выберите подходящую программу стирки в соответствии с типом одежды и степенью ее загрязненности.

ЗАГРУЗКА БЕЛЬЯ

1. Откройте дверцу прибора.
2. Положите белье в барабан по одной вещи. Встряхните вещи перед тем, как по-

мещать их в прибор. Не превышайте норму загрузки при укладке белья в барабан.



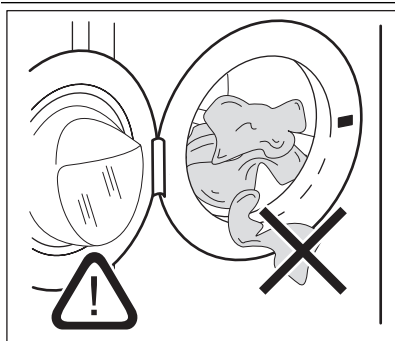

3. Закройте дверцу.

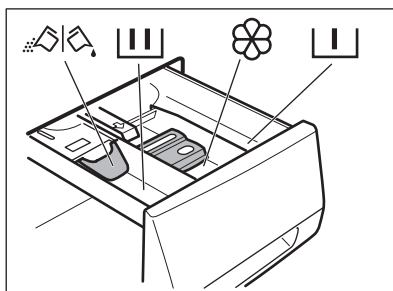

Убедитесь, что белье не зажато между уплотнителем и дверцей. Это может привести к протечке или повреждению белья.

ДОБАВЛЕНИЕ СРЕДСТВА ДЛЯ СТИРКИ И ДОБАВОК



| | |
|---|---|
|  | <p>Отделение дозатора моющих средств, предназначенное для этапа предварительной стирки, программы замачивания и программы выведения пятен. Добавьте моющее средство для предварительной стирки, замачивания и выведения пятен до пуска программы.</p> |
|  | <p>Отделение дозатора средств для стирки, предназначенное для этапа стирки. При использовании жидкого моющего средства добавьте его в дозатор непосредственно перед пуском программы.</p> |
|  | <p>Отделение для жидких добавок (кондиционера для тканей, средства для подкрахмаливания). Добавьте соответствующий продукт в дозатор до пуска программы.</p> |
| MAX | <p>Данная отметка означает максимальный уровень жидких добавок.</p> |
|  | <p>Заслонка для порошкового или жидкого моющего средства Установите заслонку в соответствующее положение (верхнее или нижнее) в зависимости от типа используемого моющего средства (порошкового или жидкого).</p> |
|  | <p>Всегда следуйте инструкциям, приведенным на упаковке средств для стирки.</p> |

Проверьте правильность положения заслонки

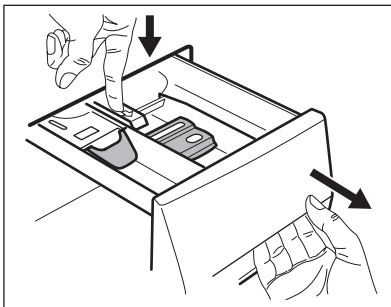

1. Потяните дозатор моющих средств на себя до упора.
2. Нажмите на защелку, чтобы извлечь дозатор.

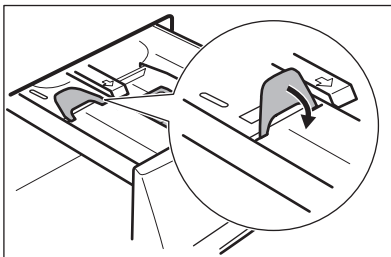

3. Для использования порошкового моющего средства установите заслонку в верхнее положение.

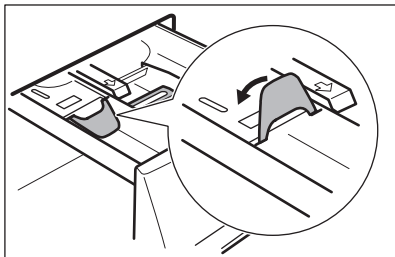

5. Отмерьте количество моющего средства и кондиционера для тканей.
6. Осторожно закройте дозатор моющего средства. Убедитесь, что заслонка не препятствует закрыванию ящичка.

4. Для использования жидкого моющего средства установите заслонку в нижнее положение.



Если заслонка установлена в НИЖНЕЕ положение:

- Не используйте гелеобразные или густые жидкие моющие средства.
- Не добавляйте жидкого моющего средства выше предельного уровня, указанного на заслонке.
- Не используйте этап предварительной стирки.
- Не используйте функцию задержки пуска.

НАСТРОЙКА И ЗАПУСК ПРОГРАММЫ

1. Поверните селектор программ. При этом загорится индикатор соответствующей программы.
2. Индикатор кнопки **6** замигает красным.
3. На дисплее отобразится температура по умолчанию, скорость отжима и пустые индикаторы доступных дополнительных функций.
4. Для изменения температуры или скорости отжима нажмите на соответствующие кнопки.
5. Выберите функции из списка доступных для данной программы функций.
6. Нажмите кнопку **6** для запуска программы. Загорится индикатор кнопки **6**.



В ходе набора прибором воды на короткое время может включиться сливной насос.



Прибор автоматически регулирует время цикла в зависимости от типа загруженного белья для обеспечения максимального качества стирки в течение минимального периода времени. Примерно через 15 минут после пуска программы на дисплее отобразится новое значение времени.

ПРИОСТАНОВКА ПРОГРАММЫ

1. Нажмите на кнопку **6**. Замигает индикатор.
2. Снова нажмите на кнопку **6**. Программа стирки продолжит работу.

ОТМЕНА ПРОГРАММЫ

1. Для отмены программы и выключения прибора нажмите на кнопку **1**.
2. Для включения прибора снова нажмите на кнопку **1**. Теперь можно выбрать новую программу стирки.



Прибор не сливает воду.

ИЗМЕНЕНИЕ ВЫБРАННОЙ ФУНКЦИИ

Ряд функций можно изменить до того, как они будут запущены.

1. Нажмите на кнопку **6**. Замигает индикатор.
2. Измените выбранную ранее функцию.

УСТАНОВКА ОТСРОЧКИ ПУСКА.

1. Нажимайте на кнопку **7** до тех пор, пока на дисплее не отобразится нужное количество часов. При этом высветится соответствующий символ.
2. Нажмите кнопку **6**. Прибор начнет обратный отсчет времени до пуска.

После завершения обратного отсчета произойдет автоматический запуск программы.



Перед нажатием на кнопку **6**, запускающей прибор, можно отменить или изменить время отсрочки пуска. При выборе программы **Отпаривание** функция отсрочки пуска недоступна.

ОТМЕНА ЗАДЕРЖКИ ПУСКА

1. Нажмите на кнопку **6**. Замигает соответствующий индикатор.
2. Многократным нажатием кнопки **7** добейтесь отображения на дисплее значка **0'**.
3. Нажмите на кнопку **6**. Начнется выполнение программы.

ОТКРОЙТЕ ДВЕРЦУ

Во время выполнения программы или отсчета времени при отсрочке пуска дверца прибора остается заблокированной.

ПО ОКОНЧАНИИ ПРОГРАММЫ

- Прибор автоматически прекратит работу.
- Прозвучит звуковой сигнал.
- На дисплее высветится **0'**.
- Индикатор **6**, встроенный в кнопку "Пуск/Пауза", погаснет.
- Значок блокировки дверцы пропадет с дисплея.
- Выключите прибор нажатием на кнопку **1**. Через пять минут после окончания программы стирки функция энергопотребления автоматически выключит прибор.



При повторном включении прибора на дисплее отображается последняя выбранная программа. Для выбора новой программы стирки воспользуйтесь селектором программ.

Чтобы открыть дверцу прибора:

1. Нажмите на кнопку **6**. При этом символ блокировки дверцы пропадет с дисплея.
2. Откройте дверцу прибора.
3. Закройте дверцу прибора и нажмите на кнопку **6**. Выполнение программы или отсчета времени отсрочки пуска продолжится.



Если значение температуры или уровня воды в барабане слишком высокое, значок блокировки дверцы не пропадет с дисплея, и дверцу нельзя будет открыть. Чтобы открыть дверцу, выполните следующие действия:

1. Выключите прибор.
2. Подождите несколько минут.
3. Убедитесь, что в барабане нет воды.



После выключения прибора необходимо заново задать программу.

- Выньте белье из прибора. Убедитесь, что барабан пуст.
- Оставьте дверцу приоткрытой для предотвращения образования плесени и неприятных запахов.
- Закройте водопроводный вентиль.

Программа стирки завершена, но в барабане находится вода:

- барабан регулярно совершает вращения для предотвращения образования складок на белье;
- дверца остается заблокированной.
- Чтобы открыть дверцу, необходимо слить воду.

Для слива воды:

1. При необходимости понизьте скорость отжима.

2. Нажмите на кнопку "Старт/Пауза"  .
Прибор произведет слив воды и отжим.
3. По окончании программы символ блокировки дверцы пропадет с экрана и дверцу можно будет открыть.
4. Выключите прибор.



Прибор автоматически произведет слив воды и отжим приблизительно через 18 часов.

ЭКСПЛУАТАЦИЯ ПРИБОРА – ТОЛЬКО СУШКА



ВНИМАНИЕ!

Откройте водопроводный вентиль. Поместите сливной шлаг в раковину или подсоедините его к сливу.

- Загрузите белье.
- Поверните селектор программа на программу, подходящую для белья, которое предстоит высушить. На дисплее отобразится минимальное значение времени.

| | |
|--|----------------------------------|
| | Загорится символ сушки. |
| | Загорится символ «антисминание». |
| | Загорится символ времени сушки. |



Чтобы получить оптимальные результаты сушки, выберите максимально допустимую для данного типа белья скорость отжима.

Сушку белья можно производить двумя способами:

При помощи **автоматической сушки**

- Многократным нажатием на кнопку **4** добейтесь появления черной черточки под одной из степеней сушки:

| | |
|--|---|
| | Выбран символ «Экстра-сушка». |
| | Выбран символ «В шкаф». |
| | Выбран символ «Под утюг». |
| | Символ степени сушки пропадает с дисплея. |

- На дисплее появляется значение времени, вычисленное в расчете на размер загрузки по умолчанию. Если объем Вашей загрузки больше или меньше размера по умолчанию, прибор автоматически регулирует значение времени в ходе цикла.
- Нажмите на кнопку **6** для запуска программы.

| | |
|--|-------------------------------------|
| | Загорится символ блокировки дверцы. |
|--|-------------------------------------|

| | |
|--|---|
| | Индикатор сушки начинает мигать. |
| | Символ заданного уровня продолжает гореть. Другие символы степени сушки гаснут. |



Не все уровни доступны для всех видов белья.

При сушке с заданным временем:

- Многократным нажатием на кнопку **5** выберите необходимое значение времени (см. Таблицу программ сушки).

| | |
|--|----------------------------------|
| | Загорится символ сушки. |
| | Загорится символ «антисминание». |
| | Загорится символ времени сушки. |
| | Задайте значение времени |

- При каждом нажатии на эту кнопку значение времени увеличивается на 5 минут.
- Через несколько секунд заданное время на дисплее изменится: прибор также вычисляет продолжительность этапов антисминания и охлаждения.

| | |
|--|--------------------------------|
| | Окончательное значение времени |
|--|--------------------------------|

- Нажмите на кнопку **6** для запуска программы. Каждую минуту на дисплее будет отображаться новое значение времени.

| | |
|--|-------------------------------------|
| | Индикатор сушки начинает мигать. |
| | Загорится символ блокировки дверцы. |



Если продолжительность времени сушки будет задана только 10 минутам, прибор выполнит только этап охлаждения.

По окончании программы

- Прибор автоматически завершает работу.
- Выдается звуковой сигнал.
- На дисплее высвечивается

- Индикатор **6**, встроенный в кнопку «Пуск/Пауза», гаснет.
- В последние минуты цикла сушки прибором производится этап «антисминание».



Мигает символ «антисминание».



Дверца все еще заблокирована.

- Выключите прибор нажатием на кнопку **1**. Через несколько минут после окончания программы стирки функция экономии электроэнергии автоматически выключит прибор.
- Когда индикатор блокировки дверцы  погаснет, дверцу можно будет открыть.
- Выньте белье из прибора. Убедитесь, что барабан пуст.
- Оставьте дверцу приоткрытой для предотвращения образования плесени и неприятных запахов.
- Закройте водопроводный вентиль.

ЭКСПЛУАТАЦИЯ ПРИБОРА – СТИРКА И СУШКА

ПРОГРАММА «НОН-СТОП» – СТИРКА И АВТОМАТИЧЕСКАЯ СУШКА



ПРЕДУПРЕЖДЕНИЕ!
Не кладите пластиковое дозирующее устройство/шар со средством для стирки в барабан.

- Включите прибор нажатием на кнопку **1**.
- Загрузите белье.
- Отмерьте количество средства для стирки и кондиционера для ткани.
- Поверните селектор программ на программу стирки. На дисплее отобразятся символы различных этапов стирки.



ПРЕДУПРЕЖДЕНИЕ!
Не уменьшайте автоматически заданную скорость отжима выбранной программы.

- Выберите доступные функции.
- Многократным нажатием на кнопку **8** добейтесь появления черной черточки под одной из степеней сушки.

| | |
|--|----------------------------------|
| | Выбран символ «Под утюг». |
| | Выбран символ «В шкаф». |
| | Выбран символ «Экстра-сушка». |
| | Загорится символ сушки. |
| | Загорится символ «антисминание». |

Отображаемое на дисплее время является временем циклов стирки + сушки, рассчитанным на основе размера загрузки по умолчанию.

- Нажмите на кнопку **6** для запуска программы.

| | |
|--|--|
| | Символ заданной степени сушки продолжит гореть. Другие символы степени сушки гаснут. |
| | Загорится символ блокировки дверцы. |

Каждую минуту на дисплее будет отображаться новое значение времени.



В последние минуты цикла сушки прибором производится этап «антисминание» и охлаждение.

- После завершения работы программы прибор автоматически останавливается.
- Выдается звуковой сигнал.
- Когда символ погаснет, дверцу можно будет открыть.
- Выньте белье из прибора. Убедитесь, что барабан пуст.
- Закройте водопроводный вентиль.
- Оставьте дверцу приоткрытой для предотвращения образования плесени и неприятных запахов.

ПРОГРАММА «НОН-СТОП» - СТИРКА И СУШКА С ЗАДАНЫМ ВРЕМЕНЕМ



ПРЕДУПРЕЖДЕНИЕ!
Не кладите пластиковое дозирующее устройство/шар со средством для стирки в барабан.

- Включите прибор нажатием на кнопку **1**.
- Загрузите белье.
- Отмерьте количество средства для стирки и кондиционера для ткани.
- Поверните селектор программ на программу стирки. На дисплее отобразятся символы различных этапов цикла стирки.
- **Не уменьшайте автоматически заданную скорость отжима выбранной программы.**
- Выберите доступные функции.
- Нажмите на кнопку **5**, чтобы установить значение времени сушки.

| | |
|--|----------------------------------|
| | Загорится символ сушки. |
| | Загорится символ «антисминание». |
| | Загорится символ времени сушки. |

- На дисплее отобразится текущее значение времени сушки.

| | |
|--|--|
| 40 | Задайте значение времени сушки |
| <ul style="list-style-type: none"> Несколько секунд спустя на дисплее отобразится общая продолжительность циклов: | |
| 2.03 | Заключительное значение времени (стирка + сушка + антиминание + этап охлаждения) |



Если время сушки было задано равным только 10 минутам, заключительное значение времени также включает этапы «антиминание» и «охлаждение».

- Нажмите на кнопку **6** для запуска программы.

| | |
|---|-----------------------|
| 🔑 | Дверца заблокирована. |
|---|-----------------------|

Каждую минуту на дисплее будет отображаться новое значение времени.

- После завершения работы программы прибор автоматически останавливается.
- Выдается звуковой сигнал.

• Когда символ блокировки дверцы  погаснет, дверцу можно будет открыть.

- Выньте бельё из прибора. Убедитесь, что барабан пуст.
- Закройте водопроводный вентиль.
- Оставьте дверцу приоткрытой для предотвращения образования плесени и неприятных запахов.

ВОРС НА БЕЛЬЕ

В ходе этапа стирки и/или сушки, сушка определенных видов тканей, например, пористой ткани, шерсти и толстовок из трикотажа, может привести к образованию ворса.

Образовавшийся ворс может пристать к ткани в ходе следующего цикла.

Это неудобство еще более проявляется в ходе обработки т.н. технических тканей.

Для предотвращения образования ворса на одежде рекомендуется:

- Не стирать темные вещи после стирки и сушки светлых вещей (новые вещи из пористой ткани, шерсти, толстовки из трикотажа) и наоборот.
- После первой стирки сушить вещи из подобных видов ткани на открытом воздухе.
- Очистка сливного фильтра.

- После этапа сушки очистите пустой барабан, уплотнитель и дверцу мокрой тряпкой.

Для удаления из барабана ворса запустите специальную программу:

- Слейте воду из барабана.
- Очистите барабан, уплотнитель и дверцу мокрой тряпкой.
- Выберите программу полоскания.
- Для включения функции очистки одновременно нажмите на кнопки **9** и **7** и удерживайте их, пока на дисплее не появится значок **CLE**.
- Нажмите на кнопку **6** для запуска программы.

ПОЛЕЗНЫЕ СОВЕТЫ

ЗАГРУЗКА БЕЛЬЯ

- Разделите белье на: белое белье, цветное белье, синтетику, тонкое деликатное белье и изделия из шерсти.
- Следуйте инструкциям, приведенным на ярлыках вещей с информацией по уходу за ними.
- Не стирайте одновременно белое и цветное белье.
- Некоторые цветные вещи могут линять при первой стирке. Рекомендуется в первый раз стирать их отдельно
- Застегните наволочки, закройте молнии, зацепите крючки, зашелкните кнопки. Завяжите ремешки.
- Выньте из карманов все их содержимое и расправьте вещи.
- Выверните многослойные изделия, изделия из шерсти и вещи с аппликациями.
- Выведите стойкие пятна.
- При помощи специального средства для стирки отстирайте сильно загрязненные места.
- Соблюдайте осторожность при обращении с занавесками. Удалите крючки или поместите занавески в мешок для стирки или наволочку.
- Не стирайте в приборе:
 - белье с необработанными краями или разрезами;
 - бюстгалтеры "на косточках";
 - помещайте небольшие вещи в мешок для стирки.
- При крайне малой загрузке на этапе отжима может иметь место дисбаланс. В этом случае вручную распределите вещи в барабане и снова запустите этап отжима.

СТОЙКИЕ ПЯТНА

Вода и средство для стирки могут не справиться с некоторыми пятнами. Такие загрязнения рекомендуется удалять до загрузки одежды в прибор. В продаже имеются специализированные средства для выведения пятен. Используйте

пятновыводители, подходящие к конкретному типу пятен и ткани.

СРЕДСТВА ДЛЯ СТИРКИ И ДОБАВКИ

- Используйте только средства для стирки и добавки, предназначенные специально для стиральных машин.
- Не смешивайте разные средства для стирки.
- В целях сохранения окружающей среды не используйте средства для стирки в количествах, превышающих необходимые.
- Следуйте инструкциям, приведенным на упаковке данных средств.
- Выбирайте средства, подходящие для типа и цвета конкретной ткани, температуры программы стирки и уровня загрязненности.
- В случае использования жидких средств для стирки не используйте предварительную стирку.
- Если в приборе отсутствует дозатор средства для стирки с заслонкой, добавляйте жидкие средства для стирки при помощи дозирующего шарика.

ЖЕСТКОСТЬ ВОДЫ

Если вода в Вашем регионе имеет высокую или среднюю жесткость, рекомендуется использовать предназначенные для стиральных машин смягчители для воды. В регионах, где вода имеет низкую жесткость, использование смягчителя для воды не требуется.

Чтобы узнать уровень жесткости воды в Вашем регионе обратитесь местную службу контроля водоснабжения.

Следуйте инструкциям, приведенным на упаковке данных средств.

Единицы измерения жесткости воды:

- градусы по немецкому стандарту (°dH);
- градусы по французскому стандарту (°TH);
- ммоль/л (миллимоль на литр — международная единица жесткости воды);
- градусы по шкале Кларка.

Таблица жесткости воды

| Уровень | Тип | Жесткость воды | | | |
|---------|-------------------|----------------|-------|---------|----------------|
| | | °dH | °Т.Н. | ммоль/л | градусы Кларка |
| 1 | мягкая | 0-7 | 0-15 | 0-1.5 | 0-9 |
| 2 | средней жесткости | 8-14 | 16-25 | 1.6-2.5 | 10-16 |
| 3 | жесткая | 15-21 | 26-37 | 2.6-3.7 | 17-25 |
| 4 | очень жесткая | > 21 | > 37 | >3.7 | >25 |

РЕКОМЕНДАЦИИ ПО ЭКОЛОГИЧНОМУ ИСПОЛЬЗОВАНИЮ

Для заботы об окружающей среде и экономии воды и электроэнергии следуйте следующим инструкциям:

- при стирке белья обычной загрязненности выбирайте программу стирки, не включающую цикл предварительной стирки;
- всегда запускайте программу стирки при максимальной загрузке белья;
- при необходимости используйте пятновыводитель и выбирайте программу с более низкой температурой стирки;
- для того, чтобы правильно выбрать нужное количество средства для стирки, узнайте, какова жесткость воды в Вашей водопроводной сети.

РЕКОМЕНДАЦИИ ПО СУШКЕ

Подготовка к циклу сушки

- Откройте водопроводный кран.
- Проверьте правильность подключения сливного шланга. Подробнее см. главу «Установка».
- Данные о максимально допустимой загрузке для программ сушки приведены в таблице программ сушки.





Не выбирайте программы сушки для следующих типов белья:

- Очень тонкое белье.
- Синтетические шторы.
- Шерстяные и шелковые изделия.
- Вещи с металлическими вставками.
- Нейлоновые чулки.

- Стеганные вещи.
- Кроватные покрывала.
- Одежда.
- Анораки.
- Спальные мешки
- Изделия из тканей, на которых имеются остатки лака для волос, растворителя для лака для ногтей и схожие с ними материалы.
- Одежда, в которой используется вспененная резина или схожие с ней материалы.

ЭТИКЕТКИ С ИНФОРМАЦИЕЙ ПО УХОДУ

При сушке белья следуйте указаниям производителя, приведенным на этикетках:

-  = Допустима сушка в сушильном барабане.
-  = Допустима сушка при высокой температуре.
-  = Допустима сушка при пониженной температуре.
-  = Сушка в сушильном барабане не допускается.

ПРОДОЛЖИТЕЛЬНОСТЬ ЦИКЛА СУШКИ

Время сушки может меняться в зависимости от:

- скорости заключительного отжима
- уровня сухости
- типа белья
- величины загрузки

ОБЩИЕ РЕКОМЕНДАЦИИ

Примерное время сушки Вы можете узнать из «Таблиц сушки».

В дальнейшем опыт подскажет Вам, как более точно подбирать время сушки для Вашего белья. Принимайте во внимание продолжительность уже выполненных циклов сушки. Во избежание статической электризации по окончании цикла сушки:

- Используйте кондиционер для ткани в ходе стирки.
- Используйте специальный кондиционер для ткани для сушильных барабанов.

По окончании программы сушки не оставляйте белье надолго в приборе.

ДОПОЛНИТЕЛЬНАЯ СУШКА

Если по окончании программы сушки белье все еще остается влажным, снова задайте короткий цикл сушки.



ВНИМАНИЕ!

Не пересушивайте белье во избежание образования складок усадки одежды.

УХОД И ОЧИСТКА



ВНИМАНИЕ!

Перед очисткой прибора выньте вилку сетевого кабеля из розетки.

УДАЛЕНИЕ НАКИПИ

Вода содержит минеральные соли. При необходимости удаления накипи используйте смягчитель для воды.

Используйте средства, специально предназначенные для стиральных машин. Следуйте инструкциям производителя, приведенным на упаковке данных средств.

Данную операцию следует производить отдельно от стирки белья.

ЧИСТКА НАРУЖНЫХ ПОВЕРХНОСТЕЙ

Для очистки прибора используйте только теплую воду с мылом. Насухо вытрите все поверхности.

УПЛОТНИТЕЛЬ ДВЕРЦЫ

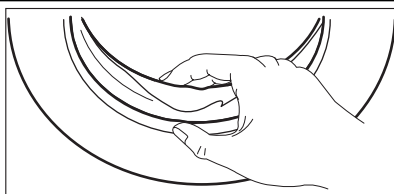

ПРЕДУПРЕЖДЕНИЕ!

Не используйте составы на основе спирта, растворителей или химических веществ.

"ПРОФИЛАКТИЧЕСКАЯ СТИРКА"

При использовании программ стирки при низкой температуре в барабане могут задерживаться остатки средства для стирки. Регулярно производите "профилактическую стирку". Для этого сделайте следующее:

- выньте белье из барабана;
- выберите программу стирки хлопка с наиболее высокой температурой;
- Используйте надлежащее количество стирального порошка с биодобавками.

После каждой стирки оставляйте дверцу открытой на определенное время во избежание образования плесени и выветривания неприятных запахов.

Регулярно проверяйте состояние уплотнителя и удаляйте все предметы с его внутренней стороны.

БАРАБАН

Регулярно проверяйте состояние барабана, во избежание образования накипи и частичек ржавчины.

Для удаления частичек ржавчины используйте только специальные средства.

Для этого выполните следующие операции:

- Очистите барабан с помощью специального средства для чистки предметов из нержавеющей стали.
- Запустите программу для стирки изделий из хлопчатобумажной ткани при максимальной температуре с использованием небольшого количества моющего средства.

ДОЗАТОР МОЮЩЕГО СРЕДСТВА

Очистка дозатора:

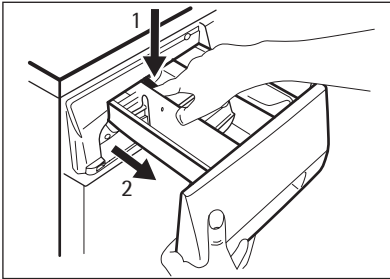

1. Нажмите на защелку.
2. Извлеките дозатор.

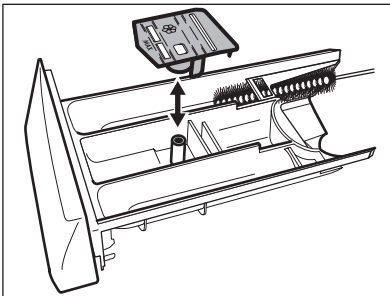

3. Снимите верхнюю часть отсека для жидких добавок.
4. Промойте водой все детали дозатора.

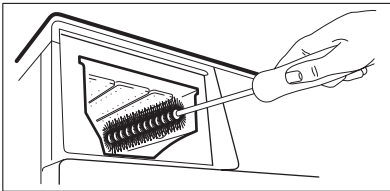

5. Очистите нишу дозатора с помощью щетки.
6. Установите дозатор обратно в нишу.

СЛИВНОЙ НАСОС



Регулярно проверяйте состояние сливного насоса и поддерживайте его в чистом состоянии.

Выполните очистку насоса, если:

- Прибор не сливает воду.
- Барабан не проворачивается.
- Прибор издает неестественный звук, вызванный блокированием сливного насоса.
- На дисплее отображается код неисправности, связанный с нарушением функции слива воды.



ВНИМАНИЕ!

1. Извлеките вилку шнура питания из розетки.
2. Не извлекайте фильтр во время работы прибора. Не производите очистку сливного насоса, если в приборе находится горячая вода. Перед очисткой сливного насоса убедитесь, что вода холодная.

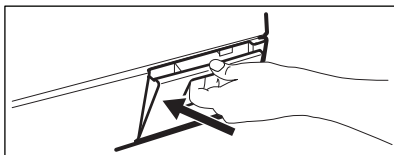
Очистка сливного насоса:

1. Откройте дверцу сливного насоса.

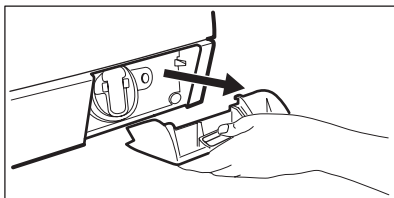

2. Потяните крышку на себя и снимите ее.

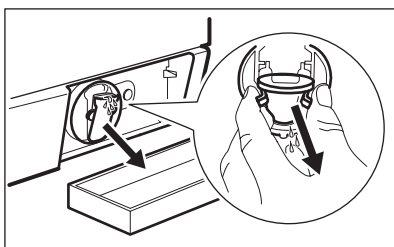

3. Подставьте под слив сливного насоса контейнер для сбора вытекающей воды.

4. Нажмите на два рычажка, расположенные на сливной трубке, и потяните ее вперед, чтобы дать воде стечь наружу.

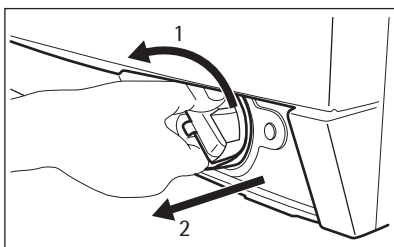

5. Когда контейнер наполнится водой, установите сливную трубку на место и вылейте воду из контейнера. Повторите эту операцию 4 или 5 раз до тех пор, из сливного насоса не перестанет вытекать вода.

6. Установите сливную трубку на место, затем поверните фильтр и извлеките его из прибора.

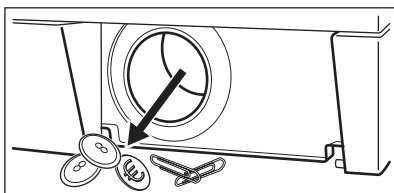

7. Удалите ворсинки и посторонние предметы из насоса.

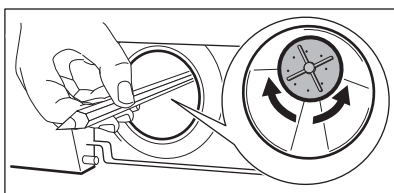

8. Убедитесь, что крыльчатка насоса свободно вращается. Если нет, то обратитесь в сервисный центр.

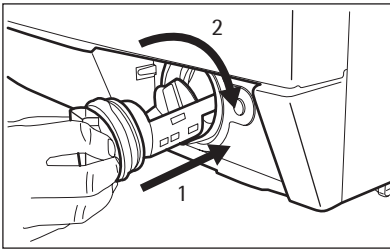

9. Очистите фильтр, находящийся под водопроводным вентиляем, и вставьте его обратно в насос по специальным направляющим.
10. Убедитесь, что фильтр плотно затянут, во избежание протечек.
11. Установите на место крышку и закройте дверцу сливного насоса.

ФИЛЬТРЫ НАЛИВНОГО ШЛАНГА И НАЛИВНОГО КЛАПАНА

Возможно, потребуется очистка фильтров в следующих случаях:

- В прибор не поступает вода.
- Прибор наполняется водой слишком долго.



ВНИМАНИЕ!

Индикатор кнопки **6** начинает мигать, а на дисплее высвечивается соответствующий предупреждающий символ. См. «Поиск и устранение неисправностей».

Очистка фильтров наливного шланга:

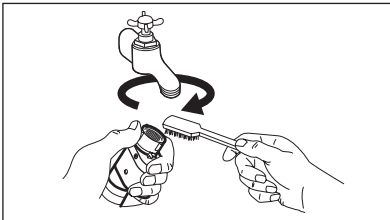

1. Закройте водопроводный вентиль.
2. Снимите наливной шланг с крана.
3. Прочистите фильтр шланга жесткой щеткой.

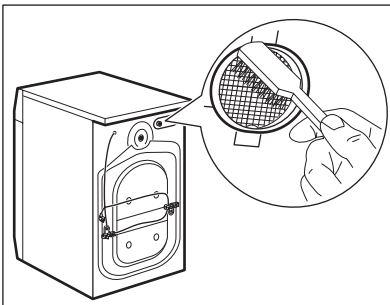

4. Снимите наливной шланг, подключенный к прибору сзади.
5. Прочистите фильтр наливного клапана жесткой щеткой или полотенцем.

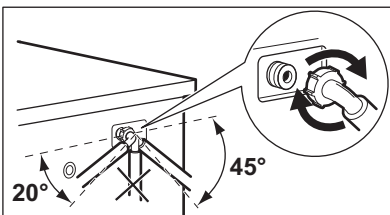

6. Подсоедините наливной шланг обратно. Во избежание утечек воды проверьте герметичность всех гидравлических соединений.
7. Откройте водопроводный кран.

ЭКСТРЕННЫЙ СЛИВ

В результате неисправности прибор не сливает воду.

В этом случае выполните действия шагов (1) — (6), описанные в разделе "Очистка сливного насоса".

При необходимости, очистите насос.

Установите сливную трубу на место и закройте крышку сливного насоса.

После выполнения операций экстренного слива воды, необходимо повторно активировать систему слива:

1. Залейте 2 литра воды в отсек для дозатора моющего средства основной стирки.
2. Запустите программу, чтобы слить воду.

МЕРЫ ПРОТИВ ЗАМЕРЗАНИЯ

Если прибор установлен в месте, где температура может опускаться ниже 0°C, удалите из наливного шланга и сливного насоса оставшуюся там воду.

1. Извлеките вилку шнура питания из розетки.
2. Закройте водопроводный вентиль.
3. Отсоедините наливной шланг.
4. Поместите оба конца наливного шланга в контейнер и дайте воде вытечь из шланга.
5. Слейте воду из сливного насоса. См. операции, выполняемые для экстренного слива воды
6. После слива воды из сливного насоса подключите наливной шланг.



ВНИМАНИЕ!

Перед возобновлением использования прибора убедитесь, что температура превышает 0°C.

Производитель не несет ответственности за ущерб, вызванный низкими температурами.

ПОИСК И УСТРАНЕНИЕ НЕИСПРАВНОСТЕЙ

Прибор не запускается или останавливается во время работы.

Сначала попытайтесь найти решение проблемы (см. таблицу). Если решение не найдено, обратитесь в сервисный центр.

В случае ряда проблем прибором могут выдаваться звуковые сигналы, а на дисплее - высвечиваться коды ошибок:

- **E10** - В прибор не поступает вода.

- **E20** - Прибор не сливает воду.
- **E40** - Дверца прибора открыта или не закрыта как следует.
- **E60** - Сработала система защиты от перелива.



ВНИМАНИЕ!

Перед выполнением проверки выключите прибор.

| Неисправность | Возможная причина | Возможное решение |
|--|---|---|
| В прибор не поступает вода. | Закрит водопроводный вентиль. | Откройте водопроводный вентиль. |
| | Поврежден наливной шланг. | Убедитесь, что наливной шланг не поврежден. |
| | Засорены фильтры в наливном шланге. | Произведите очистку фильтров. См. «Уход и очистка». |
| | Водопроводный вентиль забит грязью или накипью. | Прочистите водопроводный кран. |
| | Неправильно подключен наливной шланг. | Убедитесь в правильности подключения шланга. |
| | Давление воды слишком низкое. | Обратитесь в местную службу водоснабжения. |
| Прибор не сливает воду. | Поврежден сливной шланг. | Убедитесь, что сливной шланг не поврежден. |
| | Засорился фильтр сливного насоса. | Прочистите фильтр сливного насоса. См. «Уход и очистка». |
| | Неправильно подключен сливной шланг. | Убедитесь в правильности подключения шланга. |
| | Была выбрана программа стирки без этапа слива воды. | Задайте программу слива. |
| | Была выбрана функция «Остановка с водой в баке». | Задайте программу слива. |
| Дверца прибора открыта или не закрыта как следует. | | Плотно закройте дверцу. |
| Сработала система защиты от перелива. | | <ul style="list-style-type: none"> • Отключите прибор от электросети. • Закройте водопроводный вентиль. • Обращайтесь в сервисный центр. |
| Не производится отжим. | Этап отжима отключен. | Задайте программу отжима. |

| Неисправность | Возможная причина | Возможное решение |
|---|--|---|
| | Засорился фильтр сливного насоса. | Прочистите фильтр сливного насоса. См. «Уход и очистка». |
| | Имеет место дисбаланс при отжиге. | Распределите вещи в барабане вручную и снова запустите этап отжима. |
| Программа не запускается. | Вилка сетевого шнура не вставлена в розетку. | Вставьте вилку в розетку. |
| | Перегорел предохранитель на домашнем распределительном щите. | Замените предохранитель. |
| | Не была нажата кнопка 6 . | Нажмите кнопку 6 . |
| | Задана функция отсрочки пуска. | Чтобы немедленно начать выполнение программы, отмените задержку пуска. |
| | Включена функция «Защита от детей». | Отключите функцию «Защита от детей». |
| Вода на полу. | Имеют место протечки в местах подсоединения шлангов для воды. | Проверьте герметичность всех гидравлических соединений. |
| | Имеет место протечка из сливного насоса. | Проверьте герметичность установки фильтра сливного насоса. |
| | Поврежден сливной шланг. | Убедитесь, что наливной шланг не поврежден. |
| Невозможно открыть дверцу прибора. | Работает программа стирки. | Подождите, пока не завершится программа стирки. |
| | В барабане есть вода. | Выберите программу «Слив» или «Отжим». |
| Прибор издает необычный шум. | Прибор не выровнен как следует. | Отрегулируйте положение прибора по горизонтали. См. раздел «Установка». |
| | Не были удалены элементы упаковки или транспортировочные болты. | Удалите упаковку и транспортировочные болты. См. раздел «Установка». |
| | Загрузка слишком мала. | Добавьте в барабан еще белья. |
| Прибор набирает воду и тут же производит ее слив. | Конец сливного шланга расположен слишком низко. | Удостоверьтесь, что сливной шланг находится в нужном положении. |
| Результаты стирки неудовлетворительны. | Средства для стирки недостаточно много, или оно выбрано неверно. | Увеличьте количество моющего средства или используйте другое моющее средство. |
| | Перед стиркой белья не были выведены стойкие пятна. | Для выведения стойких пятен используйте специальные средства. |

| Неисправность | Возможная причина | Возможное решение |
|--|--|--|
| | Была неверно задана температура. | Убедитесь в правильности выбранной температуры. |
| | Превышена норма загрузки. | Уменьшите загрузку белья. |
| Прибор не выполняет сушку или не высушивает белье должным образом. | Закрит водопроводный вентиль. | Откройте водопроводный вентиль. |
| | Засорен сливной фильтр. | Прочистите фильтр сливного насоса. |
| | Слишком много белья в барабане. | Уменьшите количество загружаемого белья. |
| | Неверный выбор степени сушки или времени сушки. | Увеличьте время сушки. |
| На белье имеется ворс другого цвета. | От предыдущей загрузки белья остался ворс другого цвета. | <ul style="list-style-type: none"> • Этап сушки помогает удалить часть ворса. • Очистите одежду приспособлением для удаления ворса. |
| | Если количество ворса в барабане велико, несколько раз повторите описанную ниже процедуру: | <ul style="list-style-type: none"> • Очистите мокрой тряпкой пустой барабан, уплотнитель и дверцу. • Запустите цикл полоскания. • Положите в барабан кусок шерстяной или ворсовой ткани. • Запустите 10-минутный цикл сушки. • Удалите старую шерстяную тряпку. |

После проверки включите прибор. Выполнение программы продолжится с того момента, на котором она была прервана.

Если неисправность появится снова, обратитесь в сервисный центр.

Если на дисплее отображаются другие коды ошибок, обратитесь в сервисный центр.

УСТАНОВКА

НАБОР КРЕПЕЖНЫХ НАКЛАДОК (405517114)

Имеется в продаже в ближайшем авторизованном магазине.

При установке прибора на цоколе закрепите прибор крепежными накладками. Следуйте инструкциям, прилагаемым к комплекту.

РАСПАКОВКА

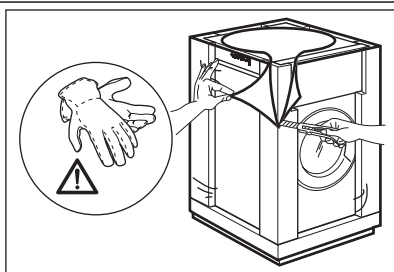

1. Используйте перчатки. Снимите закрывающую прибор пленку. При необходимости, воспользуйтесь режущим инструментом.

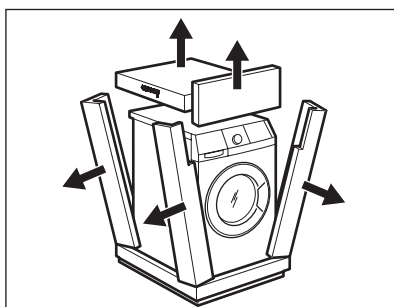

2. Удалите картонный верх.
3. Удалите упаковочные элементы из полистирола.

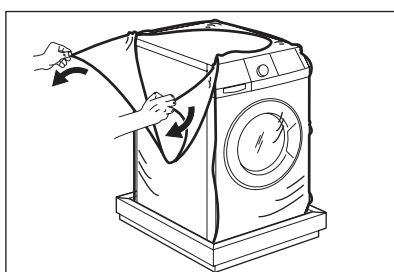

4. Снимите внутреннюю пленку.

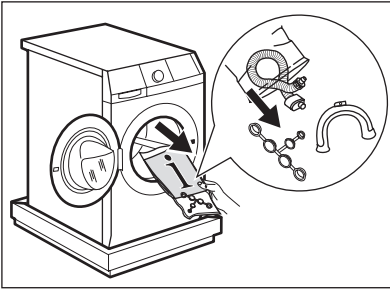

5. Откройте дверцу. Удалите с уплотнителя дверцы упаковочный материал из полистирола, а также все предметы, находящиеся в барабане.

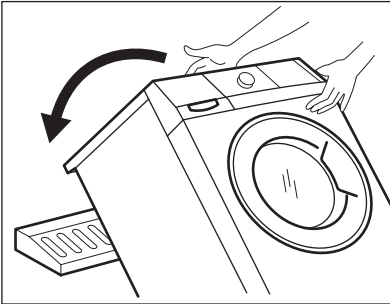

6. Положите один из полистирольных элементов упаковки на пол позади прибора. Осторожно положите на него прибор задней стороной вниз. Будьте осторожны, чтобы не повредить шланги.

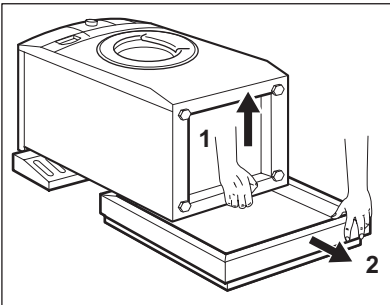

7. Удалите защиту из полистирола с прибора.
8. Установите прибор в вертикальное положение.

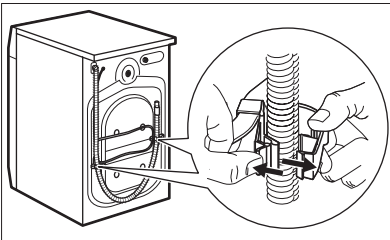

9. Отсоедините шнур питания и сливной шланг от держателей для шлангов.

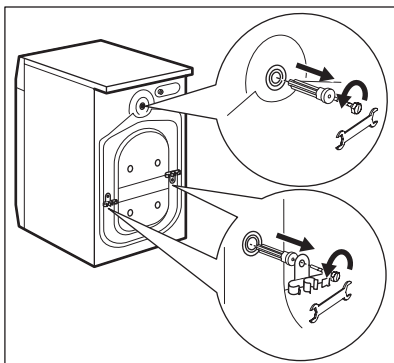

10. Вывинтите три болта. Для этого используйте ключ, входящий в комплект поставки прибора.
11. Удалите пластмассовые шайбы.

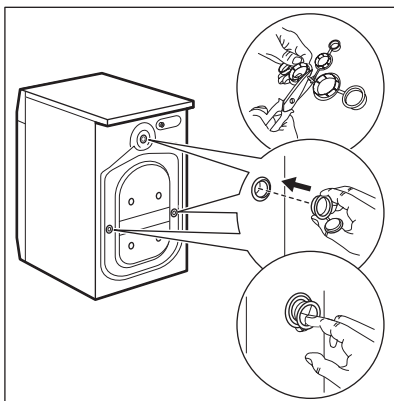

12. Вставьте в отверстия пластиковые заглушки. Заглушки находятся в пакете с инструкцией по эксплуатации.



ВНИМАНИЕ!

Перед установкой прибора удалите всю упаковку и вывинтите все транспортировочные винты.



Рекомендуется сохранить упаковку и транспортировочные болты на случай, если придется перевозить прибор.

РАЗМЕЩЕНИЕ И ВЫРАВНИВАНИЕ

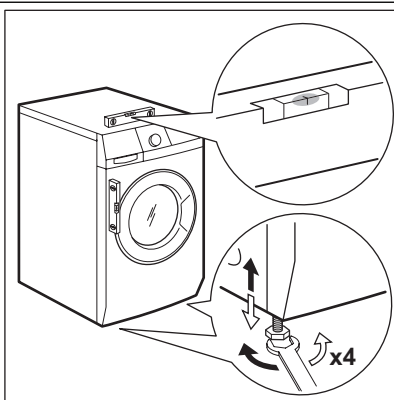

- Установите прибор на ровный твердый пол.
- Убедитесь, что ковровые покрытия не препятствуют циркуляции воздуха под прибором.
- Убедитесь, что прибор не касается стен или других предметов.
- Вкручивая или выкручивая ножки, установите прибор строго по горизонтали. Надлежащее выравнивание прибора по горизонтали предотвращает появление вибрации, шума и перемещение прибора во время работы.

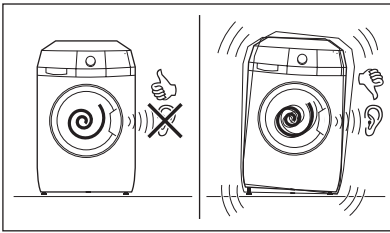

- Прибор должен стоять ровно и устойчиво.



ПРЕДУПРЕЖДЕНИЕ!

Не выравнивайте прибор путем подкладывания под ножки прибора кусочки картона, дерева и других подобных материалов.

НАЛИВНОЙ ШЛАНГ

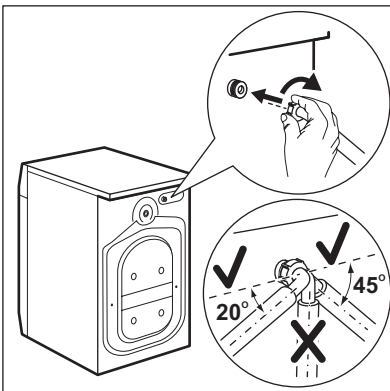

- Подсоедините шланг к прибору. Поворачивайте наливной шланг только слева направо. Ослабьте зажимную гайку и расположите его нужным образом.

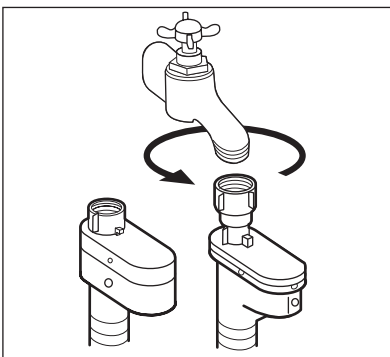

- Присоедините наливной шланг к водопроводному крану холодной воды с резьбой 3/4 дюйма.



ПРЕДУПРЕЖДЕНИЕ!

Проверьте все соединения на предмет утечек.



Если длины шланга не хватает, не используйте удлинитель шланга. Обратитесь в сервисный центр для замены наливного шланга.

Устройство для защиты от протечек воды

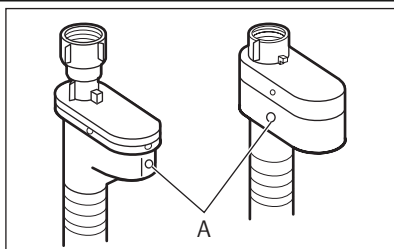

Наливной шланг оснащен устройством для защиты от протечек воды. Это устройство предотвращает протечки, которые могут иметь место по причине естественного старения шланга. О возникновении такой неисправности предупреждает появление красного сектора в окне "А".

В подобном случае закройте водопроводный вентиль и обратитесь в сервисный центр для замены шланга.

СЛИВ ВОДЫ

Есть несколько способов подсоединения сливного шланга.

При помощи пластиковой направляющей для шланга.

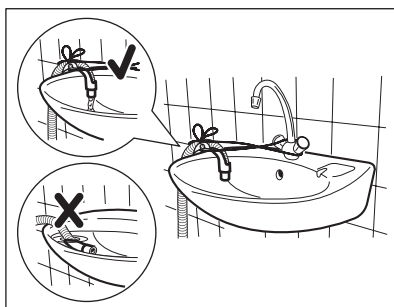
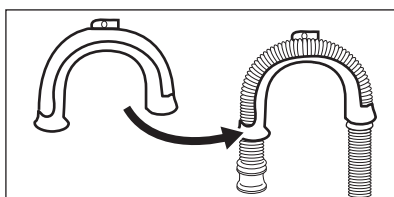

- Путем установки шланга на край раковины.
- Убедитесь, что пластиковая направляющая не смещается, когда прибор производит слив воды. Привяжите направляющую к водопроводному вентилю или прикрепите ее к стене.

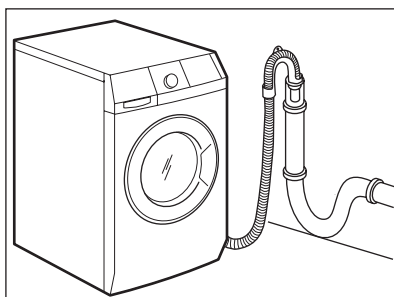

- Путем подключения к стояку с впускным отверстием.

См. рисунок. Непосредственно к сливной трубе на высоте не менее 60 см и не более 100 см. Конец сливного шланга всегда должен вентилироваться, т.е. внутренний диаметр сливной трубы должен быть больше внешнего диаметра сливного шланга.

Без помощи пластиковой направляющей для шланга.

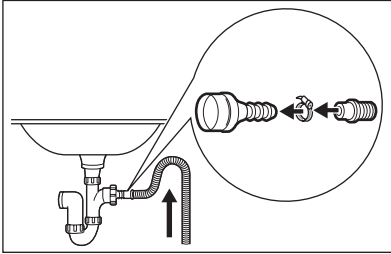

- К впускному отверстию сливной трубы.
См. рисунок. Вставьте сливной шланг в сливную трубу и закрепите муфтой. Обязательно согните сливной шланг в форме петли, чтобы предотвратить попадание содержимого слива из раковины обратно в прибор.
- Непосредственно к сливной трубе, встроенной в стену помещения: вставьте шланг и закрепите муфтой.

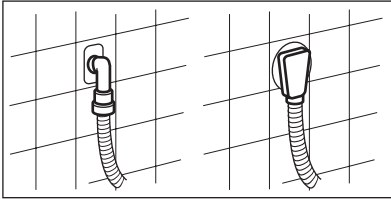

Запрещается удлинять сливной шланг более, чем до 400 см. Для замены сливного шланга и его удлинения обращайтесь в сервисный центр.



Дата производства данного изделия указана в серийном номере (serial number), где первая цифра номера соответствует последней цифре года производства, вторая и третья цифры номера – порядковому номеру недели. Например, серийный номер 11012345 означает, что изделие произведено на десятой неделе 2011 года.



www.aeg.com/shop

132926240-A-092012

