

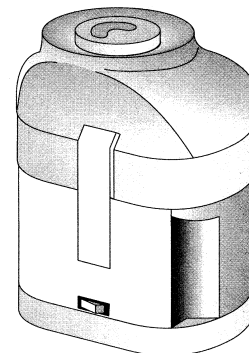

СОКОВЫЖИМАЛКА

КС 200

КС 280



Руководство пользователя

**ПРЕЖДЕ ЧЕМ ИСПОЛЬЗОВАТЬ ПРИБОР, ПРЕДВАРИТЕЛЬНО
ОЗНАКОМЬТЕСЬ С НАСТОЯЩИМ РУКОВОДСТВОМ.**

ОБЩИЕ УКАЗАНИЯ

- После распаковки проверьте, не повреждена ли соковыжималка. В случае сомнений не используйте ее, а обратитесь к квалифицированному специалисту.
- Упаковка из пластика является источником потенциальной опасности, поэтому она должна быть в недоступном для детей месте.
- Если сетевая вилка не подходит к силовой розетке, попросите квалифицированного специалиста заменить вилку. Не рекомендуется использовать переходники и сетевые шнуры-удлинители. Если в них существует необходимость, используйте только переходники и удлинители, соответствующие правилам безопасности, и не превышайте их характеристики по мощности.
- В случае поломки или повреждения, обращайтесь только в авторизованные Сервисные центры.
- Данным прибором можно пользоваться только по прямому назначению: выжимать фруктовый и овощной соки. Любое другое его использование недопустимо, а поэтому опасно. Производитель не несет ответственности за повреждения, возникшие в результате неверного или неаккуратного использования, и/или ремонт, выполненный неквалифицированным персоналом.

**Придерживайтесь следующих
важных правил безопасности:**

- Не трогайте прибор влажными или мокрыми руками.
- Не пользуйтесь прибором, не имея обуви на ногах.
- Не выключайте прибор, держа за сетевой шнур.
- Берегите прибор от атмосферного воздействия (дождя, солнца, мороза и т.д.).
- Не позволяйте детям и недееспособным людям пользоваться прибором без контроля.
- Если прибор не используется, он должен быть отключен от сети.
- Не оставляйте прибор без присмотра, потому что он является источником потенциальной опасности.
- Не погружайте прибор в воду.
- Если поврежден сетевой шнур, сразу попросите квалифицированного специалиста заменить его.
- Перед очисткой и техническим обслуживанием прибора, всегда отключайте его от сети, выдернув вилку из розетки.

- В случае поломки или неправильной работы прибора отключите его от сети и не пытайтесь отремонтировать его самостоятельно. Свяжитесь с авторизованным Сервисным центром и попросите их отремонтировать его.
- Если вы решили больше не использовать прибор, сделайте его нефункциональным, во-первых, выдернув вилку из сети, во-вторых, обрежьте сетевой шнур.
- Храните это руководство в безопасном месте для дальнейшего использования. Все материалы и части прибора соответствуют директиве EEC 89/109.

ПОДГОТОВКА К РАБОТЕ

- Проверьте, что напряжение в сети соответствует напряжению, указанному на приборе.
- Перед использованием прибора в первую очередь аккуратно промойте и высушите толкатель, крышку, фильтр, контейнер для мезги и стакан (смотрите параграф по демонтажу и очистке прибора).

ПОРЯДОК РАБОТЫ

- Установите контейнер для мезги в корпус соковыжималки, затем вставьте фильтрующий узел, убедившись, что он сидит плотно.
- Установите крышку, затем насадите две ручки на крышку и защелкните их, надавив внутрь. Прибор оборудован устройством безопасности, предохраняющим его от включения, если крышка установлена неправильно.
- **Не используйте это устройство безопасности в качестве выключателя.**
- Затем установите толкатель в специально предназначенное для него отверстие.
- Вставьте вилку в розетку.
- Подготовьте овощи и/или фрукты для переработки, удалите косточки из вишен, абрикос, персиков, слив и др., сняв кожу с цитрусовых, дынь, ананасов, киви и др. Затем порежьте их на мелкие кусочки и поместите на крышку с держателем. (Рис.1)
- Включите прибор, переведя выключатель в положение I. (Рис.2)
- Слегка нажимая на толкатель, протолкните кусочки фруктов вниз через отверстие. (Рис.3)
- **Никогда не проталкивайте фрукты в соковыжималку пальцами.**

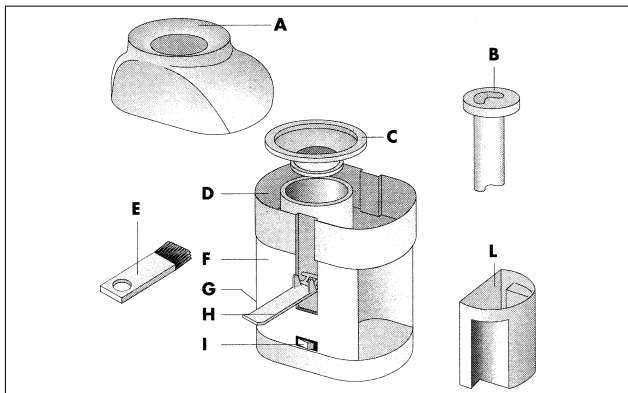

- A Крышка с держателем для продуктов
B Толкатель
C Фильтрующий узел
D Контейнер для мезги (отжатой массы)
E Щетка
F Корпус соковыжималки
G Выемка для шнура
H Ручка высвобождения крышки
I Выключатель
L стакан для сока

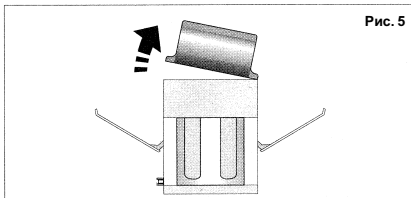
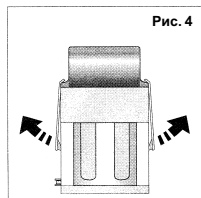
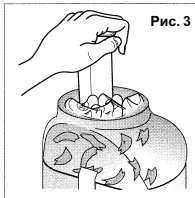
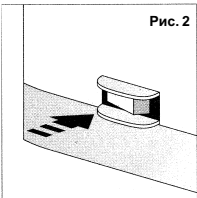
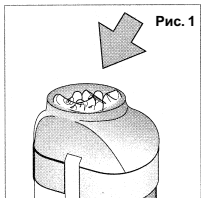

- Когда весь сок отжат, выключите прибор и выдерните вилку из розетки.
Между использованиями или при необходимости снимите крышку и выключите прибор, переместив выключатель в положение О.
Внимание: даже когда прибор не используется, убедитесь, что выключатель находится **в положении О**.
- Прекратите работу соковыжималки при полном заполнении контейнера.
- Убедитесь, что фильтр полностью обновился перед тем, как снять ручки освобождения крышки.

РАЗБОРКА И ОЧИСТКА

- Выключите прибор (выключатель в положении О).
- Отключите его от сети.
- Выньте толкатель из крышки.
- Снимите две ручки освобождения крышки, плавно потянув их наружу. (Рис.4)
- Снимите крышку, приподняв ее с левой стороны. (Рис.5)
- Снимите фильтр и контейнер для мезги, приподняв их, и избавьтесь от переработанного продукта.
- Разберите и помойте части соковыжималки сразу после использования, чтобы не дать жмыку присохнуть.
- Помойте части в теплой воде с моющим средством, используя маленькую щеточ-

ку для очистки фильтра. Не мойте части соковыжималки в моющей машине.

Не используйте отбеливатель для очистки фильтра.

- Если фильтр помялся, не пользуйтесь им, а замените на аналогичный.
- В любом случае фильтр должен меняться каждые два года.

РЕКОМЕНДАЦИИ

- Включите прибор до введения продуктов.
- Если сок отжимается из винограда, айвы, черной смородины, крыжовника и др., фильтр должен очищаться после каждых 0,5 кг фруктов.
- Очищайте фильтр каждый раз, когда нужно освободить стакан для сока.
- Не пытайтесь отжать сок из бананов, авокадо, баклажанов, инжира или ежевики.
- Не оставляйте прибор включенным на длительный период без загрузки продуктов.
- Не пролихивайте продукты в соковыжималку руками или посудой, пользуйтесь исключительно толкателем.
Будьте предельно аккуратны с фильтрующим терочным узлом.

Не пользуйтесь прибором, если крышка, блокирующие устройства или фильтр-терка повреждены.

Данное устройство прошло испытания и сертифицировано согласно требованиям ГОССТАНДАРТА РОССИИ. Сертификат соответствия № РОСС ИТ.МЕ28.В11839.