

**MP3-CD Soundmachine**

AZ1032

Руководство пользователя  
Uživatelské příručky  
Používateľské príručky  
Felhasználói útmutatók

Meet Philips at the Internet  
<http://www.philips.com>

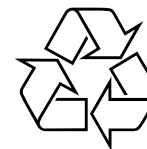

**PHILIPS**



Printed in China

JH-0530

1

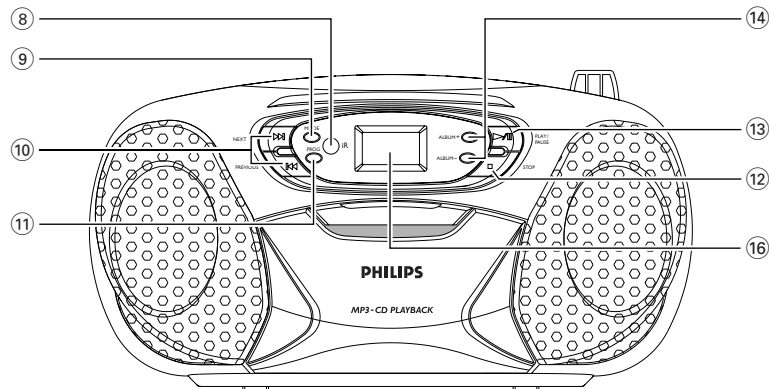
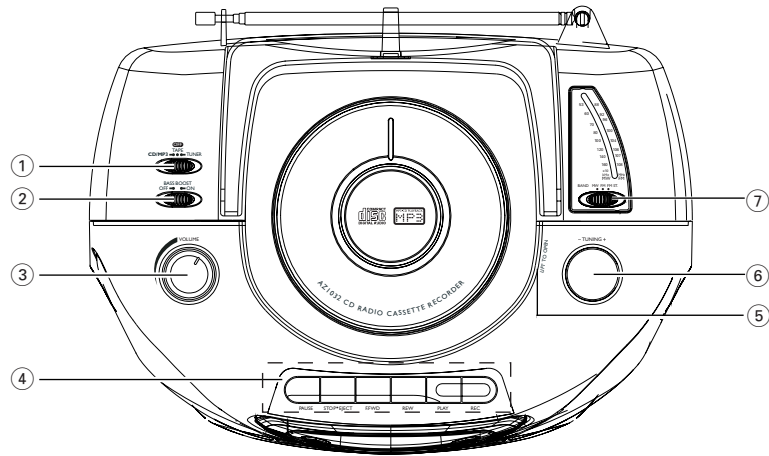

2

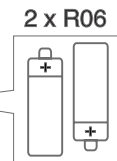
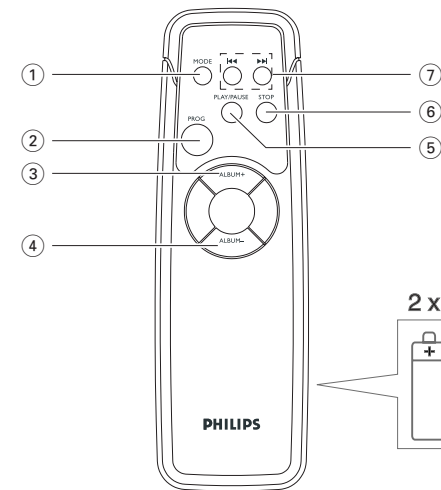
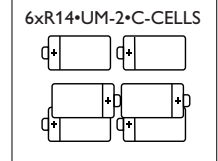
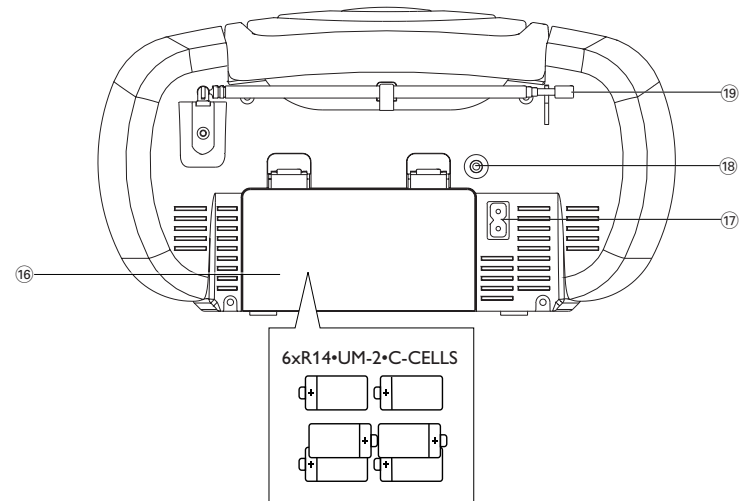

3



7

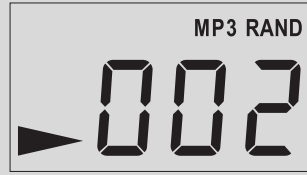

4

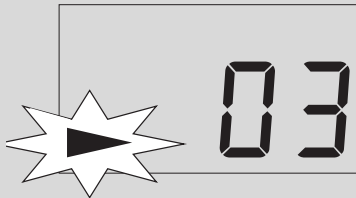

8



5



9

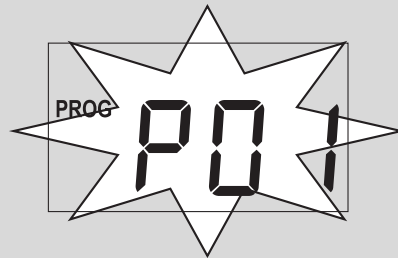

6



10

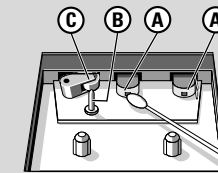
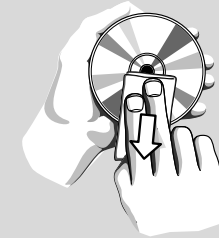
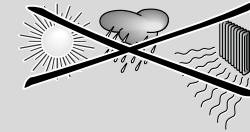

**Изготовление без специального разрешения копий материала, защищенного от копирования, включая компьютерные программы, файлы, распространение данных и звукозаписи, может рассматриваться в качестве нарушения авторских прав и преследоваться по уголовному законодательству. Оборудование не должно использоваться в таких целях.**



**Be responsible  
Respect copyrights**

### **Информация по охране окружающей среды**

Упаковка не содержит излишних упаковочных материалов. Мы попытались сделать все возможное для того, чтобы можно было легко разделить упаковку на три материала: картон (коробка), расширяющийся полистирол (буфер) и полиэтилен (мешки, защитная пена).

**Ваше устройство изготовлено из материалов, которые могут быть вторично использованы при условии, что разборка выполняется специализированным предприятием. Просим вас соблюдать постановления местных властей относительно выброса упаковочных материалов, разрядившихся батарей и вышедшего из употребления оборудования.**

### **Утилизация старого устройства**

Ваше устройство спроектировано и изготовлено из высококачественных материалов и компонентов, которые можно утилизировать и использовать повторно.

Если товар имеет символ с зачеркнутым мусорным ящиком на колесах, это означает, что товар соответствует Европейской директиве 2002/96/ЕС.



Ознакомьтесь с местной системой раздельного сбора электрических и электронных товаров. Соблюдайте местные правила.

Утилизируйте старые устройства отдельно от бытовых отходов. Правильная утилизация вашего товара позволит предотвратить возможные отрицательные последствия для окружающей среды и человеческого здоровья.

## Русский

### Принадлежности

- Сетевой провод для переменного тока
- Датчик дистанционного управления

### Верхняя и передняя панели (см. [1])

- Source selector: CD/MP3, TAPE/OFF, TUNER**
  - для выбора источника звука CD, диапазона радиоприемника или кассетного источника звука
  - включение/выключение питания
- BASS BOOST** – для усиления отдачи басовых звуков
- VOLUME** – регулировка уровня громкости
- опки магнитофона::**
  - PAUSE II** – для прерывания записи или проигрывания
  - STOP•EJECT ■▲**
    - для остановки кассеты;
    - открытия кассетного отделения
  - F.FWD/REW ◀◀ или ▶▶** – для быстрой перемотки кассеты назад/перемотки вперед
  - PLAY ◀** – для начала проигрывания
  - REC ●** – для начала записи
- LIFT TO OPEN** – поднимит здесь для открывания дверцы отсека для дисков-ленты
- TUNING** – для настройки на радиостанции
- BAND** – выбор диапазона волн MW или FM
- iR** – инфракрасный сенсор для дистанционного пульта
- MODE** – для выбора различных режимов проигрывания: REPEAT или RANDOM
- NEXT, PREVIOUS ▶▶, ◀◀**  
**Только MP3-CD:**
  - просматривает запись вперёд и назад;
  - переходит к началу текущей/предыдущей, последней записи
- PROG** – для программирования номеров звуковых дорожек и их просмотра

## Кнопки управления

- STOP ■** – для остановки проигрывания CD;  
– удаляет программу CD.
- PLAY/PAUSE ▶▶/■** – для начала или прерывания проигрывания CD
- ALBUM+ /-**  
**Только MP3-CD:** выбор альбома; (вверх, вниз)
- Дисплей** – для показа функций CD

### Задняя панель (см. [2])

- Крышка отделения для батарей** – следует открыть для того, чтобы вставить батареи: 6 x 1,5 В R14/UM2/C-cell
- AC ~** – гнездо для сетевого провода
- – гнездо 3,5 мм для стереонаушников.  
**Полезные рекомендации:** Полезные рекомендации: При подключении наушников динамики заглушаются.
- Телескопическая антенна** – для улучшения приема диапазона FM

### Датчик дистанционного управления! (Только для работы с дисками) (см. [2])

- MODE** – для выбора различных режимов проигрывания: REPEAT или RANDOM
- PROG** – для программирования номеров звуковых дорожек и их просмотра
- ALBUM +**  
**Только MP3-CD:** выбор альбома; (вверх);
- ALBUM -**  
**Только MP3-CD:** выбор альбома (вниз)
- PLAY/PAUSE** – для начала или прерывания проигрывания CD
- STOP** – для остановки проигрывания CD;  
– удаляет программу CD.
- ◀◀ ▶▶**  
**Только MP3-CD:**
  - просматривает запись вперёд и назад;
  - переходит к началу текущей/предыдущей, последней записи

## Питание Основные

### Питание

По возможности пользуйтесь питанием от сети, если вы хотите продлить срок использования батарей. Перед тем, как вставить батареи, проверьте, отсоединен ли сетевой провод от устройства и настенной розетки.

### Батареи (по опции) Основной блок (См [2])

- Установите 6 батарей типа **R-14, UM-2** или **C**, (желательно щелочные), обеспечив верную полярность.
- Дистанционный пульт (См [2])**
- Установите 2 батареи типа **AA, R06** или **UM3** (желательно щелочные).
- Неправильное использование батарей может привести к утечке электролита и повреждению отделения, или же к взрыву батарей. Следовательно:
- Не пользуйтесь одновременно батареями различных типов: например, щелочными и цинково-карбонатными. Для устройства следует пользоваться только батареями одинакового типа.
- При вставлении новых батарей не пытайтесь смешивать старые батареи с новыми.
- Удалите батареи, если вы не будете пользоваться устройством на протяжении длительного времени.

**Батареи содержат химические вещества, поэтому их следует выбрасывать соответствующим образом.**

### Использование сети переменного тока

- 1 Проверьте, соответствует ли напряжение местной сети сетевому напряжению устройства, **указанному на типовой таблице, находящейся на основании устройства.** Если это значение не соответствует указанному, проконсультируйтесь с вашим дилером или ремонтной мастерской.
- 2 Подсоедините сетевой провод к гнезду AC MAINS и настенной розетке.
- 3 Для того, чтобы полностью отключить устройство, следует отсоединить сетевую вилку от настенной розетки.
- 4 Установите устройство недалеко от розетки электропитания таким образом, чтобы вилка находилась в пределах досягаемости.
- При сильных грозах отсоедините сетевой провод от настенной розетки для того, чтобы защитить ваше устройство.

### Полезные рекомендации:

- Во избежание ненужного потребления энергии (независимо от того, работает ли устройство от сети или от батарей) переключатель источника звука следует в любом случае установить в положение **TAPE/OFF**, а также следует проверить, отключены ли кнопки магнитофона.

**Типовая таблица находится на основании устройства.**

### ВНИМАНИЕ

**Использование кнопок или выполнение регулировок и операций, не описанных в данном руководстве, может привести к освобождению опасной радиации или другим опасностям.**

**Данное устройство соответствует требованиям по радиointерференции, действительным в Европейском Сообществе.**

## Основные функции/Радио

### Основные функции

#### Включение, выключение и выбор функции

- 1 Для включения отрегулируйте **переключатель источника звука** ползунок для выбора функции **CD/MP3**, **TUNER** или **TAPE/OFF** и используйте соответствующи двйбранной функции кнопки.
- 2 Устройство выключено, если переключатель **source selector** находится в положении **TAPE/OFF** и ни одна из кнопок кассетного отделения е нажата.

#### Полезные рекомендации:

- Для переключения с **TAPE** на **TUNER** или **CD/MP3** выключении устройства: сначала нажмите кнопку для ленты ▲ ■ для прекращения проигрывания и убедитесь в том, что все кассетные кнопки освобождены.

#### Регулировка громкости и звука

Отрегулируйте звук с помощью ручек **VOLUME** и **BASS BOOST**.

### Прием радио

- 1 Установите **переключатель источника звука** в положение **TUNER**.
- 2 Выберите источник звука **BAND** и **MW** или **FM**.
- 3 Настройтесь на радиостанцию с помощью кнопки **TUNING**.

#### Для того, чтобы улучшить прием

- Для диапазона **FM** вытяните телескопическую антенну. Наклоните и поверните антенну. Уменьшите длину антенны в том случае, если сигнал слишком сильный.

#### Для настройки на FM-станцию со слабым сигналом настройте **BAND** (ДИАПАЗОН) в **FM** (mono) (FM (моно)).

- Для диапазона **MW** устройство снабжено встроенной антенной, следовательно, телескопическая антенна не нужна. Установите положение антенны посредством поворота всего устройства.

### о MP3

Технологии компрессии музыки MP3 (MPEG Audio Layer 3) в значительной степени уменьшают объем цифровых данных аудио CD, сохраняя при этом качество звука, аналогичное CD.

- **Как составить музыкальные файлы:** Можно либо снять официально доступную музыку с интернета и записать ее на твердый диск вашего компьютера, или же составить их с ваших собственных дисков CD. Для этого вставьте CD в драйв CD-ROM вашего компьютера и преобразуйте музыку с помощью соответствующего кодирующего софтвера. С целью обеспечения хорошего качества музыки для музыкальных файлов рекомендуется скорость бит 128 kbps или более.
- **Как составить CD-ROM с файлами MP3:** С помощью устройства для записи («бернера») CD вашего компьютера запишите музыкальные файлы с твердого диска на CD-ROM.

#### Полезные рекомендации:

- Следите за тем, чтобы названия файлов MP3 заканчивались *.mp3*.
- Общее количество музыкальных файлов и альбомов: около 350 (характерная длина названия файлов состоит из 20 характеров).
- Количество музыкальных файлов, которые могут быть проиграны, зависит от длины названий этих файлов. Если названия файлов короткие, то может быть подддержано больше файлов.

## Проигрыватель MP3-CD/CD

### Проигрывание CD

Этот проигрыватель проигрывает звуковые диски, включая диски для записи и повторной записи.

- **при использовании диска с треками в формате CD Audio и файлами MP3 воспроизводятся только треки CD audio.**

- **Этот проигрыватель не поддерживает UDF-формат CD.**

- 1 Поднимите крышку CD по команде **LIFT TO OPEN** (ПОДНЯТЬ ДЛЯ ОТКРЫТИЯ) Вставьте CD печатной стороной вверх и осторожно нажмите крышку отделения CD для того, чтобы закрыть ее.

- 2 Установите **переключатель источника звука** в положение **CD/MP3**.  
→ На дисплее появится ---, а затем общее количество треков.

- 3 Нажмите кнопку **PLAY/PAUSE** ►/II на устройстве для того, чтобы начать проигрывание.  
→ **Аудио-CD:** появится номер текущего трека.

**MP3:** на дисплее появится номер текущего трека альбома. (см. [3])

- 4 Для того, чтобы приостановить воспроизведение, Нажмите ►/II (см. [4]). Для того, чтобы возобновить воспроизведение, Нажмите ►/II снова.

- 5 Для того, чтобы остановить воспроизведение, Нажмите ■.

#### Полезные рекомендации:

- на устройстве для того, чтобы начать проигрывание.
- если вы откроете крышку отделения CD;
- если вы выбрали источник звука **TUNER** или **TAPE**;
- CD проигран до конца.

### Выбор другой звуковой дорожки

- Нажмите кнопку **NEXT, PREVIOUS** ►/I, ◀◀ один или несколько раз до тех пор, пока на дисплее не появится номер нужной вам звуковой дорожки.

**Только MP3-CD:** Для того чтобы найти дорожку MP3, Вы можете сначала нажать **ALBUM +/-** для выбора нужного альбома.

→ На дисплее кратковременно появится **ALBUM** (АльБОМ) и номер текущего альбома. (см. [5])

- Нажмите кнопку ►/II на устройстве для того, чтобы начать проигрывание..

### Поиск пассажа в пределах определенной звуковой дорожки

- 1 В ходе проигрывания нажмите кнопку ◀◀ / ►► и держите ее в нажатом состоянии.

→ При этом CD проигрывается на большей скорости и с меньшей громкостью.

- 2 Если вы нашли нужный пассаж, отпустите кнопку ◀◀ / ►►.

→ Продолжается нормальное проигрывание.

### Выбор различных режимов воспроизведения: REPEAT и RANDOM (см. [6] - [8])

**REP.** На дисплее показывается надпись

**REP.ALL** – повторное проигрывание всего CD/ программы.

**RAND** и все звуковые дорожки CD будут проигрываться в случайной последовательности.

#### Только MP3-CD:

**REP.ALBUM** – Все звуковые дорожки

данного альбома проигрываются один раз в случайной последовательности.

- 1 Для выбора режима проигрывания нажмите **MODE** один или несколько раз.

→ На дисплее будет отображен выбранный режим.

- 2 Нажмите ►/II для начала проигрывания, если в положении стоп.

- 3 Для выбора нормального проигрывания нажмите **MODE** несколько раз до исчезновения всех других режимов.

– Можно также нажать ■ для отключения режима проигрывания.

## Проигрыватель MP3-CD/CD

### Программирование номеров звуковых дорожек

Вы можете запрограммировать не более 20 звуковых (MP3-CD: 10 звуковых) дорожек в желаемой последовательности. При желании любая из звуковых дорожек может быть занесена в память более одного раза.

#### Только Аудио-CD:

- 1 В положении "стоп", нажмите клавишу **PROG** для начала программирования.  
→ Дисплей: **PROG** и **РД** мигают, указывая на начало программы. (см. 9)
- 2 Нажмите **◀** или **▶** для выбора желаемого номера дорожки.  
→ Дисплей: мигают **PROG** и номер нужного трека.
- 3 Нажмите кнопку **PROG** для занесения в память желаемого номера музыкального произведения.  
→ Дисплей: **PROG** и **РД** мигают, указывая следующую доступную ячейку программы.
- 4 Повторите шаги **2** и **3** для того, чтобы выбрать и занести в память все нужные вам звуковые дорожки.  
→ На дисплее появится **PROG** ---после сохранения 20 треков.
- 5 Для того, чтобы проиграть вашу программу, нажмите кнопку **PLAY/PAUSE ▶/II**.

#### Только MP3-CD:

- 1 В положении "стоп", нажмите клавишу **PROG** для начала программирования.  
→ Дисплей: **PROG** и **РД** мигают, указывая на начало программы.
- 2 Если необходимо, нажмите **ALBUM+/-** (АЛЬБОМ +/-), чтобы выбрать другой альбом.  
→ Дисплей: **ALBUM+/-** (АЛЬБОМ) и номер выбранного альбома. (см. 10)
- 3 Нажмите **◀** или **▶** для выбора желаемого номера дорожки.  
→ Дисплей: номер выбранного трека текущего альбома.

- 4 Нажмите кнопку **PROG** для занесения в память желаемого номера музыкального произведения.  
→ Дисплей: **PROG** и **РД** мигают, указывая следующую доступную ячейку программы.
- 5 Повторите шаги **2** и **4** для того, чтобы выбрать и занести в память все нужные вам звуковые дорожки.  
→ На дисплее появится **PROG** ---после сохранения 10 треков.
- 6 Для того, чтобы проиграть вашу программу, нажмите кнопку **PLAY/PAUSE ▶/II**.

#### Полезные рекомендации:

- При воспроизведении программы клавиши **ALBUM+/-** (АЛЬБОМ) не используются.

#### Проверка составленной вами программы

В положении останова несколько раз нажмите **PROG**, пока не введете пустую ячейку программы.

- На дисплее отображаются занятые программные ячейки.
- После отображения пустой программной ячейки последовательно отображаются все сохраненные треки.

**Только MP3:** отображаются **ALBUM** (АЛЬБОМ) и номер альбома,

затем появится номер сохраненного трека альбома..

#### Полезные рекомендации:

- На дисплее выводится **РД**, если запрограммированные дорожки отсутствуют.

#### Стирание программы

Вы можете стереть программу следующим образом:

- нажатием **■** (дважды во время воспроизведения или один раз в положении останова);
- при выборе источника звука **TUNER** или **TAPE**;
- при открытии крышки отделения для CD;
- Дисплей: Надпись **PROG** исчезает.

## Магнитофон

### Работа магнитофона

- 1 Установите **переключатель источника звука** в положение **TAPE**.
- 2 Нажмите **STOP/EJECT ■/▲** для открытия подкассетника и установите кассету. Закройте подкассетник деки.
- 3 Нажмите кнопку **PLAY ◀** для того, чтобы начать проигрывание.
- 4 Для того, чтобы приостановить воспроизведение, нажмите **PAUSE II**. Для того, чтобы возобновить воспроизведение, нажмите **PAUSE II** снова.
- 5 Для того, чтобы остановить воспроизведение, нажмите **■/▲**.

#### Перемотка назад/быстрая перемотка вперед

- 1 Нажимайте **F.FWD/REW ◀◀** и **▶▶**, пока Вы не получите нужный переход.
- 2 Нажмите кнопку **■/▲** для того, чтобы прекратить перемотку назад или вперед.

#### Полезные рекомендации:

- В конце кассеты кнопки автоматически отпускаются и устройство отключается, за исключением кнопки **PAUSE II** если она была нажата.
- При быстрой перемотке кнопки управления кассетой не будут разблокированы при достижении конца ленты. При выключении устройства убедитесь, что кнопки также разблокированы.

#### Общая информация о записи

- Запись может быть выполнена только в том случае, если этим не нарушаются авторские или другие права третьей стороны.
- Данный магнитофон не может быть использован для записи на кассеты типа CHROME (IEC II) или METAL (IEC IV). Для записи на этом устройстве следует пользоваться только кассетами типа NORMAL (IEC I), защитные ушки которых не сломаны.
- Наилучший уровень громкости записи устанавливается автоматически. Изменение положения кнопок **VOLUME** и **BASS BOOST** не влияет на ход записи.

- Для того, чтобы предотвратить кассету от случайного стирания, держите кассету предохраняемой от записи стороной к себе и сломайте левое ушко. Теперь запись на этой стороне кассеты невозможна. Для того, чтобы опять выполнить запись на этой стороне кассеты, следует заклеить ушко кассеты кусочком клейкой ленты

#### Запись с CD-проигрывателя.

- 1 Выберите источник **CD/MP3**.
- 2 Вставьте CD и при желании запрограммируйте номера звуковых дорожек.
- 3 Нажмите **■/▲** для открытия подкассетника и установите кассету. Закройте подкассетник деки.
- 4 Нажмите кнопку **REC ●** для того, чтобы начать запись.
- 5 Нажмите кнопку **PLAY/PAUSE▶▶** для того, чтобы начать проигрывание.
- 6 Для того чтобы приостановить запись, нажмите **II**. Для того, чтобы продолжить запись, нажмите кнопку **II** еще раз.
- 7 Для того, чтобы прекратить запись, нажмите кнопку **■/▲**.

#### Запись с радио

- 1 Отрегулируйте селектор источника для **TUNER**.
- 2 Настройтесь на желаемую радиостанцию (См. раздел «**Прием радио**»).
- 3 Выполните пп. 3, 4, 6, 7 **Запись с CD-проигрывателя..**

## Уход (см. 11)

### Обращение с проигрывателем CD и дисками CD

- Линзы проигрывателя CD трогать запрещается!
- Внезапные изменения окружающей температуры могут привести к образованию конденсации и линзы вашего проигрывателя CD могут запотеть. В этом случае проигрывание CD невозможно. Не пытайтесь протереть линзы; оставьте устройство в теплом окружении до тех пор, пока влага не испарится.
- Пользуйтесь только цифровыми аудио CD.
- Крышка отделения CD всегда должна быть всегда закрытой, чтобы в отделение CD не попадала пыль. Для чистки пользуйтесь мягкой сухой тряпкой.
- Для того, чтобы достать CD из его футляра, при извлечении CD следует нажать на его центральную ось. Всегда извлекайте CD только за края и складывайте CD в футляры после использования во избежание образования царапин и попадания пыли.
- Чистить диски CD следует по прямой линии, в направлении от центра к краям, с помощью мягкой, неворсистой тряпки. Не пользуйтесь средствами для чистки, т.к. они могут повредить диск.
- *Никогда* не пишите на CD и не приклеивайте на него этикетки.

### Уход за магнитофоном

Для обеспечения соответствующего качества записи и проигрывания магнитофона следует чистить показанные на рисунке части (A), (B) и (C) приблизительно каждые 50 часов работы устройства, или в среднем один раз в месяц. Для чистки кассетного отделения следует пользоваться хлопковыми тампонами, слегка смоченными в алкоголе или в специальной жидкости для чистки головок.

- 1 Откройте кассетное отделение путем нажатия кнопки **▶▲**.
- 2 Нажмите кнопку **◀** и почистите резиновые прижимные ролики **ⓐ**.

- 3 Нажмите кнопку **||** и почистите магнитные головки **Ⓐ**, а также оси **Ⓑ**.
- 4 После чистки нажмите кнопку **▶▲**.  
→ Чистка головок может быть также выполнена путем однократного проигрывания кассеты для чистки.

### Предосторожности и общий уход

- Установите устройство на прочной, ровной поверхности, таким образом, чтобы оно не качалось.
- Предохраняйте устройство, батареи, CD или кассеты от попадания влаги, дождя, песка или чрезвычайно высокой температуры, вызванной отопительным оборудованием или прямым солнечным светом.
- Не закрывайте устройство. Во избежание скопления теплоты между вентиляционными отверстиями и окружающей поверхностью следует оставить щель не менее 6 дюймов.
- Механические части устройства состоят из самосмазывающихся подшипников, смазывать их не следует.
- Для чистки устройства следует пользоваться мягкой, слегка увлажненной замшей. Не пользуйтесь никакими средствами для чистки, содержащими алкоголь, аммиак, бензол или абразивные вещества, т.к. они могут повредить корпус устройства.
- Не подвергайте устройство воздействию воды.
- Нельзя создавать помехи вентиляции, закрывая предметами вентиляционные отверстия, например, газетой, скатертью, шторами, и т.д.
- Нельзя ставить на прибор предметы, наполненные водой, например, вазу.
- Нельзя располагать около прибора источники открытого пламени, например, зажженные свечи.

## Устранение неисправностей

В случае неисправности перед тем, как обратиться в ремонтную мастерскую, проверьте приведенные ниже советы. Если вам не удалось устранить неисправность, проконсультируйтесь с вашим дилером или ремонтной мастерской.

**ПРЕДУПРЕЖДЕНИЕ:** *Не открывайте устройство, т.к. удару электрическим током. Ни в коем случае не пытайтесь отремонтировать устройство самостоятельно, т.к. это лишит вас гарантии.*

### Нет звука/энергии

- Кнопка VOLUME не отрегулирована
- Отрегулируйте VOLUME
- Сетевой провод подсоединен ненадежно
- Подсоедините сетевой провод переменного тока соответствующим образом
- Батареи разрядились/батареи вставлены неправильно
- Вставьте (свежие) батареи правильно
- Отсоедините наушники
- Электростатический разряд / помехи

### Дисплей не функционирует соответствующим образом / Нет реакции на нажатие ни одной из кнопок подсоедините его

- Электростатический разряд
- Выключите устройство, отсоедините сетевой провод, а затем по истечении нескольких секунд снова

### Дистанционный пульт не работает верно

- Батареи сели/неверно вставлены
- Батареи сели/неверно вставлены
- Расстояние/угол от устройства слишком большой
- Уменьшите расстояние/угол

### Сильный шум и помехи

- Электропомехи: устройство установлено слишком близко от телевизора, телемагнитофона или компьютера
- Увеличьте расстояние

### Слабый радио приём

- Слабый радио сигнал
- FM: отрегулируйте телескопическую антенну FM

### Надпись *no* на дисплее

- CD не вставлен
- вставьте CD
- CD сильно поцарапан/загрязнен
- Замените/почистите CD (см. «Уход»)
- Лазерные линзы запотели
- Подождите, пока влага с линз испарится
- CD-R (Записываемый компакт-диск) пуст или его запись не завершена / Установлен CD-RW (перезаписываемый компакт-диск)
- Используйте только CD-R (записываемые компакт-диски) с завершенной записью или обычные аудио компакт-диски

### Примечания:

**Компакт-диски, зашифрованные некоторыми компаниями с помощью технологий защиты авторских прав, могут не воспроизводиться на этом издании.**

### CD перепрыгивает через звуковые дорожки

- CD поврежден или загрязнен
- Замените или почистите CD
- Включены функции RAND или program
- Выключите функции RAND/program

### Примечания:

**при использовании диска с треками в формате CD Audio и файлами MP3 воспроизводятся только треки CD audio.**

### MP3-CD пропускает альбомы.

- CD содержит папки с файлами не в формате MP3.
- Проверьте, чтобы ваш диск содержал папки с подходящими файлами.

### Запись не выполняется

- Ушки кассеты могут быть сломаны
- Заклейте ушко кусочком клейкой ленты