

# ***Micro HI-FI Component System***

---

Οδηγίες λειτουργίας \_\_\_\_\_ **GR**

Инструкция по эксплуатации \_\_\_\_\_ **RU**



***CMT-GPZ7  
CMT-GPZ6***

## ПРЕДУПРЕЖДЕНИЕ

**Для предупреждения опасности пожара или поражения электрическим током не следует оставлять данный аппарат под дождем или в местах с повышенной влажностью.**

Во избежание возгорания не закрывайте вентиляционные отверстия аппарата газетами, скатертями, занавесками, и т.п. И не располагайте на аппарате зажженные свечи.

Во избежание опасности возгорания или поражения электрическим током не ставьте на аппарат предметы, наполненные водой, такие как вазы.

Не устанавливайте аппарат в закрытом месте, таком, как книжная полка или встроенный шкаф.

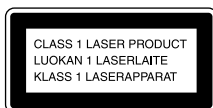

Настоящая аппаратура классифицируется как ЛАЗЕРНАЯ ПРОДУКЦИЯ КЛАССА 1. Эта этикетка расположена на задней панели.



Не выбрасывайте батарейки вместе с обычным домашним мусором, ликвидируйте их надлежащим образом как химические отходы.

**Для покупателей в России**



Компонентная микросистема HI-FI

Изготовитель: Сони Корпорейшн  
Адрес: 6-7-35 Киташинагава,  
Шинагава-ку, Токио 141-0001, Япония  
Страна-производитель: Китай

## Уведомление для пользователей

### Относительно прилагаемого программного обеспечения

Текст, показанный на SonicStage, может не отображаться на экране устройства надлежащим образом в зависимости от типа текста и символов. Это может произойти по причине:

- Ограниченных возможностей подсоединенного проигрывателя.
- Неправильного функционирования проигрывателя.

Надписи ATRAC, ATRAC3, ATRAC3plus и их логотипы являются торговыми марками корпорации Sony Corporation.

Надпись SonicStage и логотип SonicStage являются торговыми марками или зарегистрированными торговыми марками Sony Corporation.

## Как пользоваться данным руководством

- В данном руководстве в основном объясняются операции, выполняемые с помощью пульта дистанционного управления, однако такие же операции можно выполнять также с помощью кнопок на аппарате, имеющих такие же или подобные названия.
- В данном руководстве описаны правила эксплуатации данной системы. Для получения подробной информации о прилагаемом программном обеспечении SonicStage, обращайтесь к прилагаемой инструкции по эксплуатации программного обеспечения SonicStage “Руководство по установке/эксплуатации”.

# Оглавление

Как пользоваться данным руководством.....	2
Создайте Ваши собственные диски ATRAC CD.....	5
Какие диски Вы можете воспроизводить на данной системе?.....	6
Относительно дисков ATRAC CD и MP3 CD.....	9

## Подготовка к эксплуатации

Подсоединение системы.....	11
Установка часов.....	13

## CD – Воспроизведение

Загрузка диска.....	14
Воспроизведение диска .....	14
– Нормальное воспроизведение/ Произвольное воспроизведение	
Поиск дорожек с помощью диска настройки .....	16
Повторное воспроизведение .....	17
– Повторное воспроизведение	
Создание Вашей собственной программы .....	17
– Программное воспроизведение	

## Тюнер

Предварительная установка радиостанций.....	19
Прослушивание радиоприемника.....	21
– Предварительная настройка	
– Ручная настройка	
Использование системы передачи радиоданных (RDS) .....	22
(только европейская модель)	

## Магнитная лента – Воспроизведение

Загрузка магнитной ленты .....	24
Воспроизведение магнитной ленты .....	24

## Магнитная лента – Запись

Запись Ваших любимых дорожек CD на магнитную ленту.....	25
– Синхронная запись CD-ЛЕНТА	
Запись на магнитную ленту вручную.....	26
– Ручная запись	

## Регулировка звука

Регулировка звука.....	27
------------------------	----

## Таймер

Засыпание под музыку.....	28
– Таймер сна	
Пробуждение под музыку .....	28
– Воспроизведение по таймеру	
Запись радиопрограмм с помощью таймера.....	30
– Запись по таймеру	

## Дисплей

Выключение дисплея .....	31
– Режим экономии энергии	
Просмотр информации о диске на дисплее .....	31
Просмотр информации о тюнере на дисплее .....	32

продолжение следует

RU

---

## **Дополнительные компоненты**

Подсоединение дополнительных компонентов .....	33
Прослушивание сигнала аудио подсоединенного компонента .....	34
Запись сигнала аудио с подсоединенного компонента .....	34
Запись на подсоединенный компонент .....	34

---

## **Отыскание и устранение неисправностей**

Проблемы и методы их устранения.....	35
Сообщения .....	39

---

## **Дополнительная информация**

Меры предосторожности.....	40
Технические характеристики.....	42
Перечень расположения кнопок и страниц для справки.....	45

## Создайте Ваши собственные диски ATRAC CD

В дополнение к обычным аудиодискам CD Вы сможете воспроизводить оригинальные диски CD, называемые “ATRAC CD”, которые Вы создадите с помощью прилагаемого программного обеспечения SonicStage. С помощью программного обеспечения SonicStage можно записать около 30 аудиодисков CD\* на один диск CD-R или CD-RW. Следующая информация даст общее краткое представление о том, как Вы будете слушать музыку на Вашем диске ATRAC CD.

### Установите программное обеспечение SonicStage на Ваш компьютер.

SonicStage является программным обеспечением, которое позволяет записывать музыку с аудиодисков CD на Ваш компьютер и создавать оригинальные диски CD. Это программное обеспечение можно установить с прилагаемого диска CD-ROM.



### Создайте диск ATRAC CD.

После выбора Ваших любимых песен из музыки, которая хранится в памяти Вашего компьютера, запишите их на диск CD-R/CD-RW с помощью программного обеспечения SonicStage.

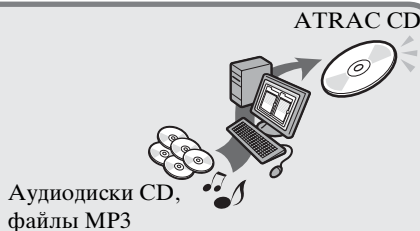

### Слушайте их с помощью данной системы.

Вы сможете наслаждаться множеством песен на созданном Вами оригинальном диске CD.



Пожалуйста, обратитесь к прилагаемой инструкции “Руководство по установке/эксплуатации” для получения информации относительно установки программного обеспечения SonicStage и создания дисков ATRAC CD.

\* Когда общее время воспроизведения одного диска CD (альбома) составляет 60 минут, и Вы будете выполнять запись на диск CD-R/CD-RW емкостью 700 Мбайт со скоростью 48 кбит/с в формате ATRAC3plus.

# Какие диски Вы можете воспроизводить на данной системе?



## Диски Аудио CD:

### Диски CD в формате CD-DA

Формат CD-DA (компакт-диск с цифровой записью аудиоданных) является стандартом записи, который используется для записи аудиодисков CD.



## Диски ATRAC CD:

### Диски CD-R/CD-RW, на которых аудиоданные сжаты в формате ATRAC3plus, записанные с использованием программного обеспечения SonicStage\*

ATRAC3plus (адаптивное кодирование звука с преобразованием 3plus) является технологией сжатия аудиоданных, которая удовлетворяет требованиям высокого качества звучания и высокой степени сжатия. ATRAC3plus позволяет выполнять сжатие аудиофайлов в соотношении примерно 1/20 их оригинального размера при скорости 64 кбит/с.

Данная система может выполнять воспроизведение со следующей скоростью передачи данных и частотой дискретизации:

	Скорость передачи данных	Частота дискретизации
ATRAC3	66/105/132 кбит/с	44,1 кГц
ATRAC3plus	8 – 352 кбит/с	44,1 кГц

На данной системе может быть отображено не более 62 символов.



## Диски MP3 CD:

### Диски CD-R/CD-RW, на которых аудиоданные сжаты в формате MP3, записанные с использованием программного обеспечения, отличного от SonicStage\*

Ниже приведена информация о скорости передачи данных и частоте дискретизации, с которыми данная система может выполнять воспроизведение. Также могут быть воспроизведены файлы с переменной скоростью передачи данных (VBR).

	Скорость передачи данных	Частота дискретизации
MPEG-1 Layer3	32 – 320 кбит/с	32/44,1/48 кГц
MPEG-2 Layer3	8 – 160 кбит/с	16/22,05/23 кГц
MPEG-2.5 Layer3	8 – 160 кбит/с	8/11,025/12 кГц

Данная система соответствует версии 1.0/1.1/2.2/2.3/2.4 формата метки ID3. Метка ID3 является форматом для присоединения определенной информации (название дорожки, название альбома, имя исполнителя и т.п.) к файлам MP3. На данной системе может быть отображено не более 124 символов информации метки ID3.

Также может быть воспроизведен диск ATRAC CD, на который записаны аудиоданные, сжатые в формате MP3, с использованием программного обеспечения, отличного от SonicStage.

С помощью программного обеспечения SonicStage Вы не сможете создать диск CD, на котором будут записаны аудиоданные смешанного формата.

\* Могут быть воспроизведены только диски уровня 1/2 стандарта ISO9660 и с форматом расширения Joliet.

## Перечень доступных для воспроизведения дисков

Формат дисков	Логотип диска
Аудио CD	
CD-R/CD-RW (аудиоданные, файлы ATrac3plus, файлы MP3)	   

## Диски, которые данная система не может воспроизвести

- Диски CD-ROM
- Диски CD-R/CD-RW, за исключением дисков, записанных в следующих форматах:
  - музыкальный формат CD
  - формат ATrac3plus и формат MP3, которые соответствуют стандарту ISO9660<sup>1)</sup> уровень 1/уровень 2, Joliet или Мультисессия<sup>2)</sup>
- Диски нестандартной формы (напр., в форме сердца, квадрата, звезды) не могут быть воспроизведены на данном аппарате. Попытка сделать это может повредить аппарат. Не используйте такие диски.
- Диск с наклеенной бумагой или этикетками.
- Диск, на поверхности которого осталась липкая, целлофановая лента, или этикетка.
- Диск 8 см с адаптером

### 1) Формат ISO9660

Наиболее распространенный международный стандарт для логического формата файлов и папок на CD-ROM. Имеется несколько уровней спецификации. На Уровне 1 имена файлов должны соответствовать формату 8.3 (не более восьми символов в имени, не более трех символов в расширении) и состоять из заглавных букв. Имена папок не должны содержать более восьми символов. Не допускается существование свыше восьми уровней вложенности папок. Спецификация Уровня 2 допускает, чтобы в именах файлов и именах папок содержалось до 31 символа. Каждая папка может иметь до 8 деревьев. При использовании Joliet в расширенном формате (имена файлов и имена папок могут содержать до 64 символов) проверьте содержание записывающего программного обеспечения и т.п.

### 2) Мультисессия

Это метод записи, позволяющий добавлять данные с помощью метода моментального отслеживания. Обычные диски CD начинаются с области управления CD, называемой входом, и заканчиваются областью, называемой выходом. Мультисессионный диск CD представляет собой диск CD, имеющий несколько сессий, при этом каждый сегмент от входа к выходу рассматривается как одна сессия.

CD-Extra: В этом формате сигнал аудио (аудиоданные CD) записывается на дорожки в сессии 1, а данные записываются на дорожки в сессии 2.

Микшированный CD: В этом формате данные записываются на первую дорожку, а сигнал аудио (аудиоданные CD) записывается на вторую и последующие дорожки сессии.

---

## Примечания относительно дисков CD-R и CD-RW

- Некоторые диски CD-R или CD-RW не могут быть воспроизведены на данной системе в зависимости от качества записи, физического состояния диска или характеристик записывающего устройства. Более того, диск не будет воспроизводиться, если он не прошел правильную окончательную обработку. Более подробную информацию см. в инструкции по эксплуатации записывающего устройства.
- Диски, записанные на дисководах CD-R/CD-RW, могут не воспроизводиться из-за царапин, грязи, условий записи или характеристик дисковода.
- Диски CD-R и CD-RW, записанные в мультисессионном режиме, которые не были закончены “завершающей сессией”, не поддерживаются.
- При работе с форматами, отличными от ISO9660 уровня 1 и 2, имена папок или имена файлов могут отображаться неправильно.
- Следующие диски требуют более продолжительного времени для начала воспроизведения.
  - диск, записанный со сложной древовидной структурой.
  - диск, записанный в мультисессионном режиме.
  - диск, к которому были добавлены данные (диск, не прошедший окончательную обработку).

---

## Музыкальные диски, закодированные с помощью технологий защиты авторский прав

Этот продукт предназначен для воспроизведения дисков, отвечающих требованиям стандарта Compact Disc (CD).

В настоящее время некоторые звукозаписывающие компании выпускают различные музыкальные диски, закодированные с помощью технологий защиты авторских прав. Помните, что среди таких дисков встречаются такие, которые не отвечают требованиям стандарта CD, и их нельзя воспроизводить с помощью данного устройства.



## Относительно дисков ATRAC CD и MP3 CD

### Структура дисков ATRAC CD и MP3 CD

Диски ATRAC CD и MP3 CD состоят из “файлов” и “групп”. Название “файл” эквивалентно названию “дорожка” аудиодиска CD. Название “группа” применяется к группе файлов и эквивалентно названию “альбом”. Что касается дисков MP3 CD, то данная система распознает папку MP3 как “группу”, что позволяет одинаково управлять функционированием дисков ATRAC CD и MP3 CD.

### Последовательность воспроизведения дисков ATRAC CD and MP3 CD

Что касается дисков ATRAC CD, то файлы будут воспроизводиться в последовательности, выбранной в программном обеспечении SonicStage. Что касается дисков MP3 CD, то последовательность воспроизведения может изменяться в зависимости от способа записи файлов MP3 на диск. В приведенном ниже примере файлы воспроизводятся в порядке с ① до ⑦.

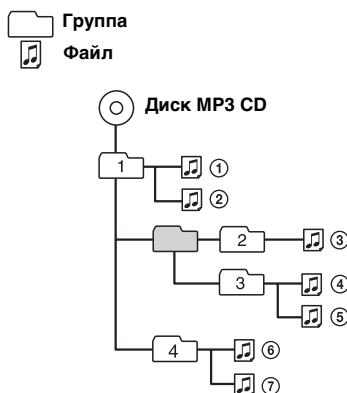

(Максимальный уровень директории: 8)

## Допустимое количество групп и файлов

### Диски ATRAC CD:

- Максимальное количество групп: 255
- Максимальное количество файлов: 999

### Диски MP3 CD:

- Максимальное количество групп: 256
- Максимальное количество файлов: 511  
(Максимальное количество файлов и групп MP3, которые могут содержаться на одном диске, равно 512.)

### Примечания

- Система может не выполнить воспроизведение файлов MP3, которые не имеют расширения “.MP3”.
- Попытки воспроизведения файлов, отличных от MP3, которые имеют расширение “.MP3”, могут привести к появлению шума или к неправильному срабатыванию.
- Если на одном диске будут записаны файлы ATRAC3plus и файлы MP3, данная система воспроизведет файлы ATRAC3plus в первую очередь.
- Не сохраняйте файлы в других форматах и не создавайте ненужные папки на диске, на котором имеются файлы ATRAC3plus и MP3.
- Для сжатия исходных данных в файл MP3 мы рекомендуем установить следующие параметры сжатия “44.1 kHz” (44,1 кГц), “128 kbps” (128 кбит/с), и “Constant Bit Rate” (Постоянная скорость передачи данных).
- Для записи с достижением максимальной емкости установите программное обеспечение записи с опцией “halting of writing” (остановка записи).
- Для записи с максимальной емкостью за один раз на носитель информации, на котором нет никаких записей, установите программное обеспечение записи с опцией “Disc at Once” (Сразу весь диск).

---

## Меры предосторожности при воспроизведении диска, записанного в мультисессионном режиме

- Если диск начинается с сессии CD-DA, он распознан как диск CD-DA (аудио), а сессии ATRAC3plus/MP3 не воспроизводятся.
- Если диск начинается с сессии ATRAC3plus/MP3, он будет распознан как диск ATRAC CD/MP3 CD, а (аудио) сессии CD-DA не воспроизводятся.
- Диапазон воспроизведения диска MP3 CD определяется древовидной структурой файлов, созданной путем анализа диска.
- Диск со смешанным форматом CD будет распознан как диск CD-DA (аудио).

## Подсоединение системы

Выполните следующие действия пунктов с **1** по **4** для подсоединения Вашей системы с помощью прилагаемых шнуров и принадлежностей.

Правая акустическая система

Левая акустическая система



Рамочная антенна AM

Проволочная антенна FM

### 1 Подсоедините акустические системы.

Подсоедините шнуры правой и левой акустической системы к гнездам SPEAKER, как показано ниже.

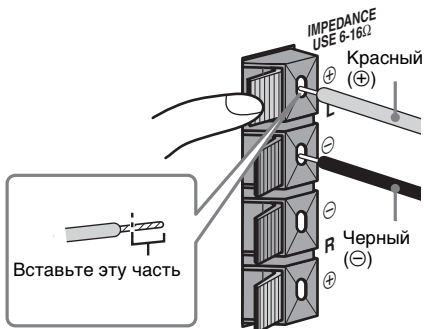

### 2 Подключите антенны FM и AM.

Соберите рамочную антенну AM, а затем подсоедините ее.

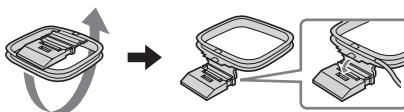

#### Тип штексельной вилки A

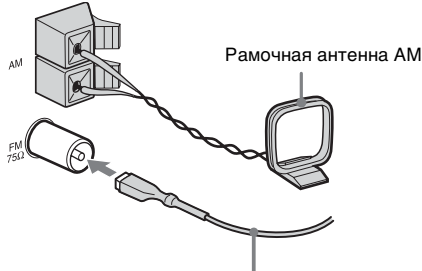

Удлините проволочную антенну FM в горизонтальном направлении

продолжение следует

### Тип штепсельной вилки ⓑ

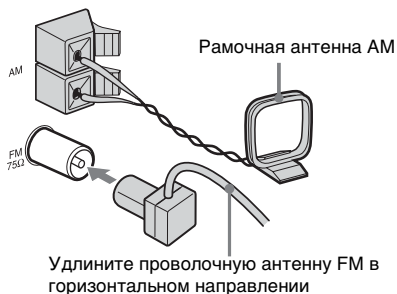

### Тип штепсельной вилки Ⓒ

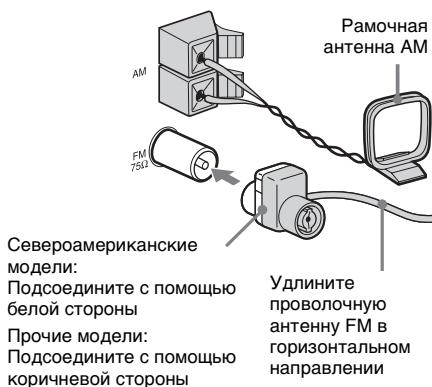

### Примечание

Для предотвращения шумовых перекрестных помех расположите антенны как можно дальше от шнуров акустических систем.

### 3 Для моделей, оснащенных переключателем напряжения, установите переключатель VOLTAGE SELECTOR на напряжение местной электросети.

Для получения списка доступных настроек обращайтесь к наклейке на переключателе VOLTAGE SELECTOR на Вашей системе.

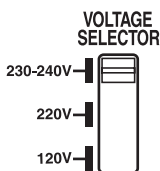

### 4 Подсоедините сетевой шнур к электрической сети.

Если вилка не соответствует штепсельной розетке, отсоедините прилагаемое переходное устройство для вилки (только для моделей, оснащенных переходным устройством).

Для включения системы нажмите кнопку I/⏻.

## Вставление в пульт дистанционного управления двух батареек R6 (размером AA)

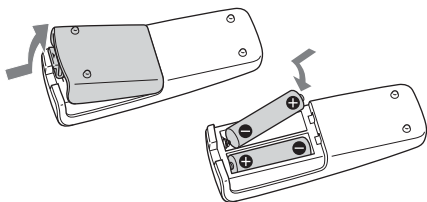

### Примечание

Если Вы не собираетесь использовать пульт дистанционного управления в течение длительного периода времени, выньте батарейки во избежание возможного повреждения вследствие утечки из батареек внутреннего вещества и коррозии.

### К Вашему сведению

При нормальной эксплуатации батареек должно хватать приблизительно на шесть месяцев. Если пульт дистанционного управления больше не в состоянии управлять системой, замените обе батарейки новыми.

### При переноске данной системы

Выполните следующие действия для защиты механизма CD.

Для выполнения этой операции используйте кнопки на аппарате.

- 1 Нажмите кнопку I/⏻ для включения системы, а затем нажимайте повторно кнопку FUNCTION для переключения функционирования на CD.
- 2 Убедитесь в том, что диск не загружен в слот для дисков.
- 3 Держите нажатой кнопку DISPLAY, а затем нажимайте кнопку ▲ и ►►▷▷I, пока не появится индикация "LOCK".
- 4 Отсоедините сетевой шнур.

## Установка часов

Для выполнения этой операции используйте кнопки на пульте дистанционного управления.

- 1 Нажмите кнопку I/⏻ для включения системы.
- 2 Нажмите кнопку CLOCK/TIMER SET.
- 3 Нажимайте повторно кнопку I◀◀ или ►►I для установки часов.
- 4 Нажмите кнопку ENTER.
- 5 Нажимайте повторно кнопку I◀◀ или ►►I для установки минут.
- 6 Нажмите кнопку ENTER.  
Часы начнут функционировать.

### Для настройки часов

- 1 Нажмите кнопку CLOCK/TIMER SET.
- 2 Нажимайте повторно кнопку I◀◀ или ►►I для выбора индикации "CLOCK SET", а затем нажмите кнопку ENTER.
- 3 Выполните те же самые действия, что в пунктах с 3 по 6 выше.

### Примечание

Часы не отображаются в режиме экономии энергии (стр. 31).

## CD – Воспроизведение

### Загрузка диска

Для выполнения этой операции используйте кнопки на аппарате.

- 1 **Нажмите кнопку CD (или нажимайте повторно кнопку FUNCTION) для переключения функционирования на CD.**
- 2 **Вставьте диск в слот для дисков стороной с этикеткой вверх.**

Для воспроизведения диска вставьте его стороной с этикеткой вверх.

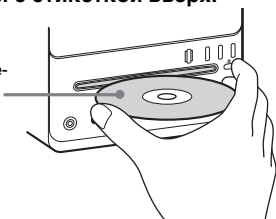

#### Примечания

- При включении системы диск не втягивается в слот для дисков, пока на дисплее не появится индикация “NO DISC”. Не пытайтесь вталкивать диск, пока на дисплее не появится индикация “NO DISC”.
- Не используйте диск с наклейкой, этикетками или клеем на поверхности, поскольку это может привести к неисправности.
- Не загружайте 8-см диск с адаптером. Такое действие может стать причиной неисправности системы.
- Когда Вы извлекаете диск, возьмите его за края и выньте прямо вверх из слота для дисков. Не касайтесь поверхности диска.
- Если Вы вставите диск, который не может быть воспроизведен данной системой, он будет автоматически вытолкнут.

## Воспроизведение диска

– *Нормальное воспроизведение/ Произвольное воспроизведение*

Данная система позволяет Вам воспроизвести диски CD в различных режимах воспроизведения.

Например: При воспроизведении диска

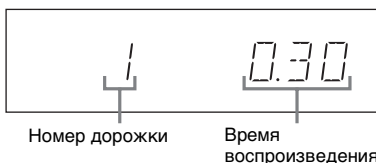

- 1 **Нажмите кнопку CD (или нажимайте повторно кнопку FUNCTION) для переключения функционирования на CD.**
- 2 **В режиме остановки нажимайте повторно кнопку PLAY MODE до появления на дисплее индикации нужного Вам режима.**

Выберите	Для воспроизведения
Нет индикации (нормальное воспроизведение)	Дорожек на диске в исходной последовательности.
 (нормальное воспроизведение)	Всех дорожек в группе на диске ATRAC CD или диске MP3 CD в исходной последовательности. При воспроизведении аудиодиска CD система выполнит такую же операцию, как и при нормальном воспроизведении.
SHUF (произвольное воспроизведение)	Всех дорожек на диске в произвольной последовательности.

Выберите	Для воспроизведения
 SHUF (произвольное воспроизведение)	Всех дорожек в группе на диске ATRAC CD или диске MP3 CD в произвольной последовательности. При воспроизведении аудиодиска CD система выполнит такую же операцию, как и при произвольном воспроизведении.
PGM (Программное воспроизведение)	Дорожек на диске в нужном Вам порядке их воспроизведения (см. раздел “Создание Вашей собственной программы” на стр. 17).

### 3 Нажмите кнопку (или кнопку CD на аппарате).

#### Другие операции

Для	Выполните следующие действия
Остановки воспроизведения	Нажмите кнопку  (или кнопку CD  на аппарате).
Выполнения паузы	Нажмите кнопку  (или кнопку CD  на аппарате). Нажмите еще раз для возобновления воспроизведения.
Выбора дорожки	Нажимайте повторно кнопку  или  .
Выбора группы на диске ATRAC CD или диске MP3 CD	После выполнения действия пункта 2 нажимайте повторно кнопку  + или –.
Отыскания точки на дорожке	Удерживайте нажатой кнопку  или  во время воспроизведения, и отпустите ее в нужной точке.
Извлечения диска	Нажмите кнопку  на аппарате.

#### Примечания

- Вы не можете изменить режим воспроизведения во время воспроизведения.
- Чтобы начать воспроизведение дисков, записанных в сложной конфигурации, например, при наличии многих слоев, может потребоваться некоторое время.
- Перед воспроизведением дорожки система считывает все дорожки и группы на диске. Во время процесса считывания появится индикация “READING” (СЧИТЫВАНИЕ). В зависимости от содержания диска определенный период времени может потребоваться для считывания диска.
- Группа, которая не содержит аудиодорожек MP3, пропускается.
- В зависимости от программного обеспечения кодирования/записи, записывающего устройства или носителей записи, использованных во время записи дорожки MP3, Вы можете столкнуться с такими проблемами, как невозможность воспроизведения, прерывание звука и шум.
- При воспроизведении дорожки MP3 индикация истекшего времени воспроизведения может отличаться от фактического времени в следующих случаях.
  - Когда Вы выполняете воспроизведение VBR (с переменной скоростью передачи данных) дорожки MP3
  - Если Вы выполняете операции ускоренной перемотки вперед или ускоренной перемотки назад (Ручной поиск)

#### К Вашему сведению

Если доступ к диску будет занимать продолжительное время, установите опции “CD POWER” и “ON” с помощью функции управления питанием CD (стр. 21).

## Поиск дорожек с помощью диска настройки

Вы можете быстро найти и начать воспроизведение нужной дорожки с помощью диска настройки на аппарате. Для выполнения этой операции используйте кнопки на аппарате.

- 1 Нажимайте повторно кнопку FUNCTION для переключения функционирования на CD.**
- 2 Поворачивайте диск настройки в режиме остановки для выбора нужной дорожки, затем нажмите кнопку ENTER.**

Для поиска дорожек на диске ATRAC CD или MP3 CD поворачивайте диск настройки для выбора, прежде всего, нужной группы, затем нажмите кнопку ENTER перед выполнением действий пункта 2.

Воспроизведение начнется с выбранной дорожки.

### Примечание

При выполнении поиска группы или дорожки будут отображаться только первые 6 символов.

### К Вашему сведению

Вы можете выполнить поиск и воспроизведение других дорожек в выбранной группе во время воспроизведения. Для выбора дорожки другой группы во время воспроизведения, поворачивайте диск настройки против часовой стрелки до тех пор, пока не появится индикация "GROUP", затем нажмите кнопку ENTER для выбора группы. Вы можете затем выбрать нужную дорожку путем поворота диска настройки.

## Для отмены поиска дорожки

Нажмите кнопку CANCEL.

### Примечания

- Если Вы не выполните ни одну из операций в течение приблизительно 8 секунд, появится отображение предыдущей индикации.
- Поиск дорожки невозможно выполнить в режиме программного воспроизведения.



## Повторное воспроизведение

### – Повторное воспроизведение

Вы можете повторно воспроизводить все дорожки или одну дорожку на диске.

**Нажимайте повторно кнопку REPEAT во время воспроизведения до появления индикации “REP” или “REP 1”.**

REP: До пяти раз для всех дорожек на диске.

REP 1: Только для одной дорожки.

### Для отмены повторного воспроизведения

Нажимайте повторно кнопку REPEAT, пока обе индикации “REP” или “REP 1” не исчезнут.

#### Примечание

Если Вы выберете опцию “REP 1”, дорожка будет повторно воспроизводиться бесконечное число раз, пока Вы не отмените опцию “REP 1”.

## Создание Вашей собственной программы

### – Программное воспроизведение

Вы можете включить в программу до 25 пунктов.

Вы можете синхронно записать включенные в программу дорожки на кассетную ленту (стр. 25).

### Использование пульта дистанционного управления

**1** Нажмите кнопку CD (или нажимайте повторно кнопку FUNCTION) для переключения функционирования на CD.

**2** В режиме остановки нажимайте повторно кнопку PLAY MODE до появления индикации “PGM”.

**3** Нажимайте повторно кнопку ◀◀ или ▶▶ до появления номера нужной дорожки.

При программировании дорожек на диске ATRAC CD или MP3 CD нажимайте повторно кнопку  + или – для выбора нужной группы, затем нажимайте повторно кнопку ◀◀ или ▶▶ до тех пор, пока не появится номер нужной дорожки.



Номер выбранной дорожки

Общее время воспроизведения

**4** Нажмите кнопку ENTER.

Дорожка включена в программу. Появится номер шага программы, затем последний запрограммированный номер дорожки и общее время воспроизведения.

продолжение следует

**5** Для включения в программу дополнительных дорожек повторите действия пунктов 3 и 4.

**6** Нажмите кнопку ► (или кнопку CD ►II на аппарате).  
Программное воспроизведение начинается.

---

## Использование диска настройки

Для выполнения этой операции используйте кнопки на аппарате.

**1** Нажимайте повторно кнопку **FUNCTION** для переключения функционирования на CD.

**2** В режиме остановки нажимайте повторно кнопку **PLAY MODE** до появления индикации “PGM”.

**3** Поворачивайте диск настройки для выбора нужной дорожки.

Для программирования дорожек на диске ATRAC CD или MP3 CD поворачивайте диск настройки для выбора, прежде всего, нужной группы, затем нажмите кнопку **ENTER** перед выполнением действий пункта 3.

**4** Нажмите кнопку **ENTER**.

Дорожка включена в программу. Появится номер шага программы, затем последний запрограммированный номер дорожки и общее время воспроизведения.

**5** Для включения в программу дополнительных дорожек повторите действия пунктов 3 и 4.

**6** Нажмите кнопку **CD ►II**.  
Программное воспроизведение начинается.

## Другие операции

Для	Выполните следующие действия
Отмены программного воспроизведения	В режиме остановки нажимайте повторно кнопку <b>PLAY MODE</b> , пока индикация “PGM” не исчезнет.
Стирания программы	В режиме остановки нажмите кнопку <b>CLEAR</b> . Всякий раз, когда Вы нажимаете кнопку, стирается дорожка в конце программы.
Добавления дорожки в конец программы	В режиме остановки выполните действия пунктов 3 и 4.

### Примечание

Вы не сможете стереть программу во время воспроизведения.

### К Вашему сведению

- Вы можете запрограммировать дорожки во время воспроизведения с помощью диска настройки.
- Составленная Вами программа сохранится после завершения программного воспроизведения. Для повторного воспроизведения той же программы нажмите кнопку **CD** (или нажимайте повторно кнопку **FUNCTION**) для переключения функционирования на CD, а затем нажмите кнопку ► (или кнопку **CD ►II** на аппарате). Однако при извлечении диска программа очищается.
- Индикация “- - -” появится, когда общее время программы превысит 100 минут, или когда Вы выберете диск, на котором будет 21 дорожка или больше, или когда Вы выберете дорожку ATRAC3plus/MP3.

## Предварительная установка радиостанций

Вы можете выполнить предварительную установку до 20 станций для FM и до 10 станций для AM. Вы можете затем выполнить настройку на любую из этих станций, просто выбирая соответствующий предварительно установленный номер.

### Автоматическая предварительная настройка

Вы можете выполнить автоматическую настройку всех станций, которые могут приниматься в Вашей области, а затем сохранить радиочастоту нужных станций.

- 1** Нажмите кнопку TUNER BAND (или нажимайте повторно кнопку FUNCTION) для переключения функционирования на TUNER.
- 2** Нажимайте повторно кнопку TUNER BAND для выбора индикации “FM” или “AM”.
- 3** Нажимайте повторно кнопку TUNING MODE, пока на дисплее не появится индикация “AUTO”.
- 4** Нажмите кнопку + или – (или кнопку TUNING + или – на аппарате).

Частота будет изменяться по мере того, как система будет проводить поиск станции. Сканирование автоматически остановится, когда будет выполнена настройка на станцию. В это время появятся индикации “TUNED” и “STEREO” (только для стереофонических FM-программ).

Если индикация “TUNED” не появляется, а сканирование не останавливается

Установите частоту нужной радиостанции, как описано в пунктах 3 и 4 раздела “Ручная предварительная настройка”.

### 5 Нажмите кнопку TUNER MEMORY.

Предварительно установленный номер мигает. Пока предварительно установленный номер мигает, выполните действия пунктов 6 и 7.

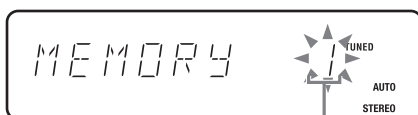

Предварительно установленный номер

### 6 Нажимайте повторно кнопку + или – (или кнопку TUNING + или – на аппарате) для выбора нужного предварительно установленного номера.

### 7 Нажмите кнопку ENTER.

### 8 Повторите действия пунктов с 4 по 7 для сохранения в памяти других станций.

#### К Вашему сведению

Нажмите кнопку ■ для остановки сканирования.

## Ручная предварительная настройка

Вы можете вручную настроить и сохранить радиочастоту нужных станций.

- 1** Нажмите кнопку TUNER BAND (или нажимайте повторно кнопку FUNCTION) для переключения функционирования на TUNER.
- 2** Нажимайте повторно кнопку TUNER BAND для выбора индикации “FM” или “AM”.
- 3** Нажимайте повторно кнопку TUNING MODE, пока индикации “AUTO” и “PRESET” не исчезнут с дисплея.
- 4** Нажимайте повторно кнопку + или – (или кнопку TUNING + или – на аппарате) для настройки на нужную станцию.
- 5** Нажмите кнопку TUNER MEMORY.
- 6** Нажимайте повторно кнопку + или – (или кнопку TUNING + или – на аппарате) для выбора нужного предварительно установленного номера.
- 7** Нажмите кнопку ENTER.
- 8** Повторите действия пунктов с 4 по 7 для сохранения в памяти других станций.

## Другие операции

Для	Выполните следующие действия
Выполнения настройки на станцию со слабым сигналом	Следуйте процедуре, описанной в разделе “Ручная предварительная настройка”.
Установки другой станции под существующим предварительно установленным номером	После выполнения действий пункта 5, нажимайте повторно кнопку + или – (или кнопку TUNING + или – на аппарате) для выбора номера предварительной установки станции, которую Вы хотите сохранить.

## Для изменения интервала настройки AM (кроме европейской модели)

Заводская предварительная установка интервала настройки AM составляет 9 кГц (или 10 кГц для некоторых областей). Для изменения интервала настройки AM сначала настройтесь на любую AM-станцию, а затем выключите систему. Удерживая нажатой кнопку ►►►►, нажмите кнопку I/⏻ на аппарате. Если Вы измените интервал, все предварительно установленные AM-станции будут стерты. Для переустановки интервала повторите действия той же процедуры.

### Примечание

Вы не можете изменить интервал настройки AM в режиме экономии энергии (стр. 31).

### К Вашему сведению

- Предварительно установленные станции сохраняются в памяти в течение приблизительно половины дня, даже если Вы отсоедините сетевой шнур или если произойдет сбой питания.
- Для улучшения приема радиовещания отрегулируйте прилагаемые антенны или подсоедините имеющуюся в продаже внешнюю антенну.

## Для улучшения качества приема тюнера

При низком качестве приема тюнера отключите питание CD-проигрывателя, используя функцию управления питанием CD.

Заводская установка питания CD находится в положении включения.

Для выполнения этой операции используйте кнопки на аппарате.

- 1** Нажимайте повторно кнопку FUNCTION для переключения функционирования на CD.
- 2** Нажмите кнопку I/⏻ для выключения системы.
- 3** После того, как перестанет мигать индикация “STANDBY”, нажмите кнопку I/⏻, удерживая нажатой кнопку CD ■. Появится индикация “CD POWER” и “OFF”.

## Для включения питания CD-проигрывателя

Повторите действия описанной выше процедуры, и появится индикация “CD POWER” и “ON”.

### Примечания

- Время доступа к диску увеличится, когда будут выбраны опции “CD POWER” и “OFF”.
- Вы не можете изменить данную установку в режиме экономии энергии (стр. 31).

## Прослушивание радиоприемника

Вы можете прослушивать радиостанцию либо путем выбора предварительно установленной станции, либо путем выполнения ручной настройки на станцию.

### Прослушивание предварительно установленной станции

#### — Предварительная настройка

Выполните сначала предварительную установку радиостанций в памяти тюнера (см. раздел “Предварительная установка радиостанций” на стр. 19).

- 1** Нажмите кнопку TUNER BAND (или нажимайте повторно кнопку FUNCTION) для переключения функционирования на TUNER.
- 2** Нажимайте повторно кнопку TUNER BAND для выбора индикации “FM” или “AM”.
- 3** Нажимайте повторно кнопку TUNING MODE, пока на дисплее не появится индикация “PRESET”.
- 4** Нажимайте повторно кнопку + или – (или кнопку TUNING + или – на аппарате) для выбора нужной предварительно установленной станции.

## Прслушивание не установленных предварительно радиостанций

### — Ручная настройка

- 1** Нажмите кнопку TUNER BAND (или нажимайте повторно кнопку FUNCTION) для переключения функционирования на TUNER.
- 2** Нажимайте повторно кнопку TUNER BAND для выбора индикации “FM” или “AM”.
- 3** Нажимайте повторно кнопку TUNING MODE, пока индикации “AUTO” и “PRESET” не исчезнут с дисплея.
- 4** Нажимайте повторно кнопку + или – (или кнопку TUNING + или – на аппарате) для настройки на нужную станцию.

#### Примечание

При переключении функционирования с тюнера на CD доступ к диску может потребовать больше времени. В этом случае установите опции “CD POWER” и “ON” с помощью функции управления питанием CD (стр. 21).

#### К Вашему сведению

- Для улучшения приема радиовещания отрегулируйте прилагаемые антенны или подсоедините имеющуюся в продаже внешнюю антенну.
- Если стереофоническая программа FM содержит статический шум, нажимайте повторно кнопку FM MODE до появления индикации “MONO”. Стереофонического эффекта при этом не будет, но качество принимаемого сигнала улучшится.
- Нажимайте повторно кнопку TUNING MODE до появления в описанном выше пункте 3 индикации “AUTO”, затем нажмите кнопку + или – (или кнопку TUNING + или – на аппарате). Индикация частоты будет изменяться, и сканирование остановится, когда система настроится на станцию (автоматическая настройка).
- Для записи радиопрограмм используйте ручную запись (стр. 26).

## Использование системы передачи радиоданных (RDS)

(только европейская модель)

### Что такое система передачи радиоданных?

Система передачи радиоданных (RDS) — это услуга радиовещания, которая позволяет радиостанциям вместе с обычным сигналом программы посылать дополнительную информацию. RDS доступна только на FM-станциях.\*

#### Примечание

RDS может не работать надлежащим образом, если станция, на которую Вы настроились, неправильно передает RDS-сигнал, или если сигнал слабый.

\* Не все FM-станции предоставляют услугу RDS, равно как и не все они предоставляют одни и те же типы услуг. Если Вы не знакомы с системой RDS, обратитесь к Вашим местным радиостанциям за подробной информацией об услугах RDS, предоставляемых в Вашей области.

## Прием радиосигналов RDS

**Просто выберите станцию из полосы частот FM.**

Когда Вы настроитесь на станцию, предоставляющую услуги RDS, название станции появится на дисплее.

### Для проверки информации RDS

Всякий раз, когда Вы нажимаете кнопку DISPLAY, индикация циклически изменяется следующим образом:

Название станции<sup>1)</sup> → Номер предварительно установленной станции<sup>2)</sup> и частота → Индикация часов (в течение восьми секунд) → Уровень низких частот (в течение восьми секунд) → Уровень высоких частот (в течение восьми секунд)

<sup>1)</sup> Если радиосигналы RDS не принимаются надлежащим образом, название станции может не появиться на дисплее.

<sup>2)</sup> Номер предварительно установленной станции отображается только в том случае, если Вы предварительно настраиваете радиостанции (стр. 19).

## Магнитная лента – Воспроизведение

### Загрузка магнитной ленты

- 1 Нажмите кнопку **▲** PUSH OPEN/CLOSE на аппарате.
- 2 Поместите записанную/пригодную для записи магнитную ленту в кассетный отсек.

#### Примечание

Будьте осторожны, не касайтесь открытой ленты.

Стороной, которую Вы хотите воспроизвести/записать, обращенной к Вам.

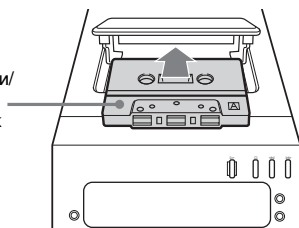

## Воспроизведение магнитной ленты

Вы можете использовать магнитную ленту TYPE I (нормальную).

- 1 Поместите магнитную ленту.
- 2 Нажмите кнопку TAPE (или нажимайте повторно кнопку FUNCTION) для переключения функционирования на TAPE.
- 3 Нажмите кнопку **▶** (или кнопку TAPE **▶** на аппарате).

### Другие операции

Для	Выполните следующие действия
Остановки воспроизведения	Нажмите кнопку <b>■</b> (или кнопку TAPE <b>■</b> на аппарате).
Выполнения паузы	Нажмите кнопку <b>  </b> . Нажмите еще раз для возобновления воспроизведения.
Перемотки вперед или назад	Нажмите кнопку <b>◀◀</b> или <b>▶▶</b> .
Извлечения кассеты	В режиме остановки нажмите кнопку <b>▲</b> PUSH OPEN/CLOSE на аппарате.

#### Примечание

Не извлекайте ленту во время воспроизведения или записи, так как это может привести к непоправимому повреждению ленты и держателя кассеты.



## Магнитная лента – Запись



# Запись Ваших любимых дорожек CD на магнитную ленту

### – Синхронная запись CD-ЛЕНТА

Вы можете использовать магнитную ленту TYPE I (нормальную). Уровень записи настраивается автоматически. Для выполнения этой операции используйте кнопки на аппарате.

**1** Загрузите пригодную для записи магнитную ленту.

**2** Нажимайте повторно кнопку **FUNCTION** для переключения функционирования на CD и загрузите диск, с которого Вы хотите выполнить запись.

Когда Вы захотите выполнить запись группы с диска ATRAC CD или MP3 CD, нажимайте повторно кнопку **PLAY MODE** для выбора индикации , затем нажимайте повторно кнопку  + или – для выбора нужной группы перед началом записи.

**3** Нажмите кнопку **CD SYNC**.

Появятся индикации “SYNC” и “REC”. Кассетная дека войдет в режим ожидания записи, а CD-проигрыватель войдет в режим паузы воспроизведения.

**4** Нажмите кнопку **● PAUSE/START**.

Начнется запись. CD-проигрыватель и кассетная дека останавливаются автоматически, когда выполнение записи завершено.

### Для остановки записи

Нажмите кнопку **TAPE ■** (или кнопку **CD ■**).

### К Вашему сведению

Если Вы остановите запись нажатием кнопки **CD ■**, лента остановится после формирования примерно 4-секундного свободного (незаписанного) пространства перед остановкой.

### Для записи диска путем указания последовательности дорожек

Вы можете записать только Ваши любимые дорожки CD, используя программное воспроизведение. Между действиями пунктов 2 и 3 выполните действия пунктов с 2 по 5 раздела “Создание Вашей собственной программы” (стр. 17).

# Запись на магнитную ленту вручную

## — Ручная запись

Вы можете записать только нужные Вам участки с диска CD или радиопрограмму на магнитную ленту.

Вы можете также выполнить запись с подсоединенных компонентов (см. раздел “Подсоединение дополнительных компонентов” на стр. 33).

Для выполнения этой операции используйте кнопки на аппарате.

**1 Загрузите пригодную для записи магнитную ленту.**

**2 Нажимайте повторно кнопку FUNCTION для выбора нужного источника для записи.**

- CD: Для выполнения записи с системного CD-проигрывателя.
- TUNER: Для выполнения записи с системного тюнера.
- MD: Для выполнения записи с дополнительного компонента, подсоединенного к гнезду ANALOG IN.

**3 Нажмите кнопку ● PAUSE/START.**

Высветится индикация “REC”, и кассетная дека войдет в режим ожидания записи.

**4 Нажмите кнопку ● PAUSE/START, а затем начните воспроизведение нужного источника для записи.**

Начнется запись.

## Другие операции

Для	Выполните следующие действия
Остановки записи	Нажмите кнопку TAPE ■.
Выполнения паузы записи	Нажмите кнопку ● PAUSE/START.

### Примечания

- Вы не можете во время выполнения записи прослушивать другие источники.
- Запись остановится, если Вы переключите функционирование на другое.

### К Вашему сведению

Для записи с тюнера:

Если при выполнении записи с тюнера слышен шум, передвиньте соответствующую антенну для уменьшения шума.

## Регулировка звука

### Регулировка звука

Вы можете отрегулировать низкочастотные и высокочастотные сигналы, чтобы насладиться более мощным звуком.

### Создание более динамичного звука (функция Dynamic Sound Generator X-tra – Генератор особо динамичного звука)

Нажмите кнопку DSGX на аппарате.

Всякий раз при нажатии кнопки, индикация циклически изменяется следующим образом:

DSGX ON\* ↔ DSGX OFF

\* Высветится индикатор DSGX.

## Регулировка низких и высоких звуковых частот

Вы можете отрегулировать низкочастотные и высокочастотные сигналы.

**1** Нажимайте повторно кнопку EQ для выбора индикации “BASS” или “TREBLE”.

Всякий раз при нажатии кнопки индикация изменяется следующим образом:

BASS ↔ TREBLE

**2** Нажимайте повторно кнопку I◀◀ или ▶▶I для регулировки уровня, когда появляется индикация “BASS” или “TREBLE”.

### Для регулировки низкочастотных сигналов на аппарате

Поверните регулятор BASS.

### Для регулировки высокочастотных сигналов на аппарате

Поверните регулятор TREBLE.

### Для выхода из режима настройки низкочастотных и высокочастотных сигналов

Нажмите любую кнопку, отличную от EQ, I◀◀ или ▶▶I. Кроме того, если Вы не выполните никаких действий в течение нескольких секунд, индикация автоматически вернется к исходному состоянию.

## Таймер

# Засыпание под музыку

### – Таймер сна

Вы можете установить систему таким образом, чтобы она выключалась спустя определенное время, и Вы могли заснуть под музыку.

#### Нажимайте повторно кнопку SLEEP.

Всякий раз при нажатии этой кнопки индикация минут (время отключения) циклически изменяется следующим образом:

AUTO\* → 90MIN → 80MIN → ... → 10MIN → SLEEP OFF

\* Система автоматически выключится через 100 минут, или после завершения воспроизведения текущего диска или магнитной ленты.

#### Другие операции

Для	Нажмите
Проверки оставшегося времени*	Кнопку SLEEP один раз.
Изменения времени отключения	Кнопку SLEEP повторно для выбора нужного Вам времени.
Отмены функции таймера сна	Кнопку SLEEP повторно, пока не появится индикация "SLEEP OFF".

\* Вы не сможете проверить оставшееся время, если выберете индикацию "AUTO".

#### К Вашему сведению

Вы можете использовать таймер сна, даже если Вы не установите часы.

# Пробуждение под музыку

### – Воспроизведение по таймеру

Вы можете проснуться под музыку в предварительно установленное время. Убедитесь, что Вы установили часы (см. раздел "Установка часов" на стр. 13). Для выполнения этой операции используйте кнопки на пульте дистанционного управления.

#### 1 Подготовьте источник звука, который Вы хотите воспроизводить.

- CD: Загрузите диск. Чтобы начать с определенной дорожки, составьте программу (см. раздел "Создание Вашей собственной программы" на стр. 17).
- TAPE: Загрузите магнитную ленту (см. раздел "Воспроизведение магнитной ленты" на стр. 24).
- TUNER: Выполните настройку на предварительно установленную радиостанцию (см. раздел "Прослушивание предварительно установленной станции" на стр. 21).

#### 2 Нажимайте кнопку VOLUME +/- для регулировки громкости.

#### 3 Нажмите кнопку CLOCK/TIMER SET.

#### 4 Нажимайте повторно кнопку ◀◀ или ▶▶ для выбора индикации "PLAY SET", а затем нажмите кнопку ENTER.

Появится индикация "ON", и будет мигать индикация часов.

## 5 Установите время начала воспроизведения.

Нажимайте повторно кнопку **◀◀** или **▶▶** для установки часов, а затем нажмите кнопку ENTER.

Будет мигать индикация минут.

Нажимайте повторно кнопку **◀◀** или **▶▶** для установки минут, а затем нажмите кнопку ENTER.

## 6 Установите время окончания воспроизведения, следуя действиям пункта 5.

## 7 Нажимайте повторно кнопку **◀◀** или **▶▶** до появления нужного Вам источника звука.

Всякий раз, когда Вы нажимаете кнопку, индикация циклически меняется следующим образом:

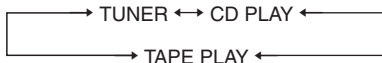

## 8 Нажмите кнопку ENTER.

На дисплее последовательно отобразятся время начала, время окончания и источник звукового сигнала, а затем снова отобразится первоначальная индикация.

## 9 Нажмите кнопку I/⏻ для выключения системы.

### Другие операции

Для	Выполните следующие действия
Активизации таймера/ проверки установки	<ol style="list-style-type: none"> <li>Нажмите кнопку CLOCK/TIMER SELECT.</li> <li>Нажимайте повторно кнопку <b>◀◀</b> или <b>▶▶</b> до появления индикации "PLAY SEL", а затем нажмите кнопку ENTER.</li> </ol>
Изменения установки	Начните с пункта 1.

Для	Выполните следующие действия
Отмены таймера	<ol style="list-style-type: none"> <li>Нажмите кнопку CLOCK/TIMER SELECT.</li> <li>Нажимайте повторно кнопку <b>◀◀</b> или <b>▶▶</b> до появления индикации "TIMER OFF", а затем нажмите кнопку ENTER.</li> </ol>

### Примечания

- Вы не можете привести в действие воспроизведение по таймеру и запись по таймеру одновременно.
- Если Вы используете воспроизведение по таймеру и таймер сна одновременно, таймер сна имеет приоритет.
- Не управляйте системой с момента ее включения до начала воспроизведения (примерно за 15 секунд до предварительно установленного времени).
- Если система будет включена примерно за 15 секунд до установленного времени, функция воспроизведения по таймеру не будет активизирована.
- Вы не сможете использовать дополнительный компонент, подсоединенный к гнезду ANALOG IN, в качестве источника звука для воспроизведения по таймеру.
- Установка воспроизведения по таймеру будет оставаться неизменной все время, пока эту установку не отменят вручную.

# Запись радиопрограмм с помощью таймера

## – Запись по таймеру

Вы можете выполнять запись предварительно установленных радиостанций в указанное время. Для выполнения записи с помощью таймера Вы должны сначала выполнить предварительную установку радиостанции (см. раздел “Предварительная установка радиостанций” на стр. 19) и установить часы (см. раздел “Установка часов” на стр. 13).

**1** Выполните настройку на предварительно установленную радиостанцию (см. раздел “Прослушивание предварительно установленной станции” на стр. 21).

**2** Нажмите кнопку CLOCK/TIMER SET.

**3** Нажимайте повторно кнопку ◀◀ или ▶▶ для выбора индикации “REC SET”, а затем нажмите кнопку ENTER.

Появится индикация “ON”, и будет мигать индикация часов.

**4** Установите время начала записи.

Нажимайте повторно кнопку ◀◀ или ▶▶ для установки часов, а затем нажмите кнопку ENTER.

Будет мигать индикация минут.

Нажимайте повторно кнопку ◀◀ или ▶▶ для установки минут, а затем нажмите кнопку ENTER.

**5** Установите время окончания записи, следуя действию пункта 4.

На дисплее поочередно отобразятся время начала, время окончания, и предварительно установленная для записи радиостанция (напр., “FM 5”), после чего вернется исходная индикация.

**6** Загрузите пригодную для записи магнитную ленту.

**7** Нажмите кнопку I/⏻ для выключения системы.

## Другие операции

Для	Выполните следующие действия
Активизации таймера/ проверки установки	<b>1</b> Нажмите кнопку CLOCK/TIMER SELECT. <b>2</b> Нажимайте повторно кнопку ◀◀ или ▶▶ до появления индикации “REC SEL”, а затем нажмите кнопку ENTER.
Изменения установки	Начните с пункта 1.
Отмены таймера	<b>1</b> Нажмите кнопку CLOCK/TIMER SELECT. <b>2</b> Нажимайте повторно кнопку ◀◀ или ▶▶ до появления индикации “TIMER OFF”, а затем нажмите кнопку ENTER.

## Примечания

- Вы не можете привести в действие воспроизведение по таймеру и запись по таймеру одновременно.
- Если Вы используете запись по таймеру и таймер сна одновременно, таймер сна имеет приоритет.
- Не управляйте системой с момента ее включения до начала записи (примерно за 15 секунд до предварительно установленного времени).
- Если система будет включена примерно за 15 секунд до установленного времени, функция записи по таймеру не будет приведена в действие.
- Громкость во время выполнения записи уменьшена до минимума.
- Установка записи по таймеру будет отменена автоматически после активизации функции записи по таймеру.

## Дисплей

### Выключение дисплея

#### – Режим экономии энергии

Индикация часов может быть отключена, чтобы минимизировать количество энергии, потребляемой в режиме ожидания (режим экономии энергии).

**Пока система выключена, нажимайте повторно кнопку DISPLAY, пока индикация часов не исчезнет.**

#### Для отмены режима экономии энергии

Пока система выключена, нажмите кнопку DISPLAY. Всякий раз, когда Вы нажимаете кнопку, индикация циклически переключается следующим образом:

Индикация часов\* → Нет индикации (режим экономии энергии)

\* Индикация часов отображается только тогда, когда Вы уже установили часы.

#### Примечание

Вы не можете выполнить следующие операции в режиме экономии энергии.

- установка часов
- изменение интервала настройки AM (кроме европейской модели)
- изменение функции управления питанием CD

#### К Вашему сведению

- Индикатор STANDBY высвечивается даже в режиме экономии энергии.
- Таймер в режиме экономии энергии продолжает работать.

## Просмотр информации о диске на дисплее

Вы можете проверить время воспроизведения и оставшееся время текущей дорожки или всего диска. Когда загружен диск ATRAC CD или MP3 CD, Вы также можете проверить информацию, записанную на диске, например, заголовки.

### Проверка оставшегося времени и заголовков

**Во время нормального воспроизведения нажмите кнопку DISPLAY.**

Всякий раз при нажатии кнопки индикация циклически изменяется следующим образом:

Номер текущей дорожки и истекшее время воспроизведения → Номер текущей дорожки и оставшееся время или индикация “- - - -”<sup>1)</sup> → Оставшееся время диска или индикация “- - - -”<sup>2)</sup> → Название дорожки (только диск ATRAC CD и MP3 CD<sup>4)</sup>) → Название группы<sup>3)4)</sup> → Индикация часов (в течение восьми секунд) → Уровень низких частот (в течение восьми секунд) → Уровень высоких частот (в течение восьми секунд)

1) Для дисков MP3 CD

2) Индикация “- - - -” появляется для дисков ATRAC CD, MP3 CD или, если диск аудио CD находится в режиме воспроизведения, отличном от режима воспроизведения 1 DISC.

3) Для дисков ATRAC CD и MP3 CD

4) При воспроизведении дорожки с меткой ID3 вер. 1 или вер. 2, появится информация метки ID3. Метка ID3 отображает информацию о названии дорожки, названии альбома и имени исполнителя.

#### Примечание

При выполнении быстрой перемотки вперед или назад истекшее время воспроизведения и оставшееся время воспроизведения дорожки могут быть отображены не точно.

### Проверка общего времени воспроизведения и заголовков

**Нажимайте повторно кнопку DISPLAY в режиме останковки.**

Всякий раз при нажатии кнопки индикация циклически изменяется следующим образом:

#### ■ Режим нормального воспроизведения

Индикация ТОС (оглавление)<sup>1)</sup> или общее количество групп на диске<sup>2)</sup> или общее количество дорожек в текущей группе<sup>2)</sup> → Метка тома<sup>2)</sup> или название группы<sup>2)</sup> → Индикация часов (в течение восьми секунд) → Уровень низких частот (в течение восьми секунд) → Уровень высоких частот (в течение восьми секунд)

<sup>1)</sup>ТОС = Оглавление; отображает общее количество дорожек на диске, и общее время воспроизведения диска

<sup>2)</sup>Для дисков ATRAC CD и MP3 CD (названия групп или метка тома могут не появляться в зависимости от режима воспроизведения)

#### ■ Режим программного воспроизведения

Номер последней дорожки программы и общее время воспроизведения → Общее число дорожек в программе → Метка тома\* → Индикация часов → Индикация часов → Уровень высоких частот

\* Для дисков ATRAC CD и MP3 CD

## Просмотр информации о тюнере на дисплее

**Нажмите кнопку DISPLAY во время прослушивания радио.**

Всякий раз при нажатии кнопки индикация циклически изменяется следующим образом:

Название станции<sup>1)</sup> → Номер предварительно установленной станции<sup>2)</sup> и частота → Индикация часов (в течение восьми секунд) → Уровень низких частот (в течение восьми секунд) → Уровень высоких частот (в течение восьми секунд)

<sup>1)</sup>Только европейская модель

<sup>2)</sup>Номер предварительно установленной станции отображается, только если Вы выполнили предварительную установку радиостанций (стр. 19)



# Подсоединение дополнительных компонентов

Для усиления Вашей системы Вы можете подсоединить дополнительные компоненты. Обратитесь к инструкции по эксплуатации, прилагаемой к каждому компоненту.

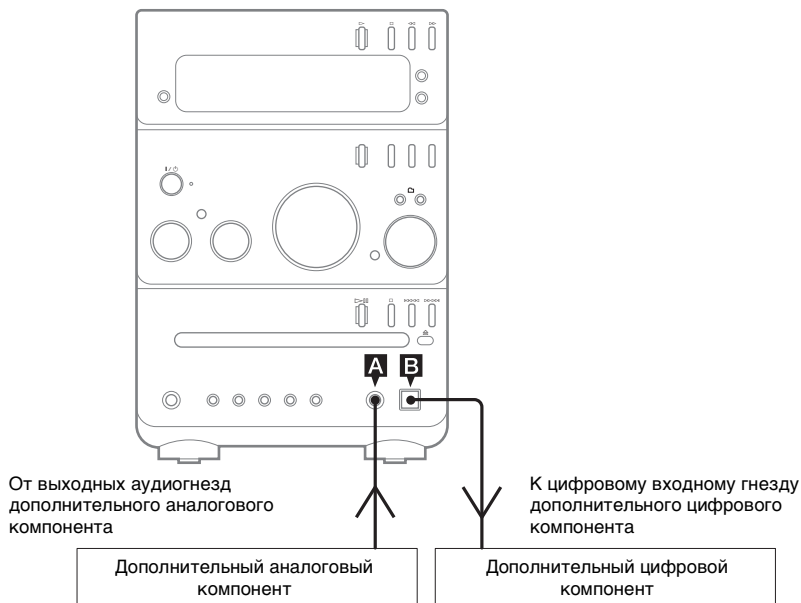

### **A** Гнездо ANALOG IN

Используйте аудиошнур (не прилагается) для подсоединения дополнительного аналогового компонента (устройства для воспроизведения/записи мини-дисков или портативного аудиопроигрывателя и т.п.) к данному гнезду. Затем Вы сможете записывать или прослушивать звук с компонента через данную систему.

### **B** Гнездо CD DIGITAL OUT

Используйте цифровой оптический шнур (квадратного сечения, не прилагается) для подсоединения усилителя, устройства для воспроизведения/записи минидисков или магнитофона для цифровых аудиолент к гнезду цифрового оптического входного сигнала. Звук в этом случае будет выводиться, когда функционирование системы будет установлено на CD. Если гнездо закрыто крышкой, снимите ее перед использованием.

#### Примечания

- Цифровой выходной аудиосигнал от данного гнезда будет отсутствовать во время воспроизведения дорожек ATRAC3plus/MP3.
- Вы не сможете выполнить цифровую запись диска, защищенного от копирования, при помощи цифрового компонента, подсоединенного к данной системе. К тому же может оказаться, что воспроизведение будет невозможно выполнить в зависимости от подсоединенного компонента.
- Перед подсоединением или отсоединением аудиошнура (не прилагается), нажимайте повторно кнопку VOLUME – (или поверните регулятор VOLUME на аппарате против часовой стрелки) для уменьшения громкости.

## Прослушивание сигнала аудио подсоединенного компонента

- 1 Подсоедините аудиошнур (не прилагается).**  
См. раздел “Подсоединение дополнительных компонентов” на стр. 33.
- 2 Нажимайте повторно кнопку FUNCTION до появления индикации “MD”.**
- 3 Начните воспроизведение подсоединенного компонента.**

## Запись сигнала аудио с подсоединенного компонента

- 1 Подсоедините аудиошнур (не прилагается).**  
См. раздел “Подсоединение дополнительных компонентов” на стр. 33.
- 2 Начните запись вручную.**  
См. раздел “Запись на магнитную ленту вручную” на стр. 26.

## Запись на подсоединенный компонент

- 1 Подсоедините цифровой оптический шнур.**
- 2 Начните запись с помощью подсоединенного цифрового компонента (устройства для воспроизведения/записи мини-дисков и т.п.).**  
Обратитесь к инструкции по эксплуатации, прилагаемой к подсоединенному компоненту.

#### Примечание

Вы можете выполнять цифровую запись только с дисков. Однако Вы не сможете выполнить запись с дисков и дорожек ATRAC3plus/MP3, копирование которых запрещено.

## Отыскание и устранение неисправностей

### Проблемы и методы их устранения

Если у Вас возникли какие-либо проблемы при эксплуатации данной системы, выполните следующее:

- 1 Убедитесь, что сетевой шнур и шнуры акустических систем правильно и плотно подсоединены.
- 2 Установите неисправность, воспользовавшись приведенным ниже контрольным перечнем, и выполните указанное действие по устранению неисправности.

Если после выполнения всех описанных выше действий неисправность не устраняется, обратитесь в ближайшее торговое агентство фирмы Sony.

#### Когда мигает индикатор STANDBY

Немедленно отсоедините шнур питания и проверьте следующие пункты.

- Если Ваша система оснащена переключателем напряжения, установлен ли переключатель напряжения на правильное напряжение?
- Проверьте напряжение для Вашего региона, а затем убедитесь, что переключатель напряжения установлен правильно.
- Нет ли короткого замыкания между шнурами + и – акустической системы?
- Используете ли Вы прилагаемые акустические системы?
- Не заблокированы ли чем-нибудь вентиляционные отверстия на задней стороне системы?

Проверьте все перечисленные выше пункты и устраните все найденные проблемы. После того, как индикатор STANDBY перестанет мигать, подсоедините шнур питания и включите систему. Если индикатор все еще мигает, или если причина неисправности не может быть найдена даже после проверки всех перечисленных пунктов, обратитесь в ближайшее торговое агентство фирмы Sony.

## Система в целом

### На дисплее появится индикация “- -:- -”.

- Произошел сбой питания. Установите часы (стр. 13) и выполните настройки таймера (стр. 28 и 30) еще раз.

### Отменена установка часов/ предварительной установки радиостанций/таймера.

- Повторите выполнение следующих действий:
  - “Установка часов” (стр. 13)
  - “Предварительная установка радиостанций” (стр. 19)
  - “Пробуждение под музыку” (стр. 28)
  - “Запись радиопрограмм с помощью таймера” (стр. 30)

### Нет звука.

- Нажмите кнопку VOLUME + или поверните регулятор VOLUME на аппарате по часовой стрелке.
- Убедитесь, что не подсоединены головные телефоны.
- Проверьте подсоединения акустической системы (стр. 11).
- При записи по таймеру отсутствует аудиосигнал.

### Звук поступает только по одному каналу или же громкость звука не сбалансирована между левым и правым каналами.

- Расположите акустические системы как можно более симметрично.
- Подсоедините прилагаемые акустические системы.

### Имеет место сильное гудение или шум.

- Переместите систему подальше от источника шума.
- Подсоедините систему к другой сетевой розетке.
- Установите фильтр помех (имеющийся в продаже) на сетевой шнур.

### Не удается установить таймер.

- Установите часы еще раз (стр. 13).

### Не функционирует таймер.

- Проверьте установку таймера и установите правильное время (стр. 29 и 30).
- Отмените функцию таймера сна (стр. 28).
- Убедитесь, что часы установлены правильно (стр. 13).

### На экране телевизора имеются цветковые помехи.

- Выключите телевизор, затем включите его спустя промежуток времени от 15 до 30 минут. Если цветковые помехи не прекращаются, поместите акустические системы подальше от телевизора.

### Не функционирует пульт дистанционного управления.

- Устраните препятствие.
- Переместите пульт дистанционного управления поближе к системе.
- Направьте пульт дистанционного управления на датчик системы.
- Замените батарейки (R6/размер AA).
- Расположите систему подальше от флуоресцентного освещения.

### Система не включается, даже когда Вы нажимаете кнопку I/⏻.

- Убедитесь, что сетевой шнур подсоединен к сети.

## CD-проигрыватель

### Появляется индикация “LOCKED”.

- Обратитесь в торговое агентство фирмы Sony или местный уполномоченный центр по техническому обслуживанию фирмы Sony.

### Не удается извлечь диск.

- Вы не можете извлечь диск во время выполнения синхронной записи CD. Нажмите кнопку CD ■ на аппарате для отмены синхронной записи CD, затем нажмите кнопку ▲ на аппарате для извлечения диска.
- Обратитесь в ближайшее торговое агентство фирмы Sony.

**Не удается начать воспроизведение.**

- Проверьте, вставлен ли диск.
- Протрите диск (стр. 41).
- Замените диск.
- Загрузите диск, который данная система может воспроизвести (стр. 7).
- Правильно загрузите диск.
- Загрузите диск стороной с этикеткой вверх.
- Выньте диск и сотрите влагу с диска, а затем оставьте систему включенной на несколько часов, пока влага не испарится.
- Нажмите кнопку ► (или кнопку CD ►|| на аппарате) для начала воспроизведения.

**Доступ к диску занимает длительное время.**

- Установите опции “CD POWER” и “ON” с помощью функции управления питанием CD (стр. 21).

**Пропадает звук.**

- Протрите диск (стр. 41).
- Замените диск.
- Попытайтесь перенести систему в место, не подверженное вибрации (например, поверх устойчивой стойки).
- Попытайтесь переместить акустические системы подальше от системы или разместить их на отдельных стойках. При прослушивании дорожки с басовым звучанием на высокой громкости вибрация акустической системы может вызывать пропадание звука.

**Воспроизведение не начинается с первой дорожки.**

- Нажимайте повторно кнопку PLAY MODE до исчезновения обеих индикаций “PGM” и “SHUF”, чтобы вернуться к нормальному воспроизведению.

**Дорожки на диске ATRAC CD или MP3 CD не могут быть воспроизведены.**

- Запись не была выполнена в соответствии с форматом ISO9660 уровня 1 или уровня 2 или Joliet в расширенном формате.
- Файл MP3 не имеет расширения “.MP3”.
- Данные не сохранены в формате ATRAC3plus/MP3.
- Диски, содержащие файлы MP3, отличные от файлов MPEG 1, 2, 2.5 Audio Layer-3, не могут быть воспроизведены.

**Дорожкам на диске ATRAC CD или MP3 CD требуется больше времени для воспроизведения, чем другим дорожкам.**

- После того, как система считает все дорожки на диске, для воспроизведения может потребоваться больше времени, чем обычно, если:
  - на диске имеется очень большое количество групп или дорожек.
  - организационная структура альбомов и дорожек очень сложная.

**Индикация информации о заголовке появляется неправильно.**

- Используйте диск, соответствующий ISO9660 уровня 1, уровня 2 или Joliet в расширенном формате.
- Метка ID3 диска не соответствует ни вер. 1., ни вер. 2.
- Следующие символы могут быть отображены данной системой:
  - Верхний регистр (от А до Z)
  - Цифры (от 0 до 9)
  - Символы ( ' < > \* + , - /@[ ] \_ ` )
 Другие символы могут быть отображены на экране устройства неправильно.

**Тюнер****Сильный гул или шум/не удается принять станции.**

- Установите надлежащий частотный диапазон и частоту (стр. 19).
- Правильно подсоедините антенну (стр. 11).
- Найдите положение и ориентацию, обеспечивающую хорошее качество принимаемого сигнала, а затем установите антенну еще раз. Если Вам не удается достичь хорошего качества принимаемого сигнала, мы рекомендуем Вам подсоединить имеющуюся в продаже внешнюю антенну.
- Прилагаемая проволочная антенна FM принимает сигналы всей своей длиной, поэтому обязательно вытягивайте ее полностью.
- Располагайте антенны как можно дальше от шнуров акустических систем.
- Если прилагаемая антенна АМ выйдет из пластмассовой стойки, обратитесь в ближайшее торговое агентство фирмы Sony.

- Попробуйте отключить окружающее электрическое оборудование.
- Установите опции “CD POWER” и “OFF” с помощью функции управления питанием CD (стр. 21).

---

**Не удается принять стереофоническую FM-программу в стереофоническом режиме.**

- Нажимайте кнопку FM MODE до появления на дисплее индикации “STEREO”.

---

**Кассетная дека**

---

**Не выполняется запись или воспроизведение магнитной ленты, или наблюдается понижение уровня звука.**

- Загрязнены головки. Очистите их (стр. 41).
- Головки записи/воспроизведения намагничены. Размагнитьте их (стр. 41).

---

**Не выполняется полное стирание магнитной ленты.**

- Головки записи/воспроизведения намагничены. Размагнитьте их (стр. 41).

---

**Имеет место чрезмерная детонация, или звук пропадает.**

- Загрязнены оси кассетной дека. Очистите их (стр. 41).

---

**Имеет место повышенный шум или стирание высоких частот.**

- Головки записи/воспроизведения намагничены. Размагнитьте их (стр. 41).

---

**Не выполняется запись магнитной ленты.**

- Не вставлена кассета. Вставьте кассету.
- С кассеты был удален лепесток. Закройте сломанный лепесток липкой лентой (стр. 41).
- Магнитная лента была перемотана до конца.

---

**Дополнительные компоненты**

---

**Нет звука.**

- Обратитесь к пункту “Нет звука.” (стр. 36) раздела Система в целом и проверьте состояние системы.
- Подсоедините компонент надлежащим образом (стр. 33), выполнив проверку:
  - подсоединены ли надлежащим образом шнуры.
  - везде ли плотно вставлены штексельные вилки шнуров.
- Включите подсоединенный компонент.
- Обратитесь к инструкции по эксплуатации, прилагаемой к подсоединенному компоненту, и начните воспроизведение.
- Нажимайте повторно кнопку FUNCTION для выбора индикации “MD” (стр. 34).

---

**Звук искажен.**

- Уменьшите громкость подсоединенного компонента.

---

**Если система после принятия описанных выше мер все еще не функционирует надлежащим образом, переустановите систему следующим образом:**

Для выполнения этой операции используйте кнопки на аппарате.

- 1** Отсоедините сетевой шнур.
- 2** Повторно подсоедините сетевой шнур.
- 3** Нажмите кнопку I/⏻ для включения системы.
- 4** Нажмите кнопки CD ■, DISPLAY и I/⏻.

Система будет переустановлена с заводскими установками. Вам следует установить выполненные Вами установки, такие как предварительно установленные станции, часы и таймер.

## Сообщения

Во время работы системы на дисплее может появиться или мигать одно из следующих сообщений.

### CD

---

#### NO DISC

В проигрывателе нет диска.

#### NO STEP

Все включенные в программу дорожки стертые.

#### CD OVER

Нажимая кнопку ►► во время воспроизведения или паузы, Вы достигли конца диска.

#### PUSH STOP

Во время воспроизведения Вы нажали кнопку PLAY MODE.

#### STEP FULL

Вы пытались включить в программу 25 или более дорожек (пунктов).

## Тюнер

---

#### COMPLETE

Предварительно установленная операция завершена нормально.

## Магнитная лента

---

#### NO TAB

Вы не можете выполнять запись магнитной ленты, поскольку с кассеты был удален лепесток.

#### NO TAPE

В кассетной деке нет магнитной ленты.

## Таймер

---

#### PUSH SELECT

Вы пытались установить часы или таймер во время действия таймера.

#### SET CLOCK

Вы пытались выбрать таймер в то время, когда не выполнена установка часов.

#### SET TIMER

Вы пытаетесь выбрать таймер в то время, когда таймер воспроизведения или таймер записи не установлены.

#### TIME NG

Времена начала и окончания воспроизведения по таймеру или записи по таймеру установлены в одно и то же время.

## Дополнительная информация

### Меры предосторожности

#### О рабочем напряжении

Перед использованием системы убедитесь, что рабочее напряжение Вашей системы соответствует напряжению Вашей местной сети.

#### О мерах безопасности

- Аппарат не отключается от источника питания переменного тока (электрической сети) до тех пор, пока он подсоединен к стенной розетке, даже если сам аппарат выключен.
- Отсоедините систему от стенной розетки (электрической сети), если Вы не намереваетесь использовать ее в течение длительного периода времени. Для отсоединения сетевого шнура (провода электрической сети) вытяните его за штепсельную вилку. Ни в коем случае не тяните за сам шнур.
- В случае попадания в систему твердого предмета или жидкости, отсоедините систему от сети и проверьте ее у квалифицированного специалиста перед дальнейшим использованием.
- Замену сетевого шнура переменного тока следует выполнять только в мастерской квалифицированного техобслуживания.

#### О расположении

- Не располагайте систему в наклонном положении.
- Не располагайте систему в местах;
  - Крайне жарких или холодных
  - Пыльных или грязных
  - Очень влажных
  - Подверженных вибрации
  - Подверженных воздействию прямого солнечного света
- Соблюдайте осторожность при размещении аппарата или акустических систем на поверхностях, обработанных специальным образом (с помощью воска, масла, лака, и т.п.), поскольку это может привести к образованию пятен или изменению цвета поверхности.

#### О внутренней генерации тепла

- Во время функционирования система нагревается, это не является неисправностью.
- Систему следует устанавливать в местах с достаточной вентиляцией для предотвращения внутреннего перегрева системы.
- Если Вы постоянно используете данную систему на высокой громкости, температура верхней стенки, боковых стенок и нижней части корпуса значительно возрастет. Чтобы не обжечься, не касайтесь корпуса.
- Во избежание неисправностей не закрывайте вентиляционное отверстие.

#### Об акустической системе

Данная акустическая система не защищена от магнитного поля, и изображение на телевизорах может подвергнуться магнитному искажению. В этом случае выключите питание телевизора, и включите его снова спустя от 15 до 30 минут.

#### Если улучшений не наблюдается,

разместите акустическую систему подальше от телевизора.

#### Об эксплуатации

- Если систему принести непосредственно из холодного места в теплое или установить в очень сырой комнате, то на линзе внутри CD-проигрывателя может произойти конденсация влаги. Если это произойдет, система не будет работать надлежащим образом. Выньте диск и оставьте систему включенной примерно на один час, пока влага не испарится.
- В случае передвижения системы выньте из нее диски.

Если у Вас возникли вопросы или проблемы, касающиеся Вашей системы, обратитесь, пожалуйста, в ближайшее торговое агентство фирмы Sony.



## Примечания относительно дисков

- Перед воспроизведением очистите диск с помощью чистящей ткани. Протирайте диск от центра к периферии.
- Не используйте растворители, такие как бензин, разбавитель, имеющиеся в продаже чистящие средства или антистатический спрей, предназначенный для виниловых долгоиграющих пластинок.
- Не подвергайте диск воздействию прямого солнечного света или источников тепла, таких как каналы горячего воздуха, и не оставляйте его в автомобиле, припаркованном под прямыми лучами солнца.
- Не используйте диски, обрамленные защитным кольцом. Это может привести к неисправности системы.
- При использовании дисков, у которых на поверхности с этикеткой имеется клей или аналогичное липкое вещество, или у которых при печати этикетки использовались специальные чернила, имеется вероятность, что диск или этикетка прилипнут к деталям внутри аппарата. Если это произойдет, возможно, диск не удастся извлечь, и это может привести к неисправности данного аппарата. Перед использованием диска убедитесь, что его сторона с этикеткой не является липкой.

Не допускается использовать следующие типы дисков:

- Взятые напрокат или использованные диски с прикрепленными наклейками, у которых из-под наклейки выступает клей. Диски с наклейками, липкими по периметру.
  - Диски с этикетками, отпечатанные с использованием специальных липких на ощупь чернил.
- Диски нестандартной формы (напр., в форме сердца, квадрата, звезды) не могут быть воспроизведены на данном аппарате. Попытка сделать это может повредить аппарат. Не используйте такие диски.

## Чистка корпуса

Очистите корпус, панель и регуляторы мягкой тканью, слегка смоченной раствором мягкого моющего средства. Не используйте абразивных подушек никакого типа, чистящих порошков или растворителей, таких как разбавитель, бензин или спирт.

## Для постоянной защиты магнитной ленты

Для предотвращения повреждения магнитной ленты от случайной перезаписи выломайте лепесток кассеты со стороны А или В, как показано на рисунке.

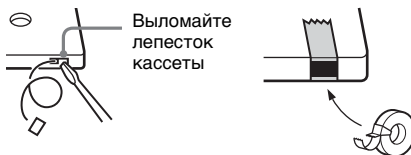

Если позднее Вы снова захотите использовать магнитную ленту для записи, закройте выломанный лепесток липкой лентой.

## Перед помещением кассеты в кассетную деку

Устраните любое провисание магнитной ленты. В противном случае магнитная лента может запутаться в деталях кассетной деки и повредиться.

## При использовании магнитной ленты продолжительностью свыше 90 минут

Магнитная лента является очень эластичной. Не выполняйте частой смены операций с магнитной лентой, таких как воспроизведение, остановка и перемотка. Магнитная лента может запутаться внутри кассетной деки.

## Очистка головок магнитной ленты

Очищайте головки магнитной ленты через каждые 10 часов их использования.

Обязательно очищайте головки магнитной ленты перед началом выполнения важной записи или после воспроизведения старой магнитной ленты.

Используйте имеющуюся в продаже чистящую кассету сухого или влажного типа. За дополнительной информацией обращайтесь к инструкции по эксплуатации чистящей кассеты.

## Размагничивание головок магнитной ленты

Размагничивайте головки магнитной ленты и металлические детали, находящиеся в контакте с магнитной лентой, через каждые 20 или 30 часов использования с помощью отдельно продаваемой размагничивающей кассеты. За дополнительной информацией обращайтесь к инструкции по эксплуатации размагничивающей кассеты.

# Технические характеристики

## Основной аппарат (HCD-GPZ7/ HCD-GPZ6)

### Секция усилителя

HCD-GPZ7 для CMT-GPZ7

### Европейская модель:

Выходная мощность DIN (номинальная):  
40 + 40 Вт  
(6 Ом при 1 кГц, DIN)

Постоянная среднеквадратичная выходная мощность (для справок):

60 + 60 Вт  
(6 Ом на 1 кГц,  
суммарный  
коэффициент  
гармоник 10%)

Музыкальная выходная мощность  
(для справок): 100 + 100 Вт  
(6 Ом на 1 кГц,  
суммарный  
коэффициент  
гармоник 10%)

### Прочие модели:

Следующие измерения были выполнены при переменном токе 240, 220 или 120 В

Выходная мощность по DIN (номинальная):  
40 + 40 Вт  
(6 Ом на 1 кГц, по DIN)

Постоянная среднеквадратичная выходная мощность (для справок):

60 + 60 Вт  
(6 Ом на 1 кГц,  
суммарный  
коэффициент  
гармоник 10%)

HCD-GPZ6 для CMT-GPZ6

### Европейская модель:

Выходная мощность DIN (номинальная):  
40 + 40 Вт  
(6 Ом при 1 кГц, DIN)

Постоянная среднеквадратичная выходная мощность (для справок):

50 + 50 Вт  
(6 Ом на 1 кГц,  
суммарный  
коэффициент  
гармоник 10%)

Музыкальная выходная мощность  
(для справок):

90 + 90 Вт  
(6 Ом на 1 кГц,  
суммарный  
коэффициент  
гармоник 10%)

### Прочие модели:

Следующие измерения были выполнены при переменном токе 240, 220 или 120 В

Выходная мощность по DIN (номинальная):  
30 + 30 Вт  
(6 Ом на 1 кГц, по DIN)

Постоянная среднеквадратичная выходная мощность (для справок):

40 + 40 Вт  
(6 Ом на 1 кГц,  
суммарный  
коэффициент  
гармоник 10%)

### Входы

ANALOG IN (стереофоническое мини-гнездо):  
Чувствительность  
250 мВ, полное  
сопротивление 47 кОм

### Выходы

CD DIGITAL OUT: Длина световой волны:  
660 нм

PHONES (стереофоническое мини-гнездо):  
позволяет  
подсоединять  
головные телефоны  
сопротивлением 8 Ом и  
более

### SPEAKER:

позволяет  
подсоединять  
сопротивление от 6 до  
16 Ом

## Секция CD-проигрывателя

Система	Компакт диск и цифровая аудио система
Характеристики лазерного диода	Продолжительность эмиссии: непрерывная Выходная мощность лазера*: Менее чем ем 44,6 мкВт
* Данная выходная мощность представляет величину, измеренную на расстоянии 200 мм от поверхности объектива на блоке оптического звукоснимателя с апертурой в 7 мм.	
Частотная характеристика	20 Гц – 20 кГц ( $\pm 0,5$ дБ)
Длина волны	780 – 790 нм

## Секция кассетной деки

Система записи	4-дорожечная 2-канальная стереофоническая
Частотная характеристика	50 – 13000 Гц ( $\pm 3$ дБ), с использованием кассет Sony TYPE I
Детонация	$\pm 0,15\%$ пиковой величины детонации (IEC) 0,1% среднеквадратичной величины детонации (NAB) $\pm 0,2\%$ пиковой величины детонации (DIN)

## Секция тюнера

Стереофонический тюнер FM, супергетеродинный тюнер FM/AM	
Секция тюнера FM	
Диапазон настройки	87,5 – 108,0 МГц
Антенна	проволочная антенна FM
Гнезда антенны	75 Ом, несбалансированные
Промежуточная частота	10,7 МГц

## Секция тюнера AM

Диапазон настройки	
Панамериканская модель:	
	530 – 1710 кГц (при установке интервала настройки на 10 кГц)
	531 – 1710 кГц (при установке интервала настройки на 9 кГц)
Европейская модель:	531 – 1602 кГц (при установке интервала настройки на 9 кГц)
Прочие модели:	530 – 1710 кГц (при установке интервала настройки на 10 кГц) 531 – 1602 кГц (при установке интервала настройки на 9 кГц)
Антенна	Рамочная антенна AM
Гнезда антенны	Гнезда для подсоединения внешней антенны
Промежуточная частота	450 кГц

## Акустическая система (SS-CGPZ7/SS-CGPZ6)

SS-CGPZ7 для CMT-GPZ7	Акустическая система 2-канальная, с отражением низких звуковых частот
Компоненты акустической системы	
Низкочастотный динамик:	диаметром 13 см, конического типа
Высокочастотный динамик:	диаметром 4 см, конического типа
Номинальное полное сопротивление	6 Ом
Размеры (ш/в/г)	Приблиз 163 × 261 × 260 мм
Масса	Приблизительно 2,9 кг каждая акустическая система

## SS-CGPZ6 для CMT-GPZ6

Акустическая система	2-канальная, с отражением низких звуковых частот
Компоненты акустической системы	
Низкочастотный динамик:	диаметром 12 см, конического типа
Высокочастотный динамик:	диаметром 4 см, конического типа
Номинальное полное сопротивление	6 Ом
Размеры (ш/в/г)	Приблиз 163 × 261 × 230 мм
Масса	Приблизительно 2,5 кг каждая акустическая система

### Система в целом

Требования по электропитанию	
Европейская модель:	230 В переменного тока, частота 50/60 Гц
Корейская модель:	220 В переменного тока, частота 60 Гц
Австралийская модель:	230 – 240 В переменного тока, частота 50/60 Гц
Аргентинские модели:	220 В переменного тока, частота 50/60 Гц
Прочие модели:	120 В, 220 В или 230 – 240 В переменного тока, частота 50/60 Гц Настраиваются с помощью регулятора напряжения

### Потребляемая мощность CMT-GPZ7

Европейская модель:	100 Вт 0,25 Вт (в режиме экономии энергии)
Прочие модели:	105 Вт
СMT-GPZ6	
Европейская модель:	90 Вт 0,25 Вт (в режиме экономии энергии)
Прочие модели:	75 Вт
Размеры (ш/в/г) (искл. акустические системы)	Приблиз. 181 × 261 × 297 мм

Масса (искл. акустические системы)	
Секция усилителя/тюнера/магнитной ленты/CD:	
CMT-GPZ7:	6,1 кг
CMT-GPZ6:	5,8 кг

### Прилагаемые принадлежности

Пульт дистанционного управления (1)
Батарейки R6 (размера AA) (2)
Рамочная антенна AM (1)
Проволочная антенна FM (1)
CD-ROM (SonicStage) (1)
Руководство по установке/эксплуатации программного обеспечения SonicStage (1)

Патенты США и других стран по лицензии компании Dolby Laboratories.

Конструкция и технические характеристики могут быть изменены без уведомления.



- Потребляемая мощность в режиме ожидания: 0,3 Вт
- В некоторых печатных платах галогенированные огнезащитные составы не используются.
- Для пайки некоторых деталей используется припой, не содержащий свинца.
- Для корпусов галогенированные огнезащитные составы не используются.

# Перечень расположения кнопок и страниц для справки

## Как пользоваться этой страницей

Используйте эту страницу для нахождения расположения кнопок и других частей системы, которые указаны в тексте.



## Основной аппарат

### АЛФАВИТНЫЙ ПОРЯДОК

#### A – Z

BASS +/- **33** (27)  
 CANCEL **21** (16)  
 CD SYNC **12** (25)  
 DISPLAY **3** (23, 31, 32)  
 DSGX **34** (27)  
 ENTER **18** (16, 18)  
 FM MODE **26** (22)  
 FUNCTION **29** (14, 17, 19, 21, 24, 25, 26, 34)  
 PLAY MODE **28** (14, 17, 25)  
 REPEAT **27** (17)  
 TREBLE +/- **32** (27)  
 TUNER/BAND **13** (19, 21)  
 TUNER MEMORY **14** (19)  
 TUNING MODE **25** (19, 21)  
 TUNING +/- **15** (19, 21)

#### A – Я

Гнездо ANALOG IN **24** (26, 29, 33)  
 Гнездо CD DIGITAL OUT **23** (33)  
 Гнездо PHONES **30**  
 Диск настройки **17** (16, 18)  
 Кассетный отсек **5** (24)  
 Окошко дисплея **4**  
 Сенсор дистанционного управления **10**  
 Слот для диска **31** (14)  
 Регулятор VOLUME **2**

### ОПИСАНИЯ КНОПОК

I/⏻ (питание) **1** (12, 20, 38)  
 ▲ PUSH OPEN/CLOSE (лента открыть/закрыть) **6** (24)  
 TAPE ► (воспроизведение) **7** (24)  
 ■ (остановка ленты) **8** (24, 25)  
 ◀◀/▶▶ (быстрая перемотка ленты назад/вперед) **9** (24)  
 ● PAUSE/START (запись) **11** (25, 26)  
 📁 +/- (выбор группы) **16** (15, 25)  
 ⏪◀◀/▶▶▶⏩ (быстрая перемотка назад/вперед, перемещение назад/вперед) **19** (15, 24, 27)  
 ▲ (CD открыть/закрыть) **20** (15, 24)  
 ■ (остановка CD) **21** (13, 21, 26)  
 CD ►|| (воспроизведение) **22** (15)

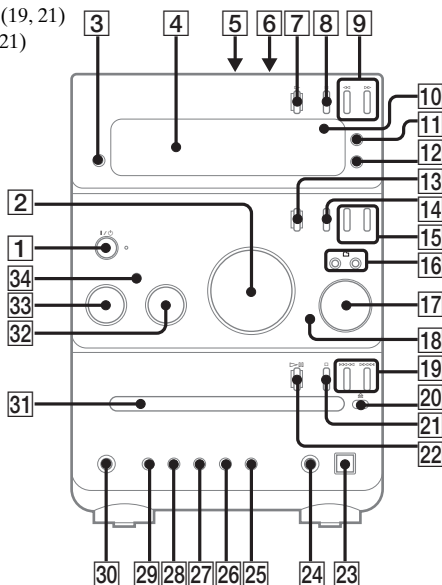

продолжение следует

# Пульт дистанционного управления

## АЛФАВИТНЫЙ ПОРЯДОК

### A - E

CD **16** (14, 17)  
CLEAR **13** (18)  
CLOCK/TIMER SELECT **2**  
(29, 30)  
CLOCK/TIMER SET **3**  
(13, 28, 30)  
DISPLAY **19** (23, 31, 32)  
ENTER **9** (13, 17, 19, 28, 30)  
EQ **12** (27)

### F - Z

FM MODE **4** (22)  
FUNCTION **6** (14, 17, 19, 21,  
24, 25, 26, 34)  
PLAY MODE **18** (14, 17, 25)  
REPEAT **4** (17)  
SLEEP **20** (28)  
TAPE **15** (24)  
TUNER BAND **5** (19, 21)  
TUNER MEMORY **17** (19)  
TUNING MODE **18** (19, 21)  
VOLUME +/- **10** (28)

## ОПИСАНИЯ КНОПОК

I/⏻ (питание) **1** (13, 29)  
◀◀/▶▶ (перемотка назад/  
вперед) **7** (15, 24)  
▶ (воспроизведение) **8**  
(15, 24)  
⏸ (пауза) **8** (15, 24)  
■ (остановка) **8** (15, 24)  
📁 +/- (выбор группы) **11**  
(15, 17)  
◀◀/▶▶ (перемещение  
назад/вперед) **14**  
(13, 15, 27, 28)  
+/- (настройка) **14** (19)

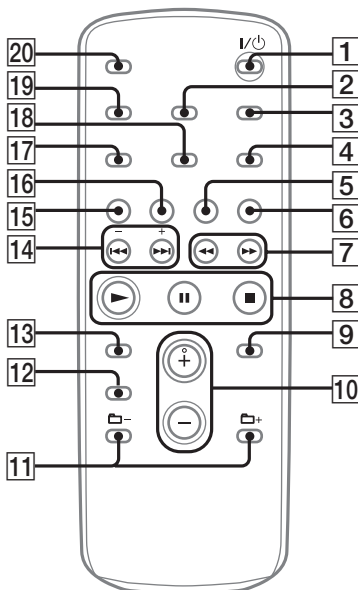

Printed on 100 % recycled  
paper using VOC (Volatile  
Organic Compound)-free  
vegetable oil based ink.