

палиха[⊕]

*Многофункциональный
телефонный аппарат
«Палиха-750»*

РУКОВОДСТВО ПО ЭКСПЛУАТАЦИИ

2006

Изготовитель: ООО фирма «ПАЛИХА»

■ ОФИС И ГАРАНТИЙНОЕ ОБСЛУЖИВАНИЕ

- Москва, Стромьинский переулок, дом 6.
- Санкт-Петербург, ул. Заставская, д. 21, корп. 2, офис 201.

■ ГОРЯЧАЯ ЛИНИЯ ТЕХНИЧЕСКОЙ ПОДДЕРЖКИ

Веб-сайт: www.paliha.ru

Эл. почта: info@paliha.ru

Телефон: (495) 626-71-74, 268-22-81
(812) 380-08-36

Срок эксплуатации изделия составляет 10 лет.

На комплект батареек, поставляемых с аппаратом, гарантия не распространяется. Прилагаемый комплект батареек предназначен для проверки работоспособности аппарата на момент продажи.

Фирма «Палиха» оставляет за собой право без дополнительного уведомления вносить в «Руководство по эксплуатации» изменения, связанные с совершенствованием телефонного аппарата и его программного обеспечения. Все изменения будут внесены в новую редакцию руководства и опубликованы на веб-сайте.

Редакция 06-09.

© ООО фирма «Палиха», 2004–2006.

Все авторские права на данную разработку принадлежат фирме «Палиха». Схемотехника и идеология телефонного аппарата «Палиха-750» разработаны главным конструктором фирмы Н. Фреймундом. Программное обеспечение создано в КБ «Палиха» под руководством А. Иванова. Дизайн телефона и концепция интерфейса разработаны по заказу фирмы «Палиха» в студии А. Лебедева. ТА «Палиха-750» защищен патентами РФ: 55497, 54673, 55498.

«Телефон, эта чудесная игрушка Грэхема Белла, уже много лет сводит нас с ума. Он то и дело перебывает нас дома и на работе, не давая закончить фразу, допить кофе, вытаскивая нас из ванны с риском простудиться – требуя, чтобы мы немедленно ответили, не зная, нужен ли нам этот звонок и что он принесет: очередное бесцеремонное вторжение или дружбу, любовь, нужную информацию?..»

Дорогие друзья!

Прежде всего, разрешите поблагодарить вас за сделанный выбор. Учитывая требования самых взыскательных клиентов и используя многолетний опыт нашей работы, мы создали больше, чем простой телефонный аппарат. Вы приобрели настоящий телефон-компьютер, способный справляться с задачами, которые до этого момента не мог решать ни один другой телефон.

В модели «Палиха-750» сочетается широкий ассортимент удобных продуманных функций, изысканный космический дизайн, множество оригинальных технических решений, упакованных в престижный и умный прибор. Экологическая безопасность и качество проводной связи, энергонезависимость (питание только от телефонной линии), удобный графический дисплей, подсветка клавиатуры и множество других дружелюбных компонентов – все это сосредоточено в телефонном аппарате.

Инструкция поможет вам изучить все многообразие функций телефона «Палиха-750». Если у вас появятся вопросы, мы всегда рады вам помочь, обращайтесь в наши сервисные центры или по телефонам «горячих линий»: (495) 626-71-74 и 268-22-81, (812) 380-08-36.

*С искренним уважением,
генеральный директор*



Татьяна Журавлева

СОДЕРЖАНИЕ

Общая информация	5	Функция определителя	32
Назначение	5	Основные принципы работы	32
Комплектация	5	Режим работы АОН	33
Разъемы	5	Настройка параметров работы АОН	34
Технические характеристики	5	Функция автоответчика	36
Правила эксплуатации и хранения	6	Основные принципы работы	36
Обзор функций	7	Команды управления	36
Термины, используемые в инструкции	9	Настройка работы автоответчика	37
Питание	9	Дополнительные возможности	38
Клавиши	10	Звуковые записи	40
Дисплей	11	Память для звукозаписей	40
Первое включение	13	Автоматическая запись	41
Подключение	13	Ручная запись	41
Установка времени и даты	14	Прослушивание звукозаписей	42
Настройка параметров	14	Удаление звукозаписей	43
Управление телефоном	15	Питание для работы со звукозаписями	43
Меню	15	Текстовые сообщения	44
Клавиатура	15	Прочие функции	46
Управление громкостью	17	Часы и дата	46
Вызов справки	18	Будильник	46
Возврат к заводским настройкам	18	Календарь	49
Обработка вызова	19	«Мое настроение»	50
Набор номера и посылка вызова	19	Счетчики новых вызовов и сообщений	51
Автодозвон	19	Ночной покой	51
Дополнительный набор номера	20	Подсветка дисплея	52
Прием и отклонение вызова	21	Звуки нажатия клавиш	53
Сигнал вызова	22	Блокировка	54
Громкая связь	22	Прослушивание линии	55
Удержание линии	23	Продолжительность разговоров	56
Маскировка голоса	23	Передача номера	56
Архив вызовов	24	Удаленное управление	57
Информация о вызове	25	Дополнительный телефон	59
Поиск информации в архиве	25	Параллельный телефон	60
Дополнительные команды управления	25	Параметры работы с АТС	61
Защищенные звукозаписи	26	Тип набора номера	61
Записная книжка	27	Тип АТС	61
Информация об абоненте	28	Длина телефонного номера и код города	61
Поиск информации в книжке	28	Настройка клавиши «Сброс»	62
Быстрый набор номера	29	Префикс набора номера	62
Дополнительные команды управления	29	Разрешение проблем	63
Список запрещенных номеров	31		

ОБЩАЯ ИНФОРМАЦИЯ

Назначение

Многофункциональный телефонный аппарат (ТА) «Палиха-750» предназначен для использования в проводных телефонных сетях общего назначения в качестве оконечного абонентского устройства. Основными функциями телефонного аппарата являются автоматический определитель номера, работающий в российском и западном стандартах, и цифровой автоответчик.

Комплектация

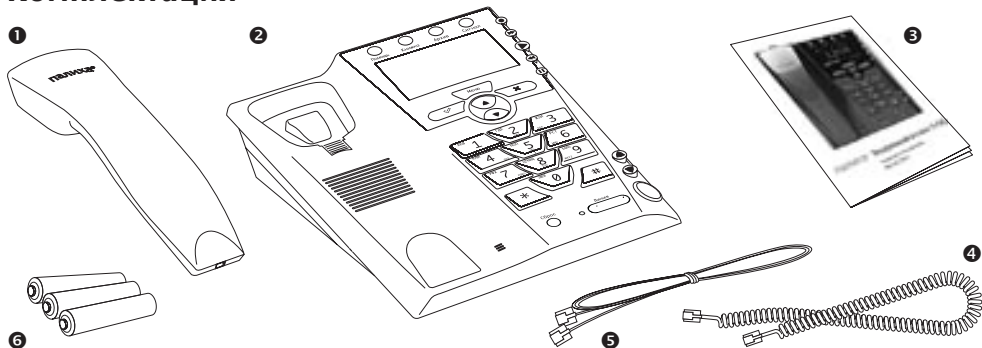

1 – телефонная трубка; 2 – база аппарата с подставкой для настольного/настенного размещения; 3 – руководство по эксплуатации с гарантийным талоном, паспортом, сведениями о сертификации; 4 – витой шнур трубки; 5 – шнур телефонной линии; 6 – батарейки формата «АА», 3 шт. (размещены в батарейном отсеке и защищены от подключения предохранительной полоской).

Разъемы

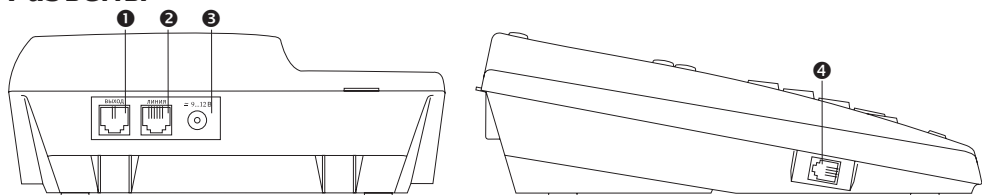

1 – разъем для дополнительного телефона; 2 – разъем для телефонной линии; 3 – разъем для адаптера питания; 4 – разъем для витого шнура трубки.

Технические характеристики

Стандарт определителя номера:

русский АОН и/или Caller ID (FSK)

Общая продолжительность звукозаписей:

не менее 50 минут

Способ набора номера:

импульсный/тоновый

Дисплей:

жидкокристаллический индикатор 132×64 точки, с регулируемой подсветкой

Дополнительная индикация (светодиодная):

поступление новых голосовых и текстовых сообщений, удержание линии, работа спикерфона

Регулировка громкости:	трубка – 4 уровня, звонок – 15 уровней, спикерфон – 9 уровней
Емкость архива входящих и исходящих вызовов:	до 4250 номеров
Записная книжка:	500 абонентов (по 3 номера до 41 цифры, текстовый комментарий до 250 символов)
Список запрещенных номеров:	16 номеров или шаблонов
Диапазон значений клавиши «Сброс»:	от 0,09 до 1 секунды
Связь с компьютером:	компьютерный адаптер «Телепорт-Палиха» (приобретается дополнительно)
Диапазон рабочего напряжения линии АТС:	15...70 вольт
Дополнительное питание (опционально):	3 солевых батарейки формата «AA» и/или адаптер постоянного/переменного тока 9...12 вольт
Ток нагрузки адаптера доп. питания:	не менее 0,15 ампера (сетевой адаптер приобретается дополнительно)
Рабочий диапазон температур:	+1...+40°C
Установка:	настольная/настенная
Размеры:	191×211×77 мм
Вес:	1,1 кг

Правила эксплуатации и хранения

Телефонный аппарат предназначен для работы в помещении с температурой окружающего воздуха от +1°C до +40°C и относительной влажностью воздуха до 80% при температуре 25°C. Телефон рассчитан на круглосуточную работу в течение длительного времени.

■ ПЕРЕД ИСПОЛЬЗОВАНИЕМ

При перемещении телефона из среды охлажденного воздуха в теплое помещение, перед включением необходимо выдержать его, не распаковывая, в этом помещении не менее 2-х часов во избежание выпадения влаги (конденсата) на наружных и внутренних поверхностях аппарата и, как следствие, возможного выхода изделия из строя.

■ ЭКСПЛУАТАЦИЯ

Не следует располагать телефон вблизи отопительных приборов и других интенсивных излучателей тепла. Следует исключить попадание на телефонный аппарат прямых солнечных лучей в течение длительного времени.

Не оставляйте телефон на длительное время в местах с повышенной влажностью (возле ванн, моек, бассейнов и т.п.) и не подвергайте воздействию атмосферной влаги (дождь, роса и т.п.). Не допускайте попадание любой жидкости на поверхность или внутрь аппарата.

Следует исключить попадание бытовых насекомых и посторонних предметов внутрь телефона. Поверхности телефонного аппарата очищать от загрязнений, только протирая мягкой тканью, без использования растворителей любых видов.

Не подвергайте телефон воздействию вибрации или ударам.

■ ХРАНЕНИЕ

Телефон должен храниться в фирменной упаковке в отопляемом и сухом помещении при отсутствии в воздухе коррозионно-активных веществ, температуре воздуха от +5°C до +40°C, относительной влажности воздуха 80% при 25°C. Хранение под открытым небом или под навесом не допускается.

Обзор функций

ТА «Палиха-750» обладает обширным набором функций, облегчающих использование телефона в повседневной динамичной жизни как в офисе, так и дома. Его возможности можно существенно расширить и сделать более эффективными при совместной работе с компьютером, используя программно-аппаратный комплекс «Телепорт-Палиха» (www.teleport.paliha.ru).

■ ЗАПИСНАЯ КНИЖКА

- на 500 абонентов, имеющих до 3 телефонных номеров и текстовому комментарию;
- имя абонента до 31 символа с поддержкой русского и английского алфавитов;
- телефонный номер длиной до 41 знака и с символьным обозначением типа;
- список на 16 шаблонов или конкретных телефонных номеров, запрещенных для набора.

■ ОПРЕДЕЛИТЕЛЬ

- определение номера в российском стандарте «при поднятии трубки» или «до поднятия трубки» с возможностью отключения;
- гибкая настройка российского АОН;
- передача в стандарте Caller ID определившегося номера и имени абонента на дополнительный телефон, подключенный к разьему «Выход» (встроенный конвертер «Евро-АОН»);
- определение информации Caller ID в стандарте FSK;
- полная совместимость определителя с функцией автоответчика.

■ ЗВУКОВЫЕ ЗАПИСИ

- звукозапись сообщений автоответчика;
- автоматическая или ручная запись телефонных разговоров;
- диктофонная запись речи;
- динамически распределяемая память для звукозаписей общей длительностью не менее 50 минут;
- автоудаление прослушанных звукозаписей через срок и при наполнении памяти;
- возможность защиты звукозаписи от автоудаления.

■ АВТООТВЕТЧИК

- регулируемая длительность поступающих сообщений (от 1 до 99 секунд, неограниченная);
- информационная и световая индикация о новых поступивших сообщениях;
- персональное для абонента приветствие автоответчика;
- использование автоответчика в режиме информатора.

■ АРХИВ ВЫЗОВОВ

- объем памяти вмещает до 4250 семизначных номеров;
- хранение каждой звукозаписи вместе с информацией о вызове;
- отображение продолжительности разговора;
- подсчет общей продолжительности исходящих разговоров за месяц.

■ ЗВУКОВЫЕ СИГНАЛЫ

- музыкальные мелодии звонка и сигнала будильника с возможностью замены через адаптер связи с компьютером («Телепорт-Палиха»);
- персональный сигнал вызова для каждого абонента записной книжки;
- голосовое сообщение номера или памятки об абоненте при поступлении вызова;
- отдельные регулировки громкости сигнала вызова, трубки, спикерфона, озвучивания нажатия клавиш, воспроизведения звукозаписей.

■ ПЕРЕДАЧА ИНФОРМАЦИИ НА ДРУГОЙ ТЕЛЕФОН

- воспроизведение телефонного номера поступившего вызова и записи нового сообщения;
- возможно сопровождение голосовой фразой.

■ НАБОР НОМЕРА

- импульсный и тоновый;
- 10 программируемых клавиш быстрого набора номера;
- автодозвон с регулируемым количеством попыток и паузой между ними;
- «тихий» автодозвон и автоматическое включение громкой связи после выполнения.

■ СИСТЕМА ЗАЩИТЫ

- блокирование набора запрещенных номеров и выхода на междугородную связь;
- защита телефонной линии от пиратского подключения;
- блокирование доступа к функциям;
- запрос пароля для удаленного управления.

■ ДИСПЛЕЙ

- графический ЖК-индикатор разрешением 132×64 точки;
- настраиваемый по времени режим работы подсветки (совместно с подсветкой клавиатуры);
- регулируемая интенсивность и контрастность подсветки дисплея;
- инверсия изображения дисплея.

■ ЧАСЫ/ДАТА

- календарь на 99 лет с отображением целого месяца;
- автоматический переход на летнее/зимнее время.

■ БУДИЛЬНИК

- 10 программируемых будильников;
- музыкальная мелодия, голосовое сообщение и проговор текущего времени в качестве сигнала;
- плавное нарастание громкости мелодии будильника;
- возможность отложить сигнал на повторное срабатывание до 20 минут;
- срабатывание: однократное, ежедневное, по дням недели, по дате;
- выполнение автодозвона в указанное время с музыкальным или голосовым напоминанием;
- управление состоянием автоответчика по времени.

■ УДАЛЕННОЕ УПРАВЛЕНИЕ

- прослушивание информации всего архива вызовов или только по новым сообщениям;
- защита прослушанных сообщений от автоматического удаления;
- дистанционное включение громкой связи или прослушивания помещения;
- управление состоянием автоответчика и изменение его приветствия.

■ ПРОЧЕЕ

- прием и отправка текстовых сообщений (SMS) длиной до 510 символов;
- подсветка клавиатуры;
- изменение тембра голоса во время разговора (4 варианта маскировки);
- спикерфон для разговора по громкой связи и прослушивания телефонной линии;
- программируемая реакция телефона на поступающий вызов;
- изменение формата отображения телефонного номера от 4- до 7-значного;
- ограничение в период покоя функционирования сигнала звонка, подсветки клавиатуры и дисплея, а также озвучивания нажатия клавиш и работы ежечасного сигнала;
- настройка подсветки дисплея и воспроизведения мелодий звонка для экономичного режима питания телефона от батареек;
- возможна работа на телефонных линиях АТС типа «Квант» и «Пентаконта», низковольтной АТС, а также на спаренной линии;
- возможно подключение внешнего адаптера питания 220 / 9...12 вольт;
- энергонезависимая память.

Термины, используемые в инструкции

Архив вызовов или *архив* – список всех телефонных вызовов.

Архив исходящих вызовов или *исходящие* – список последних набранных номеров.

Голосовая памятка – краткое сообщение о позвонившем абоненте, воспроизводимое телефонным аппаратом через громкоговоритель вместо проговаривания телефонного номера абонента.

Дополнительный телефон – телефонный аппарат, подключенный к телефонной линии параллельно ТА «Палиха-750» через его дополнительный разъем «Выход».

Записная книжка или *книжка* – список абонентов с указанием их телефонных контактов.

Персональное приветствие – индивидуальное сообщение автоответчика абоненту, зависимое от его телефонного номера и используемое вместо стандартного приветствия.

Поступившее сообщение – сообщение, надиктованное позвонившим абонентом на автоответчик телефонного аппарата.

Приветствие – сообщение, воспроизводимое автоответчиком позвонившему абоненту.

Режим ожидания – состояние телефонного аппарата, в котором он готов принять или выполнить вызов, и при этом никто им не управляет (не вводится номер, не выполняется работа с меню, и т. п.) Телефон автоматически переходит в режим ожидания после 30 секунд бездействия. В режиме ожидания по центру дисплея крупными цифрами отображается текущее время, в верхней строке – символы состояния телефона, а в правом нижнем углу – текущая календарная дата.

Спикерфон – устройство громкой связи, позволяющее вести телефонный разговор на расстоянии от телефона через микрофон и громкоговоритель, встроенные в корпус аппарата.

Стандартное приветствие – приветствие автоответчика, используемое по умолчанию для всех позвонивших абонентов.

Стандартный сигнал вызова – сигнал звонка телефонного аппарата, используемый по умолчанию для всех поступивших вызовов.

Контекстное меню – меню, доступное в текущем состоянии телефона по нажатию клавиши «Меню». О наличии контекстного меню свидетельствует значок  в нижней строке дисплея.

Питание

...важное! ТА «Палиха-750», подключенный к телефонной линии с напряжением 40...60 вольт (замеренным с положенной трубкой), может функционировать без использования дополнительного питания (батарейки или сетевой адаптер) только с заводскими настройками параметров.

Для полноценного и надежного использования функций телефона, в том числе для набора номера при включенной громкой связи, а также в случае эксплуатации его с измененными параметрами или при работе с параллельными аппаратами, рекомендуется использовать дополнительное питание. Такое питание может осуществляться от комплекта батареек из 3 штук формата «AA» или сетевого адаптера питания с выходным напряжением 9...12 вольт переменного или постоянного тока любой полярности на контактах разъема.

■ ИСПОЛЬЗОВАНИЕ БАТАРЕЕК

...важное! Не рекомендуется ставить в телефон «Палиха-750» **алкалиновые** (щелочные) **батарейки** («Duracell», «Energizer» и т. п.), а также **аккумуляторы**. Используйте обычные (солевые) батарейки (по возможности, известных марок). Используемая в телефонном аппарате технология энергосбережения требует применения только солевых батареек.

Настройка телефонного аппарата на щадящий режим питания от батареек выполняется, главным образом, включением параметров «экономия питания» для подсветки телефона (см. с. 53) и воспроизведения звукозаписей (см. с. 43). В этом случае для нормальной работы указанных функций может использоваться «занятие телефонной линии», что будет равносильно поднятию трубки на аппарате (в момент «занятия линии» на телефон не сможет поступить вызов). Если же в параметрах телефона не включена экономия питания, а дополнительного питания недостаточно (например, батарейки разрядились), то подсветка телефона не включится, а звукозапись не будет воспроизведена.

Кроме того, для экономии энергии батареек можно отказаться от использования длинной музыкальной мелодии в качестве сигнала вызова (см. с. 22). В этом случае звучать будет всегда только короткий сигнал звонка.

■ ИСПОЛЬЗОВАНИЕ АДАПТЕРА ПИТАНИЯ

Применение внешнего адаптера питания требуется в случае использования некоторых функций в энергоемких режимах (постоянная подсветка дисплея и клавиатуры, воспроизведение звуковых записей без занятия телефонной линии, работа телефона на линии с низким напряжением или на спаренной линии). В таких случаях батарейки могут быстро разряжаться, и использовать их неэффективно. В то же время наличие в телефоне батареек при подключенном внешнем адаптере питания предотвратит возможные сбои в работе при пропадании сетевого питания.

■ ОТСУТСТВИЕ ДОПОЛНИТЕЛЬНОГО ПИТАНИЯ

При полном отсутствии дополнительного питания телефонный аппарат может функционировать на линии с напряжением 40...60 вольт, замеренным с положенной трубкой, как обыкновенный телефон с сохранением работоспособности только некоторых дополнительных функций и только в ограниченных режимах согласно заводской настройке.

В условиях недостаточного дополнительного питания некоторые параметры, отвечающие за работу энергоемких функций, могут автоматически изменить свои значения.

Клавиши

❶ Клавиши информационных разделов



Служат для перехода в записную книжку, архив вызовов, список будильников, а также для получения контекстной справки.



❷ Клавиши управления звукозаписями

Используются для воспроизведения и записи сообщений. При наличии непрслушанных сообщений, поступивших на автоответчик, клавиша  («Воспроизведение») мигает.

❸ Навигационные клавиши

Клавиша «Меню» используется для вывода на дисплей контекстного меню. Например, в режиме ожидания вызывается главное меню, во время разговора – меню разговора.

Клавиши выбора  («Да») и  («Нет») соответствуют командам, показанным на дисплее непосредственно над ними. Например, в режиме ожидания клавише  соответствует команда «Исходящие» (вывод на дисплей списка последних набранных номеров).

Клавиши перемещения  («Вверх») и  («Вниз») служат для перемещения по пунктам меню, фиксированным значениям параметров, спискам абонентских контактов, спискам телефонных вызовов.

❹ Цифровые клавиши

Клавиши «0»...«9» предназначены для ввода цифр и букв или быстрого выбора пункта меню.

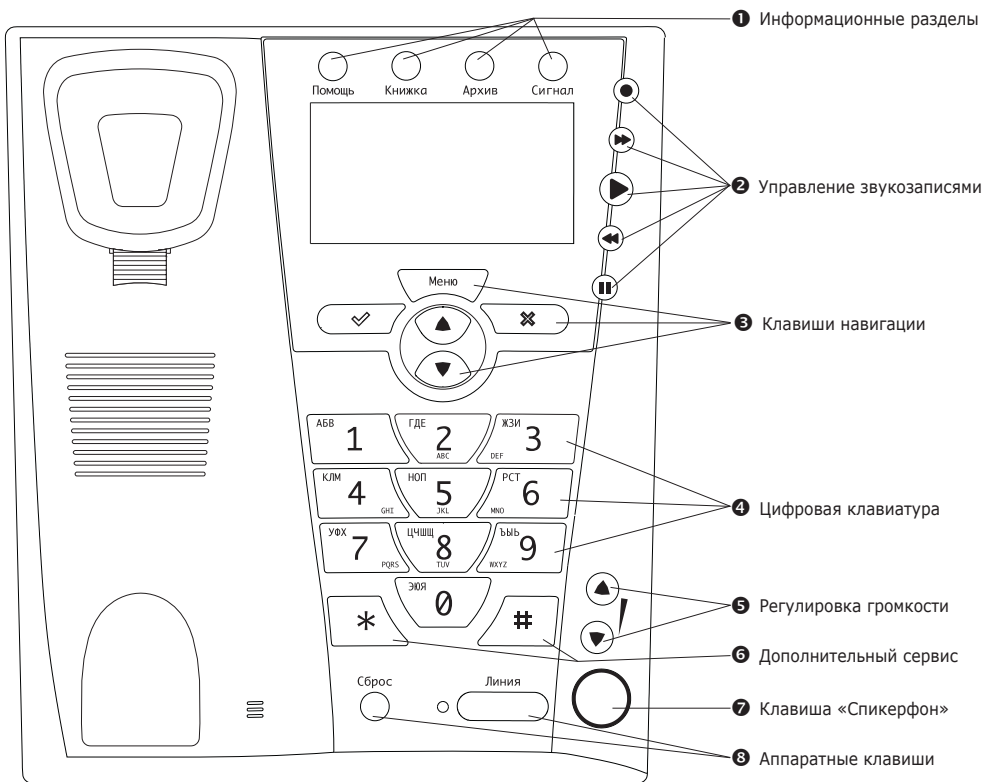

5 Кнопки регулировки громкости

Данные кнопки служат для изменения громкости сигнала вызова, динамика трубки, громкоговорителя спикерфона, сигнала нажатия кнопки, воспроизведения сообщений.

5 Кнопки дополнительного сервиса

Кнопки # и * используются при управлении дополнительными сервисами, предоставляемыми оператором телефонной станции, а также – при вводе текста.

7 Кнопка «Спикерфон»

Кнопка «Спикерфон» предназначена для включения/выключения громкой связи или прослушивания телефонной линии.

8 Аппаратные кнопки

Кнопка «Сброс» предназначена для программного разрыва связи (Flash), кнопка «Линия» – для удержания связи с положенной трубкой.

Дисплей

В телефонном аппарате использован графический дисплей на основе ЖКИ для отображения текущего состояния аппарата и работы с различными функциями.

Дисплей можно регулировать по контрастности и включать в инверсном отображении. В нормальном режиме на светлом фоне дисплея отображаются темные символы, а в инверсном –

на темном фоне светлые символы. Регулировка контрастности в инверсном режиме работает наоборот.















Для улучшения отображения информации на дисплее, особенно в условиях недостаточной освещенности, используется подсветка. Подсветку дисплея можно регулировать по яркости и продолжительности работы. Одновременно с подсветкой дисплея включается подсветка основных клавиш телефона: цифровая клавиатура, клавиши выбора и перемещения.

Дисплей телефона поддерживает отображение текста в кириллической и латинской кодировках и вмещает до 8 строк информации. Для компактного обозначения состояния некоторых функций используются символы.



■ ВЕРХНЯЯ СТРОКА

Верхняя строка – статусная строка, отображающая текущее состояние телефона или название текущего раздела меню с помощью условных значков и пояснительного текста.

В режиме ожидания в статусной строке используются следующие обозначения:

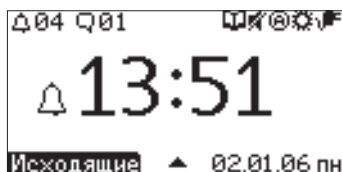
-  Счетчик новых вызовов.
-  Счетчик новых сообщений.
-  Получено новое текстовое сообщение (SMS).
-  Дневной период работы функции «Ночной покой».
-  Ночной период работы функции «Ночной покой».
-  По окончании периода задержки включится блокировка телефона.
-  Заблокирован доступ к функциям телефона.
-  Выключен звонок.
-  Включен автоответчик.
-  Включен информатор.
-  Дополнительное питание от внешнего адаптера.
-  Осуществляется связь с программой «Телепорт-Палиха» через соответствующий адаптер связи. Телефон использует дополнительное питание от USB-порта компьютера как от внешнего адаптера питания.
-  Текущий статус питания телефона.
-  Недостаточное напряжение батареек для работы от них.





...полезное. Во время просмотра списка в правом углу статусной строки может появляться порядковый номер выделенного элемента списка. При этом наличие рядом символа  указывает, что выделенный элемент расположен первым в длинном списке, символ  – внутри списка, а символ  – завершает список.

■ ЦЕНТРАЛЬНАЯ ОБЛАСТЬ

Центральная область дисплея используется функциями телефона динамически, в зависимости от состояния телефона, и, как правило, отображает подробную информацию. В режиме ожидания рядом с крупными цифрами, отображающими текущее время, может присутствовать символ активного будильника .

■ НИЖНЯЯ СТРОКА

Нижняя строка дисплея содержит названия команд управления, доступных через клавиши навигации. Непосредственно над клавишами выбора  и  высвечиваются подсказки для них – названия команд, доступных в текущий момент. А над клавишей «Меню» по центру нижней строки может располагаться символ , обозначающий наличие контекстного меню.

ПЕРВОЕ ВКЛЮЧЕНИЕ

Подключение

...важное! Перед началом использования телефонного аппарата внимательно ознакомьтесь с правилами эксплуатации и разделом «Питание». Несоблюдение этих правил лишает гарантии и может привести к выходу аппарата из строя.

- 1 Обеспечьте телефонный аппарат дополнительным питанием (см. с. 9). Для этого, установите 3 батарейки типа «АА», соблюдая полярность, в батарейный отсек, расположенный с нижней стороны корпуса, или подключите внешний источник питания с выходным напряжением 9...12 вольт.

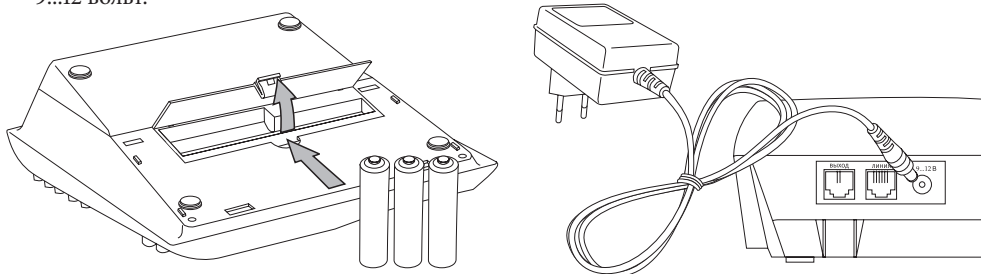

...важное! Дополнительное питание обязательно только для работы телефона на спаренной линии, а также на низковольтной АТС («Квант» и т. п.). В остальных случаях телефон может использоваться без дополнительного питания при некотором ограничении функциональности (например, когда ведется разговор по параллельному аппарату, на телефоне не включится подсветка, не сработает будильник и т. д.).

- 2 Используя витой шнур, подключите трубку к корпусу телефона через боковой разъем.
- 3 Соедините линейным проводом разъем «Линия» телефона с телефонной розеткой.

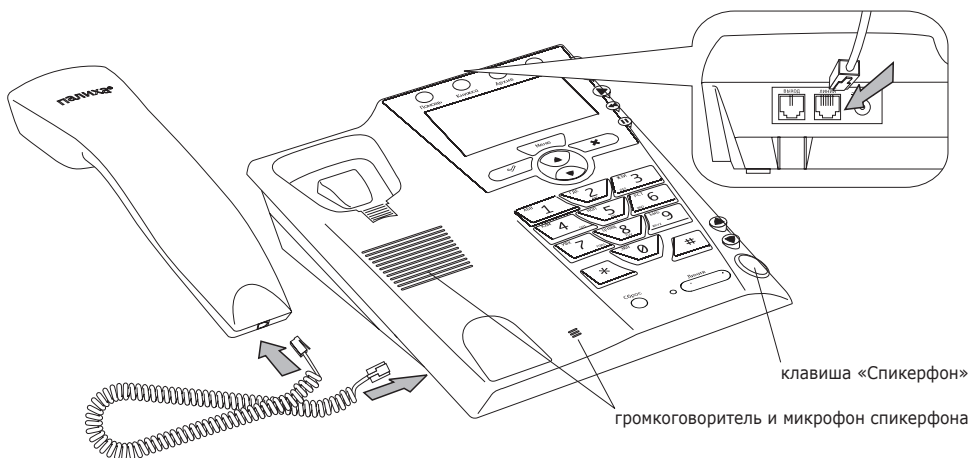

- 4 Выполните полный перезапуск телефона или сброс настроек параметров для возврата в заводские установки (см. с. 18).

...важное!

Не рекомендуется проверять громкую связь при наличии сильного шума в помещении (см. с. 23), т. к. сильные шумы могут блокировать сигнал линии и голос абонента!

- 5 При необходимости крепления телефона на стене закрепите подставку в нижней части аппарата, предварительно перевернув ее защелками вниз. Также, выньте фиксатор трубки для вертикального положения и, перевернув выступом вверх, вставьте обратно.

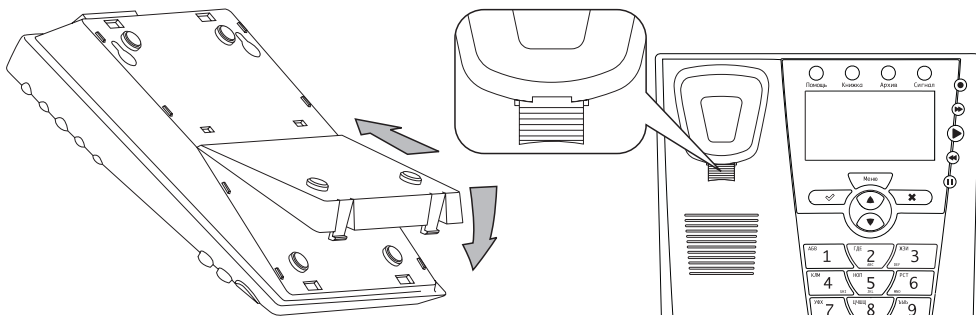

Установка времени и даты

1. Нажмите клавишу «Меню». На дисплее появится главное меню.
2. Клавишей ▼ выделите пункт *Настройки телефона*, нажмите «Выбрать».
3. Аналогичным способом выберите пункт *Часы/дата* и, далее, *Установить время и дату*.
4. Цифровыми клавишами поочередно введите текущее время и дату (час, минуты, число, месяц, год). Доступное для редактирования число будет выделяться. В поле года изменяются только две последние цифры.
5. После полного ввода данных автоматически сохранятся изменения и закроется диалоговое окно. Для запоминания частично измененных данных требуется нажать ✓ («Сохранить»).
6. Для полного выхода из меню несколько раз нажмите клавишу ✕ («Назад») или дождитесь автоматического перехода телефона в режим ожидания.

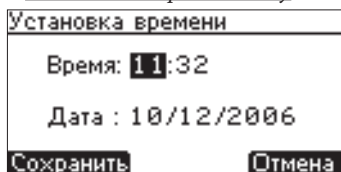

Настройка параметров

В соответствии с конкретными условиями, в которых будет эксплуатироваться телефон, может потребоваться настройка параметров его взаимодействия с телефонной станцией: тип набора номера, тип АТС, число цифр в телефонном номере, автонабор префикса (см. с. 61–62, 64).



Основные настройки телефонного аппарата и его функций выполняются в главном меню, вызываемом в режиме ожидания. В процессе работы телефона могут быть доступны и другие меню с необходимым набором команд и настроек.

Параметры функций позволяют гибко подстроить работу телефона под конкретные задачи. Это относится и к таким распространенным функциям, как автодозвон, громкая связь, автоответчик, определитель номера, будильник, и к таким специфичным, как передача номера, дистанционное управление, защита от несанкционированного подключения, тембральное изменение голоса и другие. При этом работа всех функций согласовывается.

Регулировки телефонного аппарата позволяют изменить звуковые сигналы и их уровни, параметры подсветки дисплея и клавиш, а также настроить телефон на работу с различными дополнительными сервисами, предоставляемыми оператором телефонной связи.

УПРАВЛЕНИЕ ТЕЛЕФОНОМ

Использование телефонного аппарата просто и удобно благодаря большому дисплею, отображающему информацию, структурированную в виде меню, а также наличию специализированных клавиш быстрого доступа к разделам и клавиш управления информацией.

Клавиши выбора  и  выполняют контекстнозависимые команды, названия которых указываются непосредственно над клавишами в нижней строке дисплея.

Названия телефонных клавиш указаны в данном руководстве в кавычках и с заглавной буквы, а названия пунктов меню телефона – подчеркиванием и с заглавной буквы.

Меню

Большая часть команд управления телефонным аппаратом доступно через меню текущего состояния (контекстное). Вызов контекстного меню выполняется нажатием клавиши «Меню». О наличии контекстного меню в текущий момент может свидетельствовать значок , расположенный в нижней строке дисплея, непосредственно над клавишей «Меню».

Клавиатура

■ ОСНОВНЫЕ ФУНКЦИИ КЛАВИШ

БЫСТРЫЙ ДОСТУП К РАЗДЕЛАМ

Меню записной книжки – клавиша «Книжка».

Список архива вызовов – клавиша «Архив».

Список будильников – клавиша «Сигнал».



Настройки телефона (доступ в *Главное меню*) – клавиша «Меню» (в режиме ожидания).



Меню коротких текстовых сообщений (SMS) – клавиша «Помощь» (в режиме ожидания).

Контекстная подсказка – клавиша «Помощь» (в режиме просмотра меню).

НАВИГАЦИЯ

Вызов контекстного меню (меню текущего состояния) – клавиша «Меню».



Перемещение по списку или внутри редактируемого текста – клавиши  и .

Управление параметрами и элементами списков (в соответствии с командами в нижней строке дисплея) – клавиши выбора  и . В случае отсутствия контекстного меню клавиша «Меню» дублирует работу левой клавиши выбора .

УПРАВЛЕНИЕ ЗВУКОВЫМИ ЗАПИСЯМИ

Воспроизведение новых сообщений автоответчика или вызов меню воспроизведения звукозаписей – клавиша  (в режиме ожидания).

Воспроизведение выбранной звукозаписи – клавиша .

Перейти к следующей или предыдущей звукозаписи – клавиши перехода  и .

Приостановить воспроизведение звукозаписи – клавиша паузы .

ВВОД ТЕКСТА

Ввод цифр и букв – цифровые клавиши «0»...«9».

Ввод пробела и дополнительных символов (,;:-?!@%()/&*#") – клавиша .

Переключение регистра (строчные/прописные) и алфавита вводимого текста – клавиша .

Удаление последнего символа перед курсором – клавиша  («Удалить»).

ИЗМЕНЕНИЕ ГРОМКОСТИ

Настройка громкости звуковых сигналов – клавиши громкости  и .

ДОПОЛНИТЕЛЬНЫЕ







Включение/выключение громкой связи или прослушивания – клавиша «Спикерфон».

Удержание линии во время разговора – клавиша «Линия».

Программный разрыв линии (Flash) – клавиша «Сброс».





...полезное. Длительное удержание клавиши в нажатом положении может повторить выполняемую команду.

■ НАВИГАЦИЯ ПО МЕНЮ



1. Для перехода в контекстное меню (при индикации символа ) нажмите клавишу «Меню».
2. Перемещаясь по списку меню клавишами  и , остановитесь на необходимом пункте. Выделенный элемент списка обозначается на дисплее курсором с инверсным изображением названия пункта.
3. Нажмите  (команда «Выбрать») для одной из следующих операций:
 - перейти в выделенный пункт меню,
 - выполнить выделенную команду,
 - присвоить параметру выделенное значение,
 - выполнить иное, специфичное для функции действие.
4. Поочередное выделение конкретных строк меню телефона с их выбором клавишей  обозначается в руководстве в виде последовательности подчеркнутых названий пунктов. Например, если в главном меню (нажать «Меню» в режиме ожидания) выполнить команду Автоответчик > Настройка приветствия > Приветствие автоответчика > Прослушать, то обязательно услышите приветствие автоответчика.
5. Для обратного перехода из текущего уровня меню на один уровень выше нажмите клавишу выбора  («Назад»).

...полезное. Для быстрого перехода в определенный пункт текущего меню можно использовать цифровую клавишу, соответствующую порядковому номеру этого пункта.

■ ВЫБОР ЗНАЧЕНИЯ ИЗ СПИСКА

1. Для перемещения по списку значений параметра используйте клавиши  и .
2. Для выбора одного из перечисленных значений выделите его курсором и нажмите клавишу  («Выбрать»). Слева от выделенного значения появится символ . После этого для некоторых параметров выполняется автоматический переход из текущего подменю на уровень выше, для других – требуется нажать  («Назад»).

■ ВВОД ЧИСЛОВОГО ЗНАЧЕНИЯ ПАРАМЕТРА

- Редактируемое в текущий момент значение выделяется на дисплее курсором. При наличии нескольких полей, доступных для изменения, переход между ними можно осуществить клавишами перемещения  и .
- Вводите новое значение параметра, нажимая соответствующие цифровые клавиши.

■ ВВОД ТЕЛЕФОННОГО НОМЕРА

- Телефонный номер набирается соответствующими цифровыми клавишами.
- Специальные символы, обозначающие паузу в 6 секунд и паузу ожидания длинного гудка, вводятся через контекстное меню (Меню набора номера или Добавить...). В записной книжке данные символы обозначаются английскими буквами «P» и «W» соответственно.
- Временный, только на текущий вызов, перевод телефона из импульсного в тоновый набор номера выполняется нажатием клавиши  или через контекстное меню ввода номера (Добавить...).

- Удаление последней введенной цифры выполняется клавишей ✕ («Стереть»).
- Удаление всех символов номера выполняется командой *Стереть все* из контекстного меню.
- Ввод произвольной цифры в телефонный номер абонента записной книжки выполняется командой *Любая цифра АОН* из контекстного меню (*Добавить...*), в запрещенный телефонный номер – командой *Любая цифра*.

...полезное. Произвольная цифра в телефонном номере, именуемом в таком случае шаблоном номеров, обозначается символом дефиса «-» в соответствующем разряде. Подобный шаблон описывает группу телефонных номеров, имеющих одинаковые цифры в остальных разрядах. Шаблон номеров, состоящий из дефисов во всех указанных разрядах («-----»), обозначает любой возможный номер. Исключение составляет шаблон из одного единственного дефиса («-»), обозначающий неопределяющийся номер.

- Для завершения ввода номера в память телефона следует нажать клавишу ✓ («Сохранить»).

■ ПРАВИЛА ВВОДА ТЕКСТА

- Быстро нажимайте необходимое количество раз цифровую клавишу с требуемой буквой или цифрой, пока в поле ввода не появится необходимый символ. Выбираемый символ дополнительно выделяется в появляющейся строке доступных символов в правом верхнем углу дисплея.
- Для ввода дополнительных символов нажимайте клавишу #.
- Для переключения регистра символов (прописные, строчные) и первоочередности алфавита в раскладке букв используйте клавишу *.
- Для удаления последнего введенного символа воспользуйтесь клавишей ✕ («Удалить»). Для удаления всего введенного текста используйте команду *Стереть все* из контекстного меню.
- Для перемещения курсора влево или вправо по редактируемому тексту используйте клавиши ▲ или ▼ соответственно.
- Перед вводом очередного символа, требующего повторного нажатия только что использованной клавиши, дождитесь появления курсора или быстро нажмите ▼.
- По завершении ввода новой информации следует нажать клавишу выбора ✓ («Сохранить»).

Управление громкостью

Телефонный аппарат поддерживает отдельные регулировки громкости воспроизведения разных звуковых сигналов:

- вызывной сигнал (звонок);
- звук динамика трубки;
- речь собеседника по громкой связи;
- сигнал воспроизведения звукозаписи;
- сигнал нажатия клавиши.

Громкость любого сигнала можно настроить в главном меню как параметр телефона.

Дополнительно, в любой момент времени существует быстрый контекстный доступ к регулировке громкости обрабатываемого сигнала. Оперативный доступ выполняется по нажатию одной из клавиш регулировок (⊕ или ⊖), расположенных справа от цифровых клавиш. Изменение громкости выполняется для того устройства телефона, работа которого осуществляется в текущий момент времени. Например, в режиме ожидания и при входящем вызове регулируется громкость звонка, во время разговора по трубке – громкость трубки, во время работы громкой связи – громкость спикерфона.



Клавиша ▲ увеличивает уровень, а клавиша ▼ – уменьшает. Для запоминания вносимого в регулировку изменения требуется выполнить команду «Сохранить».

...полезное. Во время настройки любого регулятора, нажав клавишу «Меню», можно перейти в контекстное меню (*Регулировка громкости*) для изменения других регуляторов.

Вызов справки

Клавиша «Помощь» служит для вывода на дисплей вспомогательной справочной информации в виде контекстной подсказки выбранного пункта меню, функции или параметра.

1. Чтобы получить справочную информацию по выделенному элементу, нажмите клавишу «Помощь». На дисплее появится дополнительное окно с комментарием.
2. Для возврата из справки нажмите ✕.

Возврат к заводским настройкам

Для возврата к заводским настройкам или для восстановления нормального функционирования телефона, когда текущие параметры несовместимы с реальными условиями работы на линии, а также при возникновении ошибки в работе программного обеспечения, можно осуществить как полную очистку его памяти, так и частичную, затрагивающую только параметры.

■ СБРОС НАСТРОЕК ПАРАМЕТРОВ

Все параметры, регулирующие работу телефонного аппарата и его функций, приводятся к заводским установкам. В том числе, очищаются списки запрещенных номеров, быстрого набора и будильников. Не изменяются данные основного списка записной книжки, архива вызовов и списка защищенных звукозаписей.

- Выберите Главное меню > Дополнительные функции > Заводские настройки > Восстановить параметры > Выполнить.

■ ПОЛНЫЙ ПЕРЕЗАПУСК ТЕЛЕФОНА

Полная очистка памяти телефона и восстановление заводских значений всех параметров.

- Главное меню > Дополнительные функции > Заводские настройки > Общий сброс > Выполнить.

ОБРАБОТКА ВЫЗОВА

Набор номера и посылка вызова

Простейшая операция по телефонному вызову с ТА «Палиха-750» выполняется обычным способом, для которого достаточно поднять трубку и набрать номер цифровой клавиатурой.

При наборе номера будут доступны команды из контекстного меню (*Меню набора номера*): добавить 6-секундную паузу; добавить паузу ожидания длинного гудка; добавить набранный номер в записную книжку, перейти в *Меню разговора*.

ПОЗВОНИТЬ

1. Поднимите трубку. Услышав постоянный гудок, наберите телефонный номер.
2. Если телефонная станция выдает сигнал «занято», то положите трубку и начните снова. Иначе начните разговор после ответа абонента. В конце разговора положите трубку.

...полезное. Используйте клавишу «Сброс», если она не настроена для работы в специальных функциях цифровых АТС (см. с. 62), для прекращения разговора и отбоя линии вместо укладки трубки перед новым вызовом.

Автодозвон

Наиболее удобным и эффективным способом вызова абонента является автодозвон. Данная функция выполняет набор телефонного номера в линию при положенной трубке, а в случае безуспешного соединения с вызываемым абонентом предпримет несколько повторных попыток. Номер для автодозвона можно выбрать в записной книжке («Книжка»), в списке быстрого набора, в архиве вызовов («Архив»), среди последних набранных номеров («Исходящие») или просто набрать, не поднимая трубки, непосредственно перед вызовом. В последнем случае, всегда есть возможность исправить введенный телефонный номер до его непосредственного набора в линию.

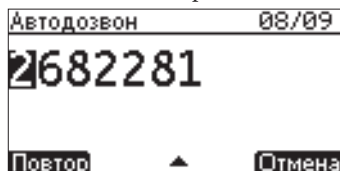

Во время каждого набора номера на дисплей выводится счетчик, указывающий оставшееся количество попыток из общего цикла, а в паузе между ними – таймер паузы. После набора всего номера сразу включается встроенный громкоговоритель для воспроизведения сигналов линии, что позволяет услышать ответ вызываемого абонента.

Параметры автодозвона настраиваются в разделе *Главное меню > Дополнительные функции > Автодозвон*, а также – в контекстном меню во время работы функции. Количество попыток выполнить набор номера в линию задается параметром *Число попыток дозвона*, а временной интервал бездействия телефона между попытками – *Пауза между попытками*.

Настройка дополнительных параметров расширяет функцию автодозвона:

- Включенный параметр *Тихий процесс дозвона* задерживает подключение громкоговорителя до момента распознавания ответа абонента или появления длинных гудков в линии. Таким образом, можно избавиться от лишних звуков неудачного соединения. На период тихого соединения функция автодозвона будет выводить на дисплей символ выключенного громкоговорителя , а об окончании тихого периода – сообщит сигналом «пик».
- Параметр *Включение спикерфона* добавляет возможность автоматического включения громкой связи сразу после успешного соединения с абонентом, для дальнейшего разговора без поднятия трубки. Данная опция работает корректно только на линии с малым уровнем шума.

Кроме того, функция автодозвона автоматически обнаруживает в первой набранной цифре код междогорода, если она совпадает со значением параметра *Код междогорода*, и ждет появления гудка после ее набора, если включен параметр *Пауза ожидания гудка* (см. раздел *Главное меню > Настройки телефона > Параметры АТС > Выход на междорода*).

ВЫПОЛНИТЬ АВТОДОЗВОН

1. Наберите телефонный номер на цифровой клавиатуре и нажмите  («Позвонить»).

...важное! В случае отсутствия постоянного гудка в линии (линия занята спаренным или параллельным телефоном), функция автодозвона выводит на дисплей предупреждающее сообщение и ждет изменения состояния. Как только линия освободится, телефон проинформирует об этом звуковым сигналом и продолжит автодозвон.





2. Для разговора поднимите трубку или включите громкую связь, нажав клавишу «Спикерфон».
3. В конце разговора положите трубку или выключите громкую связь, нажав «Спикерфон».



ПРОДОЛЖИТЬ АВТОДОЗВОН. Для немедленного набора номера во время паузы нажмите клавишу  («Повтор»).





...полезное. Трубку телефона можно поднять для разговора в любой момент автодозвона, но последующих попыток автоматического набора номера уже не будет. Если трубка поднята сразу после ввода телефонного номера, то при наличии дополнительного питания выполняется однократный набор номера в линию.

ПРЕКРАТИТЬ АВТОДОЗВОН. В любой момент можно прервать функцию автодозвона клавишей выбора  («Прервать») или аппаратной клавишей «Сброс».

...важное! Если абонент не отвечает (в линию идут длинные гудки), то примерно через одну минуту телефон самостоятельно прервет вызов и сообщит предупредительным сигналом о прекращении автодозвона. Для прекращения вызова в подобной ситуации с автоматически включенной громкой связью будет требоваться ручное выключение спикерфона.

АВТОДОЗВОН ИЗ ЗАПИСНОЙ КНИЖКИ. Для быстрого вызова списка абонентов записной книжки в режиме ожидания нажмите  или . Затем, найдите имя нужного абонента и выберите  («Позвонить»). Если у абонента несколько номеров, то выделите необходимый вариант среди выведенных на дисплей и подтвердите  («Выбрать»).

АВТОДОЗВОН ИЗ АРХИВА ВЫЗОВОВ. Нажмите в режиме ожидания «Архив». Листая список вызовов клавишами  или , выберите номер или имя абонента и нажмите  («Позвонить»).

АВТОДОЗВОН ИЗ СПИСКА ПОСЛЕДНИХ НАБРАННЫХ НОМЕРОВ. Нажмите в режиме ожидания  («Исходящие»). Пролистайте список последних исходящих вызовов клавишами  или  до интересующего номера или имени абонента. Нажмите  («Позвонить»).

Дополнительный набор номера

После установления связи по промежуточному телефонному номеру (например, по городскому номеру офисной АТС или по номеру оператора ip-телефонии для междугородних и международных вызовов) можно набрать дополнительный номер для дальнейшего соединения с конкретным абонентом, выбрав его из записной книжки.

ПОЗВОНИТЬ С ДОПОЛНИТЕЛЬНЫМ НАБОРОМ НОМЕРА

1. Выполните дозвон по промежуточному номеру, а затем при необходимости введите пароль доступа (ПИН-код).

...полезное. Указанную последовательность цифр, включающую необходимые паузы и ПИН-код, целесообразно заранее занести в записную книжку и назначить на клавишу быстрого набора (см. с. 29).

2. Нажмите клавишу ▲ или ▼ для оперативного просмотра записной книжки и выделите интересующего абонента. Нажмите √ («Позвонить»), а затем ✖ («Пин»).

Прием и отклонение вызова

ОТВЕТИТЬ НА ВХОДЯЩИЙ ВЫЗОВ. Поднимите трубку и разговаривайте, или нажмите клавишу «Спикерфон» для разговора по громкой связи.

ОТКЛОНИТЬ ВХОДЯЩИЙ ВЫЗОВ. Нажмите ✖ («Сброс»). Позвонивший абонент услышит короткие гудки.

ВЫКЛЮЧИТЬ ЗВОНОК. Нажмите √ («Отключить»).

■ АВТОМАТИЧЕСКАЯ РАБОТА ФУНКЦИЙ ПРИ ПОСТУПЛЕНИИ ВЫЗОВА

Телефон может обработать поступивший вызов без вмешательства человека. Для этого в аппарате используется несколько функций, способных работать в автоматическом режиме. Основными из них являются определитель и автоответчик. На основе информации определителя при поступлении вызова работают такие функции, как «Ночной покой» и «Мое настроение». В свою очередь, определитель и автоответчик используют абонентскую информацию из записной книжки. В общем случае, согласно заводских настроек, после определения номера через встроенный громкоговоритель будет проговариваться номер позвонившего, если в этот момент еще не подняли трубку.

■ ДОСТУПНЫЕ ФУНКЦИИ В РЕЖИМЕ РАЗГОВОРА

Во время телефонного разговора можно использовать клавишу «Линия» для удержания вызова, клавишу * – для включения тонового набора номера, клавишу «Спикерфон» – для работы громкой связи, клавиши громкости – для оперативного изменения уровня соответствующего сигнала, клавиши записи и воспроизведения – для управления звукозаписями, клавиши Ⓜ и Ⓜ – для изменения тембра голоса, клавиши информационных разделов – для просмотра соответствующей информации.

Во время телефонного разговора через контекстное меню доступны следующие функции:

- временное отключение микрофона трубки;
- звуковая запись телефонного разговора;
- удержание линии для перехода на параллельный телефон;
- дополнительное прослушивание телефонной линии через громкоговоритель;
- включение тонового набора номера на период текущего вызова;
- переход в Главное меню для просмотра и изменения параметров работы телефона.

...полезное. Во время телефонного разговора, совершаемого по параллельному аппарату, в контекстном меню ТА «Палиха-750» будут доступны: звуковая запись разговора, прослушивание телефонной линии, переход в Главное меню.

НАСТРОИТЬ ГРОМКОСТЬ ТРУБКИ

- Регулятор громкости трубки во время телефонного разговора по трубке вызывается нажатием одной из клавиш громкости. Этими же клавишами установите новое значение и нажмите √ («Сохранить»).

...полезное. Регулятор громкости трубки всегда доступен в разделе Главное меню > Настройки телефона > Настройки звука > Громкость трубки, а также в контекстном меню любого регулятора громкости.

Сигнал вызова

В памяти телефона хранится расширенный набор мелодий, используемых в качестве сигнала поступившего вызова. Помимо обычных, коротких звуковых сигналов в набор мелодий входят длинные музыкальные мелодии. Короткий звуковой сигнал – это звонок длительностью не более 1 секунды. Длинная мелодия – непрерывный музыкальный фрагмент.

Воспроизведение длинной мелодии возможно только при наличии дополнительного питания или занятия телефонной линии и поэтому зависит от настроек определителя номера:

Режим АОН \ Определитель	Российский АОН	Caller ID	Caller ID совместно с АОН
Обычный	после определения номера и его проговаривания*		
«Ручной» или выключенный	всегда	после определения и проговора номера или после 1-го звонка когда нет определения*	

* В остальное время будет воспроизводиться короткий звонок.

Длинную мелодию будет заменять короткий сигнал звонка при недостаточном или полном отсутствии дополнительного питания, а также с включенной экономией питания в случае работы телефона от батареек (Главное меню > Настройки телефона > Настройки звука > Мелодии звонка > Экономия питания > Экономить на дл. мелодии).

При желании использовать во всех случаях только короткий сигнал звонка следует запретить длинную мелодию (Главное меню > Настройки телефона > Настройки звука > Мелодии звонка > Длинная мелодия > Не использовать).

...полезное. Имеющиеся в телефоне мелодии можно заменить другими посредством программно-аппаратного комплекса «Телепорт-Палиха» (www.teleport.paliha.ru).

ВЫБОР СИГНАЛА ВЫЗОВА

1. Выберите Главное меню > Настройки телефона > Настройки звука > Мелодии звонка.
2. Укажите вариант короткого сигнала звонка и/или вариант длинной мелодии в соответствующих пунктах выбранного меню.

УСТАНОВКА ГРОМКОСТИ ЗВОНКА

1. Выберите Главное меню > Настройки телефона > Настройки звука > Громкость звонка. На дисплее появится соответствующий регулятор.
2. Измените уровень громкости звонка клавишами ▲ или ▼.
3. Запомните сделанное изменение, нажав клавишу ✓ («Сохранить»).

...полезное. Регулятор громкости звонка можно вызвать в режиме ожидания, нажав одну из клавиш регулировки громкости.

Громкая связь

Спикерфон – устройство громкой связи, позволяющее вести телефонный разговор на расстоянии от телефона. Спикерфон телефона использует микрофон и громкоговоритель, встроенные в основной корпус аппарата. Для установления связи включение спикерфона равносильно поднятию телефонной трубки. Включение и выключение громкой связи выполняется по нажатию клавиши «Спикерфон». Данная клавиша будет подсвечиваться, когда включена громкая связь.

Громкая связь может включаться программным способом, когда выполняется автодозвон или используется удаленное управление. Выключение громкой связи также может осуществляться в автоматическом режиме, если собеседник положит трубку первым, и в линию пойдут короткие гудки. В сильнозашумленном помещении рекомендуется выключать спикерфон вручную.

При наличии шума в помещении (от радио, телевизора и т. д.) ухудшается разборчивость речи, а спикерфон может не передать отдельные слова собеседника. При разговоре по спикерфону в непосредственной близости от телефона для улучшения разборчивости речи рекомендуется уменьшить уровень громкой связи. Пользуясь спикерфоном на расстоянии, старайтесь не перебивать друг друга в разговоре с собеседником и говорить в направлении микрофона.

Для обычной работы спикерфона достаточно низкой чувствительности микрофона. Высокую чувствительность целесообразно включать только в тихом помещении, для увеличения дальности действия микрофона (Главное меню > Настройки телефона > Настройки звука > Чувствит. микрофона).

НАСТРОИТЬ ГРОМКОСТЬ СПИКЕРФОНА

1. Выберите Главное меню > Настройки телефона > Настройки звука > Громкость спикерфона. На дисплее появится соответствующий регулятор.
2. Измените уровень громкой связи клавишами перемещения ▲ или ▼.
3. Запомните сделанное изменение клавишей ⌘ («Сохранить»).

...полезное. Изменить уровень громкой связи можно клавишами громкости во время разговора по спикерфону.

Удержание линии

Удержание линии используется для перевода разговора на параллельный телефон при сохранении телефонной связи. Электронное удержание линии может длиться до 10 минут. На это время собеседнику в линию будет воспроизводиться сигнал удержания. В качестве такого сигнала используется выбранная мелодия, которая может чередоваться с заранее записанным голосовым сообщением. Настройка сигнала удержания линии выполняется в разделе Главное меню > Настройки телефона > Клавиша «Линия».

ВЫПОЛНИТЬ УДЕРЖАНИЕ ЛИНИИ

1. Во время разговора нажмите клавишу «Линия», а затем положите трубку на аппарат.
2. Для продолжения разговора снимите трубку параллельного телефона или ТА «Палиха-750».

Маскировка голоса

Функция маскировки голоса изменяет его тембр и тем самым делает Ваш голос неузнаваемым для собеседника. Активизировать функцию можно во время разговора (на дисплее отображается продолжительность разговора) или во время набора номера с поднятой трубкой. Доступно по два варианта понижения и повышения тембра голоса. Восстановление нормального тембра голоса происходит автоматически по завершению разговора или после выбора среднего значения на регуляторе тембра.

...важное! Маскировка голоса невозможна одновременно с записью разговора и неподдерживается работой спикерфона. Работа функции может быть некорректной на телефонной линии с напряжением менее 60 вольт, замеренным с положенной трубкой.

...важное! Во время работы маскировки голоса может присутствовать незначительный фоновый шум в динамике трубки ТА «Палиха-750».

ИЗМЕНИТЬ ТЕМБР ГОЛОСА

- Во время разговора нажмите необходимое количество раз клавишу ⏸ или ⏪ для повышения или понижения тембра голоса, соответственно. Среднее положение регулятора – тембр голоса без изменений – можно быстро выбрать клавишей ⏸.





АРХИВ ВЫЗОВОВ

Архив вызовов служит для хранения информации о телефонных вызовах. В нем фиксируются все состоявшиеся разговоры, а также поступившие вызовы, зафиксированные автоответчиком или определителем номера, и оставшиеся без Вашего ответа. Кроме того, в архиве вызовов сохраняются диктофонные записи речи.

Информация архива представляется в виде списка, упорядоченного по убыванию времени регистрации вызова. Каждая строка списка соответствует отдельному вызову или отдельной звукозаписи разговора, если она выполнена вручную. В списке приводится только краткая информация о вызове: тип вызова, телефонный номер или имя абонента, дата или время регистрации (для текущего дня), наличие прикрепленной звукозаписи. Для уточнения подробностей отдельного вызова служит контекстное меню с соответствующей командой просмотра деталей этого вызова.

Телефонный номер из архива может быть использован для формирования нового абонента в записной книжке. В дальнейшем такой телефонный номер будет представлен в архиве вызовов именем абонента, за которым он зарегистрирован, с указанием типа абонентского номера.

Для отображения информации архива используются следующие условные обозначения:



-  поступивший вызов;
-  исходящий вызов;
-  пропущенный вызов (поступивший вызов, оставшийся без Вашего ответа);
-  тип абонентского номера (домашний, мобильный, рабочий или обычный);
-  информация о вызове содержит звуковую запись.

Значок  в строке вызова означает наличие звуковой записи, прикрепленной к данному вызову.

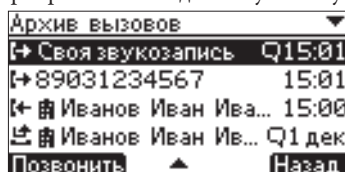



Звукозапись сохраняется в архиве в случае поступления сообщения на автоответчик, во время автоматической и ручной записи телефонного разговора или при диктофонной записи. Прослушать прикрепленное сообщение можно, выделив строку вызова и нажав клавишу  («Воспроизведение») или выбрав соответствующую команду в контекстном меню.



ПРОСМОТРЕТЬ АРХИВ ВЫЗОВОВ

1. Нажмите клавишу «Архив». Листайте список архива клавишами перемещения  и .
2. Для завершения работы с архивом нажмите  («Назад»).

ПРОСМОТРЕТЬ ПОСЛЕДНИЕ НАБРАННЫЕ НОМЕРА

1. В режиме ожидания нажмите клавишу  («Исходящие»). На дисплее появится выборочный список архива, содержащий только исходящие вызовы. Листайте список клавишами  и .
2. Для завершения работы с исходящими вызовами нажмите  («Назад»).

ПОЗВОНИТЬ ПО НОМЕРУ ИЗ АРХИВА

1. Выделите в архиве строку вызова с интересующим телефонным номером или соответствующим именем абонента.
2. Нажмите клавишу  («Позвонить»). Начнет выполняться автодозвон.

ПРОСЛУШАТЬ ЗВУКОВУЮ ЗАПИСЬ

1. Выделите в архиве строку вызова, содержащую значок звукозаписи .
2. Нажмите «Меню», чтобы перейти в контекстное меню вызова.
3. Выберите команду Прослушать звукозапись.

Информация о вызове

Подробная информация о каждом вызове содержит следующие сведения: тип вызова, дата и время вызова, номер телефона и имя абонента (за исключением случая невозможности определения номера поступившего вызова), категория абонентского устройства, продолжительность разговора, объем памяти, занимаемой прикрепленной звукозаписью разговора.

Категория абонентского устройства позволяет определить, с какого телефона был совершен вызов (параллельный или ТА «Палиха-750»), а в случае поступившего вызова – определить уровень прав позвонившего абонента по использованию междугородной связи (только для российского АОН).

ПРОСМОТРЕТЬ ДЕТАЛИ ВЫЗОВА

1. Нажмите «Архив» и выделите строку вызова.
2. Нажмите «Меню», чтобы перейти в контекстное меню.
3. Выберите в меню вызова пункт *Детали вызова*.

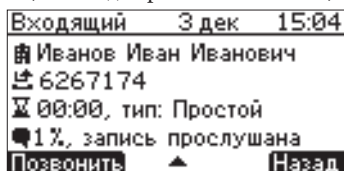

Поиск информации в архиве

Поиск информации в архиве по первым цифрам телефонного номера позволяет не тратить время на просмотр необязательной информации, а сразу выполнить переход к необходимой. Максимально используемое количество цифр в поиске – 7. Поиск выполняется по всему списку архива в обратном порядке времени регистрации вызовов.

НАЙТИ ВЫЗОВ В АРХИВЕ ПО ТЕЛЕФОННОМУ НОМЕРУ

1. В контекстном меню вызова выберите команду *Поиск по номеру*.
2. В строке ввода наберите до семи первых цифр искомого номера и нажмите ✓ («Искать!»). Для обозначения произвольного символа в номере воспользуйтесь контекстным меню.
3. В случае успешного поиска нажмите клавишу «Меню» для перехода к деталям вызова. При необходимости выполнения дальнейшего поиска воспользуйтесь клавишей перемещения ▼ для перехода к очередному результату, а клавишей ▲ – к предыдущему.

Дополнительные команды управления

■ ДОБАВЛЕНИЕ НОМЕРА ИЗ АРХИВА В КНИЖКУ

На основе телефонного номера, выбранного в архиве вызовов, можно сформировать нового абонента в записной книжке.

ДОБАВИТЬ НОВОГО АБОНЕНТА

1. Нажмите «Архив» и выделите телефонный номер вызова.
2. Нажмите «Меню», чтобы перейти в контекстное меню вызова.
3. Выделите команду *В записную книжку* и нажмите ✓ («Выбрать»).
4. Наберите в строке ввода имя нового абонента. Нажмите ✓ («Сохранить»).

■ ИЗМЕНЕНИЕ ОТОБРАЖЕНИЯ АРХИВА ВЫЗОВОВ

По умолчанию при нажатии клавиши «Архив» отображается список всех вызовов. Для отдельного просмотра только поступивших вызовов, в том числе и пропущенных, следует выбрать вариант *Только входящие вызовы*.

ИЗМЕНИТЬ ОТОБРАЖЕНИЕ АРХИВА

- В режиме ожидания нажмите «Меню» и далее выберите *Дополнительные функции > Отображение архива > Только входящие вызовы* или *Полный список*.

■ АВТОМАТИЧЕСКОЕ УДАЛЕНИЕ ИНФОРМАЦИИ

При заполнении архива самая давняя информация о вызовах, включая прикрепленные звукозаписи, будет автоматически удаляться.

Самые давние незащищенные звукозаписи архива могут автоматически удаляться независимо от основной информации о вызовах в следующих случаях:

- после окончания срока хранения, определенного функцией автоудаления;
- при отсутствии 5-минутного запаса свободной звуковой памяти с началом новой автоматической или ручной записи сообщения.

■ ВЫБОРОЧНОЕ УДАЛЕНИЕ ИНФОРМАЦИИ

Вручную удалять информацию в архиве вызовов можно различными способами: весь архив, отдельный вызов, отдельную звукозапись. В случае удаления вызова будет автоматически удаляться и прикрепленная к нему звукозапись.

УДАЛИТЬ ЗВУКОВУЮ ЗАПИСЬ

1. Нажмите «Архив» и выделите строку вызова с ненужной звуковой записью.
2. Нажмите «Меню», чтобы перейти в контекстное меню этого вызова.
3. Выберите команду Удалить звукозапись.

УДАЛИТЬ ВЫЗОВ ИЗ АРХИВА

- В контекстном меню ненужного вызова выберите команду Удалить вызов из архива.

ОЧИСТИТЬ ВЕСЬ АРХИВ ВЫЗОВОВ

- В режиме ожидания нажмите «Меню» и далее выберите Дополнительные функции > Заводские настройки > Очистить архив вызовов > Выполнить.

Защищенные звукозаписи

Для защиты звуковых записей архива от автоматического удаления, их следует переместить в список защищенных звукозаписей. Звукозаписи из этого списка могут быть удалены только вручную, и только по отдельности. Удаление защищенной звукозаписи выполняется вместе со всей сопровождающей ее информацией.

Одновременно с перемещением звукозаписи из архива в список защищенных выполняется копирование всей информации о вызове. Представление всего списка защищенных звукозаписей аналогично архиву вызовов, где каждая звукозапись прикреплена к отдельной строке вызова.

...важное! Добавляйте в список защищенных звукозаписей только очень важные записи. Не допускайте заполнение всей памяти телефона защищенными звукозаписями, иначе станет невозможным запись сообщений для автоответчика и автозапись разговоров.

ЗАЩИТИТЬ ЗВУКОЗАПИСЬ ОТ АВТОУДАЛЕНИЯ

1. Нажмите «Архив» и выделите строку вызова с важной звуковой записью.
2. Нажмите «Меню», чтобы перейти в контекстное меню этого вызова.
3. Выберите команду Поместить в защищенные.

ПРОСМОТРЕТЬ ЗАЩИЩЕННЫЕ ЗВУКОЗАПИСИ

1. В контекстном меню вызова выделите пункт Защищенные звукозаписи и нажмите ✓ («Выбрать»). Для просмотра списка используйте клавиши перемещения ▲ и ▼.
2. Для завершения работы со списком нажмите ✕ («Назад»).



ЗАПИСНАЯ КНИЖКА

Записная книжка служит для хранения подробной абонентской информации, используемой в различных функциях телефонного аппарата, а также для настройки индивидуальной реакции телефона на поступающий вызов от конкретного абонента.





Книжка позволяет хранить информацию максимально о 500 абонентах, динамически разделяя доступный объем памяти с текстовыми сообщениями (SMS). Информация по каждому абоненту включает три телефонных номера, имя абонента, комментарий, прикрепленные индивидуальные звуковые записи и персональные настройки реакции телефона на поступивший вызов. Имена абонентов различаются по первым 14 символам, а телефонный номер абонента может содержать до 41 символа. Каждому номеру может быть назначен тип для упрощения его визуальной идентификации в списке архива вызовов.

Для отображения абонентской информации в записной книжке используются следующие условные обозначения:





Тип звукозаписей абонента

-  персональное приветствие для абонента;
-  голосовая памятка об абоненте.

Тип абонентского номера

-  обычный;
-  домашний;
-  рабочий;
-  мобильный.

Персональное действие после определения

-  «включить автоответчик»;
-  «включить информатор»;
-  «выключить звонок»;
-  «отбить вызов»;
-  «всегда звонить на вызов».

Дополнительная абонентская информация

-  текстовый комментарий.

ПРОСМОТРЕТЬ ЗАПИСНУЮ КНИЖКУ

1. Нажмите клавишу «Книжка» для вызова меню записной книжки.
2. Для просмотра имеющихся в книжке имен абонентов выберите пункт *Список абонентов книжки*. Листайте список имен клавишами перемещения ▲ и ▼.
3. Для завершения просмотра дважды нажмите правую клавишу выбора ✖.

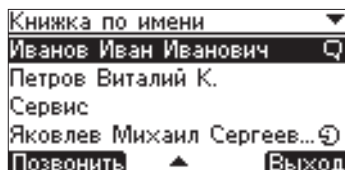

ОПЕРАТИВНО ПЕРЕЙТИ К СПИСКУ АБОНЕНТОВ

1. В режиме ожидания нажмите одну из клавиш перемещения ▲ и ▼. На дисплее будет выведен список абонентов записной книжки. Листайте список клавишами ▲ и ▼.
2. Для завершения просмотра списка абонентов нажмите ✖ («Выход»).

ДОБАВИТЬ АБОНЕНТА В ЗАПИСНУЮ КНИЖКУ

1. Нажмите клавишу «Книжка» для вызова меню записной книжки.
2. Выберите пункт *Добавить нового абонента*.
3. Введите имя нового абонента и нажмите ✓ («Сохранить»).
4. Для отказа от последующих действий выберите ✖ («Готово»). Для ввода телефонного номера добавляемому абоненту выберите ✓ («Задать»). Введите номер и нажмите ✓ («Сохранить»).
5. Для завершения нажмите ✖ («Готово»). Для добавления комментария выберите ✓ («Задать»). Введите пояснительный текст и нажмите ✓ («Сохранить»).

...полезно. Нового абонента можно добавить соответствующей командой из контекстного меню абонента, выбранного в записной книжке.

ПОЗВОНИТЬ АБОНЕНТУ ИЗ КНИЖКИ

- Выделите в записной книжке интересующего абонента и нажмите клавишу \heartsuit («Позвонить»). Если у выбранного абонента имеется несколько номеров, то далее необходимо выделить конкретный вариант и нажать \heartsuit («Выбрать»). Начнет выполняться автодозвон.

...важное! При наличии у абонента нескольких телефонных номеров и выбора варианта Звонить по всем начнет выполняться поочередный автодозвон по номерам абонента до первого успешного соединения.

...полезное. Совершить вызов можно также при просмотре деталей абонента. Для этого выделите необходимый номер и нажмите \heartsuit («Выбрать»).

Информация об абоненте

Подробная информация об абоненте выводит список его телефонных номеров и комментариев, а также предоставляет доступ к дополнительным настройкам индивидуальной реакции телефона на поступивший вызов.

...полезное. Для просмотра телефонного номера большой длины (непомещающегося в строке дисплея) следует при необходимости воспользоваться командой Изменить контекстного меню номера с последующим сохранением информации.

■ ДЕТАЛИ АБОНЕНТА

ПРОСМОТРЕТЬ ДЕТАЛИ АБОНЕНТА

- Выделите интересующее имя в списке абонентов и нажмите «Меню» для перехода в контекстное меню.
- Выберите пункт Детали абонента.

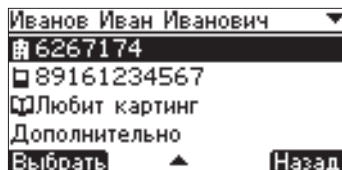

■ ЗВУКОЗАПИСИ АБОНЕНТА

ПРОСЛУШАТЬ ПРИКРЕПЛЕННЫЕ ЗВУКОЗАПИСИ

- Выделите интересующее имя в списке абонентов и нажмите «Меню» для перехода в контекстное меню абонента.
- Выберите Звукозаписи абонента. Поочередно будут воспроизведены существующие у абонента звукозаписи: голосовая памятка и персональное приветствие.

Поиск информации в книжке

Команды поиска по первым символам имени абонента или его телефонного номера позволяют осуществить оперативный переход в записной книжке к необходимой информации. Максимально используемое количество символов в командах поиска – 7. Поиск выполняется по всему списку абонентов, а результат выводится в виде отдельного списка, удовлетворяющего заданному требованию.

НАЙТИ АБОНЕНТА ПО ИМЕНИ

- В меню записной книжки выберите команду Поиск по имени.
- В строке ввода наберите до восьми первых букв имени абонента и нажмите \heartsuit («Искать!»).

...полезное. При просмотре списка абонентов можно выполнить быстрый поиск по первой букве имени. Для выбора буквы воспользуйтесь соответствующей цифровой клавишей, нажимая ее необходимое количество раз.

НАЙТИ АБОНЕНТА ПО ТЕЛЕФОННОМУ НОМЕРУ

1. В меню записной книжки выберите команду Поиск по номеру.
2. В строке ввода наберите до семи первых цифр искомого номера и нажмите \heartsuit («Искать!»). Для обозначения произвольного символа в номере воспользуйтесь контекстным меню.

Быстрый набор номера

Для ускорения набора часто используемых телефонных номеров применяется функция быстрого набора. Каждой из десяти цифровых клавиш (от 0 до 9) можно назначить из записной книжки отдельный телефонный номер, длина которого не превышает 21 символа. В дальнейшем выборе такой клавиши можно будет вызвать запрограммированный номер.

ДОБАВИТЬ ТЕЛЕФОННЫЙ НОМЕР В СПИСОК БЫСТРОГО НАБОРА

1. Просматривая детали абонента, выделите интересующий телефонный номер.
2. Нажмите клавишу «Меню» для перехода в контекстное меню номера и выберите Добавить в быстрый набор.
3. Нажмите цифровую клавишу, которую планируете использовать для быстрого набора рассматриваемого телефонного номера.

ВЫПОЛНИТЬ БЫСТРЫЙ НАБОР НОМЕРА

- В режиме ожидания нажмите запрограммированную цифровую клавишу быстрого набора, а затем – \heartsuit («Позвонить»). Начнет выполняться автодозвон по соответствующему телефонному номеру.

ПРОСМОТРЕТЬ СПИСОК БЫСТРОГО НАБОРА

- В меню записной книжки выберите пункт Быстрый набор. На дисплее появится список запрограммированных клавиш с указанием имени абонента и типа назначенного телефонного номера.

...полезное! Выделенный в списке быстрого набора телефонный номер можно изменить или удалить, воспользовавшись контекстным меню, или использовать для автодозвона, нажав клавишу \heartsuit («Позвонить»).

Дополнительные команды управления

ДОБАВИТЬ ТЕЛЕФОННЫЙ НОМЕР АБОНЕНТУ

1. Просматривая детали абонента, выберите Дополнительно > Добавить тел. номер.
2. Введите телефонный номер и нажмите \heartsuit («Сохранить»).

УКАЗАТЬ ТИП ТЕЛЕФОННОГО НОМЕРА

1. Просматривая детали абонента, выделите интересующий телефонный номер.
2. Нажмите «Меню» для перехода в контекстное меню номера и выберите Указать тип.
3. Выберите необходимый вариант для текущего абонентского номера. Соответствующий значок появится перед телефонным номером в деталях абонента.

СКОПИРОВАТЬ НОМЕР В СПИСОК ЗАПРЕЩЕННЫХ НОМЕРОВ

1. Просматривая детали абонента, выделите интересующий телефонный номер.
2. Нажмите «Меню» для перехода в контекстное меню и выберите В список запрещенных.

ДОБАВИТЬ КОММЕНТАРИЙ ПО АБОНЕНТУ

1. Просматривая детали абонента, выберите Дополнительно > Изменить комментарий.
2. Наберите текст комментария и нажмите \heartsuit («Сохранить»).

■ АБОНЕНТСКИЕ НАСТРОЙКИ РЕАКЦИИ ТЕЛЕФОНА

Вызов от конкретного абонента можно персонализировать по нескольким характеристикам:

- телефонный аппарат будет обрабатывать персональное «действие после определения» при соответствующем включении функции «Мое настроение»;
- для абонента может быть назначен персональный сигнал вызова или оставлен стандартный сигнал (по умолчанию);
- вместо проговаривания определившегося номера может воспроизводиться предварительно записанная голосовая памятка об абоненте;
- для работы автоответчика может использоваться персональное приветствие абоненту, если оно было заранее записано, или стандартное – при отсутствии персонального.

Перечисленные настройки реакции телефона, будучи предварительно включенными, задействуются только после определения номера вызывающего абонента.

...полезное. Для описания нескольких телефонных номеров, требующих одинаковые персональные настройки, можно использовать шаблон номеров. Произвольная цифра в шаблоне обозначается дефисом «-» в соответствующем разряде номера. При этом, шаблон с дефисами во всех указанных разрядах (например, «-----»), обозначает любой номер. Исключение составляет шаблон из единственного дефиса (т. е. «-»), обозначающий неопределяющийся номер.

Персональный сигнал вызова выбирается из объединенного списка коротких звонков и длинных мелодий. По умолчанию для всех абонентов используется единый стандартный сигнал вызова, установленный в разделе [Главное меню](#) > [Настройки телефона](#) > [Настройки звука](#) > [Мелодии звонка](#).

УКАЗАТЬ ДЕЙСТВИЕ ТЕЛЕФОНА ПОСЛЕ ОПРЕДЕЛЕНИЯ НОМЕРА

- Просматривая детали абонента, выберите [Дополнительно](#) > [Действие после определения](#) для указания необходимого варианта.

...важное! Назначенное действие будет выполняться только при соответствующем значении функции «Мое настроение». Другими словами, в настройках абонента необходимо указать *возможное действие* телефона, а активировать это действие будет функция «Мое настроение».

...полезное. Узнать ранее выбранный вариант для «действия после определения» можно в пункте [Реакция на вызов](#) в контекстном меню абонента.

НАЗНАЧИТЬ ПЕРСОНАЛЬНЫЙ СИГНАЛ ВЫЗОВА

1. Просматривая детали абонента, выберите [Дополнительно](#) > [Персон. мелодия звонка](#).
2. Выделите желаемый вариант и нажмите ✓ («Выбрать») для выбора и прослушивания образца сигнала вызова. Нажмите ✕ («Назад»), чтобы выйти из списка.

ЗАПИСАТЬ ГОЛОСОВУЮ ПАМЯТКУ

1. Просматривая детали абонента, выберите [Дополнительно](#) > [Голосовая памятка](#) > [Записать](#) и подтвердите клавишей ✓ («Выбрать») согласие начать запись.
2. Надиктуйте новую памятку об абоненте. По окончании записи нажмите ✓ («Сохранить»).

ЗАПИСАТЬ ПЕРСОНАЛЬНОЕ ПРИВЕТСТВИЕ

1. Просматривая детали абонента, выберите [Дополнительно](#) > [Персональное приветствие](#) > [Записать](#) и подтвердите клавишей ✓ («Выбрать») согласие начать запись.
2. Надиктуйте новое приветствие. По окончании записи нажмите ✓ («Сохранить»).

■ УДАЛЕНИЕ ИНФОРМАЦИИ В КНИЖКЕ

УДАЛИТЬ ТЕЛЕФОННЫЙ НОМЕР

1. Просматривая детали абонента, выделите интересующий телефонный номер.
2. Нажмите «Меню» для перехода в контекстное меню номера и выберите Удалить номер.

УДАЛИТЬ ПРИКРЕПЛЕННУЮ ЗВУКОЗАПИСЬ

- Просматривая детали абонента, выберите Дополнительно > Персональное приветствие (или Дополнительно > Голосовая памятка) > Удалить.

УДАЛИТЬ КОММЕНТАРИЙ

1. Просматривая детали абонента, выберите существующий комментарий.
2. Нажмите «Меню» и выберите пункт Стереть все.
3. Нажмите ✓ («Сохранить»).

УДАЛИТЬ ВСЮ ИНФОРМАЦИЮ ОБ АБОНЕНТЕ

1. Выделите интересующее имя в списке абонентов и нажмите «Меню» для перехода в контекстное меню.
2. Выберите Удалить абонента.

ОЧИСТИТЬ СПИСОК АБОНЕНТОВ ЗАПИСНОЙ КНИЖКИ

- В режиме ожидания нажмите «Меню» и далее выберите Дополнительные функции > Заводские настройки > Очистить записную книжку > Выполнить.

Список запрещенных номеров

Дополнительно к основному списку абонентов в записной книжке содержится список запрещенных номеров. В данный список вносят телефонные номера или шаблоны номеров, по которым планируют запретить исходящий вызов. Управление данным запретом полностью осуществляется функцией блокировки набора номера (см. с. 54–55, в т. ч. *правила описания запрещенного номера*).

Список запрещенных номеров можно формировать непосредственно в указанном разделе записной книжки или добавлять выбранный телефонный номер абонента по специальной команде из контекстного меню номера. Кроме того, редактирование этого списка доступно в разделе Главное меню > Дополнительные функции > Блокировка > Запрещенные номера.

ПРОСМОТРЕТЬ СПИСОК ЗАПРЕЩЕННЫХ НОМЕРОВ

1. Нажмите клавишу «Книжка» для вызова меню записной книжки.
2. Выберите пункт Запрещенные номера. Листайте список клавишами перемещения ▲ и ▼.
3. Для завершения просмотра дважды нажмите правую клавишу выбора ✕.

ДОБАВИТЬ ЗАПРЕЩЕННЫЙ НОМЕР

1. Нажмите клавишу «Книжка» для вызова меню записной книжки.
2. Выберите Запрещенные номера > Добавить номер.
3. Введите телефонный номер или шаблон номеров и нажмите ✓ («Сохранить»).

ФУНКЦИЯ ОПРЕДЕЛИТЕЛЯ

Телефонный аппарат поддерживает работу определителя в двух различных форматах, а также их совместную работу. Прежде всего, определитель может работать как автоматический определитель номера (АОН), основанный на российском стандарте обмена информацией между телефонными станциями. Во-вторых, для идентификации вызывающего абонента определитель может воспринимать информацию от телефонной станции в зарубежном формате FSK (Caller ID). И, в-третьих, телефон поддерживает совместную работу определителя в обоих стандартах: в начале вызова телефон ждет информацию в формате Caller ID, а затем, при ее отсутствии, выполняет попытку определить номер в российском стандарте.

ВЫБРАТЬ ВАРИАНТ РАБОТЫ ОПРЕДЕЛИТЕЛЯ

- Выберите *Главное меню* > *Настройки телефона* > *Определитель номера* > *Вариант определителя*, а затем – необходимый вариант.

Основные принципы работы

■ ПРИНЦИП ОПРЕДЕЛЕНИЯ НОМЕРА В РОССИИ (АОН)

Согласно стандартам на оборудование телефонной связи в России и странах СНГ, определение номера должно происходить в первые секунды после установления связи между абонентами, то есть в момент, когда вызываемый абонент поднимает трубку.

Для этого телефонный аппарат вызываемого абонента должен послать на автоматическую телефонную станцию (АТС) специальный сигнал запроса. На этот запрос АТС отвечает сложным тональным сигналом, в котором закодирована информация о номере вызывающего абонента. Функция автоматического определителя номера (АОН) декодирует ответ АТС и выводит номер позвонившего абонента на дисплей. Информация, получаемая АОН, содержит 7 цифр номера и цифру категории вызывающего абонента.

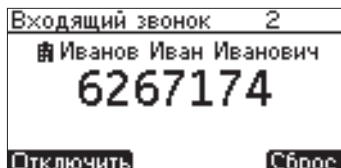

...важное! В российском стандарте АОН невозможно определить более 7 цифр телефонного номера. Если это необходимо, узнайте о возможности использования стандарта Caller ID на Вашей АТС.

Телефонный аппарат, функционируя в обычном режиме определителя («включение до поднятия трубки»), при входящем вызове после пропуска программируемого числа звонков автоматически устанавливает связь между абонентами и определяет номер, а затем имитирует гудок телефонной станции для позвонившего абонента, чтобы маскировать включение АОН.

Вероятность определения номера зависит от поступления ответа АТС на запрос телефонного аппарата. При плохом качестве связи и в периоды максимальной нагрузки на АТС вероятность правильного определения номера уменьшается. Для повышения качества определения номера в некоторых случаях требуется увеличение количества посылаемых запросов и не рекомендуется уменьшение количества пропускаемых звонков до нуля.

Определение номера вообще невозможно при вызове с АТС, не оборудованной аппаратурой для определения номера.

...полезное. Процесс определения номера в российском стандарте будет незаметным для позвонившего абонента, если АОН работает в режиме «включение при поднятии трубки» и установлено нулевое количество запросов на АТС. В такой ситуации телефон «слушает» линию при поднятии трубки и сможет, ничем не выдавая своего присутствия,

идентифицировать телефонные номера некоторых АТС, которые посылают информацию для АОН без запроса.

■ ИДЕНТИФИКАЦИЯ АБОНЕНТА В СТАНДАРТЕ CALLER ID

Определение позвонившего абонента Caller ID является услугой телефонной станции и, в отличие от российского АОН, подразумевает получение информации во время вызова без каких-либо специальных запросов на АТС. Для работы функции определителя Caller ID обязательно должна поддерживаться и заранее быть включенной данная услуга на Вашей АТС. Передача информации Caller ID может поддерживаться только на телефонной станции цифрового типа и будет зависеть от настроек, выполненных оператором связи.

Телефонный номер позвонившего абонента может не определяться в случае запрета передачи его вызывающей стороной или по каким-либо техническим причинам. За более подробной информацией о причине неопределения номера обращайтесь в техническую службу Вашей АТС.

Как правило, в стандарте Caller ID передается полная длина телефонного номера, включая междугородный код. При этом информация о вызове поступает на телефон непосредственно между первым и вторым звонком. Телефонный аппарат, обладающий функцией Caller ID, выводит полученную информацию на свой дисплей.

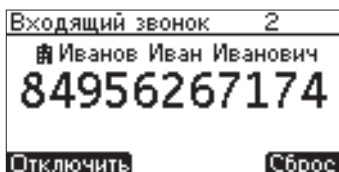

Наибольшее распространение среди вариантов идентификации абонента по типу Caller ID получил формат с FSK-модуляцией.

...полезное. ТА «Палиха-750» во время работы определителя в стандарте Caller ID поддерживает некоторые функции, характерные обычному режиму АОН российского стандарта. Например: счетчик новых вызовов, персональный сигнал вызова, персональная работа автоответчика, проговор телефонного номера вызывающего абонента и вывод на дисплей его имени из записной книжки.

...важное! При работе ТА «Палиха-750» в режиме Caller ID обязательно требуется дополнительное питание, а функционирование дополнительного телефона, подключенного к разъему «Выход», не гарантируется.

Режим работы АОН

Функция АОН, основанная на российском стандарте, может работать в одном из трех режимов, каждый из которых определяет отдельную схему поведения телефона при поступлении вызова:

1. «Включение до поднятия трубки» (обычный режим);
2. «Включение при поднятии трубки» («ручной» режим);
3. «Не включать АОН» (выключенный режим).

■ ВКЛЮЧЕНИЕ АОН ДО ПОДНЯТИЯ ТРУБКИ

«Вкл. до поднятия трубки» – обычный режим работы АОН, когда определение номера выполняется без поднятия трубки на аппарате. Фактически, во время определения номера телефон в автоматическом режиме устанавливает связь, а после этого формирует в линию станционные гудки, имитируя для вызывающей стороны продолжение вызова.

...важное! После определения номера в обычном режиме АОН (российский стандарт), все параллельные телефоны перестают звонить. Исключением может быть только дополнительный телефон, подключенный к ТА «Палиха-750» через разъем «Выход» (см. с. 59).

После определения номера в обычном режиме АОН, телефон просматривает записную книжку в поиске совпадающего номера. Последний найденный номер, все цифры которого идентичны цифрам определившегося номера, и количество таких цифр максимальное, считается совпавшим. Дальнейшая работа телефона по обработке поступившего вызова зависит от персональных настроек абонента совпадающего номера. Возможно включение персонального сигнала вызова, проговаривание персональной памятки, а также выполнение персонального «действия после определения» в соответствии с функцией «Мое настроение». В общем случае на дисплее будет показан определившийся номер вместе с именем соответствующего абонента.

В обычном режиме работы АОН работает счетчик новых вызовов. Такой счетчик показывает количество новых поступивших вызовов, которые остались без Вашего ответа.

■ ВКЛЮЧЕНИЕ АОН ПРИ ПОДНЯТИИ ТРУБКИ

«Вкл. при поднятии трубки» – «ручной» режим работы АОН, когда определение номера выполняется только по поднятию трубки на ТА «Палиха-750» или на параллельном телефоне. Используется для совместной бесконфликтной работы с активным параллельным устройством (факс, модем, автоответчик) или с целью расширения функциональности встроенного автоответчика, когда обычный режим АОН не должен включаться.

■ ВЫКЛЮЧЕННЫЙ РЕЖИМ АОН

В выключенном режиме определение номера в российском стандарте не производится. «Не включать АОН» используется, как правило, когда нет необходимости в функции определения номера или Ваша АТС не обеспечивает ее. Например, для эксплуатации на телефонной линии офисной АТС (предпочтительные настройки телефона для работы на офисной АТС перечислены в разделе «Разрешение проблем», с. 60).

Настройка параметров работы АОН

ВЫБРАТЬ РЕЖИМ РАБОТЫ РОССИЙСКОГО АОН

- Выберите Главное меню > Настройки телефона > Определитель номера > Режим АОН, а затем укажите необходимый вариант.

НАСТРОИТЬ ПАРАМЕТРЫ ОБЫЧНОГО РЕЖИМА АОН

- Настройте параметры Число звонков до включ. и Число запросов в разделе Главное меню > Настройки телефона > Определитель номера > Параметры АОН, а параметр Число проговоров номера – в разделе Главное меню > Настройки телефона > Определитель номера.

...важное! Изменяя параметр Число звонков до включ., необходимо учитывать, что воспроизведение сигнала вызова на ТА «Палиха-750», а при соответствующей настройке и на дополнительном телефоне, до срабатывания определителя в обычном режиме АОН зависит от функции «Мое настроение».

НАСТРОИТЬ ПАРАМЕТРЫ «РУЧНОГО» РЕЖИМА АОН

- Выберите Главное меню > Настройки телефона > Определитель номера > Параметры АОН > Число запросов и укажите необходимое значение.

■ КОНВЕРТИРОВАНИЕ ДАННЫХ АОН В ИНФОРМАЦИЮ ДЛЯ CALLER ID

Телефонный аппарат, работая в обычном режиме АОН передает (конвертирует) определившийся номер и имя соответствующего абонента на дополнительный телефон (подключенный через разъем «Выход») в зарубежном стандарте Caller ID. Если дополнительный телефон поддерживает

данный стандарт идентификации абонента, то его дисплей отобразит полученную информацию между первым и вторым звонком с момента определения номера.

...важное! Для формирования телефоном «Палиха-750» дополнительному аппарату информации в стандарте Caller ID обязательно требуется дополнительное питание.

■ ЭМУЛЯЦИЯ АОН ДЛИННОГО ГУДКА

Параметры раздела *Главное меню* > *Настройки телефона* > *Параметры АТС* > *Настройка эмуляции КПВ* позволяют точно подстроить тон и громкость длинных гудков, формируемых телефоном в линию после определения номера, для улучшения маскировки работы АОН на конкретной телефонной линии. Тон длинного гудка регулируется в диапазоне от 400 до 499 Гц, а громкость – от –9 до 0 дБ.

■ РАБОТА «АНТИ-АОН»

Функция «Анти-АОН» затрудняет определение в российском стандарте Вашего номера присылке вызова на другой телефон с АОН. Функция формирует в телефонную линию 6-секундную помеху. Для успешной работы период ее действия должен совпасть с ответами АТС на запросы АОН Вашего собеседника. «Анти-АОН» не работает на линиях электронных АТС, а также при включенном тоновом наборе номера.

ПОСЛАТЬ ПОМЕХУ «АНТИ-АОН»

1. Наберите телефонный номер с поднятой трубкой.
2. Услышав первый ответный гудок после соединения, сразу нажмите клавишу #.

ФУНКЦИЯ АВТООТВЕТЧИКА



Функция автоответчика позволяет телефонному аппарату ответить на поступивший вызов без вмешательства человека. Работа автоответчика полностью согласована с другими функциями телефона. Поступившее на автоответчик сообщение сохраняется вместе с подробной информацией о вызове, полученной от определителя, в архиве вызовов.

Основные принципы работы

Для работы функции автоответчика требуется ее включение с выбором соответствующего варианта автоответа, и достаточный объем свободной памяти для регистрации сообщений.

При входящем вызове после воспроизведения автоответчиком приветствия тональный сигнал указывает на начало записи сообщения абонента. После успешного завершения записи входящее сообщение вместе с телефонным номером абонента регистрируется в архиве вызовов.

Приветствие автоответчика во время работы всегда воспроизводится только позвонившему абоненту. *Сообщение*, оставляемое позвонившим абонентом на автоответчик, по умолчанию воспроизводится громкоговорителем телефона. Исключения составляют тихий режим работы индивидуального автоответчика (см. с. 38) и включение автоответчика в период задержки звонка в ночном покое (см. с. 52), когда речь абонента не озвучивается.

Звуковая запись сообщения не сохранится, если в любой момент установленной связи вручную ответить на вызов (например, включить спикерфон или поднять трубку на ТА «Палиха-750» или на параллельном аппарате). После регистрации в памяти автоответчика нового сообщения на дисплее телефона появляется счетчик новых сообщений (символ ) с указанием их количества, и, кроме того, начинает мигать индикатор нового сообщения, встроенный в клавишу  («Воспроизведение»). Для прослушивания всех новых сообщений и сопутствующей информации нажмите данную клавишу. По завершении прослушивания всех новых сообщений указанный индикатор перестанет мигать, а показание счетчика обнулится.

Сообщения автоответчика сохраняются вместе с информацией о вызове в архиве вызовов. О наличии прикрепленной звукозаписи сообщения свидетельствует в строке вызова значок .

■ ПАМЯТЬ ДЛЯ СООБЩЕНИЙ

Сообщения и приветствия автоответчика записываются в общую память всех звукозаписей телефона. По мере заполнения звуковой памяти самые давние незащищенные звукозаписи архива будут стираться автоматически при поступлении новых сообщений автоответчика.

Новое поступившее сообщение защищено от автоматического удаления до полного прослушивания. Чтобы в дальнейшем защитить прослушанную звукозапись сообщения от автоудаления, ее следует переместить из архива вызовов в отдельный список защищенных звукозаписей.

...важное! Если вся звуковая память будет занята «рабочими» или «системными» звукозаписями (см. с. 40), то поступление новых сообщений станет невозможным. Поэтому, оставляя автоответчик включенным на длительный срок, убедитесь, что есть достаточный объем свободной памяти или памяти, занятой «архивными» звукозаписями (прослушанные звукозаписи архива вызовов).

Команды управления



ВКЛЮЧИТЬ АВТООТВЕТЧИК

- Главное меню > Автоответчик > Вариант автоответа > Включен автоответчик.

ПРОСЛУШАТЬ НОВЫЕ СООБЩЕНИЯ

- В режиме ожидания нажмите мигающую клавишу  («Воспроизведение»). Через громкоговоритель телефона будут воспроизведены ранее поступившие на автоответчик, но еще не прослушанные сообщения, и сопутствующая по ним информация. Перед каждым сообщением проговаривается телефонный номер позвонившего абонента и время поступления вызова. На дисплей выводится сопутствующая информация с датой вызова и именем абонента.

ЗАПИСАТЬ НОВОЕ ПРИВЕТСТВИЕ АВТООТВЕТЧИКА

1. Выберите Главное меню > Автоответчик > Настройка приветствия > Приветствие автоответчика > Записать и подтвердите клавишей  («Выбрать») согласие начать запись.
2. Надиктуйте новое приветствие. По окончании записи нажмите  («Сохранить»).

...полезное. С положенной трубкой звуковая запись приветствия выполняется через микрофон спикерфона. Для более качественной записи приветствия рекомендуется диктовать сообщение в трубку телефона, которую надо поднять перед выбором главного меню. Наличие гудка в трубке не оказывает влияния на выполняемую запись.

ПРОСЛУШАТЬ ПРИВЕТСТВИЕ АВТООТВЕТЧИКА

- Выберите Главное меню > Автоответчик > Настройка приветствия > Приветствие автоответчика > Прослушать.

...полезное. Процесс воспроизведения заводского приветствия, в отличие от другой звуковой записи, не сопровождается на дисплее шкалой воспроизведения.

Настройка работы автоответчика

■ ВЫБОР АВТООТВЕТА

Для функции автоответчика предусмотрен выбор варианта ответа на поступивший вызов между полнофункциональным автоответчиком (воспроизведение приветствия с записью входящего сообщения) и простым информатором (только воспроизведение приветствия). После воспроизведения приветствия информатор, в отличие от полнофункционального автоответчика, сразу же разрывает установленную телефонную связь.

ВКЛЮЧИТЬ ИНФОРМАТОР

- Выберите Главное меню > Автоответчик > Вариант ответа > Включен информатор.

■ МОМЕНТ ВКЛЮЧЕНИЯ АВТООТВЕТЧИКА

Функция автоответчика включает приветствие позвонившему абоненту после выбранного количества звонков вызова (Число звонков до включения). Задержка включения приветствия будет отсчитываться от момента определения номера в режимах определителя: Caller ID и обычный режим АОН («вкл. до поднятия трубки»). В остальных режимах АОН задержка приветствия начнет отсчет сразу с поступлением вызова.

...важное! Как исключение, если информатор работает с АОН в обычном режиме («вкл. до поднятия трубки»), то приветствие его включится незамедлительно.

УКАЗАТЬ ЗАДЕРЖКУ ВКЛЮЧЕНИЯ АВТООТВЕТЧИКА

- Выберите Главное меню > Автоответчик > Число звонков до включения и укажите требуемое значение.

■ ПРИВЕТСТВИЕ АВТООТВЕТЧИКА

Приветствие функции автоответчика может быть стандартным или персональным. Стандартное приветствие является единым для всех поступающих вызовов, за исключением вызовов от абонентов с назначенным персональным приветствием.

Изначально стандартное приветствие полнофункционального автоответчика имеет заводскую звукозапись: «Здравствуйте, Вас приветствует автоответчик «Палиха»! Пожалуйста, говорите после сигнала». При необходимости заводскую звукозапись можно заменить на пользовательскую, записав новое приветствие в соответствующем разделе настроек автоответчика. Удаление пользовательского приветствия восстанавливает заводскую запись.

В телефонном аппарате используется отдельное приветствие для информатора. Заводская звукозапись его приветствия отсутствует. Поэтому для работы информатора перед включением требуется создание звукозаписи его приветствия.

Приветствие полнофункционального автоответчика редактируется в разделе *Главное меню > Автоответчик > Настройка приветствия > Приветствие автоответчика*.

Приветствие информатора редактируется в разделе *Главное меню > Автоответчик > Настройка приветствия > Приветствие информатора*.



■ ОГРАНИЧЕНИЕ ВРЕМЕНИ ЗАПИСИ СООБЩЕНИЯ

Продолжительность каждого поступающего сообщения может быть предварительно ограничена в разделе *Главное меню > Автоответчик > Ограничение времени записи*. Если же при записи входящего сообщения в течение этого ограниченного промежутка времени начнут поступать короткие гудки, обозначающие что позвонивший абонент положил трубку, то автоответчик прекратит запись досрочно.

Ограничить запись каждого входящего сообщения можно в пределах 1...99 секунд. Работая без ограничений, когда выставлено значение «0», автоответчик будет записывать сообщение до появления коротких гудков от абонента или до полного исчерпания памяти.

Дополнительные возможности

ПРОСЛУШАТЬ ВСЕ СООБЩЕНИЯ АВТООТВЕТЧИКА

1. Убедитесь, что индикатор новых сообщений не мигает.
2. В режиме ожидания нажмите клавишу  («Воспроизведение»).
3. В появившемся меню прослушивания звукозаписей выделите пункт *Сообщения автоответчика* и нажмите  («Выбрать»). Через громкоговоритель телефонного аппарата будут воспроизведены все сообщения автоответчика, хранящиеся в архиве вызовов.

■ ПЕРСОНАЛЬНАЯ РАБОТА АВТООТВЕТЧИКА ДЛЯ АБОНЕНТА

Персональная работа автоответчика выполняется на основании информации определителя и только для абонентов записной книжки, имеющих соответствующие настройки.

Если телефон настроен на работу определителя в обычном режиме АОН или Caller ID, то после определения номера при входящем вызове может быть индивидуально включен автоответчик или информатор для конкретного абонента.

Автоответчик будет воспроизводить на поступивший вызов от конкретного абонента заранее записанное для него персональное приветствие.

Для беззвучного режима записи сообщений на автоответчик предусмотрен режим «включить автоответчик тихо», назначаемый индивидуально абонентам записной книжки.

НАЗНАЧИТЬ ПЕРСОНАЛЬНОЕ ВКЛЮЧЕНИЕ АВТООТВЕТА НА ВЫЗОВ АБОНЕНТА

1. Просматривая детали абонента, выберите в деталях абонента Дополнительно > Действие после определения и затем одно из действий: Включить автоответчик, Включить автоответчик тихо, или Включить информатор.
2. Проверьте, чтобы для функции «Мое настроение» было выбрано одно из следующих значений: «включить автоответы», «исключить нежелательных», «только для избранных».

ЗАПИСАТЬ ПЕРСОНАЛЬНОЕ ПРИВЕТСТВИЕ АВТООТВЕТЧИКА

1. Просматривая детали абонента, выберите Дополнительно > Персональное приветствие > Записать и подтвердите клавишей ✓ («Выбрать») согласие начать запись.
2. Надиктуйте новое приветствие. По окончании записи нажмите ✓ («Сохранить»).

■ ОДНОКРАТНОЕ ВКЛЮЧЕНИЕ АВТООТВЕТЧИКА НА ПОСТУПИВШИЙ ВЫЗОВ

При поступлении вызова наряду со стандартными действиями можно однократно включить автоответчик. В таком случае позвонившему абоненту, независимо от персональных настроек, будет воспроизведено стандартное приветствие (для информатора – если записано заранее).

ВКЛЮЧИТЬ АВТООТВЕТЧИК НА ВХОДЯЩИЙ ВЫЗОВ. Нажмите клавишу «1».

ВКЛЮЧИТЬ ИНФОРМАТОР НА ВХОДЯЩИЙ ВЫЗОВ. Нажмите клавишу «2».

ВКЛЮЧИТЬ АВТООТВЕТЧИК В ТИХОМ РЕЖИМЕ. Нажмите клавишу «3».

■ ВЗАИМОДЕЙСТВИЕ С ДРУГИМИ ФУНКЦИЯМИ ТЕЛЕФОНА

- Автоматическое изменение состояния автоответчика в определенный момент времени реализовывается через функцию будильника.
- Состояние автоответчика может быть изменено с удаленного телефона, имеющего тоновый набор номера, если между ними возможна телефонная связь. Для этого необходимо на ТА «Палиха-750» предварительно включить функцию удаленного управления. Кроме того, функция удаленного управления позволяет прослушать поступившие на автоответчик сообщения.
- Поступившее на автоответчик сообщение может быть передано на другой телефонный аппарат благодаря функции передачи номера.

ЗВУКОВЫЕ ЗАПИСИ

Во многих функциях телефона используются звуковые записи речи:

- в архиве вызовов сохраняются входящие сообщения автоответчика, автоматические и ручные записи телефонных разговоров, а также диктофонные записи;
- в записной книжке используются звуковые записи для персональных приветствий и голосовых памяток;
- для работы автоответчика записываются стандартные приветствия для различных вариантов автоответа;
- звуковые записи могут применяться в работе функций «Будильник», «Передача номера» и «Удержание линии».

...важное! Запись телефонного разговора должна использоваться в строгом соответствии с правовыми нормами и законодательством. Производитель не несет моральной, материальной или иной ответственности за действия или бездействие пользователя, повлекшие за собой нарушение закона.

Память для звукозаписей

Все звуковые записи разделяют общую звуковую память, объем которой позволяет сохранить не менее 50 минут разговоров. При необходимости можно увеличить в два раза суммарную продолжительность выполняемых записей, если предварительно выбрать низкое качество записи. Параметр качества записи позволяет оптимальным образом расставить приоритеты между длительностью и качеством перед каждой конкретной записью.

Объем свободной звуковой памяти в процентах можно уточнить в разделе [Главное меню](#) > [Дополнительные функции](#) > [Состояние памяти](#). Дополнительно, выбрав команду «Подробнее», можно оценить распределение занятой памяти между тремя группами звукозаписей: «архивными», «рабочими» и «системными».

«**Архивными**» являются прослушанные звукозаписи, хранимые в основном списке архива вызовов. «Архивные» звукозаписи могут автоматически удаляться функциями телефона для освобождения памяти под новые записи.

«**Рабочими**» являются звукозаписи, хранимые в записной книжке и в списке защищенных звукозаписей архива, а также непрослушанные сообщения автоответчика.

«**Системными**» являются звукозаписи, используемые функциями «Будильник», «Передача номера», «Удержание линии», а также звукозаписи стандартных приветствий автоответчика и информатора.

...полезное. Просмотр в архиве деталей вызова позволяет оценить приблизительную долю прикрепленной звукозаписи, занимаемой ею в общем объеме звуковой памяти.

ВЫБРАТЬ КАЧЕСТВО ЗАПИСИ СООБЩЕНИЙ



- [Главное меню](#) > [Дополнительные функции](#) > [Звукозаписи](#) > [Качество записи](#).

ПРОСМОТРЕТЬ ТЕКУЩЕЕ СОСТОЯНИЕ ПАМЯТИ

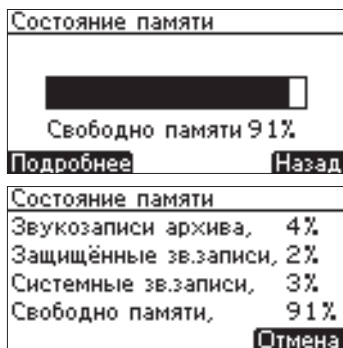
- Выберите [Главное меню](#) > [Дополнительные функции](#) > [Состояние памяти](#), а для просмотра более подробной информации нажмите  («Подробнее»).



ОЦЕНИТЬ ОБЪЕМ ПАМЯТИ, ЗАНИМАЕМОЙ ЗВУКОЗАПИСЬЮ ИЗ АРХИВА

1. Выделите в архиве строку вызова, содержащую значок звукозаписи .
2. В контекстном меню вызова выберите команду *Детали вызова*. Рядом со значком  будет указана приблизительная процентная величина объема памяти, занимаемой звукозаписью.

Автоматическая запись

В автоматическом режиме телефон может выполнять в качестве автоответчика запись поступающих сообщений, а в качестве регистратора – запись всех телефонных разговоров.

Для работы регистратора характерно создание в архиве вызовов файла звукозаписи, прикрепленного к телефонному номеру вызова, после каждого телефонного разговора.

Перед началом разговора при заполненной звуковой памяти, когда невозможно создать новую 5-минутную запись, самые давние «архивные» звукозаписи будут автоматически удаляться. Дополнительное освобождение памяти во время записи будет невозможно. В случае необходимости записать длительный разговор следует заблаговременно вручную освободить достаточный объем звуковой памяти.

Для постоянной автозаписи разговоров целесообразно вместе с телефоном использовать компьютер, соединив их посредством адаптера «Телепорт-Палиха». В таком случае, телефон во время автоматической регистрации разговора и поддерживаемой связи с компьютером формирует звукозапись непосредственно на его жестком диске, не занимая память телефона. При отсутствии связи с компьютером телефон временно сохраняет звукозапись в своей памяти в пределах доступного объема (режим автономного регистратора), а при первой же синхронизации переносит его в компьютер.

...важное! При включенной функции автозаписи не поддерживаются многие функции режима разговора (например, громкая связь, удержание линии, изменение тембра голоса, дополнительный набор номера и т. д. – см. раздел «Обработка вызова»), а также не работает «передача номера» и не регистрируется в архиве вызовов автодозвон, выполненный будильником.

...важное! Разговор исходящего вызова с параллельного или дополнительного телефона не будет автоматически записан, если выключено определение набора параллельного аппарата (см. с. 60).

ВКЛЮЧИТЬ АВТОМАТИЧЕСКУЮ ЗАПИСЬ ВСЕХ РАЗГОВОРОВ

- Выберите *Главное меню* > *Дополнительные функции* > *Звукозаписи* > *Автозапись разговоров* > *Включить автозапись* и дополнительно подтвердите клавишей  («Выбрать»).

Ручная запись

Вручную можно выполнить запись текущего разговора с телефонной линии, запись сообщения на диктофон, а также запись сообщений функций и записной книжки.

- Запись сообщения, используемого в работе функции, осуществляется в соответствующем разделе настроек функции.
- Команда на выполнение записи с линии доступна в контекстном меню разговора и только во время разговора по трубке.
- Команда на выполнение записи на диктофон доступна в меню записи, вызываемой клавишей  («Запись»). Диктофонная запись выполняется на встроенный микрофон при положенной трубке или на микрофон трубки – при поднятой.

В процессе записи на дисплее отображается шкала записи, наглядно информирующая об оставшемся объеме свободной памяти. Вместе со шкалой записи выводится сопутствующая информация, поясняющая назначение звукозаписи и отсчитываемая в минутах и секундах ее продолжительность.

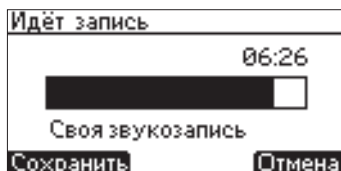

ЗАПИСАТЬ СООБЩЕНИЕ ФУНКЦИИ

1. В разделе управления сообщением настраиваемой функции выберите команду Записать и подтвердите клавишей \checkmark («Начать»).
2. После предупреждающего тонального сигнала начнется запись. Для завершения записи нажмите \checkmark («Сохранить»).

ЗАПИСАТЬ ТЕКУЩИЙ РАЗГОВОР С ЛИНИИ

1. Во время разговора по трубке телефона нажмите клавишу «Меню» для вызова контекстного меню и выберите команду Записать разговор.
2. Для завершения записи нажмите \checkmark («Сохранить») или положите трубку.

ЗАПИСАТЬ РЕЧЬ НА ВСТРОЕННЫЙ МИКРОФОН

1. В режиме ожидания (или во время разговора по трубке) нажмите клавишу записи \odot .
2. В меню записи выберите команду Речь на диктофон и подтвердите \checkmark («Выбрать»).
3. Надиктуйте информацию в микрофон, встроенный в корпус телефона (или в микрофон поднятой трубки).

...полезное. Речь, записываемая через микрофон трубки, не будет воспроизводиться в телефонную линию собеседнику.

4. Для завершения записи нажмите \checkmark («Сохранить») (после этого можно продолжить ранее начатый по трубке разговор с собеседником).

Прслушивание звукозаписей

Звукозапись может быть воспроизведена в телефонную линию или через встроенный громкоговоритель, в зависимости от ее назначения. Уровень воспроизведения через громкоговоритель настраивается отдельным регулятором Громкость звукозаписей. Воспроизведение в линию любого сообщения выполняется с постоянной максимальной громкостью.

Во время воспроизведения на дисплее отображается шкала процесса и текущая продолжительность воспроизведения. Сопутствующая информация поясняет назначение звукозаписи (для функции) или содержит время регистрации и абонентский контакт (для архива или записной книжки).

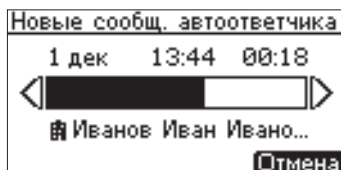

ПРОСЛУШАТЬ СООБЩЕНИЕ ФУНКЦИИ

- В разделе управления сообщением настраиваемой функции выберите Прслушать.

ПРОСЛУШАТЬ ЗВУКОВУЮ ЗАПИСЬ ИЗ АРХИВА

- Нажмите клавишу \blacktriangleright («Воспроизведение») или выберите команду Прслушать звукозапись в контекстном меню вызова.

ПРОСЛУШАТЬ ГРУППУ ЗВУКОЗАПИСЕЙ ИЗ АРХИВА

- В режиме ожидания при отсутствии новых сообщений автоответчика нажмите клавишу \blacktriangleright («Воспроизведение») и выберите одну из групп звукозаписей архива: Сообщения автоответчика, Телефонные разговоры, Диктофонные записи. Порядок воспроизведения группы звукозаписей противоположен их регистрации в архиве.

ПРИОСТАНОВИТЬ/ВОЗОБНОВИТЬ ВОСПРОИЗВЕДЕНИЕ

- Во время прослушивания звукозаписи нажмите клавишу **⏸** («Пауза»).

ПЕРЕЙТИ К ОЧЕРЕДНОЙ ЗВУКОЗАПИСИ ИЗ ГРУППЫ

- Во время прослушивания звукозаписи нажмите клавишу **▶** («Вперед»).

ПЕРЕЙТИ К ПРЕДЫДУЩЕЙ ЗВУКОЗАПИСИ

- Во время прослушивания звукозаписи нажмите клавишу **◀** («Назад») для перехода в начало текущей звукозаписи, а в начале звукозаписи – для перехода к предыдущей.

НАСТРОИТЬ ГРОМКость ВОСПРОИЗВЕДЕНИЯ ЗВУКОЗАПИСЕЙ

1. Выберите Главное меню > Настройки телефона > Настройки звука > Громкость звукозаписей.
2. Отрегулируйте уровень громкости воспроизведения клавишами **▲** или **▼**.
3. Подтвердите сделанное изменение, нажав клавишу **✓** («Сохранить»).

...полезное. Регулятор громкости звукозаписей доступен также через контекстное меню любого регулятора громкости.

Удаление звукозаписей

В автоматическом режиме из архива вызовов может быть удалено некоторое количество самых давних «архивных» (незащищенных) звукозаписей при отсутствии 5-минутного запаса свободной звуковой памяти в следующих случаях:

- с поступлением нового сообщения на автоответчик;
- с началом нового телефонного разговора, если включена функция автозаписи;
- с началом любой записи, выполняемой вручную.

Кроме того, в автоматическом режиме удаляется незащищенная звукозапись архива в случае:

- окончания срока хранения, определенного функцией автоудаления.

Ручное удаление ненужных звукозаписей из архива вызовов, списка защищенных звукозаписей, а также из неиспользуемых функций может потребоваться для освобождения памяти под новые записи, выполняемые вручную.

ВКЛЮЧИТЬ АУТОУДАЛЕНИЕ ЗВУКОЗАПИСИ СПУСТЯ ЗАДАННЫЙ ПЕРИОД

- Выберите Главное меню > Дополнительные функции > Звукозаписи > Автоудаление звукозаписей и далее один из вариантов срока хранения в памяти (сутки, неделя или месяц).

УДАЛИТЬ СООБЩЕНИЕ ФУНКЦИИ

- В разделе управления сообщением настраиваемой функции выберите команду Удалить.

УДАЛИТЬ ЗВУКОЗАПИСЬ АРХИВА

- В контекстном меню вызова выберите команду Удалить звукозапись.

Питание для работы со звукозаписями

Для создания новых или прослушивания существующих звукозаписей желательно наличие дополнительного питания. Тем не менее, при полном отсутствии дополнительного питания телефон может для своей работы занимать телефонную линию. В такой момент на телефон не сможет поступить входящий вызов, т. к. линия будет занята. Но таким способом можно экономить энергию батареек или использовать телефон при их отсутствии.

ВКЛЮЧИТЬ ЭКОНОМИЮ БАТАРЕЕК

- Выберите Главное меню > Дополнительные функции > Звукозаписи > Экономия питания > Экономия за счет линии.

ТЕКСТОВЫЕ СООБЩЕНИЯ

ТА «Палиха-750» позволяет обмениваться короткими текстовыми сообщениями с другим телефонным аппаратом мобильной или фиксированной связи, поддерживающим SMS. Для этого необходимо заказать у оператора Вашей АТС соответствующую услугу и выполнить необходимые настройки телефона, согласно требованиям оператора связи.

...полезное. Для быстрого доступа к меню текстовых сообщений в режиме ожидания нажмите клавишу «Помощь».

Функция отправки и приема SMS активна, если указан телефонный номер центра обслуживания сообщений оператора связи.

Новое текстовое сообщение для отправки создается в разделе Написать сообщение, а обработанное функцией обмена SMS – в одном из разделов Принятые, Исходящие или Отправленные. Обработанные текстовые сообщения представлены в виде списков и упорядочены по времени регистрации. Вместе с текстом обработанного сообщения сохраняются регистрационные данные: дата и время регистрации, телефонный номер отправителя или адресата.

ТА «Палиха-750» может принимать и отправлять составные текстовые сообщения общей длиной до 510 символов. При этом, непосредственно для процесса передачи составное сообщение будет автоматически разделено на несколько более коротких сообщений. Если в сообщении используется кириллица, то передача выполняется не более, чем по 70 символов, иначе по 160. Количество набранных символов в сообщении отображается в центре верхней строки дисплея во время ввода текста.

УКАЗАТЬ ТЕЛЕФОННЫЙ НОМЕР ЦЕНТРА ОБСЛУЖИВАНИЯ

- Введите телефонный номер в разделе Главное меню > Текстовые сообщения (sms) > Настройки SMS > Номер центра SMS 1 и/или Номер центра SMS 2 (дополнительно используется некоторыми операторами связи) и нажмите клавишу  («Сохранить»).

...важное! В заводских настройках аппарата установлены телефонные номера центра обслуживания SMS компании МГТС (г. Москва).

ПРОСМОТРЕТЬ ДЕТАЛИ СООБЩЕНИЯ

1. Выделите в списке обработанных сообщений интересующее и нажмите  («Читать»).
2. В контекстном меню сообщения выберите команду Подробная информация.

■ СОЗДАНИЕ И ОТПРАВКА ТЕКСТОВОГО СООБЩЕНИЯ

Для отправки написанного сообщения по указанному телефонному номеру адресата телефон выполняет автодозвон и передачу информации на номер центра обслуживания оператора связи. Количество попыток отправки сообщения на номер оператора регулируется в разделе Главное меню > Текстовые сообщения (sms) > Настройки SMS > Количество попыток.

В случае успешной передачи информации оригинал сообщения будет перемещен в раздел Отправленные, иначе – в раздел Исходящие для повторного использования.

Вместе с самим сообщением в центр обслуживания может передаваться период действия SMS, в течение которого оператор связи будет пытаться доставить сообщение до адресата (Главное меню > Текстовые сообщения (sms) > Настройки SMS > Сообщение в силе).

НАПИСАТЬ И ОТПРАВИТЬ НОВОЕ СООБЩЕНИЕ



1. В разделе Главное меню > Текстовые сообщения (sms) > Написать сообщение наберите текст нового сообщения.

2. Нажмите клавишу  («Варианты») и выберите *Отправить*.



...полезное. Выбор варианта *Сохранить* позволяет прервать процедуру отправки сообщения с сохранением набранного текста для последующей обработки.

3. Введите номер телефона получателя и нажмите  («Отправить»).

ПОВТОРИТЬ ПЕРЕДАЧУ НЕОТПРАВЛЕННОГО СООБЩЕНИЯ

- Выделите интересное текстовое сообщение в разделе *Исходящие* и нажмите  («Читать»), а затем  («Повторить»).

■ ПРИЕМ И ЧТЕНИЕ ТЕКСТОВОГО СООБЩЕНИЯ

Поступление нового текстового сообщения может сопровождаться коротким сигналом звонка. Наличие новых текстовых сообщений отображается символом  в правой части статусной строки дисплея и частым миганием индикатора, встроенного в клавишу  («Воспроизведение»).

НАЗНАЧИТЬ СИГНАЛ ПОСТУПЛЕНИЯ SMS

- В разделе *Главное меню* > *Текстовые сообщения (sms)* > *Настройки SMS* > *Звуковой сигнал получения* выберите конкретную мелодию из набора коротких сигналов или вариант *Не использовать*.

ПРОЧИТАТЬ ПОСТУПИВШЕЕ СООБЩЕНИЕ

- В разделе *Главное меню* > *Текстовые сообщения (sms)* > *Принятые* выберите интересное текстовое сообщение и нажмите  («Читать»)

...полезное. Для быстрого просмотра новых поступивших SMS нажмите часто мигающую клавишу  («Воспроизведение»). При наличии новых сообщений автоответчика, список SMS выводится на дисплей после воспроизведения новых звукозаписей.

■ УДАЛЕНИЕ ТЕКСТОВОГО СООБЩЕНИЯ

Для хранения текстовых сообщений динамически выделяется память, используемая записной книжкой. Максимальное количество хранимых текстовых сообщений может достигать 512. Для удаления ненужного текстового сообщения можно использовать как индивидуальную команду *Удалить* из контекстного меню при просмотре сообщения, так и групповые команды удаления в разделе *Главное меню* > *Текстовые сообщения (sms)* > *Удалить сообщения*.

ПРОЧИЕ ФУНКЦИИ

Часы и дата

УСТАНОВИТЬ ВРЕМЯ ИЛИ ДАТУ

1. Выберите Главное меню > Настройки телефона > Часы/дата > Установить время и дату.
2. Введите необходимые значения, используя цифровые клавиши. В случае частичного изменения данных используйте клавиши перемещения ▲ и ▼ для перехода между редактируемыми полями, а клавишу ⌘ («Сохранить») – для запоминания внесенной правки.

...полезное. День недели вычисляется автоматически, а отсчет секунд начинается (секунды обнуляются) сразу после сохранения параметров времени и даты.

■ КОРРЕКЦИЯ ТОЧНОСТИ ХОДА ЧАСОВ

Если часы телефонного аппарата идут не точно, то можно внести коррекцию в их ход. Минимальная величина вносимой коррекции составляет 1 секунду в сутки. Перед выполнением коррекции требуется вычислить среднесуточную погрешность хода часов в секундах.

УСКОРИТЬ ХОД ЧАСОВ

- Выберите Главное меню > Настройки телефона > Часы/дата > Коррекция хода часов > Часы отстают, а затем введите абсолютную величину поправки хода часов.

ЗАМЕДЛИТЬ ХОД ЧАСОВ

- Выберите Главное меню > Настройки телефона > Часы/дата > Коррекция хода часов > Часы спешат, а затем введите абсолютную величину поправки хода часов.

■ ЕЖЕЧАСНЫЙ СИГНАЛ

Телефонный аппарат может сообщать звуковым сигналом о наступлении каждого полного часа. В качестве сигнала можно выбрать: сигнал «кукушки», простой тональный сигнал типа «бип», проговаривание текущего времени.

УСТАНОВИТЬ ЕЖЕЧАСНЫЙ СИГНАЛ

- Выберите Главное меню > Настройки телефона > Часы/дата > Ежечасный сигнал, а затем – необходимый вариант.

...важное! Ежечасный сигнал не воспроизводится в период покоя, выставленного для функции «Ночной покой».

■ АВТОМАТИЧЕСКИЙ ПЕРЕВОД ЧАСОВ



Для автоматического перевода часов на зимнее или летнее время предусмотрен параметр Главное меню > Настройки телефона > Часы/дата > Переход на летнее время, учитывающий коррекцию времени, производимую дважды в год.

Будильник

Универсальная функция «Будильник» позволяет в назначенное время воспроизводить звуковой сигнал или переключать режим работы автоответчика. Звуковой сигнал может воспроизводиться через громкоговоритель телефона или по телефонной линии другому абоненту.

Телефонный аппарат поддерживает работу сразу десяти независимых будильников. Каждый будильник может быть переведен в неактивное состояние либо ручным выключением, либо



завершением работы. В дальнейшем неактивный будильник может быть вновь активирован простым включением без изменения своих параметров работы. Наличие активных будильников отображается в режиме ожидания знаком , расположенным рядом с показаниями часов.

Информация о всех будильниках хранится в виде общего списка, упорядоченного по времени действия. Активные будильники отмечены знаком . Активность выбранного будильника изменяется клавишей , а вывод подробных деталей выполняет клавишей «Меню».

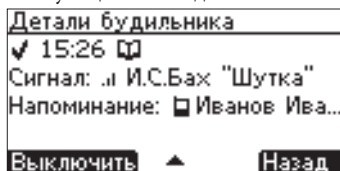
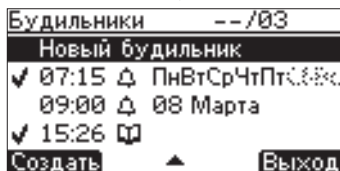

Для создания будильника с определенными функциями необходимо предварительно создать простейший будильник с указанием времени срабатывания, а затем дополнительно изменить его настройки. Простейший будильник будет работать один раз и воспроизводить через громкоговоритель телефона в назначенное время случайную мелодию с нарастающей громкостью в течение одной минуты. Для изменения этих настроек или выполнения дополнительных необходимо выбрать соответствующие команды из контекстного меню *Настройка будильника* при просмотре подробных деталей будильника. Детали будильника отображают его состояние, назначенное время, тип и периодичность работы. Выключить сигнал сработавшего будильника можно клавишей  («Выключить») или поднятием трубки.



ПРОСМОТРЕТЬ СПИСОК БУДИЛЬНИКОВ

1. Нажмите клавишу «Сигнал» для вызова списка будильников.
2. Листайте имеющийся список будильников клавишами перемещения  и .
3. Для завершения просмотра нажмите правую клавишу выбора  («Выход»).



СОЗДАТЬ НОВЫЙ БУДИЛЬНИК

1. Нажмите клавишу «Сигнал» для вызова списка будильников.
2. Нажмите клавишу выбора  («Создать»), когда выделена команда *Новый будильник*.
3. Установите время срабатывания будильника, используя цифровые клавиши.
4. Нажмите клавишу  («Сохранить») для завершения установки простейшего будильника.



ВЫКЛЮЧИТЬ СИГНАЛ РАБОТАЮЩЕГО БУДИЛЬНИКА

- Нажмите клавишу  («Выключить») или поднимите трубку.



ПРОСМОТРЕТЬ ДЕТАЛИ БУДИЛЬНИКА

1. Нажмите клавишу «Сигнал» для вызова списка будильников.
2. Выделите интересующий будильник, используя клавиши перемещения  и .
3. Нажмите клавишу «Меню» для просмотра подробных деталей будильника.
4. Для завершения просмотра нажмите правую клавишу выбора  («Назад»).

ИЗМЕНИТЬ НАСТРОЙКИ БУДИЛЬНИКА

1. Выделите в общем списке интересующий будильник, используя клавиши  и .
2. Нажмите клавишу «Меню» для просмотра деталей будильника.
3. Нажмите клавишу «Меню» для вызова контекстного меню *Настройка будильника*.
4. Выберите необходимую команду для изменения параметров будильника.

УДАЛИТЬ БУДИЛЬНИК ИЗ ОБЩЕГО СПИСКА

1. Выделите в общем списке интересующий будильник, используя клавиши  и .
2. Нажмите клавишу «Меню» для просмотра деталей будильника.
3. Повторно нажмите «Меню» для вызова контекстного меню *Настройка будильника*.
4. Выберите команду *Удалить*.

■ НАЗНАЧЕНИЕ БУДИЛЬНИКА

Назначение будильника определяется его типом.

🔔 Простой Предназначен для включения одноминутного сигнала.

🔔 Надоедливый Предназначен для включения десятиминутного сигнала с возможностью отсрочки на ближайшее время.

Отсрочка сработавшего будильника для повторного воспроизведения сигнала будет выполнена, если нажата одна из следующих клавиш: цифра «0» или ☑ («Отсрочка») – на 10 минут, * – на 15 минут, # – на 20 минут, цифровые клавиши («1»...«9») – на соответствующее количество минут.

☑ Напоминание Предназначен для включения одноминутного сигнала с выводом на дисплей телефонного номера, по которому предполагается выполнить вызов.

Телефонный номер задается при выборе данного типа будильника.

☑ Автодозвон Предназначен для воспроизведения сигнала будильника абоненту после выполнения автодозвона по его телефонному номеру.

Телефонный номер задается при выборе данного типа будильника.

☑ Включить полнофункциональный автоответчик Предназначен для перевода телефона в режим функционирования автоответчика.

☑ Включить информатор Предназначен для перевода телефонного аппарата в режим функционирования информатора.

☑ Отключить автоответ Предназначен для выключения функции автоответчика из обоих вариантов автоответа.

УКАЗАТЬ ТИП БУДИЛЬНИКА

1. При просмотре деталей будильника нажмите «Меню» для вызова контекстного меню.
2. В контекстном меню Настройка будильника выберите команду Указать тип.
3. Выделите необходимый вариант и нажмите ☑ («Выбрать»). Дополнительно, если потребуется, введите телефонный номер и нажмите ☑ («Сохранить»).

■ СИГНАЛ БУДИЛЬНИКА

В качестве сигнала будильника может быть назначена конкретная или случайная мелодия из набора, используемого для сигнала входящего вызова, а также отдельная звуковая запись пользовательского сообщения. Короткое пользовательское сообщение при воспроизведении будет автоматически дополняться информацией о текущем времени. Сигнал будильника в варианте «случайной мелодии» будет состоять из разных мелодий в случайной последовательности.

Мелодия будильника может проигрываться сразу с максимальной громкостью или нарастать постепенно. Громкость воспроизведения сообщения зависит только от регулятора громкости воспроизведения звукозаписей и первоначального уровня записи.

Для частого использования функции будильника может быть актуальным включение экономии заряда батареек за счет загрузки телефонной линии (Главное меню > Дополнительные функции > Звукозаписи > Экономия питания > Экономия за счет линии).

ВЫБРАТЬ МЕЛОДИЮ СИГНАЛА БУДИЛЬНИКА

1. Выберите Настройка будильника > Назначить сигнал > Мелодия, а затем – конкретный вариант мелодии. Будет воспроизведен образец выбранной мелодии.
2. Для выхода из списка мелодий нажмите ✖ («Назад»).

НАЗНАЧИТЬ СИГНАЛОМ БУДИЛЬНИКА СООБЩЕНИЕ ПОЛЬЗОВАТЕЛЯ

1. Проверьте, чтобы в качестве мелодии сигнала будильника была «Случайная мелодия».

2. Выберите *Настройка будильника* > *Назначить сигнал* > *Сообщение* > *Записать* и подтвердите клавишей \checkmark («Выбрать») согласие начать запись.
3. Надиктуйте свое сообщение. По окончании записи нажмите \checkmark («Сохранить»).

НАЗНАЧИТЬ СИГНАЛОМ БУДИЛЬНИКА СЛУЧАЙНУЮ МЕЛОДИЮ

1. Выберите *Настройка будильника* > *Назначить сигнал* > *Мелодия* > *Случайная мелодия*.
2. Проверьте, чтобы не существовало записи пользовательского сообщения для сигнала данного будильника (*Настройка будильника* > *Назначить сигнал* > *Сообщение* > *Прослушать*). В противном случае удалите это сообщение.

■ ПЕРИОДИЧНОСТЬ РАБОТЫ

Для каждого будильника может быть выбрана своя периодичность работы: одноразовая, ежедневная, на конкретную дату или по определенным дням недели. Одноразовый и датированный будильники после срабатывания перестают быть активными. Для повторного использования их следует вновь включить.

НАЗНАЧИТЬ БУДИЛЬНИКУ ЕЖЕДНЕВНУЮ РАБОТУ

- Выберите *Настройка будильника* > *Установить день* > *Ежедневный*.

НАЗНАЧИТЬ БУДИЛЬНИК НА КОНКРЕТНУЮ ДАТУ

1. Выберите *Настройка будильника* > *Установить день* > *На дату*.
2. Используя клавиши перемещения \blacktriangle или \blacktriangledown , выделите на календаре нужную дату и нажмите \checkmark («Выбрать»).

...важное! Для работы датированного будильника указывается только число и месяц, поэтому он может быть назначен только на год.

НАЗНАЧИТЬ БУДИЛЬНИК ДЛЯ ОПРЕДЕЛЕННЫХ ДНЕЙ НЕДЕЛИ

1. Выберите *Настройка будильника* > *Установить день* > *По дням недели*.
2. Используя клавиши перемещения \blacktriangle или \blacktriangledown , выделите день недели, в который будильник не должен работать, и нажмите \checkmark («Изменить»). Для обратного включения будильника в указанный день недели, нажмите \checkmark («Изменить») повторно.

...полезное. Для быстрого изменения статуса будильника в определенные дни недели можно нажимать соответствующие цифровые клавиши «1»...«7» или вызвать контекстное меню для выбора фиксированных вариантов *Рабочие дни* и *Выходные дни*.

3. Для выхода из списка дней недели нажмите клавишу \times («Сохранить»).

Календарь

Функция «Календарь» используется для просмотра календарной сетки и быстрого создания будильника на выбранную дату. Календарь отображается по месяцам, быстрый переход между которыми осуществляется клавишами управления \odot и \ominus . Перемещение по датам осуществляется клавишами \blacktriangledown и \blacktriangle .

При вызове календаря выделяется текущая дата. Наличие активного будильника, настроенного на конкретную дату, отображается на календарной сетке знаком «+» рядом с соответствующей датой.

01 Августа							2006		
пн	вт	ср	чт	пт	сб	вс			
	01	+02	03	04	05	06			
07	08	09	10	11	12	13			
14	15	16	17	18	19	20			
21	22	23	24	25	26	27			
28	29	30	31						
Выбрать							Назад		

СОЗДАТЬ БУДИЛЬНИК НА КОНКРЕТНУЮ ДАТУ

1. Выберите *Главное меню* > *Календарь*.

- Используя клавиши перемещения ▲ или ▼, выделите на календаре нужную дату и нажмите ✓ («Выбрать»).
 - Подтвердите намерение создать будильник, нажав клавишу ✓ («Выбрать»).
- ...полезное.** Если для выбранной даты уже существует будильник, то будет выполнен переход к списку будильников для их просмотра.
- Установите время срабатывания будильника и нажмите клавишу ✓ («Сохранить»).
 - Для выхода в режим ожидания нажмите дважды клавишу ✕ («Назад»).

«Мое настроение»

«Мое настроение» используется для ограничения поступающих вызовов. Функция имеет несколько значений, из которых требуется выбрать одно, соответствующее настроению разговаривать с определенными абонентами. Например, на вызов от конкретного абонента телефон может включать персональный автоответчик, независимо от состояния общего автоответчика.

...важное! Функция «Мое настроение» работает приоритетно по отношению к функции общего автоответчика.

Сначала абонентам в записной книжке необходимо установить персональное действие, согласно которому будет работать телефон после идентификации позвонившего. Затем назначенное действие следует активизировать функцией «Мое настроение».

...важное! Если ни одному абоненту в записной книжке не установлено персональное действие телефона, то ограничения функции «Мое настроение» не действуют!

...важное! Если хотя бы одному абоненту в записной книжке установлено персональное действие телефона и включены ограничения функции «Мое настроение», то первый сигнал поступившего вызова не будет воспроизводиться в заводских установках обычного режима российского АОН и в режиме Caller ID для полноценной работы этой функции.

■ ОГРАНИЧЕНИЯ ВХОДЯЩИХ ВЫЗОВОВ ФУНКЦИЕЙ «МОЕ НАСТРОЕНИЕ»

• Разговаривать со всеми

Отсутствуют ограничения на поступающие вызовы (неактивны персональные значения параметра «действие после определения» для всех абонентов записной книжки).

• Включить автоответы книжки

На входящие вызовы действуют минимальные ограничения. На вызов от абонента с атрибутом «включить автоответчик» («вкл. автоответчик тихо») или «включить информатор» сработает автоответчик (в тихом режиме) или информатор. От остальных абонентов вызов обработается стандартным способом.

• Исключить нежелательных

На вызов от абонента с одним из атрибутов: «отбить вызов», «выключить звонок», «включить автоответчик», «вкл. автоответчик тихо», «включить информатор» – выполнится соответствующее действие. От остальных абонентов вызов обработается стандартно.

• Только для избранных

На входящие вызовы действуют максимальные ограничения. Воспроизводятся звонки только от абонентов «всегда звонить на вызов» (активны все значения параметра «действие после определения»).

УКАЗАТЬ «НАСТРОЕНИЕ» ДЛЯ РАЗГОВОРОВ

1. Предварительно необходимо добавить абонента с телефонным номером в записную книжку и указать для него в дополнительных настройках персональное «действие после определения».
2. В режиме ожидания выберите *Главное меню* > *Мое настроение* и укажите необходимое значение функции, активирующее для телефона назначенное «действие». После определения номера поступившего вызова от указанного абонента работает назначенное действие телефонного аппарата.

Счетчики новых вызовов и сообщений

Показания счетчика новых вызовов и счетчика новых сообщений выводятся в режиме ожидания в статусной строке дисплея. Нулевые показания счетчиков не выводятся.

■ СЧЕТЧИК НОВЫХ ВЫЗОВОВ

Счетчик новых вызовов отображает количество новых поступивших неотвеченных вызовов. Входящий вызов будет считаться *неотвеченным*, если при поступлении его Вы не поднимете трубку или не включите спикерфон или иную функцию, и будет *новым*, пока Вы не просмотрите или не прослушаете о нем архивную информацию. Такие пропущенные вызовы регистрируются в архиве вызовов функциями автоответчика и определителя (в обычном режиме работы АОН или в режиме стандарта Caller ID).

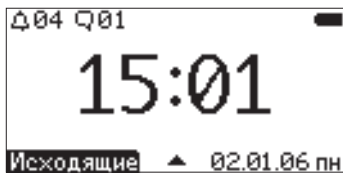

Показание счетчика новых вызовов отображается на дисплее двухзначным числом, расположенным рядом с символом . Каждый пропущенный вызов увеличивает показание счетчика, а просмотр архива вызовов обнуляет его. Показание счетчика новых вызовов может уменьшаться одновременно с показанием счетчика новых сообщений автоответчика, по мере прослушивания его новых звукозаписей.

■ СЧЕТЧИК НОВЫХ СООБЩЕНИЙ

Счетчик новых сообщений отображает количество новых поступивших сообщений, автоматически зарегистрированных функцией автоответчика. Поступившее сообщение считается *новым* до тех пор, пока оно не прослушано Вами, хотя бы частично.

Показание счетчика новых сообщений отображается на дисплее числом, расположенным рядом с символом . После воспроизведения всех новых сообщений автоответчика показание счетчика обнуляется.

...полезно. О наличии нового поступившего сообщения автоответчика свидетельствует не только соответствующий счетчик, но и индикатор нового сообщения, встроенный в клавишу  («Воспроизведение»). Если показание счетчика новых сообщений не нулевое, то индикатор нового сообщения будет мигать.

Ночной покой

Функция «Ночной покой» устанавливает ограничения в период покоя на вызывной сигнал, ежечасный сигнал, громкость звука нажатия клавиш и подсветку телефона. По умолчанию период покоя используется для ночного времени суток и продолжается с 0 часов 30 минут до 6 часов 30 минут. Но указанные значения могут быть изменены.

Вызывной сигнал в период покоя воспроизводится согласно включенной задержке звонка, а в остальное время суток – с момента поступления. Задержка звонка указывает на количество звонков, пропускаемых с момента поступления вызова до начала воспроизведения сигнала.

Включенная задержка звонка отображается на дисплее в период покоя символом 🌙 («луна»), а в остальное время суток – символом ☀ («солнышко»).

...важное! Задержка звонка не влияет на момент включения автоответчика. Поэтому запись поступившего на автоответчик сообщения можно не услышать, если количество звонков до включения автоответчика установлено меньше, чем задержка звонка в функции «Ночной покой».

...важное! Сигнал вызова от «избранных» абонентов, которым присвоено значение «всегда звонить на вызов» в качестве «действия после определения», всегда воспроизводится без задержки.

Ежечасный сигнал в период покоя не воспроизводится.

Звуки нажатия клавиш в период покоя автоматически уменьшаются до минимально возможного уровня громкости.

Подсветка телефона в период покоя работает согласно настроек раздела [Главное меню > Настройки телефона > Свойства дисплея > Включение подсветки > Подсветка в ночном покое](#).

УСТАНОВИТЬ ПЕРИОД ПОКОЯ

- Выберите [Главное меню > Дополнительные функции > Ночной покой > Период покоя](#), а затем введите начало и окончание периода покоя.

ВКЛЮЧИТЬ ЗАДЕРЖКУ ВЫЗОВА В ПЕРИОД ПОКОЯ

- [Главное меню > Дополнительные функции > Ночной покой > Вкл./выкл. задержку звонка](#).

УСТАНОВИТЬ ВЕЛИЧИНУ ЗАДЕРЖКИ ВЫЗОВА

- Выберите [Главное меню > Дополнительные функции > Ночной покой > Задержка звонка](#), а затем введите количество звонков, пропускаемых в начале вызова.

Подсветка дисплея

Подсветка дисплея вместе с подсветкой основных клавиш позволяет работать с телефонным аппаратом в условиях недостаточной освещенности и даже в полной темноте. В большинстве случаев общение с телефонным аппаратом будет комфортнее при включенной подсветке.

Для конкретных условий эксплуатации можно отрегулировать ручную яркость подсветки дисплея и продолжительность подсветки всего телефона. Автоматическая регулировка яркости подсветки дисплея уменьшает ее при понижении уровня питания.

Регулировка продолжительности подсветки телефона позволяет минимизировать потребляемую энергию при отсутствии внешнего адаптера питания. На период покоя, настраиваемый функцией «ночной покой», можно выбрать независимый режим работы подсветки ([Главное меню > Настройки телефона > Свойства дисплея > Включение подсветки > Подсветка в ночном покое](#)).

ИЗМЕНИТЬ ЯРКОСТЬ ПОДСВЕТКИ ДИСПЛЕЯ

1. Выберите [Главное меню > Настройки телефона > Свойства дисплея > Яркость подсветки > Ручная регулировка](#).
2. Установите желаемый уровень яркости клавишами перемещения ▲ или ▼.
3. Подтвердите сделанное изменение клавишей ⌘ («Сохранить»).

■ ПОСТОЯННАЯ ПОДСВЕТКА

Постоянная подсветка дисплея возможна только при питании телефона от внешнего адаптера.

ВКЛЮЧИТЬ ПОСТОЯННУЮ ПОДСВЕТКУ

- Выберите Главное меню > Настройки телефона > Свойства дисплея > Включение подсветки > Длительность подсветки и укажите вариант Всегда по возможности.

...полезное. В случае пропадания питания от внешнего адаптера, подсветка телефона будет включаться в режиме ограниченной продолжительности Только при разговоре.

■ ОГРАНИЧЕННАЯ ПРОДОЛЖИТЕЛЬНОСТЬ ПОДСВЕТКИ

В режиме ограниченной продолжительности работы подсветка включается при нажатии на любую клавишу или при поднятии трубки, а выключается согласно установленному ограничению в разделе Главное меню > Настройки телефона > Свойства дисплея > Включение подсветки > Длительность подсветки. В случае варианта Только при разговоре подсветка будет постоянно работать во время телефонного разговора, а также в течение 20 секунд с момента последнего нажатия на любую клавишу.

...важное! При выходе телефона в режим ожидания подсветка, имеющая ограничения по продолжительности работы, выключается через 3 секунды.

...полезное. Для просмотра текущего времени или состояния телефона при временно погасшей подсветке следует нажать клавишу «Линия».

Для нормального функционирования подсветки при недостаточном дополнительном питании (например, с разряженными батарейками) телефон может занять телефонную линию, если предварительно была включена экономия питания. При нормальном напряжении батареек подсветка работает от них, и линия не занимает (в том числе, при включенной экономии питания).

ВКЛЮЧИТЬ ЭКОНОМИЮ ПРИ НИЗКОМ ЗАРЯДЕ БАТАРЕЕК

- Выберите Главное меню > Настройки телефона > Свойства дисплея > Включение подсветки > Экономия питания и укажите вариант Экономия за счет линии.

ОГРАНИЧИТЬ РАБОТУ ПОДСВЕТКИ

- Выберите Главное меню > Настройки телефона > Свойства дисплея > Включение подсветки > Длительность подсветки и укажите один из вариантов: 10 секунд, 20 секунд, Только при разговоре, Выключена.

Звуки нажатия клавиш

Нажатие любой клавиши телефонного аппарата может сопровождаться звуковым сигналом или быть беззвучным. Для озвучивания нажатия цифровых клавиш используются различные тоны, а в импульсном режиме набора номера дополнительно возможен и единый тон озвучивания.

УСТАНОВИТЬ ИЛИ ВЫКЛЮЧИТЬ ЗВУК НАЖАТИЯ КЛАВИШ

- Выберите Главное меню > Настройки телефона > Настройки звука > Звуки клавиш, а затем – необходимый вариант.

НАСТРОИТЬ ГРОМКОСТЬ ЗВУКА НАЖАТИЯ КЛАВИШ

1. Выберите Главное меню > Настройки телефона > Настройки звука > Громкость клавиш. На дисплее появится соответствующий регулятор.
2. Измените уровень громкости озвучивания клавишами перемещения ▲ или ▼.
3. Подтвердите сделанное изменение клавишей ☑ («Сохранить»).

...важное! Функция «Ночной покой» переводит звук нажатия клавиш в минимальный уровень громкости на период покоя.

Блокировка

Функция блокировки предназначена для ограничения доступа к телефону и для ограничения исходящих вызовов с ТА «Палиха-750» или с любого параллельного аппарата.

■ БЛОКИРОВКА ТЕЛЕФОНА

Функция блокировки телефона запрещает доступ к архиву вызовов и записной книжке и ограничивает возможность изменения настроек телефонного аппарата. Для блокирования доступа к телефону используется трехзначный пароль, отличный от «000». Заданный пароль будет необходимо вводить каждый раз при обращении к телефонному аппарату. Для удобного использования заблокированного телефона при последовательном выполнении нескольких операций можно установить задержку блокировки.

Задержка блокировки телефона – интервал времени, в течение которого можно возобновлять операции с телефоном без дополнительного ввода пароля для повторного разблокирования. Доступ к функциям телефонного аппарата вновь будет автоматически заблокирован спустя указанный интервал времени бездействия.

...важное! Разблокировать телефон с утерянным паролем блокировки можно только выполнив полный перезапуск с восстановлением заводских настроек. Функция общего сброса остается доступной даже для заблокированного телефона.

УСТАНОВИТЬ ЗАДЕРЖКУ БЛОКИРОВАНИЯ ТЕЛЕФОНА

- Выберите *Главное меню* > *Дополнительные функции* > *Блокировка* > *Блокировка телефона* > *Задержка блокировки тел.* и укажите предпочтительный вариант.

ЗАБЛОКИРОВАТЬ ДОСТУП К ТЕЛЕФОНУ

1. Выберите *Главное меню* > *Дополнительные функции* > *Блокировка* > *Блокировка телефона* > *Пароль блокир. функций*, а затем введите трехзначный пароль, отличный от «000».
2. Выберите *Главное меню* > *Дополнительные функции* > *Блокировка* > *Блокировка телефона* > *Включить\выключить*.

■ БЛОКИРОВКА НАБОРА НОМЕРА

Функция позволяет заблокировать исходящий вызов ТА «Палиха-750» или его параллельного телефона по следующим типам номеров:

- запрещенный номер (номер, заданный шаблоном или указанный конкретно в списке запрещенных номеров);
- междугородный номер (номер, начинающийся с цифры междорода);
- любой номер («все исходящие»).

...полезное. Для более эффективного блокирования набора номера параллельного телефона рекомендуется использовать телефон «Палиха-750» с внешним адаптером питания.

...важное! В режиме автозаписи разговоров возможна блокировка набора номера только в варианте «все исходящие».

Блокировка набора номера параллельного телефона позволяет защитить от «пиратского» подключения телефонную линию, к которой подключен ТА «Палиха-750». При этом, блокирование параллельного набора по «запрещенным номерам» или по «междороду и запрещенным» можно временно отключить, если заранее задать ненулевой пароль блокировки телефона. Временная разблокировка может потребоваться, когда Вы пользуетесь, например, «дальнобойным» радиотелефоном и нет возможности подойти к блокирующему телефону «Палиха-750».

Ввод указанного пароля с параллельного телефона перед выполнением вызова временно (на один исходящий вызов) разблокирует телефонную линию.

ВКЛЮЧИТЬ БЛОКИРОВКУ НАБОРА НОМЕРА ТЕЛЕФОНА

- Выберите Главное меню > Дополнительные функции > Блокировка > Блокировка набора телеф., и укажите тип номеров, блокируемых при наборе на ТА «Палиха-750».

ВКЛЮЧИТЬ БЛОКИРОВКУ НАБОРА НОМЕРА ПАРАЛЛЕЛЬНОГО ТЕЛЕФОНА

- Выберите Главное меню > Дополнительные функции > Блокировка > Блокировка параллельно-
го, и укажите тип номеров, блокируемых при наборе на параллельном телефоне.

РАЗБЛОКИРОВАТЬ ТЕЛЕФОННУЮ ЛИНИЮ НА ОДИН ИСХОДЯЩИЙ ВЫЗОВ

1. Поднимите трубку на параллельном телефоне и наберите три цифры пароля блокировки телефона. После ввода всего пароля прозвучит короткая тональная мелодия.
2. Положите трубку на время от 3 секунд до 15 секунд. Подняв трубку вновь, наберите нужный телефонный номер. Начните разговор после установления связи.
3. По завершении состоявшегося разговора или спустя 15 секунд бездействия с положенной трубкой телефонная линия вновь заблокируется.

...важное! На временно разблокированной линии возможен повторный свободный набор номера, если разговор длился менее 15 секунд, или вызываемый абонент был занят. В таком случае пауза между наборами номера не должна превышать 15 секунд.

РЕДАКТИРОВАТЬ СПИСОК ЗАПРЕЩЕННЫХ НОМЕРОВ

- Выберите Главное меню > Дополнительные функции > Блокировка > Запрещенные номера, и добавьте новые номера, либо удалите имеющиеся.

...полезное. В список запрещенных номеров можно добавлять телефонный номер из записной книжки, используя специальную команду контекстного меню номера.

■ ПРАВИЛА ОПИСАНИЯ ЗАПРЕЩЕННОГО НОМЕРА

- Для обозначения произвольной цифры в шаблоне номера используется символ дефиса «-», указанный в соответствующем разряде номера.

...пример. Шаблон запрещенного телефонного номера, состоящий из дефисов в семи разрядах («-----»), будет блокировать набор любого семизначного номера.

- В список запрещенных номеров можно вносить не только целый телефонный номер или полноразрядный шаблон, но и его часть. В этом случае будут блокироваться все исходящие вызовы по номерам, начинающимся с указанных цифр.

...важное! Так как при блокировке запрещенного номера предусмотрена временная разблокировка с параллельного аппарата, то шаблон запрещенного номера, состоящий из единственного дефиса («-»), будет препятствовать любому исходящему вызову, но только после набора третьей цифры.

...полезное. Для более эффективного блокирования набора «запрещенного» номера целесообразно в его описании не указывать цифру последнего разряда.

Прослушивание линии

Через громкоговоритель телефонного аппарата можно слушать разговор, ведущийся по телефонной линии, к которой подключен ТА «Палиха-750». Таким способом можно сделать доступным

Ваш разговор для окружающих, или же незаметно для разговаривающего по параллельному телефону прослушать его разговор. Включенное состояние прослушивания линии отображается мигающей подсветкой клавиши «Спикерфон».

ВКЛЮЧИТЬ ПРОСЛУШИВАНИЕ ВО ВРЕМЯ РАЗГОВОРА. В любой момент разговора нажмите «Меню» для появления контекстного меню и выберите пункт Прослушивание вкл./откл.

ОПЕРАТИВНО ВКЛЮЧИТЬ ПРОСЛУШИВАНИЕ. В режиме ожидания или разговора нажмите клавишу «Спикерфон» и удерживайте ее в течение полутора секунд.

ВЫКЛЮЧИТЬ ПРОСЛУШИВАНИЕ. Коротко нажмите клавишу «Спикерфон» или выберите пункт Прослушивание вкл./откл. в контекстном меню разговора.

...полезное. Для предотвращения посторонних звуков (свист, гудение) при прослушивании разговора с телефонной линии уменьшите громкость спикерфона или уберите подальше от громкоговорителя «Палиха-750» трубку прослушиваемого аппарата.

...важное! Работа функции по незаметному прослушиванию требует дополнительного питания, а длительное ее использование приводит к быстрому разряду батареек.

Продолжительность разговоров

Функция «Длительность разговоров» осуществляет подсчет общей продолжительности исходящих телефонных разговоров в течение месяца.

Телефон хранит показания за прошедший месяц и ведет подсчет длительности разговоров в текущем. По завершении текущего месяца показания соответствующего счетчика переносятся на предыдущий месяц. Показание счетчика может быть сброшено только для текущего месяца. После сброса показаний уже не будут учитываться продолжительности ранее состоявшихся разговоров.

ПОСМОТРЕТЬ ОБЩУЮ ПРОДОЛЖИТЕЛЬНОСТЬ РАЗГОВОРОВ ЗА МЕСЯЦ

- В разделе Главное меню > Дополнительные функции > Длительность разговоров выбрать интересующий месяц.

Передача номера

Функция «Передача номера» передает информацию о пропущенном вызове на другой телефонный номер в автоматическом режиме в виде голосового сообщения.

Передача информации осуществляется сразу после регистрации поступившего вызова в архиве телефона. Для этого выполняется автодозвон по телефонному номеру, указанному в настройках данной функции. Таковым может быть телефонный номер абонента или телефонный номер оператора абонентской службы. Функция автодозвона работает согласно общим настройкам телефонного аппарата и считает передачу информации успешной, если была установлена связь. Воспроизведение голосового сообщения о пропущенном вызове начинается после ответного приветствия («алло», «да» или иной звук) и повторяется трижды.

Передаваемое голосовое сообщение может содержать в нижеперечисленном порядке следующую информацию:

1. предварительно записанная пользовательская фраза;
2. определившийся телефонный номер поступившего вызова, который остался без ответа;
3. сообщение, поступившее на автоответчик телефона.

Информация о телефонном номере пропущенного вызова является обязательной для данной функции. Ее можно дополнить сообщениями автоответчика. А если предварительно была выполнена звукозапись пользовательской фразы, то с нее будет начинаться голосовое сообщение о пропущенном вызове.



ВКЛЮЧИТЬ ФУНКЦИЮ «ПЕРЕДАЧА НОМЕРА»

- Выберите Главное меню > Дополнительные функции > Передача номера > Вариант передачи номера, а затем – необходимый вариант.

УКАЗАТЬ НОМЕР ТЕЛЕФОНА ОПОВЕЩЕНИЯ

1. Выберите Главное меню > Дополнительные функции > Передача номера > Номер дозвона.
2. Введите телефонный номер и нажмите  («Сохранить»).

СОПРОВОДИТЬ ФРАЗОЙ СООБЩЕНИЕ О ПРОПУЩЕННОМ ВЫЗОВЕ

1. Выберите Главное меню > Дополнительные функции > Передача номера > Сопроводить фразой > Записать и подтвердите клавишей  («Выбрать») согласие начать запись.
2. Надиктуйте вступительное сообщение. По окончании записи нажмите  («Сохранить»).

Удаленное управление

Удаленное управление позволяет по телефонной линии получить информацию из телефона и изменить его состояние. С помощью функции можно прослушать информацию о поступивших вызовах, содержащую телефонные номера и сообщения автоответчика, изменить режим работы телефона, записать новое приветствие для функции автоответчика, прослушать помещение, в котором расположен телефон, включить спикерфон телефона для разговора с оппонентом.

Устройством удаленного управления может быть любой телефонный аппарат с тоновым набором номера, позволяющий выполнить вызов на управляемый телефон «Палиха-750».

■ ВКЛЮЧЕНИЕ УДАЛЕННОГО УПРАВЛЕНИЯ

Удаленное управление телефоном будет возможно только после предварительной установки трехзначного пароля доступа, отличного от «000».

Для приема команд удаленного управления телефон следует перевести в обычный режим АОН или включить функцию автоответчика (за исключением варианта «информатор»).

РАЗРЕШИТЬ ДОСТУП К ТЕЛЕФОНУ

1. Выберите Главное меню > Дополнительные функции > Удаленное управление, а затем введите трехзначный пароль, отличный от «000».
2. Проверьте, чтобы телефон работал в обычном режиме определителя (Главное меню > Настройки телефона > Определитель номера > Режим АОН > Вкл. до поднятия трубки) или в режиме автоответчика (Главное меню > Автоответчик > Вариант автоответа > Включен автоответчик).

■ ПОСЛЕДОВАТЕЛЬНОСТЬ УДАЛЕННОГО УПРАВЛЕНИЯ

1. ВЫЗОВ

- а) Позвоните на ТА «Палиха-750» с устройства удаленного управления.
- б) Дождитесь, когда функция автоответчика выдаст сигнал для записи сообщения, или когда начнут поступать длинные гудки от телефона после срабатывания АОН.

2. ИНИЦИАЛИЗАЦИЯ

- а) Переведите устройство управления в тоновый набор номера и нажмите клавишу #. От телефона должен поступить ответ в виде тонального сигнала.

...важное! Тоновую команду # для инициализации управления следует посылать во время паузы между длинными гудками или в момент записи автоответчиком сообщения.

- б) Наберите поочередно три цифры пароля, дожидаясь подтверждения телефоном поступления каждой из них. В ответ на нажатие цифры пароля ТА «Палиха-750» должен воспроизвести ее название. После правильно набранного пароля прозвучит короткая мелодия и приветствие «Здравствуйте!»

...важное! Отсутствие со стороны телефона голосового подтверждения поступившей цифры пароля требует повторного ввода данной цифры. В случае ошибочного ввода всего пароля телефонная связь разорвется, и будет необходимо выполнить вызов повторно.

3. ПОСЫЛКА КОМАНД

- После инициализации телефон находится в режиме ожидания команд управления и на него можно посылать описанные далее тоновые команды, нажимая соответствующие клавиши на устройстве удаленного управления. В ответ на каждую команду телефон выдает голосовое подтверждение нажатой цифровой клавиши.
- После выполнения каждой команды телефон возвращается в режим ожидания для получения следующей команды, что подтверждается проигрыванием короткой мелодии.
- Если телефон не воспринимает команду, повторите ее ввод в течение 30 секунд.

4. ЗАВЕРШЕНИЕ

- Если в течение 30 секунд не посылается команда управления, то управляемый телефон автоматически прерывает связь.
- Удаленное управление можно прекратить, положив трубку на устройстве управления.

■ КОМАНДЫ УДАЛЕННОГО УПРАВЛЕНИЯ

Команда отмены операции.

Прерывает выполнение текущей команды и, в ряде случаев, осуществляет переход в режим ожидания новой команды управления.

Воспроизведение звукозаписей можно прервать только целиком все, и только в паузе между прослушиваемыми сообщениями.

* Команда подтверждения сохранения звукозаписи.

Подтверждает намерение сохранить звукозапись прослушанного сообщения или записанного приветствия автоответчика.

1 Выключить автоответчик.

Выключается функция автоответчика, и телефон переводится в обычный режим работы АОН.

2 Включить прослушивание помещения.

На ТА «Палиха-750» включается встроенный микрофон для удаленного прослушивания помещения, в котором он находится.

Прослушивание работает 3 минуты. Если за это время не придет команда возврата в режим ожидания (#), или на телефон поступят короткие гудки, то функция выключится и связь преркнется.

3 Включить автоответчик.

Для последующих вызовов, поступающих на управляемый телефон, будет срабатывать функция автоответчика.

4 Воспроизвести приветствие автоответчика.

Воспроизводится стандартное приветствие автоответчика.

5 Восстановить заводское приветствие автоответчика.

Удаляется пользовательское стандартное приветствие и восстанавливается заводское.

6 Записать новое приветствие автоответчика.

Выполняется запись нового пользовательского стандартного приветствия автоответчика. Запись начинается после предупреждающего сигнала. Процесс записи останавливается после нажатия клавиши #. После этого телефон выдает предупредительный сигнал и в течение 30 секунд ожидает команду на сохранение записи (клавиша *). Если команда сохранения записи не поступила, остается в силе прежняя звукозапись приветствия.

7 Воспроизвести новые сообщения.

Воспроизводятся новые поступившие сообщения автоответчика вместе с телефонным номером и именем позвонившего абонента.

Если выполнение команды «7» было прервано, то повторное ее использование воспроизведет оставшиеся непрслушанными новые сообщения.

8 Воспроизвести информацию всего архива о поступивших вызовах.

Воспроизводится подробная информация из архива о всех поступивших вызовах (время поступления, телефонный номер или имя абонента, имеющееся сообщение автоответчика).

9 Воспроизвести все сообщения автоответчика.

Воспроизводятся все сообщения автоответчика, имеющиеся в архиве вызовов, с указанием времени их поступления.

0 Включить спикерфон.

Включается громкоговорящая связь на ТА «Палиха-750».

Громкая связь работает 3 минуты. Если за это время не придет команда возврата в режим ожидания (#), или на телефон поступят короткие гудки, то функция выключится и связь прекратится.

...полезное. При выполнении команд «7», «8» или «9» можно сохранить воспроизводимое сообщение автоответчика в список защищенных звукозаписей:

а) нажать клавишу # во время паузы сразу после прослушивания данного сообщения. (дальнейшее выполнение команды прервется);

б) затем в течение 30 секунд необходимо либо подтвердить сохранение последнего прослушанного сообщения нажатием клавиши *, либо отменить клавишей #. После этого телефон вернется в режим ожидания команды удаленного управления.

Дополнительный телефон

К разъему «Выход» ТА «Палиха-750» может быть подключен дополнительный телефон. После определения номера в обычном режиме российского АОН (см. с. 33) «Палиха-750» может подавать сигнал вызова на такой дополнительный телефон и сопровождать его информацией конвертера АОН-Caller ID.

... полезное! Простой параллельный телефон не будет звонить при поступлении вызова после срабатывания на ТА «Палиха-750» определителя в обычном режиме АОН.

...важное! Для полноценной передачи сигнала вызова, а также для конвертирования АОН-Caller ID, требуется дополнительное питание (см. с. 9).

■ ОГРАНИЧЕНИЕ СИГНАЛА ВЫЗОВА

ТА «Палиха-750» может ограничивать воспроизведение сигнала вызова функцией «Мое настроение» в значениях «только для избранных» или «исключить нежелательных», а также включив задержку звонка функцией «Ночной покой». Перечисленные ограничения можно распространить и на дополнительный телефон, если для него выбрать значение Звонит как П750.

Для независимой работы звонка дополнительного телефона в указанных функциях следует выбрать значение *Всегда звонит*.

СОГЛАСОВАТЬ РЕАКЦИЮ НА ВХОДЯЩИЙ ВЫЗОВ С ТА «ПАЛИХА-750»

- *Главное меню* > *Настройки телефона* > *Дополнительный телефон* > *Звонит как П750*.

■ ИНФОРМАЦИЯ СТАНДАРТА CALLER ID

ТА «Палиха-750», работая в обычном режиме АОН, всегда передает определившийся номер на дополнительный телефон в стандарте Caller ID. Если дополнительный телефон поддерживает данный стандарт идентификации абонента, то его дисплей отобразит полученную информацию. Вместе с номером на дополнительный телефон будет передано имя абонента (в пределах 16-ти символов), зарегистрированного в записной книжке ТА «Палиха-750». Имя абонента, написанное кириллицей, будет передаваться в дополнительный телефон транслитом (конвертированным в латинские буквы).

Параллельный телефон

Для определения номера, набираемого на параллельном или дополнительном телефоне, необходимо включить параметр *Главное меню* > *Настройки телефона* > *Параллельный телефон*.

ПАРАМЕТРЫ РАБОТЫ С АТС

Тип набора номера

Тоновый набор номера используется на телефонных линиях городских цифровых АТС и офисных мини-АТС, а также при работе с телефонными картами. Тоновый набор позволяет использовать дополнительные услуги телефонной станции (например, переадресацию и уведомление о входящем вызове) и, кроме того, сокращает время соединения. Перед включением тонового набора номера следует убедиться в его обслуживании на Вашей АТС.

Импульсный набор номера поддерживается всеми АТС.

УСТАНОВИТЬ ТОНОВЫЙ НАБОР НОМЕРА

- [Главное меню](#) > [Настройки телефона](#) > [Параметры АТС](#) > [Способ набора номера](#) > [Тоновый](#).

Тип АТС

Для работы телефонного аппарата на линии, отличной от обычной АТС, требуется указание соответствующего типа станции. В противном случае возможны сбои в работе функций автодозвона, определения номера, автоответчика и общей устойчивости функционирования телефона.

Для работы телефона на линии офисной АТС могут потребоваться дополнительные настройки. Соответствующие рекомендации приведены в разделе «Разрешение проблем» (см. с. 64).

Если ТА «Палиха-750» подключен к цифровой АТС, то можно воспользоваться ее дополнительными услугами. Для расширенной поддержки услуги ожидающего вызова с идентификацией вызывающего абонента (CID on Call Waiting) необходимо включить параметр [Главное меню](#) > [Настройки телефона](#) > [Параметры АТС](#) > [Доп. цифровые сервисы](#). Если во время Вашего разговора поступит новый вызов, то информация о новом абоненте будет показана на дисплее с предложением переключиться на второго абонента при удержании первого.

ИЗМЕНИТЬ ТИП АТС

- Выберите [Главное меню](#) > [Настройки телефона](#) > [Параметры АТС](#) > [Тип АТС](#), и укажите вариант наиболее соответствующий условиям работы телефона на Вашей линии.

Тип АТС	Характерные особенности
Обычная	Напряжение в линии с положенной трубкой – 26...60 вольт. <i>К этому типу относятся большинство городских АТС.</i>
«Квант»	Напряжение в линии с положенной трубкой – менее 15 вольт.
«Пентаконта»	При установлении связи кратковременно пропадает напряжение в линии.
Низковольтная	Напряжение в линии с положенной трубкой – до 25 вольт. <i>К этому типу относятся многие офисные мини-АТС.</i>

Длина телефонного номера и код города

[Код города](#) – код Вашего населенного пункта в автоматизированной междугородной телефонной связи, цифры которого дополняют длину местных телефонных номеров до 10 знаков. Длина местных номеров задается параметром [Число цифр в номере](#). Взаимодействие данных двух параметров позволяет при входящем вызове показывать только значащие цифры для местных номеров, или все цифры – для междугородных номеров. Цифры кода Вашего города, не значащие для местных номеров, не будут показаны.

...полезное. Для работы определителя в российском стандарте могут иметь значение только последние цифры кода города, если в местной телефонной нумерации принято менее 7 знаков. Для работы определителя Caller ID будут иметь значение в любом случае все заданные цифры, а если длина передаваемого номера превышает 10 цифр, то соответствующим образом следует увеличить длину кода города.

...пример. В городе Обнинск для городских номеров используется 5 цифр, а междугородный код города «48439». Значит *Число цифр в номере* соответствует «5». Для работы российского АОН в качестве *Кода города* можно указать «48439». Если Caller ID выдает максимальную длину номера в виде «4843912345», то *Кодом города* будет «48439», а если в виде «84843912345», то *Кодом города* будет «848439».

УМЕНЬШИТЬ ОТОБРАЖАЕМОЕ КОЛИЧЕСТВО ЦИФР ОПРЕДЕЛИТЕЛЯ

1. Выберите необходимое количество цифр для длины городского номера в разделе *Главное меню > Настройки телефона > Параметры АТС > Число цифр в номере*.
2. Введите цифры кода Вашего города в разделе *Главное меню > Настройки телефона > Параметры АТС > Код города*.

Настройка клавиши «Сброс»

Для завершения текущего разговора без укладки трубки используется клавиша «Сброс», по нажатию которой выполняется размыкание (отбой) телефонной линии длительностью 1 секунда.

На офисных, электронных АТС может потребоваться другая длительность размыкания телефонной линии (Flash) для применения специальных функций АТС (например, для перевода вызова). Только в таких случаях могут использоваться значения от 0,09 до 0,6 секунды.

НАСТРОИТЬ КЛАВИШУ «СБРОС» ДЛЯ ФУНКЦИИ FLASH

- В разделе *Главное меню > Настройки телефона > Клавиши «Сброс»* выберите одно из значений длительности Flash, удовлетворяющее требованиям Вашей АТС.

Префикс набора номера

Префикс – это цифра, которую необходимо набирать перед телефонным номером для выхода на городскую линию с некоторых учрежденческих и офисных АТС.

Процесс набора префикса можно автоматизировать для функции автодозвона. Настраивая префикс, следует указать последовательность автоматических действий телефона после набора префикса до набора телефонного номера: ожидать сигнала гудка или продолжить без паузы.

...полезное. Автодозвон (с положенной трубкой) по короткому местному номеру всегда выполняется без набора префикса, исходя из того, что количество цифр номера, указанного для вызова, меньше количества цифр, установленного для городского номера.

...важное! Если поднимается трубка для ручного набора номера при включенном режиме автонабора префикса, тогда в первую очередь в линию будет автоматически набран префикс (независимо от количества набираемых в дальнейшем цифр).

НАСТРОИТЬ АВТОНАБОР ПРЕФИКСА

1. В разделе *Главное меню > Настройки телефона > Параметры АТС > Префикс перед номером > Цифра префикса* введите необходимую цифру.
2. В разделе *Главное меню > Настройки телефона > Параметры АТС > Префикс перед номером > Автонабор префикса* укажите один из двух способов перехода от префикса к номеру или, наоборот, выключите набор префикса.

РАЗРЕШЕНИЕ ПРОБЛЕМ

■ Не работают или работают неправильно некоторые функции телефона.

Проверьте подключение аппарата к телефонной линии. Проверьте установку батареек. Выполните сброс настроек параметров или полный перезапуск телефона.

■ При вызове телефон очень быстро переходит в режим ожидания.

Возможно, у Вас спаренная линия с нестандартными параметрами. В этом случае, выключите параметр определения номера, набираемого на параллельном телефоне ([Главное меню](#) > [Настройки телефона](#) > [Параллельный телефон](#) > [Не определять](#)).

■ Нет информации на дисплее, либо изображение мелькает.

Проверьте подключение аппарата к телефонной линии. Возможно, для работы телефона на линии Вашей АТС требуется дополнительное питание.

■ На дисплее появляется значок (недостаточное напряжение батареек).

Для полнофункциональной работы телефона поставьте новый комплект батареек или подключите сетевой адаптер питания.

■ Постоянная занятость телефонной линии.

Проверьте все параллельные телефоны. Убедитесь, что телефонная линия без повреждений.

■ Не набирается номер в автодозвоне.

Возможно, установлен тоновый режим набора номера, не поддерживаемый телефонной станцией. Включите импульсный набор номера.

■ С ошибками набирается номер на линии, имеющей дополнительную нагрузку (например, охранную сигнализацию).

При возникновении неоднократных ошибок импульсного набора номера необходимо выбрать другой тип импульсного набора, соответствующий зарубежному стандарту ([Главное меню](#) > [Настройки телефона](#) > [Параметры АТС](#) > [Способ набора номера](#) > [Импульсный европейский](#)).

■ Выполняя автодозвон, телефон отключается при ответе абонента.

Возможно, Ваша АТС работает как «Пентаконта» (см. с. 61).

■ Нет сигнала вызова, но позвонить с телефона можно. Телефоны, подключенные параллельно по внешней линии, звонят.

Нестандартный сигнал вызова с АТС. Обратитесь за консультацией в сервисный центр.

■ Не определяются номера некоторых абонентов.

Станции этих абонентов могут просто не выдавать номер в ответ на запрос Вашего телефона. Не определяются многие междугородные и ведомственные номера, таксофоны.

■ Плохое определение номера в российском стандарте АОН.

Проверьте телефон на других линиях (у соседей, на работе и т. д.). Если определение номеров улучшится, обратите внимание на Вашу телефонную линию:

- цифровая АТС – на некоторых цифровых АТС не определяются вызовы с той же или с других цифровых АТС;
- большая протяженность линии, низкое качество проводки, помехи на линии;
- большая нагрузка на АТС – плохое определение в часы пик;
- наличие конденсаторов в телефонных розетках – удалите их;
- скорректируйте параметры сигналов запроса АОН после консультации в сервисном центре.

■ Самопроизвольное срабатывание будильника.

Проверьте, все ли будильники выключены. На дисплее в режиме ожидания не должно быть символа будильника рядом с показаниями часов.

■ Рекомендации по настройке ТА для использования на офисной АТС.

Заводские настройки телефона «Палиха-750» оптимальны для домашнего использования. Для работы аппарата на офисной АТС рекомендуется внести следующие изменения:

- 1. Установите тип АТС:** «низковольтная» (оптимально для большинства офисных АТС).
 - Главное меню > Настройки телефона > Параметры АТС > Тип АТС > Низковольтная.
- 2. Установите режим определения номера** при поднятии трубки (если на офисный аппарат приходит прямой городской вызов), или «Не включать АОН» (если соединение с городским абонентом происходит только через секретаря).
 - Главное меню > Настройки телефона > Определитель номера > Режим АОН > Вкл. при поднятии трубки (или Не включать АОН).Включите Caller ID, если Ваша офисная АТС поддерживает его (узнайте у оператора АТС):
 - Главное меню > Настройки телефона > Определитель номера > Вариант определителя > Только Caller ID.
- 3. Настройте клавишу «Сброс»** для выполнения функции Flash, используемой в специальных функциях АТС.
 - В разделе Главное меню > Настройки телефона > Клавиша «Сброс» выберите значение от 0,09 до 0,3 секунды (узнайте у специалиста, обслуживающего АТС).
- 4. Установите тоновый набор номера:**
 - Главное меню > Настройки телефона > Параметры АТС > Способ набора номера > Тоновый.
- 5. Если сразу после завершения разговора с городским номером появляется обратный вызов от АТС (т. е. Вы положили трубку, а через несколько секунд телефон начинает звонить, Вы поднимаете трубку и слышите короткие гудки) или Ваш номер остается занят, то необходимо выключить «экономия питания»:**
 - Главное меню > Настройки телефона > Свойства дисплея > Включение подсветки > Экономия питания > Экономия выключена.
- 6. Если для «выхода в город» на Вашей АТС надо набирать дополнительную цифру (как правило «9» или «0») и при этом большую часть звонков Вы совершаете по городским номерам, а не по внутренним, тогда целесообразно установить автоматический набор указанной цифры:**
 - Выберите Главное меню > Настройки телефона > Параметры АТС > Префикс перед номером > Цифра префикса и введите цифру от 0 до 9.
 - В разделе Главное меню > Настройки телефона > Параметры АТС > Префикс перед номером > Автонабор префикса выберите значение Ждать гудок после преф. или Без паузы после префикса (узнайте у специалиста, обслуживающего АТС).

...важное! Следует иметь в виду, что вызов по внутреннему номеру при включенном автонаборе префикса Вы сможете осуществить только с помощью функции автодозвона: не снимая трубку, набрать номер и нажать клавишу ☞ («Позвонить»), а затем поднять трубку и говорить с абонентом. Автодозвон по телефонному номеру, соответствующему установленной (или большей) значности (см. с. 61), будет автоматически набирать префикс.