

JVC

ENGLISH

РУССКИЙ

CD RECEIVER РЕСИВЕР С ПРОИГРЫВАТЕЛЕМ КОМПАКТ-ДИСКОВ

KD-G617

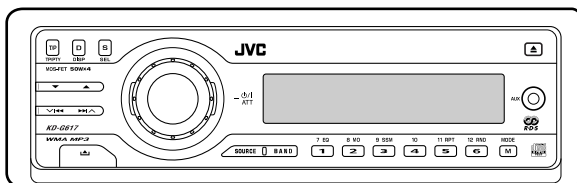
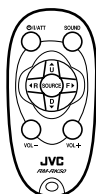
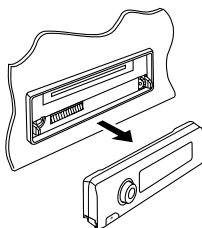

MP3 WMA

For installation and connections, refer to the separate manual.

Указания по установке и выполнению соединений приводятся в отдельной инструкции.

В соответствии с Законом Российской Федерации "О защите прав потребителей" срок службы (годности) данного товара "по истечении которого он может представлять опасность для жизни, здоровья потребителя, причинять вред его имуществу или окружающей среде" составляет семь (7) лет со дня производства. Этот срок является временем, в течение которого потребитель данного товара может безопасно им пользоваться при условии соблюдения инструкции по эксплуатации данного товара, проводя необходимое обслуживание, включающее замену расходных материалов и/или соответствующее ремонтное обеспечение в специализированном сервисном центре.

Дополнительные косметические материалы к данному товару, поставляемые вместе с ним, могут храниться в течение двух (2) лет со дня его производства.

Срок службы (годности), кроме срока хранения дополнительных косметических материалов, упомянутых в предыдущих двух пунктах, не затрагивает никаких других прав потребителя, в частности, гарантийного свидетельства JVC, которое он может получить в соответствии с законом о правах потребителя или других законов, связанных с ним.

For canceling the display demonstration, see page 8.

Информацию об отмене демонстрации функций дисплея см. на стр. 8.

INSTRUCTIONS ИНСТРУКЦИИ ПО ЭКСПЛУАТАЦИИ



GET0270-001A
[EE]

Благодарим Вас за приобретение изделия JVC.

Перед тем, как приступить к эксплуатации, пожалуйста, внимательно прочитайте все инструкции с тем, чтобы полностью изучить и обеспечить оптимальную работу этого устройства.

ВАЖНО ДЛЯ ЛАЗЕРНОЙ АППАРАТУРЫ

1. ЛАЗЕРНАЯ АППАРАТУРА КЛАССА 1
2. **ПРЕДУПРЕЖДЕНИЕ:** Не открывайте верхнюю крышку. Внутри устройства нет частей, которые пользователь может отремонтировать. Ремонт должен осуществляться квалифицированным обслуживающим персоналом.
3. **ПРЕДУПРЕЖДЕНИЕ:** Видимое и невидимое лазерное излучение при открытом устройстве, отказе или нарушении блокировки. Избегайте прямого воздействия излучения.
4. **ЭТИКЕТКА:** ПРЕДУПРЕЖДАЮЩАЯ ЭТИКЕТКА, РАЗМЕЩЕННАЯ НА НАРУЖНОЙ СТОРОНЕ УСТРОЙСТВА.

CAUTION : Visible and invisible laser radiation when open and interlock failed or defeated. AVOID DIRECT EXPOSURE TO BEAM.	ADVARSEL : Synlig og usynlig laserstråling når maskinen er åben eller interlocken fejler. Undgå direkte eksponering til stråling.	WARNING : Synlig och osynlig laserstråling när den öppnas och spärren är urkopplad. Beträkta ej strålen.	VARO : Avulassa ja sunjalukitus ohitettuna tai viallisena olet alttiina näkyvälle ja näkymättömälle lasersäteilylle. Vältä säteen kohdistumista suoraan itseesi. (f)
---	--	---	---

Предупреждение:

Если приемник используется во время поездки на автомобиле, следует, не отвлекаясь, следить за дорогой, иначе может произойти дорожно-транспортное происшествие.

Как перенастроить Ваше устройство

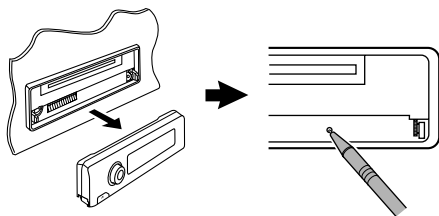

При этом перезапустится микропроцессор. Запрограммированные настройки будут также удалены.

Принудительное извлечение диска

Если диск не распознается приемником или не извлекается, извлеките диск следующим образом.

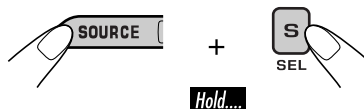

На дисплее поочередно появляются надписи "PLEASE" и "EJECT".

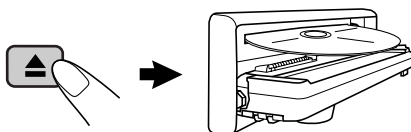

- Если это не поможет, попробуйте перенастроить приемник.
- Будьте осторожны, не уроните диск при извлечении.

Содержание

Как перенастроить Ваше устройство....	2	Настройки звучания.....	20
Принудительное извлечение диска....	2	Выбор запрограммированных режимов	
Как пользоваться данным		звучания (С-EQ: настраиваемый	
руководством.....	4	эквалайзер).....	20
Как пользоваться кнопкой M MODE....	4	Настройка звучания	21
Панель управления — KD-G617 ...	5	Общие настройки — PSM.....	22
Расположение кнопок	5	Стандартная процедура	22
Пульт дистанционного		Другие основные функции	25
управления — RM-RK50	6	Присвоение названий источникам	25
Основные элементы и функции.....	6	Отсоединение панели управления	26
Начало работы	7	Операции с внешними	
Основные операции	7	устройствами	27
Отмена демонстрации функций		Воспроизведение с внешних устройств... 27	
дисплея.....	8	Операции с тюнером DAB.....	28
Настройка часов.....	8	Прослушивание тюнера DAB.....	28
Операции с радиоприемником ...	9	Сохранение служб DAB в памяти.....	29
Прослушивание радио	9	Настройка на запрограммированную	
Сохранение радиостанций	10	службу DAB	29
Прослушивание запрограммированной		Отслеживание той же программы	
радиостанции	10	—альтернативный прием.....	29
Операции с FM RDS	11	Обслуживание	30
Поиск любимой программы FM RDS.....	11	Дополнительная информация	
Сохранение любимых программ.....	12	о приемнике	31
Использование функции резервного		Устранение проблем.....	34
приема.....	12	Технические характеристики....	37
Отслеживание той же программы			
(сеть-отслеживающий прием).....	13		
Операции с дисками	14		
Воспроизведение диска в приемнике ... 14			
Воспроизведение дисков с помощью			
устройства автоматической смены			
компакт-дисков	15		
Другие основные функции.....	17		
Изменение информации на дисплее ...	18		
Выбор режимов воспроизведения.....	19		

*Для Вашей безопасности....

- Не повышайте слишком сильно громкость, поскольку в результате этого заглушаются внешние звуки, что делает опасным управление автомобилем.
- Остановите автомобиль перед тем, как выполнять любые сложные операции.

*Температура внутри автомобиля....

Если Вы припарковали Ваш автомобиль на длительное время в жаркую или холодную погоду, перед тем, как включать это устройство, подождите до тех пор, пока температура в автомобиле не придет в норму.

Как пользоваться данным руководством

Для того, чтобы сделать объяснения простыми и понятными, используются следующие методы:

- Некоторые советы и примечания приведены в разделе “Дополнительная информация о приемнике” (см. стр. 31 – 33).
- Операции, выполняемые с использованием кнопок, в основном, описаны с помощью иллюстраций, например:

	Нажать кратковременно.
	Нажать неоднократно.
	Нажать любую из указанных.
	
	Нажать и удерживать до получения необходимого результата.
	Нажмите и удерживайте нажатыми обе кнопки одновременно.

Используются следующие обозначения...

 : Операции с встроенным проигрывателем компакт-дисков.

 : Операции с внешним устройством автоматической смены компакт-дисков.

Как пользоваться кнопкой M MODE

При нажатии кнопки M MODE приемник переходит в режим функций, после чего нумерованные кнопки и кнопки ▲/▼ работают как кнопки вызова различных функций.

Пример: Нумерованная кнопка 2 работает как кнопка MO (монофонический).

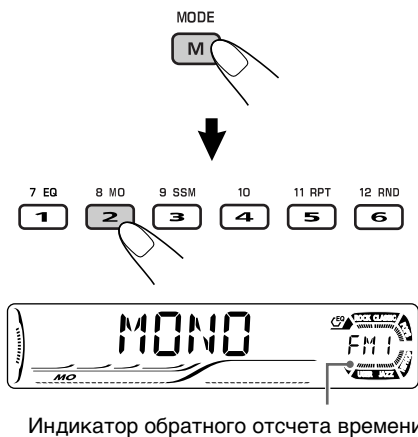

Чтобы снова вернуть первоначальные функции этих кнопок после нажатия кнопки M MODE, подождите 5 секунд, не нажимая кнопку, пока режим функций не будет сброшен.

- Повторное нажатие кнопки M MODE также сбрасывает режим функций.

Предостережение, касающееся настройки громкости:

По сравнению с другими источниками звука диски создают незначительный шум. Уменьшите громкость перед воспроизведением диска, чтобы предотвратить повреждение динамиков из-за внезапного повышения уровня громкости на выходе.

Расположение кнопок

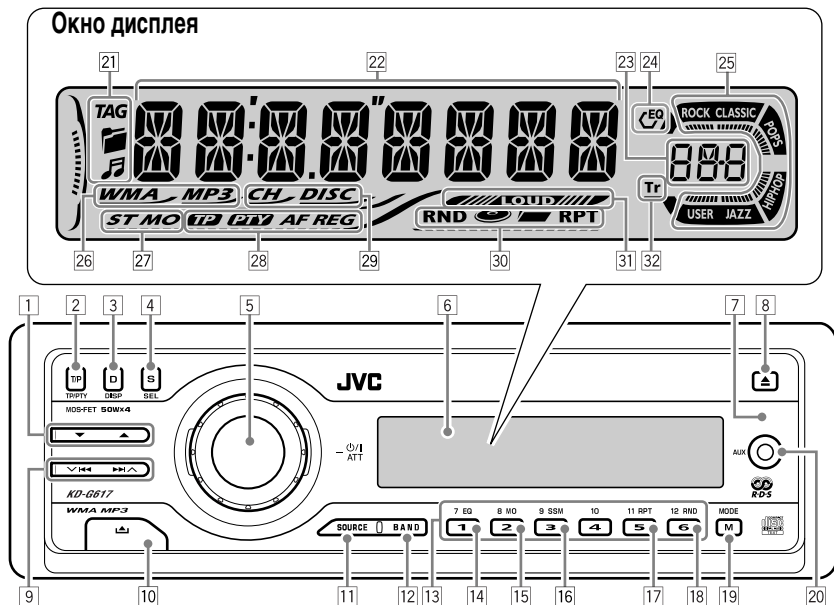

- 1 Кнопки ▲ (вверх) / ▼ (вниз)
- 2 Кнопка T/P TP/PTY (программа движения транспорта/тип программы)
- 3 Кнопка D DISP (дисплей)
- 4 Кнопка S SEL (выбор)
 - Диск управления
 - Кнопка Φ /I ATT (резервный/работающий аттенюатор)
- 6 Окно дисплея
- 7 Телеметрический датчик
 - НЕ подвергайте телеметрический датчик воздействию яркого света (прямых солнечных лучей или искусственного освещения).
- 8 Кнопка ▲ (извлечение)
- 9 Кнопки ▼ |◀◀/▶▶|▲
- 10 Кнопка ▲ (снятие панели управления)
- 11 Кнопка SOURCE
- 12 Кнопка BAND
- 13 Нумерованные кнопки
- 14 Кнопка EQ (эквалайзер)
- 15 Кнопка MO (монофонический)
- 16 Кнопка SSM (Strong-station Sequential Memory—последовательная память для радиостанций с устойчивым сигналом)
- 17 Кнопка RPT (повторное воспроизведение)
- 18 Кнопка RND (произвольное воспроизведение)
- 19 Кнопка M MODE
- 20 Дополнительный входной разъем AUX
 - **НЕСОВМЕСТИМО** с цифровыми сигналами.

Окно дисплея

- 21 Индикаторы информации на диске—TAG (тег ID3 Tag), 📁 (папка), 🎵 (дорожка/файл)
- 22 Основной дисплей
- 23 Отображение источника / индикатор уровня громкости
- 24 Индикатор EQ (эквалайзер)
- 25 Индикаторы режимов звучания (C-EQ: настраиваемый эквалайзер)—ROCK, CLASSIC, POPS, HIP HOP, JAZZ, USER
 - 📊 также служит индикатором обратного отсчета времени и уровня во время воспроизведения (см. стр. 23).
- 26 Индикаторы типа дисков—WMA, MP3
- 27 Индикаторы приема тюнера—ST (стерео), MO (монофонический)
- 28 Индикаторы RDS—TP, PTY, AF, REG
- 29 Индикаторы источников воспроизведения—CH: Светится только при выборе источника воспроизведения CD-CH.
DISC: Светится при выборе встроенного проигрывателя компакт-дисков.
- 30 Режим воспроизведения / индикаторы элементов—RND (произвольное воспроизведение), 📀 (диск), 📁 (папка), RPT (повторное воспроизведение)
- 31 Индикатор LOUD (громкость)
- 32 Индикатор Tr (дорожка)

Установка литиевой батареи-таблетки (CR2025)

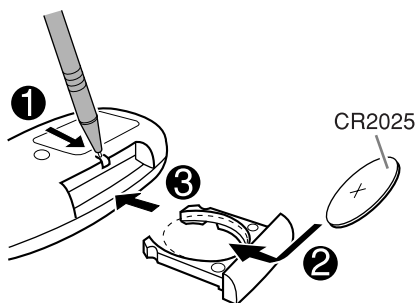

- При использовании направляйте пульт дистанционного управления непосредственно на датчик дистанционного управления, расположенный на приемнике. Убедитесь в том, что между ними нет никаких препятствий.

Предупреждение :

- Во избежание несчастных случаев храните аккумуляторную батарею в недоступном для детей месте.
- Во избежание перегрева или растрескивания батареи, а также риска возникновения пожара соблюдайте следующие указания:
 - Не перезаряжайте, не укорачивайте, не разбирайте и не нагревайте батарею, а также не подвергайте ее воздействию огня.
 - Не оставляйте аккумуляторную батарею рядом с другими металлическими материалами.
 - Не разбирайте аккумуляторную батарею с помощью пинцета или аналогичного инструмента.
 - При утилизации батареи или помещении ее на хранение оберните батарею изоляционной лентой и изолируйте ее полюса.

Внимание :

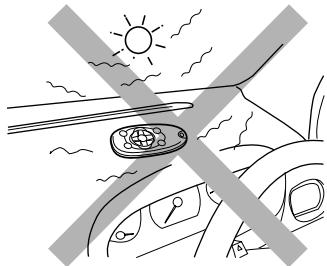

Основные элементы и функции

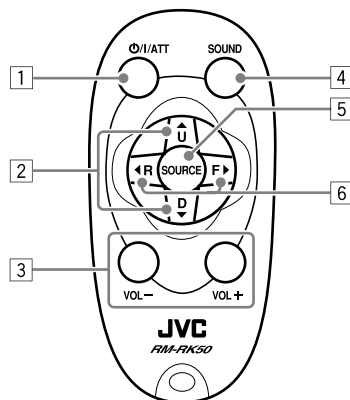

- 1 Кнопка ϕ /I/ATT (резервный/работающий/аттенуатор)
 - Включение и отключение питания, а также ослабление звука.
- 2 Кнопки \blacktriangle U (вверх) / D (вниз) \blacktriangledown
 - \blacktriangle U: Смена диапазонов FM/AM/DAB.
 - D \blacktriangledown : Смена запрограммированных радиостанций (или служб).
 - Изменение папки дисков MP3/WMA.
 - При воспроизведении диска MP3 с помощью устройства автоматической смены компакт-дисков, поддерживающего формат MP3:
 - Смена диска при кратковременном нажатии.
 - Смена папки при нажатии и удерживании нажатой.
- 3 Кнопки VOL - / VOL +
 - Настройка уровня звука.
- 4 Кнопка SOUND
 - Выбор режимов звучания (C-EQ: настраиваемый эквалайзер).
- 5 Кнопка SOURCE
 - Осуществляет выбор источника звука.
- 6 Кнопки \blacktriangleleft R (назад) / F (вперед) \blacktriangleright
 - Поиск радиостанций (или служб) при кратковременном нажатии.
 - Поиск блоков трансляции при нажатии и удерживании нажатой.
 - При нажатии и удержании выполняется быстрая перемотка дорожки вперед или назад.
 - Смена дорожек на диске.

Основные операции

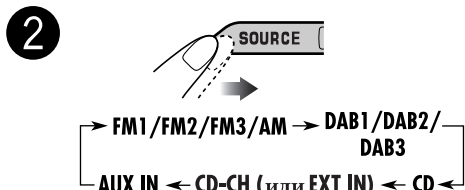
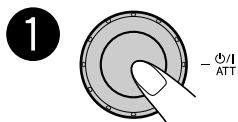
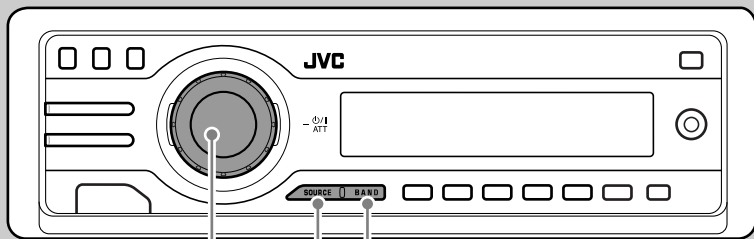

Если некоторые источники не готовы, их невозможно выбрать.

3 • Только для тюнера FM/AM

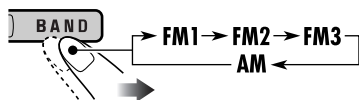

• Только для тюнера DAB

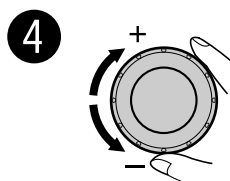

Отображается уровень громкости.

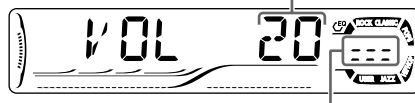

Индикатор уровня громкости

5 **Настройка необходимого звука.**
(См. страницы 20 и 21).

Мгновенное снижение громкости (ATT)

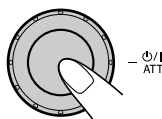

Для восстановления звука нажмите еще раз.



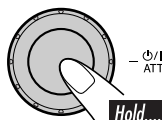

Выключение питания



Отмена демонстрации функций дисплея

Если в течение 20 секунд не будет выполнено операций, начнется демонстрация функций дисплея.

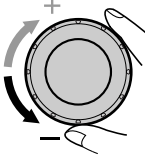
[По умолчанию: DEMO ON]—см. стр. 22.

- 1  Hold...
- 2 

- 3  DEMO OFF ↔ DEMO ON

- 4 Завершите процедуру.

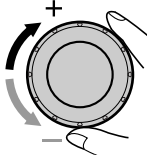
Включение демонстрации функций дисплея

В действии 3 выше...

- 3  DEMO OFF ↔ DEMO ON

Настройка часов

- 1  Hold...
- 2 Установите час, минуту и формат времени—12- или 24-часовой.
 - 1 Выберите “CLOCK H” (час) и настройте час.
 - 2 Выберите “CLOCK M” (минута) и настройте минуту.
 - 3 Выберите “24H/12H”, затем выберите “24H” (час) или “12H” (час).

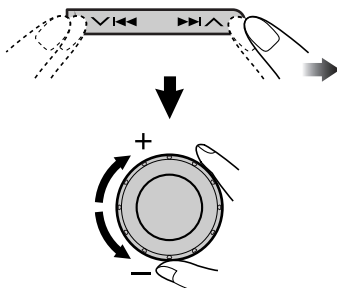

- 3 Завершите процедуру.



Просмотр текущего времени на часах при выключенном питании



Операции с радиоприемником

Прослушивание радио

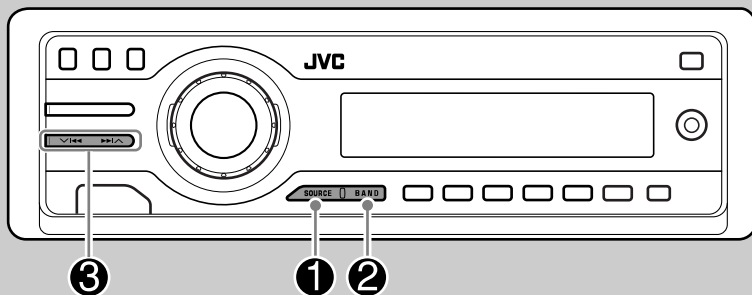

РУССКИЙ

1



2

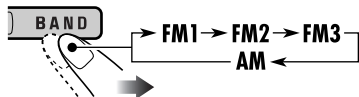

Появится выбранный диапазон.

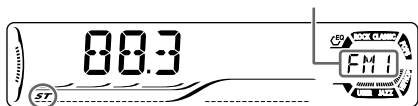

Данный индикатор отображается при приеме стереосигнала FM-передачи достаточной силы.

3

Начните поиск радиостанции.



При обнаружении радиостанции поиск прекращается.

Чтобы остановить поиск, нажмите эту же кнопку еще раз.

Настройка на радиостанцию вручную

В действии 3 слева...

1

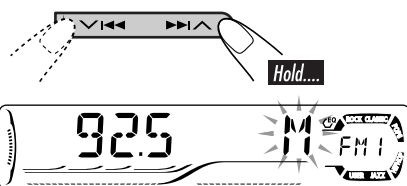

2 Выберите частоты желаемых радиостанций.

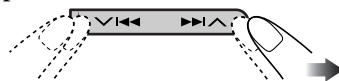

При слабом стереофоническом радиовещании на частоте FM

1

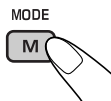

2

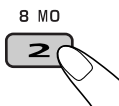

Загорается при включении монофонического режима.

Прием улучшается, но стереоэффект будет потерян.

Примечание:

FM1 и FM2: От 87,5 МГц до 108,0 МГц
FM3: От 65,00 МГц до 74,00 МГц

Для восстановления эффекта стерео повторите данную процедуру. Появляется надпись "MONO OFF", а индикатор MO исчезает.

Сохранение радиостанций

Для каждого диапазона частот можно запрограммировать 6 радиостанций.

■ Автоматическое программирование FM-радиостанций – SSM (Strong-station Sequential Memory – последовательная память для радиостанций с устойчивым сигналом)

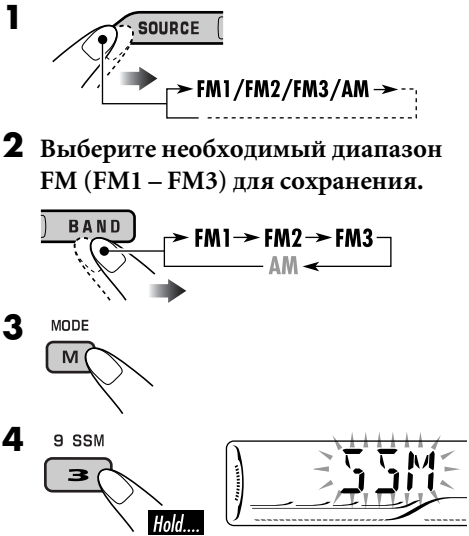

На дисплее мигает надпись “SSM”, которая исчезает по завершении автоматического программирования.

Осуществляется поиск местных FM-радиостанций с наиболее сильными сигналами и их автоматическое сохранение в диапазоне FM.

■ Программирование вручную

Пример: Сохранение FM-радиостанции с частотой 92,5 МГц для запрограммированного канала с номером 4 диапазона FM1.

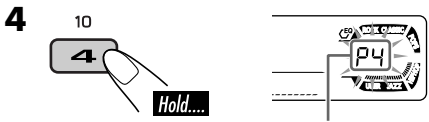
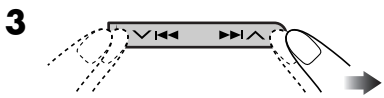
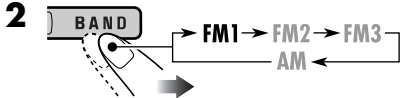
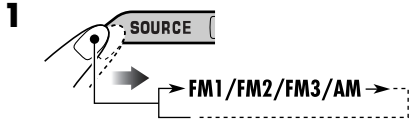

Запрограммированный номер мигает некоторое время.

Прослушивание запрограммированной радиостанции

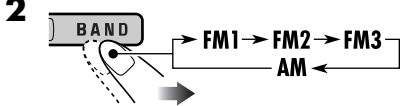
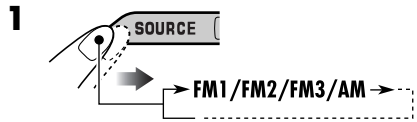

3 Выберите необходимую радиостанцию (1 – 6).



Просмотр текущего времени на часах во время прослушивания радиостанции FM (не RDS) или AM

• Информацию для радиостанций FM RDS см. на стр. 13.



Поиск любимой программы FM RDS

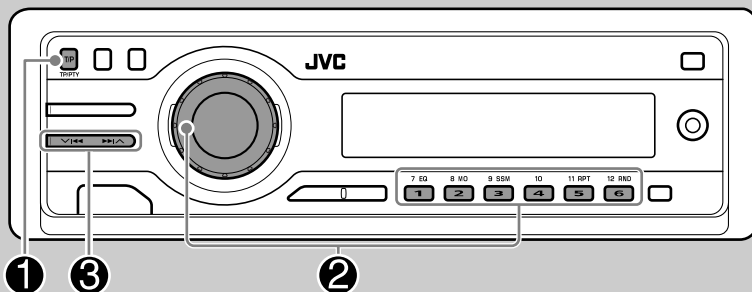

Посредством поиска кода РТУ можно настроиться на радиостанцию, передающую Вашу любимую программу.

- Информацию о сохранении любимой программы см. на стр. 12.

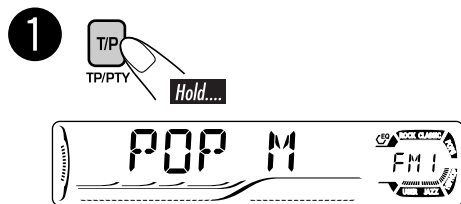

Появляется последний выбранный код РТУ.



или

Выберите один из двадцати девяти кодов РТУ.

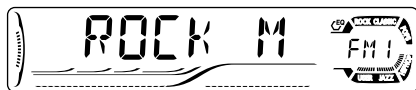
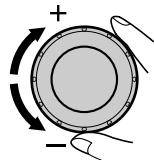

Пример: Если выбрано "ROCK M"

- 3** Запустите поиск любимой программы.

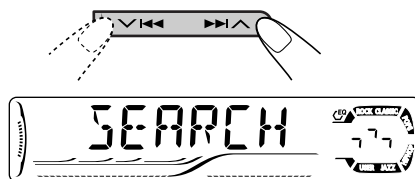

Если есть радиостанция, передающая в эфир программу того же кода РТУ, что был Вами выбран, осуществляется настройка на эту радиостанцию.

Коды РТУ

NEWS, AFFAIRS, INFO, SPORT, EDUCATE, DRAMA, CULTURE, SCIENCE, VARIED, POP M (музыка), ROCK M (музыка), EASY M (музыка), LIGHT M (музыка), CLASSICS, OTHER M (музыка), WEATHER, FINANCE, CHILDREN, SOCIAL, RELIGION, PHONE IN, TRAVEL, LEISURE, JAZZ, COUNTRY, NATION M (музыка), OLDIES, FOLK M (музыка), DOCUMENT

Что можно делать с помощью RDS

Система RDS (Radio Data System) позволяет FM-радиостанциям отправлять дополнительный сигнал вместе с обычными сигналами программ.

При приеме данных RDS приемник может выполнять следующие операции:

- Поиск типа программы (PTY) (см. стр. 11)
- Временное переключение в режим приема сообщений о движении на дорогах—резервный прием ТА. (См. столбец справа.)
- Временное переключение на любимую программу—резервный прием PTY. (См. страницы 13 и 23.)
- Автоматическое отслеживание той же программы—сеть-отслеживающий прием (см. стр. 13)
- Поиск программы (см. стр. 23)

Сохранение любимых программ

Можно сохранить шесть типов любимых программ.

Для программирования типов программ используйте нумерованные кнопки (1 – 6):

1	2	3	4	5	6
POP M	ROCK M	EASY M	CLASSICS	AFFAIRS	VARIED

- 1 Выберите код PTY (см. стр. 11).
- 2 Выберите запрограммированный номер (1 – 6) для которого необходимо выполнить сохранение.

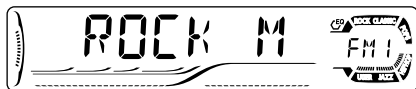

Пример: Если выбрано "ROCK M"

- 3 Повторите действия 1 и 2 для сохранения других кодов PTY для других запрограммированных номеров.

- 4 Завершите процедуру.



Использование функции резервного приема

Резервный прием ТА

Резервный прием ТА позволяет временно переключаться на передачу сообщений о движении на дорогах (ТА) с любого источника, кроме радиостанции АМ.

- Громкость меняется на запрограммированный уровень громкости ТА (см. стр. 23).

Включение функции резервного приема ТА

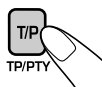

Индикатор TP либо загорается, либо мигает.

- Если индикатор TP загорается, функция резервного приема ТА включена.
- Если индикатор TP мигает, функция резервного приема ТА еще не включена. (Это происходит при прослушивании FM-радиостанции без RDS-сигналов, необходимых для резервного приема ТА). Для активации резервного приема ТА настройте приемник на другую радиостанцию, обеспечивающую соответствующие сигналы. Индикатор TP прекратит мигать и будет гореть.

Отключение функции резервного приема ТА

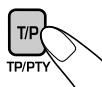

Индикатор TP гаснет.

Резервный прием РТУ

Резервный прием РТУ позволяет приемнику временно переключаться на любимую программу с любого источника, кроме радиостанции АМ.

Информацию об активации и выборе предпочитаемого кода РТУ для функции резервного приема РТУ см. на стр. 23. Индикатор РТУ либо загорается, либо мигает.

- Если индикатор РТУ загорается, функция резервного приема РТУ включена.
- Если индикатор РТУ мигает, функция резервного приема РТУ еще не включена. Для включения функции резервного приема РТУ настройте приемник на другую радиостанцию, обеспечивающую соответствующие сигналы. Индикатор РТУ прекратит мигать и будет гореть.

Для отключения резервного приема РТУ выберите "OFF" для кода РТУ (см. стр. 23). Индикатор РТУ гаснет.

Отслеживание той же программы (сеть-отслеживающий прием)

При поездке по региону, где невозможен качественный прием в диапазоне FM, данный приемник автоматически настраивается на другую радиостанцию FM RDS в той же сети, которая может передавать в эфир ту же программу с помощью более сильных сигналов (см. иллюстрацию ниже).

В настройках, установленных на заводе-изготовителе, сеть-отслеживающий прием включен.

Для получения информации об изменении параметров сеть-отслеживающего приема см. "AF-REG" на стр. 23.

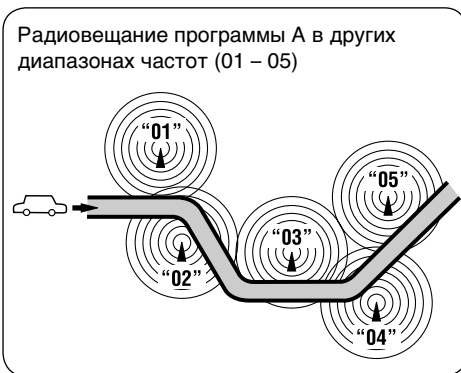

Просмотр текущего времени на часах во время прослушивания радиостанции FM RDS

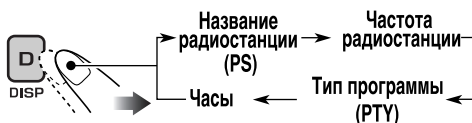

Воспроизведение диска в приемнике



РУССКИЙ

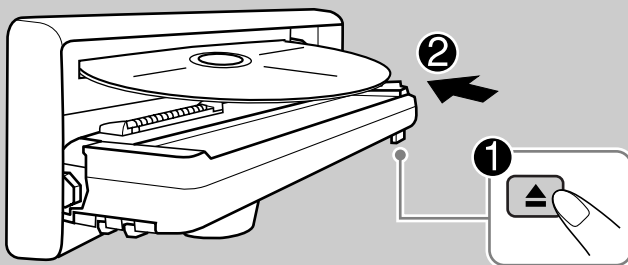

Все дорожки будут воспроизводиться последовательно до тех пор, пока не произойдет смена источника или не будет извлечен диск.

О дисках MP3 и WMA

“Дорожки” MP3 и WMA (Windows Media® Audio) (слова “файл” и “дорожка” взаимозаменяемы в данном руководстве) записываются в “папки”.

- При установке дисков MP3 или WMA:

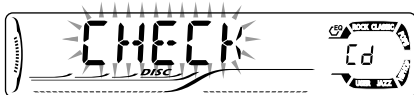

Общее количество папок Общее количество дорожек



Информация диска отображается автоматически (см. стр. 18).

Истекшее время воспроизведения Номер текущей дорожки

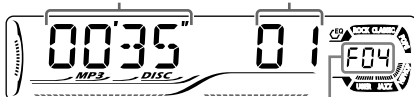

Выбранный номер папки

* Загорается индикатор MP3 или WMA, в зависимости от первого найденного файла.

- При установке звукового компакт-диска или CD-текста:

Общее время воспроизведения вставленного диска Общее количество дорожек вставленного диска

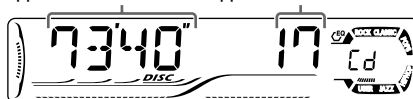

CD-текст: Название диска/исполнитель
→ Название дорожки появляется автоматически (см. стр. 18).

Истекшее время воспроизведения Номер текущей дорожки



Останов воспроизведения и извлечение диска



Воспроизведение дисков с помощью устройства автоматической смены компакт-дисков

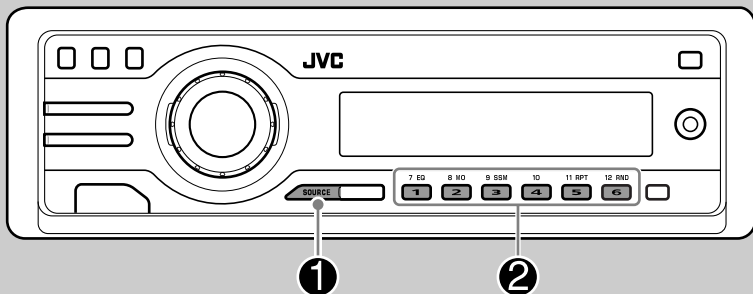

Об устройстве автоматической смены компакт-дисков

Для подключения к данному приемнику рекомендуется использовать устройство автоматической смены компакт-дисков компании JVC, совместимое с MP3.

- Кроме того, можно подключать другие устройства автоматической смены компакт-дисков серии CH-X (кроме моделей CH-X99 и CH-X100). Однако эти устройства не поддерживают диски MP3, поэтому воспроизведение дисков MP3 невозможно.
- С данным приемником нельзя использовать устройства автоматической смены компакт-дисков серии KD-MK.
- Текстовая информация о дисках, записанная с помощью функции "CD Text", может отображаться, если подключено устройство автоматической смены компакт-дисков JVC, поддерживающее функцию "CD Text".

Прежде чем начать работу с устройством автоматической смены компакт-дисков, обратите внимание на следующее:

- См. инструкции по эксплуатации, поставляемые с устройством автоматической смены компакт-дисков.
- Невозможно осуществлять управление любым диском WMA и выполнять его воспроизведение, если используется устройство автоматической смены компакт-дисков.

Все дорожки дисков, вставленных в загрузочный механизм, будут воспроизводиться последовательно до тех пор, пока не произойдет смена источника или загрузочный механизм не будет извлечен из устройства автоматической смены компакт-дисков.

1

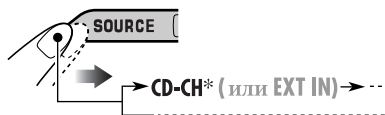

* Если изменена настройка "EXT IN" на "EXT IN" (м. стр. 24), невозможно выбрать устройство автоматической смены компакт-дисков.

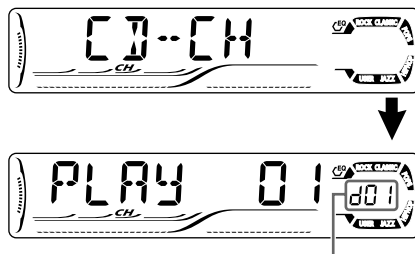

Номер выбранного диска

2

Выберите диск.

Для дисков с номерами 01 – 06:



Для дисков с номерами 07 – 12:



- Если текущий диск имеет формат MP3:



Имя папки*



Выбранный номер папки

Информация диска отображается автоматически (см. стр. 18).

Истекшее время воспроизведения Номер текущей дорожки



* Если на диске нет папок, появляется надпись "ROOT".

- Если текущим диском является звуковой компакт-диск или диск с CD-текстом:

CD-текст: Название диска/исполнитель
→ Название дорожки появляется автоматически (см. стр. 18).

Истекшее время воспроизведения Номер текущей дорожки



Быстрая перемотка дорожки вперед или назад

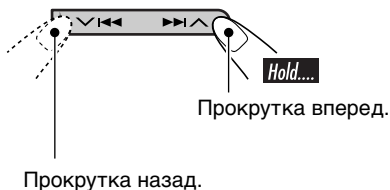

Переход к следующим или предыдущим дорожкам

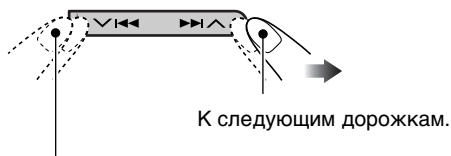

Переход к началу текущей дорожки, а затем к предыдущим дорожкам.

Переход к следующим или предыдущим папкам (только для диска MP3 или WMA)

Для дисков MP3:  

Для дисков WMA: 

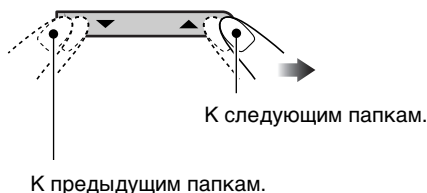

Непосредственное определение местоположения дорожки (для компакт-диска) или папки (для дисков MP3 или WMA)



Выбор номера 01 – 06:



Выбор номера 07 – 12:



- Для использования функции поиска папок на дисках MP3 или WMA необходимо присвоить папкам номера из 2-х цифр, добавляемые в начало имен папок: 01, 02, 03 и т.д.

- Выбор определенной дорожки в папке (для дисков MP3 или WMA) после выбора папки:

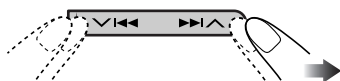

Другие основные функции

Быстрый переход на дорожку во время воспроизведения



- Для дисков MP3 или WMA можно быстро перейти на дорожку в той же папке.
Пример: Выбор дорожки 32 во время воспроизведения дорожки 6

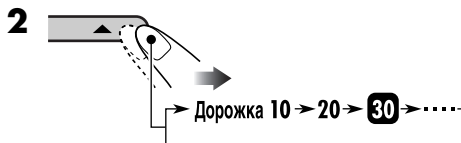
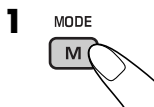

При первом нажатии кнопки +10 или -10 осуществляется переход на ближайшую дорожку с большим или меньшим номером, кратным 10 (например, 10, 20 или 30).

При каждом нажатии кнопки осуществляется переход на 10 дорожек.

- После последней дорожки будет выбрана первая и наоборот.

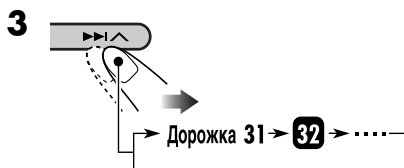

Запрещение извлечения диска



Можно заблокировать диск в загрузочном отсеке.

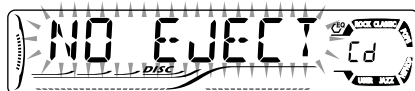
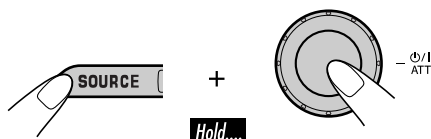

Для отмены блокировки повторите эту же процедуру.



Изменение информации на дисплее



■ При воспроизведении звукового компакт-диска или CD-текста (/)

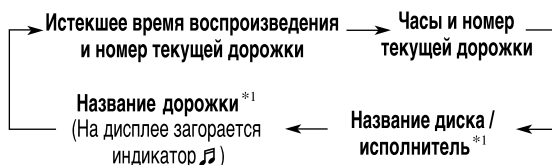

*1 Если звуковому компакт-дису не присвоено название, на дисплее появляется надпись "NO NAME". Информацию о присвоении названия звуковому компакт-дису см. на стр. 25.

■ При воспроизведении диска MP3 (/) или WMA ()

- Если для параметра "TAG DISP" установлено значение "TAG ON" (см. стр. 24)

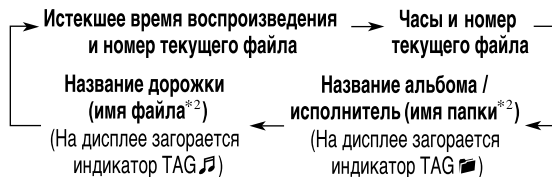

*2 Если в файле MP3 или WMA нет тегов ID3, появляется имя папки и имя файла. В этом случае индикатор TAG не загорается.

- Если для параметра "TAG DISP" установлено значение "TAG OFF"

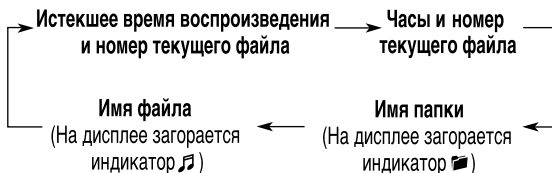

Выбор режимов воспроизведения

В одно и то же время возможна работа только в одном из следующих режимов воспроизведения.

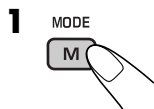

2 Выберите необходимый режим воспроизведения.

Повторное воспроизведение

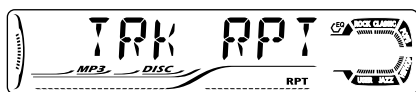
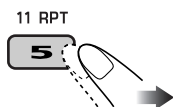

Пример: Если в приемнике во время воспроизведения диска MP3 выбрано "TRK RPT"

Воспроизведение в произвольном порядке

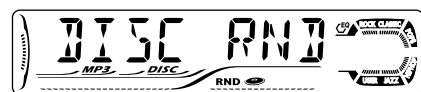
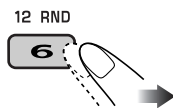

Пример: Если в приемнике во время воспроизведения диска MP3 выбрано "DISC RND"

Режим	Повторное воспроизведение
TRK RPT	: Текущая дорожка. • Загорается индикатор RPT.
FLDR RPT *1	: Всех дорожек текущей папки. • Загораются индикаторы и RPT.
DISC RPT *2	: Все дорожки на текущем диске. • Загораются индикаторы и RPT.
RPT OFF	: Отмена.

Режим	Воспроизведение в произвольном порядке
FLDR RND *1	: Все дорожки текущей папки, затем дорожки следующей папки и т.д. • Загораются индикаторы RND и .
DISC RND	: Все дорожки на текущем диске. • Загораются индикаторы RND и .
MAG RND *2	: Все дорожки вставленных дисков. • Загорается индикатор RND.
RND OFF	: Отмена.

*1 Только при воспроизведении дисков MP3 (/) или WMA ().

*2 Только при воспроизведении дисков с помощью устройства автоматической смены компакт-дисков ().

Настройки звучания

Выбор запрограммированных режимов звучания (С-EQ: настраиваемый эквалайзер)

РУССКИЙ

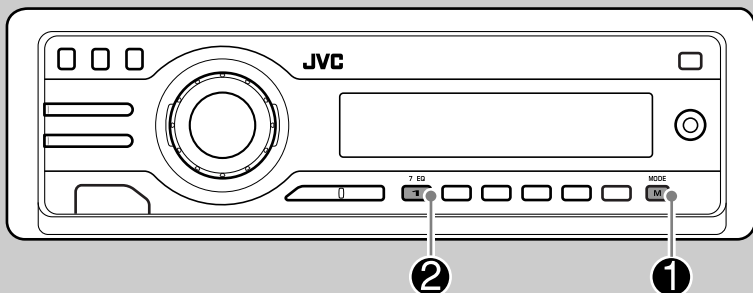

Можно выбрать режим звучания, соответствующий музыкальному жанру.

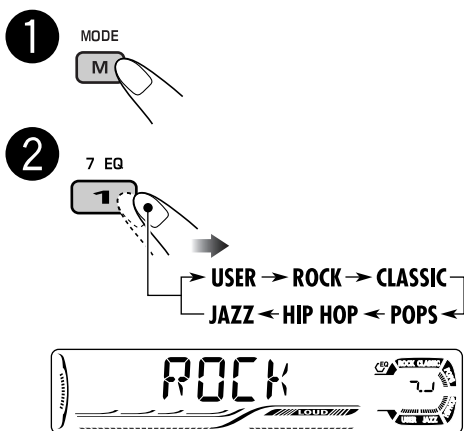

Пример: Если выбран "ROCK"

Шаблон индикации для каждого режима звучания:

USER	ROCK
JAZZ	CLASSIC
HIP HOP	POPS

Индикатор	Для:	Запрограммированные настройки		
		BAS* ¹	TRE* ²	LOUD* ³
USER	(Бемольный звук)	00	00	OFF
ROCK	Музыка в стиле рок или диско	+03	+01	ON
CLASSIC	Классическая музыка	+01	-02	OFF
POPS	Легкая музыка	+04	+01	OFF
HIP HOP	Музыка в стиле фанк или рэп	+02	00	ON
JAZZ	Джазовая музыка	+02	+03	OFF

*¹ BAS: Низкие частоты

*² TRE: Верхние частоты

*³ LOUD: Громкость

Настройка звучания

Характеристики звучания можно настроить по своему желанию.

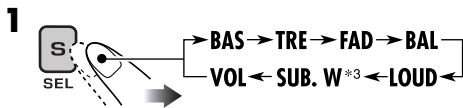

Пример: Если выбрано "TRE"

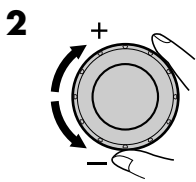

Шаблон индикации изменяется при настройке уровня.

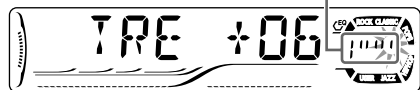

Индикатор	Действие:	Диапазон
BAS* ¹ (низкие частоты)	Настройте низкие частоты.	-06 (мин.) до +06 (макс.)
TRE* ¹ (верхние частоты)	Настройте верхние частоты.	-06 (мин.) до +06 (макс.)
FAD* ² (микшер)	Настройка баланса передних и задних динамиков.	R06 (только задние) до F06 (только передние)
BAL (баланс)	Настройка баланса левых и правых динамиков.	L06 (только левые) до R06 (только правые)
LOUD* ¹ (громкость)	Увеличьте низкие и высокие частоты для получения хорошо сбалансированного звучания при низком уровне громкости.	LOUD ON ↑ LOUD OFF
SUB. W* ³ (низкочастотный динамик)	Настройте уровень выходного сигнала низкочастотного динамика.	00 (мин.) до 08 (макс.)
VOL* ⁴ (громкость)	Настройте громкость.	От 00 (мин.) до 30 до 50 (макс.)* ⁵

*¹ При настройке верхних и нижних частот или громкости выполненная настройка сохраняется для текущего выбранного режима звучания (C-EQ), включая режим "USER" (пользовательский).

*² При использовании системы с двумя динамиками установите для микшера уровень "00".

*³ Это действует только тогда, когда подключен низкочастотный динамик.

*⁴ Обычно диск управления выполняет функции регулятора громкости. Поэтому нет необходимости выбирать "VOL" (громкость) для настройки уровня громкости.

*⁵ В зависимости от настройки регулятора усиления. (Подробнее см. на стр. 24).

Общие настройки — PSM

Стандартная процедура

Можно изменять параметры PSM (предпочитаемый режим настройки), которые перечислены в таблице ниже.



2 Выберите параметр PSM.

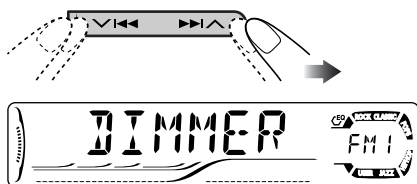

Пример: Если выбрано "DIMMER"

3 Настройте выбранный параметр PSM.

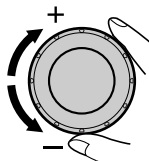

4 Повторите действия **2** и **3** для настройки других параметров PSM, если необходимо.

5 Завершите процедуру.



Индикация	Выбираемые настройки, [страница для справки]
DEMO Демонстрация функций дисплея	DEMO ON : [По умолчанию]; Если в течение 20 секунд не будет выполнено операций, начнется демонстрация функций дисплея, [8]. DEMO OFF : Отмена.
CLOCK H Настройка часа	0 – 23 (1 – 12), [8] [По умолчанию: 0 (0:00)]
CLOCK M Настройка минуты	00 – 59, [8] [По умолчанию: 00 (0:00)]
24H/12H Отображение времени в 24-часовом или 12-часовом формате	12H ⇄ 24H, [8] [По умолчанию: 24H]
CLK ADJ Настройка часов	AUTO : [По умолчанию]; Встроенные часы автоматически настраиваются с помощью данных СТ (время на часах) в сигнале RDS. OFF : Отмена.

Индикация	Выбираемые настройки, [страница для справки]
AF-REG Прием на альтернативных частотах/прием региональных передач	Когда принимаемые от текущей радиостанции сигналы становятся слабыми... AF : [По умолчанию]; Переключение на другую радиостанцию (программа может отличаться от принимаемой в настоящее время), [13]. • Загорается индикатор AF. AF REG : Переключение на другую радиостанцию, передающую ту же программу. • Загораются индикаторы AF и REG. OFF : Отмена (нельзя выбрать, если для “DAB AF” установлено значение “AF ON”).
PTY-STBY Резервный PTY	Включение функции резервного приема PTY с помощью одного из 29 кодов PTY, [13]. OFF [По умолчанию] → 29 кодов PTY, [11] → (возврат в начало)
TA VOL Громкость передачи сообщений о движении на дорогах	[По умолчанию: VOL 20]; VOL 00 — VOL 30 или 50*1, [12]
P-SEARCH Поиск программ	ON : Используя данные AF, приемник настраивается на другую частоту, передающую ту же программу, прием которой осуществляется на первоначальной запрограммированной радиостанции RDS если уровень сигналов запрограммированной радиостанции недостаточен. OFF : [По умолчанию]; Отмена.
DAB AF *2 Поиск альтернативной частоты	AF ON : [По умолчанию]; Отслеживание программы среди служб DAB и радиостанций FM RDS, [29]. AF OFF : Отмена.
DAB VOL *2 Настройка громкости DAB	Можно настроить уровень громкости (VOL -12 — VOL +12) тюнера DAB в соответствии с уровнем звучания FM-радиостанции и сохранить это в памяти. [По умолчанию: VOL 00]
LEVEL Аудиометр	ON : [По умолчанию]; Включение индикатора уровня звука. OFF : Отмена; отображение индикатора режима звучания, [20].
DIMMER Затемнение	AUTO : [По умолчанию]; Затемнение дисплея при включении фар. ON : Включение затемнения. OFF : Отмена.

*1 Зависит от использования регулятора усиления.

*2 Отображается только при подключении тюнера DAB.

Продолжение на следующей странице...

Индикация	Выбираемые настройки, [страница для справки]
TEL Отключение звука телефона	MUTING 1/MUTING 2: Выберите любой из параметров, обеспечивающий отключение звука при использовании сотового телефона. OFF : [По умолчанию]; Отмена.
SCROLL *1 Прокрутка	ONCE : [По умолчанию]; однократная прокрутка информации на диске. AUTO OFF : Повторение прокрутки (с интервалом 5 секунд). : Отмена. • При нажатии кнопки D DISP в течение более одной секунды происходит включение функции прокрутки информации на дисплее независимо от имеющейся настройки.
WOOFER Предельная частота низкочастотного динамика	LOW : Низкочастотный динамик воспроизводит частоты ниже 55 Гц. MID : [По умолчанию]; низкочастотный динамик воспроизводит частоты ниже 85 Гц. HIGH : Низкочастотный динамик воспроизводит частоты ниже 115 Гц.
EXT IN *2 Ввод внешних сигналов	CHANGER : [По умолчанию]; использование устройства автоматической смены компакт-дисков компании JVC, [15] или тюнера DAB, [28]. EXT IN : Используется любое внешнее устройство, [27].
AUX ADJ Настройка уровня дополнительного входного сигнала	A.ADJ 00 – A.ADJ 05: Соответствующая настройка уровня дополнительного входного сигнала во избежание неожиданного увеличения уровня выходного сигнала при переходе с внешнего устройства, подключенного к входному разъему AUX на панели управления, на другой источник. [По умолчанию: A.ADJ 00]
TAG DISP Отображение тегов	TAG ON : [По умолчанию]; отображение тега ID3 во время воспроизведения дорожек MP3/WMA, [18]. TAG OFF : Отмена.
AMP GAIN Регулятор усиления	Можно изменить максимальный уровень громкости данного приемника. LOW PWR : VOL 00 – VOL 30 (Выберите этот параметр для предотвращения повреждения динамика, если максимальная мощность динамика меньше 50 Вт.) HIGH PWR : [По умолчанию]; VOL 00 – VOL 50

*1 Некоторые символы не будут отображаться (будет отображаться пустое место) на дисплее (Пример: “АВВБ б !” ⇒ “АВВБ Б ”).

*2 Отображается только при выборе одного из следующих источников—FM, AM, CD или AUX IN.

Другие основные функции

Присвоение названий источникам

Вы можете присвоить названия компакт-дискам (как в данном приемнике, так и в устройстве автоматической смены компакт-дисков).

Источники звука	Максимальное число символов
Компакт-диски или CD-CH	До 32 символов (до 30 дисков)

* Невозможно назначить название для CD-текста или диска MP3/WMA.

1 Выбор источников.

- Для компакт-диска в данном приемнике: Вставьте диск.
- Для компакт-дисков в устройстве автоматической смены компакт-дисков: Выберите "CD-CH", затем выберите номер диска.

2 Переход в режим присвоения названия.

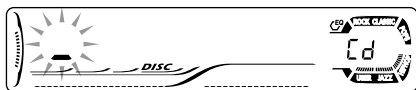

Пример: Выбор "CD" в качестве источника звука

3 Присвоение названия.

1 Выберите символ.

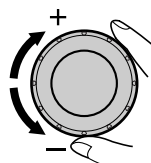

A	B	V	Г	Д	Е	Ж	З	И	Й	К	Л	М	Н
О	П	Р	С	Т	У	Ф	Х	Ц	Ч	Ш	Щ	Ъ	Ы
Ь	Э	Ю	Я	Ё	A	B	C	D	E	F	G	H	I
J	K	L	M	N	O	P	Q	R	S	T	U	V	W
X	Y	Z	0	1	2	3	4	5	6	7	8	9	-
/	<	>	промежуток										

2 Перейдите к положению следующего (предыдущего) символа.

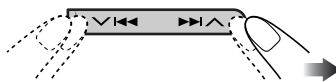

3 Повторяйте действия 1 и 2, пока не завершите ввод названия.

4 Завершите процедуру.



Удаление названия полностью

В действии 2 слева...



Отсоединение панели управления

При отсоединении или подсоединении панели управления следует соблюдать меры предосторожности во избежание повреждения разъемов в задней части панели управления и на ее держателе.

■ Отсоединение панели управления

Прежде чем отсоединить панель управления, обязательно отключите подачу питания.

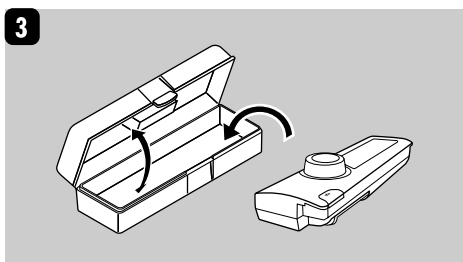
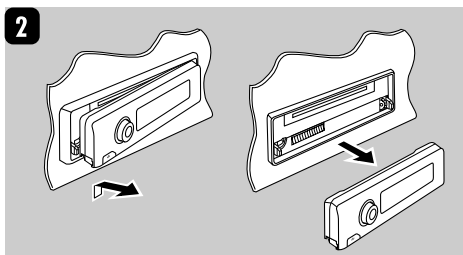
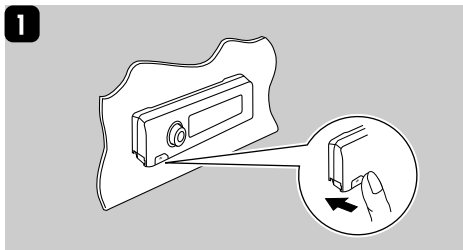

■ Подключение панели управления

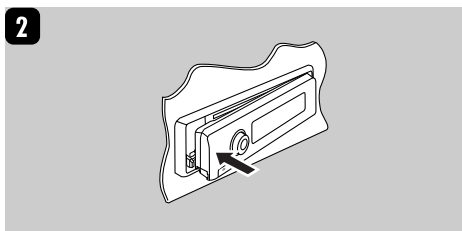
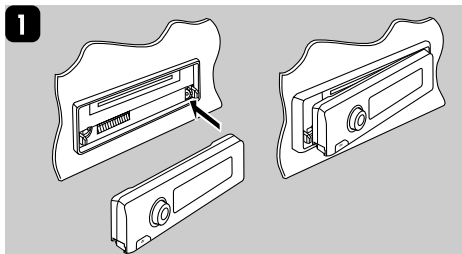

Операции с внешними устройствами

Воспроизведение с внешних устройств



РУССКИЙ

Можно подключить одно внешнее устройство к расположенному сзади разъему устройства автоматической смены компакт-дисков, используя адаптер линейного входа KS-U57 (не поставляется), а другое – к входному разъему AUX (дополнительный) на панели управления.

- Информацию о подключении см. в Руководство по установке/подключению (в отдельном издании).

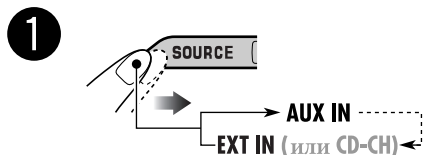

AUX IN: Для выбора внешнего устройства, подключаемого к входному разъему AUX.



EXT IN: Для выбора внешнего устройства, подключаемого с помощью KS-U57 к расположенному сзади разъему устройства автоматической смены компакт-дисков.



- Если надпись “EXT IN” не появляется, см. стр. 24 и выберите вход для внешнего устройства (EXT IN).

- 2** Включите подключенное устройство и начните воспроизведение звука с его помощью.

- 3** Настройка громкости.

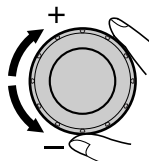

- 4** Настройка необходимого звука. (См. страницы 20 и 21.)

Прслушивание тюнера DAB

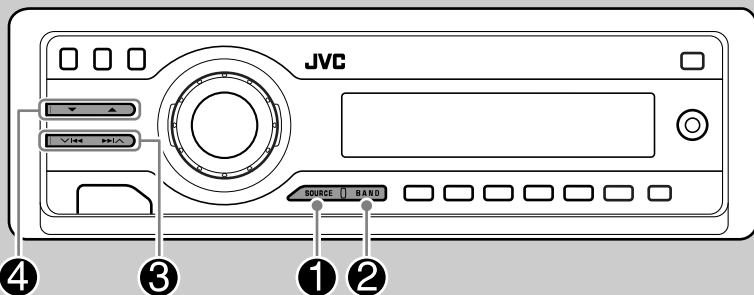

1

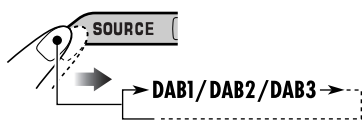

2

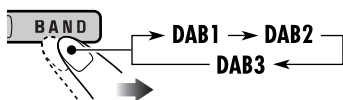

3

Запустите поиск блока трансляции.

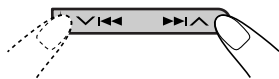

При обнаружении нескольких служб поиск прекращается.

Чтобы остановить поиск, нажмите эту же кнопку еще раз.

4

Выберите службу (основную или дополнительную) для прослушивания.



Настройка на блок трансляции вручную

В действии 3 выше...

1



2 Выберите частоты необходимых блоков трансляции.

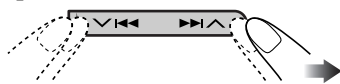

Что такое система “DAB”?

Система DAB обеспечивает качество звука, сравнимое с качеством звука компакт-диска, без помех и искажений. Кроме того, она поддерживает передачу текста, графических изображений и данных. При радиопередаче DAB объединяет несколько программ (называемых “службами”) для создания одного “блока трансляции”. Кроме того, каждая “служба”, называемая “основной службой”, может состоять из отдельных компонентов (называемых “дополнительными службами”).

Типичный блок трансляции состоит из шести или более программ (служб), транслируемых одновременно. При подключении тюнера DAB приемник может выполнять следующее:

- Автоматическое отслеживание той же программы—альтернативный прием (см. “DAB AF” на стр. 23).

С данным приемником рекомендуется использовать тюнер DAB (Digital Audio Broadcasting – трансляция цифровой звукозаписи) модели KT-DB1000. При наличии другого тюнера DAB следует проконсультироваться с дилерами автомобильных аудиоустройств компании JVC.

- См. также инструкции по эксплуатации, поставляемые с тюнером DAB.

Сохранение служб DAB в памяти

Для каждого диапазона частот можно запрограммировать шесть служб DAB (основные службы).

- 1 Выполняйте действия 1 – 4 (стр. 28) для выбора необходимой службы.
- 2 Выберите запрограммированный номер (1 – 6) для которого необходимо выполнить сохранение.



Запрограммированный номер мигает некоторое время.

Настройка на запрограммированную службу DAB

- 1 SOURCE → DAB1/DAB2/DAB3
- 2 BAND → DAB1 → DAB2 → DAB3
- 3 Выберите необходимый запрограммированный номер (1 – 6) службы DAB.



Если выбранная основная службы имеет дополнительные службы, при повторном нажатии той же кнопки будет выполняться переключение на дополнительные службы.

Отслеживание той же программы – альтернативный прием

Можно продолжать прослушивание той же программы с помощью включения режима альтернативного приема.

• Во время приема службы DAB:

Если автомобиль находится в регионе, где прием службы невозможен, приемник автоматически настраивается на другой блок трансляции или радиостанцию FM RDS, транслирующую ту же программу.

• Во время приема радиостанции FM RDS:

При поездке по региону, где служба DAB транслирует ту же программу, что и радиостанция FM RDS, приемник автоматически настраивается на службу DAB.

В исходных настройках, выполненных на заводе-изготовителе, режим альтернативного приема включен.

Информацию об отключении режима альтернативного приема см. на стр. 23.

Смена отображаемой информации при переключении на блок трансляции

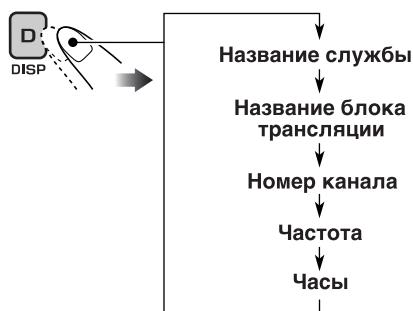

■ Очистка разъемов

При частом отсоединении разъемы загрязняются. Чтобы снизить уровень загрязнения, периодически проводите очистку разъемов с помощью ватных валиков или ткани, смоченных спиртом, соблюдая при этом меры предосторожности во избежание повреждения разъемов.

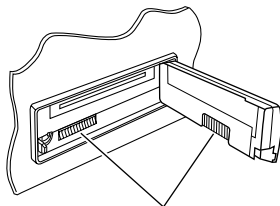

Разъем

■ Конденсация влаги

Влага может конденсироваться на линзе внутри проигрывателя компакт-дисков в следующих случаях:

- После включения автомобильного обогревателя.
- При повышении влажности внутри автомобиля.

Конденсация влаги может привести к неисправности проигрывателя компакт-дисков. В этом случае извлеките диск и оставьте приемник включенным на несколько часов, чтобы испарилась влага.

■ Как обращаться с дисками

При извлечении диска из футляра нажмите на центральный держатель футляра и снимите диск, удерживая его за края.

Центральный держатель



- Всегда удерживайте диск за края. Не прикасайтесь к поверхности, на которой находится запись.

Чтобы поместить диск в футляр, аккуратно установите диск на центральный держатель (стороной с изображением вверх).

- После прослушивания обязательно помещайте диски в футляры.

■ Хранение дисков в чистом виде

Воспроизведение грязного диска может быть некорректным.

Если диск загрязнится, протрите его мягкой тканью по прямой линии от центра к краю.



- Не используйте растворитель (например, обычное средство для чистки кассет, распыляемые средства, разбавитель, бензин и т.д.) для чистки дисков.

■ Прослушивание новых дисков

Вблизи внутреннего и внешнего краев новых дисков иногда бывают грубые выступы. Такой диск не может быть загружен в приемник.



Чтобы удалить такие пятна, потрите их карандашом или шариковой ручкой и т.д.

Не используйте следующие диски:

Изогнувшийся диск



Диск с наклейкой



Диски с остатками наклейки

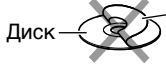

Диск с наклеиваемой этикеткой

Дополнительная информация о приемнике

Основные операции

Включение питания

- Для включения питания приемника также можно использовать кнопку SOURCE.

Выбор источников

- Источник “CD” невозможно выбрать, если в приемник не загружен ни один диск.
- Без подключения к устройству автоматической смены компакт-дисков или тюнеру DAB невозможно выбрать “CD-CH” или “DAB”.

Выключение питания

- Если питание отключается во время прослушивания диска, при последующем включении питания воспроизведение диска начнется с того места, где оно было остановлено.

Операции с тюнером

Сохранение радиостанций

- Во время поиска SSM...
 - Все ранее сохраненные радиостанции удаляются, и сохранение радиостанций будет выполняться заново.
 - Выполняется программирование принимаемых радиостанций для кнопок № 1 (наименьшая частота) - № 6 (наибольшая частота).
 - По завершении использования функции SSM будет выполнена автоматическая настройка на радиостанцию, сохраненную под номером 1.
- В режиме сохранения радиостанций вручную ранее запрограммированная радиостанция удаляется, если сохранение новой радиостанции выполняется с использованием того же запрограммированного номера.

Операции с FM RDS

- Для правильной работы функции сеть-отслеживающего приема требуется два типа сигналов RDS—PI (идентификация программы) и AF (альтернативная частота). Если прием указанных данных осуществляется неправильно, функция сеть-отслеживающего приема не будет работать.

- Если осуществляется прием сообщений о движении на дорогах, уровень громкости (TA VOL) автоматически меняется на запрограммированный.
- Если тюнер DAB подключен и включен режим альтернативного приема для служб DAB (DAB AF), сеть-отслеживающий прием (AF-REG) также включается автоматически. С другой стороны, функцию сеть-отслеживающего приема невозможно отключить, не отключая режим альтернативного приема. (См. стр. 23.)
- Дополнительную информацию об услуге RDS см. на странице «<http://www.rds.org.uk>».

Операции с дисками

Предостережение для воспроизведения дисков DualDisc

- Сторона диска DualDisc, отличная от DVD, не совместима со стандартом “Compact Disc Digital Audio”. Поэтому не рекомендуется использовать сторону диска DualDisc, отличную от DVD, на данном устройстве.

Общие сведения

- Данный приемник предназначен для воспроизведения компакт-дисков/CD-текста, а также дисков однократной или многократной записи в формате звукового компакт-диска (CD-DA), MP3 и WMA.
- Если диск загружен, при выборе “CD” в качестве источника начинается воспроизведение диска.

Установка диска

- Если диск вставляется верхней стороной вниз, на дисплее поочередно появляются надписи “PLEASE” и “EJECT”. Нажмите ▲ для извлечения диска.
- Не устанавливайте диски диаметром 8 см (компакт-диски с одиночными композициями) и диски необычной формы (сердце, цветок и т.д.) в загрузочный отсек.

Воспроизведение диска

- При быстрой перемотке диска MP3 или WMA вперед или назад можно услышать лишь прерывистый звук.

Продолжение на следующей странице...

Воспроизведение компакт-дисков однократной и многократной записи

- Используйте только “завершенные” компакт-диски однократной и многократной записи.
- Данный приемник может воспроизводить только файлы одного типа, который первым будет распознан, если на диске содержатся файлы как в ф формате звукового компакт-диска (CD-DA), так и в формате MP3/WMA.
- На данном приемнике возможно воспроизведение дисков с несколькими сеансами записи; однако, незавершенные сеансы будут пропускаться при воспроизведении.
- Некоторые компакт-диски однократной или многократной записи не воспроизводятся на данном приемнике в связи с их особенностями, а также по следующим причинам:
 - Диски загрязнены или поцарапаны;
 - На линзе внутри приемника присутствует конденсат влаги;
 - Линза звукоснимателя загрязнена;
 - При записи файлов на компакт-диск однократной или многократной записи использовался метод пакетной записи;
 - Некорректное состояние записи (отсутствие данных и т.д.) или носителя (пятно, царапина, деформация и т.д.).
- Для считывания дисков многократной записи может потребоваться больше времени, так как они имеют меньшую отражательную способность по сравнению с обычными компакт-дисками.
- Не используйте следующие компакт-диски однократной или многократной записи:
 - Диски с наклейками, этикетками или защитными пленками на поверхности;
 - Диски, на которых можно печатать этикетки с помощью струйного принтера.

Использование этих дисков при высоких температурах или высокой влажности может привести к их неисправности или повреждению.

Воспроизведение диска MP3/WMA

- Данный приемник может воспроизводить файлы MP3/WMA с расширением <.mp3> или <.wma> (не зависит от регистра).
 - Данный приемник может отображать названия альбомов, артистов (исполнителей) и тег ID3 (версии 1,0, 1,1, 2,2, 2,3 или 2,4) для файлов MP3 и файлов WMA.
 - Данный приемник может обрабатывать только однобайтовые символы. Все остальные символы отображаются неправильно.
 - Файлы MP3/WMA отображаются на данном приемнике в соответствии со следующими характеристиками:
 - Скорость передачи данных: 8 кбит/с — 320 кбит/с
 - Частота дискретизации: 48 кГц, 44,1 кГц, 32 кГц (для MPEG-1) 24 кГц, 22,05 кГц, 16 кГц (для MPEG-2)
 - Формат диска: ISO 9660 Level 1/ Level 2, Romeo, Joliet, длинное имя файла Windows
 - Максимальное количество символов для названий файлов или папок зависит от используемого формата диска (включая 4 символа расширения <.mp3> или <.wma>).
 - ISO 9660 Level 1: до 12 символов
 - ISO 9660 Level 2: до 31 символа
 - Romeo*: до 128 (72) символов
 - Joliet*: до 64 (36) символов
 - Длинное имя файла Windows*: до 128 (72) символов
- * Значение в скобках представляет собой максимально допустимое число символов для имен файлов/папок в случае, если суммарное количество файлов и папок составляет 313 или больше.*

- Данный приемник может в сумме распознать 512 файлов, 200 папок и 8 иерархий.
- Данный приемник может воспроизводить файлы, записанные в режиме VBR (переменная скорость в битах). Для файлов, записанных в режиме VBR, по разному отображается время от начала воспроизведения, и это время не соответствуют действительности. Эта разница становится особенно заметной после выполнения функции поиска.
- Данный приемник не может воспроизводить следующие файлы:
 - файлы MP3, закодированные в форматах MP3i и MP3 PRO;
 - файлы MP3, закодированные в непредусмотренном формате;
 - файлы MP3, закодированные в формате Layer 1/2;
 - файлы WMA, закодированные в формате “без потерь”, профессиональном и голосовом форматах;
 - файлы WMA, основой которых служит формат, отличный от формата Windows Media® Audio;
 - файлы WMA, защищенные от копирования по методу DRM;
 - файлы, содержащие данные, например, WAVE, ATRAC3 и т.д.
- Функция поиска выполняется, но скорость поиска не является постоянной.

Смена источника звука

- При смене источника сигнала воспроизведение прекращается (извлечения диска не происходит). При повторном выборе “CD” в качестве источника звука воспроизведение диска начнется с того места, где оно было остановлено.

Извлечение диска

- Если в течение 15 секунд извлеченный диск не будет вынут, он автоматически помещается обратно в загрузочный отсек в целях защиты от загрязнения. (Воспроизведение диска при этом не начинается).

Общие настройки – PSM

- Если для элемента “AMP GAIN” настройка “HIGH PWR” меняется на “LOW PWR” и при этом для уровня громкости установлено значение больше “VOL 30”, приемник автоматически меняет уровень громкости на “VOL 30”.

Другие основные функции

- При попытке присвоения названия 31-му диску на дисплее появляется мигает надпись “NAMEFULL”. Прежде чем присваивать названия, удалите ненужные названия.
- Названия, присвоенные дискам в устройстве автоматической смены компакт-дисков, могут также отображаться при воспроизведении диска с приемника.

Операции с тюнером DAB

- Только основные службы DAB могут быть запрограммированы, даже при сохранении дополнительной службы.
- При сохранении новой службы DAB с тем же запрограммированным номером происходит удаление ранее запрограммированной службы DAB.

Устранение проблем

Не всякое нарушение в работе устройства является результатом его неисправности. Перед обращением в сервисный центр проверьте следующее.

	Симптомы	Причины	Способы устранения
Общие сведения	<ul style="list-style-type: none"> Не слышен звук динамиков. 	<ul style="list-style-type: none"> Установлен на минимальный уровень громкости. Неправильные соединения. 	<ul style="list-style-type: none"> Отрегулируйте до оптимального уровня. Проверьте кабели и соединения.
	<ul style="list-style-type: none"> Приемник не работает. 	<ul style="list-style-type: none"> Встроенный микрокомпьютер может неправильно функционировать из-за шума и т.п. 	<ul style="list-style-type: none"> Перенастройте приемник (см. стр. 2).
FM/AM	<ul style="list-style-type: none"> Автоматическое программирование SSM не работает. 	<ul style="list-style-type: none"> Слишком слабые сигналы. 	<ul style="list-style-type: none"> Сохраните радиостанции вручную.
	<ul style="list-style-type: none"> Статические помехи при прослушивании радио. 	<ul style="list-style-type: none"> Антенна вставлена неплотно. 	<ul style="list-style-type: none"> Плотно подсоедините антенну.
Воспроизведение диска	<ul style="list-style-type: none"> Диск не воспроизводится. 	<ul style="list-style-type: none"> Диск вставлен неправильной стороной. 	<ul style="list-style-type: none"> Вставьте диск правильно.
	<ul style="list-style-type: none"> Не воспроизводятся компакт-диски однократной и многократной записи. Не осуществляется переход на дорожки компакт-дисков однократной и многократной записи. 	<ul style="list-style-type: none"> Сеанс компакт-диска однократной или многократной записи не завершен. 	<ul style="list-style-type: none"> Вставьте компакт-диск однократной или многократной записи с закрытым сеансом. Закройте сеанс компакт-диска однократной или многократной записи с помощью устройства, которое использовалось для записи.
	<ul style="list-style-type: none"> Диск не может быть воспроизведен и или извлечен. 	<ul style="list-style-type: none"> Диск заблокирован. Возможно, проигрыватель компакт-дисков работает неправильно. 	<ul style="list-style-type: none"> Снимите блокировку с диска (см. стр. 17). Принудительно извлеките диск (см. стр. 2).
	<ul style="list-style-type: none"> Звук, записанный на диске, иногда прерывается. 	<ul style="list-style-type: none"> Неровная дорога. Диск поцарапан. Неправильные соединения. 	<ul style="list-style-type: none"> Остановите воспроизведение на время езды по неровной дороге. Смените диск. Проверьте кабели и соединения.
	<ul style="list-style-type: none"> На дисплее появляется надпись "NO DISC". 	<ul style="list-style-type: none"> Неправильно вставлен диск. 	<ul style="list-style-type: none"> Вставьте диск правильно.

Симптомы	Причины	Способы устранения
<ul style="list-style-type: none"> Диск не воспроизводится. 	<p>На диске нет дорожек MP3 и WMA.</p>	<p>Смените диск.</p>
	<p>В именах дорожек MP3 и WMA нет расширения <.mp3> или <.wma>.</p>	<p>Добавьте к именам файлов расширение <.mp3> или <.wma>.</p>
	<p>Дорожки MP3 и WMA записываются в формате, не совместимом с ISO 9660 Level 1, Level 2, Romeo или Joliet.</p>	<p>Смените диск. (Запишите дорожки MP3/WMA с помощью совместимого оборудования.)</p>
<ul style="list-style-type: none"> Слышен шум. 	<p>Воспроизводимая дорожка не является дорожкой MP3/WMA (хотя имеет расширение <.mp3> или <.wma>).</p>	<p>Перейдите к другой дорожке или смените диск. (Не добавляйте расширение <.mp3> или <.wma> к файлам, не являющимся файлами MP3 или WMA.)</p>
<ul style="list-style-type: none"> Для чтения требуется более длительное время (на дисплее продолжает мигать надпись "CHECK"). 	<p>Время считывания зависит от степени сложности конфигурации папки или файла.</p>	<p>Не используйте слишком сложную иерархию с большим количеством папок.</p>
<ul style="list-style-type: none"> Дорожки невозможно воспроизвести намеченным образом. 	<p>Порядок воспроизведения определяется при записи файлов.</p>	<p>_____</p>
<ul style="list-style-type: none"> Время от начала воспроизведения неправильное. 	<p>Это иногда происходит во время воспроизведения. Причиной является способ записи дорожек на диск.</p>	<p>_____</p>
<ul style="list-style-type: none"> На дисплее появляется надпись "NO FILES". 	<p>Текущий диск не содержит дорожек MP3/WMA.</p>	<p>Вставьте диск, содержащий дорожки MP3/WMA.</p>
<ul style="list-style-type: none"> Не отображаются правильные символы (т.е. название альбома). 	<p>Данный приемник может отображать символы латинского алфавита (A – Z), кириллицу, числа и символы (см. стр. 25).</p>	<p>_____</p>

Воспроизведение MP3/WMA

Симптомы	Причины	Способы устранения
<ul style="list-style-type: none"> • На дисплее появляется надпись “NO DISC”. 	<p>Нет диска в загрузочном устройстве.</p> <p>Диск вставлен неправильной стороной.</p>	<p>Вставьте диск в загрузочное отверстие.</p> <p>Вставьте диск правильно.</p>
<ul style="list-style-type: none"> • На дисплее появляется надпись “NO MAG”. 	<p>В устройстве автоматической смены компакт-дисков все загрузочные механизмы пусты.</p>	<p>Вставьте загрузочный механизм.</p>
<ul style="list-style-type: none"> • На дисплее появляется надпись “RESET 8”. 	<p>Приемник не подключен к устройству автоматической смены компакт-дисков.</p>	<p>Правильно подключите приемник к устройству автоматической смены компакт-дисков и нажмите кнопку сброса устройства автоматической смены компакт-дисков.</p>
<ul style="list-style-type: none"> • На дисплее появляется надпись “RESET 1” – “RESET 7”. 	<p>_____</p>	<p>Нажмите кнопку сброса устройства автоматической смены компакт-дисков.</p>
<ul style="list-style-type: none"> • Устройство автоматической смены компакт-дисков не работает. 	<p>Встроенный микрокомпьютер может неправильно функционировать из-за шума и т.п.</p>	<p>Перенастройте приемник (см. стр. 2).</p>

Технические характеристики

■ БЛОК УСИЛИТЕЛЕЙ ЗВУКА

Максимальная выходная мощность:

Передние: 50 Вт на каждый канал

Задние: 50 Вт на каждый канал

Длительная выходная мощность (RMS):

Передние: 19 Вт на канал в при 4 Ω , от 40 Гц до 20 000 Гц и не более чем 0,8% общего гармонического искажения.

Задние: 19 Вт на канал в при 4 Ω , от 40 Гц до 20 000 Гц и не более чем 0,8% общего гармонического искажения.

Импеданс нагрузки: 4 Ω (допустимо от 4 Ω до 8 Ω)

Диапазон настройки тембра:

Низкие частоты: ± 10 дБ при 100 Гц

Верхние частоты: ± 10 дБ при 10 кГц

Частотная характеристика:

от 40 Гц до 20 000 Гц

Отношение сигнал/помеха: 70 дБ

Уровень линейного выхода/полное сопротивление:

нагрузка 2,5 В/20 к Ω (полная шкала)

Импеданс выходного сигнала: 1 к Ω

Уровень выхода низкочастотного динамика/
полное сопротивление:

нагрузка 2,0 В/20 к Ω (полная шкала)

Другой терминал:

Устройство автоматической смены компакт-дисков

■ БЛОК РАДИОПРИЕМНИКА

Диапазон частот:

FM1/FM2: от 87,5 МГц до 108,0 МГц

FM3: от 65,00 МГц до 74,00 МГц

AM: (СВ) от 522 кГц до 1 620 кГц

(ДВ) от 144 кГц до 279 кГц

[Радиоприемник в диапазоне FM]

Полезная чувствительность:

11,3 dBf (1,0 μ V/75 Ω)

50 дБ пороговая чувствительность:

16,3 dBf (1,8 μ V/75 Ω)

Альтернативная отстройка (400 кГц): 65 дБ

Частотная характеристика:

от 40 Гц до 15 000 Гц

Разделение стереоканалов: 35 дБ

Коэффициент захвата: 1,5 дБ

[Радиоприемник в диапазоне СВ]

Чувствительность: 20 μ V

Избирательность: 35 дБ

[Радиоприемник в диапазоне ДВ]

Чувствительность: 50 μ V

■ БЛОК ПРОИГРЫВАТЕЛЯ КОМПАКТ-ДИСКОВ

Тип: проигрыватель компакт-дисков

Система обнаружение сигнала:

бесконтактное оптическое считывание
(полупроводниковый лазер)

Число каналов: 2 канала (стерео)

Частотная характеристика: от 5 Гц до 20 000 Гц

Динамический диапазон: 96 дБ

Отношение сигнал/помеха: 98 дБ

Коэффициент детонации: в пределах допусков измерительной аппаратуры

Формат декодирования MP3:

MPEG1/2 Audio Layer 3

Макс. скорость передачи битов: 320 кбит/с

Формат декодирования WMA (Windows

Media® Audio):

Макс. скорость передачи битов: 192 кбит/с

■ ОБЩИЕ ТРЕБОВАНИЯ

Электрическое питание:

Рабочее напряжение:

постоянное напряжение 14,4 В
(допустимо от 11 В до 16 В)

Система заземления: отрицательное заземление

Допустимая рабочая температура:

от 0°C до +40°C

Габариты, мм (Ш \times В \times Г)

Монтажный размер (прибл.):

182 мм \times 52 мм \times 150 мм

Размер панели (прибл.):

188 мм \times 58 мм \times 11 мм

Масса (прибл.):

1,5 кг (без дополнительных принадлежностей)

Конструкция и технические требования могут быть изменены без уведомления.

- Microsoft и Windows Media являются либо зарегистрированными торговыми марками или торговыми марками корпорации Microsoft в США и/или других странах.



Having TROUBLE with operation?

Please reset your unit

Refer to page of How to reset your unit

Затруднения при эксплуатации?

Пожалуйста, перезагрузите Ваше устройство

Для получения информации о перезагрузке Вашего устройства обратитесь на соответствующую страницу

JVC



EN, RU

© 2005 Victor Company of Japan, Limited

0105DTSMDTJEIN