

Vitek®

**ИНСТРУКЦИЯ ПО ЭКСПЛУАТАЦИИ
MANUAL INSTRUCTION**

**НОЖНОЙ МАССАЖЕР
BUBBLE FOOT MASSAGER**



МОДЕЛЬ VT-1388

ENGLISH**IMPORTANT SAFETY INSTRUCTIONS****To reduce the risk of electric shock**

- If the supply cord is damaged, it must be replaced by the manufacturer or its service agent or a similarly qualified person in order to avoid a hazard.
- Always unplug the appliance from the electrical outlet immediately after using and before cleaning.
- Do not reach for an appliance that has fallen into water. Unplug it immediately.
- Do not use while bathing or showering.
- Do not place or store appliance where it can fall or be pulled into a tub or sink.
- Do not place in or drop into water or other liquid.
- Do not attempt to plug or unplug unit while feet are in the water.

To reduce the risk of burns, fire, electric shock or injury to persons

- An appliance should never be left unattended when plugged in. Unplug from outlet when not in use and before putting on or taking off parts or attachments.
- Close supervision is necessary when this appliance is used by, on, or near children, invalids or disabled persons.
- Use this appliance only for its intended use as described in this manual. Do not use attachments not recommended by the supplier; specifically any attachments not provided with the unit.
- Never operate this appliance if it has a damaged cord or plug, if it is not working properly, if it has been dropped or damaged, or dropped into water. Return it to appropriated service center for examination and repair. Keep cord away from heated surfaces.
- Never block the air openings of the appliance, or place it on a soft surface, such as a bed or couch, where the air openings may be blocked. Keep air openings free of lint, hair, dust, etc.
- Never use while sleeping or fall asleep while using the massager.
- Never drop or insert any object into any opening.
- Do not operate where aerosol (spray) products are being used or where oxygen is being administered.
- Do not operate under blanket or pillow. Excessive heating can occur and cause fire, electrical shock or injury to persons. Do not carry this appliance by the supply cord or use the cord as a handle.
- To disconnect, turn all controls to the "OFF" position, then remove the plug from outlet.
- This appliance is designed for household use only.
- Do not attempt to stand on or in the massager. Use only while seated.

РУССКИЙ

Высокая температура воды должна оказывать благоприятное воздействие и не доставлять вам дискомфорт.

6. Отключите прибор от сети, и после этого вылейте воду из прибора, наклонив его набок. Следите, чтобы вода не попала на переднюю панель массажера.

ЧИСТКА

- Перед чисткой прибора отключите прибор от сети.
- Протирайте корпус чистой тканью с добавлением мягкого чистящего средства.

СПЕЦИФИКАЦИЯ

Питание	230 В ~ 50 Гц
Максимальная мощность	50 Вт

СРОК СЛУЖБЫ МАССАЖЕРА НЕ МЕНЕЕ 5-ТИ ЛЕТ

РУССКИЙ

ЭЛЕМЕНТЫ МАССАЖЕРА

1. Функциональный переключатель
2. Большой центральный массажер
3. Малые массажеры
4. Пузырьковые полосы

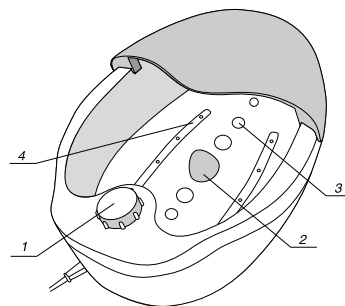

ЭКСПЛУАТАЦИЯ МАССАЖЕРА

Вы можете выбрать тип массажа по Вашему желанию:

• **Сухой пузырьковый массаж без воды:**

1. Установите массажер перед собой на пол.
2. Подключите прибор к сети.
3. Сядьте и поместите стопы на малые массажеры на дне ванночки или на большой центральный массажер.
4. Установите функциональный переключатель в желаемое положение.
5. По окончании сеанса массажа, установите функциональный переключатель в положение 0.
6. Отключите прибор от сети.

• **Влажный пузырьковый массаж с использованием воды:**

1. Установите массажер перед собой на пол и наполните его теплой водой до указанной максимальной отметки.
2. Только после этого подключите прибор к сети.
3. Сядьте и опустите ноги в массажер.
4. Выберите тип массажа, установив функциональный переключатель в желаемое положение:

0 = Выкл.

1 = Высокая температура воды

2 = Вибрационный массаж/Высокая температура воды/
Пузырьковый массаж

3 = Вибрационный массаж/Пузырьковый массаж

6

ENGLISH

- Use heated surface carefully. May cause serious burns. Do not use over sensitive skin areas or in the presence of poor circulation. The unattended use of heat by children or incapable persons may be dangerous.
- This appliance has a heat function. People insensitive to heat must be specially careful during use.
- If you have any concerns regarding your health, consult your doctor before using the massager.
- Individuals with pacemakers should consult a physician before using this product.
- In case of pregnancy, diabetes or illness, consult your doctor before using massager.
- We recommend using this unit for no longer than 30 minutes at a time. Extensive use could cause the product to overheat. Should this occur, discontinue use and allow the unit to cool before operating.
- If you experience pain in a muscle or joint for a prolonged period of time, discontinue use and consult your doctor. Persistent pain could be a symptom of a more serious condition.
- Never use any massager or infrared heat on open wounds, discolored areas, or any area of the body that is swollen, burned, inflamed or where skin eruptions or sores are present.
- Massage and infrared heat should be pleasant and comfortable. Should pain or discomfort result, discontinue use and consult your physician.

SPECIAL WARNINGS

- Never immerse the massager in water or other fluids.
- Always check the temperature of the water before placing your feet into the massager.
- Do not stand in the unit. Sit down and place your feet in the massager.
- Always unplug the unit when not in use and when filling, emptying, cleaning or moving the unit,
- The massager cannot be used to warm cold water. You must fill the unit with warm water and use heat only to maintain the temperature.
- Ensure that your hands are dry when operating the switch or removing the plug.
- Do not leave the massager unattended while it is operating.

Heat will only maintain the temperature of water placed inside the massager. It will not heat cold water. For a warm water massage, please fill the unit with warm water.

3

ENGLISH**FEATURES OF THE MASSAGER**

1. Function switch
2. Large central massage node
3. Smaller massage nodes on floor of massager
4. Bubble strips

INSTRUCTIONS FOR USE

1. Ensure that the unit is unplugged before filling with water.
2. Select the type of massage.

Dry Massage

The appliance may be used without water to massage your feet.

Wet Massage

To enjoy wet massage, fill the massager up with warm water.

3. Plug in and switch on. Turn the function dial to indicate the massage of your choice.

0 OFF

1 Heat

2 Massage/Heat/Bubble

3 Massage / Bubble

4. Sit down and place your feet in the spa.

5. To empty - First, unplug the unit. Tip the unit allowing water to spill out along the drain spout.

Never pour water over the control switch.

MAINTENANCE**To Clean**

Unplug the unit and allow it to cool before cleaning. Clean only with a soft, damp cloth. Never allow water or any other liquid to come into contact with the control switch. After cleaning, wipe surfaces with a dry cloth. Rollers can be removed for cleaning. Place thumb and forefinger around roller and pull out. Never use abrasives, detergents or cleaning agents. Periodically straightens the cord if it becomes twisted.

SPECIFICATION

Power requirement 230 V ~ 50 Hz
Max. power 50 W

SERVICE LIFE OF THE FOOT MASSAGER NOT LESS THAN 5 YEARS

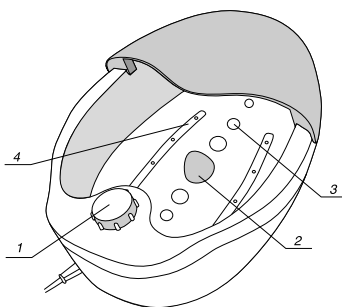
**РУССКИЙ****ПРАВИЛА БЕЗОПАСНОГО ИСПОЛЬЗОВАНИЯ**

- Перед использованием прибора внимательно прочитайте инструкцию.
- Пожалуйста, сохраните эту инструкцию, гарантийный талон и, если возможно, упаковку.
- Прибор предназначен только для домашнего использования.
- Не держите прибор вблизи источников высокой температуры, солнечного света и влаги.
- Отключайте массажер от сети, если Вы им не пользуетесь, а также перед чисткой.
- Отключая прибор от сети, не тяните за шнур, а держитесь за вилку.
- Следите, чтобы дети пользовались массажером только в присутствии взрослых.
- Не пользуйтесь прибором, если обнаружите повреждения шнура, вилки или других частей.
- Не пытайтесь самостоятельно осуществлять ремонт прибора.
- Заполняйте массажер только водой. Не используйте масла, гели и другие жидкости.
- Пользуйтесь массажером не более 30 минут подряд.
- Перед использованием прибора, сядьте и опустите ноги в массажер. Прежде чем встать, выньте ноги из массажера.
- Отключайте прибор от сети только сухими руками.

ВНИМАНИЕ!

1. При наличии каких-либо проблем со здоровьем, проконсультируйтесь с врачом перед эксплуатацией прибора. Особенно это рекомендуется людям с сердечными заболеваниями, диабетом, а также беременным женщинам.
2. Если использование массажера доставляет Вам дискомфорт, то перед повторным массажем обратитесь к врачу.
3. Не рекомендуется пользоваться массажером в том случае, если у Вас на ногах открытые раны, ожоги, опухоли и т.п.

ОСОБЕННОСТИ ПУЗЫРЬКОВОГО МАССАЖЕРА

- Массажер обеспечивает более эффективный проникающий и нежный массаж для стимуляции подошв Ваших ног.
- Тысячи пузырьков и поддерживаемая высокая температура воды помогают снять напряжение и тяжесть в мышцах.
- Большой центральный массажер на внутренней поверхности массажера предназначен для эффективной стимуляции и массажа Ваших подошв.