



МАГНИТОЛА С ПРОИГРЫВАТЕЛЕМ КОМПАКТ-ДИСКОВ ИНСТРУКЦИЯ ПО ЭКСПЛУАТАЦИИ

МОДЕЛИ : LPX-M930A/X/S
LPX-M935A/X/S

Пожалуйста, внимательно прочитайте данную инструкцию перед тем как включать систему.

Держите инструкцию под рукой.

Конструкция и технические характеристики системы могут быть изменены с целью ее усовершенствования без уведомления в инструкции.

Срок службы данного товара - 7 лет со дня передачи товара потребителю.



Предупреждения



Значение графических символов:



Символ молнии со стрелкой в равностороннем треугольнике предназначен для предупреждения пользователя о наличии опасного напряжения внутри корпуса изделия, достаточно большого, чтобы вызвать поражение человека.



Восклицательный знак внутри равностороннего треугольника предназначен для предупреждения пользователя о наличии важных сведений о работе и о техническом обслуживании, содержащихся в прилагаемой к устройству инструкции.

ВНИМАНИЕ

ЧТОБЫ ИЗБЕЖАТЬ ВОЗГОРАНИЯ И ПОРАЖЕНИЯ ЭЛЕКТРИЧЕСКИМ ТОКОМ, НЕ ДОПУСКАЙТЕ ПОПАДАНИЯ ВОДЫ В УСТРОЙСТВО.

Чтобы избежать поражения электрическим током, не открывайте корпус прибора. Техническое обслуживание должен выполнять только квалифицированный специалист.

Попадание на центр брызг или капель воды не допускается. Запрещается ставить на него вазы и другие сосуды с жидкостями.

ОСТОРОЖНО

Использование органов управления, выполнение регулировок или действий, не указанных в данной инструкции, может привести к опасному облучению.

Лазерный элемент данного изделия может создавать излучение превышающее предел Класса 1.

CAUTION: INVISIBLE LASER RADIATION WHEN OPEN AND INTERLOCKS DEFEATED. AVOID EXPOSURE TO BEAM.

WARNING: OSYNLIG LASERSTRÆLNING NAR DENNA DEL AR EPPNAD STRÆLEN AR FARLIG.

Attention: Quand l'appareil est ouvert, ne pas s'exposer aux radiations invisibles du faisceau laser.

Эта этикетка находится внутри прибора.

CLASS 1	LASER PRODUCT
KLASSE 1	LASER PRODUKT
LUOKAN 1	LASER LAITE
KLASS 1	LASER APPARAT
CLASSE 1	PRODUIT LASER

Данный проигрыватель компакт-дисков классифицирован как изделие, содержащее лазер КЛАССА 1.

Снаружи прибора находится этикетка: "ИЗДЕЛИЕ, СОДЕРЖАЩЕЕ ЛАЗЕР КЛАССА 1".

Не устанавливайте прибор в ограниченном со всех сторон пространстве, например, в книжной шкафу.

Содержание

ВВЕДЕНИЕ

Предупреждения/Содержание	2
Перед началом работы	3
Меры предосторожности	3
Замечания о дисках	3
Замечания относительно кассет	3
Передняя панель	4
Задняя стенка/Окно дисплея	5
Пульт дистанционного управления	5

РАБОТА

Питание	6
Подключение сетевого шнура	6
Установка батарей	6
Установка напряжения (НЕ ВО ВСЕХ МОДЕЛЯХ)	6
Подключение динамиков	6
Настройка звука	7
Регулировка уровня громкости	7
Настройка УЛЬТРАНИЗКИХ ЧАСТОТ / ЭКВАЛАЙЗЕРА	7
Установка часов	7
Автовключение	7
Установка ТАЙМЕРА	8
Другие функции	8

Использование радиоприёмника	9
Предварительная настройка станций	9
Использование радио	9
Использование кассет	9
Основные операции при воспроизведении	9
Пауза при воспроизведении/Остановка воспроизведения	9
Быстрое воспроизведение ленты назад или вперед	9
Непрерывное воспроизведение	9
Использование CD/MP3	10
Приготовление к воспроизведению	10
Пауза при воспроизведении	10
Остановка воспроизведения	10
Пропуск дорожки	10
Поиск дорожки	10
Повторное воспроизведение	10
Настройка воспроизведения по программе	10
Запись	11
Обычная запись	11
Синхронизированная запись с компакт-диска	11

СПРАВКА

Технические характеристики

Перед началом работы

Меры предосторожности

Обращение с системой

Подготовка к пересылке

Оригинальная картонная упаковка и упаковочные материалы могут пригодиться. Чтобы максимально защитить прибор, упакуйте его так, как он был упакован при выпуске с завода-изготовителя.

Всегда следите за чистотой поверхности

Не пользуйтесь летучими жидкостями, такими как жидкость от насекомых в аэрозоле, вблизи прибора. Не оставляйте на долгое время на системе резиновые или пластмассовые предметы, от них могут остаться следы.

Чистка прибора

Чтобы вычистить корпус

При чистке пользуйтесь мягкой сухой тканью. Если поверхности сильно загрязнены, пользуйтесь мягкой тканью, слегка смоченной слабым моющим раствором. Не пользуйтесь сильными растворителями, такими как спирт, бензин, или разбавитель, поскольку они могут повредить поверхность прибора.

Замечания о дисках

Обращение с дисками

Не прикасайтесь к поверхности диска с записью. Берите диск за края так, чтобы на поверхности диска не оставалось следов пальцев.

Не приклеивайте к поверхности диска бумагу или липкую ленту.



Хранение дисков

После проигрывания храните диск в коробке. Не подвергайте диск прямому воздействию солнечных лучей или тепла, не оставляйте его в припаркованном на солнце автомобиле, внутри которого температура воздуха может существенно повыситься.

Чистка дисков

Отпечатки пальцев и пыль на диске вызывают искажения изображения и звука.

Перед воспроизведением протрите диск чистой тканевой салфеткой.

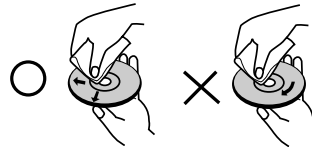

Протирайте диск от центра к краям. Не пользуйтесь сильными растворителями, такими как спирт, бензин, имеющиеся в продаже чистящие средства или аэрозольные антистатические средства для старых виниловых пластинок.

Замечания относительно кассет

Предотвращение стирания

Если вы хотите защитить кассету от случайной записи, сломайте выступ небольшой отверткой.

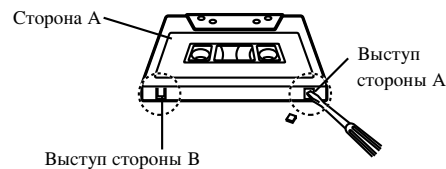

Чтобы произвести запись после удаления выступов, заклейте эти места клейкой лентой.

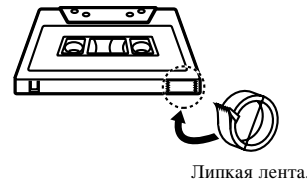

Передняя панель

Модель LPX-M930A/X/S

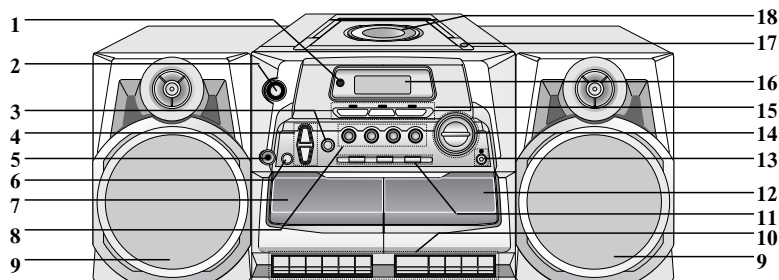

Модель LPX-M935A/X/S Model

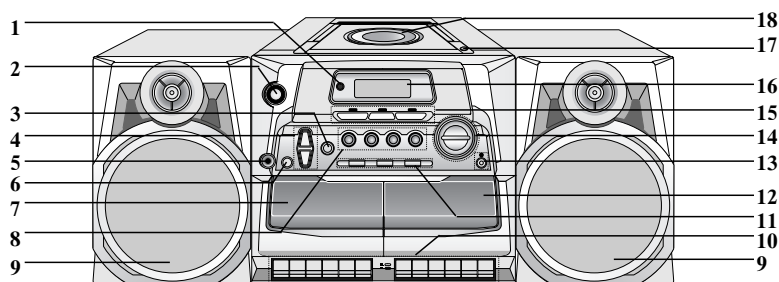

- | | |
|--|---|
| <ol style="list-style-type: none"> 1. ДАТЧИК ДУ 2. Кнопка СЕТЬ (STANDBY/ON) 3. • Кнопка ПАМЯТЬ (MEMORY)
• Кнопка ПРОГРАММА/НАСТРОЙКА (PROG./SET) 4. • Кнопки выбора станций [PRESET (▼/▲)]
• Кнопка ВРЕМЯ [TIME (▼/▲)] 5. ГНЕЗДО ДЛЯ ПОДКЛЮЧЕНИЯ МИКРОФОНА (MIC) (∅ 3.5мм) 6. Кнопка УСКОРЕННАЯ ПЕРЕЗАПИСЬ [HI-DUBBING (■ON/■OFF)] 7. ДВЕРЦЫ КАСЕТОПРИЕМНИКОВ (ДЕКИ А) 8. • Кнопка CD ВОСПРОИЗВЕДЕНИЕ/ПАУЗА (▶)
• Кнопка CD СТОП (■)
• Кнопка НАСТРОЙКА [TUNING (-/+)]
• Кнопка CD ПРОПУСК/ПОИСК (◀◀◀/▶▶▶) 9. ЛЕВЫЙ/ПРАВЫЙ ГРОМКОГОВОРИТЕЛЬ 10. • Кнопка ЗАПИСЬ (● REC)
• Кнопка ВОСПРОИЗВЕДЕНИЕ КАСЕТЫ (▶ PLAY)
• Кнопка РЕЖИМ ВОСПРОИЗВЕДЕКИЯ (■↔/■↔) (Модель LPX-M935A/X/S) | <ul style="list-style-type: none"> • Кнопка ВОСПРОИЗВЕДЕНИЕ КАСЕТЫ (◀ PLAY ▶) (Модель LPX-M935A/X/S) • БЫСТРОЕ ВОСПРОИЗВЕДЕНИЕ НАЗАД (◀◀ REW) • УСКОРЕННОЕ ВОСПРОИЗВЕДЕНИЕ ВПЕРЕД (▶▶ F.FWD) • Кнопка СТОП КАССЕТА /ВЫБРОС КАСЕТЫ (■/▲ ST/EJ) • Кнопка КАССЕТА ПАУЗА (PAUSE) • Кнопка НАПРАВЛЕНИЯ ВОСПРОИЗВЕДЕНИЯ (↔ DIR) (Модель LPX-M935A/X/S) 11. • Кнопка РЕЖИМ/ПОДАВЛЕНИЕ/ПОВТОР радиопомех (MODE/RIF/REPEAT)
• Кнопка ТАЙМЕР (TIMER)
• Кнопка ЧАСЫ (CLOCK) 12. ДВЕРЦЫ КАСЕТОПРИЕМНИКОВ (ДЕКИ В) 13. Кнопка и индикатор UBB (усилителя нижних частот) 14. Кнопки РЕГУЛИРОВКИ ГРОМКОСТИ (▼/▲) 15. Кнопки или индикатор ВЫБОРА ФУНКЦИИ (TUNER/BAND, CD/MP3, TAPE) 16. ОКНО ДИСПЛЕЯ 17. Кнопка ОТКРЫТИЯ ДИСКОПРИЕМНИКА (▲) 18. Дверца отделения CD |
|--|---|

Задняя стенка/Окно дисплея

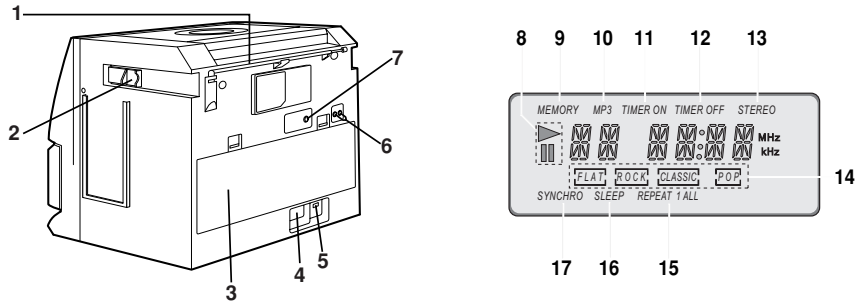

1. АНТЕННА FM
2. РЫЧАГ ДЛЯ ОТСОЕДИНЕНИЯ ДИНАМИКОВ
3. ОТДЕЛЕНИЕ ДЛЯ БАТАРЕЕК
4. ГНЕЗДО ДЛЯ ПОДКЛЮЧЕНИЯ К СЕТИ
5. ПЕРЕКЛЮЧАТЕЛЬ НАПРЯЖЕНИЯ (НЕ ВО СЕХ МОДЕЛЯХ)
6. ВХОДНОЕ ГНЕЗДО ДИНАМИКОВ (R - правый/L - левый)
7. Гнездо для подключения наушников (дополнительно)
8. Индикатор ВОСПРОИЗВЕДЕНИЯ/ПАУЗЫ CD
9. Индикатор ПАМЯТИ
10. Индикатор MP3
11. Индикатор ВКЛ ТАЙМЕРА
12. Индикатор ВЫКЛ ТАЙМЕРА
13. Индикатор СТЕРЕО
14. Индикатор РЕЖИМА ЭКВАЛАЙЗЕРА (FLAT, ROCK, CLASSIC, POP)
15. Индикатор функции повтора (REPEAT)
16. Индикатор режима ожидания
17. Индикатор синхронизации записи с CD

Пульт дистанционного управления

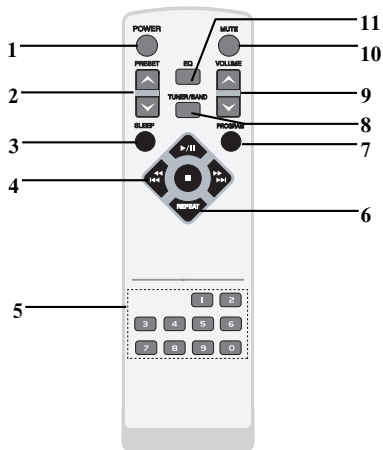

1. Кнопка "Сеть"
2. Кнопка начальной установки (∨/∧)
3. Кнопка перевода в режим ожидания
4. Кнопка функций CD
 - Кнопка воспроизведения/паузы CD (▶/||)
 - Кнопка остановки CD (■)
 - Кнопка пропуска/поиска CD (◀◀◀/▶▶▶)
5. Нумерованные кнопки
6. Кнопка повторного воспроизведения CD
7. Кнопка программирования
8. Кнопка включения тюнера/выбора частоты
9. Кнопка регулирования громкости (∨/∧)
10. Кнопка отключения звука
11. Кнопка эквалайзера (EQ)

Питание

Подключение сетевого шнура

- 1 Перед тем как подключать прибор к сетевой розетке, убедитесь, что рабочее напряжение прибора соответствует напряжению вашей сети.
- 2 Подключите сетевой шнур к разъему AC IN на задней стенке системы.
- 3 Вставьте другой конец в сетевую розетку.

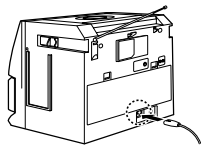

Примечание

Если вы планируете некоторое время не пользоваться системой, выньте сетевой шнур из розетки.

Установка батарей

МАГНИТОЛА

- 1 Нажмите и откройте крышку отделения для батареек.
- 2 Вставьте восемь батареек размера «D» (R20) и четыре батареи размера «AA» (R6), соблюдая полярность \oplus и \ominus .
- 3 Установите крышку на место.

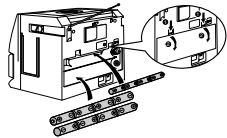

Пульт ДУ

- 1 Нажмите и откройте крышку отделения для батареек.
- 2 Вставьте в отделение две батарейки «AAA» (R03).
- 3 Установите крышку на место.

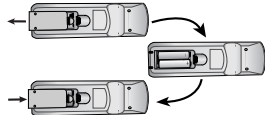

Примечание

- Для предотвращения повреждений пульта из-за возможной утечки батарей необходимо вынимать их, если вы не собираетесь пользоваться системой в течение длительного времени.
- Если батарейки разряжены, замените их на новые.
- При работе от сети батарейки не разряжаются.

Установка напряжения (НЕ ВО ВСЕХ МОДЕЛЯХ)

Если у системы на задней стенке имеется переключатель напряжения питания, проконсультируйтесь в местной электросети перед тем как включать систему в розетку.

Примечания

- На дисплее появится приветствие "HELLO", когда вы подключите магнитолу к электросети с помощью шнура питания.
- Нажмите кнопку СЕТЬ (STANDBY/ON), чтобы включить электропитание. (Чтобы отключить устройство, снова нажмите кнопку).

Подключение динамиков

Присоединение динамиков

- 1 Расположите направляющие пазы динамиков напротив направляющих ребер устройства.
- 2 Осторожно продвиньте динамики вниз, пока рычаг отсоединения динамиков автоматически не зафиксирует динамики на месте.

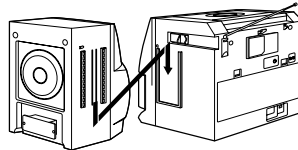

- 3 Подключите правый и левый провода динамиков соответственно в гнезда "R" и "L", находящиеся с задней стороны Вашего аппарата.

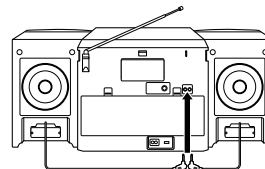

Снятие динамиков

- 1 Отключите контакты динамиков.
- 2 Нажмите рычаг отсоединения динамиков и выдвиньте динамики вверх.

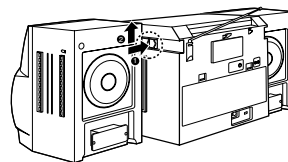

Настройка звука

Регулировка уровня громкости

Нажмите кнопку **VOLUME** (на аппарате: ▲, на пульте дистанционного управления: ▲) для увеличения уровня громкости, или нажмите кнопку **VOLUME** (на аппарате: ▼, на пульте дистанционного управления: ▼) для его понижения.

Настройка УЛЬТРАНИЗКИХ ЧАСТОТ / ЭКВАЛАЙЗЕРА

Ultra Bass Booster (UBB)

Нажмите кнопку **UBB** несколько раз для усиления нижних частот.

На дисплее появится индикатор "Ubb ON".

Для отмены команды снова нажмите эту же кнопку.

На дисплее появится индикатор "Ubb OFF".

ЭКВАЛАЙЗЕР (EQ)

Для выбора одного из четырех звуковых эффектов (**FLAT**, **ROCK**, **CLASSIC**, **POP**) несколько раз нажмите кнопку **EQUALIZER (EQ)** [на пульте дистанционного управления].

На дисплее появится загорится значок EQ.

Установка часов

1 Нажмите кнопку **CLOCK** (часы).
(При необходимости установить часы, нажмите и удерживайте кнопку **CLOCK** не менее 2 секунд).

2 Нажимая кнопки установки времени (на аппарате: ▼/▲) или начальной установки (на пульте дистанционного управления: ▼/▲), выберите 12-часовой или 24-часовой цикл.



(12ч)

или



(24ч)

3 Для подтверждения выбора формата отображения времени нажмите кнопку **SET**.

4 Нажимая кнопки установки времени (на аппарате: ▼/▲) или начальной установки (на пульте дистанционного управления: ▼/▲), установите правильный час.

5 Нажмите кнопку **SET**.

6 Нажимая кнопки установки времени (на аппарате: ▼/▲) или начальной установки (на пульте дистанционного управления: ▼/▲), установите правильные минуты.

7 Нажмите кнопку **SET** - на дисплее отобразится установленное время.

8 Теперь в любое время вы можете нажать кнопку **CLOCK**, и на дисплее в течение 5 секунд отобразится текущее время.

Автовыключение

При помощи таймера **SLEEP** вы можете задать время, через которое прибор автоматически выключится.

1 Чтобы установить время до отключения, нажмите кнопку **SLEEP**.
В течение 5 секунд на дисплее отобразится "90". Это означает, что кинотеатр будет автоматически выключен через 90 минут. Каждое последующее нажатие кнопки **SLEEP** приводит к уменьшению времени, оставшегося до выключения, на 10 минут, то есть 80...70... и т.д. Задайте желаемое время до отключения.

2 Проверка времени, оставшегося до выключения прибора.

Во время действия функции кратковременно нажмите кнопку **SLEEP**. В течение 5 секунд на дисплее будет отображено время, оставшееся до выключения кинотеатра.

Примечание

Если вы нажмете кнопку **SLEEP** в тот момент, когда на дисплее отображается время, оставшееся до выключения, вы снова перейдете в режим установки таймера **SLEEP**.

Отмена режима таймера SLEEP

Если вы хотите прекратить выполнение функции, нажимайте кнопку **SLEEP** до появления цифры "SLEEP 10", затем снова нажмите один раз кнопку **SLEEP**, чтобы цифра "SLEEP 10" пропала.

Установка ТАЙМЕРА

- Выбранная функция будет автоматически включаться и выключаться в установленное время.
- Выберите нужную радиостанцию или вставьте компакт-диск.

1 Нажмите кнопку **CLOCK** чтобы проверить показания часов.

На заметку

Если часы не настроены, эта функция работать не будет.

2 Чтобы войти в режим установки таймера нажмите кнопку **TIMER**.
В окне дисплея появится индикатор «TIMER ON». По очереди на дисплее замигает каждый из применимых режимов: "TUN-CD".
(Если Вы хотите исправить ранее сохраненные настройки таймера, нажмите и держите кнопку таймера нажатой более 2 секунд.
- На дисплее появится ранее сохраненная настройка таймера и индикаторы таймера.)

3 Когда начнет появится нужный режим, нажмите кнопку **SET**.

На дисплее появится сообщение "TIMER ON" (ТАЙМЕР ВКЛЮЧЕН). (Если вы выбрали режим "TUN", выберите желаемую радиостанцию с помощью кнопки **TIME** (ВРЕМЯ) (▼/▲).

4 Выберите час включения при помощи **TIME** (▼/▲).

5 Для подтверждения выбора часа включения нажмите кнопку **SET**.

6 Выберите минуту включения при помощи **TIME** (▼/▲).

7 Для подтверждения выбора минуты включения нажмите кнопку **SET**.
На экране дисплея появится "TIMER OFF".

8 Выберите час выключения при помощи **TIME** (▼/▲).

9 Для подтверждения выбора часа выключения нажмите кнопку **SET**.

10 Выберите минуту выключения при помощи **TIME** (▼/▲).

11 Нажмите кнопку **SET**.

12 Установите уровень громкости при помощи кнопок **TIME** (▼/▲).

13 Нажмите кнопку **SET**.
Установка таймера будет завершена, и на дисплее останется значок «TIMER ON TIMER OFF».

14 Выключите центр.
Выбранная функция будет автоматически включаться и выключать в установленное время.

Отмена или проверка функции таймера

Каждый раз при нажатии кнопки **TIMER** вы можете либо привести таймер в действие, либо отменить его работу. Вы также сможете проверить установки таймера. Чтобы привести таймер в действие или проверить его установки, нажмите кнопку **TIMER**, чтобы на дисплее появилось слово «TIMER ON TIMER OFF».

Чтобы отменить функцию таймера нажмите кнопку **TIMER** так, чтобы слово «TIMER ON TIMER OFF» на дисплее погасло.

Примечания

Использование часов возможно и при выключенной системе.

Другие функции

Разъем наушников (НЕ ВО ВСЕХ МОДЕЛЯХ)

- Вставьте стереонаушники (Ø 3.5мм) в разъем наушников.
- При подключении наушников (в комплект не входят) громкоговорители автоматически отключаются.

Использование микрофона

Вы можете петь под музыку, подключив микрофон (Ø3.5 мм) к центру.

1 Включите микрофон (в комплект не входит) в разъем **MIC**.

2 Выберите нужную музыку.

3 Пойте под аккомпанемент.

На заметку

- Караоке можно не только петь, но и записывать.
- См. объяснения в разделе «Запись».
- Использовать микрофон во время ускоренной записи или перезаписи невозможно.

8

КОПИРОВАНИЕ

Эта функция позволяет выполнять перезапись с одной ленты на другую на обычной или двойной скорости.

1 Вставьте записанную ленту в **ДЕКУ В**, а чистую ленту в **ДЕКУ А**.

2 Для выбора обычной или двойной скорости перезаписи нажмите **HI DUBBING** (■/ON/ ■/OFF).

3 Нажмите **ПАУЗА КАССЕТЫ (II PAUSE)** и **ЗАПИСЬ (● REC)** на **ДЕКЕ А**.

4 Нажмите **ВОСПРОИЗВЕДЕНИЕ КАССЕТЫ** [▶ **PLAY** или ◀ **PLAY** ▶ (Модель **LPX-M935A/X/S**)] на **ДЕКЕ В**.

Для остановки копирования нажмите **СТОП КАССЕТА** (■/ST) на деках **А** и **В**.

Использование радиоприёмника

В память можно занести 50 станций в диапазонах FM или AM. Перед настройкой убедитесь, что вы снизили громкость до минимума.

Предварительная настройка станций

- 1** Нажмите TUNER/BAND (тюнер/частота) на аппарате или пульте дистанционного управления для выбора
Нажимая эту кнопку, вы можете выбрать режим FM, AM(MW), SW (НЕ ВО ВСЕХ МОДЕЛЯХ).
- 2** Выберите номер при помощи кнопок TUNING (- / +).
Ручная настройка
Несколько раз кратковременно нажмите кнопку TUNING (- / +).
Автоматическая настройка
Нажмите и удерживайте TUNING (- / +) более 1 секунды.
- Сканирование остановится, как только магнитола найдет станцию.
- 3** Нажмите MEMORY.
На дисплее замигает номер, под которым будет записана станция.
- 4** Нажимая PRESET (▼ / ▲) на центре или PRESET (▼ / ▲) пульте ДУ, установите нужный номер программы.
- 5** Снова нажмите MEMORY.
Станция занесена в память.
- 6** Для занесения других станция повторите шаги 1 (или 2)-6.

Удаление всех занесённых в память станций
Нажмите и удерживайте кнопку MEMORY на передней панели примерно на две секунды, пока на дисплее не начнет мигать сообщение «DEL», после чего снова нажмите MEMORY для сброса всех станций.

Вызов предварительных установок

Нажав и удерживая PRESET (▼ / ▲) на магнитоле или PRESET (▼ / ▲) на пульте ДУ, дождитесь появления нужной программы. Вы также можете пропускать ненужные программы кратковременным нажатием на ту же кнопку.

Использование радио

- 1** Прделайте описанные слева шаги 1-2.
- 2** Настройте громкость, нажимая кнопки РЕГУЛИРОВКИ ГРОМКОСТИ (▼ / ▲) на магнитоле или РЕГУЛИРОВКИ ГРОМКОСТИ (▼ / ▲) на пульте ДУ.

Чтобы выключить радио

Для выключения магнитолы нажмите СЕТЬ (STANDBY/ON) или перейдите в другой режим (CD или TAPE).

На заметку

- Если станция FM принимается с посторонним шумом
Нажмите MODE/RIF на магнитоле чтобы с дисплея исчезло «STEREO». Качество приема улучшится. Чтобы восстановить стереоэффект снова нажмите кнопку MODE/RIF.

Примечания

Для более чистого приема переориентируйте антенну.

- **Антенна AM**
Поскольку антенна встроена, найдите наилучшее положение, поворачивая магнитофон.
- **Антенна FM**
Вытяните телескопическую антенну и выберите наилучшие угол и направление.

Использование кассет

Основные операции при воспроизведении

- 1** Для работы с кассетами нажмите кнопку TAPE. В окне дисплея появится значок «TAPE».
- 2** Нажмите кнопку ВЫБРОСА КАССЕТЫ (■ / ▲ ST/EJ) чтобы открыть отделение для кассеты.
- 3** Вставьте кассету и закройте крышку. Нажмите кнопку ВОСПРОИЗВЕДЕНИЕ КАССЕТЫ [▶] PLAY или ◀PLAY▶ (Модели LPX-M935A/X/S)].

Пауза при воспроизведении

Нажмите КАССЕТА ПАУЗА (P PAUSE) чтобы приостановить воспроизведение. Для возобновления проигрывания снова нажмите ту же кнопку.

Остановка воспроизведения

Чтобы прекратить воспроизведение нажмите СТОП КАССЕТА (■ / ▲ ST/EJ).

Быстрое воспроизведение ленты назад или вперед

После нажатия кнопки REWIND/FAST FORWARD (◀◀ REW/▶▶ F.FWD) во время воспроизведения записи нажмите кнопку ВОСПРОИЗВЕДЕНИЕ КАССЕТЫ [▶] PLAY или ◀PLAY▶ (Модели LPX-M935A/X/S)].

Непрерывное воспроизведение (Модель LPX-M935A/X/S)

Вставьте в обе деки по кассете и, нажимая кнопку РЕЖИМ ВОСПРОИЗВЕДЕНИЯ, установите центр в режим ■ ↔ или ■ ↷ . Затем нажмите ВОСПРОИЗВЕДЕНИЕ КАССЕТЫ (▶PLAY▶) и ПАУЗУ (P PAUSE) на кассетной ДЕКЕ В.
- После окончания воспроизведения кассеты в деке А начнется воспроизведение кассеты в деке В.

АВТОСТОП (Модели LPX-M930A/X/S)

После воспроизведения одной стороны кассеты воспроизведение автоматически прекращается.

АВТОРЕВЕРС (Модели LPX-M935A/X/S)

После воспроизведения кассеты с обеих сторон магнитофон выключится или продолжит воспроизведение по вашему выбору.

Смена стороны воспроизведения:

Нажмите кнопку DIR ⇄ во время воспроизведения.

Выбор направления воспроизведения

- Установите режим воспроизведения в ■ ↷ нажав ПЕРЕКЛЮЧАТЕЛЬ РЕВЕРСА.
 - После воспроизведения кассеты с обеих сторон магнитофон выключится.
- Установите режим воспроизведения в ■ ↔ нажав ПЕРЕКЛЮЧАТЕЛЬ РЕВЕРСА.
 - Обе стороны кассеты будут воспроизводиться без остановки.

Использование CD/MP3

Приготовление к воспроизведению

- 1 Для работы с CD/MP3 нажмите кнопку CD.
- 2 Нажмите кнопку ОТКРЫТИЯ ДИСКОПРИЕМНИКА (▲), чтобы открыть проигрыватель.
- 3 Установите диск этикеткой вверх и закройте дверцу.
Аудио CD: на экране дисплея появится общее время выбранного трека.
MP3 CD: на экране дисплея появится общее количество файлов.
- 4 Для начала воспроизведения нажмите кнопку CD ВОСПРОИЗВЕДЕНИЕ / ПАУЗА (▶||).

Пауза при воспроизведении

Во время воспроизведения нажмите кнопку CD ВОСПРОИЗВЕДЕНИЕ / ПАУЗА (▶||). Когда воспроизведение трека приостановлено, на дисплее появится значок "II". Повторное нажатие CD ВОСПРОИЗВЕДЕНИЕ / ПАУЗА (▶||) возобновит запись.

Остановка воспроизведения

Во время воспроизведения нажмите кнопку CD СТОП (■).

Пропуск дорожки

- Для перехода к следующей дорожке нажмите CD ПРОПУСК/ПОИСК (▶▶ ▶▶).
- При нажатии кнопки CD ПРОПУСК/ПОИСК (◀◀ ◀◀) в середине дорожки плеер возвратится к началу дорожки. При повторном нажатии на эту кнопку при каждом нажатии кнопки будет происходить пропуск дорожки.

Поиск дорожки

Нажмите, удерживая, кнопку CD SKIP/SEARCH (ПРОПУСК/ПОИСК ТРЕКА КОМПАКТ-ДИСКА) (◀◀ ◀◀ / ▶▶ ▶▶) во время воспроизведения и отпустите на нужном треке.

Примечание:

Данная функция не предназначена для воспроизведения MP3-файла.

Повторное воспроизведение

Повторное воспроизведение отдельной дорожки

Во время воспроизведения нажмите кнопку REPEAT.
- В окне дисплея появится индикатор "REPEAT 1".

Повторное воспроизведение всех дорожек

Во время воспроизведения нажмите кнопку REPEAT.
- В окне дисплея появится индикатор "REPEAT ALL".

Отмена повторного воспроизведения

Во время воспроизведения еще раз нажмите кнопку REPEAT.
- Индикатор "Repeat indicator" исчезнет.

Настройка воспроизведения по программе

Вы может проигрывать треки на диске в заранее заданном порядке. Запрограммировать можно до 20 файлов.

- 1 При остановленном проигрывателе нажмите кнопку PROG./SET.
- 2 Для выбора нужной дорожки нажмите CD ПРОПУСК/ПОИСК (◀◀ ◀◀ / ▶▶ ▶▶).
- 3 Нажмите кнопку PROG./SET.
- 4 Повторите шаги 1~3.
- 5 Нажмите CD ВОСПРОИЗВЕДЕНИЕ / ПАУЗА (▶||).

Проверка содержания программы

При остановленном проигрывателе нажмите кнопку PROG./SET.

- Будет показан номер трека и диска.

Сброс программы

При остановленном проигрывателе нажмите кнопку PROG./SET. Затем нажмите кнопку CD СТОП (■).

Дополнение программы

1. Нажмите несколько раз кнопку PROG./SET в режиме остановки программы, пока на замигает номер трека.
2. Повторите описанные выше шаги 2~5.

Изменение содержания программы

1. Нажмите кнопку PROG./SET чтобы вызвать программу, которую вы хотите изменить.
2. Повторите описанные выше шаги 2~4.

Примечание

Кроме того, прибор может проигрывать CD-R или CD-RW диски, на которых содержатся аудиозаписи.

Запись

Перемотайте ленту до точки начала записи. Используйте только ленты «Normal».

Обычная запись

- 1** Задайте источник (РАДИО или CD/MP3), с которого будет производиться запись.
- 2** Откройте деку А и вставьте чистую кассету.
- 3** Нажмите кнопку ЗАПИСЬ (● REC). Кнопка ВОСПРОИЗВЕДЕНИЕ КАССЕТЫ (▶ PLAY) будет нажата автоматически.
- 4** Включите воспроизведение CD/MP3 или РАДИО.

Синхронизированная запись с компакт-диска

Данная функция автоматически записывает весь компакт-диск или запрограммированные треки на кассету.

- 1** Нажмите кнопку CD/MP3 чтобы выбрать функцию CD/MP3 (компакт-диск).
- 2** Вставьте диск и вставьте чистую кассету в деку А. Если вы хотите записать запрограммированные треки, их нужно запрограммировать на данном этапе.

- 3** Нажмите кнопку ЗАПИСИ (● REC) на деке А.
 - На дисплее появится индикатор "SYNCHRO".
 - Синхронизированная запись начнется автоматически примерно через 7 секунд.

Пауза во время записи

Нажмите кнопку КАССЕТА ПАУЗА (II PAUSE). Повторное нажатие КАССЕТА ПАУЗА (II PAUSE) возобновит запись.

Остановка записи

Нажмите кнопку СТОП КАССЕТА (■/ST). (Когда лента кончится, магнитола автоматически остановится.)

Примечания

- Если вы хотите определенный трек, перед началом синхрозаписи выберите его кнопкой CD ПРОПУСК/ПОИСК (|◀◀◀/▶▶▶|).

Технические характеристики

Раздел		МОДЕЛИ		
		LPX-M930A/S, LPX-M935A/S	LPX-M930X, LPX-M935X	
[Основные характеристики]	Потребляемая мощность	См. этикетку на задней панели прибора.		
	Потребляемая мощность	30Вт		
	Масса	Прибл. 5.6 кг		
	Габариты (Ш x В x Г)	Прибл. 283.2 x 231.6 x 247.8 мм		
	Выходная мощность	5Вт X 2		
	Громкоговорители	3.2Ω X 2		
	Работа от батарей	12 вольт пост. тока, 8 батарей разм. «D»(R20) (в комплект не входят)		
[CD]	Диапазон воспроизводимых частот	100 - 18000 Гц		
	Отноши сигнал/шум	60 дБ		
	T.H.D	0.7 %		
[Tuner]	FM	Диапазон частот	87.5 -108 МГц	65 -108 МГц
		Промжуточная частота	10.7 МГц	
		Антенна	Телескопическая антенна	
	AM (MW)	Диапазон частот	522 - 1611 кГц или 530 - 1610 кГц	
		Промжуточная частота	450 кГц	
		Антенна	Ферритовая антенна	
	SW (НЕ ВО ВСЕХ МОДЕЛЯХ)	Диапазон частот	5800 - 18000 кГц	
		Промжуточная частота	450 кГц	
		Антенна	Телескопическая антенна	
[КАССЕТА]	Система записи	4 дорожки, 2 канала стерео		
	Диапазон воспроизводимых частот	125 - 8000Гц		
	Отноши сигнал/шум	40/45 дБ (REC/PLAY)		

* Конструкция и технические характеристики системы могут быть изменены с целью ее совершенствования без уведомления в инструкции.