

Содержание

I. Важная информация для потребителей	2
II. Меры предосторожности	2
III. Меры безопасности	2
IV. Impressa E10/20/25	3
V. Impressa E80/85	23
VI. Impressa F50	46
VII. Impressa F70/7	72
VIII. Impressa F90/9	99
IX. Impressa S90/95/9/X90	126
X. Памятка потребителю	148
X.I Советы по правильному приготовлению кофе	148
Скидочная карта на поставку кофе	148
X.II Возврат и причины поломки	148
XI. Сервисное обслуживание	149
XII. Гарантийный талон изготовителя	151

I. Важная информация для потребителей

Благодарим Вас за приобретение продукции компании Jura (кофемашины модельного ряда Impressa).

Перед первым включением внимательно изучите настоящее руководство по эксплуатации и храните его для дальнейших консультаций.

Для получения более подробной информации и при возникновении неисправностей, не описанных в настоящем руководстве, обращайтесь непосредственно к авторизованному дилеру компании Jura.

II. Меры предосторожности

II.1 Предупреждение

- Не разрешайте детям без присмотра пользоваться машиной во избежание возникновения опасностей, связанных с эксплуатацией электрических частей машины
- Перед эксплуатацией машины внимательно прочитайте настоящую инструкцию
- Никогда не используйте неисправную машину или машину с поврежденным кабелем
- Никогда не погружайте машину в воду

III. Меры безопасности

- Не оставляйте машину под дождем, снегом, на морозе и не эксплуатируйте ее мокрыми руками
- Установите Вашу машину на ровную поверхность. Нельзя устанавливать машину на теплую или горячую поверхность. Устанавливайте ее на высоту, недоступную для детей и домашних животных
- Выключайте машину из сети, если Вы планируете не эксплуатировать ее длительное время
- Перед чисткой машины всегда выключайте ее из сети
- При отключении машины из сети не тяните за провод
- Никогда не ремонтируйте и не вскрывайте машину самостоятельно. Ремонт должен производиться только в профессиональных сервисных центрах с использованием запчастей фирмы Jura
- Машина включается в сеть посредством электрического кабеля
- Не загружайте машину или ее запчасти в посудомоечную машину
- Во избежание перегрева эксплуатируйте машину со свободным доступом воздуха
- При использовании декальцинирующей жидкости убедитесь, что ее капли не попадают на каменные и деревянные поверхности

Обозначения:



= Важно



= Примечание



= Предупреждение

Содержание**Impressa E10/E20/E25**

1. Элементы управления.....	4	15. Выключение кофемашины	13
2. Иллюстрации к описанию.....	5	16. Программирование.....	13
3. Подготовка машины к работе.....	6	16.1. Программирование установки фильтра....	13
3.1 Проверка напряжения сети	6	16.2. Настройка машины по степени жесткости воды	13
3.2 Проверка предохранителя цепи электропитания ...	6	16.3. Программирование времени автоматического отключения.....	14
3.3 Заполнение бункера для воды	6	17. Техническое обслуживание кофемашины.....	14
3.4 Заполнение бункера для кофейных зерен	6	17.1. Наполнение бункера для воды	14
3.5 Регулировка кофемолки	6	17.2. Опорожнение контейнера для кофейных отходов.....	14
4. Первый запуск машины.....	6	17.3. Отсутствие поддона для сбора капель	15
5. Настройка машины по степени жесткости воды.....	7	17.4. Наполнение бункера для кофейных зерен	15
6. Установка фильтра Claris.....	8	17.5. Замена фильтра	15
6.1. Установка фильтра.....	8	17.6. Общие инструкции по чистке кофемашины ...	15
6.2. Замена фильтра по требованию машины	8	17.7. Опорожнение гидравлической системы....	15
6.3. Произвольная замена фильтра.....	9	18. Чистка гидросистемы кофемашины после появления соответствующего требования на дисплее	16
7. Промывка кофемашины	9	18.1. Произвольная чистка гидросистемы	16
7.1. Произвольная промывка машины.....	9	19. Программа удаления накипи после появления соответствующего требования на дисплее.....	17
8. Регулирование количества воды для приготовления кофе	9	19.1. Произвольная чистка кофемашины от накипи.....	18
9. Приготовление одной чашки кофе.....	10	20. Утилизация.....	18
10. Приготовление двух чашек кофе.....	10	21. Советы по приготовлению кофе.....	18
11. Использование молотого кофе.....	11	22. Сообщения на дисплее.....	19
12. Подача горячей воды.....	11	23. Возможные проблемы	21
13. Подача пара	12	24. Юридическая информация.....	22
14. Подача пара с помощью профессионального устройства для приготовления капучино	12	25. Технические данные.....	22
14.1.Подключение профессионального устройства для приготовления капучино ...	12		
14.2.Приготовление капучино и горячего молока с помощью профессионального устройства для приготовления капучино	12		
14.3.Чистка профессионального устройства для приготовления капучино	13		

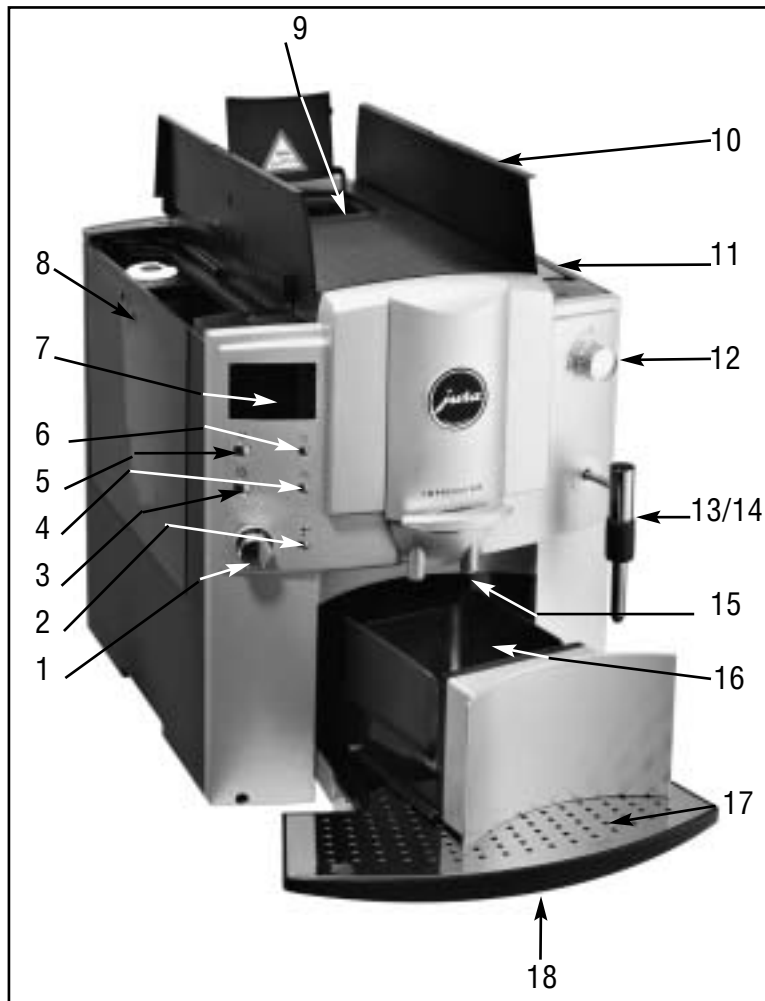

1. Элементы управления

IMPRESSA E10/E20/E25

- 1 Поворотный переключатель (регулятор количества воды)
- 2 Кавиша выбора режима приготовления кофе при использовании молотого кофе
- 3 Кавиша для приготовления двух чашек кофе
- 4 Кавиша режима обслуживания
- 5 Кавиша для приготовления одной чашки кофе
- 6 Кавиша «ВКЛЮЧЕНО/ВЫКЛЮЧЕНО»
- 7 Символьный дисплей
- 8 Бункер для воды
- 9 Воронка для молотого кофе
- 10 Крышка бункера для кофейных зерен
- 11 Крышка для сохранения аромата кофе
- 12 Кран для подачи пара/горячей воды
- 13 Сменная насадка для подачи пара/взбивания (рис. 6)
- 14 Сменная насадка для подачи горячей воды (рис. 5)
- 15 Дозатор кофе, регулируемый по высоте
- 16 Контейнер для кофейных отходов
- 17 Решетка поддона для сбора капель
- 18 Поддон для сбора капель

2. Иллюстрации к описанию

E10
E20
E25



Рис. 1



Рис. 2



Рис. 3



Рис. 4



Рис. 5



Рис. 6



Рис. 7



Рис. 8



Рис. 9



Рис. 10

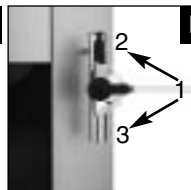

Рис. 11



Рис. 12



Рис. 13



Рис. 14



Рис. 15



Рис. 16



Рис. 17

3. Подготовка машины к работе

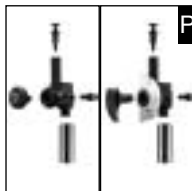
3.1 Проверка напряжения сети

Кофемашина IMPRESSA E10/20/25 имеет заводскую настройку на определенное напряжение электросети. Проверьте, чтобы напряжение местной электросети соответствовало величине, указанной на заводской табличке, расположенной на нижней стороне кофемашины IMPRESSA E10/20/25.

3.2 Проверка предохранителя цепи электропитания

Кофемашина IMPRESSA E10/20/25 рассчитана на рабочий ток в 10 А. Проверьте мощность предохранителя цепи электропитания.

3.3 Заполнение бункера для воды



Используйте только свежую холодную воду. Категорически запрещается наполнять машину молоком, минеральной водой и прочими жидкостями.

- Снимите бункер для воды и тщательно промойте его проточной холодной водой из-под крана (рис. 4).
- После этого заполните бункер водой и установите его в кофемашину. Проверьте правильность установки и закрепления бункера для воды.

3.4 Заполнение бункера для кофейных зерен



Чтобы продлить срок службы и избежать возможного повреждения машины, обратите внимание, что используемая в машине кофемолка не подходит для кофейных зерен, обработанных в течение или после обжаривания какими-либо добавками (например, с сахаром). Такая кофейная смесь может повредить кофемолку. Ремонт, вызванный повреждением машины при использовании подобного рода смесей, не попадает под действие гарантии.

- Откройте крышку бункера для зерен (10) и снимите крышку (11).
- Прочистите бункер для зерен, удалите из него посторонние предметы.
- Засыпьте в бункер кофейные зерна и закройте крышку.

3.5 Регулировка кофемолки

Отрегулируйте степень помола кофе. Мы рекомендуем следующее:

Для слабо обжаренного кофе — мелкий помол (чем выше степень помола, тем меньше размер крупинки).

Для сильно обжаренного кофе — крупный помол (чем ниже степень помола, тем больше размер крупинки).



Регулировка степени помола может выполняться только в процессе работы кофемолки.



- Откройте крышку бункера для зерен (10) и снимите крышку (11).
- Для регулировки степени помола поверните регулятор (рис. 2) в нужное положение.









4. Первый запуск машины





Перед первым запуском или после проведения сервисного обслуживания гидравлическую систему кофемашины необходимо заполнить водой.

Пожалуйста, не устанавливайте фильтр до того, как система наполнится и на дисплее загорится символ:  (машина готова к работе).

- Засыпьте кофейные зерна в бункер для зерен.
- Включите кофемашину, с помощью клавиши  (6).
- Сообщение на дисплее: 
- Наполните бункер для воды (8) свежей водой.

- *Сообщение на дисплее:*  (мигает)
- Подставьте пустую чашку под сменную насадку подачи горячей воды (14).
- Откройте кран для подачи пара/горячей воды (12) (рис. 13).
- *Сообщение на дисплее:*  (мигает)
- *Сообщение на дисплее:*  (мигает)
- Закройте кран для подачи пара/горячей воды (12).
- *Сообщение на дисплее:*  (мигает)
- *Сообщение на дисплее:*  (мигает)
- Нажмите клавишу режима обслуживания системы  (4).
- Машина выполняет соответствующую операцию.
- *Сообщение на дисплее:*  (мигает)
- *Сообщение на дисплее:* загорается символ  (машина готова к работе)

 Если на дисплее мигает символ , необходимо засыпать кофейные зерна, как описано в п. 2.4. Затем нажмите клавишу для приготовления кофе по Вашему выбору.

 Чтобы кофе получился с пенкой, отрегулируйте высоту дозатора кофе (15) по размеру чашки (рис. 3).

5. Настройка машины по степени жесткости воды

 Вода в кофемашине IMPRESSA E10/20/25 нагревается. В результате этого при использовании обычной воды на внутренних стенках гидравлической системы происходит отложение накипи. Поэтому перед первым запуском машины и в начальный период ее эксплуатации необходимо установить и контролировать степень



















жесткости используемой воды. Для этого используются тест-полоски, входящие в комплект поставки кофемашины.

 $1\text{ }^{\circ}\text{G} = 1.79\text{ }^{\circ}\text{F}$ ($1\text{ }^{\circ}\text{G}$ — немецкий градус, $1\text{ }^{\circ}\text{F}$ — французский градус жесткости воды).

 При установке и подключении фильтра функция настройки машины на жесткость воды больше вызываться не будет.

 В кофемашине предусмотрена настройка на один из 5-ти уровней жесткости воды:







Обозначения на дисплее:

LEVEL —	Функция регулировки жесткости отключена <i>Сообщение на дисплее:</i> 
LEVEL 1	Степень жесткости воды от 1 до 7 $^{\circ}\text{G}$ (1.79 — 12.53 $^{\circ}\text{F}$) <i>Сообщение на дисплее:</i>  , 
LEVEL 2	Степень жесткости воды 8 — 15 $^{\circ}\text{G}$ (1.79 — 12.53 $^{\circ}\text{F}$) <i>Сообщение на дисплее:</i>  ,  ,  , 
LEVEL 3	Степень жесткости воды 16 — 23 $^{\circ}\text{G}$ (1.79 — 12.53 $^{\circ}\text{F}$) <i>Сообщение на дисплее:</i>  ,  ,  ,  , 
LEVEL 4	Степень жесткости воды 16 — 23 $^{\circ}\text{G}$ (1.79 — 12.53 $^{\circ}\text{F}$) <i>Сообщение на дисплее:</i>  ,  ,  ,  ,  , 

На заводе-изготовителе кофемашина IMPRESSA E10/20/25 настроена на уровень жесткости LEVEL 3.

Изменить заводскую настройку Вы можете самостоятельно. Осуществляется это следующим образом:

Кофемашина IMPRESSA E10/20/25 должна быть **выключена**.

- Нажмите клавишу и удерживайте ее, пока на дисплее не появятся символы: , , , , , .
- Выберите требуемую степень жесткости, нажимая клавишу .
- Сохраните установленное значение, нажимая клавишу «ВКЛЮЧЕНО/ВЫКЛЮЧЕНО»

 Настройка машины по степени жесткости необходима перед первым применением машины или при использовании воды различного качества. Сообщение, появляющееся на дисплее, исчезает через 30 секунд, если выбора нового значения не происходит. При этом остается в силе последнее установленное значение.













6. Установка фильтра Claris

 При правильной установке фильтра Claris дальнейшая чистка кофемашины от накипи не требуется. Более подробную информацию о данных фильтрах можно найти в издании «Claris. Отложение известковой накипи. Смягчение воды в кофемашинах».

6.1 Установка фильтра

Кофемашина IMPRESSA E10/20/25 должна быть **выключена**.





- Поднимите держатель фильтра. Вставьте фильтр в бункер для воды, слегка надавив на него (рис. 1).
- Верните держатель фильтра в исходное положение до фиксирующего щелчка.
- Наполните бункер свежей холодной водой и установите бункер в машину (рис. 4).









- Нажмите клавишу  (5) и удерживайте, пока на дисплее не высветится установленная степень жесткости воды.
- Нажмите клавишу  (5) и удерживайте, пока на дисплее не появится символ .
- Нажмите клавишу «ВКЛЮЧЕНО/ВЫКЛЮЧЕНО»  (6), чтобы подтвердить действие.
- *Сообщение на дисплее:* , .
- Подставьте под кран для подачи горячей воды достаточную большую емкость (около 1 л).
- Откройте кран для подачи пара/горячей воды (рис. 13).
- Пропускайте воду, пока не загорится символ .
- Закройте кран для подачи пара/горячей воды.
- *Сообщение на дисплее:*  (мигает), идет нагревание.
- *Сообщение на дисплее:* .
- Нажмите клавишу режима обслуживания системы  (4).
- *Сообщение на дисплее:*  (мигает).
- *Сообщение на дисплее:*  (машина готова к работе).

6.2 Замена фильтра по требованию машины









 После подачи 50 литров воды ресурс фильтрующей кассеты полностью исчерпывается. Сообщение о необходимости замены фильтра будет отображено на дисплее.

По истечении двух месяцев работы кофемашины фильтр необходимо менять, не дожидаясь сообщения на дисплее.

- *Сообщение на дисплее:* , .
- Нажмите клавишу режима обслуживания системы  (4).
- *Сообщение на дисплее:* , .
- Выньте бункер для воды из машины и опустошите его.

- Отогните держатель фильтра. Вставьте новый фильтр в бункер для воды, прилагая небольшое усилие.
- Верните держатель фильтра в исходное положение до фиксирующего щелчка.
- Наполните бункер для воды свежей холодной водопроводной водой и установите бункер в машину.
- Подставьте под насадку для подачи горячей воды (14) достаточно большую емкость (около 1 литра) и откройте кран для подачи пара/горячей воды (рис. 13).
- *Сообщение на дисплее:*  ,  (мигает)
- *Сообщение на дисплее:*  , 
- Закройте кран для подачи пара/горячей воды (12).
- *Сообщение на дисплее:*  (мигает), идет нагревание.
- *Сообщение на дисплее:* 
- Нажмите клавишу режима обслуживания системы  (4).
- *Сообщение на дисплее:*  (машина готова к работе)







6.3 Произвольная замена фильтра

- Нажмите клавишу режима обслуживания системы  (4) и удерживайте ее, пока на дисплее не появятся символы:  или  или 
- Поворачивайте переключатель (1), пока на дисплее не загорится символ: 
- Нажмите клавишу режима обслуживания системы  (4).
- Активируется программа «Замена фильтра». Теперь выполните действия, описанные в главе 6.2.после того, как на дисплее загорятся символы:  ,  , 









7. Промывка кофемашины



После отключения машины, когда она уже остыла, операция промывки начинается при ее следующем включении. При выключении машины автоматически начинается ее промывка.

- Включите кофемашину IMPRESSA E10/20/25 с помощью клавиши  (6).
- *Сообщение на дисплее:*  (мигает)
- *Сообщение на дисплее:* 
- Нажмите клавишу режима обслуживания системы  (4)
- *Сообщение на дисплее:*  (мигает).
- *Сообщение на дисплее:*  (машина готова к работе).

7.1 Произвольная промывка машины

- Нажмите клавишу режима обслуживания системы  (4) и удерживайте ее до появления на дисплее символов:  или  или 
- Поворачивайте переключатель (1), пока на дисплее не загорится символ: 
- Нажмите клавишу режима обслуживания системы  (4).
- *Сообщение на дисплее:*  (мигает).
- *Сообщение на дисплее:*  (машина готова к работе).

8. Регулирование количества воды для приготовления кофе



Вы можете установить количество воды с помощью поворотного регулятора количества воды (1) до или в процессе приготовления кофе.

 Если Вы нажмете на клавишу для приготовления двух чашек кофе (3), количество воды, заданное для приготовления одной чашки, удваивается автоматически.

 Вы можете изменить количество воды, наливаемой в чашку или остановить процесс, нажатием одной из клавиш приготовления кофе.

9. Приготовление одной чашки кофе

 Вы можете увеличить крепость кофе в любое время в процессе работы кофемолки нажатием клавиши (5). Например, нажмите клавишу (5) три раза, чтобы получить крепкий кофе.

■ *Сообщение на дисплее:*  ,  (мигает)

 Нажимая клавишу, Вы можете выбрать три степени крепости кофе. Чем дольше Вы удерживаете клавишу (5), тем крепче становится кофе.

■ *Сообщение на дисплее:*  **MILD** (слабый) /  **NORMAL** (нормальный) /  **STRONG** (крепкий).



 Вы можете регулировать количество воды перед наполнением чашки, используя поворотный переключатель (1).

 Вы можете остановить операцию наполнения чашки, используя соответствующие клавиши (5) или (3).

■ *Сообщение на дисплее:*  (машина готова к работе).

■ Поставьте чашку под регулируемый дозатор кофе (15).

■ Нажмите клавишу для приготовления одной чашки кофе (5) и удерживайте ее, пока на дисплее появится требуемая степень крепости кофе, например:

■ *Сообщение на дисплее:*  ,  (мигает)

■ Ваш кофе готов.

■ *Сообщение на дисплее:*  (машина готова к работе).

10. Приготовление двух чашек кофе

 При приготовлении двух чашек кофе, выбор крепости кофе невозможен. Вы можете приготовить две чашки слабого кофе автоматически.

 Вы можете отрегулировать количество воды перед началом приготовления с помощью поворотного переключателя (1).

 Вы можете остановить процесс приготовления кофе, нажав соответствующую клавишу (5) или (3).

■ *Сообщение на дисплее:*  (машина готова к работе).

■ Поставьте две чашки под регулируемый дозатор кофе (15).

■ Нажмите клавишу для приготовления двух чашек кофе (3).

■ *Сообщение на дисплее:*  (мигает), 

■ Ваш кофе готов.

■ *Сообщение на дисплее:*  (машина готова к работе).

11. Использование молотого кофе

➔ Категорически запрещается использовать растворимый кофе и кофе быстрого приготовления. Рекомендуется использовать только молотый кофе из свежих кофейных зерен или кофе промышленного помола в вакуумных упаковках. Запрещается засыпать в кофемашину более 2-х порций молотого кофе. Воронка для молотого кофе не предназначена для его хранения. Проверяйте, чтобы используемый Вами кофе имел не слишком высокую степень помола. Использование кофе мелкого помола может привести к засорению системы. В этом случае подача кофе из дозатора кофе будет осуществляться отдельными каплями.

➔ Если Вы засыпали недостаточно молотого кофе, на дисплее появится символ ☺ кофемашина остановит процесс приготовления и вернется в исходное положение.

➔ Операцию приготовления кофе можно остановить в любую минуту, нажав на любую клавишу для приготовления кофе (5) или (3).

- *Сообщение на дисплее:* ☺ (машина готова к работе).
- Поставьте одну или две чашки под регулируемый дозатор кофе (15).
- Нажмите клавишу выбора режима приготовления при использовании молотого кофе (2)
- *Сообщение на дисплее:* ☺, ☺
- Откройте воронку для молотого кофе (9).
- Насыпьте одну или две полных ложки молотого кофе в воронку (9) (рис. 11) и закройте крышку.
- Нажмите клавишу приготовления одной (5) или двух (3) чашек кофе.
- *Сообщение на дисплее:* ☺ (мигает), ☺

- Поверните поворотный переключатель (1), чтобы выбрать нужное Вам количество воды.
- Ваш кофе готов.
- *Сообщение на дисплее:* ☺ (машина готова к работе).

12. подача горячей воды

➔ Если с помощью поворотного переключателя Вы не изменили установленное ранее значение количества воды, используемое для приготовления одной порции кофе, то раздача будет осуществляться автоматически по последнему значению.

! Установите сменную насадку для подачи горячей воды (рис. 5), которая обеспечит необходимый проток воды. Не производите смену насадки для подачи горячей воды (14) сразу после раздачи горячей воды, так как в ходе этого процесса насадка сильно нагревается.

➔ Во время подачи горячая вода может разбрызгиваться. Избегайте попадания горячих брызг на кожу!

- *Сообщение на дисплее:* ☺ (машина готова к работе).
- Поставьте чашку под сменную насадку подачи горячей воды (14).
- Откройте кран для подачи пара /горячей воды (12) (рис. 13).
- *Сообщение на дисплее:* ☺ (мигает)
- Нажмите клавишу режима обслуживания системы ☺ (4).
- Если требуемое количество воды получено, закройте кран для подачи пара/горячей воды (12).
- *Сообщение на дисплее:* ☺ (машина готова к работе).

13. Подача пара

Установите насадку подачи пара/взбивания (рис. 6). Насадка имеется в комплекте принадлежностей кофемашины. Не меняйте насадку (13) сразу после подачи пара, так как она в процессе подачи сильно нагревается.

➡ Пар можно использовать для нагревания различных жидкостей и взбивания молока для капучино. При нагревании жидкостей насадка подачи пара / взбивания (13) должна быть сдвинута до упора вверх, а при взбивании — до упора вниз.

➡ Перед выходом пара во время взбивания из системы может выходить небольшое количество воды. Это никак не влияет на конечный результат при взбивании молока.

➡ В начальный момент подачи могут образовываться брызги горячей воды. Насадка в ходе подачи пара сильно нагревается. Избегайте прямых контактов Вашей кожи с горячими жидкостями!

- *Сообщение на дисплее:* ☞ (машина готова к работе).
- Поставьте чашку под насадку подачи пара/взбивания пены (13) и погрузите насадку в молоко или в нагреваемую жидкость.
- Чтобы подать пар, откройте кран для подачи пара/горячей воды (12) (рис. 13).
- *Сообщение на дисплее:* ⚡ (мигает)
- Когда Вы получите нужное Вам количество пара, закройте кран для подачи пара/горячей воды (12).
- *Сообщение на дисплее:* ☞ (машина готова к работе).

14. Подача пара с помощью профессионального устройства для приготовления капучино

➡ Профессиональное устройство для автоматического приготовления капучино не входит в комплект IMPRESSA E10/25 и приобретается дополнительно. Обращайтесь к авторизованному дилеру.

14.1 Подключение профессионального устройства для приготовления капучино

- Снимите сменную насадку подачи горячей воды (рис. 5) или сменную насадку подачи пара/вспенивания (рис. 6).
- Установите устройство для приготовления капучино (рис. 7).
- Соедините трубку для подачи молока с устройством для приготовления капучино (рис. 10).

➡ Для всасывания молока можно использовать специальный контейнер. Порядок его подключения показан на рис. 8

14.2 Приготовление капучино и горячего молока с помощью профессионального устройства для приготовления капучино

! Несколько капель горячей воды могут вылиться из насадки перед подачей молока.

- Для капучино поставьте переключатель (1) в положение 2 (рис. 9).
- Для получения горячего молока поставьте переключатель (1, рис. 9) в положение 3.

- Наполните контейнер молоком или опустите трубку прямо в пакет с молоком.
- Поставьте чашку под устройство для приготовления капучино .
- Подайте пар, открыв кран для подачи пара/горячей воды (рис. 13).
- *Сообщение на дисплее:* ☼ (мигает)
- Ваше капучино / горячее молоко готово.
- Закройте кран для подачи пара/горячей воды (рис. 12).
- *Сообщение на дисплее:* ☼ (машина готова к работе).

14.3 Чистка профессионального устройства для приготовления капучино

 Систему необходимо чистить после каждой операции приготовления.

- Наполните водой любую емкость и погрузите в нее трубку устройства для приготовления капучино.
- Поместите подходящую по размеру емкость под устройство для приготовления капучино.
- Производите подачу пара через устройство, пока из него не пойдет чистая смесь пара и воды.

 Для особо тщательной чистки используйте специальное средство для чистки устройства для приготовления капучино, разработанное компанией JURA. Его можно приобрести у авторизованного дилера. С помощью данного средства рекомендуется ежедневная чистка устройства.

15. Выключение кофемашины

- *Сообщение на дисплее:* ☼ (машина готова к работе).
- Выключите кофемашину INPRESSA E10/20/25 с помощью клавиши ☼ (6).
- *Сообщение на дисплее:* ☼ (мигает)
- Запуск операции промывки машины происходит автоматически.

16. Программирование

 Поставляемая потребителю кофемашина IMPRESSA E10/20/25 уже настроена на заводе-изготовителе и полностью готова к работе. Для придания кофе индивидуального вкуса можно использовать дополнительные возможности. Программирование осуществляется на дисплее кофемашины.

Вы имеете доступ к программированию следующих операций:

- установка фильтра;
- жесткость воды;
- время автоматического выключения.

16.1 Программирование установки фильтра

См. раздел 6.1. «Установка фильтра».





























16.2 Настройка машины по степени жесткости воды

См. раздел 5. «Настройка машины по степени жесткости воды».

16.3 Программирование времени автоматического отключения

 Вы можете запрограммировать вашу кофемашину IMPRESSA E10/20/25 на автоматическое выключение через определенное время. Вы можете запрограммировать время автоматического отключения в диапазоне от 0,5 до 8 часов.

Кофемашина IMPRESSA E10/20/25 должна быть **выключена**.

- Нажмите клавишу для приготовления двух чашек кофе (3) и удерживайте ее, пока на дисплее не загорятся символы: , , , , 
- Выберите требуемый режим с помощью клавиши  (3)
- *Сообщение на дисплее:*  = неактивна, машина не отключится автоматически
- *Сообщение на дисплее:* ,  = автоматическое отключение через 1/2 часа
- *Сообщение на дисплее:* , ,  = автоматическое отключение через 1 час
- *Сообщение на дисплее:* , , ,  = автоматическое отключение через 2 часа
- *Сообщение на дисплее:* , , , ,  = автоматическое отключение через 4 часа
- *Сообщение на дисплее:* , , , , ,  = автоматическое отключение через 8 часов
- Чтобы сохранить установленное значение, нажмите клавишу  (6).

17. Техническое обслуживание кофемашины

17.1 Наполнение бункера для воды

■ *Сообщение на дисплее:* 

 Если данное сообщение появляется на дисплее, дальнейшая раздача кофе становится невозможной. Долейте воду в бункер, как описано в разделе 3.3.

■ *Сообщение на дисплее:*  (машина готова к работе).

Водяной бачок должен ежедневно промываться и наполняться только свежей холодной водой. Категорически запрещается заливать в бачок молоко, минеральную воду и прочие жидкости.

17.2 Опорожнение контейнера для кофейных отходов

■ *Сообщение на дисплее:* 

 Если данное сообщение появляется на дисплее, дальнейшая раздача кофе становится невозможной. Вы должны опустошить контейнер для кофейных отходов (рис. 14).



■ Осторожно снимите поддон для сбора капель (18), наполненный водой.

■ *Сообщение на дисплее:*  (мигает)

■ Опустошите поддон для сбора капель (18) и установите его снова.

■ *Сообщение на дисплее:*  (машина готова к работе).

17.3 Отсутствие поддона для сбора капель

- *Сообщение на дисплее:*  (мигает)
- Появление данного сообщения означает, что поддон для сбора капель (18) установлен неправильно или не установлен вообще.
- Установите поддон для сбора капель (18).
- *Сообщение на дисплее:*  (машина готова к работе).

17.4 Наполнение бункера для кофейных зерен

- *Сообщение на дисплее:*  (мигает)
- Наполните бункер для зерен, как описано в разделе 3.4.



Рекомендуется регулярно перед заполнением контейнера для кофе в зернах производить его чистку сухой ветошью. Перед выполнением этой операции кофемашину IMPRESSA E 10/20/25 необходимо выключить.

17.5 Замена фильтра



Ресурс фильтрующей кассеты истекает после прохождения 50 литров воды или по истечении двух месяцев работы машины. Сообщение с требованием замены фильтрующей кассеты появится на дисплее.

См. раздел 6.2. «Замена фильтра».

17.6 Общие инструкции по чистке кофемашины

- Запрещается применять скребки, наждачную бумагу, металлические мочалки или агрессивные химические жидкости для чистки машины.

- Для чистки наружных и внутренних поверхностей корпуса кофемашины используйте мягкую влажную ткань.
- После взбивания молока через насадку следует пропустить небольшое количество воды для ее промывки.
- Для более тщательной чистки взбивающей насадки предусмотрена возможность ее разборки (рис. 6).
- Бункер для воды нужно ежедневно промывать и наполнять чистой водой.



При образовании накипи на стенках бункера для воды снимите его и удалите накипь с помощью предназначенных для этой цели средств.





Если в кофемашине установлен фильтр Claris, перед удалением накипи из бункера для воды фильтр необходимо снять.

17.7 Опорожнение гидравлической системы



Эта операция необходима для защиты машины при транспортировке в холодное время года.

- Кофемашина IMPRESSA E10/20/25 должна быть **выключена**.
- Установите подходящую емкость под сменную насадку для подачи горячей воды (14).
- Откройте кран для подачи пара/горячей воды (12).
- Нажмите клавишу режима обслуживания системы  (4) и удерживайте ее, пока на дисплее не появится мигающий символ
- Идет опустошение системы.
- *Сообщение на дисплее:* 
- Закройте кран для подачи пара/горячей воды (12).
- Кофемашина IMPRESSA E 10/20/25 выключается.

18. Чистка гидросистемы кофемашины после появления соответствующего требования на дисплее

➡ После приготовления 200 порций кофе или после выполнения 80 операций по промывке следует произвести чистку кофемашины. При этом на дисплее появляется сообщение, предупреждающее о необходимости провести программу чистки. В этом случае Вы можете продолжить подачу кофе или горячей воды / пара, однако мы настоятельно рекомендуем произвести чистку машины (раздел 17) в ближайшие дни.

Для программной чистки машины используйте только специальные таблетки для чистки кофемашин фирмы Jura. Приобрести их можно у Вашего авторизованного дилера.

➡ Запрещается прерывать операцию программной чистки гидросистемы машины после ее начала.

После каждой такой операции следует прочищать воронку для молотого кофе (9).

- *Сообщение на дисплее:* ☐, ☼
- Нажмите клавишу режима обслуживания системы ☼ (4).
- *Сообщение на дисплее:* ☼, ☐
- Опустошите поддон для сбора капель (18).
- *Сообщение на дисплее:* ☐ (мигает), ☼
- Установите поддон для сбора капель (18) снова.
- Поставьте емкость (рис. 12) под регулируемый дозатор кофе (15).
- *Сообщение на дисплее:* ☼, ☼

- Нажмите клавишу режима обслуживания системы ☼ (4).
- *Сообщение на дисплее:* ☼
- Идет очистка системы.
- *Сообщение на дисплее:* ☐, ☼, ☼
- Добавьте таблетку (рис. 15).
- Нажмите клавишу режима обслуживания системы ☼ (4).
- *Сообщение на дисплее:* ☼
- Идет очистка системы.
- *Сообщение на дисплее:* ☼, ☐
- Опустошите поддон для сбора капель (18).
- *Сообщение на дисплее:* ☐ (мигает), ☼
- Установите поддон для сбора капель (18) снова.
- *Сообщение на дисплее:* ☐ (машина готова к работе).
- Операция по очистке системы успешно завершена.

18.1 Произвольная чистка гидросистемы

- Нажмите клавишу режима обслуживания системы ☼ (4) и удерживайте, пока на дисплее не появятся символы: ☼ или ☼, или ☐, или ☐
- Поворачивайте поворотный переключатель (1), пока на дисплее не загорится символ ☼
- Нажмите клавишу режима обслуживания системы ☼ (4).
- Запускается программа «Чистка гидросистемы кофемашины». См. раздел 18 после появления на дисплее символов: ☼, ☐

19. Программа удаления накипи после появления соответствующего требования на дисплее

➡ Количество образующейся накипи зависит от степени жесткости воды, используемой Вами. О необходимости удаления накипи машина проинформирует Вас сама. При этом Вы можете продолжить раздачу кофе и горячей воды / пара, включив программу удаления накипи позже. Однако, мы рекомендуем произвести операцию удаления накипи (раздел 19) в ближайшие несколько дней. Запрещается прерывать программу удаления накипи после ее начала.

Для программной чистки машины от накипи используйте только специальные таблетки для удаления накипи фирмы JURA или декальцинирующую жидкость. Приобрести их можно у Вашего авторизованного дилера.

➡ При использовании кислотных средств для удаления накипи избегайте попадания капель на чувствительные к кислотам поверхности, особенно на поверхности из дерева и натуральной кости, кроме того, принимайте соответствующие меры предосторожности.

➡ В любом случае необходимо дождаться, когда средство для удаления накипи израсходуется полностью и бункер опорожнится. Запрещается пополнять средство для удаления накипи в процессе чистки.

















- *Сообщение на дисплее:* ☐, ☒ (мигает),
- Нажмите клавишу режима обслуживания системы ☼ (4)
- *Сообщение на дисплее:* ☐, ☒
- Опустошите поддон для сбора капель (18).

- *Сообщение на дисплее:* ☐ (мигает), ☒
- Установите поддон для сбора капель (18) снова.
- *Сообщение на дисплее:* ☐, ☒









Налейте в сосуд 0,5 л воды и полностью растворите в ней один брикет средства для удаления накипи. Залейте раствор в бункер для воды. Установите бункер для воды в кофемашину.

- *Сообщение на дисплее:* ☒, ◁
- Поставьте достаточно большую емкость под сменную насадку для подачи горячей воды (14).
- Откройте кран для подачи пара/горячей воды (12) (рис. 13).
- *Сообщение на дисплее:* ☐ (мигает), ☒
- Идет очистка машины от накипи.
- *Сообщение на дисплее:* ☐, ☒
- Закройте кран для подачи пара/горячей воды (12).
- *Сообщение на дисплее:* ☐ (мигает), ☒
- Идет очистка машины от накипи.
- *Сообщение на дисплее:* ☐, ☒
- Опустошите поддон для сбора капель (18).
- *Сообщение на дисплее:* ☒, ☐ (мигает)
- Установите поддон для сбора капель (18) снова
- *Сообщение на дисплее:* ☒, ☐

➡ Тщательно промойте бункер для воды и заполните его свежей холодной водопроводной водой. Установите бункер для воды в кофемашину.

- Сообщение на дисплее:  , 
- Откройте кран для подачи пара/горячей воды (12) (рис. 13).
- Сообщение на дисплее:  , 
- Идет очистка машины от накипи.
- Сообщение на дисплее:  , 
- После того, как Вы закроете кран для подачи пара/горячей воды (12), на дисплее появится символ: 
- Идет чистка машины от накипи.
- Сообщение на дисплее:  , 
- Опустошите поддон для сбора капель (18).
- Сообщение на дисплее:  ,  (мигает)
- Установите поддон для сбора капель (18) снова
- Сообщение на дисплее:  , 
- Нажмите клавишу режима обслуживания системы  (4)
- Сообщение на дисплее:  , (мигает)
- Сообщение на дисплее:  (машина готова к работе).
- Операция чистки системы от накипи успешно завершена.

19.1 Произвольная чистка кофемашины от накипи

- Нажмите клавишу режима обслуживания системы  (4) и удерживайте, пока на дисплее не появятся символы:  или , или 
- Поворачивайте поворотный переключатель (1), пока на дисплее не появится символ 
- Нажмите клавишу режима обслуживания системы  (4).
- Программа чистки от накипи запущена. См. раздел 18 после появления на дисплее символов:  , 

20. Утилизация

По окончании срока службы кофемашины IMPRESSA E10/20/25 произведите ее возврат местному дилеру, в сервисный центр или непосредственно на завод-изготовитель для ее надлежащей утилизации.

21. Советы по приготовлению кофе

Регулируемый дозатор кофе (15)

Вы можете отрегулировать высоту дозатора кофе по размеру Ваших чашек (рис. 3).

Степень помола

См. раздел 3.5 «Регулировка кофемолки».

Подогрев чашек







Вы можете предварительно подогреть чашки горячей водой или паром. Чем меньше объем порции в чашке, тем более важен ее (чашки) предварительный подогрев.









Сахар и сливки

Помешивание кофе/чая ведет к его постепенному остыванию.

Добавление охлажденного молока или сливок резко снижает температуру кофе.

12. Сообщения на дисплее

Сообщение на дисплее	Причина	Устранение неисправности
 FILL WATER (залейте воду)	–Бункер для воды пуст. –Индикатор уровня воды в бункере смещен.	–Залейте воду. –Промойте или очистите от накипи бункер для воды.
 FILL BEANS (засыпьте зерна)	–Контейнер для зерен пуст.	–Засыпьте зерна.
 EMPTY GROUNDS (опустошите бункер для отходов)	–Контейнер для отходов кофе переполнен. –Поддон для сбора капель установлен слишком рано после опустошения контейнера.	–Опустошите контейнер для отходов. –Подождите 10 секунд, прежде чем устанавливать поддон.
 DRAWER MISSING (поддон для сбора капель отсутствует)	–Поддон для сбора капель установлен неправильно или отсутствует.	–Установите поддон для сбора капель правильно.
 CLEAN MACHINE (произведите очистку машины)	–Требуется чистка гидросистемы.	–См. программу чистки гидросистемы (раздел 187).
 CLEAN MACHINE (требуется чистка машины) от накипи	–Требуется чистка машины от накипи	–Запустите программу чистки машины от накипи как указано в разделе 18.

Сообщение на дисплее	Причина	Устранение неисправности
 ,  (мигает) CHANGE FILTER (замена фильтра)	–Израсходован ресурс фильтра.	–Замените фильтр (см. раздел 5.2).
 ,  ,  ,  ,  ,  ,  ERROR (неисправность)	–Общая неисправность.	- выключите машину; - отключите машину от электросети; - подключите машину к электросети; - включите машину.
		Произведите проверку машины в сервисном центре JURA.

23. Возможные проблемы

Проблемы	Причина	Действия
Повышенный шум в кофемолке	—Посторонний предмет в зубчатом жернове кофемолки	—Сохраняется возможность раздачи кофе промышленного помола. —Произведите проверку кофемашины IMPRESSA E10/20/25 в сервисном центре JURA.
	—Засорение насадки для взбивания	—Произведите чистку насадки для взбивания
Слабая пена при взбивании молока	—Неправильное положение насадки для взбивания	—Произведите подачу пара (раздел 13).
	—Слишком высокая степень помола кофе в зернах	—Отрегулируйте кофемолку на более грубый помол.
Подача кофе из дозатора производится отдельными каплями	—Слишком высокая степень помола молотого кофе	—Используйте молотый кофе более грубого помола

Высокочастотные, электромагнитные колебания могут влиять на работу дисплея. Это не влияет на приготовление кофе.

Если аварийные сообщения или неисправности не устраняются, обратитесь к местному авторизованному дилеру или непосредственно в фирму Jura Elektroapparate AG.

24. Юридическая информация

Настоящее Руководство содержит всю необходимую информацию для правильной эксплуатации и технического обслуживания кофемашины.

Знание и строгое соблюдение предписаний настоящего Руководства необходимы для обеспечения безопасности кофемашины, как во время эксплуатации, так и при ее техническом обслуживании.

Изложенные здесь инструкции не в состоянии охватить все мыслимые случаи применения. Данная кофемашина предназначена для частного использования.

Кроме того, обращаем Ваше внимание на то, что содержание настоящего Руководства не является частью ни прошлых, ни действующих соглашений и официальных документов или дополнений и изменений к ним. Все обязательства, которые должна исполнять Jura Elektroapparate AG, обусловлены в соответствующих контрактах купли-продажи, содержащих, кроме того, полный и исключительный перечень гарантийных условий. Указываемые в контрактах гарантийные условия не исключают и не ограничивают действие настоящих инструкций по эксплуатации кофемашины.

25. Технические данные

Напряжение:	230В~
Мощность:	1450 Вт
Предохранитель:	10 А
Уровень безопасности:	
Расход энергии в режиме ожидания:	около 2.6 Вт.ч
Расход энергии в режиме готовности к раздаче:	около 11 Вт.ч
Статическое давление насоса:	не более 15 кгс/см ²
Водяной бачок:	1.9 л
Вместимость контейнера для кофе в зернах:	200 г
Вместимость контейнера для отходов кофе:	не более 16 порций
Длина кабеля питания:	около 1.1 м
Вес:	8.6 кг
Размеры (ширина x высота x глубина)	28 x 34.5 x 41.5 см

Кофемашина соответствует следующим директивам Евросоюза:

73/23/EWG от 19.02.1973 «Низковольтное оборудование» с изменениями 93/336/EWG;

89/336/EWG от 03.05.1989 «Электромагнитная совместимость» с изменениями 92/31/EWG.

Содержание

Impressa E80/85

1. Меры безопасности.....	26
1.1 Предупреждения	26
1.2 Меры предосторожности.....	26
2. Подготовка машины к работе	26
2.1 Проверка напряжения сети	26
2.2 Проверка предохранителя цепи электропитания.....	26
2.3 Заполнение машины водой.....	27
2.4 Заполнение бункера для кофе в зернах	27
2.5 Регулировка кофемолки.....	27
3. Первый запуск машины.....	27
4. Настройка машины по степени жесткости воды	28
5. Установка фильтра Claris.....	29
5.1 Установка фильтра	29
5.2 Замена фильтра по требованию машины.....	29
5.3 Произвольная замена фильтра.....	30
6. Промывка кофемашины Impressa E80/85	30
6.1 Произвольная промывка машины	30
7. Регулирование количества воды для приготовления кофе	30
8. Приготовление одной чашки кофе.....	31
9. Приготовление двух чашек кофе	31
10. Использование молотого кофе.....	32
11. Подача горячей воды	33
12. Подача пара	33
13 Система Profi-Auto-Cappuccino/Caffe Latte	34
13.1 Установка системы Profi-Auto-Cappuccino/ Caffe Latte	34
13.2 Взбивание молока с помощью системы Profi-Auto-Cappuccino/Caffe Latte	34

13.3 Чистка системы Profi-Auto-Cappuccino/Caffe Latte	35
14. Отключение кофемашины Impressa E80/85	35
15 Программирование	35
15.1 Программирование установки фильтра.....	35
15.2 Настройка машины по степени жесткости воды..	36
15.3 Программирование аромата кофе.....	36
15.4 Программирование времени автоматического отключения	36
15.5 Счетчик количества приготовленных чашек	37
15.6 Программирование языка диалога.....	37
15.7 Программирование единицы измерения количества воды на порцию кофе (ml/oz)	38
15.8 Отключение операции промывки	38
16 Техническое обслуживание кофемашины	38
16.1 Наполнение бункера для воды	38
16.2 Опорожнение контейнера для отходов кофе	38
16.3 Отсутствие поддона для слива.....	39
16.4 Наполнение бункера для кофейных зерен	39
16.5 Замена фильтра	39
16.6 Общие инструкции по чистке кофемашины	39
16.7 Опустошение гидравлической системы	40
17 Чистка гидросистемы после появления соответствующего требования на дисплее.....	40
17.1 Произвольная чистка гидросистемы.....	41
18 Программа удаления накипи после появления соответствующего требования на дисплее.....	41
18.1 Произвольная очистка кофемашины от накипи...	42
19 Аварийные сообщения	43
20 Возможные проблемы	44
21 Юридическая информация	45
22 Технические характеристики	45

E80
E85

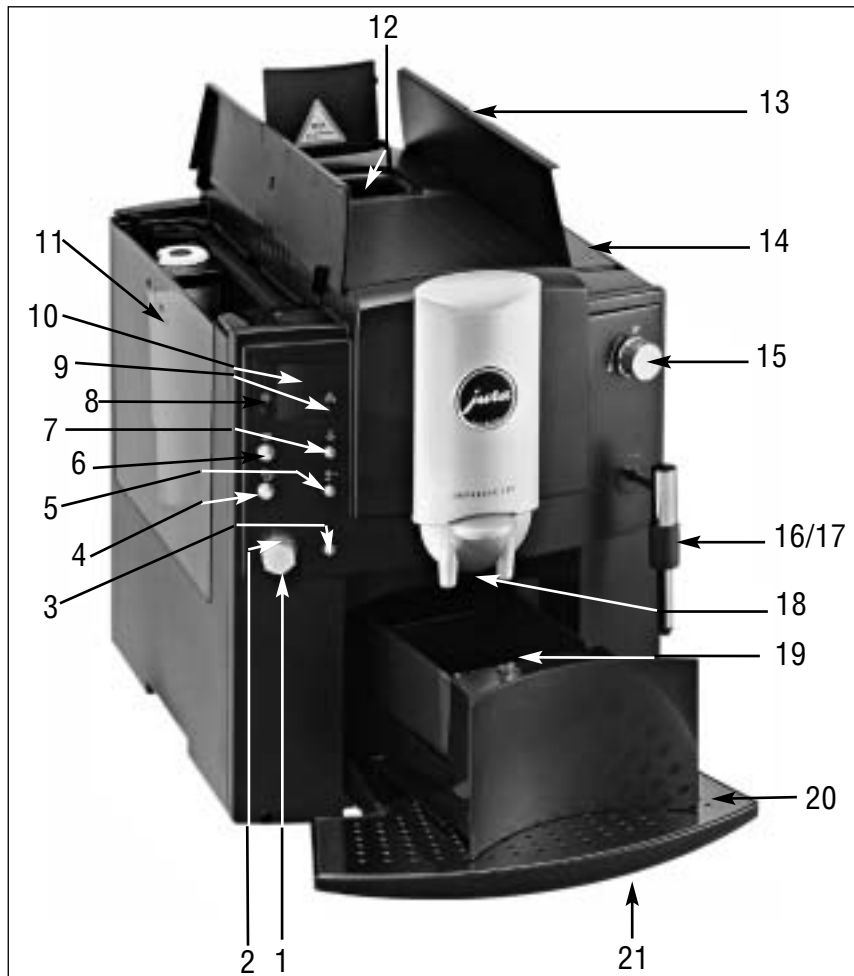

Элементы управления

- 1 Поворотный переключатель
- 2 Кольцевой световой индикатор
- 3 Клавиша программирования
- 4 Клавиша приготовления двух чашек кофе
- 5 Клавиша выбора режима приготовления кофе при использовании молотого кофе
- 6 Клавиша приготовления одной чашки кофе
- 7 Клавиша предварительной установки программы подачи пара
- 8 Клавиша «ВКЛЮЧЕНО/ВЫКЛЮЧЕНО»
- 9 Клавиша обслуживания
- 10 Экран диалогового дисплея
- 11 Бункер для воды с ручкой
- 12 Воронка для молотого кофе
- 13 Крышка бункера для кофейных зерен
- 14 Крышка для сохранения аромата кофе
- 15 Кран для подачи пара/горячей воды
- 16 Сменная насадка подачи пара/взбивания (рис. 6)
- 17 Сменная насадка подачи горячей воды (рис. 5)
- 18 Регулируемый по высоте дозатор кофе
- 19 Контейнер для кофейных отходов
- 20 Решетка поддона для слива
- 21 Поддон для слива

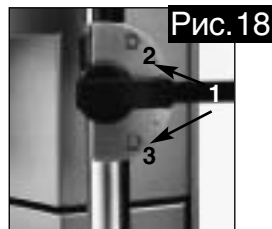
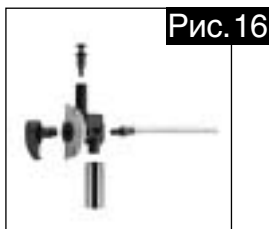
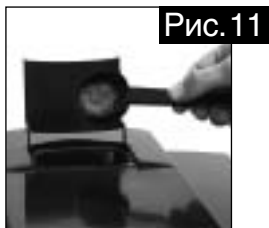
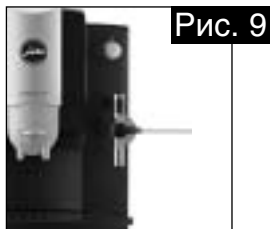
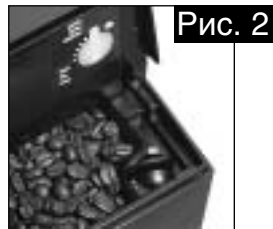

**E80
E85**

Важная информация

Благодарим Вас за приобретение кофемашины Impressa.

Перед первым включением новой кофемашины тщательно изучите настоящее руководство по ее использованию и храните его для будущих консультаций.

Для получения более подробной информации и при возникновении неисправностей, не описанных в настоящем руководстве, обращайтесь непосредственно к авторизованному дилеру.

1. Меры безопасности

1.1 Предупреждения

- Дети не осознают всей опасности при пользовании электрическими приборами, по этой причине они должны постоянно быть в поле Вашего зрения.
- К эксплуатации кофемашины можно приступать только после тщательного изучения данной инструкции.
- Категорически запрещается использовать неисправную кофемашину или машину с поврежденным кабелем питания.
- Категорически запрещается погружать кофемашину в воду.

1.2 Меры предосторожности

- Запрещается подвергать кофемашину воздействию атмосферных осадков (дождь, снег, иней), а также прикасаться к ней влажными руками.
- Машина должна устанавливаться на устойчивую горизонтальную поверхность. Категорически запрещается размещать кофемашину на горячих и теплых поверхностях.
- На период длительного бездействия (отпуск и т.п.) машина должна отключаться от электросети.

- Всегда отключайте кофемашину от сети перед чисткой машины.
- При отключении кофемашины категорически запрещается тянуть кабель питания или саму машину.
- Запрещается вскрывать и ремонтировать машину самостоятельно. Любой ремонт должен выполняться авторизованным техническим персоналом с использованием заводских запасных частей и принадлежностей.
- Кофемашина подключается к электросети с помощью электрокабеля. Кабель питания должен прокладываться таким образом, чтобы не мешать проходу людей. Обеспечьте установку машины в недоступном для детей и домашних животных месте.
- Категорически запрещается мыть кофемашину или ее отдельные части в посудомоечных машинах.
- На месте установки машины должна быть обеспечена надлежащая циркуляция воздуха, предотвращающая ее перегрев.

2. Подготовка машины к работе

2.1 Проверка напряжения сети

Кофемашина IMPRESSA E 80/85 имеет заводскую настройку на определенное напряжение электросети. Проверьте, чтобы напряжение местной электросети соответствовало величине, указанной на заводской табличке, расположенной на нижней стороне кофемашины IMPRESSA E 80/85.

2.2 Проверка предохранителя цепи электропитания



Кофемашина IMPRESSA E 80/85 рассчитана на максимальный рабочий ток 10А. Проверьте, чтобы предохранитель цепи электропитания имел достаточную мощность

2.3 Заполнение машины водой

-  Используйте только свежую холодную воду. Категорически запрещается наполнять машину молоком, минеральной водой и прочими жидкостями.
- Снимите бункер для воды и тщательно промойте его точной холодной водой из под крана (рис. 4).
- После этого заполните бункер водой и установите его в кофемашину. Проверьте правильность установки и закрепления бункера для воды.

2.4 Заполнение бункера для кофе в зернах

Чтобы продлить срок службы и избежать возможного повреждения машины, обратите внимание, что кофемолка кофемашины фирмы JURA не подходит для кофейных зерен, обработанных в течение или после обжаривания какими-либо добавками (например, с сахаром). Такая кофейная смесь может повредить кофемолку. Ремонт, вызванный повреждением машины при использовании подобного рода смесей, не попадает под действие гарантии.

- Откройте крышку бункера (13) и снимите крышку (14).
- Прочистите бункер для зерен, удалите из него посторонние предметы.
- Засыпьте в бункер кофейные зерна и закройте крышку.

2.5 Регулировка кофемолки

Отрегулируйте степень помола кофе. Мы рекомендуем следующее:

Для слабо обжаренного кофе (светлые зерна) ⇒ мелкий помол (чем выше степень помола, тем меньше размер крупинок).

Для сильно обжаренного кофе (темные зерна) ⇒ крупный помол (чем ниже степень помола, тем больше размер крупинок).

Регулировка степени помола может выполняться только в процессе работы кофемолки.

- Откройте крышку бункера (13) для кофейных зерен и снимите крышку (14).
- Для регулировки степени помола поверните регулятор (рис. 2) в нужное положение.

3. Первый запуск машины

 Перед первым запуском или после обслуживания системе необходимо наполнить. Наполнение системы работает нормально только в том случае, если отсутствует фильтр. Пожалуйста, не устанавливайте фильтр до того, как система наполнится и появится сообщение на дисплее: **READY** (готова к работе).

- Засыпьте кофейные зерна в бункер для зерен (13).
- Включите кофемашину, нажав клавишу  (8).
- Сообщение на дисплее: **SPRACHE DEUTSCH**
- Загорится индикаторное кольцо (2).
- Поверните переключатель (1), чтобы выбрать нужный язык на дисплее.
- Например: сообщение на дисплее: **LANGUAGE** (язык) **ENGLISH** (английский)
- Подтвердите ваш выбор, нажав на переключатель (1).
- Сообщение на дисплее: **FILL WATER** (залейте воду)
- Наполните бункер для воды (11) свежей водой.

- Сообщение на дисплее: **OPEN TAP** (откройте кран)
- Поставьте пустую чашку под сменную насадку подачи горячей воды (17).
- Откройте кран для подачи пара/горячей воды (15) (рис. 13).
- Сообщение на дисплее: **FILLING SYSTEM** (наполнение системы)
- Сообщение на дисплее: **SHUT TAP** (закройте кран).
- Закройте кран для подачи пара/горячей воды (15).
- Сообщение на дисплее: **HEATING** (нагревание).
- Сообщение на дисплее: **PRESS RINSE** (нажмите: промывку).
- Нажмите клавишу обслуживания  (9).
- Машина выполняет соответствующую операцию.
- Сообщение на дисплее: **RINSING** (идет промывка машины).
- Сообщение на дисплее: **READY** (готова к работе).

 Если на дисплее появляется сообщение **BEANS FILL** (наполните бункер для зерен), снова нажмите клавишу приготовления чашки кофе. Кофемолка была пуста.

 Чтобы кофе получился с пенкой, отрегулируйте высоту дозатора кофе (18) по размеру вашей чашки (рис. 3).

4. Настройка машины по степени жесткости воды

 Вода в кофемашине подвергается нагреву. В результате этого при использовании обычной воды на внутренних стенках гидравлической системы происходит отложение накипи. Поэтому перед первым запуском машины и в начальный период ее эксплуатации необ-

ходимо установить и контролировать степень жесткости используемой воды. Для этого используются тест-полоски, входящие в комплект поставки кофемашины.

 $1\text{ }^{\circ}\text{G} = 1.79\text{ }^{\circ}\text{F}$ ($1\text{ }^{\circ}\text{G}$ — немецкий градус, $1\text{ }^{\circ}\text{F}$ — французский градус жесткости воды).

 В кофемашине предусмотрена настройка на один из 5-ти уровней жесткости воды.

 Выводимая в процессе настройки на дисплей машины информация означает следующее:

LEVEL —	Функция учета жесткости воды отключена
LEVEL 1	Степень жесткости воды от 1 до 7 °G (1.79 - 12.53 °F)
LEVEL 2	Степень жесткости воды 8 - 15 °G (14.32 - 26.85 °F)
LEVEL 3	Степень жесткости воды 16 - 23 °G (28.64 - 41.14 °F)
LEVEL 4	Степень жесткости воды 24 - 30 °G (42.96 - 53.7 °F)

На заводе-изготовителе кофемашина настроена на уровень жесткости **LEVEL 3**. Изменить заводскую настройку Вы можете самостоятельно. Осуществляется это следующим образом:

- Сообщение на дисплее: **READY** (готова к работе).
- Нажмите клавишу программирования  (3).
- Загорится индикаторное кольцо (2).
- Сообщение на дисплее: **FILTER** - (фильтр).
- Поворачивайте переключатель (1), пока не появится сообщение на дисплее: **HARDNESS** (степень жесткости).
- Теперь нажмите переключатель (1) для запуска режима программирования.

- Сообщение на дисплее: **LEVEL 3**
- Поверните переключатель (1), чтобы установить требуемую степень жесткости.
- Например, сообщение на дисплее: **LEVEL 4**.
- Нажмите переключатель (1) для подтверждения требуемой степени жесткости.
- Сообщение на дисплее: **HARDNESS** (степень жесткости).
- Нажмите клавишу **[P]** (3) для выхода из режима программирования
- Сообщение на дисплее: **READY** (Готова к работе).

5. Установка фильтра Claris



При правильной активации в программе установки фильтра Claris проводить декальцинацию кофемашины не потребуется. Более подробную информацию о данных фильтрах можно найти в издании «Claris. Отложение известковой накипи. Смягчение воды в кофемашинах».

5.1 Установка фильтра

- Поднимите держатель фильтра. Вставьте фильтр в бункер для воды (11), слегка надавив на него (рис. 1).
- Верните держатель фильтра в исходное положение до фиксирующего щелчка.
- Наполните бункер (11) свежей холодной водой из-под крана и установите бункер в машину.
- Нажмите клавишу программирования **[P]** (3), загорится индикаторное кольцо (2).
- Сообщение на дисплее: **FILTER**
- Нажмите на переключатель (1) для запуска режима программирования.

- Сообщение на дисплее: **NO** - (нет).
- Поворачивайте переключатель (1), пока на дисплее не появится сообщение: **YES** - (да).
- Нажмите на переключатель (1), чтобы активировать наличие фильтра.
- Сообщение на дисплее: **INSERT** (установка)
OPEN TAP (откройте кран).
- Установите под насадку для подачи горячей воды (17) достаточно большую емкость (около 1 литра).
- Откройте кран для подачи пара/горячей воды (15) (рис. 13).
- Сообщение на дисплее: **RINSING**
FILTER (идет промывка фильтра).
- Сообщение на дисплее: **SHUT TAP** (закройте кран).
- Закройте кран для подачи пара/горячей воды (15), теперь кофемашина будет нагреваться до температуры приготовления кофе.
- Сообщение на дисплее: **HEATING** (нагревание).
- Сообщение на дисплее: **READY** (готова к работе).



Теперь фильтр установлен. В режиме программирования функция настройки машины на жесткость воды больше не будет отображаться на дисплее.

5.2 Замена фильтра по требованию машины



После подачи 50 литров воды или по истечении 2 месяцев работы кофемашины фильтр нужно менять. Сообщение о необходимости замены фильтра будет отображено на дисплее.

- Сообщение на дисплее: **CHANGE FILTER / MACHINE READY** (смените фильтр / машина готова).

- Нажмите клавишу обслуживания  (9).
- Сообщение на дисплее: **REPLACE** (заменить)
OPEN TAP (откройте кран).
- Выньте бункер для воды (11) из машины и опустошите его.
- Отогните держатель фильтра. Вставьте новый фильтр в бункер для воды (11), прилагая небольшое усилие (рис. 1).
- Верните держатель фильтра в исходное положение до фиксирующего щелчка.
- Наполните бункер для воды (11) свежей холодной водой из-под крана и установите бункер в машину.
- Установите под насадку для подачи горячей воды (17) достаточно большую емкость (около 1 литра) и откройте кран для подачи пара/горячей воды (15) (рис. 13).
- Сообщение на дисплее: **RINSING**
FILTER (идет промывка фильтра).
- Сообщение на дисплее: **SHUT TAP** (закройте кран).
- Сообщение на дисплее: **HEATING** (нагревание).
- Сообщение на экране: **READY** (готова к работе).

5.3 Произвольная замена фильтра



Промывка, чистка, декальцинация и замена фильтра может производиться и без соответствующего требования, появляющегося на дисплее машины.

- Нажмите клавишу обслуживания  (9) и удерживайте ее, пока на дисплее не появится сообщение: **RINSING** (промывка машины).
- Поворачивайте переключатель (1), пока на дисплее не появится сообщение: **FILTER** (фильтр).
- Нажмите на переключатель (1).

- Активируется программа «Замена фильтра». Теперь выполните действия, описанные в главе 5.2. после сообщения: **REPLACE** (заменить)
OPEN TAP (откройте кран).

6. Промывка кофемашины IMPRESSA E80/85

После отключения машины, когда она уже остыла, операция промывки начинается при ее следующем включении. При выключении машины автоматически начинается ее промывка.

- Включите кофемашину клавишей  (8).
- Сообщение на дисплее **HEATING** (нагревание).
- Сообщение на дисплее **PRESS** (нажать)
RINSE (промыть).
- Нажмите клавишу обслуживания  (9).
- Сообщение на дисплее: **RINSE** (идет промывка).
- Сообщение на дисплее: **READY** (готова к работе).

6.1 Произвольная промывка машины

- Нажмите клавишу для очистки системы  (9) и удерживайте ее до появления на дисплее сообщения: **RINSE** (промыть)
- Нажмите на переключатель (1).
- Сообщение на дисплее: **RINSE** (промывка).

7. Регулирование количества воды для приготовления кофе



Указанная в миллилитрах или унциях величина является величиной рекомендуемой и может отличаться от действительной величины.

➔ Если Вы нажмете на клавишу для приготовления двух чашек кофе ☕, количество воды, необходимое для приготовления одной чашки, удваивается автоматически.

💡 Вы можете изменить количество воды, наливаемой в чашку или остановить процесс приготовления. Поворачивайте переключатель (1) до тех пор, пока на дисплее не высветится требуемое количество в миллилитрах.

Вы можете регулировать количество воды с шагом в 5 мл, используя переключатель (1).

- Сообщение на дисплее: **READY** (готова к работе).
- Поворачивайте переключатель (1), пока требуемое количество воды не высветится на дисплее.
- Например, сообщение на дисплее: **120 ML**.

8. Приготовление одной чашки кофе

➔ Вы можете увеличить крепость кофе в любое время в процессе работы кофемолки, снова нажимая клавишу ☕ (6).

Например, нажмите клавишу ☕ (6) три раза, чтобы получить крепкий кофе.

- Сообщение на дисплее: **STRONG** (крепкий).

➔ Нажимая клавишу, Вы можете выбрать три степени крепости кофе. Чем дольше Вы удерживаете клавишу ☕ (6), тем крепче становится кофе (Сообщение на дисплее: **MILD** (слабый) / **NORMAL** (обычный) / **STRONG** (крепкий)).

➔ Вы можете регулировать количество воды перед наполнением чашки, используя переключатель (1).

➔ Вы можете остановить операцию приготовления, используя новую клавишу приготовления кофе.

💡 Вы можете проверить количество воды использованной при предыдущем приготовлении, нажимая на переключатель (1).

- Сообщение на дисплее: **READY** (готова к работе).
- Поставьте чашку под дозатор кофе (8).
- Нажмите клавишу приготовления одной чашки кофе ☕ (6) до появления соответствующего сообщения крепости.
- Например, сообщение на дисплее: **MILD** (слабый).
- Сообщение на дисплее: **180 ML** (количество воды последнего приготовления).
- Загорится индикаторное кольцо (2).
- Поверните переключатель (1), чтобы выбрать желаемое количество воды.
- Например, сообщение на дисплее: **160 ML**.
- Например, сообщение на дисплее: **MILD** (слабый).
- Ваш кофе готовится.
- Сообщение на дисплее: **READY** (готова к работе).

9. Приготовление двух чашек кофе

➔ При приготовлении двух чашек кофе, выбор крепости кофе невозможен. Вы можете приготовить две чашки кофе автоматически.

➔ Вы можете отрегулировать количество воды перед началом приготовления с помощью переключателя (1). Устанавливаемое количество (ml) относится к количеству одной чашки.

➔ Вы можете остановить процесс нажатием одной из клавиш приготовления кофе.

 Вы можете проверить количество воды предыдущего приготовления, нажимая на переключатель (1).



- Сообщение на дисплее: **READY** (готова к работе).
- Поставьте две чашки под дозатор кофе (18).
- Нажмите клавишу приготовления двух чашек кофе .
- Сообщение на дисплее: **2 CUPS** (2 чашки).
- Сообщение на дисплее: **120 ML** (количество воды, используемое при предыдущем приготовлении).
- Загорится индикаторное кольцо (2).
- Поверните переключатель (1), чтобы выбрать желаемое количество воды.
- Например: сообщение на дисплее: **210 ML**.
- Сообщение на дисплее: **2 CUPS** (2 чашки).
- Ваш кофе готовится.
- Сообщение на дисплее: **READY** (готова к работе).

10. Использование молотого кофе

 Категорически запрещается использовать растворимый кофе и кофе быстрого приготовления. Рекомендуется использовать только молотый кофе из свежих кофейных зерен или кофе эспрессо-помола в вакуумных упаковках. Запрещается засыпать в кофемашину более 2-х порций молотого кофе. Воронка для молотого кофе не предназначена для его хранения. Проверьте, чтобы используемый Вами кофе имел не слишком высокую степень помола. Использование кофе мелкого помола может привести к засорению системы. В этом случае подача кофе из дозатора кофе будет осуществляться отдельными каплями.

 Если Вы засыпали недостаточно молотого кофе, на дисплее появится сообщение: **NOT ENOUGH POWDER** (недостаточно порошка). Кофемашина остановит операцию приготовления и вернется к режиму готовности.

 Операцию приготовления кофе можно остановить в любую минуту, нажав на любую клавишу приготовления.

- Сообщение на дисплее: **READY** (готова к работе).
- Поставьте одну или две чашки под дозатор кофе (18).
- Откройте воронку для молотого кофе (12).
- Нажмите клавишу выбора режима приготовления при использовании молотого кофе (5).
- Сообщение на дисплее: **FILL POWDER** (засыпьте молотый кофе).
- Насыпьте одну или две полных ложки молотого кофе в воронку (12) (рис. 11) и закройте крышку.
- Нажмите клавишу приготовления одной  (6) или двух  (4) чашек кофе.
- Сообщение на дисплее: **120 ML** (количество воды при предыдущем приготовлении).
- Загорится индикаторное кольцо (2).
- Сообщение на дисплее: **POWDER** (молотый кофе).
- Ваш кофе готовится.
- Сообщение на дисплее: **READY** (готова к работе).
- Поверните переключатель (1), чтобы установить желаемое количество воды.
- Например: сообщение на дисплее: **210 ML**.

11. Подача горячей воды



Если Вы не изменили установку с помощью вращающегося переключателя (1), автоматически будет подаваться количество воды, используемое при предыдущем приготовлении.

Установите сменную насадку для подачи горячей воды (рис. 5), которая обеспечит необходимый поток воды. Не производите смену насадки для подачи горячей воды (17) сразу после раздачи горячей воды, так как в ходе этого процесса насадка сильно нагревается.



Во время подачи горячая вода может разбрызгиваться. Избегайте попадания горячих брызг на кожу!

- Сообщение на дисплее: **READY** (готова к работе).
- Поставьте чашку под сменную насадку подачи горячей воды (17).
- Откройте кран для подачи пара/горячей воды (15) (рис. 13).
- Загорится индикаторное кольцо (2).
- Например, сообщение на дисплее: **140 ML**.
- Сообщение на дисплее: **WATER** (вода).
- Отрегулируйте требуемое количество воды, поворачивая переключатель (1).
- Например, сообщение на дисплее: **200 ML**.
- Сообщение на дисплее: **WATER** (вода).
- Если требуемое количество воды получено, на дисплее появится соответствующее сообщение.
- Сообщение на дисплее: **SHUT TAP** (закрыть кран).
- Закройте кран для подачи пара/горячей воды (15).
- Сообщение на дисплее: **READY** (готова к работе).



Перед появлением сообщения: **SHUT TAP** (закройте кран) может произойти утечка воды из системы.

12. Подача пара

Установите насадку подачи пара/взбивания (рис. 6). Насадка имеется в комплекте принадлежности кофемашины. Не меняйте насадку (16) сразу после подачи пара, так как она в процессе подачи сильно нагревается.



Пар можно использовать для нагревания различных жидкостей и взбивания молока для капучино. При нагревании жидкостей насадка подачи пара/взбивания (16) должна быть сдвинута до упора вверх, а при взбивании — до упора вниз.



Перед выходом пара во время взбивания из системы может выходить небольшое количество воды. Это никак не влияет на конечный результат, например, при взбивании молока.



В начальный момент подачи могут образовываться брызги горячей воды. Насадка в ходе подачи пара сильно нагревается. Избегайте прямых контактов Вашей кожи с горячими жидкостями!

- Сообщение на дисплее: **READY** (готова к работе).
- Поставьте чашку под насадку подачи пара/взбивания (16) и погрузите насадку в молоко или в нагреваемую жидкость.
- Нажмите клавишу предварительной установки программы подачи пара  (7).
- Сообщение на дисплее: **HEATING** (нагревание).
- Сообщение на дисплее: **STEAM** (пар).
- Чтобы подать пар, откройте кран для подачи пара/горячей воды (15) (рис. 13).
- Загорится индикаторное кольцо (2).

- Вы можете отрегулировать время подачи пара, поворачивая переключатель (1), пока требуемое количество секунд не высветится на дисплее.
- Например, сообщение на дисплее: **35 SEC**.
- Если Вы не меняли с помощью поворота переключателя значение, установленное прежде, машина использует его автоматически.
- Во время подачи пара на дисплее появится сообщение: **STEAM** (пар).
- Когда Вы получите нужное Вам количество пара, на дисплее появится сообщение: **SHUT TAP** (закройте кран).
- Закройте кран для подачи пара/горячей воды (15).
- Сообщение на дисплее: **READY** (готова к работе).

 Перед появлением сообщения: **SHUT TAP** (закройте кран) может произойти утечка воды из системы.

 Машина готова для подачи пара каждые 40 секунд, т.е. в течение этого времени вы можете подавать пар, остановить операцию и активировать ее снова без затрат времени на нагрев машины

13. Система Profi-Auto-Cappuccino/Caffe Latte (дополнительная опция)

 При желании Вы можете воспользоваться системой Profi-Auto-Cappuccino/Caffe Latte, которая приобретается дополнительно. За более подробной информацией обратитесь к Вашему дилеру.

13.1 Установка системы Profi-Auto-Cappuccino/Caffe Latte

- Снимите сменную насадку подачи горячей воды (рис. 5) или сменную насадку подачи пара/взбивания (рис. 6).
- Установите систему Profi-Auto-Cappuccino/Caffe Latte (рис. 7).
- Вставьте одну из сторон трубки в отверстие за круговой шкалой (рис. 10).



Для всасывания молока Вы можете дополнительно приобрести молочный контейнер. См. рис. 8.

13.2 Взбивание молока с помощью системы Profi-Auto-Cappuccino/Caffe Latte

- Наполните емкость молоком или опустите трубку прямо в пакет с молоком.
- Поставьте чашку под систему Profi-Auto-Cappuccino/Caffe Latte (рис. 8).
- Нажмите клавишу предварительной установки программы подачи пара  (7).
- Сообщение на дисплее: **HEATING** (идет нагревание машины).
- Сообщение на дисплее: **STEAM** (пар).
- Подайте пар, открыв кран для подачи пара/горячей воды (15) (рис. 13).
- Загорится индикаторное кольцо (2).
- Вы можете отрегулировать время подачи пара индивидуально, поворачивая переключатель (1), пока на дисплее не появится требуемое время в секундах: **SEC**.
- Например, сообщение на дисплее: **35 SEC**.
- Если Вы не меняли с помощью поворота переключателя значение, установленное прежде, машина использует предыдущую установку автоматически.

- Для капучино поставьте переключатель (1) (рис. 18) в позицию (2).
 - Для получения горячего молока поставьте переключатель (1) (рис. 18) в позицию (3).
-  Чтобы увеличить температуру приготавливаемого напитка, поставьте переключатель (1) (рис. 18) в позицию (+). Чтобы уменьшить температуру, поставьте переключатель (1) в позицию (-).

13.3 Чистка системы Profi-Auto-Cappuccino/Caffe Latte

Систему необходимо чистить после каждой операции приготовления.

- Наполните емкость водой и опустите в нее трубку.
 - Подавайте пар, пока смесь вода/пар не станет чистой.
 - Необходимо разобрать систему Profi-Auto-Cappuccino/Caffe Latte и тщательно промыть систему проточной водой (рис. 16 и рис. 17).
-  Для чистки системы Profi-Auto-Cappuccino/Caffe Latte пользуйтесь специальным чистящим средством. За более подробной информацией обращайтесь к Вашему дилеру. Рекомендуется чистить систему ежедневно.

14. Отключение кофемашины IMPRESSA E80/85

- Сообщение на дисплее: **READY** (готова к работе).
- Отключите машину с помощью клавиши  (8).
- Сообщение на дисплее: **RINSE** (промыть).
- Запуск операции промывки машины происходит автоматически.

15. Программирование

 Машина, будучи настроена на заводе-изготовителе, полностью готова к работе. Однако, некоторые параметры могут быть перепрограммированы Вами для придания кофе индивидуального вкуса.

Пользователь имеет доступ к программированию следующих операций:

- установка фильтра;
- жесткость воды;
- аромат кофе;
- время автоматического выключения;
- счетчик чашек;
- выбор языка;
- выбор единицы измерения количества воды (ml/oz);
- промывка.

 **Клавиша программирования**  (3).

Используйте клавишу программирования  (3), чтобы войти или выйти из режима программирования (не для сохранения выбранных параметров).

 **Поворотный переключатель (1).**

Поверните переключатель (1), чтобы изменить установленную величину или перейти к следующему этапу программирования.

Нажмите переключатель (1), чтобы проверить установку выбранной величины, или сохранить установленное значение.

15.1. Программирование установки фильтра



См. раздел 5.1. «Установка фильтра».

15.2. Настройка машины по степени жесткости воды

См. раздел 4 «Настройка машины по степени жесткости воды».



15.3. Программирование аромата кофе

 На заводе машину обычно настраивают на аромат **robust** (сильный). При необходимости можно установить **СТАНДАРТНЫЙ** аромат.

- Сообщение на дисплее: **READY** (готова к работе).
- Нажмите клавишу программирования  (3).
- Сообщение на дисплее: **FILTER** (фильтр).
- Загорится индикаторное кольцо (2).
- Поворачивайте переключатель (1) до появления сообщения.
- Сообщение на дисплее: **AROMA** (аромат).
- Нажмите переключатель (1).
- Сообщение на дисплее: **ROBUST** (сильный).
- Поверните переключатель (1).
- Сообщение на дисплее: **STANDARD** (стандартный).
- Подтвердите свой выбор, нажав переключатель (1).
- Сообщение на дисплее: **AROMA** (аромат).
- Для перехода к следующему этапу программирования поверните переключатель (1). Для выхода из режима программирования нажмите клавишу  (3).
- Сообщение на дисплее: **READY** (готова к работе).

15.4. Программирование времени автоматического отключения

 При желании использовать функцию автоматического выключения кофемашины необходимо предварительно запрограммировать текущее время. Вы можете запрограммировать время автоматического отключения в диапазоне от 0,5 до 9 часов, или Вы можете выбрать —:— (неактивный режим).

- Сообщение на дисплее: **READY** (машина готова к работе).
- Нажмите клавишу программирования  (3).
- Сообщение на дисплее **FILTER** (фильтр).
- Загорится индикаторное кольцо (2).
- Поворачивайте переключатель (1), пока на дисплее не появится сообщение: **AUTO OFF** (автоматическое отключение).
- Сообщение на дисплее: **AUTO OFF** (автоматическое отключение).
- Нажмите на переключатель (1) для изменения времени автоматического отключения.
- Сообщение на дисплее: **5.0 HRS** (5.0 ч).
- Поворачивайте переключатель (1), чтобы установить время.
- Сообщение на дисплее: **1.0 HRS** (1.0 ч).
- Подтвердите установку времени нажатием переключателя (1).
- Сообщение на дисплее: **AUTO OFF** (автоматическое отключение).
- Для перехода к следующему этапу программирования поверните переключатель (1). Для выхода из режима программирования нажмите клавишу  (3).
- Сообщение на дисплее: **READY** (готова к работе).

15.5. Счетчик количества приготовленных чашек

Вы можете проверить, сколько чашек кофе в каждом режиме приготовления:

- 1) 1 чашка;
- 2) 2 чашки;
- 3) молотый кофе.

- Сообщение на дисплее: **READY** (машина готова к работе).
- Нажмите клавишу программирования **[P]** (3), пока не появится сообщение на дисплее.
- Сообщение на дисплее: **FILTER** (фильтр).
- Загорится индикаторное кольцо (2).
- Поворачивайте переключатель (1), пока на дисплее не появится сообщение: **STATS** (общее количество).
- Сообщение на дисплее: **STATS** (общее количество).
- Теперь нажмите переключатель (1), чтобы войти в программирование пункта **STATS**.
- На дисплее появится сообщение об общем количестве приготовленных чашек кофе.
- Например, сообщение на дисплее: **100**.
- Нажмите одну из клавиш, предназначенных для приготовления кофе (одна чашка **[C]**, две чашки **[C]**, молотый кофе).
- Например, нажмите клавишу приготовления одной чашки кофе.
- Сообщение на дисплее: **20**.
- Для выхода из режима, нажмите переключатель (1).
- Сообщение на дисплее: **STATS**.
- Для перехода к следующему этапу программирования поверните переключатель (1). Для выхода из режима программирования нажмите клавишу **[P]** (3).



- Сообщение на дисплее: **READY** (готова к работе).

15.6. Программирование языка диалога

- Сообщение на дисплее: **READY** (готова к работе).
- Нажмите клавишу программирования **[P]** (3). Дождитесь появления на дисплее сообщения: **FILTER** (фильтр).
- Загорится индикаторное кольцо (2).
- Поворачивайте переключатель (1), пока на дисплее не появится сообщение: **LANGUAGE** (язык).
- Сообщение на дисплее: **LANGUAGE** (язык).
- Теперь нажмите переключатель (1) для входа в режим программирования языка диалога.
- Поворачивайте переключатель (1), пока на дисплее не появится сообщение о выборе требуемого языка.
- Например, сообщение на дисплее: **ENGLISH** (английский).
- Нажмите переключатель (1), чтобы зафиксировать выбранный язык.
- Сообщение на дисплее: **LANGUAGE** (язык).
- Для перехода к следующему этапу программирования поверните переключатель (1). Для выхода из режима программирования нажмите клавишу **[P]** (3).
- Сообщение на дисплее: **READY** (готова к работе).

15.7. Программирование единицы измерения количества воды на порцию кофе (ml/oz)

На заводе Ваша машина была отрегулирована для измерения количества воды в миллилитрах. Вы можете изменить эту установку, чтобы измерять количество жидкости в унциях.

- Сообщение на дисплее: **READY** (готова к работе).
- Нажмите клавишу программирования  (3). Дождитесь, пока на дисплее появится сообщение: **FILTER** (фильтр).
- Загорится индикаторное кольцо (2).
- Поворачивайте переключатель (1) пока на дисплее не появится сообщение: **ML / OZ**.
- Нажмите переключатель (1).
- Сообщение на дисплее: **ML**.
- Поворачивайте переключатель (1) пока на дисплее не появится сообщение: **OZ**.
- Подтвердите свой выбор нажатием переключателя (1).
- Сообщение на дисплее: **OZ**.
- Для перехода к следующему этапу программирования поверните переключатель (1). Для выхода из режима программирования нажмите клавишу  (3).
- Сообщение на дисплее: **READY** (готова к работе).

15.8. Отключение операции промывки

Операция промывки запрограммирована на заводе. В особом случае она может быть отменена. За более подробной информацией обращайтесь к специалистам сервисной службы.

16. Техническое обслуживание кофемашины

16.1. Наполнение бункера для воды

- Сообщение на дисплее: **FILL WATER** (залейте воду).



Если данное сообщение появляется на дисплее, дальнейшая раздача кофе становится невозможной. Долейте воду в бункер, как описано в разделе 2.3.

- Сообщение на дисплее: **READY** (готова к работе).

Водяной бачок должен ежедневно промываться и наполняться только свежей холодной водой. Категорически запрещается заливать в бачок молоко, минеральную воду и прочие жидкости.

16.2. Опорожнение контейнера для отходов кофе

- Сообщение на дисплее: **EMPTY GROUNDS** (опустошите контейнер для отходов кофе).



Если данное сообщение появляется на дисплее, дальнейшая раздача кофе становится невозможной. Вы должны опустошить контейнер для отходов кофе (рис. 14).

- Осторожно удалите поддон для слива (21).
- Сообщение на дисплее: **DRAWER MISSING** (поддон для слива отсутствует).
- Опустошите поддон для слива и установите его снова.

- Сообщение на дисплее: **READY** (машина готова к работе).

 При переполнении поддона для слива красный индикатор верхнего уровня воды в поддоне поднимается.

16.3. Отсутствие поддона для слива

- Сообщение на дисплее: **DRAWER MISSING** (поддон для слива отсутствует).
- Появление данного сообщения означает, что поддон для слива установлен неправильно или не установлен совсем.
- Установите поддон для слива (21).
- Сообщение на дисплее: **READY** (машина готова к работе).

16.4. Наполнение бункера для кофейных зерен

- Сообщение на дисплее: **FILL BEANS** (наполните бункер для зерен).
- Наполните бункер для зерен, как описано в разделе 2.4.

 Сообщение **FILL BEANS** исчезнет после приготовления очередной порции кофе.

 Рекомендуется регулярно перед наполнением бункера для кофейных зерен производить его чистку сухой тканью. Перед выполнением этой операции кофемашину необходимо отключить.

16.5. Замена фильтра

 Ресурс фильтрующей кассеты истекает после прохождения 50 литров воды или по истечении 2-х месяцев эксплуатации кассеты. Сообщение с требованием замены фильтра появится на дисплее.

См. раздел 5.2. «Замена фильтра».

16.6. Общие инструкции по чистке кофемашины

- Запрещается применять скребки, наждачную бумагу, металлические мочалки или агрессивные химические жидкости для чистки машины.
- Для чистки наружных и внутренних поверхностей корпуса кофемашины используйте мягкую влажную ткань.
- Сменные насадки должны подвергаться чистке после каждого использования.
- После взбивания молока через насадку следует пропустить небольшое количество воды для ее промывки.
- Для более тщательной чистки взбивающей насадки предусмотрена возможность ее разборки (рис. 6).
- Бункер для воды нужно ежедневно промывать и наполнять чистой водой.

 При образовании накипи на стенках бункера для воды снимите его и удалите накипь с помощью предназначенных для этой цели декальцинирующих средств.

 Если в кофемашине установлен фильтр Claris, перед удалением накипи из бункера для воды фильтр необходимо снять.

16.7. Опустошение гидравлической системы

Кофемашина должна быть выключена.



Эта операция необходима, чтобы защитить кофемашину от замораживания во время транспортировки при низкой температуре.

- Поставьте емкость под сменную насадку подачи горячей воды (17).
- Нажмите клавишу предварительной установки подачи пара ☼ (7). Дождитесь появления на дисплее следующего сообщения: **OPEN TAP** (откройте кран)
EMPTYING (идет осушение системы)
SHUT TAP (закройте кран).
- По окончании осушения кофемашина отключается.

17. Чистка гидросистемы кофемашины после появления соответствующего требования на дисплее



После приготовления 200 порций кофе или после выполнения 80 операций по промывке следует произвести очистку кофемашины. При этом на дисплее появляется сообщение, предупреждающее о необходимости провести программу чистки. В этом случае Вы можете продолжить подачу кофе или горячей воды / пара, однако мы настоятельно рекомендуем произвести чистку машины (раздел 17) в ближайшие дни.

Для программной чистки машины используйте только специальные таблетки для чистки кофемашин фирмы Jura. Приобрести их можно у Вашего авторизованного дилера.



Запрещается прерывать операцию программной чистки гидросистемы машины после ее начала.

После каждой такой операции следует прочищать воронку для молотого кофе (12).

- Сообщение на дисплее: **CLEAN MACHINE / MACHINE READY** (требуется чистка машины / машина готова).
- Нажмите клавишу для обслуживания ☼ (9).
- Сообщение на дисплее: **EMPTY DRAWER** (опустошите поддон для слива).
- Опустошите поддон для слива.
- Сообщение на дисплее: **DRAWER MISSING** (Поддон для слива отсутствует).
- Установите поддон для слива снова.
- Удалите решетку для слива (20).
- Поставьте емкость (рис. 12) под регулируемый дозатор кофе (18).
- Сообщение на дисплее: **PRESS RINSE** (нажмите клавишу очистки системы).
- Нажмите клавишу обслуживания ☼ (9).
- Сообщение на дисплее: **CLEANING** (идет чистка машины).
- Сообщение на дисплее: **ADD TABLET** (добавьте таблетку).
- Добавьте таблетку в воронку для молотого кофе (рис. 15).
- Сообщение на дисплее: **PRESS RINSE** (нажмите клавишу очистки системы).

- Нажмите клавишу обслуживания  (9).
- Сообщение на дисплее: **CLEANING** (идет чистка машины).
- Сообщение на дисплее: **EMPTY**
DRAWER (опустошите поддон для слива).
- Сообщение на дисплее: **DRAWER**
MISSING (поддон для слива отсутствует).
- Сообщение на дисплее: **READY** (машина готова к работе).
- Операция по очистке кофемашины завершена успешно.

17.1. Произвольная чистка гидросистемы кофемашины

- Нажмите клавишу очистки системы  (9) до появления на дисплее сообщения: **RINSE** (промойте машину).
- Поворачивайте переключатель (1). Дождитесь появления на дисплее сообщения: **CLEANING** (идет чистка машины).
- Нажмите переключатель (1).
- Запускается программа «Чистка гидросистемы». См. раздел 17 после сообщения **EMPTY DRAWER** (опустошите поддон для слива).

18. Программа удаления накипи после появления соответствующего требования на дисплее

-  О необходимости удаления накипи машина проинформирует Вас сама информацией на дисплее. При этом Вы можете продолжить раздачу кофе и горячей воды/пара, включив программу удаления накипи позже. Перед началом программы удаления накипи машину необходимо выключить на 2-3 часа. Запрещается прерывать программу удаления накипи после ее начала.

Для программной чистки машины от накипи используйте только специальные таблетки для удаления накипи фирмы Jura или декальцинирующую жидкость. Приобрести их можно у Вашего авторизованного дилера.

При использовании кислотных средств для удаления накипи избегайте попадания капель на чувствительные к кислотам поверхности, особенно на поверхности из дерева и натуральной кости, кроме того, принимайте соответствующие меры предосторожности.

-  В любом случае необходимо дождаться, когда средство для удаления накипи израсходуется полностью и бункер опорожнится. Запрещается пополнять средство для удаления накипи в процессе чистки.

- Сообщение на дисплее: **DESCALE MACHINE/ MACHINE READY** (требуется очистка машины от накипи /машина готова).
- Нажмите клавишу обслуживания  (9).
- Сообщение на дисплее: **EMPTY**
DRAWER (опустошите поддон для слива).
- Опустошите поддон для слива.
- Сообщение на дисплее: **DRAWER**
MISSING (поддон для слива отсутствует).
- Установите поддон для слива на место.
- Сообщение на дисплее: **SOLVENT**
IN TANK (залейте средство для удаления накипи в бункер для воды).



Растворите около 200 мл декальцинирующей жидкости в 0.6 л воды или используйте таблетки для декальцинации (соотношение 1 брикет на 0.5 л воды — полностью растворить). Залейте раствор в бункер для воды. Установите бункер для воды в кофемашину.

- Сообщение на дисплее: **SOLVENT**
IN TANK (залейте средство для удаления накипи в бункер для воды)
OPEN TAP (откройте кран).
- Поставьте достаточно большую емкость под сменную насадку подачи горячей воды (17).
- Откройте кран для подачи пара/горячей воды (15) (рис. 13).
- Сообщение на дисплее: **DECAL ON** (идет очистка машины от накипи).
- Сообщение на дисплее: **SHUT TAP** (закройте кран).
- Закройте кран для подачи пара/горячей воды (15).
- Сообщение на дисплее: **DECAL ON** (идет очистка машины от накипи).
- Сообщение на дисплее: **EMPTY**
DRAWER (опустошите поддон для слива).
- Опустошите поддон для слива.
- Сообщение на дисплее: **DRAWER**
MISSING (поддон для слива отсутствует).
- Установите поддон для слива.
- Сообщение на дисплее: **FILL**
WATER (залейте воду).
- Тщательно промойте бункер для воды и заполните его свежей холодной водой из-под крана. Установите бункер для воды в кофемашину.

- Сообщение на дисплее: **OPEN TAP** (откройте кран).
- Откройте кран для подачи пара/горячей воды (15) (рис. 13).
- Сообщение на дисплее: **DECAL ON** (идет очистка машины от накипи).
- Сообщение на дисплее: **SHUT TAP** (закройте кран).
- После того, как Вы закроете кран для подачи пара/горячей воды (15), на дисплее появится следующее сообщение: **DECAL ON** (идет очистка машины от накипи).
- Сообщение на дисплее: **EMPTY**
DRAWER (опустошите поддон для слива).
- Опустошите поддон для слива.
- Сообщение на дисплее: **DRAWER**
MISSING (поддон для слива отсутствует).
- Установите поддон для слива.
- Сообщение на дисплее: **PRESS**
RINSE (нажмите клавишу промывки системы).
- Нажмите клавишу очистки системы  (9).
- Сообщение на дисплее: **RINSE** (идет очистка системы).
- Сообщение на дисплее: **READY** (машина готова к работе).
- Программа очистки системы от накипи завершена успешно.

18.1. Произвольная очистка кофемашины от накипи

- Нажмите клавишу обслуживания  (9). Дождитесь, пока на дисплее появится сообщение: **RINSE** (произведите чистку машины).

- Поверните переключатель (1). Дождитесь, пока на дисплее появится сообщение: **DECAL ON** (идет чистка машины от накипи).
- Нажмите переключатель (1).
- Программа чистки от накипи запущена. См. раздел 18 после сообщения **EMPTY DRAWER** (опустошите поддон для слива).

19. Аварийные сообщения

Сообщение на дисплее	Причина	Ваши действия
FILL WATER (Залейте воду)	Контейнер для воды пуст Индикатор уровня воды в контейнере смещен	Залейте воду Удалите контейнер, прочистите его, хорошо промойте, заполните водой и поставьте на место
FILL BEANS (Засыпьте зерна)	Контейнер для зерен пуст Сообщение все еще действует, хотя зерна засыпаны	Засыпьте зерна Сварите чашку кофе. Сообщение «засыпьте зерна» исчезнет только после приготовления кофе
EMPTY GROUNDS (Опустошите контейнер для отходов)	Контейнер для отходов кофе переполнен Сообщение все еще действует, хотя контейнер вставлен	Опустошите контейнер для отходов Удалите поддон из машины, через 10 секунд вставьте его на место
DRAWER MISSING (поддон для слива отсутствует)	Поддон вставлен некорректно или отсутствует	Вставьте поддон правильно
CLEAN MACHINE / MACHINE READY (Прочистите машину)	Требуется чистка гидросистемы машины	См. программу чистки (раздел 17)

DESCALE MACHINE / MACHINE READY (требуется чистка машины от накипи)	Требуется чистка машины от накипи	Запустите программу удаления накипи как указано в разделе 18
ERROR (неисправность)	Общая неисправность	<ul style="list-style-type: none"> — выключите машину; — отключите машину от электросети; — подключите машину к электросети; — включите машину снова <p>Обратитесь по поводу ремонта в сервисный центр Jura</p>

20. Возможные проблемы

Проблемы	Причина	Способ устранения
Повышенный шум в кофемолке	Посторонний предмет в зубчатом жернове кофемолки	Сохраняется возможность раздачи кофе промышленного помола Сдайте кофемашину на проверку в Сервисный центр JURA
Слабая пена при взбивании молока	Засорение насадки для взбивания Неправильное положение насадки для взбивания	Произведите чистку насадки для взбивания Произведите подачу пара (гл. 12)
Подача кофе из дозатора производится отдельными каплями	Слишком высокая степень помола кофе в зернах Слишком высокая степень помола молотого кофе	Отрегулируйте кофемолку на более крупный помол Используйте молотый кофе крупного помола

21. Юридическая информация

Настоящее Руководство содержит всю необходимую информацию по правильной эксплуатации и техническому обслуживанию кофемашины.

Знание и строгое соблюдение предписаний настоящего Руководства необходимо для обеспечения безопасности кофемашины как во время эксплуатации, так и при ее техническом обслуживании.

Изложенные здесь инструкции не в состоянии охватить все мыслимые случаи применения. Данная кофемашина предназначена исключительно для частного использования.

Кроме того, обращаем Ваше внимание на то, что содержание настоящего Руководства не является частью ни прошлых, не действующих соглашений и официальных документов или дополнений и изменений к ним. Все обязательства, которые должна исполнять Jura Elektroapparate AG, обусловлены в соответствующих контрактах купли-продажи, содержащих, кроме того, полный и исключительный перечень гарантийных условий. Указываемые в контрактах гарантийные условия не исключают и не ограничивают действие настоящих инструкций по эксплуатации кофемашины.

22. Технические характеристики

Напряжение:	230В~
Мощность:	1350 Вт
Предохранитель:	10 А
Уровень безопасности:	
Расход энергии в режиме ожидания:	около 2.6 Вт.ч
Расход энергии в режиме готовности к раздаче:	около 11 Вт.ч
Давление помпы:	15 бар
Бункер для воды:	1.9 л
Вместимость контейнера для кофе в зернах:	200 г
Вместимость контейнера для отходов кофе:	не более 16 порций
Длина кабеля питания:	около 1.1 м
Вес:	8.6 кг
Размеры (Ширина x Длина x Высота)	28 x 34.5 x 41.5 см

E80
E85

Содержание

Impressa F50

1. Меры безопасности	49
1.1 Предупреждения.....	49
1.2 Меры предосторожности	49
2. Подготовка машины Impressa F50 к работе	50
2.1 Проверка напряжения сети.....	50
2.2 Проверка предохранителя цепи питания	50
2.3 Заполнение машины водой	50
2.4 Заполнение контейнера для кофе в зернах.....	50
2.5 Регулировка кофемолки	50
3. Первый запуск	50
4. Настройка уровня жесткости воды	51
5. Установка фильтра Claris	
5.1 Установка фильтра.....	52
5.2 Замена фильтра	53
6. Промывка кофемашины Impressa F50	53
7. Регулировка количества воды на порцию кофе... ..	54
8. Подача кофе в 1 чашку	54
9. Подача кофе в 2 чашки	55
10. Использование молотого кофе	55
11. Подача горячей воды	56
12. Подача пара	57
13. Подача пара через профессиональное устройство Авто-капучино/кофе-латте (поставляется дополнительно)	58
13.1 Подключение профессионального устройства Авто-капучино/кофе-латте к машине Impressa F50.....	58
13.2 Подача капучино и горячего молока через профессиональное устройство Авто-капучино/кофе-латте	58

13.3 Чистка профессионального устройства Авто-капучино/кофе-латте	58
14. Выключение кофемашины Impressa F50.....	59
15. Программирование	59
15.1 Программирование установки фильтра.....	59
15.2 Программирование жесткости воды.....	59
15.3 Программирование аромата: СИЛЬНЫЙ или СТАНДАРТНЫЙ	60
15.4 Программирование температуры.....	60
15.5 Программирование времени	60
15.6 Программирование времени автоматического включения	61
15.7 Программирование времени автоматического выключения	62
15.8 Счетчик чашек	62
15.9 Программирование языка диалога	63
16. Техническое обслуживание.....	63
16.1 Заполнение бункера для воды	63
16.2 Опорожнение контейнера для отходов кофе.....	64
16.3 Отсутствие поддона для слива.....	64
16.4 Заполнение контейнера для кофе в зернах.....	64
16.5 Замена фильтра	64
16.6 Чистка гидросистемы.....	65
16.7 Образование накипи.....	65
16.8 Инструкция по общей чистке	65
16.9 Опустошение гидравлической системы	65
17. Программа чистки гидросистемы	66
18. Программа удаления накипи (декальцинация).....	66
19. Утилизация	68
20. Сообщения на дисплее	69
21. Неисправности.....	70
22. Общая информация	71
23. Технические данные	71

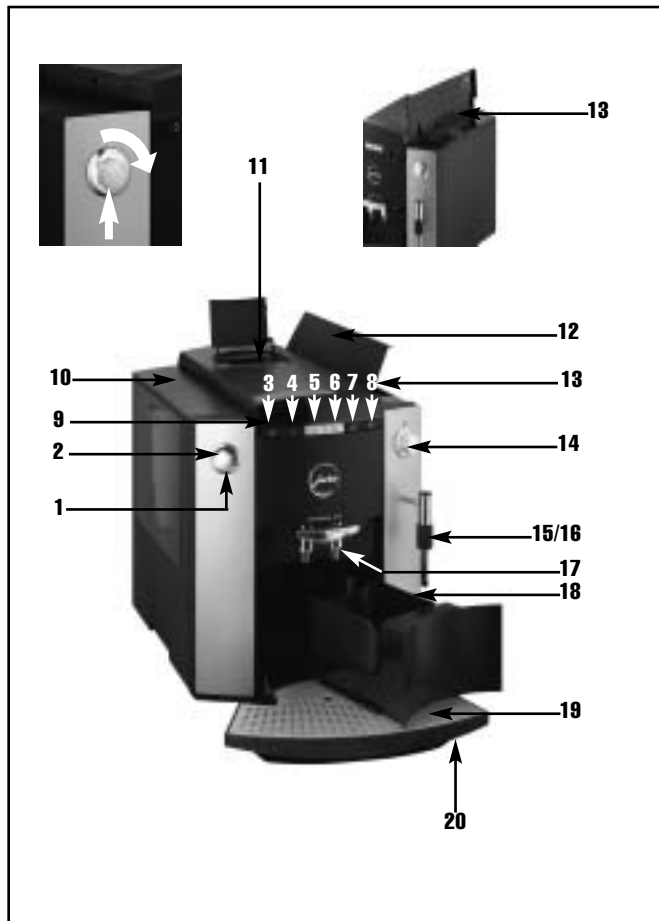

Элементы управления

- 1 Поворотный переключатель
- 2 Кольцевой световой индикатор
- 3 Клавиша ON/OFF («ВКЛЮЧЕНО / ВЫКЛЮЧЕНО»)
- 4 Клавиша программирования
- 5 Клавиша подачи кофе на 1 чашку
- 6 Клавиша подачи кофе на 2 чашки
- 7 Клавиша режима обслуживания
- 8 Клавиша порционной подачи пара
- 9 Диалоговый дисплей
- 10 Бункер для воды с ручкой
- 11 Воронка для загрузки молотого кофе
- 12 Крышка контейнера для кофе в зернах
- 13 Крышка для сохранения аромата кофейных зерен
- 14 Регулятор подачи пара/горячей воды
- 15 Сменная насадка подачи пара / взбивания (Рис. 6)
- 16 Сменная насадка подачи горячей воды (см. рис. слева и рис. 5)
- 17 Регулируемый по высоте дозатор кофе
- 18 Контейнер для отходов кофе
- 19 Решетка поддона для слива
- 20 Поддон для слива

F50



Рис. 1



Рис. 2



Рис. 3



Рис. 4



Рис. 5



Рис. 6



Рис. 7

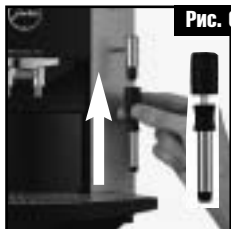

Рис. 8



Рис. 9



Рис. 10

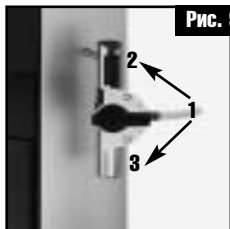

Рис. 11



Рис. 12

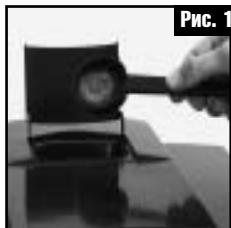

Рис. 13



Рис. 14



Рис. 15



Рис. 16



Рис. 17

Введение

Благодарим за приобретение кофемашины IMPRESSA F50. Для гарантии безаварийной работы кофемашины IMPRESSA F50 тщательно изучите настоящее руководство по ее использованию и храните его для будущих консультаций.

Для получения более подробной информации и при возникновении неисправностей, не описанных в настоящем руководстве, обращайтесь непосредственно к местному авторизованному дилеру.

1. Меры безопасности

1.1 Предупреждения

- Дети не осознают всей опасности при пользовании электрическими приборами, по этой причине и те и другие должны постоянно быть в поле Вашего зрения.
- К работе с кофемашиной должен допускаться только обученный персонал.
- Категорически запрещается использовать неисправную кофемашину или машину с поврежденным электрическим кабелем.
- Категорически запрещается погружать кофемашину в воду.

1.2 Меры предосторожности

- Запрещается подвергать кофемашину воздействию атмосферных осадков (дождь, снег, иней), а также прикасаться к ней влажными руками.
- Машина должна устанавливаться на устойчивую горизонтальную поверхность.
- Категорически запрещается размещать кофемашину на горячих и даже теплых поверхностях (кухонных плитах и т.п.). Обеспечьте установку машины в недоступном для детей и домашних животных месте.
- На период длительного бездействия (отпуск и т.п.) машина должна отключаться от электросети.
- Отключайте кофемашину от сети перед каждой чисткой машины.
- При отключении кофемашины категорически запрещается тянуть кабель питания или саму машину.
- Запрещается вскрывать и ремонтировать машину самостоятельно. Любые ремонты должны выполняться авторизованным техническим персоналом с использованием оригинальных запасных частей и принадлежностей.
- Кофемашина подключается к электросети с помощью электрического кабеля.
- Кабель питания должен прокладываться таким образом, чтобы не мешать проходу людей.
- Категорически запрещается мыть кофемашину или ее отдельные части в посудомоечных машинах.
- На месте установки машины должна быть обеспечена надлежащая циркуляция воздуха, предотвращающая ее перегрев.

F50

2. Подготовка машины IMPRESSA F50 к работе

2.1 Проверка напряжения электросети

Кофемашина IMPRESSA F50 имеет заводскую настройку на определенное напряжение электросети. Проверьте напряжение местной электросети, оно должно соответствовать величине, указанной на заводской табличке, расположенной на нижней панели кофемашины.

2.2 Проверка предохранителя цепи электропитания

Кофемашина IMPRESSA F50 рассчитана на максимальный рабочий ток 10 А. Проверьте мощность предохранителя цепи электропитания.

2.3 Заполнение машины водой



Используйте только свежую холодную воду. Категорически запрещается заполнять бункер для воды молоком, минеральной водой и прочими жидкостями.

- Снимите бункер для воды и тщательно промойте его проточной холодной водой из-под крана (рис. 4).
- Закончив промывку, заполните бункер водой и установите его в кофемашину. Проверьте правильность установки и закрепления бункера.

2.4 Заполнение контейнера для кофе в зернах

Для обеспечения безаварийной работы кофемашины в течение длительного периода эксплуатации необходимо помнить, что установленная в ней кофемолка не приспособлена для помола кофейных зерен, которые подвергались какой-либо обработке во время или после обжаривания, и зерен с какими-либо добавками (например, сахар). На повреждения кофемолки, возникшие

при помоле подобных кофейных смесей, гарантии завода-изготовителя не распространяются.

- Откройте крышку (12) контейнера для кофе в зернах и снимите внутреннюю крышку (13), предназначенную для сохранения аромата кофейных зерен.
- Удалите из контейнера посторонние предметы.
- Засыпьте в контейнер кофейные зерна и закройте крышку.

2.5 Регулировка кофемолки

Для получения различной крепости заваренного кофе имеется возможность регулировать степень его помола. При этом рекомендуется использовать два режима помола:



- мелкий помол x (чем выше степень помола, тем меньше размер крупинки) для заваривания слабого кофе
- грубый помол x (чем ниже степень помола, тем больше размер крупинки) для заваривания крепкого кофе

Регулировка степени помола может выполняться только во время работы кофемолки.

- Откройте крышку (12) контейнера для кофе в зернах.
- Для регулировки степени помола поверните регулятор (рис. 2) в нужное положение.

3. Первый запуск

- Засыпьте кофейные зерна в контейнер (12).
- Включите кофемашину IMPRESSA F50, нажав клавишу ON/OFF \odot (3).

- Сообщение на дисплее: **SPRACHE DEUTSCH** (Немецкий язык).
 - Загорается кольцевой индикатор (2).
 - Поворачивайте рукоятку поворотного переключателя (1) до тех пор, пока на дисплее не появится требуемый диалоговый язык, например:
 - Сообщение на дисплее: **LANGUAGE ENGLISH** (Английский язык).
 - Подтвердите Ваш выбор языка нажатием поворотного переключателя (1).
 - Сообщение на дисплее: **FILL WATER** (Залейте воду).
 - Заполните бункер для воды (10) свежей водой.
 - Сообщение на дисплее: **OPEN TAP** (Откройте кран).
 - Поставьте пустую чашку под съемную насадку (16) подачи горячей воды.
 - Откройте кран (14) подачи пара / горячей воды (рис. 13).
 - Сообщение на дисплее: **FILLING SYSTEM** (Идет заполнение системы).
 - Сообщение на дисплее: **CLOSE TAP** (Закройте кран).
 - Закройте кран (14) подачи пара / горячей воды.
 - Сообщение на дисплее: **HEATING** (Идет нагрев).
 - Сообщение на дисплее: **PRESS MAINT** (Нажмите клавишу ОБСЛУЖИВАНИЕ).
 - Нажмите клавишу (7) режима обслуживания, обозначенную символом .
 - Машина выполнит операцию промывки.
 - Сообщение на дисплее: **RINSING** (Идет промывка).
 - Сообщение на дисплее: **READY** (Готова к подаче).
-  Если на дисплее появляется сообщение **BEANS FILL** (Засыпьте зерна), нажмите клавишу подачи кофе еще раз. Кофемолка еще пуста.

 Чтобы кофе получился с пенкой, отрегулируйте высоту дозатора кофе (17) по размеру чашки (рис. 3).

4. Настройка уровня жесткости воды

 Вода в кофемашине IMPRESSA F50 подвергается нагреву. В результате этого при использовании обычной воды на внутренних стенках гидравлической системы происходит отложение накипи. Поэтому перед пробным пуском машины и в начальный период ее эксплуатации необходимо установить и контролировать степень жесткости используемой воды. Для этого применяются контрольные тест-полоски, входящие в комплект поставки кофемашины IMPRESSA F50.

 $1^{\circ}\text{G} = 1.79^{\circ}\text{F}$ (1°G — по немецкой шкале, 1°F — по французской шкале жесткости воды).

 При установке и подключении фильтра Claris функция настройки машины на жесткость воды больше вызываться на дисплей не будет.

 В кофемашине IMPRESSA F50 предусмотрена настройка на один из 5-ти уровней жесткости воды.

Выводимая в процессе настройки на дисплей машины информация означает следующее:

F50

LEVEL ---	Функция учета жесткости воды отключена
LEVEL 1	Уровень жесткости воды от 1 до 7 °G (1.79 – 12.53 °F)
LEVEL 2	Уровень жесткости воды 8 – 15 °G (14.32 – 26.85 °F)
LEVEL 3	Уровень жесткости воды 16 – 23 °G (28.64 – 41.14 °F)
LEVEL 4	Уровень жесткости воды 24 – 30 °G (42.96 – 53.7 °F)

На заводе-изготовителе кофемашина IMPRESSA F50 настроена на уровень жесткости LEVEL 3. Изменить заводскую настройку Вы можете самостоятельно. Осуществляется это следующим образом:

- Сообщение на дисплее: **READY** (Готова к подаче).
- Нажмите клавишу программирования  (4), при этом загорится кольцевой индикатор (2).
- Сообщение на дисплее: **FILTER** (Фильтр).
- Вращайте поворотный переключатель (1) до тех пор, пока на дисплее не появится следующее сообщение:
- Сообщение на дисплее: **HARDNESS** (Жесткость воды).
- Теперь нажмите на поворотный переключатель (1) для начала программирования.
- Сообщение на дисплее: **LEVEL 3** (3-й уровень жесткости воды).
- Вращайте поворотный переключатель (1) до тех пор, пока на дисплее не появится требуемый уровень жесткости воды. Например:
- Сообщение на дисплее: **LEVEL 4** (4-й уровень жесткости воды).
- Нажмите на поворотный переключатель (1) для подтверждения нового установленного значения жесткости.

- Сообщение на дисплее: **HARDNESS** (Жесткость).
- Нажмите клавишу  (4) для выхода из режима программирования.
- Сообщение на дисплее: **READY** (Готова к подаче).

5. Установка фильтра Claris



При правильной установке фильтра Claris дальнейшая чистка кофемашины от накипи не требуется. Более подробную информацию о данных фильтрах можно найти в издании «Claris. Отложение известковой накипи. Смягчение воды в кофемашинах».

5.1. Установка фильтра

- Поднимите держатель фильтра. С небольшим усилием вставьте фильтр в бункер для воды (рис. 1).
- Верните держатель фильтра в исходное положение до фиксирующего щелчка.
- Наполните бункер свежей холодной водой из-под крана и установите его в машину.
- Нажмите клавишу программирования  (4), при этом загорится кольцевой индикатор (2).
- Сообщение на дисплее: **FILTER** (Фильтр).
- Нажмите на поворотный переключатель (1) для начала программирования.
- Сообщение на дисплее: **NO** (Нет фильтра).
- Вращайте поворотный переключатель (1) до тех пор, пока на дисплее не появится следующее сообщение:
- Сообщение на дисплее: **YES** (Есть фильтр).
- Нажмите на поворотный переключатель (1) для активации фильтра.

- Сообщение на дисплее: **INSERT OPEN TAP** (Вставьте фильтр. Откройте кран).
- Установите под съемную насадку подачи горячей воды (16) достаточно большую емкость (около 1 литра).
- Вставьте фильтр Claris, если он еще не установлен.
- Откройте кран (14) подачи пара / горячей воды (рис. 13).
- Сообщение на дисплее: **RINSING FILTER** (Идет промывка фильтра).
- Сообщение на дисплее: **CLOSE TAP** (Закройте кран).
- Закройте кран (14) подачи пара / горячей воды. С этого момента кофемашина IMPRESSA F50 начнет нагреваться до температуры приготовления кофе.
- Сообщение на дисплее: **HEATING UP** (Нагрев включен).
- Сообщение на дисплее: **READY** (Готова к подаче).

 Теперь, когда фильтр начал работать, функция настройки машины на жесткость воды в режиме программирования больше вызываться на дисплей не будет.

5.2 Замена фильтра

 После подачи 50 литров воды или по истечении 2 месяцев работы ресурс фильтрующей кассеты полностью исчерпывается. При отключении кофемашины IMPRESSA F50 от электросети, отсчет времени прекращается. Сообщение о необходимости замены фильтра выводится на дисплей.

- Сообщение на дисплее: **READY / FILTER** (Готова к подаче / Фильтр).
- С помощью клавиши \odot (3) выключите кофемашину.

- Нажмите клавишу обслуживания \odot (7) до появления на дисплее следующего сообщения:
- Сообщение на дисплее: **REPLACE OPEN TAP** (Замените фильтр. Откройте кран).
- Снимите с машины бункер для воды и опорожните его.
- Отогните держатель фильтра. С небольшим усилием вставьте фильтр в бункер для воды (рис. 1).
- Верните держатель кассеты в исходное положение до фиксирующего щелчка.
- Наполните бункер свежей холодной водой из-под крана и установите его в машину.
- Установите под съемную насадку подачи горячей воды (16) достаточно большую емкость (около 1 литра) и откройте кран (14) подачи пара / горячей воды.
- Сообщение на дисплее: **RINSING FILTER** (Идет промывка фильтра).
- Сообщение на дисплее: **CLOSE TAP** (Закройте кран).
- Закройте кран (14) подачи пара / горячей воды.
- Сообщение на дисплее: **HEATING UP** (Нагрев включен).
- Сообщение на дисплее: **READY** (Готова к подаче).

6. Промывка кофемашины IMPRESSA F50

 Если машина выключается и остывает, то при повторном включении она требует выполнения операции промывки вручную. Если же при включении машина находится в горячем состоянии, промывка производится автоматически.

- Включите кофемашину IMPRESSA F50 клавишей \odot (3).
- Сообщение на дисплее: **HEATING UP** (Нагрев включен).

- Сообщение на дисплее: **PRESS MAINT** (Нажмите клавишу ОБСЛУЖИВАНИЕ).
- Нажмите клавишу (7) режима обслуживания, обозначенную символом ☰.
- Сообщение на дисплее: **RINSING** (Идет промывка машины).
- Сообщение на дисплее: **READY** (Готова к подаче).

7. Регулировка количества воды на порцию кофе

- ➔ Указанная величина, выраженная в ML (миллилитрах), является рекомендуемой величиной и может отличаться от величины действительной.
- ➔ При нажатии на клавишу ☰ (6) подачи кофе на две чашки количество воды удваивается автоматически.
- 💡 Во время операции подачи можно изменить количество воды или вообще прекратить подачу. Вращайте поворотный переключатель (1) до тех пор, пока на дисплее не появится требуемая величина, выраженная в ML (миллилитрах).

С помощью поворотного переключателя (1) количество воды на порцию можно отрегулировать с шагом в 5 мл.

- Сообщение на дисплее: **READY** (Готова к подаче).
- Вращайте поворотный переключатель (1) до тех пор, пока на дисплее не появится требуемая величина, отражающая количество воды на порцию кофе, например:
- Сообщение на дисплее: **120 ML**

8. Подача кофе в 1 чашку

- ➔ Нажатием лишь одной клавиши можно выбрать три степени крепости кофе. Чем дольше будет удерживаться в нажатом положении клавиша ☰ (5) подачи кофе 1 чашка, тем крепче будет приготовленный кофе. Сообщения на дисплее: **MILD/NORMAL/STRONG** (Слабый/Нормальный/Крепкий).
- ➔ С помощью поворотного переключателя (1) перед операцией раздачи можно установить количество воды на порцию.
- ➔ Нажатием одной из клавиш подачи кофе процесс приготовления может быть остановлен в любой момент.
- 💡 Нажав на поворотный переключатель (1), можно выяснить, какое количество воды использовалось при последнем приготовлении.
- Сообщение на дисплее: **READY** (Готова к подаче).
- Поставьте чашку под регулируемый дозатор (17) подачи кофе.
- Нажмите клавишу ☰ (5) подачи кофе 1 чашка и удерживайте ее до тех пор, пока на дисплее не появится необходимое значение крепости кофе.
- Сообщение на дисплее: **MILD** (Слабый кофе).
- Сообщение на дисплее: **180 ML** (количество воды, установленное в последний раз).
- Загорается кольцевой индикатор (2).
- Вращая поворотный переключатель (1), установите количество воды на порцию кофе по Вашему вкусу, например:

- Сообщение на дисплее: **160 ML**.
- Сообщение на дисплее: **MILD** (Слабый кофе).
- Ваш кофе готовится
- Сообщение на дисплее: **READY** (Готова к подаче).

9. Подача кофе в 2 чашки

 При раздаче кофе на 2 чашки выбор крепости кофе не возможен. Автоматически производится приготовление двух чашек слабого кофе.

 С помощью поворотного переключателя (1) можно установить количество воды на порцию перед операцией раздачи. Установленная величина, выраженная в ML (мл), относится к подаче кофе на 1 чашку.

 Нажатием одной из клавиш приготовления кофе процесс подачи может быть остановлен в любой момент.

 Нажав на поворотный переключатель (1), можно проверить количество воды, использованной при последнем приготовлении.

- Сообщение на дисплее: **READY** (Готова к подаче).
- Поставьте 2 чашки под регулируемый дозатор (17) подачи кофе.
- Нажмите клавишу  (6) подачи кофе в две чашки.
- Сообщение на дисплее: **2 CUPS** (2 чашки).
- Сообщение на дисплее: **120 ML** (количество воды, установленное в последний раз).

- Загорается кольцевой индикатор (2).
- Вращая поворотный переключатель (1), установите количество воды на порцию кофе по Вашему вкусу, например:
- Сообщение на дисплее: **210 ML**.
- Сообщение на дисплее: **2 CUPS** (2 чашки).
- Ваш кофе готовится
- Сообщение на дисплее: **READY** (Готова к подаче).



10. Использование молотого кофе

 Категорически запрещается использовать растворимый кофе и кофе быстрого приготовления.

Рекомендуется использовать только молотый кофе из свежих кофейных зерен или кофе промышленного помола в вакуумных упаковках. Запрещается засыпать в кофемашину более 2-х порций молотого кофе. Контейнер для молотого кофе не предназначен для его хранения. Проверьте, чтобы используемый Вами кофе имел не слишком высокую степень помола. Использование кофе мелкого помола может привести к засорению системы. В этом случае подача кофе из дозатора будет осуществляться лишь отдельными каплями.

 Если количество молотого кофе не достаточно для работы машины, на дисплей выводится сообщение **«NOT ENOUGH POWDER»**. Кофемашина IMPRESSA F50 прекращает процесс и возвращается в режим «Готова к подаче».

 Нажатием одной из клавиш приготовления кофе процесс подачи может быть остановлен в любой момент.

- Сообщение на дисплее: **READY** (Готова к подаче).
- Поставьте 1 или 2 чашки под регулируемый дозатор (17) раздачи кофе.
- Откройте крышку воронки (11) для загрузки молотого кофе.
- Сообщение на дисплее: **FILL POWDER** (Засыпьте молотый кофе).
- Засыпьте 1 или 2 полных мерных ложки (без горки) молотого кофе в воронку (11) для загрузки молотого кофе (рис. 11) и закройте крышку.
- Сообщение на дисплее: **WAIT** (Подождите).
- Сообщение на дисплее: **SELECT KEY** (Выберите клавишу).
- Нажмите клавишу подачи кофе на одну  (5) или на две  (6) чашки.
- Сообщение на дисплее: **120 ML** (количество воды на порцию, установленное в последний раз).
- Загорается кольцевой индикатор (2).
- Сообщение на дисплее: **POWDER** (Молотый кофе промышленного помола).
- Вращая поворотный переключатель (1), установите количество воды на порцию кофе по Вашему вкусу, например:
- Сообщение на дисплее: **210 ML**.
- Сообщение на дисплее: **POWDER** (Молотый кофе промышленного помола).
- Ваш кофе готовится
- Сообщение на дисплее: **READY** (Готова к подаче).

11. Подача горячей воды



Если с помощью поворотного переключателя Вы не изменили установленное ранее значение количества воды, используемое для приготовления одной порции кофе, то раздача будет осуществляться автоматически по последнему значению.

Установите насадку для подачи горячей воды, которая обеспечивает идеальную струю (см. рис. 5). Не производите смену насадки сразу после подачи горячей воды, так как в ходе этого процесса насадка сильно нагревается.



В начальный момент подачи горячая вода может разбрызгиваться. Избегайте попадания горячих брызг на кожу!

- Сообщение на дисплее: **READY** (Готова к подаче).
- Поставьте чашку под съемную насадку (16) подачи горячей воды.
- Откройте кран (14) подачи пара / горячей воды (рис. 13).
- Загорается кольцевой индикатор (2).
- Сообщение на дисплее: **140 ML** (к примеру).
- Сообщение на дисплее: **WATER** (Идет подача воды).
- Вращая поворотный переключатель (1), установите требуемое количество воды, например:
- Сообщение на дисплее: **200 ML**.
- Сообщение на дисплее: **WATER** (Идет подача воды).
- Как только в чашке окажется требуемое количество воды, на дисплее появится следующее сообщение:

- Сообщение на дисплее: **CLOSE TAP** (Закройте кран).
- Закройте кран (14) подачи пара / горячей воды.
- Сообщение на дисплее: **READY** (Готова к подаче).



Вода будет выходить из системы до тех пор, пока кран не будет закрыт.

12. Подача пара

Установите сменную насадку подачи пара / взбивания (рис. 6). Насадка имеется в комплекте принадлежности кофемашины. Не производите смену насадки (15) сразу после подачи пара, так как в ходе этого процесса насадка сильно нагревается.



Пар может использоваться для нагревания различных жидкостей и для взбивания молока при приготовлении капучино. При нагревании жидкостей сопло насадки подачи пара / взбивания (15) должно быть поднято до упора вверх, а при взбивании — опущено до упора вниз.

Перед выходом пара во время взбивания из системы может выходить небольшое количество воды. Это никак не влияет на конечный результат, например, при взбивании молока.



В начальный момент подачи могут образовываться брызги горячей воды. Насадка в ходе подачи пара сильно нагревается. Избегайте прямых контактов Вашей кожи с горячими частями!

- Сообщение на дисплее: **READY** (Готова к подаче).
- Поставьте чашку под насадку подачи пара / взбивания (15) и погрузите насадку в приготовленное для взбивания молоко или нагреваемую жидкость.
- Нажмите клавишу порционной подачи пара \downarrow (8).
- Сообщение на дисплее: **HEATING UP** (Нагрев включен).
- Сообщение на дисплее: **STEAM READY** (Пар готов).
- Для подачи пара откройте кран (14) подачи пара / горячей воды (рис. 13).
- Загорается кольцевой индикатор (2).
- Вращая поворотный переключатель (1), установите требуемую продолжительность подачи пара, выраженную в SEC (секундах), например:
- Сообщение на дисплее: **35 SEC**.
- Если с помощью поворотного переключателя (1) Вы не изменили установленное ранее значение продолжительности подачи пара, то подача будет осуществляться автоматически по ранее установленному значению.
- Сообщение на дисплее: **STEAM** (Идет подача пара).
- Как только установленная продолжительность подачи пара истечет, на дисплее появится следующее сообщение:
- Сообщение на дисплее: **CLOSE TAP** (Закройте кран).
- Закройте кран (14) подачи пара / горячей воды.
- Сообщение на дисплее: **READY** (Готова к подаче).



Для подачи очередной порции пара нажмите клавишу подачи пара \downarrow еще раз (8).



Пар будет выходить из системы до тех пор, пока кран не будет закрыт.

13. Подача пара через профессиональное устройство Авто-капучино / кофе-латте



Профессиональное устройство для автоматического приготовления капучино / кофе-латте поставляется по заказу. Обращайтесь к авторизованному дилеру.

13.1 Подключение профессионального устройства Авто-капучино/кофе-латте к кофемашине IMPRESSA F50

- Снимите сменную насадку подачи горячей воды (рис. 5) или пара (рис. 6).
- Установите устройство автоматического приготовления капучино / кофе-латте (рис. 7).
- Вставьте с усилием один конец трубки в отверстие, расположенное на регуляторе (рис. 10).



Вместе с устройством Авто-капучино / кофе-латте может использоваться поставляемый по заказу специальный молочный контейнер. Порядок его подключения показан на рис. 8.

13.2 Подача капучино и горячего молока через профессиональное устройство Авто-капучино / кофе-латте

- Заполните молочный контейнер молоком или погрузите трубку устройства Авто-капучино непосредственно в пакет с молоком.
- Поставьте чашку под устройство Авто-капучино / кофе-латте (рис. 8).
- Нажмите клавишу \Downarrow (8) порционной подачи пара.
- Сообщение на дисплее: **HEATING UP** (Нагрев включен).
- Сообщение на дисплее: **STEAM READY** (Пар готов).

- Для подачи пара откройте кран (14) подачи пара / горячей воды (рис. 13).
- Загорается кольцевой индикатор (2).
- Вращая поворотный переключатель (1), установите требуемую продолжительность подачи пара, выраженную в SEC (секундах), например:
 - Сообщение на дисплее: **35 SEC**.
 - Если с помощью поворотного переключателя (1) Вы не изменили установленное ранее значение продолжительности подачи пара, то подача будет осуществляться автоматически по ранее установленному значению.
- Для подачи капучино переместите регулятор (1) (рис. 9) в зону (2).
- Для подачи горячего молока переместите регулятор (1) (рис. 9) в зону (3).



Для увеличения температуры напитка переместите регулятор (1) (рис. 9) в зону (+), а для уменьшения — в зону (-).

- После приготовления подставьте чашку для капучино или для горячего молока под дозатор кофе и произведите подачу кофе.

13.3 Чистка профессионального устройства Авто-капучино / кофе-латте



Чистка профессионального устройства для автоматического приготовления капучино / кофе-латте должна производиться после каждой подачи.

- Наполните водой любую емкость и погрузите в нее трубку устройства Авто-капучино.

- Произведите подачу пара через устройство до тех пор, пока из него не пойдет чистая смесь пара и воды.
- При необходимости разберите устройство Авто-капучино и тщательно промойте его проточной водой (рис. 16 и 17).



Для особо тщательной чистки используйте специальное средство для чистки устройства Авто-капучино, разработанное фирмой Jura. Приобрести его можно у авторизованного дилера. С помощью данного средства рекомендуется ежедневная чистка устройства.

14. Выключение кофемашины

- Сообщение на дисплее: **READY** (Готова к подаче).
- Выключите кофемашину IMPRESSA F50 клавишей ON/OFF  (3).
- Сообщение на дисплее: **RINSING** (Идет промывка).
- Кофемашина автоматически переходит в режим промывки.

15. Программирование



Будучи настроенной на заводе-изготовителе, кофемашина IMPRESSA F50 полностью готова к работе без каких-либо изменений установленных параметров. Однако некоторые параметры могут быть перепрограммированы Вами в индивидуальном порядке.

Пользователь имеет доступ к программированию следующих параметров:

- Установка фильтра
- Жесткость воды

- Аромат кофе
- Температура
- Время
- Время автоматического включения
- Время автоматического выключения
- Счетчик чашек
- Язык диалога



Клавиша программирования (4)

Клавиша программирования  (4) служит для входа и выхода из режима программирования (без сохранения действующих величин).

Поворотный переключатель

Вращением поворотного переключателя производится изменение устанавливаемых величин или переход к следующему шагу программирования.

Нажатием на поворотный переключатель осуществляется проверка установленных величин или сохранение выбранных значений.

15.1 Программирование фильтра

См. параграф 5.1. «Установка фильтра».



15.2 Программирование жесткости воды

См. параграф 4 «Настройка уровня жесткости воды».

15.3 Программирование аромата кофе: СИЛЬНЫЙ или СТАНДАРТНЫЙ



Заводская настройка дозировки молотого кофе, определяющая интенсивность аромата готового напитка, соответствует СИЛЬНОМУ аромату. При необходимости можно установить СТАНДАРТНУЮ интенсивность.

- Сообщение на дисплее: **READY** (Готова к подаче).
- Нажмите клавишу программирования  (4).
- Сообщение на дисплее: **FILTER** (Фильтр).
- Загорается кольцевой индикатор (2).
- Вращайте поворотный переключатель (1) до тех пор, пока на дисплее не появится следующее сообщение:
- Сообщение на дисплее: **AROMA** (Аромат).
- Нажмите на поворотный переключатель (1).
- Сообщение на дисплее: **INTENSIVE** (Сильный).
- Вращайте поворотный переключатель (1) до тех пор, пока на дисплее не появится следующее сообщение:
- Сообщение на дисплее: **STANDARD** (Стандартный).
- Для подтверждения новой установки интенсивности аромата нажмите на поворотный переключатель (1).
- Сообщение на дисплее: **AROMA** (Аромат).
- Нажмите клавишу  (4) для выхода из режима программирования или перейдите к следующему шагу программирования, используя поворотный переключатель (1).
- Сообщение на дисплее: **READY** (Готова к подаче).



15.4 Программирование температуры

- Сообщение на дисплее: **READY** (Готова к подаче).
- Нажмите клавишу программирования  (4).
- Сообщение на дисплее: **FILTER** (Фильтр).
- Загорается кольцевой индикатор (2).
- Вращайте поворотный переключатель (1) до тех пор, пока на дисплее не появится следующее сообщение:
- Сообщение на дисплее: **TEMPERATURE** (Температура).
- Нажмите на поворотный переключатель (1).
- Сообщение на дисплее: **HIGH** (Высокая).
- Поверните поворотный переключатель (1) для изменения температуры с **HIGH** (высокая) на **NORMAL** (нормальная) или наоборот.
- Сообщение на дисплее: **NORMAL** (Нормальная).
- Нажмите на поворотный переключатель (1) для подтверждения нового запрограммированного значения температуры.
- Сообщение на дисплее: **TEMPERATURE** (Температура).
- Нажмите клавишу  (4) для выхода из режима программирования или перейдите к следующему шагу программирования, используя поворотный переключатель (1).
- Сообщение на дисплее: **READY** (Готова к подаче).

15.5 Программирование времени





Если Вы желаете использовать функцию автоматического включения кофемашины, необходимо предварительно запрограммировать текущее время.

- Сообщение на дисплее: **READY** (Готова к подаче).
- Нажмите клавишу программирования  (4).
- Сообщение на дисплее: **FILTER** (Фильтр).
- Загорается кольцевой индикатор (2).
- Вращайте поворотный переключатель (1) до тех пор, пока на дисплее не появится следующее сообщение:
- Сообщение на дисплее: **TIME** (Время).
- Нажмите на поворотный переключатель (1) для начала программирования времени.
- Сообщение на дисплее: - :- -
- Поверните поворотный переключатель (1) для установки текущего времени, выраженного в часах.
- Сообщение на дисплее: **12:- -**
- Нажмите на поворотный переключатель (1) для подтверждения установленного времени в часах и для активизации минут.
- Сообщение на дисплее: **12:- -**
- Поверните поворотный переключатель (1) для установки текущего времени, выраженного в минутах.
- Сообщение на дисплее: **12:05**
- Для подтверждения нового текущего значения времени нажмите поворотный переключатель (1).
- Сообщение на дисплее: **TIME** (Время).
- Нажмите клавишу  (4) для выхода из режима программирования или перейдите к следующему шагу программирования, используя поворотный переключатель (1).
- Сообщение на дисплее: **READY** (Готова к подаче).

 После отключения кофемашины от электросети текущее время должно устанавливаться заново.

15.6 Программирование времени автоматического включения

 При желании использовать функцию автоматического включения кофемашины необходимо предварительно запрограммировать текущее время (см. п. 15.5).

- Сообщение на дисплее: **READY** (Готова к подаче).
- Нажмите клавишу программирования  (4).
- Сообщение на дисплее: **FILTER** (Фильтр).
- Загорается кольцевой индикатор (2).
- Вращайте поворотный переключатель (1) до тех пор, пока на дисплее не появится следующее сообщение:
- Сообщение на дисплее: **MACHINE ON** (Включение машины).
- Нажмите на поворотный переключатель (1) для начала программирования времени включения кофемашины.
- Сообщение на дисплее: - :- -
- Поверните поворотный переключатель (1) для установки текущего времени, выраженного в часах.
- Сообщение на дисплее: **12:- -**
- Нажмите на поворотный переключатель (1) для подтверждения установленного времени в часах и для активизации минут.
- Сообщение на дисплее: **12:- -**
- Поверните поворотный переключатель (1) для установки текущего времени, выраженного в минутах.
- Сообщение на дисплее: **12:05**
- Для подтверждения нового значения времени включения кофемашины нажмите поворотный переключатель (1).

- Сообщение на дисплее: **MACHINE ON** (Включение машины).
- Нажмите клавишу  (4) для выхода из режима программирования или перейдите к следующему шагу программирования, используя поворотный переключатель (1).
- Сообщение на дисплее: **READY** (Готова к подаче).

15.7 Программирование времени автоматического выключения



Кофемашина может быть запрограммирована таким образом, чтобы она автоматически выключалась по истечении определенного времени. Время выключения машины может быть запрограммировано в пределах от 0.5 до 9 часов или с помощью функции отключения -:-.

- Сообщение на дисплее: **READY** (Готова к подаче).
- Нажмите клавишу программирования  (4).
- Сообщение на дисплее: **FILTER** (Фильтр).
- Загорается кольцевой индикатор (2).
- Вращайте поворотный переключатель (1) до тех пор, пока на дисплее не появится следующее сообщение:
- Сообщение на дисплее: **OFF AFT. HR** (Выключение машины по истечении заданного времени в часах).
- Нажмите на поворотный переключатель (1) для начала программирования времени выключения кофемашины.
- Сообщение на дисплее: **5.0 HR**
- Поверните поворотный переключатель (1) для установки времени выключения машины, выраженного в часах.

- Сообщение на дисплее: **1.0 HR**
- Нажмите на поворотный переключатель (1) для подтверждения нового значения установленного времени выключения кофемашины, выраженного в часах.
- Сообщение на дисплее: **OFF AFT. HR** (Выключение машины по истечении заданного времени в часах).
- Нажмите клавишу  (4) для выхода из режима программирования или перейдите к следующему шагу программирования, используя поворотный переключатель (1).
- Сообщение на дисплее: **READY** (Готова к подаче).

15.8 Счетчик чашек

Данная функция дает возможность проверить, какое количество порций кофе было приготовлено при следующих операциях:

- подача кофе на 1 чашку
- подача кофе на 2 чашки
- подача напитка из молотого кофе.

- Сообщение на дисплее: **READY** (Готова к подаче).
- Нажмите клавишу программирования  (4).
- Сообщение на дисплее: **FILTER** (Фильтр).
- Загорается кольцевой индикатор (2).
- Вращайте поворотный переключатель (1) до тех пор, пока на дисплее не появится следующее сообщение:
- Сообщение на дисплее: **DRAWN OFF** (Общее количество подач кофе).
- Нажмите на поворотный переключатель (1) для начала просмотра показаний счетчика приготовлений кофе.

- Общее количество операций подачи кофе выводится на дисплей, например:
- Сообщение на дисплее: **100**
- Нажмите одну из клавиш приготовлений для выяснения количества подач по отдельным операциям (на 1 чашку, на 2 чашки, кофе промышленного помола)
- Например, нажимаем клавишу подачи кофе на 1 чашку, при этом на дисплей выводится следующее сообщение:
- Сообщение на дисплее: **20**

Количество подач кофе промышленного помола можно проверить, просто открыв крышку воронки для молотого кофе.

- Для выхода из этого режима нажмите поворотный переключатель (1).
- Сообщение на дисплее: **DRAWN OFF** (Общее количество подач кофе).
- Нажмите клавишу  (4) для выхода из режима программирования или перейдите к следующему шагу программирования, используя поворотный переключатель (1).
- Сообщение на дисплее: **READY** (Готова к подаче).

15.9 Программирование языка диалога

- Сообщение на дисплее: **READY** (Готова к подаче).
- Нажмите клавишу программирования  (4).
- Сообщение на дисплее: **FILTER** (Фильтр).

- Загорается кольцевой индикатор (2).
- Вращайте поворотный переключатель (1) до тех пор, пока на дисплее не появится следующее сообщение:
- Сообщение на дисплее: **LANGUAGE** (язык диалога).
- Нажмите на поворотный переключатель (1) для начала программирования языка диалога.

Например:

- Сообщение на дисплее: **ENGLISH** (Английский язык).
- Нажмите на поворотный переключатель (1) для сохранения выбранного языка диалога.
- Сообщение на дисплее: **LANGUAGE** (язык диалога).
- Нажмите клавишу  (4) для выхода из режима программирования или перейдите к следующему шагу программирования, используя поворотный переключатель (1).
- Сообщение на дисплее: **READY** (Готова к подаче).

16. Техническое обслуживание

16.1 Заполнение бункера для воды

- Сообщение на дисплее: **FILL WATER** (Заполните бункер водой).



Когда данное сообщение появляется на дисплее, дальнейшая подача кофе становится невозможной. Долейте воду в бункер, как описано в параграфе 2.3.

- Сообщение на дисплее: **READY** (Готова к подаче).

Бункер для воды должен ежедневно промываться и заполняться только свежей холодной водой. Категорически запрещается заливать в бункер молоко, минеральную воду и прочие жидкости.

16.2 Опорожнение контейнера для отходов кофе

- Сообщение на дисплее: **EMPTY GROUNDS** (Опорожните контейнер для отходов кофе).



При появлении на дисплее данного сообщения дальнейшая подача кофе становится невозможной. В первую очередь необходимо опорожнить контейнер для отходов кофе (рис. 14).

- Осторожно, чтобы не пролить скопившуюся в нем воду, снимите поддон для слива.
- Сообщение на дисплее: **NO TRAY** (Поддон отсутствует).
- Установите на место поддон для слива, предварительно слив из него воду и произведя его чистку.
- Сообщение на дисплее: **READY** (Готова к подаче).



При переполнении поддона для слива всплывает красный индикатор верхнего уровня воды в поддоне.

16.3 Отсутствие поддона для слива

- Сообщение на дисплее: **NO TRAY** (Поддон отсутствует).
- Появление на дисплее данного сообщения означает, что

поддон (20) для слива установлен неправильно или не установлен вообще.

- Установите поддон (20) для слива.
- Сообщение на дисплее: **READY** (Готова к подаче).

16.4 Заполнение контейнера для кофе в зернах

- Сообщение на дисплее: **REFILL BEANS** (Засыпьте зерна).
- Заполните контейнер, как описано в параграфе 2.4.



Сообщение **REFILL BEANS** (Засыпьте зерна) исчезнет после раздачи очередной порции кофе.

Рекомендуется регулярно перед заполнением контейнера для кофе в зернах производить его чистку сухой ветошью. Перед выполнением этой операции кофемашину IMPRESSA F50 необходимо выключить.

16.5 Замена фильтра



Ресурс фильтрующей кассеты истекает после раздачи 50 л воды или через 2 месяца работы кофемашины. При отключении кофемашины IMPRESSA F50 от электросети отсчет времени прекращается. По окончании ресурса кассеты на дисплее появляется сообщение, требующее ее замены.

См. параграф 5.2 «Замена фильтра».

16.6 Чистка гидросистемы

После подачи 200 порций кофе или после выполнения 160 операций по промывке кофемашина IMPRESSA F50 должна подвергаться чистке. При этом на дисплее появляется сообщение, предупреждающее о необходимости начать программу чистки. В этом случае Вы можете продолжить подачу кофе или горячей воды / пара, однако, мы настоятельно рекомендуем произвести чистку машины (раздел 17) в ближайшие дни.

- Сообщение на дисплее: **READY** (Готова к подаче).
CLEAN (Требуется чистка).

16.7 Образование накипи

В процессе пользования машиной на ее внутренних поверхностях образуется накипь, степень ее образования зависит от уровня жесткости используемой Вами воды. Машина будет сама информировать Вас о необходимости произвести удаление накипи. В этом случае Вы можете продолжить подачу кофе или горячей воды / пара, однако мы настоятельно рекомендуем произвести чистку машины от накипи (см. раздел 18) в ближайшие дни.

- Сообщение на дисплее: **READY** (Готова к подаче).
SCALED
(Требуется очистка от накипи).

16.8 Инструкции по общей чистке кофемашины

- Запрещается применять для чистки машины скребки, наждачную бумагу, металлические мочалки или агрессивные химические жидкости.

- Для чистки наружных и внутренних поверхностей корпуса кофемашины используйте мягкую влажную ветошь.
- Сменные насадки для подачи пара / горячей воды должны подвергаться чистке после каждого использования.
- После подогревания или взбивания молока через насадку следует пропустить небольшое количество воды для ее промывки.
- Для более тщательной чистки насадки для взбивания предусмотрена возможность ее разборки (рис. 9).
- Бункер для воды должен подвергаться ежедневной промывке и заполняться свежей водой.

 При образовании накипи на стенках бункера для воды удалите накипь с помощью предназначенных для этой цели промысленных средств. Для этого снимите бункер (рис. 4).

 Если на кофемашине установлен фильтр Claris, перед удалением накипи из бункера для воды фильтр необходимо снять.

16.9 Опустошение гидравлической системы

Обязательное условие: Кофемашина IMPRESSA F50 должна быть выключена.

 Опустошение гидравлической системы необходимо производить для защиты машины от размораживания при транспортировке в холодное время года.

- Установите подходящую емкость под сменную насадку (16) для подачи горячей воды.

- Нажмите клавишу  (8) порционной подачи пара до появления на дисплее следующего сообщения:
- Сообщение на дисплее: **OPEN TAP** (Откройте кран).
- Сообщение на дисплее: **SYSTEM EMPTYING** (Идет опустошение системы).
- Сообщение на дисплее: **CLOSE TAP** (Закройте кран).
- По окончании опустошения кофемашина IMPRESSA F50 отключается.

17. Программа чистки гидросистемы



В кофемашине IMPRESSA F50 предусмотрена встроенная программа чистки гидросистемы. Данная операция занимает около 15 минут.

Для программной чистки машины используйте только специальные таблетки для чистки кофемашин фирмы Jura. Приобрести их можно у местного дилера.



Запрещается прерывать операцию программной чистки гидросистемы машины после ее начала. После каждой такой операции следует прочищать воронку для молотого кофе.

- Сообщение на дисплее: **READY** (Готова к подаче).
- Сообщение на дисплее: **CLEAN** (Требуется чистка).
- Нажмите и удерживайте клавишу обслуживания  (7), пока на дисплее не появится следующее сообщение:
- Сообщение на дисплее: **EMPTY TRAY** (Опорожните поддон).
- Снимите поддон для слива и опорожните его.

- Сообщение на дисплее: **NO TRAY** (Поддон отсутствует).
- Установите поддон на место.
- Снимите решетку (19) поддона для слива.
- Установите подходящую емкость (рис. 12) под регулируемый дозатор (17) подачи кофе.
- Сообщение на дисплее: **PRESS MAINT** (Нажмите клавишу обслуживания).
- Нажмите клавишу обслуживания  (7).
- Сообщение на дисплее: **CLEANING** (Идет чистка машины).
- Сообщение на дисплее: **FILL TABLET** (Введите таблетку)
- Опустите таблетку в воронку для молотого кофе (рис. 15).
- Сообщение на дисплее: **PRESS MAINT** (Нажмите клавишу обслуживания).
- Нажмите клавишу обслуживания  (7).
- Сообщение на дисплее: **CLEANING** (Идет чистка машины).
- Сообщение на дисплее: **EMPTY TRAY** (Опорожните поддон).
- Сообщение на дисплее: **NO TRAY** (Поддон отсутствует).
- Сообщение на дисплее: **READY** (Готова к подаче).
- На этом автоматическая чистка гидросистемы машины успешно завершается.

18. Программа удаления накипи (декальцинация)

В кофемашине IMPRESSA F50 предусмотрена встроенная программа удаления накипи (декальцинация). Данная операция занимает около 40 минут.

Для программной чистки машины от накипи используйте только специальные таблетки для удаления накипи фирмы Jura. Приобрести их можно у местного дилера.

 О необходимости удаления накипи кофемашина IMPRESSA F50 проинформирует Вас сама. При этом Вы можете продолжить подачу кофе и горячей воды / пара, включив программу удаления накипи позже.

Перед началом программы удаления накипи машину необходимо **выключить на 5 часов**. Запрещается прерывать программу удаления накипи после ее начала.

 При использовании кислотных средств для удаления накипи удаляйте все случайные брызги и капли с чувствительных к кислотам поверхностей, особенно с поверхностей из дерева и натуральной кости, или принимайте соответствующие меры предосторожности.

 В любом случае необходимо дождаться, когда средство для удаления накипи израсходуется полностью и контейнер опорожнится. Запрещается пополнять средство для удаления накипи в процессе очистки.

■ Сообщение на дисплее: **READY** (Готова к подаче)
SCALED

(Требуется очистка машины от накипи).

- Выключите кофемашину IMPRESSA F50 клавишей ON/OFF (3).
- Нажмите и удерживайте клавишу обслуживания  (7) до появления на дисплее следующего сообщения:
- Сообщение на дисплее: **EMPTY TRAY** (Опорожните поддон).
- Опорожните поддон для слива.
- Сообщение на дисплее: **NO TRAY** (Поддон отсутствует).

- Установите поддон на место.
- Сообщение на дисплее: **AGENT IN TANK** (Залейте средство для удаления накипи в бункер для воды).

 Налейте в сосуд 0.5 литра воды и полностью растворите в ней 1 брикет таблеток для декальцинации. Залейте раствор в бункер для воды. Установите бункер в кофемашину.

- Сообщение на дисплее:
OPEN TAP (Откройте кран).
AGENT IN TANK
(Средство для удаления накипи в бункере для воды).
- Подставьте под насадку для подачи горячей воды (16) достаточно вместительную емкость.
- Откройте кран (14) подачи пара / горячей воды (рис. 13).
- Сообщение на дисплее: **DE-SCALING** (Идет очистка машины от накипи).
- Сообщение на дисплее: **CLOSE TAP** (Закройте кран).
- Закройте кран (14) подачи пара / горячей воды.
- Сообщение на дисплее: **DE-SCALING** (Идет очистка машины от накипи).
- Сообщение на дисплее: **EMPTY TRAY** (Опорожните поддон).
- Опорожните поддон для слива.
- Сообщение на дисплее: **NO TRAY** (Поддон отсутствует).
- Установите поддон на место.
- Сообщение на дисплее: **FILL WATER** (Заполните машину водой).

 Тщательно промойте бункер для воды и заполните его свежей холодной водой из-под крана. Установите бункер в кофемашину.

- Сообщение на дисплее: **OPEN TAP** (Откройте кран)
- Откройте кран (14) подачи пара / горячей воды (рис. 13).
- Сообщение на дисплее: **DE-SCALING** (Идет очистка машины от накипи).
- Сообщение на дисплее: **CLOSE TAP** (Закройте кран)
- Закройте кран (14) подачи пара / горячей воды.
- Сообщение на дисплее: **DE-SCALING** (Идет очистка машины от накипи).
- Сообщение на дисплее: **EMPTY TRAY** (Опорожните поддон).
- Опорожните поддон для слива.
- Сообщение на дисплее: **NO TRAY** (Поддон отсутствует)
- Установите поддон на место.
- Сообщение на дисплее: **PRESS MAINT** (Нажмите клавишу обслуживания).
- Нажмите клавишу обслуживания  (7).
- Сообщение на дисплее: **RINSING** (Идет промывка машины).
- Сообщение на дисплее: **READY** (Готова к подаче).
- На этом программа автоматической очистки машины от накипи успешно завершается.

19. Утилизация

По окончании срока службы кофемашины IMPRESSA F50 произведите ее возврат местному дилеру, в сервисный центр или непосредственно на завод-изготовитель для ее надлежащей утилизации.

20. Сообщения на дисплее

Сообщение на дисплее	Причина	Способ устранения
FILL WATER (заполните машину водой)	Бункер для воды пуст.	Заполните бункер для воды водой
	Неисправен поплавковый датчик уровня воды.	Промойте или удалите накипь из бункера для воды.
FILL BEANS (заполните контейнер кофейными зернами)	Контейнер для кофе в зернах пуст.	Заполните контейнер.
	При заполнении контейнера аварийное сообщение не исчезает.	Произведите подачу порции кофе. Аварийное сообщение исчезнет только после подачи очередной порции.
EMPTY GROUNDS (опорожните контейнер для отходов кофе)	Контейнер для отходов кофе переполнен.	Опорожните контейнер.
	Поддон для слива установлен после опорожнения контейнера раньше времени.	Подождите 10 секунд, прежде чем устанавливать поддон.
NO TRAY (отсутствует поддон для слива)	Поддон для слива установлен неправильно или не установлен вообще.	Правильно установите поддон.
READY CLEAN (чистка машины)	Требуется чистка гидросистемы.	Включите программу чистки гидросистемы (раздел 17).
READY SCALED (накипь в машине)	Требуется удаление накипи.	Включите программу автоматического удаления накипи (раздел 18).
READY FILTER (замена фильтра)	Израсходован ресурс фильтра Claris.	Замените фильтр (параграф 5.2).
FAULT (неисправность)	Общая неисправность.	<ul style="list-style-type: none">- выключите машину;- отключите машину от электросети;- подключите кофемашину IMPRESSA F50 к электросети;- включите кофемашину IMPRESSA F50. <ul style="list-style-type: none">- Произведите проверку кофемашины IMPRESSA F50 в Сервисном центре JURA.

21. Неисправности

Неисправность	Причина	Способ устранения
Повышенный шум в кофемолке	Посторонний предмет в зубчатом жернове кофемолки.	Сохраняется возможность подачи кофе, используя молотый кофе. Сдайте кофемашину IMPRESSA F50 на проверку в Сервисный центр JURA.
Слабая пена при взбивании молока	Засорение насадки для взбивания. Неправильное положение насадки для взбивания	Произведите чистку насадки для взбивания. Произведите подачу пара (раздел 12).
Подача кофе из дозатора производится отдельными каплями	Слишком высокая степень помола кофе в зернах. Слишком высокая степень помола молотого кофе.	Отрегулируйте кофемолку на более грубый помол. Используйте кофе более грубого промышленного помола.
Высокочастотные электромагнитные помехи на дисплее	На подачу кофе не влияет.	Подача кофе допустима в любой момент.

Если аварийные сообщения или неисправности не устраняются, обратитесь к местному авторизованному дилеру или непосредственно в фирму Jura Elektroapparate AG.

22. Общая информация

Настоящая инструкция содержит всю необходимую информацию для правильной эксплуатации машины.

Внимательно изучите данное описание во избежание риска неправильной пользования машиной и ухода за ней. Данные инструкции однако не отражают все возможности машины. Кофемашина разработана для домашнего индивидуального пользования. Обязательства компании Jura не ограничиваются данной Инструкцией.

Основные положения и гарантийные обязательства отражены в соответствующем контракте.

Копирование и перевод на другие языки настоящей инструкции должен производиться только с разрешения компании Jura Electroapparate AG.

23. Технические данные

Напряжение:	230В~
Мощность:	1450 Вт
Предохранитель:	10 А
Уровень безопасности:	
Расход энергии в режиме ожидания:	около 3.5 Вт.ч
Расход энергии в режиме готовности к раздаче:	около 11.5 Вт.ч
Давление помпы:	15 бар
Бункер для воды:	1.9 л
Вместимость контейнера для кофе в зернах:	200 г
Вместимость контейнера для отходов кофе:	не более 16 порций
Длина электрического кабеля:	около 1.1 м
Вес:	9.1 кг
Размеры (Ширина x Высота x Глубина)	28 x 34.5 x 43.5 см

F50

Содержание

Impressa F70/7

1. Элементы управления	73	16.1. Программирование установки фильтра	85
2. Иллюстрации к описанию	74	16.2. Настройка машины по степени жесткости воды	85
3. Подготовка машины к работе	75	16.3. Программа обслуживания	85
3.1. Проверка напряжения сети	75	16.4. Программирование аромата кофе: ИНТЕНСИВНЫЙ или СТАНДАРТНЫЙ	85
3.2. Проверка предохранителя цепи электропитания	75	16.5. Программирование температуры	86
3.3. Заполнение бункера для воды	75	16.6. Программирование времени	86
3.4. Заполнение бункера для кофейных зерен	75	16.7. Программирование времени автоматического включения	87
3.5. Регулировка кофемолки	75	16.8. Программирование времени автоматического отключения	87
4. Первый запуск машины	75	16.9. Счетчик чашек	88
5. Настройка уровня жесткости воды	76	16.10. Программирование языка диалога	89
6. Фильтр Claris	77	16.11. Программирование дисплея 24 ч / a.m. / p.m.	89
6.1. Установка фильтра	77	16.12. Программирование дисплея ML/OZ (мл/унции)	89
6.2. Замена фильтра	78	16.13. Выход из режима программирования	90
7. Промывка кофемашины	78	17. Техническое обслуживание кофемашины	90
8. Регулирование количества воды для приготовления кофе	79	17.1. Наполнение бункера для воды	90
9. Приготовление одной чашки кофе	79	17.2. Опорожнение контейнера для кофейных отходов	90
10. Приготовление двух чашек кофе	80	17.3. Отсутствие поддона для сбора капель	91
11. Использование молотого кофе	80	17.4. Наполнение бункера для кофейных зерен ..	91
12. Подача горячей воды	81	17.5. Замена фильтра	91
13. Подача пара	81	17.6. Чистка гидросистемы кофемашины	91
14. Приготовление капучино	82	17.7. Чистка от накипи	91
14.1. Подключение профессионального устройства Profi-Auto Cappuccino/Caffe Latte	82	17.8. Общие инструкции по чистке кофемашины	92
14.2. Приготовление капучино и горячего молока с помощью профессионального устройства для приготовления капучино Profi-Auto Cappuccino/Caffe Latte	83	17.9. Опорожнение гидравлической системы	92
14.3. Приготовление капучино с помощью насадки для пара/взбивания	83	18. Программа чистки гидросистемы машины	92
14.4. Чистка профессионального устройства Profi-Auto Cappuccino/Caffe Latte и насадки для пара/взбивания	83	19. Программа удаления накипи (декальцинация)	93
15. Выключение кофемашины	84	20. Утилизация	95
16. Программирование	84	21. Советы по приготовлению кофе	95
		22. Сообщения	95
		23. Возможные проблемы	97
		24. Юридическая информация	98
		25. Технические данные	98

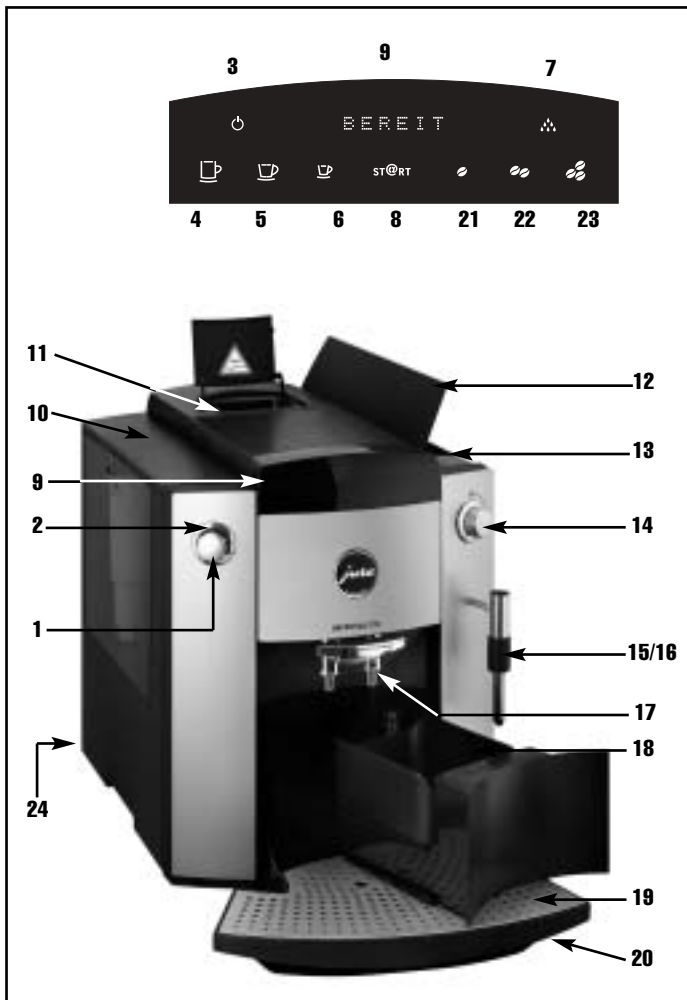

1. Описание панели управления

1. Поворотный переключатель
2. Кольцевой световой индикатор
3. ON/OFF (включено/выключено)
4. Символ приготовления 1 большой чашки кофе
5. Символ приготовления 1 чашки кофе
6. Символ приготовления 1 чашки эспрессо
7. Символ режима обслуживания
8. START (пуск)
9. Диалоговый дисплей
10. Бункер для воды с ручкой
11. Воронка для молотого кофе
12. Крышка бункера для кофейных зерен
13. Крышка для сохранения аромата кофе
14. Кран для подачи пара/горячей воды
15. Сменная насадка для подачи пара/взбивания
16. Сменная насадка подачи горячей воды
17. Дозатор кофе, регулируемый по высоте
18. Контейнер для кофейных отходов
19. Решетка поддона для сбора капель
20. Поддон для сбора капель
21. Слабый кофе
22. Кофе средней крепости
23. Крепкий кофе
24. Выключатель

F70
F7

2. Иллюстрации к описанию



Рис. 1



Рис. 2



Рис. 3

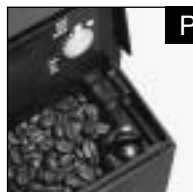

Рис. 4



Рис. 5

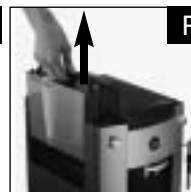

Рис. 6

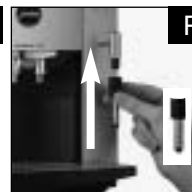

Рис. 7



Рис. 8

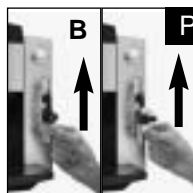

Рис. 9

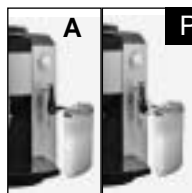

Рис. 10

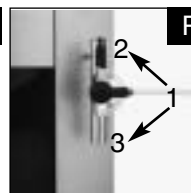

Рис. 11



Рис. 12



Рис. 13



Рис. 14



Рис. 15



Рис. 16

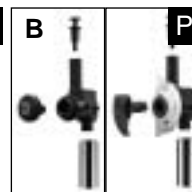

Рис. 17

3. Подготовка машины к работе

3.1 Проверка напряжения сети

Кофемашина IMPRESSA F70/F7 имеет заводскую настройку на определенное напряжение электросети. Проверьте, чтобы напряжение местной электросети соответствовало величине, указанной на заводской табличке, расположенной на нижней стороне кофемашины IMPRESSA F70/F7.

3.2 Проверка предохранителя цепи электропитания

Кофемашина IMPRESSA F70/F7 рассчитана на рабочий ток в 10 А. Проверьте мощность предохранителя цепи электропитания.

3.3 Заполнение бункера для воды



Используйте только свежую холодную воду. Категорически запрещается заполнять машину молоком, минеральной водой и прочими жидкостями.

- Снимите бункер для воды и тщательно промойте его проточной холодной водой из под крана (рис. 4).
- После этого заполните бункер водой и установите его в кофемашину. Проверьте правильность установки и закрепления бункера для воды.

3.4 Заполнение бункера для кофейных зерен



Чтобы продлить срок службы кофемашины и избежать ее возможного повреждения, не используйте кофейные смеси с добавками (с сахаром, например). Подобные смеси могут повредить кофемолку. Ремонт, вызванный повреждением машины при использовании подобного рода смесей, не попадает под действие гарантии.

- Откройте крышку контейнера для зерен (12) и снимите крышку (13).
- Прочистите бункер для зерен, удалите из него посторонние предметы.
- Засыпьте в бункер кофейные зерна и закройте крышку.

3.5 Регулировка кофемолк

Отрегулируйте степень помола кофе. Мы рекомендуем следующее:

Для слабо обжаренного кофе - мелкий помол (чем выше степень помола, тем меньше размер крупинок).

Для сильно обжаренного кофе - крупный помол (чем ниже степень помола, тем больше размер крупинок).



Регулировка степени помола может выполняться только в процессе работы кофемолки.

- Откройте крышку бункера для кофейных зерен (12) и снимите крышку (13).
- Для регулировки степени помола поверните регулятор (рис. 2) в нужное положение.

4. Первый запуск машины

- Засыпьте кофейные зерна в бункер для зерен.
- Включите кофемашину IMPRESSA F70/F7, используя выключатель (24).
- *Сообщение на дисплее:* ☺ .
- Ваша кофемашина в режиме ожидания.
- Прикоснитесь к символу ☺ (3).
- *Сообщение на дисплее:* **SPRACHE**
DEUTSCH (немецкий язык).

- Загорается индикаторное кольцо (2).
 - Поверните переключатель (1), чтобы выбрать нужный язык диалога.
 - Например: *сообщение на дисплее: LANGUAGE* (язык)
ENGLISH (английский).
 - Подтвердите ваш выбор, нажав на переключатель (1) (рис. 17).
 - *Сообщение на дисплее: FILL*
WATER (залейте воду).
 - Наполните бункер для воды (10) свежей водой.
 - *Сообщение на дисплее: OPEN TAP* (откройте кран).
 - Подставьте пустую чашку под сменную насадку подачи горячей воды (16).
 - Откройте кран для подачи пара/горячей воды (14) (рис. 12).
 - *Сообщение на дисплее: FILLING*
SYSTEM (идет наполнение системы).
 - *Сообщение на дисплее: CLOSE TAP* (закройте кран).
 - Закройте кран для подачи пара/горячей воды (14).
 - *Сообщение на дисплее: HEATING* (идет нагрев).
 - *Сообщение на дисплее: PRES*
MAINT. (нажмите клавишу режима обслуживания).
 - Прикоснитесь к символу ☼ (7).
 - Машина выполняет операцию промывки.
 - *Сообщение на дисплее: RINSING* (идет промывка машины).
 - *Сообщение на дисплее: READY* (машина готова к работе).
- ➡ Если на дисплее появляется сообщение **BEANS FILL** (засыпьте кофейные зерна). Наполните бункер для зерен. Затем снова нажмите клавишу подачи кофе.

💡 Чтобы кофе получился с пенкой, отрегулируйте высоту дозатора кофе (15) по размеру чашки (рис. 3).

5. Настройка уровня жесткости воды

➡ Вода в кофемашине IMPRESSA F70/F7 подвергается нагреву. В результате этого при использовании обычной воды на внутренних стенках гидравлической системы происходит отложение накипи. Поэтому перед первым запуском машины и в начальный период ее эксплуатации необходимо установить и контролировать степень жесткости используемой воды. Для этого используйте тест-полоски, входящие в комплект поставки кофемашины.

➡ $1\text{ }^{\circ}\text{G} = 1.79\text{ }^{\circ}\text{F}$ ($1\text{ }^{\circ}\text{G}$ — по немецкой шкале, $1\text{ }^{\circ}\text{F}$ Ц по французской шкале жесткости воды).

➡ При установке и подключении фильтра функция настройки машины на жесткость воды больше вызываться не будет.

➡ В кофемашине предусмотрена настройка на один из 5-ти уровней жесткости воды.

LEVEL —	Функция регулировки жесткости отключена
LEVEL 1	Степень жесткости воды от 1 до 7 $^{\circ}\text{G}$ (1.79 — 12.53 $^{\circ}\text{F}$)
LEVEL 2	Степень жесткости воды 8 — 15 $^{\circ}\text{G}$ (1.79 — 12.53 $^{\circ}\text{F}$)
LEVEL 3	Степень жесткости воды 16 — 23 $^{\circ}\text{G}$ (1.79 — 12.53 $^{\circ}\text{F}$)
LEVEL 4	Степень жесткости воды 16 — 23 $^{\circ}\text{G}$ (1.79 — 12.53 $^{\circ}\text{F}$)

На заводе-изготовителе кофемашина настроена на уровень жесткости LEVEL 3. Изменить заводскую настройку Вы можете самостоятельно. Осуществляется это следующим образом:

- *Сообщение на дисплее: READY* (машина готова к работе)
- Нажмите на поворотный переключатель (1) и удерживайте, пока на дисплее не появится следующее сообщение:
- *Сообщение на дисплее: FILTER -/ √* (фильтр).
- *Сообщение на дисплее: FILTER —* (фильтр).
- Вращайте поворотный переключатель (1), пока на дисплее не появится следующее сообщение:
- *Сообщение на дисплее: HARDNESS* (степень жесткости воды).
- Теперь нажмите на поворотный переключатель (1) для начала программирования.
- *Сообщение на дисплее: LEVEL 3* (3-й уровень жесткости воды)
- Вращайте поворотный переключатель (1) до тех пор, пока на дисплее не появится требуемый уровень жесткости воды.
- *Сообщение на дисплее: (например) LEVEL 4* (4-ый уровень жесткости воды).
- Нажмите на поворотный переключатель (1) для подтверждения нового установленного значения жесткости.
- *Сообщение на дисплее: HARDNESS* (степень жесткости воды).
- Вращайте поворотный переключатель (1) до тех пор, пока на дисплее не появится сообщение:
- *Сообщение на дисплее: EXIT* (выход из режима программирования).
- *Сообщение на дисплее: READY* (машина готова к работе).

6. Фильтр Claris



При правильной установке фильтра Claris дальнейшая чистка кофемашины от накипи не требуется. Более подробную информацию о данных фильтрах можно найти в издании «Claris. Отложение известковой накипи. Смягчение воды в кофе-машинах».

6.1 Установка фильтра



Слейте 1/2 литра воды, чтобы полностью промыть фильтр. Для того чтобы убедиться в успешном завершении операции, закройте кран (14) только после появления на дисплее сообщения:

CLOSE TAP (закройте кран).

- Поднимите держатель фильтра. Вставьте фильтр в бункер для воды, слегка надавив на него (рис. 1).
- Верните держатель фильтра в исходное положение до фиксирующего щелчка.
- Наполните бункер свежей холодной водой и установите бункер в машину.
- Нажмите на поворотный переключатель (1) и удерживайте, пока на дисплее не появится следующее сообщение:
- *Сообщение на дисплее: FILTER -/ √* (фильтр).
- *Сообщение на дисплее: FILTER —* (фильтр).
- Нажмите на поворотный переключатель (1) для начала программирования.
- *Сообщение на дисплее: NO —* (нет фильтра).
- Вращайте поворотный переключатель (1) до тех пор, пока на дисплее не появится следующее сообщение:
- *Сообщение на дисплее: YES √* (есть фильтр).
- Нажмите на поворотный переключатель (1) для активации фильтра.

- *Сообщение на дисплее:* **INSERT** (вставьте фильтр);
OPEN TAP (откройте кран).
- Установите под насадку для подачи горячей воды (16) достаточно большую емкость (около 1 литра).
- Вставьте фильтр Claris, если он еще не установлен.
- Откройте кран для подачи пара/горячей воды (14).
- *Сообщение на дисплее:* **RINSING FILTER** (идет промывка фильтра).
- *Сообщение на дисплее:* **CLOSE TAP** (закройте кран).
- Закройте кран для подачи пара/горячей воды (14), теперь кофемашина IMPRESSA F70/F7 будет нагреваться до температуры приготовления кофе.
- *Сообщение на дисплее:* **HEATING UP** (идет нагрев).
- *Сообщение на дисплее:* **READY** (машина готова к работе).



Теперь фильтр установлен. В режиме программирования функция настройки машины на жесткость воды больше не будет отображаться на дисплее.

6.2 Замена фильтра



Слейте 1/2 литра воды, чтобы полностью промыть фильтр. Для того чтобы убедиться в успешном завершении операции, закройте кран (14) только после появления на дисплее сообщения:

CLOSE TAP (закройте кран).



После подачи 50 литров воды или по истечении 2 месяцев работы ресурс фильтрующей кассеты полностью исчерпывается. При отключении кофемашины IMPRESSA F70/F7 от электросети отсчет времени прекращается. Сообщение о необходимости замены фильтра выводится на дисплей.

- *Сообщение на дисплее:* **CHANGE FILTER / MACHINE READY** (смените фильтр / машина готова к работе).
- Прикоснитесь к символу режима обслуживания ☐ (7).
- *Сообщение на дисплее:* **REPLACE** (замените фильтр);
OPEN TAP (откройте кран).
- Выньте бункер для воды из машины и опустошите его.
- Отогните держатель фильтра. Вставьте новый фильтр в бункер для воды, прилагая небольшое усилие (рис. 1).
- Верните держатель фильтра в исходное положение до фиксирующего щелчка.
- Наполните бункер для воды свежей холодной водой и установите бункер в машину.
- Установите под насадку для подачи горячей воды (16) достаточно большую емкость (около 1 литра) и откройте кран для подачи пара/горячей воды (14).
- *Сообщение на дисплее:* **RINSING FILTER** (идет промывка фильтра).
- *Сообщение на дисплее:* **CLOSE TAP** (закройте кран).
- Закройте кран для подачи пара/горячей воды (14).
- *Сообщение на дисплее:* **HEATING UP** (идет нагрев).
- *Сообщение на дисплее:* **READY** (машина готова к работе)

7. Промывка кофемашины



После отключения машины, когда она уже остыла, операция промывки начинается при ее следующем включении. При выключении машины автоматически начинается ее промывка.

- Прикоснитесь к символу ☐ (3).
- *Сообщение на дисплее:* **HEATING UP** (идет нагрев).

- *Сообщение на дисплее:* **PRES**

MAINT. (нажмите клавишу режима обслуживания).

- Прикоснитесь к символу ☼ (7).
- *Сообщение на дисплее:* **RINSING** (идет промывка машины).
- *Сообщение на дисплее:* **READY** (машина готова к работе).

8. Регулирование количества воды для приготовления кофе

 Указанная величина, выраженная в ML (миллилитрах), является рекомендуемой величиной и может отличаться от величины действительной.

 Вы можете изменить количество воды, наливаемой в чашку или остановить процесс. Вращайте поворотный переключатель (1) до тех пор, пока на дисплее не появится требуемая величина, выраженная в ML (миллилитрах).

С помощью поворотного переключателя (1) количество воды можно отрегулировать с шагом в 5 мл.

- *Сообщение на дисплее:* **READY** (машина готова к работе)
- Вращайте поворотный переключатель (1) до тех пор, пока на дисплее не появится требуемая величина, выражающая количество воды на порцию кофе, например:
- *Сообщение на дисплее:* **120 ML**

9. Приготовление одной чашки кофе

 Вы можете выбрать степень крепости кофе. Прикоснитесь к символам 21/22/23, чтобы выбрать степень крепости кофе: 21 — слабый; 22 — нормальный; 23 — крепкий.

 С помощью поворотного переключателя (1) перед операцией раздачи можно установить количество воды на порцию.

 Прикоснитесь к символу **START** (8), чтобы остановить раздачу кофе.

 Нажав на поворотный переключатель (1), можно выяснить, какое количество воды использовалось при последней раздаче.

- *Сообщение на дисплее:* **READY** (машина готова к работе).
- Подставьте чашку под регулируемый дозатор кофе (17).
- Прикоснитесь к символу (5).
- *Сообщение на дисплее:* **COFFEE**.
- Выберите одну из степеней крепости кофе, например: 23 (крепкий).
- *Сообщение на дисплее:* **STRONG** (крепкий).
- Прикоснитесь к символу **START** (8).
- Загорится индикаторное кольцо (2).
- *Сообщение на дисплее:* **160 ML**.
- Вращайте поворотный переключатель (1), чтобы выбрать желаемое количество воды, например:
- *Сообщение на дисплее:* **120 ML**.
- *Сообщение на дисплее:* **COFFEE**.
- Ваш кофе готов.
- *Сообщение на дисплее:* **READY** (машина готова к работе).

10. Приготовление двух чашек кофе

 При приготовлении двух чашек кофе, выбор крепости кофе невозможен. Вы можете приготовить две чашки слабого кофе автоматически.

 Вы можете отрегулировать количество воды перед началом приготовления с помощью поворотного переключателя (1).

 Вы можете остановить процесс приготовления кофе, прикоснувшись к символу **START** (8).

 Нажав поворотный переключатель (1), можно проверить количество воды предыдущего приготовления.

- *Сообщение на дисплее: **READY*** (машина готова к работе).
- Подставьте чашку под регулируемый дозатор кофе (17).
- Прикоснитесь к символу приготовления кофе (по Вашему выбору) дважды.
- *Сообщение на дисплее: **2 COFFEE*** (2 кофе).
- *Сообщение на дисплее: **120 ML***.
- Згорается индикаторное кольцо (2).
- Поверните переключатель (1), чтобы выбрать желаемое количество воды для приготовления кофе, например: сообщение на дисплее: **210 ML**.
- *Сообщение на дисплее: **COFFEE***.
- Ваш кофе готов.
- *Сообщение на дисплее: **READY*** (машина готова к работе).

11. Использование молотого кофе

 Категорически запрещается использовать растворимый кофе и кофе быстрого приготовления. Рекомендуется использовать только молотый кофе из свежих кофейных зерен или кофе промышленного помола в вакуумных упаковках. Запрещается засыпать в кофемашину более 2-х порций молотого кофе. Воронка для молотого кофе не предназначена для его хранения. Проверяйте, чтобы используемый Вами кофе имел не слишком высокую степень помола. Использование кофе мелкого помола может привести к засорению системы. В этом случае подача кофе из дозатора кофе будет осуществляться отдельными каплями.

 Если Вы засыпали недостаточно молотого кофе, на дисплее появится сообщение **NOT ENOUGH POWDER** (недостаточно молотого кофе). Кофемашина IMPRESSA F70/F7 остановит процесс приготовления и вернется в исходное положение.

 Операцию приготовления кофе можно остановить в любое время с помощью любой клавиши для приготовления кофе.

- *Сообщение на дисплее: **READY*** (машина готова к работе).
- Поставьте одну или две чашки под регулируемый дозатор кофе (17).
- Откройте воронку для молотого кофе (11).
- *Сообщение на дисплее: **FILL POWDER*** (засыпьте молотый кофе).

- Насыпьте одну или две полных ложки молотого кофе в воронку (11) (рис. 10) и закройте крышку.
- *Сообщение на дисплее: SELECT*
KEY (выберите клавишу).
- Прикоснитесь к требуемой клавише.
- *Сообщение на дисплее: 120 ML* (количество воды на порцию, установленное в последний раз).
- Загорается индикаторное кольцо (2).
- *Сообщение на дисплее: COFFEE.*
- Вращая поворотный переключатель (1), установите количество воды на порцию кофе по вашему вкусу, например: *сообщение на дисплее: 210 ML.*
- *Сообщение на дисплее: COFFEE.*
- Ваш кофе готов.
- *Сообщение на дисплее: READY* (машина готова к работе).

12. Подача горячей воды

 Если с помощью поворотного переключателя Вы не изменили установленное ранее значение количества воды, используемое для приготовления одной порции кофе, то раздача будет осуществляться автоматически по последнему значению.

 Установите сменную насадку для подачи горячей воды (рис. 5), которая обеспечит необходимый проток воды. Не производите смену насадки для подачи горячей воды (14) сразу после раздачи горячей воды, так как в ходе этого процесса насадка сильно нагревается.

 Во время подачи горячая вода может разбрызгиваться. Избегайте попадания горячих брызг на кожу!

- *Сообщение на дисплее: READY* (машина готова к работе).
- Поставьте чашку под сменную насадку подачи горячей воды (16).
- Откройте кран для подачи пара /горячей воды (14) (рис. 12).
- Загорится индикаторное кольцо (2).
- *Сообщение на дисплее: STEAM* (пар).
- Прикоснитесь к символу **START** (8).
- *Сообщение на дисплее:* (например) **140 ML.**
- *Сообщение на дисплее: WATER* (вода).
- Вращая поворотный переключатель (1), установите требуемое количество воды.
- *Сообщение на дисплее:* (например) **200 ML.**
- *Сообщение на дисплее: WATER* (вода).
- Как только требуемое количество воды достигнуто, на дисплее появляется следующее сообщение:
- *Сообщение на дисплее: CLOSE TAP* (закройте кран).
- Закройте кран для подачи пара/горячей воды (14).
- *Сообщение на дисплее: READY* (машина готова к работе).

 Перед появлением сообщения **CLOSE TAP** (закройте кран) может произойти утечка воды из системы.

13. Подача пара

 Чтобы гарантировать нормальное функционирование машины, регулярно чистите насадку подачи пара/взбивания (15). Открутите насадку, как показано на рис. 16 и прочистите канал и отверстие.

 Установите насадку подачи пара/взбивания (рис. 6). Насадка имеется в комплекте принадлежностей кофемашины. Не меняйте насадку (15) сразу после подачи пара, так как она в процессе подачи сильно нагревается.

 Пар можно использовать для нагревания различных жидкостей и взбивания молока для капучино. При нагревании жидкостей насадка подачи пара / взбивания (15) должна быть сдвинута до упора вверх, а при взбивании — до упора вниз.

 Перед выходом пара во время взбивания из системы может выходить небольшое количество воды. Это никак не влияет на конечный результат, например, при взбивании молока.

 В начальный момент подачи могут образовываться брызги горячей воды. Насадка в ходе подачи пара сильно нагревается. Избегайте прямых контактов Вашей кожи с горячими жидкостями!

- **Сообщение на дисплее: READY** (машина готова к работе).
- Поставьте чашку под насадку подачи пара/взбивания пены (15) и погрузите насадку в молоко, чтобы взбить пену или в нагреваемую жидкость.
- Чтобы подать пар, откройте кран для подачи пара/горячей воды (14) (рис. 12).
- Загорается индикаторное кольцо (2).
- **Сообщение на дисплее: STEAM** (пар).
- Вращая поворотный переключатель (1), установите требуемую продолжительность подачи пара, выраженную в SEC (секундах), например:
- **Сообщение на дисплее: 35 SEC** .

- Если с помощью поворотного переключателя (1) Вы не изменили установленное ранее значение продолжительности подачи пара, то подача будет осуществляться автоматически по ранее установленному значению.
- Во время подачи пара на дисплее высвечивается сообщение **STEAM** (пар).
- Как только установленное значение продолжительности подачи пара истечет, на дисплее появится сообщение **CLOSE TAP** (закройте кран).
- Закройте кран для подачи пара/горячей воды (14).
- **Сообщение на дисплее: READY** (машина готова к работе).

 Перед появлением сообщения **CLOSE TAP** (закройте кран) может произойти утечка воды из системы.

14. Приготовление капучино

 Профессиональное устройство и простое устройство для автоматического приготовления капучино поставляются по заказу. Обращайтесь к авторизованному дилеру.

14.1 Подключение профессионального устройства Profi-Auto Cappuccino/Caffe Latte

- Снимите сменную насадку подачи горячей воды (рис. 5) или сменную насадку подачи пара/вспенивания (рис. 6).
- Установите устройство для приготовления капучино (рис. 7).
- Соедините трубку для подачи молока с устройством для приготовления капучино (рис. 9).

 Для всасывания молока можно использовать специальный контейнер. Порядок его подключения показан на рис. 8

14.2 Приготовление капучино и горячего молока с помощью профессионального устройства для приготовления капучино Profi-Auto Cappuccino/Caffe Latte

- Для капучино поставьте переключатель (1, рис. 9) в положение 2.
- Для получения горячего молока поставьте переключатель (1, рис. 9) в положение 3.
- Наполните контейнер молоком или опустите трубку прямо в пакет с молоком.
- Поставьте чашку под устройство приготовления капучино.
- Подайте пар, открыв кран для подачи пара/горячей воды (рис. 12).
- *Сообщение на дисплее: STEAM* (пар)
- Ваше капучино / горячее молоко готово.
- Загорается индикаторное кольцо (2).
- Вы можете установить время продолжительности подачи пара. Поворачивайте поворотный переключатель (1), пока на дисплее не появится требуемая продолжительность времени: SEC (секунды) (9). Например:
 - *Сообщение на дисплее: 35 SEC.*
- Подайте пар, открыв кран для подачи пара/горячей воды (рис. 13).
- Как только установленное значение продолжительности подачи пара истечет, на дисплее появится сообщение **CLOSE TAP** (закройте кран).
- Закройте кран для подачи пара/горячей воды (14).
- *Сообщение на дисплее: READY* (машина готова к работе).

14.3 Приготовление капучино с помощью насадки для пара/взбивания

- Наполните контейнер молоком или опустите трубку прямо в пакет с молоком.
- Поставьте чашку под устройство приготовления капучино.
- Подайте пар, открыв кран для подачи пара/горячей воды (рис. 12).
- *Сообщение на дисплее: STEAM* (пар)
- Ваш напиток готов.
- Загорается индикаторное кольцо (2).
- Вы можете установить время продолжительности подачи пара. Поворачивайте поворотный переключатель (1), пока на дисплее не появится требуемая продолжительность времени: SEC (секунды) (9). Например:
 - *Сообщение на дисплее: 35 SEC*
 - *Сообщение на дисплее: STEAM* (пар)
- Как только установленное значение продолжительности подачи пара истечет, на дисплее появится сообщение **CLOSE TAP** (закройте кран).
- Закройте кран для подачи пара/горячей воды (14).
- *Сообщение на дисплее: READY* (машина готова к работе).

14.4 Чистка профессионального устройства Profi-Auto Cappuccino/Caffe Latte и насадки для пара/взбивания

-  Систему необходимо чистить после каждой операции приготовления.
- Наполните водой любую емкость и погрузите в нее трубку устройства для приготовления капучино.

- Поместите подходящую по размеру емкость под устройство для приготовления капучино.
- Производите подачу пара через устройство, пока из него не пойдет чистая смесь пара и воды.



Для особо тщательной чистки используйте специальное средство для чистки устройства для приготовления капучино, разработанное компанией JURA. Его можно приобрести у авторизованного дилера. С помощью данного средства рекомендуется ежедневная чистка устройства.

15. Выключение кофемашины



Чтобы гарантировать нормальное функционирование машины, пожалуйста, не выключайте Вашу кофемашину IMPRESSA F70/F7 с помощью выключателя (24), пока не погаснут все символы на дисплее (9) за исключением символа ☺ (3).

- *Сообщение на дисплее: READY* (машина готова к работе).
- Выключите кофемашину IMPRESSA F70/F7 с помощью клавиши ☺ (3).
- *Сообщение на дисплее: RINSING* (промывка машины).
- Идет автоматическая промывка машины.
- *Сообщение на дисплее: ☺*.

Ваша кофемашина IMPRESSA находится в режиме ожидания.

16 Программирование



Поставляемая потребителю кофемашина IMPRESSA F70/F7 уже настроена на заводе-изготовителе и полностью готова к работе. Для придания кофе индивидуального вкуса можно использовать дополнительные возможности. Программирование осуществляется на дисплее кофемашины.

Вы имеете доступ к программированию следующих параметров:

- установка фильтра,
- жесткость воды,
- режим обслуживания;
- аромат кофе,
- температура,
- время;
- время автоматического включения;
- время автоматического отключения;
- раздача,
- язык диалога,
- дисплей,
- отключение.



Чтобы запустить режим программирования, нажмите на поворотный переключатель (1) и удерживайте его, пока на дисплее не появится сообщение: **FILTER -/ ✓**



Поворотный переключатель. Поверните поворотный переключатель, чтобы изменить установленное значение или выбрать следующий шаг программирования. Нажмите поворотный переключатель, чтобы проверить установленное или сохранить выбранное значение.

16.1 Программирование установки фильтра

См. раздел 6.1. «Установка фильтра».

16.2 Настройка машины по степени жесткости воды

См. раздел 5. «Настройка машины по степени жесткости воды».

16.3 Программа обслуживания

- *Сообщение на дисплее: READY* (машина готова к работе).
- Нажмите поворотный переключатель (1) и удерживайте, пока на дисплее не появится следующее сообщение:
- *Сообщение на дисплее: FILTER -/ √* (фильтр).
- Загорается индикаторное кольцо (2).
- Вращайте поворотный переключатель (1), пока на дисплее не появится сообщение: **MAINTENANCE** (обслуживание).
- Нажмите поворотный переключатель (1).
- *Сообщение на дисплее: RINSE* (промывка машины).
- Вращайте поворотный переключатель (1), пока требуемый пункт программы обслуживания не появится на дисплее (9).
- *Сообщение на дисплее:* (например) **RINSE, CLEAN, FILTER, DE-SCALE** или **EXIT**.
- *Сообщение на дисплее:* (например) **CLEAN** (очистка).
- Нажмите поворотный переключатель (1).
- Запускается программа чистки.
- *Сообщение на дисплее: EMPTY TRAY* (опустошить поддон).
- Далее см. раздел 18 со слов:
- *Сообщение на дисплее: EMPTY TRAY* (опустошить поддон).

16.4 Программирование аромата кофе: ИНТЕНСИВНЫЙ или СТАНДАРТНЫЙ



заводская настройка дозировки молотого кофе, определяющая интенсивность аромата готового напитка, соответствует **ИНТЕНСИВНОМУ** аромату. При необходимости можно установить **СТАНДАРТНУЮ** интенсивность.

- *Сообщение на дисплее: READY* (машина готова к работе).
- Нажмите на поворотный переключатель (1) и удерживайте, пока на дисплее не появится следующее сообщение: **FILTER -/ √** (фильтр).
- Загорается индикаторное кольцо (2).
- Вращайте поворотный переключатель (1), пока на дисплее не появится сообщение:
- *Сообщение на дисплее: AROMA* (аромат).
- Нажмите на поворотный переключатель (1).
- *Сообщение на дисплее: INTENSIVE* (сильный).
- Вращайте поворотный переключатель (1), пока на дисплее не появится следующее сообщение:
- *Сообщение на дисплее: STANDART* (стандартный).
- Нажмите на поворотный переключатель (1) для подтверждения новой установки интенсивности аромата.
- *Сообщение на дисплее: AROMA* (аромат).
- Вращайте поворотный переключатель (1), пока на дисплее не появится следующее сообщение:
- *Сообщение на дисплее: EXIT* (выход из режима программирования).
- Нажмите на поворотный переключатель (1), чтобы выйти из режима программирования.
- *Сообщение на дисплее: READY* (машина готова к работе).

16.5 Программирование температуры

- *Сообщение на дисплее: READY* (машина готова к работе).
- Нажмите на поворотный переключатель (1) и удерживайте, пока на дисплее не появится следующее сообщение: **FILTER** -/ √ (фильтр).
- Загорается индикаторное кольцо (2).
- Вращайте поворотный переключатель (1), пока на дисплее не появится сообщение:
- *Сообщение на дисплее: TEMPERATURA* (температура).
- Нажмите на поворотный переключатель (1).
- *Сообщение на дисплее: HIGH* (высокая).
- Поверните поворотный переключатель (1) для изменения температуры с **HIGH** (высокая) до **NORMAL** (нормальная) или наоборот.
- *Сообщение на дисплее: NORMAL* (нормальная).
- Нажмите на поворотный переключатель (1) для подтверждения нового запрограммированного значения температуры.
- *Сообщение на дисплее: TEMPERATURA* (температура).
- Вращайте поворотный переключатель (1), пока на дисплее не появится следующее сообщение:
- *Сообщение на дисплее: EXIT* (выход из режима программирования).
- Нажмите на поворотный переключатель (1), чтобы выйти из режима программирования.
- *Сообщение на дисплее: READY* (машина готова к работе).

16.6 Программирование времени

 Если вы желаете использовать функцию автоматического включения кофемашины, необходимо предварительно запрограммировать текущее время.

- *Сообщение на дисплее: READY* (машина готова к работе).
- Нажмите на поворотный переключатель (1) и удерживайте, пока на дисплее не появится следующее сообщение: **FILTER** -/ √ (фильтр).
- Загорается индикаторное кольцо (2).
- Вращайте поворотный переключатель (1), пока на дисплее не появится сообщение:
- *Сообщение на дисплее: TIME* (время).
- Нажмите на поворотный переключатель (1) для начала программирования времени.
- *Сообщение на дисплее: --:--*.
- Поверните поворотный переключатель (1) для установки текущего времени, выраженного в часах.
- *Сообщение на дисплее: 12:--*.
- Нажмите на поворотный переключатель (1) для подтверждения установленного времени в часах и для активизации минут.
- *Сообщение на дисплее: 12:--*.
- Поверните поворотный переключатель (1) для установки времени, выраженного в минутах.
- *Сообщение на дисплее: 12:05*.
- Нажмите на поворотный переключатель (1) для подтверждения нового текущего значения времени.
- *Сообщение на дисплее: TIME* (время).
- Вращайте поворотный переключатель (1), пока на дисплее не появится следующее сообщение:
- *Сообщение на дисплее: EXIT* (выход из режима программирования).
- Нажмите на поворотный переключатель (1), чтобы выйти из режима программирования.
- *Сообщение на дисплее: READY* (машина готова к работе).

➡ После отключения кофемашины от электросети текущее время следует установить заново.

16.7 Программирование времени автоматического включения

➡ Если Вы желаете использовать функцию автоматического включения кофемашины, необходимо предварительно запрограммировать текущее время (см. раздел 15.6.).

- *Сообщение на дисплее: READY* (машина готова к работе).
- Нажмите на поворотный переключатель (1) и удерживайте, пока на дисплее не появится следующее сообщение: **FILTER** -/ √ (фильтр).
- Загорается индикаторное кольцо (2).
- Вращайте поворотный переключатель (1), пока на дисплее не появится сообщение:
- *Сообщение на дисплее: MACHINE ON* (включение машины).
- Нажмите на поворотный переключатель (1) для начала программирования времени включения кофемашины.
- *Сообщение на дисплее: --:--*.
- поверните поворотный переключатель (1) для установки текущего времени, выраженного в часах.
- *Сообщение на дисплее: 12:--*.
- Нажмите на поворотный переключатель (1) для подтверждения установленного времени в часах и для активации минут.
- *Сообщение на дисплее: 12:--*.
- Поверните поворотный переключатель (1) для установки времени, выраженного в минутах.

- *Сообщение на дисплее: 12:05*.
- Нажмите на поворотный переключатель (1) для подтверждения нового текущего значения времени.
- *Сообщение на дисплее: MACHINE ON* (включение машины).
- Вращайте поворотный переключатель (1), пока на дисплее не появится следующее сообщение:
- *Сообщение на дисплее: EXIT* (выход из режима программирования).
- Нажмите на поворотный переключатель (1), чтобы выйти из режима программирования.
- *Сообщение на дисплее: READY* (машина готова к работе).

16.8 Программирование времени автоматического отключения

➡ Кофемашина может быть запрограммирована таким образом, чтобы она автоматически выключалась по истечении определенного времени. Время выключения машины может быть запрограммировано в пределах от 0,5 до 9 часов или с помощью функции отключения -:-.

- *Сообщение на дисплее: READY* (машина готова к работе).
- Нажмите на поворотный переключатель (1) и удерживайте, пока на дисплее не появится следующее сообщение: **FILTER** -/ √ (фильтр).
- Загорается индикаторное кольцо (2).
- Вращайте поворотный переключатель (1), пока на дисплее не появится сообщение:
- *Сообщение на дисплее: OFF AFT. HR* (выключение машины по истечении заданного времени в часах).

- Нажмите на поворотный переключатель (1) для начала программирования времени выключения кофемашины.
- *Сообщение на дисплее: 5.0 HR.*
- Поверните поворотный переключатель (1) для установки текущего времени, выраженного в часах.
- *Сообщение на дисплее: 1.0 HR.*
- Нажмите на поворотный переключатель (1) для подтверждения нового текущего значения времени.
- *Сообщение на дисплее: OFF AFT. HR* (выключение машины по истечении заданного времени в часах).
- Вращайте поворотный переключатель (1), пока на дисплее не появится следующее сообщение:
- *Сообщение на дисплее: EXIT* (выход из режима программирования).
- Нажмите на поворотный переключатель (1), чтобы выйти из режима программирования.
- *Сообщение на дисплее: READY* (машина готова к работе).

16.9 Счетчик чашек

Данная функция дает возможность проверить, какое количество порций кофе было приготовлено при следующих операциях:

- а) приготовление 1 большой чашки кофе;
 - б) приготовление одной чашки кофе;
 - в) приготовления одной чашки эспрессо;
 - г) приготовление одной чашки молотого кофе;
 - д) приготовление двух чашек кофе.
- *Сообщение на дисплее: READY* (машина готова к работе).
 - Нажмите на поворотный переключатель (1) и удерживайте, пока на дисплее не появится следующее сообщение: **FILTER** -/ √ (фильтр).

- Загорается индикаторное кольцо (2).
- Вращайте поворотный переключатель (1), пока на дисплее не появится сообщение:
- *Сообщение на дисплее: CUPS MADE* (общее количество).
- Нажмите на поворотный переключатель (1).
- *Сообщение на дисплее: 100.*
- Нажмите одну из клавиш приготовления кофе, чтобы проверить количество приготовлений по отдельным позициям.
- Например, нажмите клавишу 5 для приготовления одной чашки кофе.
- *Сообщение на дисплее: 20.*



Количество сваренных чашек из молотого кофе можно проверить, открыв крышку воронки.

- Прикоснитесь к одному из символов 21/22/23, чтобы проверить количество приготовлений двух чашек кофе.
- Нажмите поворотный переключатель (1).
- *Сообщение на дисплее: CUPS MADE* (общее количество).
- Вращайте поворотный переключатель (1), пока на дисплее не появится следующее сообщение:
- *Сообщение на дисплее: EXIT* (выход из режима программирования).
- Нажмите на поворотный переключатель (1), чтобы выйти из режима программирования.
- *Сообщение на дисплее: READY* (машина готова к работе).

16.10 Программирование языка диалога

- *Сообщение на дисплее: READY* (машина готова к работе).
- Нажмите на поворотный переключатель (1) и удерживайте, пока на дисплее не появится следующее сообщение: **FILTER** -/ √ (фильтр).
- Загорается индикаторное кольцо (2).
- Вращайте поворотный переключатель (1), пока на дисплее не появится сообщение:
- *Сообщение на дисплее: LANGUAGE* (язык диалога).
- Нажмите на поворотный переключатель (1) для начала программирования языка диалога.
- Вращайте поворотный переключатель (1), пока выбранный язык диалога не появится на экране. Например:
- *Сообщение на дисплее: ENGLISH* (английский).
- Нажмите на поворотный переключатель (1) для подтверждения выбранного языка диалога.
- *Сообщение на дисплее: LANGUAGE* (язык диалога).
- Вращайте поворотный переключатель (1), пока на дисплее не появится следующее сообщение:
- *Сообщение на дисплее: EXIT* (выход из режима программирования).
- Нажмите на поворотный переключатель (1), чтобы выйти из режима программирования.
- *Сообщение на дисплее: READY* (машина готова к работе).

16.11 Программирование дисплея 24 ч / а.м. / р.м.

- *Сообщение на дисплее: READY* (машина готова к работе).
- Нажмите на поворотный переключатель (1) и удерживайте, пока на дисплее не появится следующее сообщение: **FILTER** -/ √ (фильтр).
- Загорается индикаторное кольцо (2).

- Вращайте поворотный переключатель (1), пока на дисплее не появится сообщение:
- *Сообщение на дисплее: DISPLAY* (дисплей).
- Нажмите на поворотный переключатель (1).
- *Сообщение на дисплее: ML/OZ*.
- Вращайте поворотный переключатель (1), пока на дисплее не появится сообщение.
- *Сообщение на дисплее: 24H/AM/PM* (24 ч/а.м./р.м.).
- Нажмите на поворотный переключатель (1).
- *Сообщение на дисплее:* (например) **24H** (24 ч).
- Установите значение по вашему выбору.
- Нажмите на поворотный переключатель (1) для подтверждения выбранного значения.
- *Сообщение на дисплее: DISPLAY* (дисплей).
- Вращайте поворотный переключатель (1), пока на дисплее не появится следующее сообщение:
- *Сообщение на дисплее: EXIT* (выход из режима программирования).
- Нажмите на поворотный переключатель (1), чтобы выйти из режима программирования.
- *Сообщение на дисплее: READY* (машина готова к работе).

16.12 Программирование дисплея ML/OZ (мл/унции)

- *Сообщение на дисплее: READY* (машина готова к работе).
- Нажмите на поворотный переключатель (1) и удерживайте, пока на дисплее не появится следующее сообщение: **FILTER** -/ √ (фильтр).
- Загорается индикаторное кольцо (2).
- Вращайте поворотный переключатель (1), пока на дисплее не появится сообщение:
- *Сообщение на дисплее: DISPLAY* (дисплей).

- Нажмите на поворотный переключатель (1).
- *Сообщение на дисплее: ML/OZ.*
- Нажмите на поворотный переключатель (1).
- *Сообщение на дисплее:* (например) **ML** (мл).
- Установите значение по вашему выбору.
- Нажмите на поворотный переключатель (1) для подтверждения выбранного значения.
- *Сообщение на дисплее: DISPLAY* (дисплей).
- Вращайте поворотный переключатель (1), пока на дисплее не появится следующее сообщение:
- *Сообщение на дисплее: EXIT* (выход из режима программирования).
- Нажмите на поворотный переключатель (1), чтобы выйти из режима программирования.
- *Сообщение на дисплее: READY* (машина готова к работе).

16.13 Выход из режима программирования

- *Сообщение на дисплее: READY* (машина готова к работе).
- Нажмите на поворотный переключатель (1) и удерживайте, пока на дисплее не появится следующее сообщение: **FILTER -/ √** (фильтр).
- Загорается индикаторное кольцо (2).
- Вращайте поворотный переключатель (1), пока на дисплее не появится следующее сообщение:
- *Сообщение на дисплее: EXIT* (выход из режима программирования).
- Нажмите на поворотный переключатель (1), чтобы выйти из режима программирования.
- *Сообщение на дисплее: READY* (машина готова к работе).

17. Техническое обслуживание кофемашины

17.1 Наполнение бункера для воды

- *Сообщение на дисплее: FILL WATER* (залейте воду).



Если данное сообщение появляется на дисплее, дальнейшая раздача кофе становится невозможной. Долейте воду в бункер, как описано в разделе 2.3.

- *Сообщение на дисплее: READY* (машина готова к работе).



Водяной бачок должен ежедневно промываться и наполняться только свежей холодной водой. Категорически запрещается заливать в бачок молоко, минеральную воду и прочие жидкости.

17.2 Опорожнение контейнера для кофейных отходов

- *Сообщение на дисплее: EMPTY GROUNDS* (опустошите контейнер для кофейных отходов).



Если данное сообщение появляется на дисплее, дальнейшая раздача кофе становится невозможной. Вы должны опустошить контейнер для кофейных отходов (18) (рис. 13).

- Осторожно снимите поддон для сбора капель (20), наполненный водой.

- *Сообщение на дисплее: NO*

TRAY (поддон отсутствует).

- Опустошите поддон для сбора капель (20) и установите его снова.
- *Сообщение на дисплее: READY* (машина готова к работе).

17.3 Отсутствие поддона для сбора капель

- *Сообщение на дисплее: NO TRAY* (поддон отсутствует).
- Появление данного сообщения означает, что поддон для сбора капель (20) установлен неправильно или не установлен вообще.
- Установите поддон для сбора капель (20).
- *Сообщение на дисплее: READY* (машина готова к работе).

17.4 Наполнение бункера для кофейных зерен

- *Сообщение на дисплее: FILL BEANS* (наполните бункер для зерен).
- Наполните бункер для зерен, как описано в разделе 2.4.



Сообщение **FILL BEANS** (наполните бункер для зерен) исчезнет после приготовления очередной порции кофе.



Рекомендуется регулярно перед заполнением контейнера для кофе в зернах производить его чистку сухой ветошью. перед выполнением этой операции кофемашину IMPRESSA F70/F7 необходимо выключить.

17.5 Замена фильтра



Ресурс фильтрующей кассеты истекает после прохождения 50 литров воды или по истечении двух месяцев работы. Сообщение с требованием замены фильтрующей кассеты появится на дисплее.

См. раздел 5.2. «Замена фильтра».

17.6 Чистка гидросистемы кофемашины

После приготовления 200 порций кофе или после выполнения 80 операций по промывке кофемашина IMPRESSA F70/F7 должна подвергаться чистке. При этом на дисплее появляется сообщение, предупреждающее о необходимости запустить программу чистки гидросистемы. При этом Вы можете продолжить подачу кофе или горячей воды/пара, однако, мы настоятельно рекомендуем произвести чистку машины (раздел 17) в ближайшие дни.

- *Сообщение на дисплее: CLEAN MACHINE* (требуется чистка машины) / **MACHINE READY** (машина готова к работе).

17.7 Чистка от накипи

В процессе использования кофемашины на внутренних стенках ее гидравлического контура будут нарастать известковые отложения. Интенсивность образования накипи зависит от жесткости используемой воды. Машина будет сама информировать вас о необходимости произвести удаление накипи. При этом Вы можете продолжить подачу кофе или горячей воды/пара, однако, мы настоятельно рекомендуем произвести чистку машины от накипи (раздел 18) в ближайшие дни.

- *Сообщение на дисплее: MACHINE CALCIFIED* (требуется чистка машины) / **MACHINE READY** (машина готова к работе).

17.8 Общие инструкции по чистке кофемашины

- Запрещается применять скребки, наждачную бумагу, металлические мочалки или агрессивные химические жидкости для чистки машины.
- Для чистки наружных и внутренних поверхностей корпуса кофемашины используйте мягкую влажную ткань.
- Сменные насадки для подачи пара/горячей воды необходимо чистить после каждого использования.
- После взбивания молока через насадку следует пропустить небольшое количество воды для ее промывки.
- Для более тщательной чистки взбивающей насадки предусмотрена возможность ее разборки (рис. 6).
- Бункер для воды нужно ежедневно промывать и наполнять чистой водой.



При образовании накипи на стенках бункера для воды снимите его и удалите накипь с помощью предназначенных для этой цели средств.



Если в кофемашине установлен фильтр Claris, перед удалением накипи из бункера для воды фильтр необходимо снять.

17.9 Опорожнение гидравлической системы



Эта операция необходима для защиты машины от размораживания при транспортировке в холодное время года.

- Кофемашина IMPRESSA F70/F7 должна быть **выключена**.
- Установите подходящую емкость под сменную насадку для подачи горячей воды (16).

- *Сообщение на дисплее: OPEN TAP* (откройте кран).
- Нажмите на поворотный переключатель (1).
- *Сообщение на дисплее: EMPTYING* (опустошение системы).
- *Сообщение на дисплее: CLOSE TAP* (закройте кран).
- Кофемашина IMPRESSA F70/F7 выключена.

18. Программа чистки гидросистемы машины

В кофемашине F70/F7 предусмотрена встроенная программа автоматической чистки. Данная операция занимает около 15 минут.

Для программной чистки машины используйте только специальные таблетки для чистки кофемашин фирмы Jura. Приобрести их можно у Вашего авторизованного дилера.

После каждой такой операции следует промывать воронку для молотого кофе (11).

- *Сообщение на дисплее: READY* (машина готова к работе);
CLEAN (требуется чистка).
- Дотроньтесь до символа режима обслуживания ☼ (7).
- *Сообщение на дисплее: EMPTY TRAY* (опустошите поддон).
- Опустошите поддон для сбора капель (20).
- *Сообщение на дисплее: NO TRAY* (поддон отсутствует).
- Установите поддон для сбора капель (20) снова.
- Снимите решетку поддона для сбора капель (19).

■ Поставьте емкость (рис. 11) под регулируемый дозатор кофе (17).

■ *Сообщение на дисплее:* **PRESS.**

MAINT. (нажмите клавишу режима обслуживания).

■ Дотроньтесь до символа режима обслуживания ☼ (7).

■ *Сообщение на дисплее:* **CLEANING** (идет чистка машины).

■ *Сообщение на дисплее:* **FILL**

TABLET (добавьте таблетку).

■ Добавьте таблетку (рис. 15).

■ *Сообщение на дисплее:* **PRESS.**

MAINT. (нажмите клавишу режима обслуживания).

■ Дотроньтесь до символа режима обслуживания ☼ (7).

■ *Сообщение на дисплее:* **CLEANING** (идет чистка машины).

■ *Сообщение на дисплее:* **EMPTY**

TRAY (опустошите поддон).

■ *Сообщение на дисплее:* **NO**

TRAY (поддон отсутствует).

■ *Сообщение на дисплее:* **READY** (машина готова к работе).

■ Операция по очистке системы успешно завершена.

19. Программа удаления накипи (декальцинация)

В кофемашине IMPRESSA F70/F7 предусмотрена встроенная программа автоматического удаления накипи. Данная операция занимает около 40 минут.

➔ Количество образующейся накипи зависит от степени жесткости воды, используемой в Вашем регионе. О необходимости удаления накипи машина проинформирует Вас сама. При этом Вы можете продолжить раздачу кофе и горячей воды / пара, включив программу удаления накипи позже. Однако мы рекомендуем произвести операцию удаления накипи (раздел 18) в ближайшие несколько дней. Запрещается прерывать программу удаления накипи после ее начала.

Для программной чистки машины от накипи используйте только специальные таблетки для удаления накипи фирмы JURA или декальцинирующую жидкость. Приобрести их можно у Вашего авторизованного дилера.

➔ При использовании кислотных средств для удаления накипи избегайте попадания капель на чувствительные к кислотам поверхности, особенно на поверхности из дерева и натуральной кости, кроме того, принимайте соответствующие меры предосторожности.

➔ В любом случае необходимо дождаться, когда средство для удаления накипи израсходуется полностью и бункер опорожнится. Запрещается пополнять средство для удаления накипи в процессе чистки.

■ *Сообщение на дисплее:* **MACHINE CALCIFIED** (требуется очистка от накипи) / **MACHINE READY** (машина готова к работе).

■ Выключите кофемашину IMPRESSA F70/F7, используя клавишу ON/OFF ☺ (3).

■ Дотроньтесь до символа режима обслуживания ☼ (7).

- *Сообщение на дисплее: EMPTY*
TRAY (опустошите поддон).
- Опустошите поддон для сбора капель (20).
- *Сообщение на дисплее: NO*
TRAY (поддон отсутствует).
- Установите поддон для сбора капель (20) снова.
- *Сообщение на дисплее: AGENT*
IN TANK (залейте средство для удаления накипи в бункер для воды).

Налейте в сосуд 0,5 л воды и полностью растворите в ней один брикет таблеток средства для удаления накипи. Залейте раствор в бункер для воды. Установите бункер для воды в кофемашину.

- *Сообщение на дисплее: OPEN TAP* (откройте кран);
AGENT
IN TANK средство для удаления накипи в водяном бачке).
- Поставьте достаточно большую емкость под сменную насадку для подачи горячей воды (16).
- Откройте кран для подачи пара/горячей воды (14) (рис. 12).
- *Сообщение на дисплее: DE-SCALING* (идет очистка машины от накипи).
- *Сообщение на дисплее: CLOSE TAP* (закройте кран).
- Закройте кран для подачи пара/горячей воды (14).
- *Сообщение на дисплее: DE-SCALING* (идет очистка машины от накипи).
- *Сообщение на дисплее: EMPTY*
TRAY (опустошите поддон).
- Опустошите поддон для сбора капель (20).

- *Сообщение на дисплее: NO*
TRAY (поддон отсутствует).
- Установите поддон для сбора капель (20) снова.
- *Сообщение на дисплее: FILL*
WATER (наполните бункер для воды).



Тщательно промойте бункер для воды и заполните его свежей холодной водопроводной водой. Установите бункер для воды в кофемашину.

- *Сообщение на дисплее: OPEN TAP* (откройте кран).
- Откройте кран для подачи пара/горячей воды (14) (рис. 12).
- *Сообщение на дисплее: DE-SCALING* (идет очистка машины от накипи).
- *Сообщение на дисплее: CLOSE TAP* (закройте кран).
- После того, как Вы закроете кран для подачи пара/горячей воды (124, на дисплее появится следующее сообщение:
- *Сообщение на дисплее: DE-SCALING* (идет очистка машины от накипи).
- *Сообщение на дисплее: EMPTY*
TRAY (опустошите поддон).
- Опустошите поддон для сбора капель (20).
- *Сообщение на дисплее: NO*
TRAY (поддон отсутствует).
- Установите поддон для сбора капель (20) снова.
- *Сообщение на дисплее: PRESS.*
MAINT. (нажмите клавишу режима обслуживания).
- Дотроньтесь до символа режима обслуживания  (7).
- *Сообщение на дисплее: RINSING* (идет промывка машины).
- *Сообщение на дисплее: READY* (машина готова к работе).
- Операция по очистке системы от накипи успешно завершена.

20. Утилизация

По окончании срока службы кофемашины IMPRESSA F70/F7 произведите ее возврат местному дилеру, в сервисный центр или непосредственно на завод-изготовитель для ее надлежащей утилизации.

22. Сообщения на дисплее

Сообщение на дисплее	Причина	Способ устранения
REFILL WATER (Залейте воду)	Бункер для воды пуст Индикатор уровня воды в бункере смещен	Залейте воду
	Контейнер засорился, индикатор уровня воды застрял	Промойте или очистите от накипи бункер для воды.
REFILL BEANS (Засыпьте зерна)	Контейнер для зерен пуст	Засыпьте зерна
	После наполнения бункера для кофе аварийное сообщение не исчезает.	Произведите раздачу порции кофе. Сообщение исчезнет только после выдачи очередной порции кофе.

21. Советы по приготовлению кофе

Регулируемый дозатор кофе (17)

Вы можете отрегулировать высоту дозатора кофе по размеру Ваших чашек (рис. 3).

Степень помола

См. раздел 2.5 «Регулировка кофемолки».

Подогрев чашек

Вы можете предварительно подогреть чашки горячей водой или паром. Чем меньше объем порции в чашке, тем более важен ее (чашки) предварительный подогрев.

Сахар и сливки

Помешивание кофе/чая ведет к его постепенному остыванию. Добавление охлажденного молока или сливок резко снижает температуру кофе.

EMPTY GROUNDS (опустошите бункер для отходов)	Контейнер для отходов кофе переполнен Поддон для сбора капель установлен слишком рано после опустошения контейнера.	Опустошите контейнер для отходов. Подождите 10 секунд, прежде чем устанавливать поддон.
NO TRAY (поддон для сбора капель отсутствует)	Поддон для сбора капель установлен неправильно или отсутствует	Установите поддон для сбора капель правильно
CLEAN MACHINE / MACHINE READY (произведите чистку машины)	Требуется чистка гидросистемы машины.	См. программу чистки (раздел 17).
MACHINE CALCIFIED/ MACHINE READY (произведите чистку машины)	Требуется чистка машины от накипи.	Запустите программу чистки машины от накипи как указано в разделе 18.
CHANGE FILTER (замена фильтра)	Израсходован ресурс фильтра.	Замените фильтр (см. раздел 5.2).
ERROR (неисправность)	Общая неисправность.	1) - выключите машину; - отключите машину от электросети; - подключите машину к электросети; - включите машину. 2) Произведите проверку машины в Сервисном центре JURA.

23. Возможные проблемы

Проблема	Причина	Способ устранения
Повышенный шум в кофемолке	Посторонний предмет в зубчатом жернове кофемолки.	Сохраняется возможность раздачи кофе промышленного помола. Произведите проверку кофемашины IMPRESSA F70/F7 в Сервисном центре JURA.
Слабая пена при вспенивании молока	Засорение насадки для взбивания.	Произведите чистку насадки для взбивания.
	Неправильное положение насадки для взбивания.	Произведите подачу пара (см. п. 9).
Подача кофе из дозатора производится отдельными каплями	Слишком высокая степень помола кофе в зернах.	Отрегулируйте кофемолку на более грубый помол.
	Слишком высокая степень помола молотого кофе.	Используйте молотый кофе более грубого помола.

Высокочастотные, электромагнитные колебания могут влиять на работу дисплея. Это не влияет на приготовление кофе.

Если аварийные сообщения или неисправности не устраняются, обратитесь к местному авторизованному дилеру или непосредственно в фирму Jura Elektroapparate AG.

24. Юридическая информация

Настоящее Руководство содержит всю необходимую информацию для правильной эксплуатации и технического обслуживания кофемашины.

Знание и строгое соблюдение предписаний настоящего Руководства необходимы для обеспечения безопасности кофемашины, как во время эксплуатации, так и при ее техническом обслуживании.

Изложенные здесь инструкции не в состоянии охватить все мыслимые случаи применения. Данная кофемашина предназначена для частного использования.

Кроме того, обращаем Ваше внимание на то, что содержание настоящего Руководства не является частью ни прошлых, не действующих соглашений и официальных документов или дополнений и изменений к ним. Все обязательства, которые должна исполнять Jura Elektroapparate AG, обусловлены в соответствующих контрактах купли-продажи, содержащих, кроме того, полный и исключительный перечень гарантийных условий. Указываемые в контрактах гарантийные условия не исключают и не ограничивают действие настоящих инструкций по эксплуатации кофемашины.

25. Технические данные

Напряжение:	230В~
Мощность:	1450 Вт
Предохранитель:	10 А
Уровень безопасности:	
Расход энергии в режиме ожидания:	около 2.6 Вт.ч
Расход энергии в режиме готовности к раздаче:	около 11 Вт.ч
Статическое давление насоса:	не более 15 кгс/см ²
Водяной бачок:	1.9 л
Вместимость контейнера для кофе в зернах:	200 г
Вместимость контейнера для отходов кофе:	не более 16 порций
Длина кабеля питания:	около 1.1 м
Вес:	8.6 кг
Размеры (ширина x высота x глубина)	28 x 34.5 x 41.5 см

Кофе-машина соответствует следующим директивам Евросоюза:

73/23/EWG от 19.02.1973 «Низковольтное оборудование» с изменениями 93/336/EWG;

89/336/EWG от 03.05.1989 «Электромагнитная совместимость» с изменениями 92/31/EWG.

Содержание Impressa F90/9

1. Описание панели управления	103	12.4 Программирование температуры	112
2. Подготовка машины к работе		12.5 Программирование количества воды.....	112
2.1 Проверка напряжения сети.....	103	12.6 Программирование порции кофе на 1 чашку	113
2.2 Проверка предохранителя цепи питания	103	12.7 Программирование порции пара	114
2.3 Заполнение машины водой	103	12.8 Программирование порции горячей воды ..	114
2.4 Заполнение контейнера для кофе в зернах...	103	12.9 Программирование времени	115
2.5 Регулировка кофемолки	103	12.10 Программирование времени автоматического включения.....	115
3. Первый запуск.....	104	12.11 Программирование времени автоматического выключения	116
3.1 Подсветка чашек	104	12.12 Счетчик чашек	116
4. Настройка уровня жесткости воды	104	12.13 Программирование языка диалога	117
5. Установка фильтра Claris	105	12.14 Подключение машины к персональному компьютеру/интернету.....	117
5.1 Установка фильтра	105	13. Техническое обслуживание	
5.2 Замена фильтра	106	13.1 Заполнение бункера для воды.....	117
6. Промывка кофемашины	107	13.2 Опорожнение контейнера для отходов кофе	118
7. Приготовление кофе.....	107	13.3 Отсутствие поддона для слива	118
7.1 Приготовление эспрессо.....	107	13.4 Заполнение контейнера для кофе в зернах	118
7.2 Приготовление большой чашки кофе	108	13.5 Замена фильтра	118
7.3 Использование молотого кофе	108	13.6 Чистка гидросистемы кофемашины	118
8. Подача горячей воды	109	13.7 Образование накипи.....	119
9. Подача пара	109	13.8 Инструкции по общей чистке	119
10. Система Profi-Auto-Cappuccino/Caffe Latte (дополнительно для F90)	110	13.9 Периодическое обслуживание	119
10.1 Установка системы Profi-Auto-Cappuccino/ Caffe Latte	110	13.10 Опорожнение гидравлической системы....	119
10.2 Взбивание молока с помощью системы Profi-Auto-Cappuccino/Caffe Latte	110	14. Программа чистки гидросистемы.....	120
10.3 Чистка системы Profi-Auto-Cappuccino/Caffe Latte	111	15. Программа удаления накипи (декальцинация) ...	120
11. Выключение кофемашины.....	111	16. Сообщения на дисплее.....	122
12. Программирование	111	17. Проблемы.....	124
12.1 Программирование установки фильтра	111	18. Общая информация	125
12.2 Программирование жесткости воды	111	19. Технические данные	125
12.3 Программирование аромата: ИНТЕНСИВНЫЙ или СТАНДАРТНЫЙ	111		

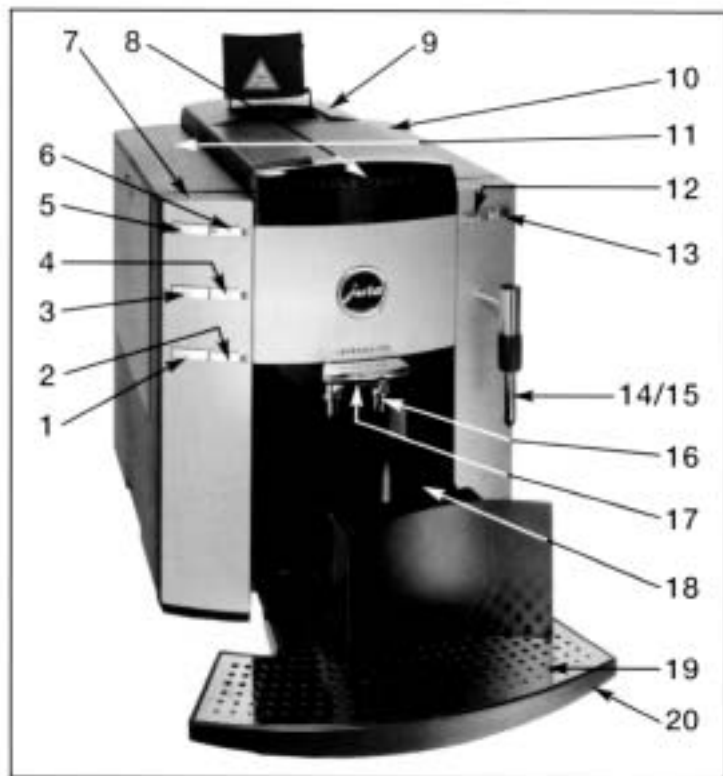

Символы сенсорного дисплея (программирование)

1. Клавиша программирования
2. Клавиша выбора режима приготовления кофе, при использовании молотого кофе
3. Клавиша приготовления порции кофе в 1 чашку
4. Клавиша приготовления порций кофе в 2 чашки
5. Клавиша «ON/OFF» («ВКЛЮЧЕНО / ВЫКЛЮЧЕНО»)
6. Клавиша режима обслуживания
7. Соединительный разъем
8. Панель управления
9. Воронка для использования молотого кофе
10. Крышка контейнера для кофе в зернах
11. Бункер для воды с ручкой
12. Клавиша подачи порции воды
13. Клавиша подачи порции пара
14. Сменная насадка подачи пара / взбивания (Рис. 7)
15. Сменная насадка подачи воды
16. Регулируемый по высоте дозатор кофе
17. Подсветка чашек (Рис. 10)
18. Контейнер для кофейных отходов
19. Крышка поддона для слива
20. Поддон для слива

Элементы управления

- A) Экран диалогового дисплея
- B) Символы ◁ ▷ (перемещение в меню программирования)
- C) Символ приготовления большой чашки кофе
- D) Символ приготовления чашки кофе
- E) Символ приготовления эспрессо
- F) Символ ПУСК (включение операции приготовления кофе)
- G) Крепость кофе – «Mild» («Слабый»)
- H) Крепость кофе – «Normal» («Средний»)
- I) Крепость кофе – «Strong» («Крепкий»)



Рис. 1



Рис. 2



Рис. 3

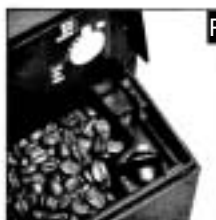

Рис. 4



Рис. 5



Рис. 6

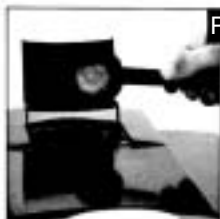

Рис. 7



Рис. 8



Рис. 9



Рис. 10



Рис. 11



Рис. 12



Рис. 13



Рис. 14



Рис. 15

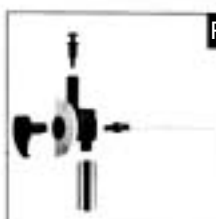

Рис. 16

1. Описание панели управления

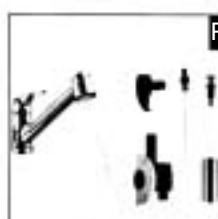
Легкого прикосновения Ваших пальцев к панели управления достаточно для того, чтобы сенсорные датчики смогли прочесть все Ваши желания. Машина Impressa F90 предлагает кофейное меню Safe a'la Carte на любой вкус. Легким касанием к сенсорному экрану Вы можете выбрать один из запрограммированных рецептов приготовления кофе.

При воздействии на сенсорный экран сильного электромагнитного излучения он может временно потерять свою работоспособность. В этом случае можно пользоваться всеми другими клавишами, клавишей использования молотого, а также клавишами приготовления порций кофе в 1 или в 2 чашки.

2. Подготовка машины к работе

2.1 Проверка напряжения сети

Кофемашина имеет заводскую настройку на определенное напряжение электросети. Проверьте, что напряжение местной электросети соответствует величине, указанной на заводской табличке, расположенной на нижней стороне кофемашины.

2.2 Проверка предохранителя цепи электропитания

Кофемашина рассчитана на рабочий ток в 10 А. Проверьте, чтобы предохранитель цепи электропитания имеет достаточную мощность.

2.3 Заполнение машины водой



Используйте только свежую холодную воду. Категорически запрещается заполнять машину молоком, минеральной водой и прочими жидкостями.

- Снимите бункер для воды и тщательно промойте его проточной холодной водой из под крана (рис. 1).

- После этого заполните бункер водой и установите его в кофемашину. Проверьте правильность установки и закрепления бункера для воды.

2.4 Заполнение контейнера для кофе в зернах

- Откройте крышку контейнера (10).

- Прочистите контейнер для зерен, удалите из него посторонние предметы.

- Засыпьте в контейнер кофейные зерна и закройте крышку.

2.5 Регулировка кофемолки

Отрегулируйте степень помола кофе. Мы рекомендуем следующее:

- Для слабо обжаренного кофе → мелкий помол

- Для сильно обжаренного кофе → крупный помол

Чем меньше точка в выбранном положении регулятора, тем мельче помол

Чем крупнее точка в выбранном положении регулятора, тем крупнее помол



Регулировка степени помола может выполняться только в процессе работы кофемолки.

- Откройте крышку контейнера (10) для кофе в зернах.

- Для регулировки степени помола поверните регулятор (рис. 2) в нужное положение.

3. Первый запуск машины

- Засыпьте кофейные зерна в контейнер (10).
- Заполните бункер для воды.
- Включите кофемашину, нажав клавишу .
- Сообщение на дисплее: **WWW.IMPRESSA-F-LINE.COM** (адрес в сети Интернет).
- Сообщение на дисплее: **HELLO, MACHINE HEATING UP** (Здравствуйтесь, машина нагревается).
- Сообщение на дисплее: **FILL SYSTEM / WATER PORTION** (Заполните систему водой / порция подачи воды).
- Подставьте пустую емкость под насадку подачи горячей воды (15).
- Нажмите клавишу  подачи горячей воды.
- Сообщение на дисплее: **SYSTEM FILLING** (Идет заполнение системы).
- Сообщение на дисплее: **MACHINE HEATING UP** (Машина нагревается).
- Сообщение на дисплее: **PRESS MAINTENANCE** (Нажмите клавишу ОБСЛУЖИВАНИЕ).
- Сообщение на дисплее: **MACHINE RINSING** (Идет промывка машины).
- Сообщение на дисплее: **PLEASE SELECT** (Сделайте выбор).
- Нажмите на символ **ST@RT**.
- Сообщение на дисплее: **COFFEE NORMAL** (Обычный кофе).

 Если на дисплее появляется сообщение **FILL BEANS** (Заполните контейнер), вновь прикоснитесь к символу **ST@RT** на сенсорном экране. Кофемолка была пуста.



Чтобы кофе получился с пенкой, отрегулируйте высоту дозатора кофе (16) по размеру вашей чашки (рис. 3).

3.1 Подсветка чашек

Подсветка чашек обеспечивает приятное освещение приготовленного кофе, создавая комфортные условия для Вашего зрения.

Подсветка включается на 1 минуту при включении кофемашины в сеть или при нажатии любой клавиши управления. Для включения подсветки чашек на выключенной машине нажмите любую кнопку (рис. 10).

4. Настройка уровня жесткости воды



Вода в кофемашине подвергается нагреву. В результате этого при использовании обычной воды на внутренних стенках гидравлической системы происходит отложение накипи. Поэтому перед первым запуском машины и в начальный период ее эксплуатации необходимо установить и контролировать степень жесткости используемой воды. Для этого используются тест-полоски, входящие в комплект поставки кофемашины.



1 °G = 1.79 °F (1 °G – немецкий градус, 1 °F – французский градус жесткости воды).

В кофемашине предусмотрена настройка на один из 5-ти уровней жесткости воды.





Выводимая в процессе настройки на дисплей машины информация означает следующее:

WATER HARDNESS —	Функция учета жесткости воды отключена
WATER HARDNESS 1	Степень жесткости воды от 1 до 7 °G (1.79 – 12.53 °F)
WATER HARDNESS 2	Степень жесткости воды 8 – 15 °G (14.32 – 26.85 °F)
WATER HARDNESS 3	Степень жесткости воды 16 – 23 °G (28.64 – 41.14 °F)
WATER HARDNESS 4	Степень жесткости воды 24 – 30 °G (42.96 – 53.7 °F)

На заводе-изготовителе кофемашина настроена на уровень жесткости **WATER HARDNESS 3**. Изменить заводскую настройку Вы можете самостоятельно. Осуществляется это следующим образом:

Извлеките сетевой провод из кабельной коробки, расположенной на задней стенке кофемашины и подключите машину к электросети.

- Для включения кофемашины нажмите клавишу .
- Сообщение на дисплее: **WWW.IMPRESSA-F-LINE.COM** (адрес в сети Интернет).
- Кофемашина находится в процессе подготовки к работе.
- Сообщение на дисплее: **HELLO, MACHINE HEATING UP** (Здравствуйтесь, машина нагревается).
- Сообщение на дисплее: **PRESS MAINTENANCE** (Нажмите клавишу ОБСЛУЖИВАНИЕ).
- Сообщение на дисплее: **MACHINE RINSING** (Идет промывка машины).
- Сообщение на дисплее: **PLEASE SELECT** (Сделайте выбор).

- Нажмите клавишу программирования  до появления акустического сигнала.
- Сообщение на дисплее: **NO FILTER** (Отсутствует фильтр).
- Нажмите на символ  до появления на дисплее сообщения **WATER HARDNESS 3**.
- Нажмите на символ **ST@RT**, при этом раздастся акустический сигнал, а сообщение на дисплее **WATER HARDNESS 3** перейдет в мигающий режим.
- Используя символы  , установите требуемый уровень жесткости воды.
- Нажмите на символ **ST@RT** для подтверждения нового установленного значения жесткости.
- Сообщение на дисплее: **WATER HARDNESS 4**.
- Нажмите клавишу  для выхода из режима программирования.
- Сообщение на дисплее: **PLEASE SELECT** (Сделайте выбор).

5. Установка фильтра Claris



При правильной установке фильтра Claris декальцинация кофемашины не потребуется.

5.1 Установка фильтра

- Включите кофемашину клавишей .
- Сообщение на дисплее: **WWW.IMPRESSA-F-LINE.COM** (адрес в сети Интернет).
- Сообщение на дисплее: **HELLO, MACHINE HEATING UP** (Здравствуйтесь, машина нагревается).
- Сообщение на дисплее: **PRESS MAINTENANCE** (Нажмите клавишу ОБСЛУЖИВАНИЕ).

F90
F9

- Сообщение на дисплее: **MACHINE RINSING** (Идет промывка машины).
- Сообщение на дисплее: **PLEASE SELECT** (Сделайте выбор).
- Поднимите держатель фильтра. Вставьте фильтр в бункер для воды (рис. 4).
- Верните держатель фильтра в исходное положение до фиксирующего щелчка.
- Наполните бункер свежей холодной водой из-под крана и установите бункер в машину.
- Нажмите клавишу программирования **P** до появления звукового сигнала.
- Сообщение на дисплее: **NO FILTER** (Отсутствует фильтр).
- Нажмите на символ **ST@RT**, при этом на дисплее начнет мигать слово **NO**.
- Нажмите на символ **▷** до появления на дисплее следующего сообщения:
- Сообщение на дисплее: **FILTER YES** (слово **YES** – в мигающем режиме).
- Нажмите на символ **ST@RT**.
- Сообщение на дисплее: **INSTALL FILTER / WATER PORTION** (Установка фильтра / порция воды).
- Установите под насадку подачи горячей воды (15) достаточно большую емкость (около 1 литра) и нажмите на клавишу **⏴** подачи воды.
- Сообщение на дисплее: **FILTER RINSING** (Идет промывка фильтра). Операция подачи воды прекращается автоматически.
- Сообщение на дисплее: **MACHINE HEATING UP** (Машина нагревается).
- Сообщение на дисплее: **PLEASE SELECT** (Сделайте выбор).



Теперь, фильтр установлен, в режиме программирования функция настройки машины на жесткость воды больше вызываться на дисплей не будет.

5.2 Замена фильтра

- Сообщение на дисплее: **REPLACE FILTER / PLEASE SELECT** (Требуется замена фильтра / Сделайте выбор).
- С помощью клавиши **☺** **выключите** кофемашину.
- Сообщение на дисплее: **GOOD BYE** (До встречи).
- При выключенной машине нажмите клавишу обслуживания **⚙**, удерживайте ее в течение нескольких секунд.
- Сообщение на дисплее: **INSTALL FILTER / WATER PORTION** (Установка фильтра / подача воды).
- Отогните держатель фильтра. Вставьте фильтрующую кассету в бункер для воды (рис. 4).
- Верните держатель кассеты в исходное положение до фиксирующего щелчка.
- Наполните бункер свежей холодной водой из-под крана и установите бункер в машину.
- Установите под насадку для подачи горячей воды (15) достаточно большую емкость (около 1 литра) и нажмите на клавишу **⏴** подачи воды.
- Сообщение на дисплее: **FILTER RINSING** (Идет промывка фильтра). Операция подачи воды прекращается автоматически.
- Сообщение на дисплее: **MACHINE HEATING UP** (Машина нагревается).
- Сообщение на дисплее: **PLEASE SELECT** (Сделайте выбор).

6. Промывка кофемашины



После отключения машины, когда она уже остыла операция промывки начинается при ее следующем включении. При выключении машины автоматически начинается ее промывка.





- Включите кофемашину клавишей .
- Сообщение на дисплее: **WWW.IMPRESSA-F-LINE.COM** (адрес в сети Интернет).
- Сообщение на дисплее: **HELLO, MACHINE HEATING UP** (Здравствуйтесь, машина нагревается).
- Сообщение на дисплее: **PRESS MAINTENANCE** (Нажмите клавишу ОБСЛУЖИВАНИЕ).
- Сообщение на дисплее: **MACHINE RINSING** (Идет промывка машины).
- Сообщение на дисплее: **PLEASE SELECT** (Произведите выбор).

7. Приготовление кофе





До включения операции подачи, что осуществляется нажатием на символ **ST@RT**, используя соответствующие символы Вы можете изменить выбранный Вами продукт. Ваш выбор будет отображаться на дисплее.

- Включите кофемашину клавишей .
- Сообщение на дисплее: **WWW.IMPRESSA-F-LINE.COM** (адрес в сети Интернет).
- Сообщение на дисплее: **HELLO, MACHINE HEATING UP** (Здравствуйтесь, машина нагревается).
- Сообщение на дисплее: **PRESS MAINTENANCE** (Нажмите клавишу ОБСЛУЖИВАНИЕ).



- Сообщение на дисплее: **MACHINE RINSING** (Идет промывка машины).
- Сообщение на дисплее: **PLEASE SELECT** (Сделайте выбор).
- Поставьте 1 чашку под регулируемый дозатор кофе (16) и нажмите на символ .
- Сообщение на дисплее: **COFFEE NORMAL** (Обычный кофе).
- Для выбора крепости кофе нажмите на один из символов ( /  / ).
- Сообщение на дисплее: **COFFEE STRONG** (Крепкий кофе).
- Нажмите на символ **ST@RT**.
- Сообщение на дисплее: **COFFEE STRONG Your product is being prepared** (КРЕПКИЙ кофе готовится).
- Сообщение на дисплее: **PLEASE SELECT** (Сделайте выбор).

7.1 Приготовление эспрессо

- Включите кофемашину клавишей .
- Сообщение на дисплее: **WWW.IMPRESSA-F-LINE.COM** (адрес в сети Интернет).
- Сообщение на дисплее: **HELLO, MACHINE HEATING UP** (Здравствуйтесь, машина нагревается).
- Сообщение на дисплее: **PRESS MAINTENANCE** (Нажмите клавишу ОБСЛУЖИВАНИЕ).
- Сообщение на дисплее: **MACHINE RINSING** (Идет промывка машины).
- Сообщение на дисплее: **PLEASE SELECT** (Сделайте выбор).
- Поставьте 1 чашку под регулируемый дозатор кофе (16) и нажмите на символ .
- Сообщение на дисплее: **ESPRESSO NORMAL** (Обычный эспрессо).

- Для выбора крепости эспрессо нажмите на символы (☉/☉☉/☉☉☉).
- Сообщение на дисплее: **ESPRESSO STRONG** (Крепкий эспрессо).
- Нажмите на символ **ST@RT**.
- Сообщение на дисплее: **ESPRESSO STRONG. Your product is being prepared** (Эспрессо готовится).
- Сообщение на дисплее: **PLEASE SELECT** (Сделайте выбор).

7.2 Приготовление большой чашки кофе

- Включите кофемашину клавишей .
- Сообщение на дисплее: **WWW.IMPRESSA-F-LINE.COM** (адрес в сети Интернет).
- Сообщение на дисплее: **HELLO, MACHINE HEATING UP** (Здравствуйтесь, машина нагревается).
- Сообщение на дисплее: **PRESS MAINTENANCE** (Нажмите клавишу ОБСЛУЖИВАНИЕ).
- Сообщение на дисплее: **MACHINE RINSING** (Идет промывка машины).
- Сообщение на дисплее: **PLEASE SELECT** (Сделайте выбор).
- Поставьте 1 большую чашку под регулируемый дозатор кофе (16) и нажмите на символ .
- Сообщение на дисплее: **LARGE CUP NORMAL** (Большая чашка обычного кофе).
- Для выбора крепости кофе нажмите на один из символов (☉/☉☉/☉☉☉).
- Сообщение на дисплее: **LARGE CUP MILD** (Большая чашка слабого кофе).
- Нажмите на символ **ST@RT**.
- Сообщение на дисплее: **LARGE CUP MILD. Your product is being prepared** (Ваш кофе готовится).

- Сообщение на дисплее: **PLEASE SELECT** (Сделайте выбор).



7.3 Использование молотого кофе





Категорически запрещается использовать растворимый кофе и кофе быстрого приготовления. Рекомендуется использовать только молотый кофе из свежих кофейных зерен или кофе промышленного помола в вакуумных упаковках. Запрещается засыпать в кофемашину более 2-х порций молотого кофе. Воронка для молотого кофе не предназначена для его хранения. Проверьте, чтобы используемый Вами кофе имел не слишком высокую степень помола. Использование кофе мелкого помола может привести к засорению системы. В этом случае подача кофе из дозатора кофе будет осуществляться отдельными каплями.





При случайном нажатии клавиши использования молотого кофе эта операция может быть остановлена нажатием клавиши обслуживания. Машина при этом произведет промывку.

- Включите кофемашину клавишей .
- Сообщение на дисплее: **WWW.IMPRESSA-F-LINE.COM** (адрес в сети Интернет).
- Сообщение на дисплее: **HELLO, MACHINE HEATING UP** (Здравствуйтесь, машина нагревается).
- Сообщение на дисплее: **PRESS MAINTENANCE** (Нажмите клавишу ОБСЛУЖИВАНИЕ).
- Сообщение на дисплее: **MACHINE RINSING** (Идет промывка машины).
- Сообщение на дисплее: **PLEASE SELECT** (Произведите выбор).
- Нажмите клавишу выбора  (молотый кофе).



- Сообщение на дисплее: **FILL IN POWDER / PLEASE SELECT** (Засыпьте молотый кофе / Произведите выбор).
- Засыпьте 1 или 2 мерных ложки (без горки) молотого кофе в воронку для загрузки молотого кофе (рис. 5).
- Поставьте 1 чашку под регулируемый дозатор кофе (16) и нажмите соответствующий символ ( /  / ).
- Сообщение на дисплее: **LARGE CUP POWDER** (Порция из молотого кофе на большую чашку).
- Нажмите на символ **ST@RT**.
- Сообщение на дисплее: **LARGE CUP POWDER. Your product is being prepared** (Ваш кофе готовится).
- Сообщение на дисплее: **PLEASE SELECT** (Сделайте выбор).

8. Подача горячей воды

 Порция горячей воды может быть отрегулирована отдельно (см. параграф 11 «Программирование»). Установите сменную насадку для подачи горячей воды (рис. 7), которая обеспечит необходимый проток воды.

 В начальный момент подачи горячая вода может разбрызгиваться. Избегайте попадания горячих брызг на кожу!

Не производите смену насадки сразу после раздачи горячей воды, так как в ходе этого процесса насадка сильно нагревается.

- Поставьте чашку под насадку подачи горячей воды (15).
- Нажмите клавишу  подачи воды.
- Сообщение на дисплее: **WATER PORTION** (Порция воды).
- При этом в чашку будет налита запрограммированная порция. Операция подачи может быть остановлена в любой момент нажатием клавиши .

- Сообщение на дисплее: **PLEASE SELECT** (Произведите выбор).

9. Подача пара

 Пар может использоваться для нагревания различных жидкостей и для взбивания молока для приготовления капучино. При нагревании жидкостей насадка подачи пара / взбивания (14) должна быть сдвинута до упора вверх, а при взбивании — до упора вниз (рис. 7). Если Вы не начнете подачу пара в течение 3 минут, режим подачи пара автоматически отменится.

 Устанавливайте насадку подачи пара / взбивания (рис. 7) перед выполнением операции. Насадка имеется в комплекте принадлежностей кофемашины.

 Перед выходом пара во время взбивания из системы может выходить небольшое количество воды. Это никак не влияет на конечный результат, например, при взбивании молока.

В начальный момент подачи могут образовываться брызги горячей воды. Насадка в ходе подачи пара сильно нагревается. Избегайте прямых контактов Вашей кожи с горячими частями!

- Включите кофемашину клавишей .
- Сообщение на дисплее: **WWW.IMPRESSA-F-LINE.COM** (адрес в сети Интернет).
- Сообщение на дисплее: **HELLO, MACHINE HEATING UP** (Привет, включен нагрев машины).
- Сообщение на дисплее: **PRESS MAINTENANCE** (Нажмите клавишу ОБСЛУЖИВАНИЕ).
- Сообщение на дисплее: **MACHINE RINSING** (Идет промывка машины).

- Сообщение на дисплее: **PLEASE SELECT** (Сделайте выбор).
- Нажмите клавишу подачи пара ☞.
- Сообщение на дисплее: **MACHINE HEATING UP** (Включен нагрев машины).
- Сообщение на дисплее: **PLEASE SELECT** (Сделайте выбор).
- Установите чашку под насадку подачи пара / взбивания (14) и погрузите ее в предназначенное для взбивания молоко или в нагреваемую жидкость.
- Вновь нажмите клавишу подачи пара ☞.
- Сообщение на дисплее: **STREAM PORTION. Your product is being prepared** (Ваша порция готовится).
- Операция подачи пара может быть остановлена в любой момент нажатием клавиши ☞.
- Сообщение на дисплее: **PLEASE SELECT** (Сделайте выбор).

10. Система Profi-Auto-Cappuccino/Caffe Latte (дополнительно для F90)

 При желании Вы можете воспользоваться системой Profi-Auto-Cappuccino/Caffe Latte. За более подробной информацией обращайтесь к Вашему дилеру.

10.1 Установка системы Profi-Auto-Cappuccino/Caffe Latte

- Снимите сменную насадку подачи горячей воды или сменную насадку подачи пара/взбивания (рис. 7).
- Установите систему Profi-Auto-Cappuccino/Caffe Latte (рис. 11).
- Вставьте одну из сторон трубки в отверстие за круговой шкалой (рис. 13).



Для всасывания молока можно дополнительно использовать контейнер (рис. 12).

10.2 Взбивание молока с помощью системы Profi-Auto-Cappuccino/Caffe Latte

- Наполните емкость молоком или опустите трубку прямо в пакет с молоком.
- Поставьте чашку под систему Profi-Auto-Cappuccino/Caffe Latte.
- Сообщение на дисплее: **MACHINE HEATING UP** (Машина нагревается)
- Сообщение на дисплее: **PLEASE SELECT** (Сделайте выбор)
- Поместите чашку под насадку подачи пара/взбивание (14) и опустите трубочку в молоко, которое Вы хотите взбить, или в другую жидкость для ее прогрева.
- Нажмите клавишу подачи пара (13) снова.
- Сообщение на дисплее: **STEAM PORTION** (Порция пара)
- Вы можете отрегулировать время подачи пара (см. 13.7. «Программирование порции пара»)
- Для приготовления капучино поставьте переключатель (1) (рис.16) в позицию 2.
- Для получения горячего молока поставьте переключатель (1) (рис.16) в позицию 3.



Чтобы увеличить температуру приготавливаемого напитка, поставьте переключатель (1) (рис.16) в позицию (+). Чтобы уменьшить температуру, поставьте переключатель (1) в позицию (-).

- Теперь поместите чашку со взбитым или горячим молоком под дозатор кофе и приготовьте кофе по своему выбору.

10.3 Чистка системы Profi-Auto-Cappuccino/Caffe Latte





Систему необходимо чистить после каждой операции приготовления.

- Наполните емкость водой и опустите в нее трубку.
- Подавайте пар, пока смесь вода/пар не станет чистой.
- Если это необходимо, разберите систему Profi-Auto-Cappuccino/Caffe Latte и тщательно промойте регулятор потока водой (рис. 14 и 15).



Для чистки системы пользуйтесь специальным чистящим средством для автокапучинатора фирмы Jura.

11. Выключение кофемашины

- Включите кофемашину клавишей .
- Сообщение на дисплее: **PLEASE SELECT** (Сделайте выбор).
- Выключите кофемашину клавишей .
- Сообщение на дисплее: **GOOD BYE** (До встречи).
- При этом кофемашинка автоматически произведет промывку.

12. Программирование

Машина поставляется потребителю готовой к использованию, дополнительное программирование не требуется. Для придания кофе индивидуального вкуса можно использовать дополнительные возможности. Программирование осуществляется на сенсорном дисплее кофемашины.

Пользователь имеет доступ к программированию следующих параметров:

- Установка фильтра
- Жесткость воды
- Аромат кофе
- Температура
- Количество воды на порцию кофе
- 1 чашка
- Порция пара
- Порция воды
- Время
- Время автоматического включения
- Время автоматического выключения
- Счетчик чашек
- Язык диалога

12.1 Программирование установки фильтра



См. параграф 5.1. «Установка фильтра».









12.2 Программирование жесткости воды

См. параграф 4 «Настройка уровня жесткости воды».

12.3 Программирование аромата кофе: ИНТЕНСИВНЫЙ или СТАНДАРТНЫЙ









Установлена заводская настройка аромата смальваемого кофе ( /  / ) — ИНТЕНСИВНЫЙ. При необходимости можно установить СТАНДАРТНЫЙ аромат.

- Включите кофемашину клавишей .
- Сообщение на дисплее: **WWW.IMPRESSA-F-LINE.COM** (адрес в сети Интернет).
- Сообщение на дисплее: **HELLO, MACHINE HEATING UP** (Здравствуйте, машина нагревается).
- Сообщение на дисплее: **PRESS MAINTENANCE** (Нажмите клавишу ОБСЛУЖИВАНИЕ).
- Сообщение на дисплее: **MACHINE RINSING** (Идет промывка машины).
- Сообщение на дисплее: **PLEASE SELECT** (Сделайте выбор).
- Нажмите клавишу программирования  до появления звукового сигнала.
- Нажмите на символ  до появления на дисплее следующего сообщения:
- Сообщение на дисплее: **AROMA INTENSIVE** (Интенсивный аромат).
- Нажмите на символ **ST@RT**, при этом раздастся звуковой сигнал, а на дисплее замигает слово **INTENSIVE**.
- Используя символы  , установите СТАНДАРТНУЮ (**STANDARD**) интенсивность аромата.
- Нажмите на символ **ST@RT** для подтверждения установки нового значения параметра.
- Сообщение на дисплее: **AROMA STANDARD** (Стандартный аромат).
- Используя символы  , перейдите к следующей стадии программирования или нажмите клавишу  для выхода из режима программирования.

12.4 Программирование температуры

- Включите кофемашину клавишей .

- Сообщение на дисплее: **WWW.IMPRESSA-F-LINE.COM** (адрес в сети Интернет).
- Сообщение на дисплее: **HELLO, MACHINE HEATING UP** (Здравствуйте, машина нагревается).
- Сообщение на дисплее: **PRESS MAINTENANCE** (Нажмите клавишу ОБСЛУЖИВАНИЕ).
- Сообщение на дисплее: **MACHINE RINSING** (Идет промывка машины).
- Сообщение на дисплее: **PLEASE SELECT** (Сделайте выбор).
- Нажмите клавишу программирования  до появления звукового сигнала.
- Нажмите на символ  до появления на дисплее следующего сообщения:
- Сообщение на дисплее: **TEMP. HIGH** (Высокая температура).
- Нажмите на символ **ST@RT**, при этом раздастся звуковой сигнал, а на дисплее замигает слово **HIGH**.
- Используя символ , установите НОРМАЛЬНУЮ (**NORMAL**) температуру.
- Нажмите на символ **ST@RT** для подтверждения установки нового значения параметра.
- Сообщение на дисплее: **TEMP. NORMAL** (Нормальная температура).
- Используя символы  , перейдите к следующей стадии программирования или нажмите клавишу  для выхода из режима программирования.

12.5 Программирование количества воды

- Включите кофемашину клавишей .
- Сообщение на дисплее: **WWW.IMPRESSA-F-LINE.COM** (адрес в сети Интернет).

- Сообщение на дисплее: **HELLO, MACHINE HEATING UP** (Здравствуйте, машина нагревается).
- Сообщение на дисплее: **PRESS MAINTENANCE** (Нажмите клавишу ОБСЛУЖИВАНИЕ).
- Сообщение на дисплее: **MACHINE RINSING** (Идет промывка машины).
- Сообщение на дисплее: **PLEASE SELECT** (Сделайте выбор).
- Нажмите клавишу программирования **P** до появления звукового сигнала.
- Нажмите на символ **▷** до появления на дисплее следующего сообщения:
- Сообщение на дисплее: **WATER QUANTITY** (Количество воды).
- Нажмите на символ **ST@RT**.
- Сообщение на дисплее: **SELECT PRODUCT** (Выбор порции кофе).
- Выберите чашку кофе, количество воды в которой Вы хотите запрограммировать (**☐ ☐ ☐**).
- Сообщение на дисплее: **COFFEE 90 ML** (Объем порции 90 мл).
- Нажмите на символ **ST@RT**, при этом число 90 на дисплее начнет мигать.
- С помощью символов **◁ ▷** измените объем порции до нужного значения с шагом 5 мл.
- Нажмите на символ **ST@RT** для сохранения нового значения количества воды на данную порцию.
- Сообщение на дисплее: **WATER QUANTITY** (Количество воды).
- Используя символы **◁ ▷**, перейдите к следующей стадии программирования или нажмите клавишу **P** для выхода из режима программирования.

12.6 Программирование порции кофе на 1 чашку

(кнопка приготовления находится на алюминиевой панели кофемашины)

- Включите кофемашину клавишей **☺**.
- Сообщение на дисплее: **WWW.IMPRESSA-F-LINE.COM** (адрес в сети Интернет).
- Сообщение на дисплее: **HELLO, MACHINE HEATING UP** (Здравствуйте, машина нагревается).
- Сообщение на дисплее: **PRESS MAINTENANCE** (Нажмите клавишу ОБСЛУЖИВАНИЕ).
- Сообщение на дисплее: **MACHINE RINSING** (Идет промывка машины).
- Сообщение на дисплее: **PLEASE SELECT** (Сделайте выбор).
- Нажмите клавишу программирования **P** до появления звукового сигнала.
- Нажмите на символ **▷** до появления на дисплее следующего сообщения:
- Сообщение на дисплее: **1 CUP 120 ML** (1 чашка кофе объемом 120 мл).
- Нажмите на символ **ST@RT**, при этом число 120 на дисплее начнет мигать.
- С помощью символов **◁ ▷** измените объем порции до нужного значения с шагом 5 мл.
- Нажмите на символ **ST@RT** для сохранения нового значения количества воды на 1 чашку.
- Сообщение на дисплее: **1 CUP NORMAL** (1 чашка ОБЫЧНОГО кофе).
- Нажмите один из символов для выбора крепости кофе (**☉ / ☉☉ / ☉☉☉**).
- Сообщение на дисплее: **1 CUP STRONG** (1 чашка КРЕПКОГО кофе).

- Нажмите на символ **ST@RT** для сохранения нового значения крепости кофе.
- Сообщение на дисплее: **1 CUP 180 ML** (1 чашка кофе объемом 180 мл) – к примеру.
- Используя символы \triangleleft \triangleright , перейдите к следующей стадии программирования или нажмите клавишу **[P]** для выхода из режима программирования.



Машина автоматически удваивает количество воды при приготовлении 2 чашек кофе.

12.7 Программирование порции пара







Время подачи пара может быть запрограммировано в пределах от 3 до 60 секунд.

- Включите кофемашину клавишей \odot .
- Сообщение на дисплее: **WWW.IMPRESSA-F-LINE.COM** (адрес в сети Интернет).
- Сообщение на дисплее: **HELLO, MACHINE HEATING UP** (Здравствуйтесь, машина нагревается).
- Сообщение на дисплее: **PRESS MAINTENANCE** (Нажмите клавишу ОБСЛУЖИВАНИЕ).
- Сообщение на дисплее: **MACHINE RINSING** (Идет промывка машины).
- Сообщение на дисплее: **PLEASE SELECT** (Сделайте выбор).
- Нажмите клавишу программирования **[P]** до появления звукового сигнала.
- Нажмите на символ \triangleright до появления на дисплее следующего сообщения:
- Сообщение на дисплее: **STEAM 20 SEC.** (Время подачи пара 20 секунд).
- Нажмите на символ **ST@RT**, при этом число 20 на дисплее начнет мигать.

- С помощью символов \triangleleft \triangleright измените время подачи.
- Нажмите на символ **ST@RT** для сохранения нового значения времени подачи пара.
- Сообщение на дисплее: **STEAM 40 SEC.** (Время подачи пара 40 секунд) – к примеру.
- Используя символы \triangleleft \triangleright , перейдите к следующей стадии программирования или нажмите клавишу **[P]** для выхода из режима программирования.







12.8 Программирование порции горячей воды

- Включите кофемашину клавишей \odot .
- Сообщение на дисплее: **WWW.IMPRESSA-F-LINE.COM** (адрес в сети Интернет).
- Сообщение на дисплее: **HELLO, MACHINE HEATING UP** (Здравствуйтесь, машина нагревается).
- Сообщение на дисплее: **PRESS MAINTENANCE** (Нажмите клавишу ОБСЛУЖИВАНИЕ).
- Сообщение на дисплее: **MACHINE RINSING** (Идет промывка машины).
- Сообщение на дисплее: **PLEASE SELECT** (Сделайте выбор).
- Нажмите клавишу программирования **[P]** до появления звукового сигнала.
- Нажмите на символ \triangleright до появления на дисплее следующего сообщения:
- Сообщение на дисплее: **WATER PORTION** (Порция воды).
- Нажмите на символ **ST@RT** до включения звукового сигнала.
- Сообщение на дисплее: **PRESS KEY** (Нажмите клавишу).
- Нажмите клавишу раздачи воды $\downarrow\downarrow$.
- Сообщение на дисплее: **ENOUGH WATER? PRESS KEY** (Воды достаточно? Нажмите клавишу $\downarrow\downarrow$).



- Когда в подставленный сосуд нальется нужное количество воды, нажмите клавишу . Подача воды прекратится, программирование операции завершено.
- Используя символы  , перейдите к следующей стадии программирования или нажмите клавишу  для выхода из режима программирования.

12.9 Программирование времени

 Если Вы желаете использовать функцию автоматического включения кофемашины, необходимо предварительно запрограммировать текущее время.

- Включите кофемашину клавишей .
- Сообщение на дисплее: **WWW.IMPRESSA-F-LINE.COM** (адрес в сети Интернет).
- Сообщение на дисплее: **HELLO, MACHINE HEATING UP** (Здравствуйте, машина нагревается).
- Сообщение на дисплее: **PRESS MAINTENANCE** (Нажмите клавишу ОБСЛУЖИВАНИЕ).
- Сообщение на дисплее: **MACHINE RINSING** (Идет промывка машины).
- Сообщение на дисплее: **PLEASE SELECT** (Сделайте выбор).
- Нажмите клавишу программирования  до появления звукового сигнала.
- Нажмите на символ  до появления на дисплее следующего сообщения:
- Сообщение на дисплее: **TIME —:—** (Время).
- Нажмите на символ **ST@RT**, при этом включается звуковой сигнал, а на дисплее начинает мигать символ **—:—**.
- С помощью символов   установите текущее время в часах и нажмите на символ **ST@RT** для его подтверждения.
- С помощью символов   установите текущее время в



минутах и нажмите на символ **ST@RT** для его подтверждения.

- Текущее время запрограммировано.
- Используя символы  , перейдите к следующей стадии программирования или нажмите клавишу  для выхода из режима программирования.

 При отключении кофемашины от электросети текущее время не сохраняется. Оно должно быть запрограммировано заново при повторном включении машины.

12.10 Программирование времени автоматического включения

 При желании использовать функцию автоматического включения кофемашины необходимо предварительно запрограммировать текущее время (см. п. 11.9).

- Включите кофемашину клавишей .
- Сообщение на дисплее: **WWW.IMPRESSA-F-LINE.COM** (адрес в сети Интернет).
- Сообщение на дисплее: **HELLO, MACHINE HEATING UP** (Здравствуйте, машина нагревается).
- Сообщение на дисплее: **PRESS MAINTENANCE** (Нажмите клавишу ОБСЛУЖИВАНИЕ).
- Сообщение на дисплее: **MACHINE RINSING** (Идет промывка машины).
- Сообщение на дисплее: **PLEASE SELECT** (Сделайте выбор).
- Нажмите клавишу программирования  до появления звукового сигнала.
- Нажмите на символ  до появления на дисплее следующего сообщения:

- Сообщение на дисплее: **MACHINE ON** —:— (Включение машины).
- Нажмите на символ **ST@RT**, при этом появляется звуковой сигнал, а на дисплее начинает мигать символ —:—
- С помощью символов ◁ ▷ установите время включения машины в часах и нажмите на символ **ST@RT** для его подтверждения.
- С помощью символов ◁ ▷ установите время включения машины в минутах и нажмите на символ **ST@RT** для его подтверждения.
- Время включения кофемашины запрограммировано.
- Используя символы ◁ ▷, перейдите к следующей стадии программирования или нажмите клавишу [P] для выхода из режима программирования.







12.11 Программирование времени автоматического выключения

 Кофемашина может быть запрограммирована таким образом, чтобы она автоматически выключалась по истечении определенного времени. Время выключения машины может быть запрограммировано в пределах от 0.5 до 9 часов или при значении времени —:— отключено.

- Включите кофемашину клавишей .
- Сообщение на дисплее: **WWW.IMPRESSA-F-LINE.COM** (адрес в сети Интернет).
- Сообщение на дисплее: **HELLO, MACHINE HEATING UP** (Здравствуйтесь, машина нагревается).
- Сообщение на дисплее: **PRESS MAINTENANCE** (Нажмите клавишу ОБСЛУЖИВАНИЕ).
- Сообщение на дисплее: **MACHINE RINSING** (Идет промывка машины).

- Сообщение на дисплее: **PLEASE SELECT** (Сделайте выбор).
- Нажмите клавишу программирования [P] до появления звукового сигнала.
- Нажмите на символ ▷ до появления на дисплее следующего сообщения:
- Сообщение на дисплее: **OFF AFTER 5.0 HOURS** (Отключение через 5 часов).
- Нажмите на символ **ST@RT**, при этом появляется звуковой сигнал, а на дисплее начинает мигать число 5.0.
- С помощью символов ◁ ▷ измените время выключения кофемашины и нажмите на символ **ST@RT** для его подтверждения.
- Используя символы ◁ ▷, перейдите к следующей стадии программирования или нажмите клавишу [P] для выхода из режима программирования.

12.12 Счетчик чашек

 Данная функция работает на следующие операции приготовления: при использовании символов , , , клавиш заваривания кофе промышленного помола , раздачи порции в 1 чашку  и раздачи порций в 2 чашки .

- Включите кофемашину клавишей .
- Сообщение на дисплее: **WWW.IMPRESSA-F-LINE.COM** (адрес в сети Интернет).
- Сообщение на дисплее: **HELLO, MACHINE HEATING UP** (Здравствуйтесь, машина нагревается).
- Сообщение на дисплее: **PRESS MAINTENANCE** (Нажмите клавишу ОБСЛУЖИВАНИЕ).
- Сообщение на дисплее: **MACHINE RINSING** (Идет промывка машины).

- Сообщение на дисплее: **PLEASE SELECT** (Сделайте выбор).
- Нажмите клавишу программирования **[P]** до появления звукового сигнала.
- Нажмите на символ **▷** до появления на дисплее следующего сообщения:
- Сообщение на дисплее: **DRAW OFFS...** (Общее количество раздач кофе).
- Чтобы выяснить, как часто использовалась каждая функция раздачи, необходимо нажать соответствующую клавишу или символ приготовления.
- Используя символы **◁ ▷**, перейдите к следующей стадии программирования или нажмите клавишу **[P]** для выхода из режима программирования.

12.13 Программирование языка диалога

- Включите кофемашину клавишей **☺**.
- Сообщение на дисплее: **WWW.IMPRESSA-F-LINE.COM** (адрес в сети Интернет).
- Сообщение на дисплее: **HELLO, MACHINE HEATING UP** (Здравствуйтесь, машина нагревается).
- Сообщение на дисплее: **PRESS MAINTENANCE** (Нажмите клавишу ОБСЛУЖИВАНИЕ).
- Сообщение на дисплее: **MACHINE RINSING** (Идет промывка машины).
- Сообщение на дисплее: **PLEASE SELECT** (Сделайте выбор).
- Нажмите клавишу программирования **[P]** до появления звукового сигнала.
- Нажмите на символ **▷** до появления на дисплее следующего сообщения:
- Сообщение на дисплее: **SPRACHE DEUTSCH** (Немецкий язык диалога).

- Нажмите на символ **ST@RT**, при этом появляется звуковой сигнал, а на дисплее начинает мигать слово **DEUTSCH**.
- С помощью символов **◁ ▷** выберите необходимый язык диалога.
- Нажатием на символ **ST@RT** сохраните Ваш выбор.
- Сообщение на дисплее: **LANGUAGE ENGLISH** (Английский язык диалога).
- Используя символы **◁ ▷**, перейдите к следующей стадии программирования или нажмите клавишу **[P]** для выхода из режима программирования.

12.14 Подключение машины к персональному компьютеру/интернету

С помощью Системы Внешней связи кофемашина IMPRESSA F 90 может быть подключена к Вашему персональному компьютеру или к сети Интернет. Для использования этой возможности потребуется специальный комплект, который можно заказать через Интернет по адресу www.imprensa-f-Line.com либо у Вашего местного авторизованного дилера. Комплект поставляется с января 2002 г.

13. Техническое обслуживание

13.1 Заполнение бункера для воды

- Сообщение на дисплее: **REFILL WATER** (Заполните бункер водой).
- Когда данное сообщение появляется на дисплее, дальнейшая раздача кофе становится невозможной. Долейте воду в бункер, как описано в параграфе 2.3.
- Сообщение на дисплее: **PLEASE SELECT** (Произведите выбор).



- ➔ Бункер для воды должен ежедневно промываться и заполняться только свежей холодной водой. Категорически запрещается заливать в бункер молоко, минеральную воду и прочие жидкости.

13.2 Опорожнение контейнера для отходов кофе

- Сообщение на дисплее: **EMPTY COFFEE GROUNDS CONTAINER** (Опорожните контейнер для отходов).
- При появлении на дисплее данного сообщения дальнейшая раздача кофе становится невозможной и контейнер должен быть опорожнен (рис. 8).

! Кофемашина при этом должна оставаться включенной.

- Осторожно, чтобы не пролить скопившуюся в нем воду, снимите поддон для слива, опорожните его и вставьте на место.
- Сообщение на дисплее: **NO TRAY** (Поддон отсутствует).
- Сообщение на дисплее: **PLEASE SELECT** (Произведите выбор).

➔ При переполнении поддона для слива красный индикатор переполнения в поддоне поднимается.

13.3 Отсутствие поддона для слива

- Сообщение на дисплее: **NO TRAY** (Поддон отсутствует).
- Появление на дисплее данного сообщения означает, что поддон для слива установлен неправильно или не установлен вообще.
- Сообщение на дисплее: **PLEASE SELECT** (Сделайте выбор).

13.4 Заполнение контейнера для кофе в зернах

- Сообщение на дисплее: **REFILL BEANS** (Засыпьте зерна).
- Рекомендуется регулярно перед заполнением бункера для кофе в зернах производить его чистку сухой ветошью. Перед выполнением этой операции кофемашину необходимо выключить.
- Заполните бункер, как описано в параграфе 2.4.

➔ Сообщение **REFILL BEANS** (Засыпьте зерна) исчезнет после подачи очередной порции кофе.

13.5 Замена фильтра

➔ Ресурс фильтра истекает после прохождения 50 л воды.

См. параграф 5.2 «Замена фильтра».

13.6 Чистка гидросистемы кофемашины

После подачи 200 порций кофе или после выполнения 160 операций по промывке кофемашина должна подвергаться чистке. При этом на дисплее появляется сообщение, предупреждающее о необходимости начать программу чистки. В этом случае Вы можете продолжить подачу кофе или горячей воды / пара, однако мы настоятельно рекомендуем произвести чистку машины в ближайшие дни (см. п. 13).

- Сообщение на дисплее: **CLEAN MACHINE / PLEASE SELECT** (Чистка машины / Сделайте выбор).

13.7 Образование накипи

В процессе пользования машиной на ее внутренних поверхностях образуется накипь, степень ее образования зависит от уровня жесткости используемой Вами воды. Машина будет сама информировать Вас о необходимости произвести удаление накипи. В этом случае Вы можете продолжить подачу кофе или горячей воды / пара, однако мы настоятельно рекомендуем произвести чистку машины от накипи (см. раздел 14) в ближайшие дни.

- Сообщение на дисплее: **MACHINE CALCIFIED / PLEASE SELECT** (Требуется чистка машины от накипи / Сделайте выбор).

13.8 Инструкции по общей чистке

- Запрещается применять скребки, наждачную бумагу, металлические мочалки или агрессивные химические жидкости для чистки машины.
- Для чистки наружных и внутренних поверхностей корпуса кофемашины используйте мягкую влажную ветошь.
- Сменные насадки должны подвергаться чистке после каждого использования.
- Чистка панели управления должна выполняться микро-волокнистыми салфетками.
- После взбивания молока через насадку следует пропустить небольшое количество воды для ее промывки.
- Для более тщательной чистки насадки предусмотрена возможность ее разборки (рис. 9).
- Бункер для воды должен подвергаться ежедневной промывке и заполняться свежей водой.



При образовании накипи на стенках бункера для воды снимите его и удалите накипь с помощью предназначенных для этой цели промышленных средств.



Если на кофемашине установлен фильтр Claris, перед удалением накипи из бункера для воды фильтр необходимо снять.



13.9 Периодическое обслуживание

Для увеличения срока службы и надежности Вашей машины необходимо производить ее регулярное инспектирование в Сервисном центре Jura. Транспортировка кофемашины в Сервисный центр должна осуществляться в оригинальной упаковке.

13.10 Опорожнение гидравлической системы



Опорожнение системы необходимо производить для защиты машины от размораживания при транспортировке в холодное время года.

- Выключите кофемашину клавишей .
- Установите подходящую емкость под сменную насадку (15).
- Нажмите клавишу порционной подачи пара  до появления на дисплее следующего сообщения:
- Сообщение на дисплее: **SYSTEM EMPTYING** (Идет опорожнение системы).
- По окончании осушения машина отключается.

F90
F9

14. Программа чистки гидросистемы



В кофемашине предусмотрена программа автоматической чистки. Данная операция занимает около 15 минут.



Для программной чистки машины используйте только специальные таблетки для чистки кофемашин фирмы Jura. Приобрести их можно у Вашего авторизованного дилера.



Запрещается прерывать операцию программной чистки гидросистемы машины после ее начала. После каждой такой операции следует промывать воронку для молотого кофе.

- Сообщение на дисплее: **CLEAN MACHINE / PLEASE SELECT** (Чистка машины / Сделайте выбор).
- Нажмите клавишу **ОБСЛУЖИВАНИЕ** , пока на дисплее не появится следующее сообщение:
- Сообщение на дисплее: **EMPTY TRAY** (Опорожните поддон для слива). Снимите поддон для слива, опорожните его и установите на место.
- Сообщение на дисплее: **PRESS MAINTENANCE** (Нажмите клавишу **ОБСЛУЖИВАНИЕ**).
- Нажмите клавишу **ОБСЛУЖИВАНИЕ** .
- Сообщение на дисплее: **MACHINE CLEANING** (Чистка машины).
- Сообщение на дисплее: **TABLET / PRESS MAINTENANCE** (Введите таблетку / Нажмите клавишу **ОБСЛУЖИВАНИЕ**) (рис. 6). При этом должен раздаться звуковой сигнал.
- Сообщение на дисплее: **MACHINE CLEANING** (Идет чистка машины).

- Сообщение на дисплее: **EMPTY TRAY** (Опорожните поддон для слива). При этом должен раздаться звуковой сигнал.
- Сообщение на дисплее: **PRESS MAINTENANCE** (Нажмите клавишу **ОБСЛУЖИВАНИЕ**).
- Сообщение на дисплее: **MACHINE CLEANING** (Идет чистка машины).
- Сообщение на дисплее: **EMPTY TRAY** (Опорожните поддон для слива). При этом должен раздаться звуковой сигнал.
- Сообщение на дисплее: **PLEASE SELECT** (Сделайте выбор).
- На этом автоматическая чистка машины завершается.

15. Программа удаления накипи (декальцинация)

В кофемашине предусмотрена программа автоматического удаления накипи. Данная операция занимает около 30 минут.



Для программной чистки машины от накипи используйте только специальные таблетки для удаления накипи фирмы Jura или декальцинирующую жидкость. Приобрести их можно у Вашего авторизованного дилера.

Программу удаления накипи необходимо начинать только после того, как машина была выключена **5 часов** и полностью остыла.



О необходимости удаления накипи машина проинформирует Вас сама. При этом Вы можете продолжить раздачу кофе и горячей воды / пара, включив программу удаления накипи позже. Перед началом программы удаления накипи машину необходимо **ВЫКЛЮЧИТЬ**. Запрещается прерывать программу удаления накипи после ее начала.

! При использовании кислотных средств для удаления накипи избегайте попадания капель на чувствительные к кислотам поверхности, особенно на поверхности из дерева и натуральной кости, кроме того, принимайте соответствующие меры предосторожности. В любом случае необходимо дождаться, когда средство для удаления накипи израсходуется полностью и бункер опорожнится. Запрещается пополнять средство для удаления накипи в процессе чистки.

- Сообщение на дисплее: **MACHINE CALCIFIED / PLEASE SELECT** (Требуется очистка машины от накипи / Сделайте выбор).
- **Выключите** кофемашину клавишей .
- Сообщение на дисплее: **GOOD BYE** (До встречи).
- Снимите бункер для воды.
- Нажмите клавишу **ОБСЛУЖИВАНИЕ**  до появления на дисплее следующего сообщения:
- Сообщение на дисплее: **EMPTY TRAY** (Опорожните поддон).
- Сообщение на дисплее: **AGENT IN TANK** (Залейте средство для удаления накипи в бункер для воды).

 Растворите около 200 мл декальцинирующей жидкости в 0.5 л воды или используйте таблетки для декальцинации (1 брикет таблеток для декальцинации на 0.5 л воды — полностью растворить). Залейте раствор в бункер для воды. Установите бункер для воды в кофемашину.

- Подставьте под насадку для подачи горячей воды (15) емкость достаточно большого объема.

- Сообщение на дисплее: **PRESS MAINTENANCE / AGENT IN TANK** (Нажмите клавишу **ОБСЛУЖИВАНИЕ** / Средство для удаления накипи в бункере для воды).
- Сообщение на дисплее: **MACHINE DE-SCALING** (Идет очистка машины от накипи).
- Средство для удаления накипи будет сливаться через насадку подачи горячей воды небольшими порциями с определенными интервалами. При этом часть средства может попадать непосредственно в поддон для слива.
- Сообщение на дисплее: **EMPTY TRAY** (Опорожните поддон). При этом должен раздаться звуковой сигнал.
- Сообщение на дисплее: **REFILL WATER** (Заполните машину водой).

! Тщательно промойте бункер для воды и заполните его свежей холодной водой из-под крана. Установите бункер для воды в кофемашину.

- Подставьте под насадку для подачи горячей воды (15) емкость достаточно большого объема.
- Сообщение на дисплее: **PRESS MAINTENANCE / REFILL WATER** (Нажмите клавишу **ОБСЛУЖИВАНИЕ** / Заполните машину водой).
- Сообщение на дисплее: **MACHINE DE-SCALING** (Идет очистка машины от накипи).
- Вода будет сливаться через насадку подачи горячей воды небольшими порциями с определенными интервалами. При этом часть воды может попадать непосредственно в поддон для слива.
- Сообщение на дисплее: **EMPTY TRAY** (Опорожните поддон). При этом должен раздаться звуковой сигнал.
- Сообщение на дисплее: **PRESS MAINTENANCE** (Нажмите клавишу **ОБСЛУЖИВАНИЕ**).

- Сообщение на дисплее: **MACHINE RINSING** (Идет промывка машины).
- Сообщение на дисплее: **PLEASE SELECT** (Сделайте выбор).



По окончании программы очистки кофемашины от накипи протрите лицевую алюминиевую поверхность корпуса влажной ветошью.

16. Сообщения на дисплее

Сообщение на дисплее	Причина	Способ устранения
REFILL WATER (Залейте воду)	Контейнер для воды пуст Индикатор уровня воды в контейнере смещен	Залейте воду Опорожните контейнер, промойте машину и поставьте контейнер на место
	Контейнер засорился, индикатор уровня воды застрял	Удалите контейнер, прочистите его, хорошо промойте, заполните водой и поставьте на место
REFILL BEANS (Засыпьте зерна)	Контейнер для зерен пуст	Засыпьте зерна
	Сообщение все еще действует, хотя зерна засыпаны	Сварите чашку кофе. Сообщение «засыпьте зерна» исчезнет только после того, как будет сварен кофе
EMPTY COFFEE GROUNDS CONTAINER (Прочистите контейнер для отходов)	Контейнер для отходов кофе переполнен	Удалите поддон для слива, опустошите контейнер для отходов, вставьте поддон на место
	Сообщение все еще действует, хотя контейнер пуст	Поддона не было в машине менее 8 секунд. Удалите поддон из машины на 10 секунд и поставьте на место
	Сообщение появляется после того, как приготовлено несколько чашек кофе	Оставьте машину включенной в момент опустошения контейнера. Данные обнуляются только, если машина включена.

NO TRAY (Отсутствие поддона)	Поддон вставлен некорректно	Вставьте правильно поддон
	Отходы просыпаются под поддон и препятствуют его правильной установке	Удалите поддон, прочистите машину внутри, вставьте поддон на место
CLEAN MACHINE (Прочистите машину)	Вы приготовили более 220 чашек кофе или использовали программу промывки более 180 раз	Проведите программу чистки гидросистемы, как описано в п. 13
	Сообщение все еще появляется, хотя машина промыта	Установите программу чистки снова, но не добавляйте чистящие таблетки
MACHINE CALCIFIED (Машина закальцинирована)	Отделение эспрессо/кофе требует декальцинации	Запустите программу декальцинации как указано в п. 14
	Сообщение все еще есть, хотя машина очищена от накипи	Запустите программу декальцинации снова, однако используйте только воду без декальцинирующих средств
REPLACE FILTER (Замена фильтра)	Израсходован ресурс фильтра	Замените фильтр (см. п. 5.2).
FAULT (неисправность)	Общая неисправность.	<ol style="list-style-type: none"> 1) - выключите машину; <ul style="list-style-type: none"> - отключите машину от электросети; - подключите машину к электросети; - включите машину. 2) Произведите проверку машины в Сервисном центре JURA.

17. Проблемы

Проблема	Причина	Способ устранения
Повышенный шум в кофемолке	Посторонний предмет в зубчатом жернове кофемолки.	Сохраняется возможность раздачи кофе промышленного помола. Сдайте кофемашину на проверку в Сервисный центр JURA.
Слабая пена при вспенивании молока	Молоко не пригодно для вспенивания.	Используйте молоко повышенной жирности.
	Засорение насадки для взбивания.	Произведите чистку насадки для взбивания.
	Неправильное положение насадки для взбивания.	Произведите подачу пара (см. п. 9).
Подача кофе производится отдельными каплями	Слишком высокая степень помола кофе в зернах.	Отрегулируйте кофемолку на более грубый помол.
	Слишком высокая степень помола молотого кофе.	Используйте молотый кофе более грубого помола.

Если аварийные сообщения или неисправности не устраняются, обратитесь в местный авторизованный сервис (информация в Вашем гарантийном талоне).

18. Общая информация

Настоящая инструкция содержит всю необходимую информацию для правильной эксплуатации машины.

Внимательно изучите данное описание во избежание риска неправильной пользования машиной и ухода за ней. Данные инструкции однако не отражают все возможности машины. Кофемашина разработана для домашнего индивидуального пользования. Обязательства компании Jura не ограничиваются данной Инструкцией.

Основные положения и гарантийные обязательства отражены в соответствующем контракте.

Копирование и перевод на другие языки настоящей инструкции должен производиться только с разрешения компании Jura Electroapparate AG.

19. Технические данные

Напряжение:	230В~
Мощность:	1450 Вт
Предохранитель:	10 А
Расход энергии в режиме ожидания:	около 3.5 Вт/ч
Расход энергии в режиме готовности к раздаче:	около 11.5 Вт/ч
Давление помпы:	15 бар
Объем бункера для воды:	1.9 л
Вместимость контейнера для кофе в зернах:	200 г
Вместимость контейнера для отходов кофе:	не более 16 порций
Длина кабеля питания:	около 1.1 м
Вес:	9.7 кг
Размеры (Ширина x Длина x Высота)	28 x 43.5 x 34.5 см

F90
F9

Содержание

Impressa S90/S95/S9/X90

1. Описание.....	130
2. Перед эксплуатацией проверьте	
2.1 Напряжение основной сети.....	130
2.2 Проверьте предохранители.....	130
2.3 Заполнение машины зернами кофе.....	130
2.4 Регулировка кофемолки.....	130
3. Подготовка машины.....	131
3.1 Заполнение водой.....	131
3.2 Подсветка чашек.....	131
4. Промывка машины.....	131
5. Регулировка жесткости воды.....	131
6. Использование фильтра Claris.....	132
6.1 Установка фильтра.....	132
6.2 Замена фильтра.....	133
7. Приготовление кофе.....	133
7.1 Использование молотого кофе.....	134
8. Подача горячей воды.....	134
9. Подача пара.....	134
10. Взбивание молока с помощью системы Auto-sarpresso.....	135
10.1 Приготовление горячего молока, используя систему Auto-sarpresso.....	135
10.2 Приготовление капучино, используя систему Auto-sarpresso.....	135
10.3 Контроль температуры при использовании системы Auto-sarpresso.....	135
10.4 Чистка системы Auto-sarpresso.....	135
11. Отключение машины.....	135
12. Программирование.....	135
12.1 Программирование количества смалываемого кофе.....	136

12.2 Программирование температуры кофе.....	136
12.3 Программирование количества воды.....	136
12.4 Программирование порции пара.....	137
12.5 Программирование порции горячей воды..	137
12.6 Программирование фильтра.....	137
12.7 Программирование жесткости воды.....	137
12.8 Программирование режима экономии.....	137
12.9 Программирование времени.....	138
12.10 Программирование времени автоматического включения машины.....	138
12.11 Программирование времени автоматического выключения машины....	139
12.12 Счетчик чашек.....	139
12.13 Выбор языка программирования.....	139
12.14 Клавиша программирования N.....	139
13. Уход за машиной.....	139
13.1 Заполнение водой.....	139
13.2 Опустошение контейнера для отходов кофе.....	139
13.3 Опустошение поддона для слива воды....	140
13.4 Заполнение зернами.....	140
13.5 Удаление посторонних предметов.....	140
13.6 Чистка гидросистемы.....	140
13.7 Отложение солей кальция.....	140
13.8 Чистка металлических контактов.....	141
13.9 Инструкции по основной чистке машины.....	141
13.10 Обслуживание кофемашины.....	141
13.11 Опорожнение системы.....	141
14. Чистка гидросистемы машины.....	141
15. Декальцинация.....	142
16. Сообщения на дисплее.....	144
17. Проблемы.....	146
18. Общая информация.....	147
19. Технические характеристики.....	147

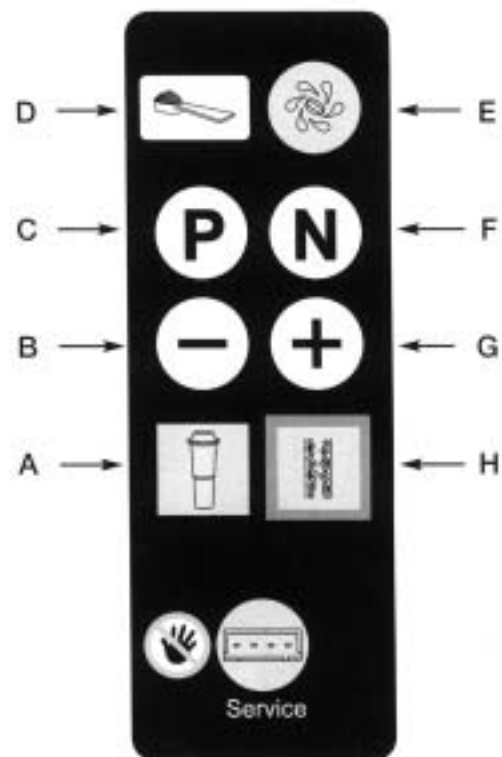
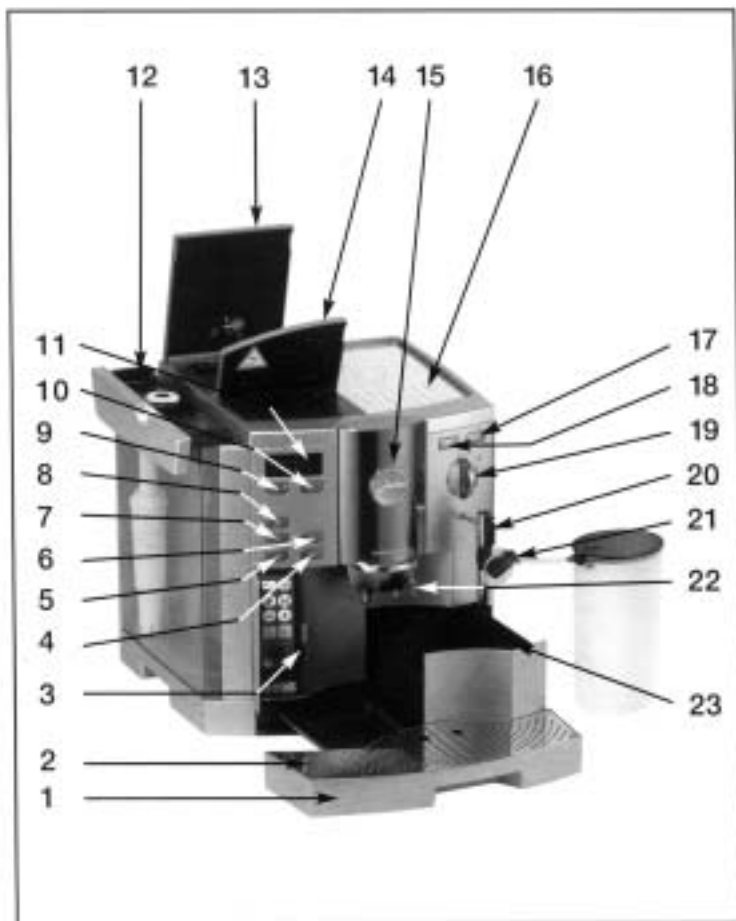

S90
S95
S9
X90

Обозначения

Impressa S90/S95/S9/X90

- 1 Поддон для слива воды
- 2 Крышка поддона для слива
- 3 Крышка панели программирования
- 4 Клавиша для приготовления двух чашек кофе
- 5 Клавиша для приготовления 1 чашки кофе
- 6 Клавиша для приготовления 2 маленьких чашек кофе
- 7 Клавиша для приготовления 1 маленькой чашки кофе
- 8 Клавиша для специального кофе
- 9 Клавиша ON/OFF (Вкл./выкл.)
- 10 Клавиша промывки машины
- 11 Диалоговый дисплей
- 12 Бункер для воды с ручкой
- 13 Крышка контейнера для зерен
- 14 Крышка отсека для молотого кофе
- 15 Регулируемый по высоте дозатор кофе
- 16 Подогрев чашек
- 17 Клавиша подачи пара
- 18 Клавиша подачи порции пара
- 19 Выбор позиции «кофе» или «горячая вода»
- 20 Насадка для подачи пара/взбивания
- 21 Система автокапучино
- 22 Регулируемый по высоте дозатор горячей воды для приготовления чая
- 23 Контейнер для кофейных отходов

Клавиши программирования

- A замена фильтра
- B переход к предыдущему параметру
- C вход в программу
- D кнопка включения функции использования молотого кофе
- E кнопка запуска программы чистки гидросистемы
- F корректировка программы/ выход из программы
- G переход к следующему параметру
- H кнопка запуска программы декальцинации



Рис. 1



Рис. 2



Рис. 3



Рис. 4



Рис. 5

Рис. 6



Рис. 7

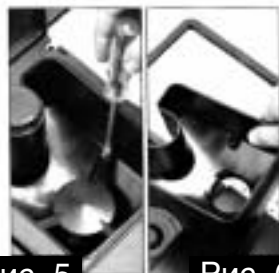

Рис. 8



Рис. 9

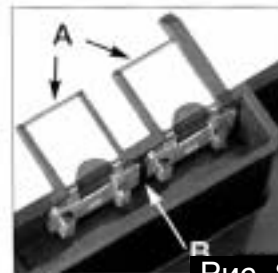

Рис. 10



Рис. 11

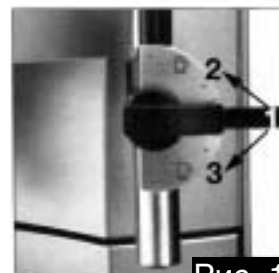

Рис. 12



Рис. 13

S90
S95
S9
X90

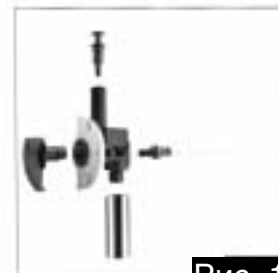
1. Описание

Эта полностью автоматизированная машина для приготовления кофе/капучино проста в использовании для потребителя и отвечает требованиям современных технологий. За 1 цикл Вы можете приготовить одну или две чашки превосходного, профессионально заваренного эспрессо/кофе.

Основанная на разработках профессионалов и усовершенствованная компанией Jura, система предварительной ароматизации (I.P.V.A.S.) гарантирует Вам получение высококачественного напитка.

Для получения максимально качественного сваренного кофе производитель рекомендует использовать кофе, поставляемый официальным дистрибьютором компании Jura.

Impressa S9/S95 является новейшей моделью серии Impressa. Наличие режима auto-saruccino позволяет автоматически взбивать молоко для капучино. Молоко поступает в машину из пакета или контейнера для молока, нагревается и взбивается. Вам необходимо лишь задать количество пара или использовать функцию непрерывной подачи пара. С помощью этой машины Вы можете также просто приготовить горячую воду для заваривания чая. Задайте необходимое Вам количество воды и подставьте чашку под дозатор чая.

Машина работает полностью автоматически. Текстовый дисплей представляет информацию пользователю и существенно упрощает управление. С встроенными программами промывки, очистки и декальцинирования уход за машиной и ее эксплуатация значительно упрощены.

2. Перед эксплуатацией проверьте

2.1 Напряжение основной сети

Машина настроена на определенное напряжение. Убедитесь, что напряжение Вашей сети соответствует данным, указанным на шильдике корпуса машины.

2.2 Проверьте предохранители

Ток потребления машины 10 А. Проверьте установку нужных предохранителей.

2.3 Заполнение машины зернами кофе

- Поднимите крышку контейнера для зерен (13) и защитное покрытие.
- Прочистите контейнер для зерен.
- Заполните контейнер зернами кофе, поместите на место защитное покрытие и закройте крышку.

2.4 Регулировка кофемолки

Отрегулируйте степень помола кофе. Мы рекомендуем следующее:

для слабо обжаренного кофе – мелкий помол
для сильно обжаренного кофе – крупный помол

- Откройте крышку контейнера для зерен (13).
- Для установки степени помола переведите регулятор степени помола (рис.1) в желаемую позицию.
- Имеются следующие возможности:





Чем меньше точка в выбранном положении регулятора, тем мельче помол

Чем крупнее точка в выбранном положении регулятора, тем крупнее помол

Устанавливайте размер помола только во время работы кофемолки.

3. Подготовка машины

3.1 Заполнение системы водой

- Включите машину, нажав клавишу ON/OFF -  Машина автоматически выйдет на режим начала работы.
- Сообщение на дисплее: **PLEASE WAIT** (пожалуйста ждите).
- Сообщение на дисплее: **FILL SYSTEM / PRESS STEAM** (заполните систему/установите пар)
- Нажмите клавишу .
- Сообщение на дисплее: **FILL WATER** (залейте воду).
- Удалите бункер для воды, промойте его.
- Залейте воду в бункер и установите на прежнее место. Убедитесь в его устойчивом положении.
- Сообщение на дисплее: **FILL SYSTEM / PRESS STEAM** (заполните систему / подайте пар)
- Установите емкость под вращающуюся насадку (20) и нажмите клавишу .
- Сообщение на дисплее: **PLEASE WAIT** (пожалуйста ждите).
- Сообщение на дисплее: **RINSE UNIT** (промойте машину).
- Поместите любую емкость под дозатор кофе (15) и нажмите клавишу .
- Сообщение на дисплее: **UNIT RINSING** (машина промывается).
- Сообщение на дисплее: **COFFEE READY** (кофе готов)

3.2 Подсветка чашек

Подсветка чашек направлена на освещение приготавливаемого кофе. Подсветка включается на три минуты при включении машины или нажатии на любую кнопку. Для включения подсветки чашек при выключенной машине необходимо нажать любую кнопку.

4. Промывка машины

- Сообщение - **RINSE UNIT** (промойте машину)
- Поместите любую емкость под дозатор кофе (15)
- Нажмите клавишу .



Если машина была выключена и уже остыла, после очередного включения машина запросит проведение промывки. После выключения машины промывка машины производится автоматически.

5. Регулировка жесткости воды

При работе машины происходит нагрев воды, поэтому с течением времени внутри происходит отложение солей кальция. Это автоматически отразится на дисплее.

Перед вводом в эксплуатацию машины необходимо установить уровень жесткости воды в зависимости от жесткости используемой воды. Для этой цели прилагаются тест-полоски.



1° жесткости воды по немецкой шкале соответствует 1.79° по французской шкале.





Машина может быть настроена на 5 уровней жесткости воды. При регулировке на дисплее отражается выбранный Вами уровень.



S90
S95
S9
X90

Обозначения на дисплее:

HARDNESS LEVEL—: (уровень жесткости)	Функция установки жесткости отключена
HARDNESS LEVEL 1 (Уровень жесткости 1):	Уровень жесткости по немецкой шкале 1-7° По французской шкале 1.79-12.53°
HARDNESS LEVEL 2 (Уровень жесткости 2):	По немецкой шкале 8-15° По французской шкале 14.32-26.85°
HARDNESS LEVEL 3 (Уровень жесткости 3):	По немецкой шкале 16-23° По французской шкале 26.84-41.14°
HARDNESS LEVEL 4 (Уровень жесткости 4):	По немецкой шкале 24-30° По французской шкале 42.96-53.7°

Изначально машина настроена на уровень жесткости 3. Вы можете установить другой уровень жесткости воды, выполнив следующие действия:

- Включите машину нажатием клавиши ON/OFF - . Машина автоматически выйдет на режим начала работы.
- Сообщение на дисплее: **PLEASE WAIT** (пожалуйста ждите).
- Откройте крышку (3), нажмите клавишу  и удерживайте ее до появления звукового сигнала.
- Сообщение на дисплее: **PRESS KEY / POWDER QUANTITY** (нажмите клавишу/количество порошка).
- Нажмите клавишу  несколько раз до появления сообщения:
- Сообщение на дисплее: **HARDNESS LEVEL 3** (уровень жесткости 3)
- При нажатии клавиши  Вы услышите звуковой сигнал, мигает значение уровня жесткости.
- Изменяйте уровень жесткости нажатием клавиши  или

. Для фиксации выбранного уровня нажмите еще раз клавишу . Раздается звуковой сигнал.







■ Для завершения программирования нажмите клавишу .



6. Использование фильтра Claris



При использовании фильтров Claris декальцинацию машины проводить не требуется.

6.1 Установка фильтра

- Приподнимите покрытие картриджа. Легко нажимая, поместите картридж в контейнер с водой (рис.2).
- Опустите покрытие картриджа до тех пор, пока оно плотно не установится.
- Заполните контейнер холодной водой и поместите его на место.
- Включите машину нажатием клавиши ON/OFF - .
- Откройте панель программирования (3) и удерживайте клавишу  нажатой до появления звукового сигнала.
- Сообщение на дисплее: **PRESS KEY / POWDER QUANTITY** (нажмите ключ / количество порошка)
- Нажмите клавишу  несколько раз до тех пор, пока не появится следующая надпись:
- Сообщение на дисплее: **FILTER NO** (Нет фильтра)
- При нажатии клавиши  Вы услышите звуковой сигнал
- Сообщение на дисплее: мигает надпись **NO**
- Вы можете регулировать установку нажатием клавиши  или .
- Сообщение на дисплее: мигает **YES**

- Для подтверждения нажмите клавишу . Раздается звуковой сигнал.
- Сообщение на дисплее: **RINSE FILTER / PRESS STEAM** (промойте фильтр/ установите пар)
- Установите большую емкость (около 1 литра) под вращающуюся насадку (20) и нажмите клавишу .
- Сообщение на дисплее: **PLEASE WAIT / FILTER RINSING** (пожалуйста подождите / фильтр промывается). Подача воды прекратится автоматически.
- Сообщение на дисплее: **FILTER YES**
- Нажмите клавишу .
- Сообщение на дисплее: **COFFEE READY** (кофе готов).

 Вода может слегка обесцветиться (это не опасно для здоровья)



6.2 Замена фильтра

После пропускания 50 литров воды необходима замена фильтра.

- Сообщение на дисплее: **REPLACE FILTER** (замените фильтр).

Если через фильтр проходит лишь небольшое количество воды, его необходимо заменять каждые 2 месяца. На дисплее не будет надписей. На крышке картриджа Вы можете устанавливать дату его замены.



- Опустошите бункер для воды и приподнимите крышку картриджа. Слегка нажав, поместите фильтр в бункер с водой (рис.2)
- Закройте крышку картриджа.
- Заполните бункер холодной водой и установите его в машину.

- Включите машину нажатием клавиши **ON/OFF** - .
- Откройте переднюю панель (3) и удерживайте клавишу  до появления звукового сигнала.
- Сообщение на дисплее: **RINSE FILTER / PRESS STEAM** (промойте фильтр/ подайте пар)
- Установите большой контейнер (около 1 литра) под вращающуюся насадку (20) и нажмите клавишу .
- Сообщение на дисплее: **PLEASE WAIT / FILTER RINSING** (пожалуйста ждите / промывка фильтра).
- Сообщение на дисплее: **COFFEE READY** (кофе готов).

 Вода может слегка обесцветиться (это не опасно для здоровья)

7. Приготовление кофе

Для получения максимально качественного сваренного кофе производитель рекомендует использовать кофе, поставляемый официальным дистрибьютором компании Jura.

- Включите машину нажатием клавиши **ON/OFF** - .
- Сообщение на дисплее: **PLEASE WAIT** (пожалуйста ждите).
- Сообщение на дисплее: **RINSE UNIT** (промойте машину).
- Подставьте пустую чашку под дозатор кофе (15) и нажмите клавишу .
- Сообщение на дисплее: **UNIT RINSING** (машина промывается).
- Сообщение на дисплее: **COFFEE READY** (кофе готов).
- Поставьте 1 или 2 чашки под дозатор кофе и нажмите соответствующую клавишу приготовления. Система предварительного заваривания кофе (I.P.B.A.S.) сформирует массу, увлажнит ее, затем начнется основной процесс заваривания кофе.

S90
S95
S9
X90



 Вы можете прервать процесс заваривания кофе в любое время, нажав любую клавишу приготовления.

 Вы можете регулировать высоту дозатора кофе (15) в зависимости от размера чашки

7.1 Использование молотого кофе

- Откройте крышку (3).
- Нажмите клавишу выбора молотого кофе.
- Сообщение на дисплее: **FILL POWDER** (засыпьте молотый кофе).
- Засыпьте 1 или 2 мерные ложки молотого кофе в предназначенное для него отделение (14).
- Подставьте 1 или 2 чашки под дозатор кофе (15) и нажмите соответствующую клавишу.



 **Никогда не используйте растворимый кофе или кофе быстрого приготовления. Используйте свежемолотый кофе или кофе в вакуумных пакетах. Никогда не засыпайте более двух мерных ложек молотого кофе. Отделение для молотого кофе не предназначено для его хранения.**

 Если клавиша  нажата по ошибке, скорректируйте Ваши действия, нажав одну из клавиш приготовления кофе. Запустится программа промывки машины.

8. Подача горячей воды

- Поставьте чашку под регулируемый дозатор (22) и поверните регулятор подачи горячей воды (19) на символ . После этого машина будет подавать горячую воду.

- Сообщение на дисплее: **TEA PORTION** (порция горячей воды для чая).
- Подача горячей воды прекратится автоматически (см. п. 12.5).
- Сообщение на дисплее: **CLOSE TAP** (закройте кран).
- Поверните регулятор горячей воды обратно на символ .

 Для остановки процесса поверните регулятор горячей воды (19) обратно на символ .

9. Подача пара



 Пар может использоваться для нагревания различных жидкостей и для взбивания молока для приготовления капучино. При нагревании жидкостей насадка подачи пара / взбивания (20) должна быть сдвинута до упора вверх, а при взбивании – до упора вниз (рис. 4). Если Вы не начнете подачу пара в течение 3 минут, режим подачи пара автоматически отменится.

 Устанавливайте насадку подачи пара / взбивания (рис. 4) перед выполнением операции. Насадка имеется в комплекте принадлежностей кофемашины.

 Перед выходом пара во время взбивания из системы может выходить небольшое количество воды. Это никак не влияет на конечный результат, например, при взбивании молока.

В начальный момент подачи могут образовываться брызги горячей воды. Насадка в ходе подачи пара сильно нагревается. Избегайте прямых контактов Вашей кожи с горячими частями!

- Включите кофемашину клавишей .
- Сообщение на дисплее: **PLEASE WAIT** (пожалуйста, подождите)

- Сообщение на дисплее: **RINSE UNIT** (промойте машину)
- Нажмите клавишу  .
- Сообщение на дисплее: **UNIT RINSING** (машина промывается)
- Сообщение на дисплее: **COFFEE READY** (кофе готов).
- Поставьте чашку под насадку для подачи пара/взбивания (20) и порузите ее в предназначенное для взбивания молоко или в нагреваемую жидкость.
- Нажмите клавишу  .
- Сообщение на дисплее: **STEAM PORTION** (порция пара)
- Вы можете остановить процесс подачи пара в любое время нажатием на клавишу  .
- Сообщение на дисплее: **COFFEE READY** (кофе готов).

10. Взбивание молока с помощью системы Profi Auto-Cappuccino

10.1 Подготовка горячего молока, используя систему Profi Auto-Cappuccino

Авто-Капучинатор S9 может быть использован для подачи горячего молока. Для этого установите регулятор (1) (Рис. 10) в позицию (3).

 Установите Авто-Капучинатор. Авто-Капучинатор входит в комплектацию кофемашины.

10.2 Подготовка капучино, используя систему Profi Auto-Cappuccino (Impressa S9)

Авто-Капучинатор S9 может быть использован для приготовления капучино. Для этого установите регулятор (1) (Рис. 10) в позицию (2).

10.3 Контроль температуры при использовании системы Profi Auto-Cappuccino (Impressa S9)

Установите регулятор (1) на + для подачи горячего молока/капучино или на – для подачи менее горячего молока/капучино. Возможны индивидуальные установки.

10.4 Чистка системы Profi-Auto-Cappuccino/Caffe Latte



Систему необходимо чистить после каждой операции приготовления.

- Наполните емкость водой и опустите в нее трубку.
- Подавайте пар, пока смесь вода/пар не станет чистой.
- Если это необходимо, разберите систему Profi-Auto-Cappuccino/Caffe Latte и тщательно промойте регулятор потока водой (рис.12 и 13).

11. Отключение машины

При отключении машины программа промывки включается автоматически. Поэтому подставьте пустую емкость под дозатор кофе (15) и нажмите клавишу ON/OFF -  . После промывки машина отключается.

12. Программирование

Машина поставляется потребителю готовой к использованию, дополнительное программирование не требуется. Для придания кофе индивидуального вкуса можно использовать дополнительные возможности. Панель программирования расположена с внутренней стороны крышки панели программирования (3).







Могут быть запрограммированы следующие параметры:



- количество смалываемого кофе
- температура кофе

S9
S95
S9
X90





- количество воды на чашку
- количество подаваемого пара
- количество горячей воды
- фильтр
- жесткость воды
- режим экономии
- время
- время автоматического включения машины
- время автоматического выключения машины
- счетчик чашек
- выбор языка сообщений на дисплее.

12.1 Программирование количества смалываемого кофе





- Включите машину, нажав клавишу ON/OFF - .
- Нажмите ключ  до появления звукового сигнала
- Сообщение на дисплее: **POWDER QUANTITY/SELECT KEY** (количество молотого кофе/ выбор клавиши)
- Нажмите кнопку приготовления, которую Вы хотите запрограммировать. Используйте кнопку только для приготовления одной чашки. Настройка на приготовление 2 чашек произойдет автоматически после окончания программирования.
- Сообщение на дисплее: **POWDER** (смалываемый кофе)
 П 
- Количество смалываемого кофе может быть установлено нажатием кнопок  или .
- Для ввода в память количества смалываемого кофе нажмите клавишу .
- Сообщение на дисплее: **POWDER QUANTITY / SELECT KEY** (количество смалываемого кофе/выбор клавиши)

- Переход к следующему параметру производится нажатием клавиши , выход из программирования - кнопка .

12.2 Программирование температуры кофе

- Сообщение на дисплее: **TEMPERATURE COFFEE/SELECT KEY** (температура кофе / выбор клавиши)
- Нажмите желаемую для программирования кнопку приготовления кофе
- Нажатием кнопок  или  установите необходимую температуру (высокую или нормальную)
- Для введения в память установленной температуры нажмите кнопку 
- Сообщение на дисплее: **TEMPERATURE COFFEE/SELECT KEY** (температура кофе/выбор клавиши)
- Переход к следующему шагу нажатием кнопки , выход из программирования - кнопка .

12.3 Программирование количества воды на чашку кофе

- Сообщение на дисплее: **WATER QUANTITY/SELECT KEY** (количество воды/выбор клавиши)
- Поставьте чашку под дозатор кофе (15) и нажмите клавишу приготовления, которую Вы хотите запрограммировать
- Сообщение на дисплее: **THE SELECTED VALUE IS CONFIRMED** (установка количества воды)
- Машина готовит кофе
- Сообщение на дисплее: **ENOUGH COFFEE?/PRESS KEY**
 (кофе достаточно?/ нажмите клавишу )
- Сообщение на дисплее: **OK?**   П 

- После получения необходимого количества воды нажмите клавишу **P**. Для установки другого параметра нажмите кнопку **+**.
- Другой вариант установки количества воды - нажатие кнопки **+** или **-**.
- Если Вы хотите проверить установленное количество воды, сварите кофе, в другом случае нажмите кнопку **P** для занесения данной информации в память.
- Для установки другого параметра нажмите клавишу **+**, выход из программирования - кнопка **N**.

12.4 Программирование порции пара

- Сообщение на дисплее: **STEAM PORTION** (количество пара)
- Нажмите клавишу **P**
- Сообщение на дисплее: **PORTION /...20 SEC** (порция / ...20 сек)
- Нажатием клавиши **+** или **-** программируется время по секундно (интервал 3-250 сек)
- Нажмите клавишу **P**
- Сообщение на дисплее: **STEAM PORTION** (порция пара)
- Установка другого параметра производится нажатием клавиши **+**, выход из программирования - кнопка **N**.

12.5 Программирование порции горячей воды

- Поместите чашку под регулируемый по высоте дозатор горячей воды для приготовления чая (22)
- Нажмите клавишу **P**.
- Сообщение на дисплее: **OPEN TAP** (откройте кран)
- Сообщение на дисплее: **ENOUGH TEA? / CLOSE TAP** (воды достаточно?/закройте кран)

- Сообщение на дисплее: **TEA PORTION** (порция горячей воды для чая).
- Таким образом запрограммировано необходимое количество горячей воды.
- Переход к следующему параметру производится нажатием клавиши **+**, выход из программирования - кнопка **N**.

12.6 Программирование фильтра

См. п. 6.1. «Установка фильтра»

12.7 Программирование жесткости воды (только в случае использования машины без фильтра)

- Сообщение на дисплее: **HARDNESS LEVEL 3** (уровень жесткости 3).
- Нажмите клавишу **P**
- Нажатием клавиши **+** или **-** Вы можете запрограммировать уровень жесткости воды.
- Кратковременным нажатием клавиши **P** Вы можете ввести в память установленный уровень жесткости воды.
- Переход к следующему параметру нажатием клавиши **+**, выход из программирования - кнопка **N**.



Для определения уровня жесткости воды следуйте инструкциям п. 5 «Регулировка жесткости воды»

12.8 Программирование режима экономии

- Сообщение на дисплее: **ECONOMY MODE OFF** (режим экономии выключен)
- Нажмите клавишу **P**

S90
S95
S9
X90

- Кратковременным нажатием кнопки **+** или **-** Вы можете запрограммировать необходимый Вам режим.
- Для введения в память режима экономии нажмите клавишу **P**.
- Переход к следующему параметру нажатием клавиши **+**, выход из программирования - кнопка **N**.

Вы можете установить машину на режим экономии. При установке режима экономии система нагревания пара отключена. Подогрев для чашек также отключен. Для включения системы подачи пара нажмите клавишу **☞**, замигают сигнальные лампочки, машина начнет прогреваться.

 Через 10 минут система нагрева пара отключится автоматически. Сигнальные лампочки выключаются. При повторном нажатии кнопки пара Вы снова возвращаетесь в режим подачи пара.

Отключение режима экономии означает, что режим подачи пара запрограммирован на 20 минут и подогрев для чашек включен. Через 10 минут сигнальные лампы выключатся, при повторном включении кнопки пара машина возвращается на цикл подачи пара.

12.9 Программирование времени

 Программирование времени необходимо в том случае, когда машина должна автоматически включаться в определенное время.

- Сообщение на дисплее: **TIME** —:— (время)
- Нажмите клавишу **P**.
- Кратковременным нажатием клавиши **+** или **-** Вы можете установить часы, подтвердив установку затем нажатием клавиши **P**.

- Коротким нажатием клавиши **+** или **-** Вы можете устанавливать минуты, подтвердив установку нажатием клавиши **P**.
- Переход к следующему параметру производится нажатием клавиши **+**, выход из программирования - кнопка **N**.

12.10 Программирование времени автоматического включения машины

Проведите программирование в том случае, когда необходимо автоматическое включение машины в определенное время.

- Сообщение на дисплее: **UNIT ON** —:— (машина включается в)
- Нажмите клавишу **P**
- Кратковременным нажатием клавиши **+** или **-** установите часы и затем подтвердите нажатием клавиши **P**
- Кратковременным нажатием клавиши **+** или **-** установите минуты и затем подтвердите установку нажатием клавиши **P**
- Переход к следующему параметру производится нажатием клавиши **+**, выход из программирования - кнопка **N**.

 Для отмены функции автоматического включения машины выполните следующее:

- Нажмите клавишу **P**
- Нажмите клавишу **N**
- Сообщение на дисплее: **UNIT ON** —:— (в —:— машина включается)

12.11 Программирование времени автоматического выключения машины с момента приготовления последней чашки кофе

- Сообщение на дисплее: **OFF AFTER 5.0 HOURS** (выключение по истечении 5 часов)
- Нажмите клавишу **(P)**
- Коротким нажатием кнопки **(+)** или **(-)** установите часы, затем подтвердите установку нажатием клавиши **(P)** (от 0,5 до 9 часов)
- Переход к следующему параметру производится нажатием клавиши **(+)**, выход из программирования - кнопка **(N)**.

12.12 Счетчик чашек

- Сообщение на дисплее: **200 SUPPLIED (TOTAL SUPPLIED)** (приготовлено 200 чашек).
- Для получения информации по каждой кнопке нажмите соответствующую кнопку приготовления кофе. Дисплей укажет, сколько раз Вы применяли данную функцию приготовления
- Переход к следующему параметру нажатием клавиши **(+)**, выход из программирования - кнопка **(N)**.

 Невозможно проверить количество порций подачи горячей воды или пара

12.13 Выбор языка программирования

- Нажмите клавишу **(P)**
- Коротким нажатием клавиши **(+)** или **(-)** установите желаемый язык для сообщений, затем подтвердите его нажатием клавиши **(P)**.
- Нажатием клавиши **(N)** Вы можете прервать программиро-

вание или перейти к следующему параметру нажатием клавиши **(+)** или **(-)**

12.14 Клавиша программирования **(N)**

Нажатием кнопки **(N)** Вы можете установить первоначальные значения: количества смалываемого кофе, температуры кофе, количества воды на чашку кофе, количества пара, порции горячей воды

- Сообщение на дисплее: **COFFEE READY** (кофе готов)
- Нажмите клавишу **(N)** до появления звукового сигнала

 Если в процессе программирования вышеперечисленных функций возникла ошибка, нажмите кнопку **(N)**, и Вы вернетесь к первоначально установленным значениям.

13. Уход за машиной

13.1 Заполнение водой

- Сообщение на дисплее: **FILL WATER** (залейте воду)
- При появлении данного сообщения на дисплее дальнейшая подача кофе невозможна. Залейте воду

 Бункер для воды необходимо промывать и заполнять свежей водой ежедневно. Используйте только свежую холодную воду. Никогда не заливайте молоко, минеральную воду или другие жидкости. Вы можете заливать воду, не удаляя бункер из машины.

13.2 Опустошение контейнера для отходов кофе

Кофейные отходы скапливаются в контейнере для отходов

S90
S95
S9
X90

- Сообщение на дисплее: **EMPTY GROUNDS** (опустошите контейнер)
- После появления этого сообщения подача кофе не производится. Необходимо освободить контейнер от кофейных отходов
- Осторожно удалите поддон для слива воды, в нем может быть вода

Вы можете не выключать машину из сети в процессе опустошения контейнера

13.3 Опустошение поддона для слива воды

- Сообщение на дисплее: **EMPTY TRAY** (опустошите поддон).
- После появления этого сообщения подача кофе больше не производится. Необходимо опустошить поддон.
- Осторожно удалите поддон при наличии в нем воды

13.4 Заполнение зернами

- Сообщение на дисплее: **FILL BEANS** (засыпьте зерна)
- Засыпьте зерна как описано в п. 2.3.



Сообщение «засыпьте зерна» исчезнет только после приготовления кофе. Рекомендуется время от времени протирать контейнер сухой тканью перед тем, как засыпать в него зерна. Для этого выключите машину.

13.5 Удаление посторонних предметов

- Выключите машину нажатием клавиши **ON/OFF** -
- Отключите машину от сети

- Откройте контейнер для зерен (13) и удалите зерна. Остатки зерен могут удалены с помощью пылесоса.
- Отверните оба шурупа в контейнере для зерен и удалите контейнер (рис. 5, 6)
- Удалите остатки зерен с помощью пылесоса.
- Установите гаечный ключ (рис. 7)
- Поверните гаечный ключ против часовой стрелки до удаления посторонних предметов.
- Удалите остатки порошка кофе с помощью пылесоса.
- Установите на место контейнер для зерен и заверните шурупы.

13.6 Чистка гидросистемы

■ Сообщение на дисплее: **CLEAN UNIT** (чистка машины)
После 220 раз приготовления кофе или 180 раз промывки машины необходима ее чистка. При появлении сообщения на дисплее нет необходимости немедленно прерывать процесс приготовления кофе, однако в течение 1-2 ближайших дней машина должна быть прочищена (см. п. 14).

■ Сообщение на дисплее: **CLEAN NOW** (срочная чистка).
Появляющиеся звуковые сигналы указывают на необходимость немедленной чистки.

13.7 Отложение солей кальция

■ Сообщение на дисплее: **UNIT CALCED** (необходима декальцинация)
Необходимо провести декальцинацию машины

-  При использовании фильтров Claris проведение декальцинации машины не требуется. Прочтите п. 6 настоящей инструкции.

13.8 Чистка металлических контактов

- Сообщение на дисплее: **EMPTY TRAY / CLEAN CONTACTS** (опустошите поддон/прочистите контакты).
- Осадок на металлических контактах должен быть удален. Процедура следующая:
- Промойте крепления в желобе (B), а также металлические контакты (A) горячей водой и небольшим количеством моющего средства. Затем щеткой прочистите крепление в желобе (B) (рис.8)

13.9 Инструкции по основной чистке машины

- Никогда не используйте абразивные материалы или химикаты для чистки машины.
- Протрите машину внутри и снаружи мягкой, влажной ветошью.
- Протирайте вращающуюся насадку после каждого ее использования.
- После подогрева молока пропустите некоторое количество горячей воды для очистки внутренних частей трубок.
- Вы можете отключить систему Авто-капучино для тщательной чистки.
- Ежедневно промывайте и заполняйте бункер свежей водой

-  Если Вы заметите какие-либо отложения внутри контейнера для воды, прочистите бункер отдельно с помощью специального средства. Для этого удалите контейнер из машины



-  Если в машине установлен фильтр Claris, перед данной процедурой его необходимо удалить из машины

13.10 Обслуживание кофемашины

Сервисная служба компании Jura гарантирует Вам стабильность и долговечность работы кофемашины. Однако рекомендуем Вам сохранять упаковку и использовать ее для защиты оборудования во время транспортировки.



13.11 Опорожнение системы

-  Данную процедуру необходимо проводить для предотвращения замерзания воды внутри машины в случае транспортировки аппарата в зимнее время

- Подставьте любую емкость под вращающуюся насадку (20)
- Нажмите клавишу  и удалите бункер с водой
- Сообщение на дисплее: **STEAM INTAKE** (забор пара)
- Сообщение на дисплее: **PRESS STEAM / FILL SYSTEM** (подайте пар/заполните систему)
- Выключите машину нажатием клавиши **ON/OFF** - 

14. Чистка гидросистемы машины

Машина имеет специальную встроенную программу чистки. Процедура длится около 15 минут, используйте специальные таблетки, которые Вы можете приобрести у официальных дилеров компании Jura.

-  Процесс очистки машины должен быть непрерывным, прерывать его не рекомендуется
- Включите машину нажатием клавиши **ON/OFF** - 
 - Нажмите клавишу  до появления звукового сигнала

- Сообщение на дисплее: **EMPTY TRAY** (опустошите поддон для слива)



Установите достаточно большую емкость под дозатор кофе (15) для предотвращения попадания моющей жидкости в поддон для слива.

- Сообщение на дисплее: **ADD TABLET (Fig. 9)/PRESS CLEANING** (добавьте таблетку (рис.9) нажмите кнопку чистки гидросистемы)
- Сообщение на дисплее: **UNIT CLEANING / PLEASE WAIT** (чистка машины / ждите)
- Сообщение на дисплее: **EMPTY TRAY** (опустошите поддон)
- Сообщение на дисплее: **PLEASE WAIT** (пожалуйста ждите)
- Сообщение на дисплее: **RINSE UNIT** (промойте машину)
- Сообщение на дисплее: **COFFEE READY** (кофе готов)



Емкость для молотого кофе должна очищаться после каждого процесса очистки. Удалите ее из машины, промойте ее горячей водой и поставьте на место после высыхания.

15. Декальцинация

У машины имеется встроенная программа декальцинации. Она длится около 50 минут.

Пожалуйста используйте для декальцинации специальные средства, которые Вы можете приобрести у официальных дилеров продукции Jura.



Используйте программу для декальцинации только после того, как машина была выключена по крайней мере 5 часов и полностью остыла. Прерывать программу декальцинации запрещается.



При использовании декальцинирующих жидкостей, содержащих кислоту, немедленно удалите все капли и брызги с натуральных каменных и деревянных поверхностей.

- Удалите и опорожните бункер для воды
 - Установите обратно в машину пустой бункер для воды
 - Выключите машину нажатием клавиши **ON/OFF** -  и дайте ей остыть около 5 часов
 - Откройте крышку панели программирования (3)
 - Нажмите клавишу **⏏** до появления акустического сигнала
 - Сообщение на дисплее: **EMPTY TRAY** (опустошите поддон)
 - Сообщение на дисплее: **AGENT IN TANK** (жидкость в контейнере)
- Растворите около 150 мл декальцинирующей жидкости или 1 брикет таблеток для декальцинации в 0,6 л воды. Залейте полученный раствор в контейнер для воды**
- Сообщение на дисплее: **AGENT IN TANK/OPEN TAP/PRESS CALC** (жидкость в контейнере/откройте кран/запустите программу декальцинации)



Поместите достаточно вместительную емкость под насадку (20). Снимите насадку авто-капучино.

- Установите регулятор кофе (19) на символ **⏏** и нажмите клавишу **⏏**.

- Сообщение на дисплее: **UNIT DECALCIFYING/PLEASE WAIT** (машина декальцинируется/ждите)
- После звукового сигнала установите емкость под насадку для получения горячей воды (22)
- Сообщение на дисплее: **PRESS CALC** (нажмите кнопку декальцинации)
- Сообщение на дисплее: **UNIT DECALCIFYING/PLEASE WAIT** (машина декальцинируется/ждите)
- Сообщение на дисплее: **CLOSE TAP** (закройте кран)
- Сообщение на дисплее: **UNIT DECALCIFYING/PLEASE WAIT** (машина декальцинируется/ пожалуйста ждите)
- Декальцинирующая жидкость попадает в поддон для слива
- Сообщение на дисплее: **EMPTY TRAY** (опустошите поддон)
- Сообщение на дисплее: **FILL WATER** (залейте воду)
- Поместите контейнер под насадку (20)
- Сообщение на дисплее: **OPEN TAP** (откройте кран)
- Сообщение на дисплее: **PRESS CALC** (нажмите кнопку декальцинации)
- Сообщение на дисплее: **UNIT DECALCIFYING/PLEASE WAIT** (машина декальцинируется/ждите)
- Поставьте контейнер под насадку для приготовления горячей воды (22)
- Сообщение на дисплее: **PRESS CALC** (нажмите кнопку декальцинации)
- Сообщение на дисплее: **UNIT DECALCIFYING/PLEASE WAIT** (машина декальцинируется/ждите)
- Сообщение на дисплее: **CLOSE TAP** (закройте кран)
- Сообщение на дисплее: **UNIT DECALCIFYING/PLEASE WAIT** (машина декальцинируется/ждите)
- Вода внутри машины скапливается в поддоне для слива
- Сообщение на дисплее: **CLEAN CONTACTS/EMPTY TRAY** (почистите контакты/ опустошите поддон) (см. п. 13.8)
- Сообщение на дисплее: **PLEASE WAIT** (пожалуйста ждите)
- Сообщение на дисплее: **RINSE UNIT** (промойте машину)
- Сообщение на дисплее: **UNIT RINSING** (машина промывается)
- Сообщение на дисплее: **COFFEE READY** (кофе готов)

16. СООБЩЕНИЯ НА ДИСПЛЕЕ

Сообщение на дисплее:	Причина	Ваши действия
FILL WATER (Залейте воду)	Контейнер для воды пуст Индикатор уровня воды в контейнере смещен Контейнер засорился, индикатор уровня воды застрял	Залейте воду Опорожните контейнер, промойте машину и поставьте контейнер на место Удалите контейнер, прочистите его, хорошо промойте, заполните водой и поставьте на место
FILL BEANS (Засыпьте зерна)	Контейнер для зерен пуст Сообщение все еще действует, хотя зерна засыпаны В кофемолке посторонние предметы	Засыпьте зерна Сварите чашку кофе. Сообщение «засыпьте зерна» исчезнет только после того, как будет сварен кофе Удалите посторонние предметы как указано в п. 13.5 «Удаление посторонних предметов»
EMPTY GROUNDS (Прочистите бункер для отходов)	Контейнер для отходов кофе переполнен Сообщение все еще действует, хотя контейнер пуст Сообщение появляется после того, как приготовлено несколько чашек кофе	Удалите поддон для слива, опустошите кон- тейнер для отходов, вставьте поддон на место Поддона не было в машине менее 8 секунд. Удалите поддон из машины на 10 секунд и поставьте на место Оставьте машину включенной в момент опустошения контейнера. Данные обнуляются только, если машина включена.
TRAY MISSING (Отсутствие поддона)	Поддон вставлен некорректно Отходы просыпаются под поддон и препятствуют его правильной установке	Вставьте правильно поддон Удалите поддон, прочистите машину внутри, вставьте поддон на место
EMPTY TRAY (Опустошите поддон)	Поддон для слива воды переполнен Сообщение все еще появляется, хотя контейнер пуст	Осторожно удалите поддон, промойте его и вставьте на прежнее место Удалите поддон, прочистите контакты (см. п. 13.8)

Сообщение на дисплее:	Причина	Ваши действия
CLEAN UNIT (Прочистите машину)	Вы приготовили более 220 чашек кофе или использовали программу промывки более 180 раз Сообщение все еще появляется, хотя машина промыта	Промойте машину как описано в п.14 Установите программу промывки снова, но не добавляйте чистящие таблетки
UNIT CALCED (Машина закальцинирована)	Кофемашина требует декальцинации Сообщение все еще есть, хотя машина очищена от солей кальция	Запустите программу декальцинации как указано в п. 15 Запустите программу декальцинации снова, однако используйте только воду без декальцинирующих средств
FAULT 2 (Ошибка 2)	Слишком низкая температура	<ul style="list-style-type: none"> - Выключите машину - Оставьте машину на 2 часа при комнатной температуре - Включите машину
FAULT 8 (Ошибка 8)	Проблемы запуска	Выключите машину, выключите ее из основной сети, включите машину снова

17. ПРОБЛЕМЫ

Проблемы	Причина	Действия
Плавают частички кофе	– Помол кофе слишком мелкий	– Установите кофемолку на нужный размер помола – Пропустите программу промывки несколько раз, если проблема не решится, запустите программу чистки гидросистемы
После стадии предварительного заваривания машина останавливается	– В машине недостаточно молотого кофе	– Засыпьте зерна кофе в контейнер, приготовьте чашку кофе
Кофемолка чересчур шумит	– В кофемолке посторонние предметы	– См. п. 13.5
Молоко не взбивается до нужного состояния	– Не тот сорт молока – Забит отвод для взбивания – Прочистите систему авто-капучино	– Используйте жирное молоко – Прочистите отвод для взбивания – Прочистите систему авто-капучино как указано в п. 10.6

18. Общая информация

Настоящая инструкция содержит всю необходимую информацию для правильной эксплуатации машины.

Внимательно изучите данное описание во избежание риска неправильной пользования машиной и ухода за ней.

Данные инструкции однако не отражают все возможности машины. Кофемашина разработана для домашнего индивидуального пользования.

Обязательства компании Jura не ограничиваются данной Инструкцией. Основные положения и гарантийные обязательства отражены в соответствующем контракте.

Копирование и перевод на другие языки настоящей инструкции должен производиться только с разрешения компании Jura Electroapparate AG.

19. Технические характеристики

Напряжение:	230В~
Мощность:	1350 Вт
Предохранитель:	10 А
Давление помпы:	15 бар
Объем бункера для воды:	2.7 л
Вместимость контейнера для кофе в зернах:	280 г
Вместимость контейнера для отходов кофе:	не более 16 порций
Длина кабеля питания:	около 1.1 м
Вес:	11.7 кг
Размеры (Ширина x Длина x Высота)	34.5 x 39 x 35 см (S-линия) 41 x 39 x 47 см (X-линия)

Х. Памятка потребителю

Х.1 Советы по правильному приготовлению кофе

1.1 Регулируемый дозатор кофе

В зависимости от размера чашки Вы можете регулировать высоту дозатора кофе

1.2 Кофемолка

Отрегулируйте степень помола кофейных зерен в зависимости от степени обжарки используемой смеси (см. п. Регулировка кофемолки).

1.3 Предварительный нагрев чашек

Необходимо заранее прогреть чашки горячей водой или паром. Чем меньше чашка, тем более необходимо ее прогреть.

1.4 Сахар и сливки

Добавление холодного молока или сливок в чашку значительно понижает температуру кофе.

1.5 Качество кофе

Качество напитка зависит от качества используемых кофейных зерен. Производитель рекомендует использовать кофе, поставляемый официальным дистрибьютором компании Jura Elektroapparate AG.

Скидочная карта на поставку кофе

Х.11 Возврат и причины поломки

В случае возврата машины Вам необходимо ее вернуть в сервисный центр фирмы Jura. Опыт показал, что наиболее частыми причинами выхода из строя кофемашины являются:

- использование молотого кофе с очень высокой степенью помола;
- использование некачественного зернового кофе с посторонними твердыми примесями;
- использование растворимого кофе;

Не рекомендуется использование кофейных смесей с добавками и ароматизаторами во время или после обжарки кофейных зерен.

- игнорирование необходимости чистки гидросистемы машины и удаления накипи, либо отключение программы автоматической чистки от накипи без использования фильтров Claris.

Как избежать поломки:

- Уменьшите загрузку молотого кофе (**максимум – 2 мерные ложки**);
- Используйте молотый кофе **грубого помола** (эспрессо-помол);
- Регулярно по мере необходимости **проводите чистку машины**;
- **Опорожняйте систему** от воды во время транспортировки кофемашины в зимнее время.

X.I Сервисное обслуживание

Для обеспечения гарантированной бесперебойной работы кофемашины необходимо проведение сервисного обслуживания:

- 1-е сервисное обслуживание — после 14 циклов промывки гидросистемы машины с использованием чистящих таблеток (3500 циклов работы машины);
- 2-е сервисное обслуживание — после 28 циклов промывки гидросистемы машины с использованием чистящих таблеток (7000 циклов работы машины);
- 3-е сервисное обслуживание — после 60 циклов промывки гидросистемы машины с использованием чистящих таблеток (15000 циклов работы машины);
- 4-е сервисное обслуживание — после 120 циклов промывки гидросистемы машины с использованием чистящих таблеток (30000 циклов работы машины) Сервисное обслуживание проводится либо в стационарных условиях, либо путем вызова специалистов авторизованного сервисного центра компании Jura.

XII. Гарантийный талон изготовителя

Благодарим Вас за то, что Вы выбрали продукцию компании **JURA Elektroapparate AG, CH-4626 Niederbuchsiten**, изготовленное и испытанное в соответствии с высочайшими стандартами качества.

JURA предоставляет настоящую гарантию сроком на 1 год со дня продажи изделия потребителю. Гарантия действительна на территории России и Украины и распространяется на все производственные и конструктивные недостатки изделия при соблюдении следующих условий:

1. Изделие должно быть приобретено на территории России и Украины и использовано в соответствии с правилами, изложенными в руководстве по эксплуатации.
2. Гарантийное обслуживание производится после передачи изделия уполномоченной сервисной организации вместе с гарантийным талоном, в котором проставлены дата продажи, печать и подпись представителя торговой организации или продавца.
3. Настоящая гарантия НЕ действительна в случаях, когда недостатки изделия возникли после продажи его потребителю вследствие нарушения им правил пользования, хранения или транспортировки изделия, изложенных в руководстве по эксплуатации, а также в результате действий третьих лиц или непреодолимой силы.
4. Компания JURA гарантирует, что оборудование не содержит дефектов по причине качества изготовления и материалов, а также его нормальное функционирование в соответствии с условиями гарантии:
 - данное обязательство включает в себя стоимость запасных частей и затраты на работу в условиях сервисного центра;

5. Гарантия не охватывает стоимости работ и запасных частей в следующих случаях:

- непредусмотренного инструкцией применения или чрезмерного использования аппарата (более 120 чашек/день; модель X7-свыше 350 чашек/день);
- повреждения за счет удара или падения;
- подключения в электросеть с параметрами, не указанными в инструкции, а также подключения в сеть без заземления;
- повреждения за счет пожара, наводнения или других стихийных бедствий;
- самостоятельный ремонт или ремонта изделия представителями сторонней организации;
- транспортировки изделий в неправильном положении;
- данная гарантия не распространяется на сменные фильтры Clatis и расходные материалы.

6. Настоящая гарантия является дополнением к конституционным и иным правам потребителей и ни в коей мере не ограничивает их.

Для Вашего удобства мы рекомендуем Вам перед обращением в сервисный центр Jura внимательно ознакомиться с правилами, изложенными в руководстве по эксплуатации.



Гарантийный талон изготовителя (кофемашины)

При покупке изделия требуйте его проверки в Вашем присутствии и заполнения данного гарантийного талона. Без предъявления данного талона или при его неправильном заполнении претензии по качеству не принимаются и гарантийное обслуживание не производится.

Наименование изделия:	Серийный номер:
Дата продажи:	Подпись продавца:
Наименование и адрес торговой организации:	
Печать торговой организации:	Изделие проверено в присутствии потребителя:
Подпись потребителя:	

Заявки принимаются по факсу или электронной почте

Москва Тел.: (095) 737-38-37. E-mail: info@souzagrocomplect.ru

С-Петербург Факс: (812) 542-10-53. E-mail: souzagrokomplekt@mail.admiral.ru

Киев Факс: (044) 248-99-68. E-mail: kievagro@carrier.kiev.ua

www.jura.ru

Jura
OF SWITZERLAND

КОФЕМАШИНЫ

IMPRESSA E 10/20/25

IMPRESSA E 80/85

IMPRESSA F 50

IMPRESSA F 70/7

IMPRESSA F 90/9

IMPRESSA S 90/95/9 X 90

IMPRESSA

РУКОВОДСТВО ПО ЭКСПЛУАТАЦИИ