

Инструкция по установке

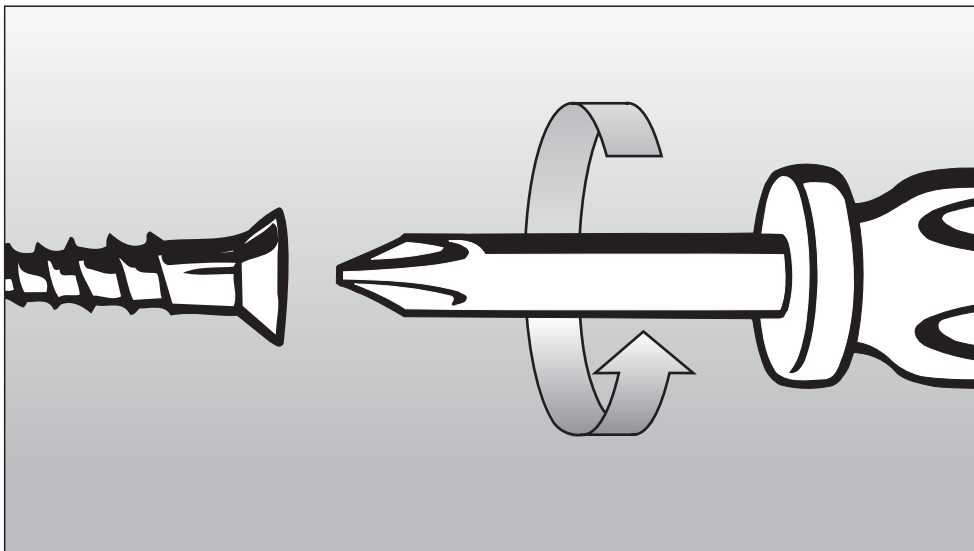

Стеклокерамическая панель конфорок KM 543 KM 548 KM 550

Перед установкой, монтажом,
подключением прибора **обязательно**
прочтите инструкцию по эксплуатации.
Этим Вы обезопасите себя и избежите
повреждений прибора.



Указания по безопасности	4
Встраивание	4
Только для КМ 543	5
Безопасное расстояние над прибором	6
Встраивание прибора при дополнительной облицовке ниши	7
Размеры прибора и вырез в столешнице	8
КМ 543	8
КМ 548	10
КМ 550	12
Монтаж	14
Дополнительное дно	14
Закрепление зажимов	15
При наличии столешницы из гранита	16
Указание по встраиванию	18
Указания по подключению к электросети	19
Подключение к электросети	19
Схема подключения	20
Сетевой кабель	20
Замена сетевого кабеля	20

Указания по безопасности

Встраивание

Для того, чтобы избежать повреждений прибора, разрешается его встраивание только после монтажа навесных шкафов и вытяжки.

■ Срезы шпона столешницы должны быть обработаны жаростойким клеем (100 °С) для предотвращения их отслаивания или деформации.

Уголки между стеной и столешницей должны быть жаростойкими.

■ При встраивании варочной панели с одной ее боковой стороны и сзади могут находиться стенки мебели или помещения любой высоты, с другой стороны не должен находиться предмет мебели или прибор, превышающий по высоте варочную панель (см. рисунки).

■ Размещение и подключение этого прибора в неустойчивых местах установки (например, на судах) должно быть выполнено только специализированной организацией/специалистами, если они обеспечат условия для безопасной эксплуатации этого прибора.

Указания по безопасности

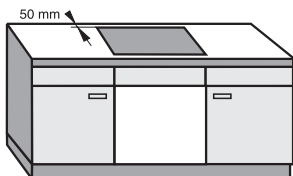
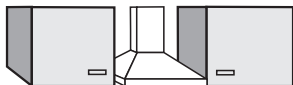

настоятельно рекомендуется!

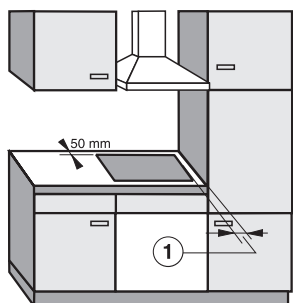

не рекомендуется!

- ① Расстояние до выреза в столешнице:
мин. 50 мм. Исключение при использовании негорючих материалов.
См.: Встраивание прибора при дополнительной облицовке ниши.

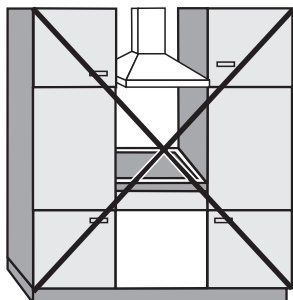

не разрешается!

Только для КМ 543

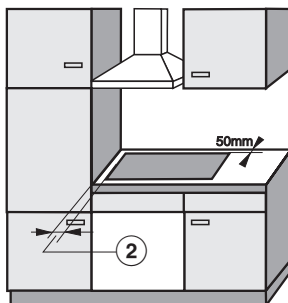

не рекомендуется!

- ② Расстояние между вырезом в столешнице и высоким шкафом, слева от варочной панели: = мин. 70 мм

Указания по безопасности

Встраивание независимых варочных панелей над холодильниками, посудомоечными машинами, а также стиральными и сушильными машинами не допускается.

Необходимо убедиться, что после встраивания сетевая кабельная варочная панель не соприкасается с ее нижней поверхностью и не подвергается механическим нагрузкам.

Если непосредственно под варочной панелью не находится ни духовой шкаф, ни плита, то в шкафу под столешницей следует установить

- жестко закрепленную переднюю панель и
- дополнительное дно.

Если варочная панель шире, чем духовой шкаф, плита или пульт управления, то дополнительное дно и передняя панель должны захватывать выступающий участок.

Если под дополнительным дном находится выдвижной ящик, то в нем не должны храниться аэрозоли, легковоспламеняемые жидкости и горючие материалы. Если в ящике имеются лотки для столовых приборов, то они должны быть изготовлены из жаростойких материалов.

Бережно храните инструкцию по монтажу и по возможности передайте ее следующему владельцу прибора.

Все размеры в инструкции по монтажу указаны в мм.

Безопасное расстояние над прибором

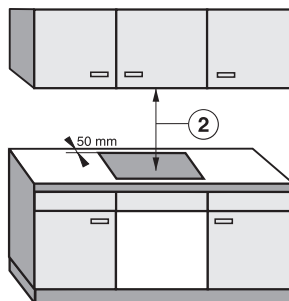

- ② Между прибором и расположенной над ним вытяжкой должно быть соблюдено безопасное расстояние в соответствии с указаниями производителя. При отсутствии данных, например, для подвесной полки, это расстояние должно составлять для легковоспламеняемых материалов мин. 760 мм.

Если для размещения различных приборов под вытяжкой, например, горелки WOK и электрической панели конфорок, в инструкции по монтажу/эксплуатации указаны разные безопасные расстояния, рекомендуется выбирать большее из них.

Встраивание прибора при дополнительной облицовке ниши

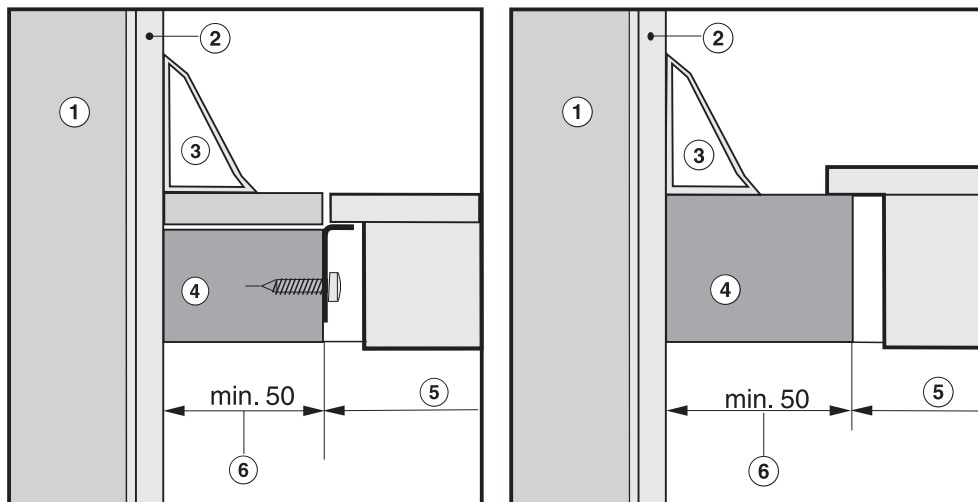

① Кирпичная или каменная кладка

② Облицовка ниши

③ Уголок между стеной и столешницей

④ Столешница

⑤ Вырез в столешнице

⑥ 50 мм - минимальное расстояние между облицовкой ниши и вырезом в столешнице.

Это расстояние необходимо только в том случае, если облицовка ниши изготовлена из дерева или других горючих материалов. При использовании негорючих материалов (металла, керамической плитки и т.п.) этот размер может быть сокращен на толщину материала облицовки ниши. Из-за высоких температур может происходить изменение свойств материалов или их разрушение.

Размеры прибора и вырез в столешнице

КМ 543

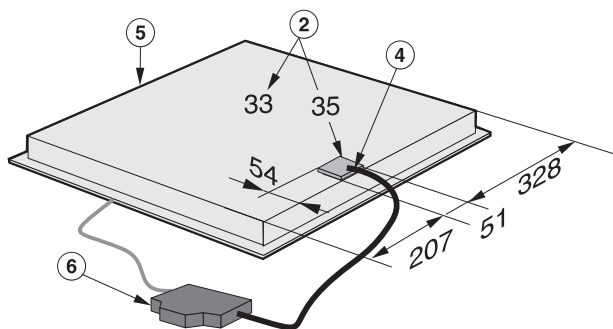
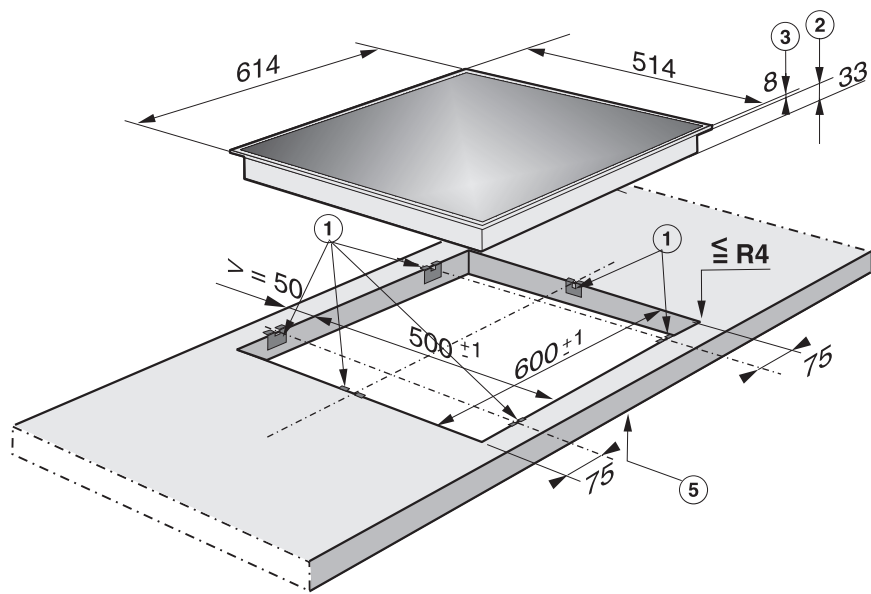

Размеры прибора и вырез в столешнице

- ① Зажимы
- ② Высота встраивания
- ③ Высота рамки
- ④ Высота встраивания для подведения кабеля 44 мм
- ⑤ передняя часть
- ⑥ Коробка выводов с сетевым кабелем

Коробка выводов сетевого кабеля не должна быть заземлена при встраивании между варочной панелью и дополнительным дном.

Если при встраивании обнаружится, что углы уплотнения рамки плохо прилегают к столешнице, то радиусы на углах $\leq R4$ можно осторожно обработать лобзиком.

- Изготавливайте вырез в столешнице по соответствующему чертежу.
- Соблюдайте минимальное расстояние 50 мм до задней стенки, а также справа 50 мм **или** слева 70 мм до боковой стенки. См. главу "Указания по безопасности".
- Поверхности срезов необходимо заделать специальным лаком, силиконовым каучуком или литевой смолой для предотвращения разбухания от влаги. Используемые материалы должны быть устойчивыми к нагреву.

Размеры прибора и вырез в столешнице

КМ 548

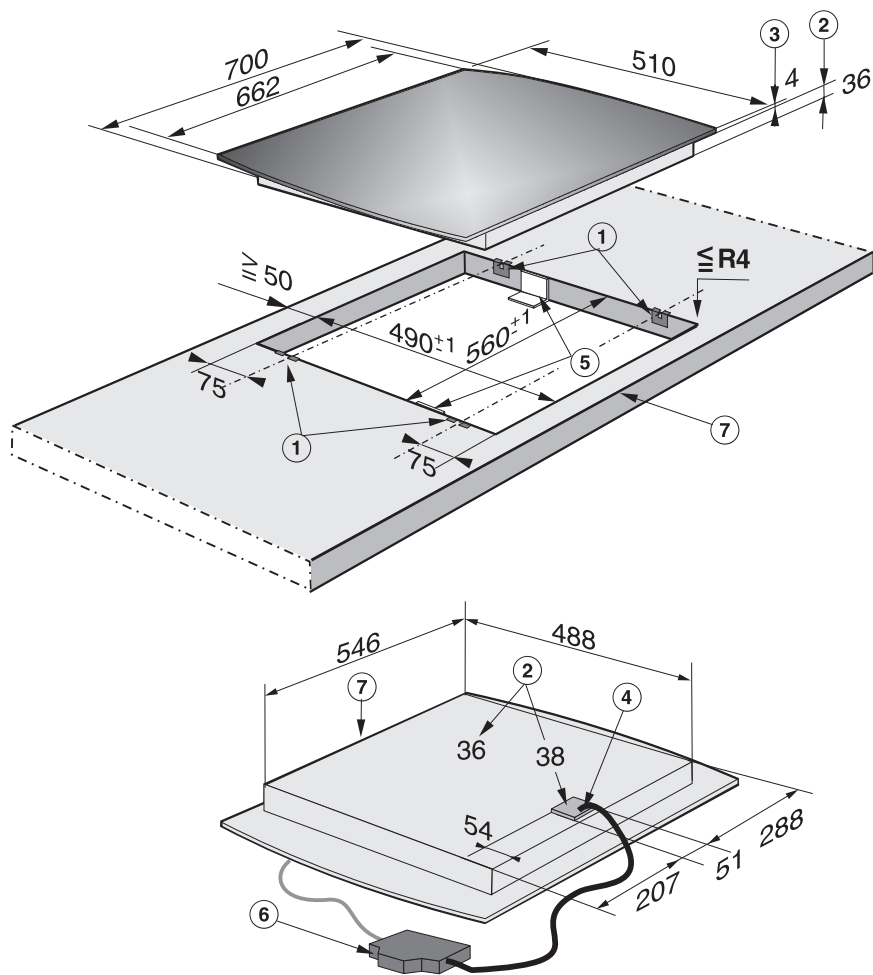

Размеры прибора и вырез в столешнице

- ① Зажимы
- ② Высота встраивания
- ③ Высота рамки
- ④ Высота встраивания для подведения кабеля 44 мм
- ⑤ Упорные уголки
- ⑥ Коробка выводов с сетевым кабелем
- ⑦ передняя часть

Если при встраивании обнаружится, что уплотнение рамки в углах плохо прилегает к столешнице, то углы $\leq R4$ можно осторожно обработать лобзиком.

Коробка выводов сетевого кабеля не должна быть заземлена при встраивании между варочной панелью и дополнительным дном.

- Изготавливайте вырез в столешнице по соответствующему чертежу.
- Соблюдайте минимальное расстояние 50 мм до задней стенки, а также справа или слева до боковой стенки.
См. главу "Указания по безопасности".
- Поверхности срезов необходимо заделать специальным лаком, силиконовым каучуком или литевой смолой для предотвращения разбухания от влаги.
Используемые материалы должны быть устойчивыми к нагреву.

Размеры прибора и вырез в столешнице

КМ 550

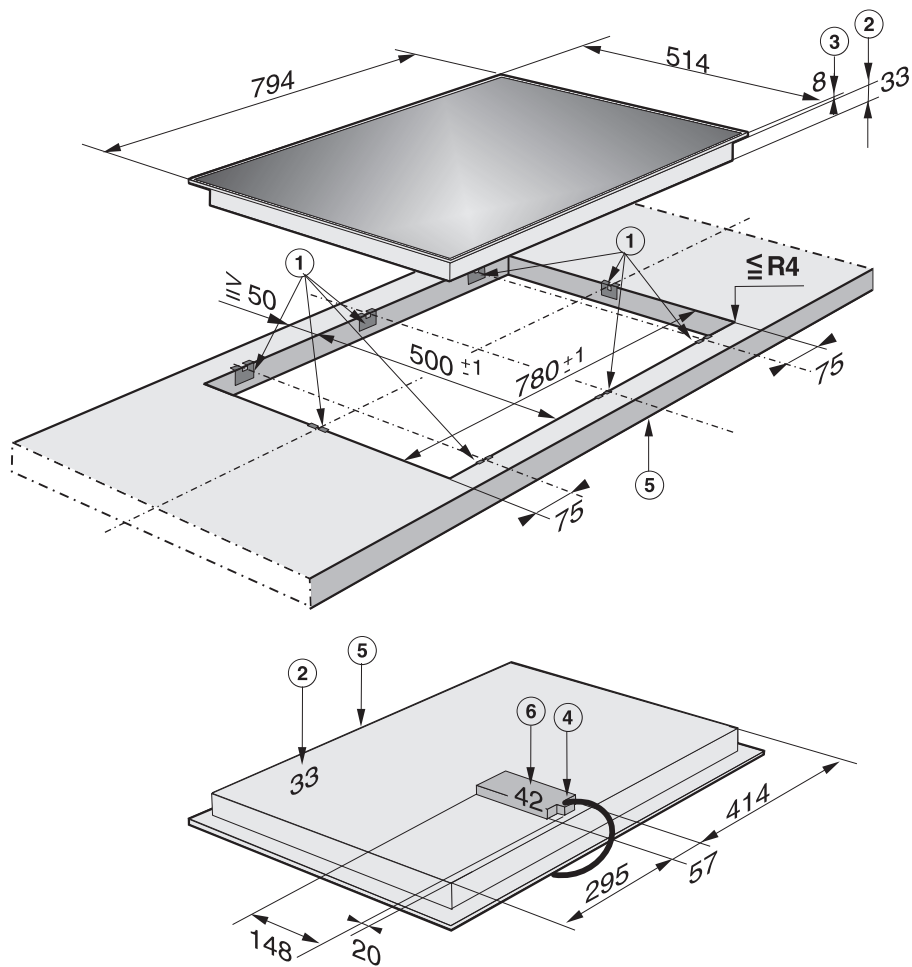

Размеры прибора и вырез в столешнице

Если при встраивании обнаружится, что уплотнение рамки в углах плохо прилегает к столешнице, то углы $\leq R4$ можно осторожно обработать лобзиком.

- ① Зажимы
 - ② Высота встраивания
 - ③ Высота рамки
 - ④ Высота встраивания для подведения кабеля 46 мм
 - ⑤ передняя часть
 - ⑥ Коробка выводов с сетевым кабелем
- Изготавливайте вырез в столешнице по соответствующему чертежу.
 - Соблюдайте минимальное расстояние 50 мм до задней стенки, а также справа или слева до боковой стенки.
См. главу "Указания по безопасности".
 - Поверхности срезов необходимо заделать специальным лаком, силиконовым каучуком или литевой смолой для предотвращения разбухания от влаги.
Используемые материалы должны быть устойчивыми к нагреву.

Монтаж

Дополнительное дно

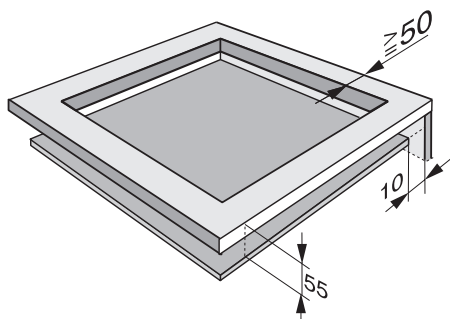

- Под варочной панелью должно быть установлено сплошное дополнительное дно на минимальном расстоянии 55 мм от верхнего края столешницы (см. рисунок).
- Если варочная панель шире, чем духовой шкаф, плита или пульт управления, то дополнительное дно и передняя панель должны захватывать выступающий участок.

Закрепление зажимов

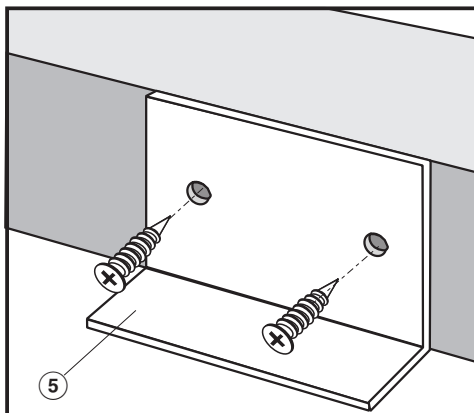
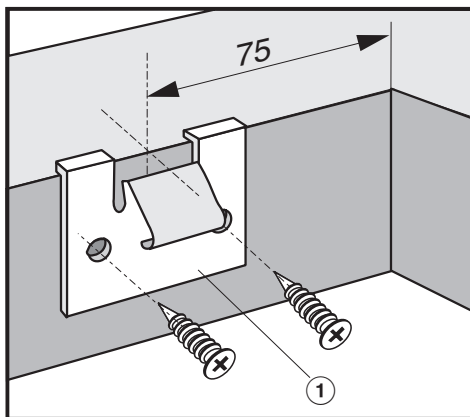

- Прилагаемые зажимы ① и упорные уголки ⑤ (КМ 548) приложить к обозначенным местам (см. главу "Размеры прибора и вырез в столешнице"), как изображено на рисунках, у верхнего края выреза в столешнице и прикрепить прилагаемыми шурупами 3,5 x 25 мм.

Встраивание варочной панели

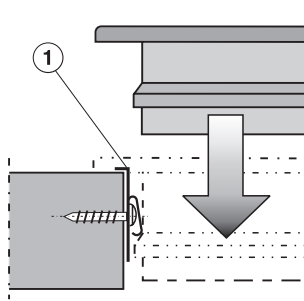

- Выведите сетевой кабель варочной панели вниз через вырез.
- Положите варочную панель неплотно на зажимы ①.
- Обеими руками равномерно прижмите варочную панель по краям до отчетливой фиксации. При этом следите, чтобы уплотнение варочной панели после фиксации лежало на столешнице. Только в этом случае будет обеспечена герметичность со всех сторон.
- Подключите варочную панель к электросети. См. главу "Подключение к электросети".

Вынимать варочную панель из выреза в столешнице можно только с помощью специального инструмента.

Монтаж

При наличии столешницы из гранита

При наличии гранитной столешницы зажимы ① и упорные уголки ⑤ (только у КМ 548) необходимо установить в нужное положение и закрепить с помощью прочной двухсторонней клейкой ленты ⑥.

Затем нижний и боковые края зажимов следует дополнительно заклеить силиконом ⑦.

Шурупы при наличии гранитной столешницы не требуются.

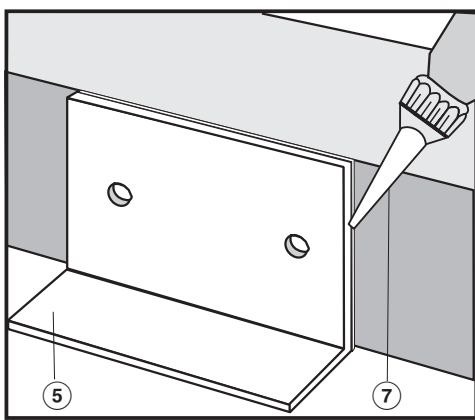
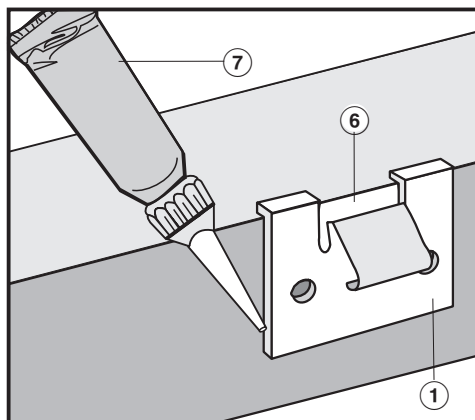
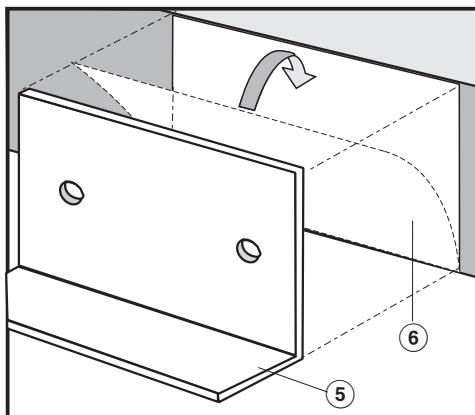
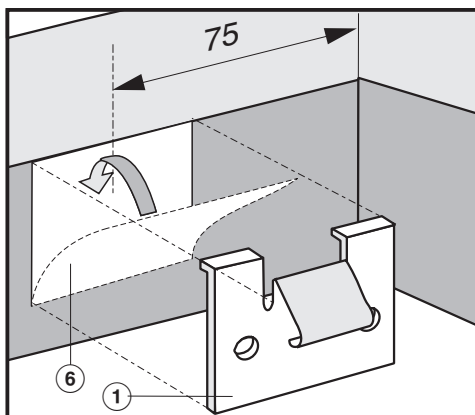

Встраивание варочной панели

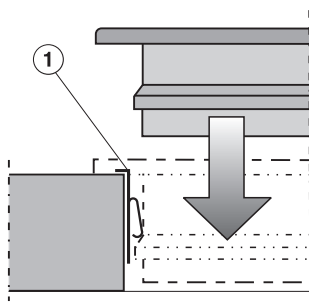

- Выведите сетевой кабель варочной панели вниз через вырез.
- Положите варочную панель неплотно на зажимы ①.
- Обеими руками равномерно прижмите варочную панель по краям до отчетливой фиксации. При этом следите, чтобы уплотнение варочной панели после фиксации лежало на столешнице. Только в этом случае будет обеспечена герметичность со всех сторон.
- Подключите варочную панель к электросети.
См. главу "Подключение к электросети".

Вынимать варочную панель из выреза в столешнице можно только с помощью специального инструмента.

Монтаж

Указание по встраиванию

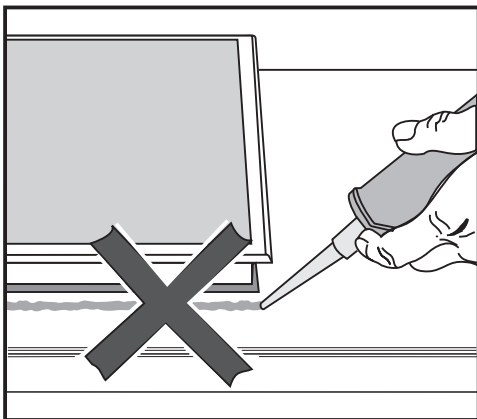

Герметик ни в коем случае не должен попадать между рамкой верхней части варочной панели и столешницей!

В этом случае демонтаж панели при сервисном обслуживании будет затруднен, рамка / столешница могут быть повреждены.

Уплотнитель под кромкой верхней части варочной панели обеспечивает необходимую герметичность между панелью и столешницей.

Указания по подключению к электросети

Подключение к электросети

Подключение прибора к электросети, а также замену сетевого кабеля поручите квалифицированному электрику, который хорошо знает и тщательно выполняет принятые в данной стране инструкции электроснабжающих предприятий и дополнения к этим инструкциям.

После монтажа необходимо проверить защиту от соприкосновений деталей с изоляцией!

Необходимые **параметры подключения** Вы можете найти на **типовой табличке**. Они должны совпадать с характеристиками электросети.

Необходимо обеспечить одновременное **отключение всех полюсов** прибора от сети с помощью **размыкающих устройств** ! (В отключенном состоянии **воздушный зазор между контактами** должен составлять не менее **3 мм** !)
Устройствами отключения от сети являются автоматы защиты от токов перегрузки и устройства защитного отключения.

Если электрическая цепь прибора должна быть отделена от сети питания, то действуйте, в зависимости от устройства распределительного щита, так, как это описано далее:

– **Предохранители с плавкими вставками:**

Полностью выверните защитные пробки с плавкими вставками.

или:

– **Автоматические резьбовые предохранители:**

Нажмите контрольную (красную) кнопку так, чтобы выскочила средняя (черная) кнопка.

или:

– **Встроенные защитные автоматы**

Линейные выключатели типа В или С!):

Переставить рукоятку с 1 (Вкл) на 0 (Выкл).

или:

– **Устройство защитного отключения УЗО**

(защита от перепадов напряжения в сети) Переключите главный выключатель с 1 (Вкл) на 0 (Выкл) или нажмите контрольную клавишу.

После отсоединения обеспечить защиту от повторного, несанкционированного подключения сети электропитания.

Указания по подключению к электросети

Схема подключения

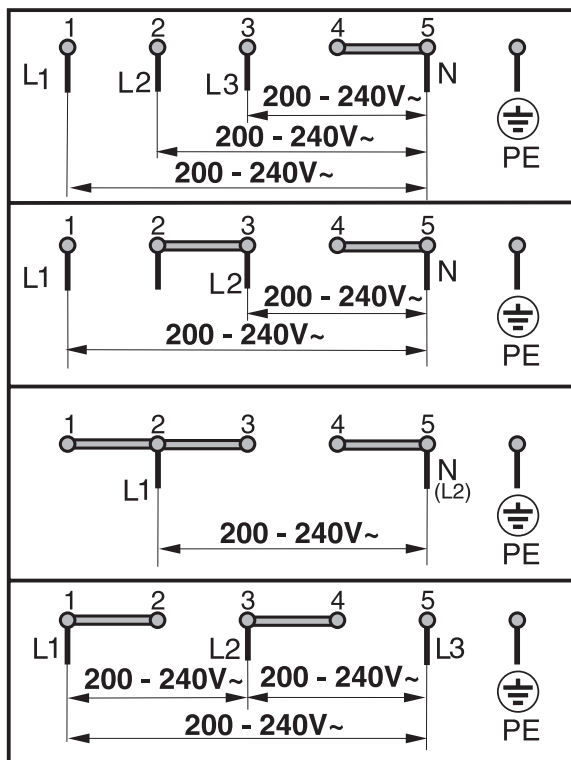

Сетевой кабель

Прибор должен быть подключен к сети электропитания с использованием кабеля типа H 05 VV-F или H 05 RR-F подходящего сечения в соответствии со схемой подключения.

Данные о возможностях подключения Вы можете найти в схеме подключения.

Общая потребляемая мощность и напряжение питания для Вашего прибора указана на типовой табличке.

Замена сетевого кабеля

При замене сетевого кабеля учитывайте, пожалуйста, его сечение в зависимости от вида подключения.

Защитный провод должен быть привернут к промаркированному контакту .

Указания по подключению к электросети

Устройство защитного отключения:

Для повышения безопасности рекомендуется использовать в приборе устройство защитного отключения УЗО с током срабатывания 30 мА.

УЗО с током отключения ≤ 100 мА срабатывает, если прибор долгое время остается невключенным.

Внимание!

Производитель не несет ответственности за возможный ущерб, если при монтаже защитный провод отсутствовал или имел повреждения (напр., поражение электротоком).

Производитель обращает внимание также на то, что не принимает претензии по косвенным или непосредственным повреждениям, причиной которых является неквалифицированный монтаж и неправильное подключение изделия.

Miele

Производитель:

Миле & Ци. КГ, Д-33325 Гютерсло
Miele & Cie. KG, D-33325 Guetersloh

Изготовлено на заводе:

Империял-Верке оХГ, D-32257 Бюнде, Германия
Imperial-Werke oHG, D-32257 Buende

Импортер:

ООО Миле СНГ
Российская Федерация
129164 Москва, Зубарев пер., 15-1
Телефон: (095) 745-8990
Телефакс: (095) 745-8984

Internet: www.miele.ru
E-mail: info@miele.ru



АЯ46