

Pioneer

VSX-519V-S/-K

AUDIO/VIDEO MULTI-CHANNEL
RECEIVER

RECEPTEUR AUDIOVISUEL A VOIES
MULTIPLES

МНОГОКАНАЛЬНЫЙ РЕСИВЕР
АУДИО/ВИДЕО



BZ02

Discover the benefits of registering your product online at
<http://www.pioneer.co.uk> (or <http://www.pioneer.eu>).

Découvrez les nombreux avantages offerts en enregistrant votre produit en ligne
maintenant sur <http://www.pioneer.fr> (ou <http://www.pioneer.eu>).

Зарегистрируйте Ваше изделие на <http://www.pioneer-rus.ru>
(или <http://www.pioneer.eu>). Ознакомьтесь с преимуществами регистрации в Интернет

Operating Instructions

Mode d'emploi

Инструкции по эксплуатации

ВАЖНО



Символ молнии, заключенный в равносторонний треугольник, используется для предупреждения пользователя об «опасном напряжении» внутри корпуса изделия, которое может быть достаточно высоким и стать причиной поражения людей электрическим током.

CAUTION

RISK OF ELECTRIC SHOCK
DO NOT OPEN

ВНИМАНИЕ:
ВО ИЗБЕЖАНИЕ ПОРАЖЕНИЯ ЭЛЕКТРИЧЕСКИМ ТОКОМ НЕ СНИМАЙТЕ КРЫШКУ (ИЛИ ЗАДНЮЮ СТЕНКУ), ВНУТРИ НЕ СОДЕРЖАТСЯ ДЕАТЛИ, ПРЕДНАЗНАЧЕННЫЕ ДЛЯ РЕМОНТА ПОЛЬЗОВАТЕЛЕМ. ДЛЯ ОБСЛУЖИВАНИЯ ОБРАТИТЕСЬ К КВАЛИФИЦИРОВАННОМУ СОТРУДНИКУ СЕРВИСНОЙ СЛУЖБЫ.



Восклицательный знак, заключенный в равносторонний треугольник, используется для предупреждения пользователя о наличии в литературе, поставляемой в комплекте с изделием, важных указаний по работе с ним и обслуживанию.

D3-4-2-1-1_A1_Ru

Благодарим вас за покупку этого изделия марки Pioneer. Полностью прочтите настоящие инструкции по эксплуатации, чтобы знать, как правильно обращаться с этой моделью. Прочитав инструкции, сохраните их в надежном месте для использования в будущем.

Данное изделие соответствует Директиве по низкому напряжению (Low Voltage Directive) 2006/95/EC и EMC Directive 2004/108/EC.

D3-4-2-1-9a_A1_Ru

ПРЕДУПРЕЖДЕНИЕ

Данное оборудование не является водонепроницаемым. Во избежание пожара или поражения электрическим током не помещайте рядом с оборудованием емкости с жидкостями (например, вазы, цветочные горшки) и не допускайте попадания на него капель, брызг, дождя или влаги.

D3-4-2-1-3_A_Ru

Данное изделие предназначено для использования в общих хозяйственных целях. В случае возникновения любой неисправности, связанной с использованием в других, нежели хозяйственных целях (таких, как длительное использование в коммерческих целях в ресторане или в автомобиле, или на корабле) и требующей ремонта, такой ремонт осуществляется за плату, даже в течение гарантийного срока.

K041_Ru

ПРЕДУПРЕЖДЕНИЕ

Перед первым включением оборудования внимательно прочтите следующий раздел.

Напряжение в электросети может быть разным в различных странах и регионах. Убедитесь, что сетевое напряжение в местности, где будет использоваться данное устройство, соответствует требуемому напряжению (например, 230 В или 120 В), указанному на задней панели.

D3-4-2-1-4_A_Ru

Если вилка шнура питания изделия не соответствует имеющейся электророзетке, вилку следует заменить на подходящую к розетке. Замена и установка вилки должны производиться только квалифицированным техником. Отсоединенная от кабеля вилка, подключенная к розетке, может вызвать тяжелое поражение электрическим током. После удаления вилки утилизируйте ее должным образом. Оборудование следует отключать от электросети, извлекая вилку кабеля питания из розетки, если оно не будет использоваться в течение долгого времени (например, если вы уезжаете в отпуск).

D3-4-2-2-1a_A_Ru

ПРЕДУПРЕЖДЕНИЕ

Во избежание пожара не приближайте к оборудованию источники открытого огня (например, зажженные свечи).

D3-4-2-1-7a_A_Ru

Предупреждение о том, что чрезмерное звуковое давление из наушников может привести к потере слуха.

Условия эксплуатации

Изделие эксплуатируется при следующих температуре и влажности:

+5 °C до +35 °C; влажность менее 85 % (не заслоняйте охлаждающие вентиляторы)

Не устанавливайте изделие в плохо проветриваемом помещении или в месте с высокой влажностью, открытом для прямого солнечного света (или сильного искусственного света).

D3-4-2-1-7c*_A1_Ru

Информация для пользователей по сбору и утилизации бывшего в эксплуатации оборудования и отработавших элементов питания

(Обозначение
для оборудования)



(Обозначения
для элементов питания)



Pb

Эти обозначения на продукции, упаковке, и/или сопроводительных документах означают, что бывшая в эксплуатации электротехническая и электронная продукция и отработанные элементы питания не должны выбрасываться вместе с обычным бытовым мусором.

Для того чтобы данная бывшая в употреблении продукция и отработанные элементы питания были соответствующим образом обработаны, утилизированы и переработаны, пожалуйста, передайте их в соответствующий пункт сбора использованных электронных изделий в соответствии с местным законодательством.

Утилизируя данные устройства и элементы питания правильно, Вы помогаете сохранить ценные ресурсы и предотвратить возможные негативные последствия для здоровья людей и окружающей среды, которые могут возникнуть в результате несоответствующего удаления отходов.

Для получения дополнительной информации о правильных способах сбора и утилизации отработавшего оборудования и использованных элементов питания обращайтесь в соответствующие местные органы самоуправления, в центры утилизации отходов или по месту покупки данного изделия.

Данные обозначения утверждены только для Европейского Союза.

Для стран, которые не входят в состав Европейского Союза:

Если Вы желаете утилизировать данные изделия, обратитесь в соответствующие местные учреждения или к дилерам для получения информации о правильных способах утилизации.

K058a_A1_Ru

ОБЯЗАТЕЛЬНАЯ ВЕНТИЛЯЦИЯ

При установке устройства обеспечьте достаточное пространство для вентиляции во избежание повышения температуры внутри устройства (не менее 60 см сверху, 10 см сзади и по 30 см слева и справа).

ПРЕДУПРЕЖДЕНИЕ

В корпусе устройства имеются щели и отверстия для вентиляции, обеспечивающие надежную работу изделия и защищающие его от перегрева. Во избежание пожара эти отверстия ни в коем случае не следует закрывать или заслонять другими предметами (газетами, скатертями и шторами) или устанавливать оборудование на толстом ковре или постели.

D3-4-2-1-7b_A_Ru

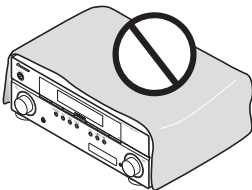

Изготовлено по лицензии компании Dolby Laboratories. Долби, Pro Logic и знак в виде двойной буквы D являются товарными знаками компании Dolby Laboratories.

ВНИМАНИЕ

Выключатель STANDBY/ON (ОЖИДАНИЕ/ВКЛ.) данного устройства не полностью отключает его от электросети. Чтобы полностью отключить питание устройства, вытащите вилку кабеля питания из электророзетки. Поэтому устройство следует устанавливать так, чтобы вилку кабеля питания можно было легко вытащить из розетки в чрезвычайных обстоятельствах. Во избежание пожара следует извлекать вилку кабеля питания из розетки, если устройство не будет использоваться в течение долгого времени (например, если вы уезжаете в отпуск).

D3-4-2-2-2a_A_Ru

Произведено по лицензии согласно патенту США № 5,451,942; 5,956,674; 5,974,380; 5,978,762; 6,226,616; 6,487,535 и другим патентам США и всемирным патентам, действительным и находящимся на рассмотрении. DTS и DTS Digital Surround являются зарегистрированными торговыми марками, а логотипы DTS, Symbol и DTS 96/24 – торговыми марками DTS, Inc. © 1996-2007 DTS, Inc. Все права защищены.

Содержание

Содержание	4
------------	---

01 Перед началом работы

Проверка комплекта поставки	5
Установка элементов питания	5
Установка ресивера	5
Вентиляция	5

02 Краткое руководство

Ознакомление с системой домашнего кинотеатра	6
Прослушивание в режиме объемного звучания	6

03 Подключение

Подсоединение кабелей	7
Кабели HDMI	7
О HDMI	7
Аналоговые аудиокабели	8
Цифровые аудиокабели	8
Видеокабели	8
Подключение видеовыходов	8
Подключение к телевизору плеера Blu-ray или DVD	9
Подключение многоканальных аналоговых выходов	10
Подключение спутникового ресивера или другой цифровой приставки	11
Подключение других аудиокомпонентов	12
Подключение к мини-гнезду аудио на передней панели	12
Подключение других видеокомпонентов	13
Использование разъемов компонентного видео	14
Подключение антенн	15
Использование внешних антенн	15
Подключение громкоговорителей	16
Советы по расположению громкоговорителей	17
Диаграммы размещения громкоговорителей	17
Подключение ИК-приемника	18
Подключение ресивера к сети	18

04 Органы управления и индикаторы

Передняя панель	19
Дальность действия пульта дистанционного управления	20
Дисплей	21
Пульт дистанционного управления	23

05 Прослушивание системы

Автоматическое воспроизведение	26
Прослушивание материала с использованием объемного звучания	26
Использование эффектов дополнительного объемного звучания	27
Прослушивание в стереофоническом режиме	27
Использование функции фронтального расширенного объемного звучания	28
Использование функции Stream Direct (Прямое воспроизведение)	28
Использование функции Sound Retriever (Восстановление звучания)	28
Применение фазового управления	29
Задание параметров звука	30
Воспроизведение других источников	32
Выбор входного сигнала	32
Выбор многоканальных аналоговых входов	32
Использование наушников	32

06 Меню System Setup (Настройка системы)

Использование меню System Setup (Настройка системы)	33
Ручная настройка громкоговорителей	33
Настройка громкоговорителей	33
Разделительный фильтр	34
Уровень канала	34
Speaker Distance (Расстояние до громкоговорителей)	35
Меню назначения входов	35

07 Использование функции MULTI-ZONE

Прослушивание в режиме MULTI-ZONE	36
Выполнение подключений MULTI-ZONE	36
Использование элементов управления MULTI-ZONE	37

08 Использование тюнера

Прослушивание радиопередач	38
Повышение качества стереозвуча в диапазоне FM	38
Сохранение запрограммированных радиостанций	38
Прослушивание запрограммированных радиостанций	39
Присваивание названий запрограммированным радиостанциям	39
Знакомство с системой RDS	40
Поиск программ RDS	40
Отображение информации RDS	41

09 Выполнение записи на внешний источник

Выполнение аудио или видеозаписи	42
----------------------------------	----

10 Дополнительная информация

Устранение неисправностей	43
HDMI	45
Важные сведения о подключении HDMI	45
Сброс параметров ресивера (перезагрузка)	46
Спецификации	46
Чистка устройства	47

Перед началом работы

Проверка комплекта поставки

Проверьте наличие перечисленных ниже принадлежностей:

- Пульт дистанционного управления
- Сухие батарейки размера AAA IEC R03 (для подтверждения управления системой), 2 шт.
- Рамочная антенна AM
- Проволочная антенна FM
- Кабель питания
- Гарантийный сертификат
- Данное руководство по эксплуатации

Установка элементов питания

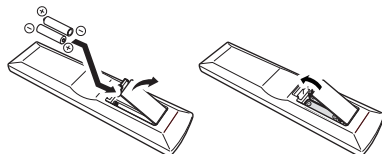

Предупреждение

Неправильная установка батареек может стать причиной возникновения опасной ситуации, например, утечки внутреннего вещества или взрыва. Соблюдайте перечисленные ниже меры предосторожности:

- Не используйте новые батарейки вместе со старыми.
- Устанавливайте батарейки так, чтобы их положительная и отрицательная полюса располагались в соответствии с обозначениями внутри отсека для батареек.
- Батарейки одинаковой формы могут обеспечивать разное напряжение. Не используйте батарейки разного типа.
- Производите утилизацию использованных батареек в соответствии с действующими в стране или регионе государственными постановлениями или правилами по охране окружающей среды.
- Не используйте и не храните батарейки под воздействием прямых солнечных лучей или в помещении с высокой температурой, например, в автомобиле или рядом с обогревателем. Это может вызвать течь батареек, перегрев, взрыв или возгорание. Это также может сократить срок службы и повлиять на работу батареек.

Установка ресивера

- При установке данного устройства убедитесь в том, что оно размещено на ровной и твердой поверхности.

Не устанавливайте ресивер в следующих местах:

- на цветном телевизоре (на экране могут появиться искажения)
- рядом с кассетным магнитофоном (или устройством, которое излучает магнитное поле). Это может вызвать помехи в звучании.
- в местах с прямым воздействием солнечных лучей
- в сырых или влажных местах
- в местах со слишком высокой или слишком низкой температурой
- в местах с повышенной вибрацией или подверженных сотрясениям
- в очень пыльных местах
- в местах, подверженных воздействию горячего пара или масел (например, кухня)

Вентиляция

При установке устройства обеспечьте пространство для вентиляции и предотвращения перегрева (не менее 60 см сверху). Если между устройством и стенами или другим оборудованием предусмотрено недостаточно пространства, внутри устройства повысится температура, что отрицательно повлияет на его функционирование и/или станет причиной неисправности.

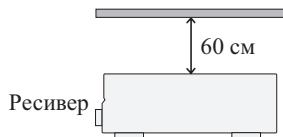

В корпусе имеются щели и отверстия для вентиляции и защиты оборудования от перегрева. Во избежание пожара эти отверстия ни в коем случае не следует размещать непосредственно на поверхности устройства какие-либо предметы, необходимо убедиться в том, что отверстия не блокированы или закрыты какими-либо предметами (газетами, скатертями и шторами), не следует устанавливать оборудование на толстом ковре или постели.

Краткое руководство

Ознакомление с системой домашнего кинотеатра

С помощью домашнего кинотеатра эффект объемного звучания создается путем использования нескольких звуковых дорожек, при этом создается впечатление, что вы находитесь в центре событий или в концертном зале. Качество объемного звучания, воспроизводимого с помощью системы домашнего кинотеатра, зависит не только от расстановки используемых громкоговорителей, но и от источника и настроек звука ресивера.

В зависимости от настройки громкоговорителей этот ресивер будет автоматически декодировать многоканальные сигналы источников в формате Dolby Digital, DTS или Dolby Surround. В большинстве случаев нет необходимости вносить какие-либо изменения для создания реалистичного эффекта объемного звучания. Другие функции (такие как воспроизведение диска CD с многоканальным объемным звуком) описаны в разделе *Прослушивание системы* на стр. 26.

Прослушивание в режиме объемного звучания

Следующее руководство по быстрой установке обеспечивает легкое и быстрое подключение системы для получения объемного звучания. В большинстве случаев для всех параметров можно оставить значения по умолчанию.

- Подключайте устройство к сети переменного тока только после подключения всех разъемов.

1 Подключите к телевизору плеер Blu-ray или DVD.

См. указания раздела *Подключение к телевизору плеера Blu-ray или DVD* на стр. 9. Для прослушивания объемного звука потребуются использовать цифровое соединение для подключения проигрывателя BD/DVD к ресиверу.

2 Подключите используемые громкоговорители и разместите их так, чтобы они обеспечивали оптимальное объемное звучание.

См. раздел *Подключение громкоговорителей* на стр. 16.

Места расположения громкоговорителей оказывают значительное влияние на звучание. Для обеспечения наилучшего эффекта объемного звучания разместите громкоговорители, как показано на рисунке ниже. Для получения дополнительной информации см. также раздел *Советы по расположению громкоговорителей* на стр. 17.



3 Подключите ресивер и включите его, затем включите проигрыватель BD/DVD, низкочастотный громкоговоритель и телевизор.

Убедитесь, что в качестве источника видеовхода телевизора выбран ресивер. При возникновении затруднений обратитесь к руководству, прилагаемому к телевизору.

4 Соедините громкоговорители и сабвуфер.

Выполните операцию *Настройка громкоговорителей* в *Ручная настройка громкоговорителей* в *Использование меню System Setup (Настройка системы)* на стр. 33.

5 Отрегулируйте звук при воспроизведении диска BD/DVD.

Убедитесь в том, что на дисплее ресивера отображается индикация **BD/DVD**, означающая, что в качестве источника входа выбран диск BD/DVD. Если индикация отсутствует, нажмите кнопку **BD** на пульте дистанционного управления, чтобы выбрать в качестве источника входа диск BD/DVD.

Для выбора доступны несколько параметров настройки звука. Подробнее см. раздел *Прослушивание системы* на стр. 26.¹ Для получения дополнительной информации о вариантах установки см. также раздел *Меню System Setup (Настройка системы)* на стр. 33.

Примечание

¹ В зависимости от проигрывателя BD/DVD или воспроизводимых дисков, может выводиться только 2-канальный стереозвук и аналоговый звук. В этом случае, если необходимо получить многоканальное объемное звучание, для параметра режима прослушивания необходимо установить значение **STANDARD (СТАНДАРТ)** (это значение уже должно быть установлено; см. раздел *Прослушивание материала с использованием объемного звучания* на стр. 26).

Подключение

Подсоединение кабелей

Не перегибайте кабели поверх устройства (как показано на рисунке). В противном случае магнитное поле, генерируемое трансформаторами этого устройства, может вызвать помехи в громкоговорителях.

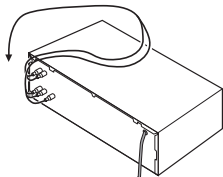

Внимание

- Перед выполнением или изменением схем подключения обязательно отсоедините кабель питания от электророзетки.
- Перед отсоединением кабеля питания переключите питание в режим ожидания.

Кабели HDMI

Кабели HDMI передают несжатое цифровое видео, а также цифровое аудио практически любого формата, который поддерживает подключенный компонент: DVD-Video, DVD-Audio (см. ограничения ниже), Video CD/Super VCD, CD, SACD (только 2-канальный DSD) и PCM 192 кГц 8-канальный (макс. число входных каналов).¹

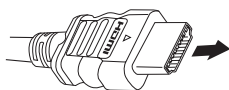

Кабель HDMI

Будьте внимательны и соблюдайте правильность направления при подключении разъема.

О HDMI

HDMI (High Definition Multimedia Interface – интерфейс мультимедиа с высоким разрешением) может передавать как видео, так и звук через одно цифровое соединение и предназначен для проигрывателей DVD цифровых телевизоров, телевизионных приставок и других аудио/видеоустройств. HDMI разработан с целью объединения в одной спецификации технологий HDCP (High Bandwidth Digital Content Protection – защита широкополосного цифрового содержимого) и DVI (Digital Visual Interface – цифровой визуальный интерфейс). HDCP служит для защиты цифровых данных, передаваемых и принимаемых совместимыми с DVI дисплеями.

HDMI поддерживает видео стандартного, улучшенного качества и высокой четкости, а также многоканальный объемный звук. К особенностям HDMI относятся передача цифрового видео без сжатия, полоса пропускания до 2,2 гигабит в секунду (для сигналов HDTV), один разъем (вместо нескольких кабелей и разъемов) и возможность связи между источником сигнала и аудио/видеоустройствами, такими как цифровой телевизор.

Данный ресивер также поддерживает технологию DeepColor и x.v.Color (x.v.Color является товарным знаком корпорации Sony Corporation).

- *HDMI, логотип HDMI и High-Definition Multimedia Interface являются торговыми марками или зарегистрированными торговыми марками HDMI Licensing, LLC.*

Примечание

- ¹ Установите для параметра HDMI в *Задание параметров звука* на стр. 30 значение **THRU** (THROUGH) и задайте для входного сигнала в *Выбор входного сигнала* на стр. 32 значение **HDMI**, если вы хотите получить выход звука HDMI на обычном или плоскоэкранном телевизоре (звук будет не слышен на этом ресивере).
 - Если на обычный или плоскоэкранный телевизор не поступает видеосигнал, попытайтесь настроить параметры разрешения компонента или дисплея. Учтите, что некоторые компоненты (например, игровые видеоприставки) имеют разрешение, отображение которого невозможно. В этом случае используйте (аналоговое) композитное подключение.
 - Сигналы, поступающие с аналоговых (композитных и компонентных) видеовходов устройства не будут передаваться с **HDMI OUT**.

Аналоговые аудиокабели

Для подключения аналоговых аудиокomпонентов используйте стереофонические аудиокабели RCA. Эти кабели имеют стандартную красную и белую маркировку, и необходимо подключить красные штекеры к разъемам R (правый), а белые – к разъемам L (левый).

Аналоговые аудиокабели

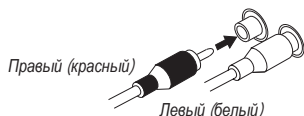

Кабели компонентного видео

Наивысшее качество воспроизведения цвета от источника видеосигнала обеспечивают кабели компонентного видео. По этим кабелям передается телевизионный цветовой сигнал, разделенный на сигнал яркости (Y) и сигналы цветности (Pb и Pr). Таким образом устраняются взаимные помехи между сигналами.

Кабели компонентного видео

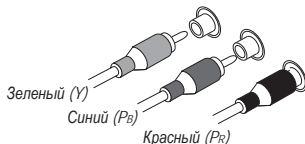

Цифровые аудиокабели

Для подключения к данному ресиверу цифровых комонентов следует использовать имеющиеся в продаже коаксиальные цифровые аудиокабели или оптические кабели.¹

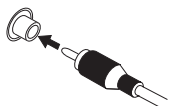

Коаксиальный цифровой аудиокабель

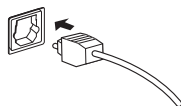

Оптический кабель

Подключение видеовыходов

Данный ресивер не оборудован видеопреобразователем. Если вы для подключения к входному устройству используете видеокабели или кабели HDMI, такие же кабели должны использоваться для подключения к телевизору.

Видеокабели

Стандартные видеокабели RCA

Эти кабели являются наиболее распространенным типом видеокабелей, и их следует использовать для подключения к разъемам композитного видео. Их штекеры, в отличие от аудиокабелей, имеют желтую маркировку.



Стандартные видеокабели RCA

Примечание

- 1 • Аккуратно выполняйте подключение оптического кабеля, старайтесь не повредить защитную шторку оптического разъема.
- Обеспечьте для оптического кабеля свободно свисающую петлю. Можно повредить кабель об острые углы.
- Для коаксиального цифрового подключения также можно использовать стандартный видеокабель RCA.

Подключение к телевизору плеера Blu-ray или DVD

На этой странице показан порядок подключения проигрывателя дисков BD/DVD и телевизора к ресиверу.

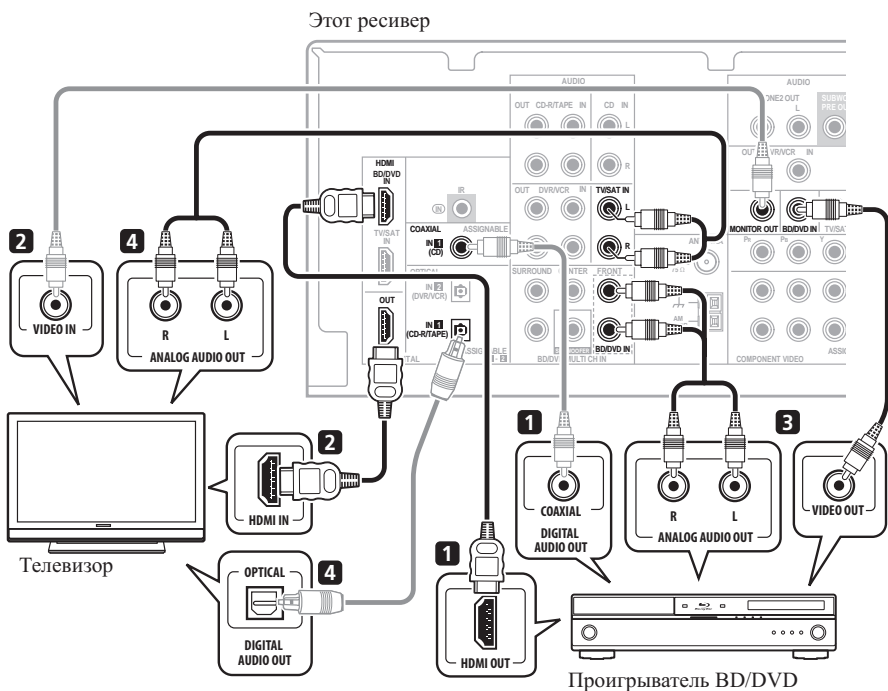

1 Подключите выход HDMI на плеере Blu-ray/DVD к входу HDMI BD/DVD IN на ресивере.

Для подключения используйте кабель HDMI. Если на вашем DVD-плеере нет выхода HDMI, подключите данное устройство к коаксиальному или дополнительному выходу через цифровой аудиокабель.¹

2 Подключите выход HDMI OUT на данном ресивере к входу HDMI телевизора.²

Если на телевизоре нет входа HDMI, подключите видеоразъем MONITOR OUT на данном ресивере к видеовходу на телевизоре. Для подключения к гнезду композитного видео используйте стандартный видеокабель RCA.³

Примечание

- 1 В этом случае нужно указать ресиверу, к какому цифровому входу подключен плеер (см. *Выбор входного сигнала* на стр. 32).
- 2 Если в пунктах 1 и 2 вы использовали для подключения кабель HDMI, вы можете получить многоканальный звук в домашнем кинотеатре без выполнения действий, описанных в пунктах 3 и 4.
- 3 Если для подключения ресивера к телевизору требуется использовать выходы компонентного видео, обратитесь к разделу *Использование разъемов компонентного видео* на стр. 14.

3 Подключите композитный видеовыход и стереофонические аналоговые аудиовыходы¹ проигрывателя BD/DVD ко входам BD/DVD этого ресивера.

Для соединения используйте стандартный видеокабель RCA² и стереофонический акустический кабель RCA.

- Если проигрыватель BD/DVD имеет многоканальные аналоговые выходы, подключите их, как описано в разделе *Подключение многоканальных аналоговых выходов* ниже.

4 Соедините аналоговые аудиовыходы телевизора со входами TV/SAT ресивера.

Это позволит осуществлять воспроизведение звука со встроенного тюнера телевизора. Используйте для этого стереофонический аудиокабель RCA.

- Если используемый телевизор имеет встроенный цифровой декодер, можно также соединить оптический цифровой аудиовыход телевизора со входом **DIGITAL OPTICAL IN 1 (CD-R/TAPE)** ресивера. Для соединения используйте оптический кабель.³

Подключение многоканальных аналоговых выходов

Для воспроизведения стандартов BD/DVD Audio и SACD используемый проигрыватель DVD может иметь 5.1-канальные аналоговые выходы. В этом случае многоканальные аналоговые выходы можно подключить к многоканальным аналоговым входам ресивера, как показано ниже.⁴

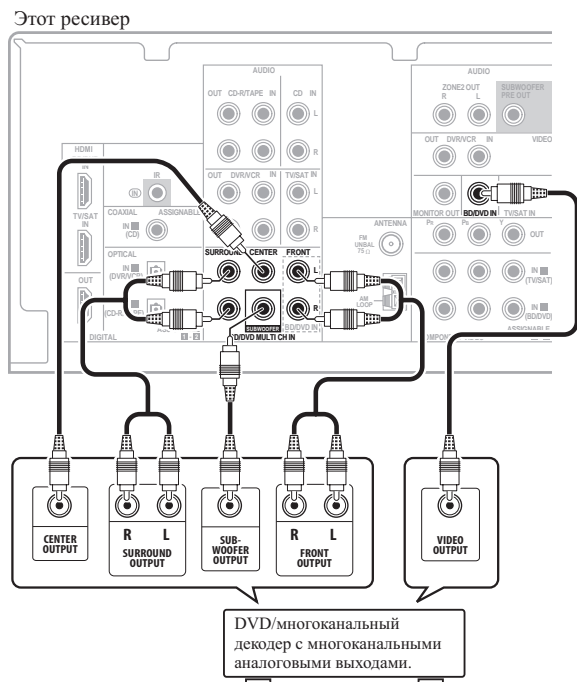

Примечание

- 1 Это соединение позволит осуществлять аналоговые записи с используемого проигрывателя BD/DVD.
- 2 Если на проигрывателе имеется выход компонентного видео, его тоже можно подключить. См. раздел *Использование разъемов компонентного видео* на стр. 14.
- 3 В этом случае следует назначить для ресивера цифровой вход, к которому подключен телевизор (см. раздел *Выбор входного сигнала* на стр. 32).
- 4 • Многоканальный вход можно использовать, только если выбран режим **MULTI IN** (см. стр. 32).
 - Можно назначить вход **COMPONENT VIDEO IN 1** или **IN 2** устройства многоканальному выходу. (Подробнее см. раздел *Меню назначения входов* на стр. 35)

Подключение спутникового ресивера или другой цифровой приставки

Спутниковые и кабельные ресиверы, а также цифровые радио ресиверы являются примерами так называемых «приставок».

Этот ресивер

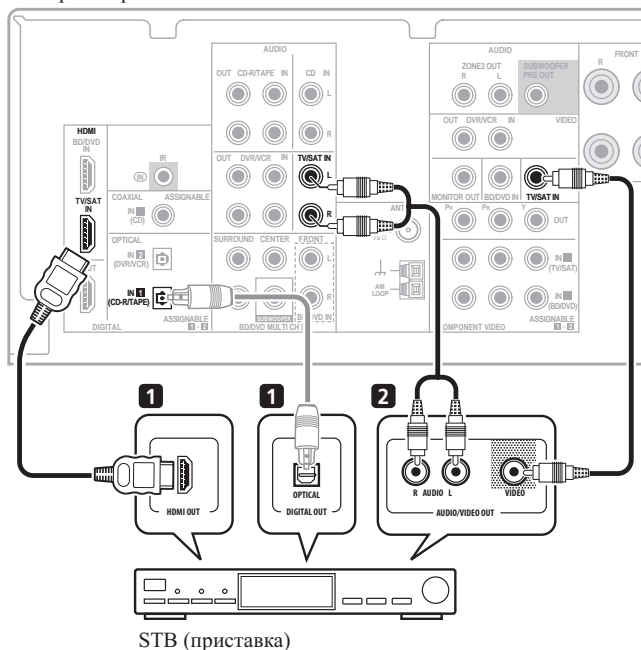

1 Если ваша приставка оснащена выходом HDMI, подключите его к входу HDMI TV/SAT IN на данном ресивере.

Если на вашей приставке нет выхода HDMI, но есть цифровой выход, подключите его к цифровому входу на данном ресивере.

В примере показано оптическое подключение ко входу **DIGITAL OPTICAL IN 1 (CD-R/TAPE)**.¹

2 Соедините аудио/видеовыходы приставки со входами TV/SAT AUDIO и VIDEO этого ресивера.²

Для аудиосоединения используйте стереофонический аудиокабель RCA, а для видеосоединения – стандартный видеокابل RCA.³

Примечание

- 1 В этом случае нужно указать ресиверу, к какому цифровому входу подключена приставка (см. *Выбор входного сигнала* на стр. 32).
- 2 Если ко входам TV/SAT уже подключен телевизор, просто выберите другой вход. Однако необходимо запомнить, к какому входу подключена приставка.
- 3 Если компьютерная приставка к телевизору имеет компонентные выходы, следует также ознакомиться с *Использование разъемов компонентного видео* на стр. 14.

Подключение других аудиокомпонентов

Количество и тип соединений зависит от типа подключаемого компонента.¹ Для подключения проигрывателей CD-R, MD, DAT, кассетного магнитофона или других аудиокомпонентов выполняйте действия, описанные ниже.

Этот ресивер

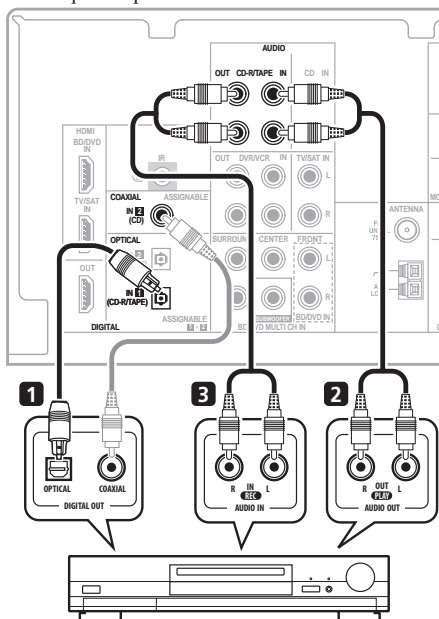

CD-R, MD, DAT, кассетный магнитофон, и т.д.

1 Если используемый компонент имеет цифровой аудиовыход, соедините его с цифровым аудиовходом ресивера.

В примере показано оптическое подключение ко входу **DIGITAL OPTICAL IN 1 (CD-R/TAPE)**.

2 Если необходимо, соедините аналоговые аудиовыходы компонента со свободными аудиовходами ресивера.

Это соединение понадобится для компонентов, не имеющих цифрового выхода, или если необходима запись с цифрового компонента. Используйте стереофонический аудиокабель RCA, как показано.

3 Если подключается рекордер/магнитофон, соедините аналоговые аудиовыходы с аналоговыми аудиовходами рекордера/магнитофона.

В примере показано аналоговое подключение к гнезду аналогового выхода **CD-R/TAPE** с помощью стереофонического аудиокабеля RCA.

Подключение к мини-гнезду аудио на передней панели

Доступ к передним разъемам аудио осуществляется с передней панели с помощью кнопки **INPUT SELECTOR** или **PORTABLE** на пульте дистанционного управления. Используйте кабель с миниатюрным стерео разъемом для подключения цифрового аудио плеера и т.д.

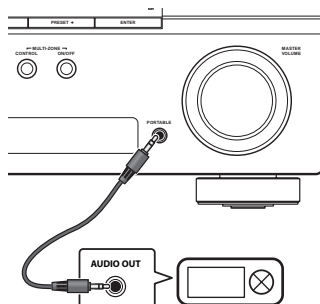

Цифровой аудиоплеер, пр.

Примечание

¹ Учтите, что необходимо подключить цифровые компоненты к гнездам аналогового аудио, если требуется выполнить запись с цифровых компонентов (например, минидиска) на аналоговые компоненты или наоборот.

Подключение других видеокomпонентов

Данный ресивер имеет аудио и видео входы и выходы, пригодные для подключения аналоговых или цифровых видео рекордеров/магнитофонов, включая рекордеры/магнитофоны VCR и HDD/DVD.

Этот ресивер

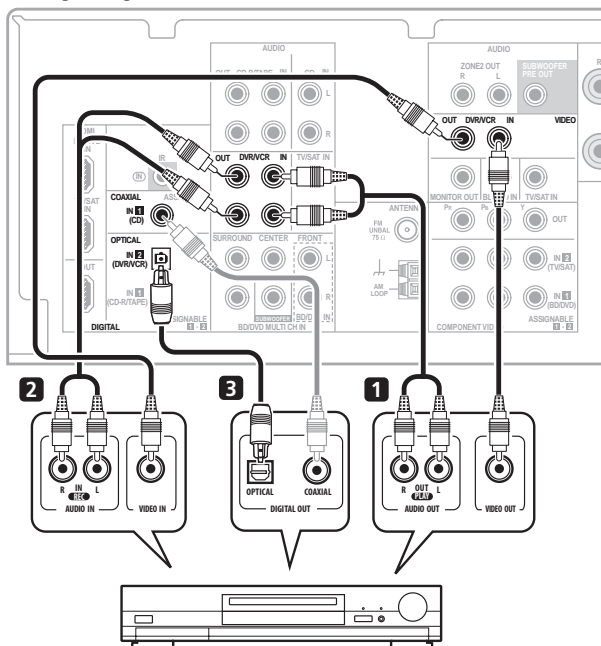

DVR, VCR, проигрыватель LD и т.д.

1 Соедините аудио/видеовыходы рекордера соответственно со входами DVR/VCR AUDIO и VIDEO данного ресивера.

Для аудиосоединения используйте стереофонический аудиокабель RCA, а для видеосоединения – стандартный видеокабель RCA.

2 Соедините аудио/видеовыходы рекордера соответственно со выходами DVR/VCR AUDIO и VIDEO данного ресивера.

Для аудиосоединения используйте стереофонический аудиокабель RCA, а для видеосоединения – стандартный видеокабель RCA.

3 Если используемый видеокomпонент оборудован цифровым аудиовыходом, соедините его с цифровым аудиовходом этого ресивера.

Ниже показан пример подключения рекордера/видеомагнитофона ко входу **DIGITAL OPTICAL IN 2 (DVR/VCR)**.¹

Примечание

¹ Если на вашем видеоустройстве имеется только коаксиальный цифровой выход, его можно подключить к коаксиальному входу на данном ресивере через коаксиальный кабель. При настройке ресивера следует назначить для ресивера оптический вход, к которому подключен компонент (см. раздел *Выбор входного сигнала* на стр. 32).

Использование разъемов компонентного видео

По сравнению с композитным видео компонентное видео обеспечивает значительно более высокое качество изображения. Еще большими преимуществами обладает видео с прогрессивной разверткой. При условии, что источник сигнала и телевизор поддерживают этот формат, обеспечивается очень устойчивое изображение без мерцания. В документации, прилагаемой к телевизору и исходному устройству, проверьте, поддерживают ли они прогрессивную развертку видеосигнала.

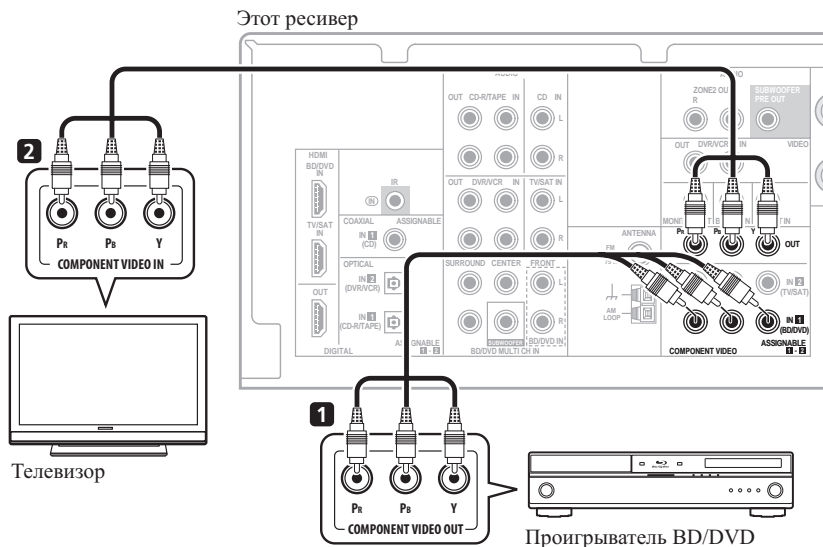

Внимание

- Если любой компонент-источник подключен к ресиверу через вход компонентного видео, телевизор также следует подключить к ресиверу при помощи гнезд **COMPONENT VIDEO OUT**.

1 Соедините выходы компонентного видео компонента-источника со входами компонентного видео ресивера.

Для соединения используйте тройной видеокабель компонентного видео.

2 Если необходимо, назначьте входы компонентного видео для подключенного источника сигнала.

Это необходимо сделать, только если подключение выполнено не в соответствии со следующими параметрами по умолчанию:

- **COMPONENT VIDEO IN 1** – BD/DVD
- **COMPONENT VIDEO IN 2** – TV/SAT

См. раздел *Меню назначения входов* на стр. 35.

3 Соедините гнезда COMPONENT VIDEO OUT ресивера со входами компонентного видео телевизора или монитора.

Для соединения используйте тройной видеокабель компонентного видео.

Подключение антенн

Подключите рамочную антенну AM и проволочную антенну FM, как показано справа. Для улучшения приема и качества звука подключите внешние антенны (см. раздел *Использование внешних антенн*).

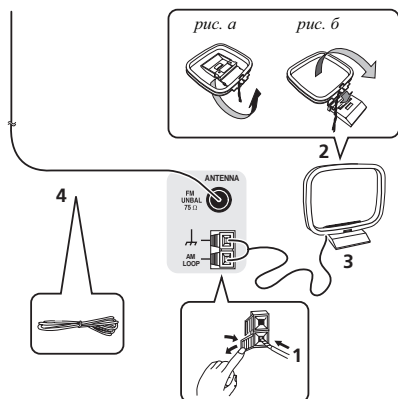

1 Откройте защитные выступы, вставьте по одному проводу в каждый разъем до конца, затем отпустите выступы для фиксации проводов антенны AM.

2 Прикрепите рамочную антенну AM к специальной стойке.

Чтобы прикрепить антенну к стойке, отогните стойку в направлении стрелки (рис. а), затем закрепите рамочную антенну на стойке с помощью зажима (рис. б).

3 Установите антенну AM на плоскую поверхность в направлении наилучшего приема.

4 Подключите проволочную антенну FM таким же образом, как рамочную антенну AM.

Чтобы улучшить прием, полностью вытяните проволочную антенну FM и прикрепите ее к стене или дверной раме. Не допускайте, чтобы антенна свешивалась или спутывалась.

Использование внешних антенн

Улучшение качества приема FM

Для подключения внешней FM-антенны используйте PAL-соединитель (приобретается отдельно).

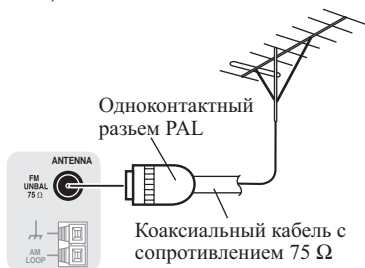

Улучшение качества приема AM

Подсоедините провод в виниловой изоляции длиной от 5 м до 6 м к гнезду AM антенны, не отсоединяя прилагаемую рамочную антенну AM.

Для наилучшего качества приема подвесьте ее горизонтально на улице.

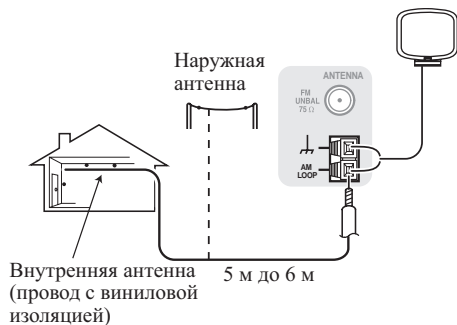

Подключение громкоговорителей

Полная установка шести громкоговорителей (включая низкочастотный громкоговоритель) показана ниже, но для каждого помещения план установки будет отличаться. Подключите имеющиеся громкоговорители, как показано ниже. Ресивер может работать с двумя стерео громкоговорителями (передние громкоговорители на рисунке), тем не менее, рекомендуется использовать по крайней мере три, а полный комплект обеспечивает наилучшее объемное звучание. Если низкочастотный громкоговоритель не используется рекомендуется выбрать для параметра настройки передних громкоговорителей (см. *Настройка громкоговорителей* на стр. 33) **LARGE (Большой)**.

Убедитесь, что правый громкоговоритель подключен к правому разьему, а левый громкоговоритель – к левому. Также убедитесь, что положительный и отрицательный (+/-) разъемы ресивера совпадают с соответствующими разъемами громкоговорителей.

Подключайте устройство к сети переменного тока только после завершения всех соединений.

Подключение проводов.

Зажимы передних громкоговорителей:

- 1 Скрутите оголенные жилы провода.
- 2 Ослабьте зажим контакта и вставьте оголенный провод.
- 3 Зажмите контакт.

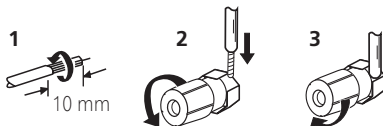

Зажимы центрального громкоговорителя и громкоговорителей объемного звучания:

- 1 Скрутите оголенные жилы провода.
- 2 Откройте защитные выступы и вставьте оголенный провод.
- 3 Отпустите защитные выступы.

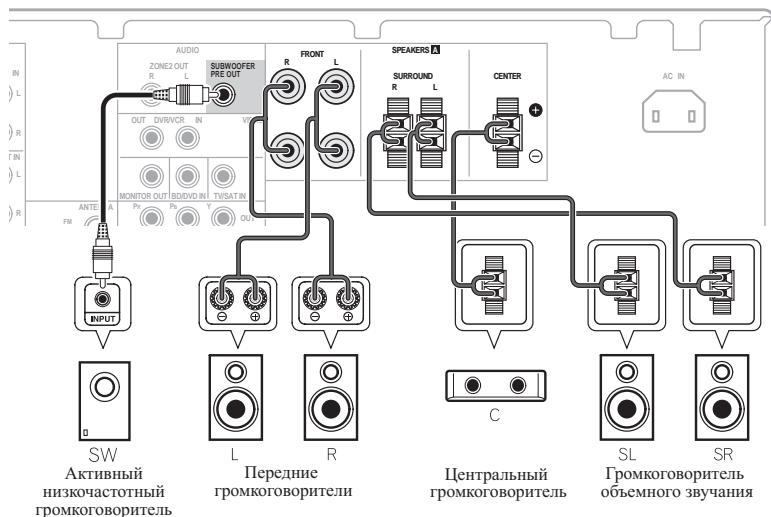
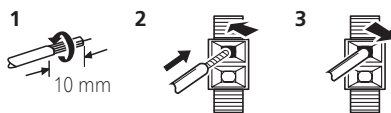



Предупреждение

- На контактах громкоговорителей имеется **ОПАСНОЕ ДЛЯ ЖИЗНИ напряжение**. Во избежание опасности поражения электрическим током при подключении или отключении кабелей громкоговорителей отсоединяйте кабель питания, прежде чем прикасаться к любым неизолированным деталям.
- Оголенные концы провода громкоговорителя должны быть обязательно скручены и вставлены в контакт громкоговорителя до конца. Если любой из неизолированных проводов громкоговорителя коснется задней панели, это может вызвать отключение питания в целях безопасности.

Советы по расположению громкоговорителей

Обычно при изготовлении громкоговорителей учитывается их предстоящее расположение. Одни предназначены для напольного размещения, наилучшее звучание других достигается при их расположении на стойках. Некоторые следует располагать у стен, другие – на расстоянии от них. Приведенные здесь рекомендации предназначены для получения наилучшего качества звучания громкоговорителей, однако, для максимального использования возможностей громкоговорителей следует выполнять указания по расположению, приведенные их изготовителем.

- Расположите передние левый и правый громкоговорители на одинаковом расстоянии от телевизора.
- В случае расположения громкоговорителей около телевизора рекомендуется использовать громкоговорители магнитозащищенного типа, чтобы избежать возможных искажений, таких как изменение цвета изображения на экране телевизора. Если громкоговорителей магнитозащищенного типа нет, и на экране телевизора заметно искажение цветов, отодвиньте громкоговорители от телевизора.
- Расположите центральный громкоговоритель под телевизором или над ним, чтобы звук центрального канала исходил от экрана телевизора.
- По возможности, располагайте громкоговорители объемного звучания немного выше уровня уха.

- Старайтесь не размещать громкоговорители объемного звучания дальше от слушателя, чем передние и центральные. В противном случае может произойти ослабление эффекта объемного звучания.
- Для получения наилучшего качества объемного звучания установите громкоговорители, как показано ниже. Для предотвращения несчастных случаев и улучшения качества звучания выполняйте надежную установку всех громкоговорителей.



Предупреждение

- Если центральный громкоговоритель размещен над телевизором, обязательно закрепите его с помощью специального материала или любым другим подходящим способом, чтобы избежать травмы или повреждений в результате падения громкоговорителя с телевизора, вызванного внешними сотрясениями, например землетрясением.
- Проверьте, чтобы оголенные провода от громкоговорителей не касались задней панели – это может вызвать автоматическое выключение ресивера.

Диаграммы размещения громкоговорителей

На следующих рисунках показана семиканальная конфигурация громкоговорителей 5.1.

Установка громкоговорителей, 5.1-канальная схема: объемный вид



Установка громкоговорителей: вид сверху

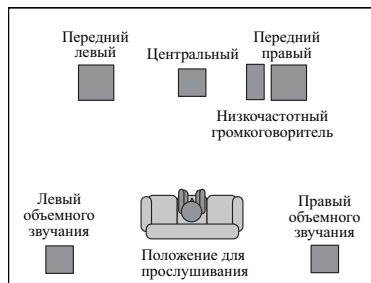

Подключение ИК-приемника

Если стереоустройства установлены в закрытом шкафу или тумбе или если вы хотите использовать пульт ДУ подзоны в другой зоне, для управления системой можно использовать дополнительный ИК-приемник (например, блок Niles или Xantech), а не датчик на передней панели ресивера.¹

1 Подключите датчик ИК-приемника к гнезду IR IN на задней панели ресивера.

Подробные инструкции по подключению ИК-приемника см. в инструкциях по установке ИК-приемника.

Подключение ресивера к сети

Включайте вилку в сеть только после подключения к ресиверу всех устройств (включая громкоговорители).



Предупреждение

- Держите кабель питания за вилку. Вынимая вилку из электророзетки, никогда не тяните за сам кабель, никогда не дотрагивайтесь до кабеля питания влажными руками, так как это может стать причиной короткого замыкания и поражения электрическим током. Не ставьте на кабель питания устройство, мебель или другие предметы и не зажимайте его каким-либо иным образом. Запрещается завязывать узлы на кабеле питания или связывать его с другими кабелями. Кабели питания следует прокладывать в таких местах, где возможность наступить на них будет маловероятной. Поврежденный кабель питания может стать причиной возгорания или поражения электрическим током. Периодически проверяйте кабель питания. Если кабель питания поврежден, обратитесь за сменным кабелем в ближайший уполномоченный независимый сервис-центр Pioneer.
- Используйте только кабель питания, входящий в комплект поставки данного устройства.
- Используйте прилагаемый кабель питания только по его прямому назначению, как описано ниже.
- Когда ресивер не используется (например, во время отпуска), его следует отключать от питания, вынув вилку из розетки электросети.

1 Вставьте разъем кабеля питания, входящего в комплект поставки, в гнездо AC IN на задней панели ресивера.

2 Вилку кабеля питания вставьте в розетку электросети.

Примечание

- 1 • Дистанционное управление может не действовать, если на окошко датчика ИК-приемника падает прямой свет мощной флуоресцентной лампы.
- Обратите внимание, что другие производители могут не использовать терминологию, связанную с ИК-технологиями. Просмотрите информацию о ИК-совместимости вашего устройства в прилагаемой к нему документации.
- Если вы используете два пульта дистанционного управления (одновременно), датчик ИК-приемника имеет приоритет по отношению к датчику на передней панели.

Органы управления и индикаторы

Передняя панель

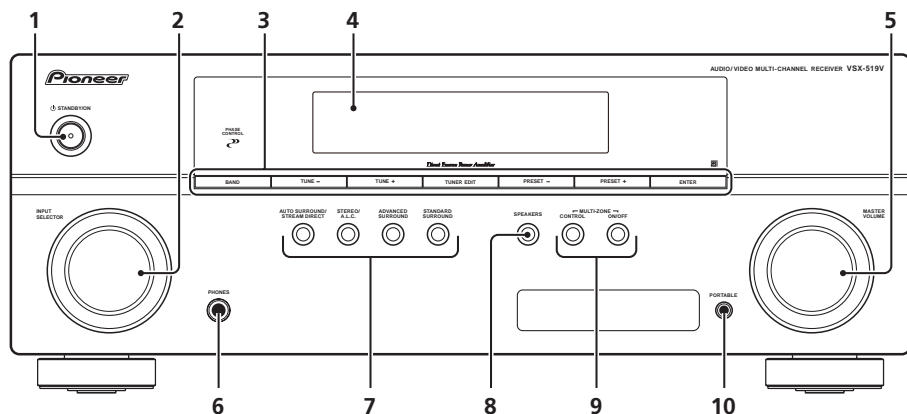

1 **⏻ STANDBY/ON**

2 **Регулятор INPUT SELECTOR**

Используется для выбора источника входа.

3 **Кнопки управления тюнером BAND**

Переключение между радиодиапазонами AM, FM ST (стерео) и FM MONO (стр. 38).

TUNE +/-

Используется для поиска радиочастот (стр. 38).

TUNER EDIT

Вместе с **TUNE +/-**, **PRESET +/-** и **ENTER** используются для запоминания и наименования радиостанций для повторного вызова (стр. 38, 39).

PRESET +/-

Используйте для выбора запрограммированных радиостанций (стр. 38).

4 **Символьный дисплей**

См. раздел *Дисплей* на стр. 21.

5 **Регулятор MASTER VOLUME**

6 **Гнездо PHONES**

Используется для подключения наушников (стр. 32).

7 **Кнопки режимов прослушивания**

AUTO SURROUND/STREAM DIRECT

Переключение режимов Auto surround (Автоматическое воспроизведение на стр. 26) и Stream Direct (прямое воспроизведение). В режиме Stream Direct отключаются регулировки тембра для более точного воспроизведения исходного сигнала (стр. 28).

STEREO/A.L.C.

Переключение между режимами воспроизведения стерео, стерео режимом Auto level control - автоматического управления уровнями (стр. 27) и Front Stage Surround Advance - фронтального объемного звучания (стр. 28).

ADVANCED SURROUND

Переключает различные режимы объемного звучания (стр. 27).

STANDARD SURROUND

Нажмите для стандартного декодирования и для переключения между параметрами **Pro Logic II** (стр. 26).

8 SPEAKERS

Включение/выключение системы громкоговорителей (стр. 32).

9 Элементы управления MULTI-ZONE

Если выполнены подключения MULTI-ZONE (см. раздел *Прослушивание в режиме MULTI-ZONE* на стр. 36), используйте эти элементы управления для управления подзоной из основной зоны (см. раздел *Использование элементов управления MULTI-ZONE* на стр. 37).

10 PORTABLE разъем аудио входа

Подключите вспомогательный компонент с помощью кабеля с миниатюрным стерео разъемом (стр. 12).

Дальность действия пульта дистанционного управления

Эффективность работы пульта дистанционного управления может снижаться в следующих случаях:

- при наличии препятствий между пультом дистанционного управления и дистанционным датчиком ресивера;
- при попадании на дистанционный датчик устройства ярких солнечных лучей или сильного света флуоресцентной лампы;
- при расположении ресивера вблизи устройств, излучающих инфракрасные лучи;
- при одновременном управлении ресивером с помощью другого инфракрасного пульта дистанционного управления.

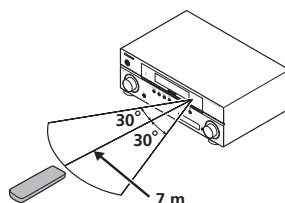

Дисплей

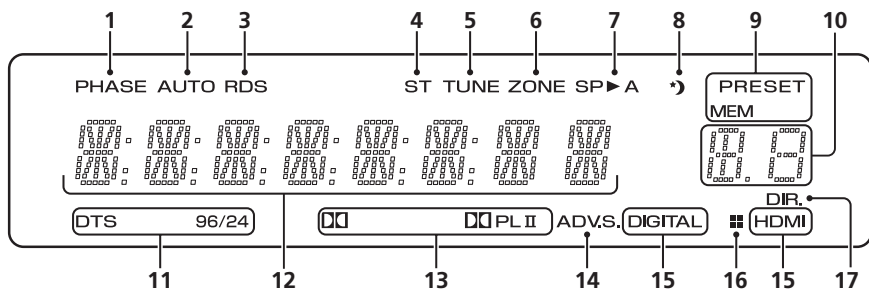

1 PHASE

Загорается, когда включен фазовый переключатель (стр. 29).

2 AUTO

Загорается при включенной функции автоматического объемного звучания (см. *Автоматическое воспроизведение* на стр. 26).

3 RDS

загорается при приеме радиосигнала RDS (стр. 40).

4 ST

Загорается при приеме стереосигнала в диапазоне FM в автоматическом стереофоническом режиме.

5 TUNE

Загорается при приеме радиосигнала.

6 ZONE

Загорается, когда включена функция MULTI-ZONE (стр. 36).

7 Индикатор громкоговорителя

Показывает, включена акустическая система или нет (стр. 32).

SP▶A означает, что громкоговорители включены.

SP▶ означает, что громкоговорители выключены и звук идет через гнездо для наушников.

8 Индикатор таймера перехода в спящий режим

Загорается, когда ресивер находится в режиме ожидания (стр. 25).

9 Индикатор предварительных настроек тюнера

PRESET

Отображается при регистрации или вызове предварительно заданной радиостанции.

MEM

Мигает, когда радиостанция зарегистрирована.

10 Индикатор информации PRESET или входного сигнала

Отображает предварительно заданный номер тюнера или тип входного сигнала и т. п.

11 Индикаторы DTS

DTS

Загорается при обнаружении источника аудиосигнала в формате DTS.

96/24

Загорается при обнаружении источника аудиосигнала в формате DTS 96/24.

12 Символьный дисплей

Отображает различную информацию о системе.

13 Индикаторы Dolby Digital

DD

Загорается при обнаружении сигнала в формате Dolby Digital.

DDPLII

Загорается при включенном декодировании Pro Logic II (см. *Прослушивание материала с использованием объемного звучания* на стр. 26 для получения подробной информации).

14 ADV.S.

Этот индикатор загорается при выборе одного из режимов дополнительного объемного звучания (Подробнее см. раздел см.

Использование эффектов дополнительного объемного звучания на стр. 27).

15 Индикаторы SIGNAL SELECT

DIGITAL

Загорается, когда выбран цифровой аудиосигнал.

Мигает, когда цифровой аудиосигнал не выбран.

HDMI

Загорается, когда выбран сигнал HDMI.

Мигает, когда сигнал HDMI не выбран.

16 Индикатор DIMMER

Показывает, когда дисплей должен выключиться в соответствии с настройкой DIMMER.

17 DIR.

Загорается, когда включен режим **DIRECT** или **PURE DIRECT** (стр. 28).

Пульт дистанционного управления

Для работы других устройств коды дистанционного управления для устройств Pioneer являются предварительно заданными. Эти настройки изменить нельзя.

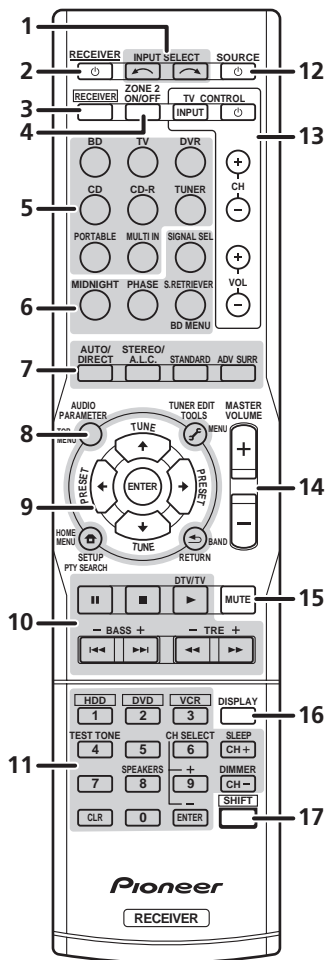

1 INPUT SELECT

Используется для выбора источника для входа.

2 RECEIVER

Используется для включения ресивера или его переключения в режим ожидания.

3 RECEIVER

Переключает пульт ДУ на управление ресивером (используется для выбора белых команд над кнопками с номерами: **TEST TONE** и т. д.). Используется также для настройки объемного звучания (стр. 33) или параметров аудио (стр. 30).

4 ZONE 2 ON/OFF

Включение и выключение зоны 2 для функции Multi-zone.

5 Кнопки MULTI CONTROL

Нажмите одну из этих кнопок для выбора другого управляемого компонента.

6 Кнопки управления ресивером

SIGNAL SEL

Используется для выбора источника входного сигнала (стр. 32).

MIDNIGHT

Переключение в режим Midnight (Ночной режим) или Loudness (Тонкомпенсация) (стр. 30).

PHASE

Нажмите для включения/выключения управления фазой (стр. 29).

S.RETRIEVER

Нажмите диска для восстановления качества звучания диска CD для сжатых аудиоисточников (стр. 28).

Сначала нажмите **BD** для доступа к:

BD MENU

Отображение меню диска для дисков Blu-ray.

7 Кнопки режимов прослушивания

AUTO/DIRECT

Переключение режимов Auto surround (Автоматическое воспроизведение на стр. 26) и Stream Direct (прямое воспроизведение). В режиме Stream Direct отключаются регулировки тембра для более точного воспроизведения исходного сигнала (стр. 28).

STEREO/A.L.C.

Переключение между режимами воспроизведения стерео, стерео режимом Auto level control - автоматического управления уровнями (стр. 27) и Front Stage Surround Advance - фронтального объемного звучания (стр. 28).

STANDARD

Нажмите для стандартного декодирования и для переключения между параметрами **DD Pro Logic II options** (стр. 26).

ADV SURR

Переключает различные режимы объемного звучания (стр. 28).

8 Настройки системы и кнопки управления компонентами

Следующие кнопки управления могут использоваться после выбора соответствующей кнопки **MULTI CONTROL** (**BD**, **TV**, и др.).

Сначала нажмите **RECEIVER** для доступа к:

AUDIO PARAMETER

Используется для доступа к параметрам аудио (стр. 30).

SETUP

Нажмите для доступа к меню System Setup (Настройка системы) (стр. 33).

RETURN

Подтвердите и выйдите из текущего экрана меню.

Сначала нажмите **BD** или **DVR** для доступа к:

TOP MENU

Используется для отображения «главного» меню диска BD/DVD.

HOME MENU

Отображение экрана HOME MENU (Главное меню).

RETURN

Подтвердите и выйдите из текущего экрана меню.

MENU

Отображение меню TOOLS (Сервис) плеера Blu-ray.

Сначала нажмите **TUNER** для доступа к:

TUNER EDIT

Запоминает/присваивает названия станциям для последующего вызова (стр. 38, 39).

BAND

Переключение между радиодиапазонами AM, FM ST (стерео) и FM MONO (стр. 38).

PTY SEARCH

Используется для поиска типов программ RDS (стр. 40).

9 ↑↓←→ (TUNE ↑/↓ (ВВОД), PRESET ←/→), ENTER

Кнопки со стрелками используются при настройке системы объемного звучания (стр. 33). Также используется для управления меню/параметрами BD/DVD.

Кнопки **TUNE** ↑/↓ могут использоваться для поиска радиочастот (стр. 38) и кнопки **PRESET** ←/→ могут использоваться для выбора запрограммированных радиостанций (стр. 39).

10 Кнопки управления компонентами

Основные кнопки (▶, ■ и т.д.) используются для управления компонентом после его выбора с помощью кнопок источника входа.

Указанные над этими кнопками функции можно вызвать после выбора соответствующей кнопки источника для входа (например, **BD**, **DVR** или **TV**). Эти кнопки также функционируют как описано ниже.

Сначала нажмите **RECEIVER** для доступа к:

BASS -/+

Использование для настройки низких частот¹

TRE -/+

Используется для настройки высоких частот¹

Сначала нажмите **TV** для доступа к:

DTV/TV

Переключение между режимами входа DTV (цифровое телевидение) и TV (телевидение) для плоскоэкранных телевизоров Pioneer.

11 Цифровые кнопки и другие элементы управления компонентами

Используйте цифровые кнопки для прямого выбора дорожек на компакт-дисках, DVD-дисках и т. п. После нажатия кнопки **RECEIVER** становятся доступными и другие кнопки. (Например, **TEST TONE** и пр.)

Примечание

¹ Регулировки тембра отключаются, когда для режима звучания установлено значение **DIRECT** или **PURE DIRECT**.

HDD*, DVD*, VCR*

Для HDD/DVD/VCR-рекордеров эти кнопки переключают между управлением жестким диском, DVD и VCR.

TEST TONE

Вывод испытательных тональных сигналов на каждом канале.

Выберите канал с помощью кнопок **↑/↓** и настройте уровень для каждого канала с помощью кнопок **←/→**. При повторном нажатии кнопки **TEST TONE** выполняется выход из режима испытательных тональных сигналов.

CH SELECT

Нажмите повторно для выбора канала, а затем при помощи кнопок **+/-** отрегулируйте уровень (стр. 34).

CH SELECT +/-

Используется для регулировки уровней канала.

SPEAKERS

Используется для включения/выключения системы громкоговорителей (стр. 32).

SLEEP

Нажмите для изменения периода времени до перехода ресивера в режим ожидания (**30 min – 60 min – 90 min – Off (Выкл.)**). В любой момент можно проверить оставшееся время отключения путем однократного нажатия кнопки **SLEEP**.

DIMMER

Уменьшает или увеличивает яркость дисплея. Имеется четыре уровня изменения яркости.

12  SOURCE

Включает и выключает питание устройств Pioneer DVD/DVR, когда выбран **BD** или **DVR** с помощью кнопок **MULTI CONTROL**.

13 Кнопки TV CONTROL

Эти кнопки могут использоваться только с плоскоэкранными телевизорами Pioneer.



Используется для включения и выключения питания телевизора.

INPUT

Используйте для выбора входного сигнала телевизора.

CH +/-

Служит для выбора каналов.

VOL +/-

Используется для регулировки громкости на телевизоре.

14 MASTER VOLUME +/-

Служит для установки общего уровня громкости.

15 MUTE

Отключение/включение звука.

16 DISPLAY

Переключение дисплея данного устройства. Имя входа, режим звучания или громкость звука можно проверить, выбрав источник входа.

17 SHIFT

Нажмите для доступа к командам, заключенным в рамки (над кнопками) на пульте дистанционного управления. Эти кнопки в этом разделе помечены звездочкой (*). Эта кнопка также используется для управления ZONE 2 (стр. 37).

Прослушивание системы



Внимание

- Режимы звучания и многие функции, описанные в этом разделе, могут быть недоступны при некоторых значениях источника, настроек или статуса ресивера.

Автоматическое воспроизведение

Самым простым и наиболее непосредственным вариантом прослушивания является функция Auto Surround (Автоматическое объемное звучание). В этом режиме ресивер автоматически обнаруживает, какого рода источник воспроизводится, и при необходимости выбирает многоканальное или стереофоническое воспроизведение.¹

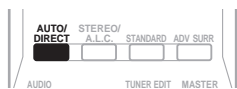

- Во время прослушивания источника нажмите кнопку **AUTO/DIRECT**² для автоматического воспроизведения источника.

Нажмите несколько раз до тех пор, пока функция **AUTO SURROUND** на короткое время не отобразится на дисплее (затем отобразится формат декодирования или воспроизведения). На способ обработки входного сигнала указывают индикаторы цифровых форматов на дисплее.

Прослушивание материала с использованием объемного звучания

С помощью данного ресивера можно прослушивать любой источник с использованием объемного звучания. Однако то, какими параметрами можно будет воспользоваться, зависит от настройки громкоговорителя и типа прослушиваемого источника.

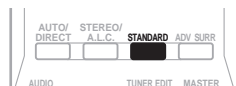

- Во время прослушивания источника нажмите кнопку **STANDARD (СТАНДАРТ)**.

Если источником является закодированный сигнал Dolby Digital, DTS или Dolby Surround, будет автоматически выбран нужный формат декодирования, который отобразится на дисплее.

При наличии двухканальных источников, нажимайте кнопку **STANDARD** для выбора одного из следующих значений:

- **DOLBY PLII MOVIE** – вывод звука, содержащего до 5.1-каналов (наилучшим образом подходит для фильмов)
- **DOLBY PLII MUSIC**³ – вывод звука, содержащего до 5.1-каналов (наилучшим образом подходит для музыки)
- **DOLBY PLII GAME** – вывод звука, содержащего до 5.1-каналов (наилучшим образом подходит для видеоигр)
- **DOLBY PRO LOGIC** – 4.1-канальный объемный звук

Примечание

- 1 Стерео объемные (матричные) форматы декодируются соответственно при помощи **DOLBY PLII MOVIE** (см. *Прослушивание материала с использованием объемного звучания* выше для получения более подробной информации по этим форматам декодирования).
- 2 Для получения информации о дополнительных параметрах см. раздел *Использование функции Stream Direct (Прямое воспроизведение)* на стр. 28
- 3 При прослушивании двухканальных источников в режиме **DOLBY PLII MUSIC** возможна регулировка еще трех параметров: **C.WIDTH**, **DIMEN.**, и **PNRM.** Для получения информации об их регулировке см. раздел *Задание параметров звука* на стр. 30.

Использование эффектов дополнительного объемного звучания

Функция Advanced surround (Дополнительное объемное звучание) создает множество эффектов объемного звучания. При воспроизведении различных звуковых дорожек попробуйте использовать различные режимы, чтобы выбрать наиболее подходящий параметр.

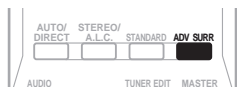

- **Нажимайте кнопку ADV SURR для выбора режима прослушивания.**
 - **ACTION** – предназначен для боевиков с динамичным звуком.
 - **DRAMA** – предназначен для фильмов, насыщенных диалогами.
 - **ENT.SHOW** – предназначен для прослушивания музыкальных программ.
 - **ADVANCED GAME** – подходит для видеоигр.
 - **SPORTS** – подходит для спортивных программ.
 - **CLASSICAL** – создает звуковой эффект большого концертного зала.
 - **ROCK/POP** – создает эффект концерта. Предназначен для воспроизведения рок и поп музыки.
 - **UNPLUGGED** – предназначен для акустических источников.
 - **EXT.STEREO** – обеспечивает многоканальное звучание стереофонического источника с использованием всех громкоговорителей.

Прослушивание в стереофоническом режиме

При выборе режима **STEREO** (СТЕРЕО) источник будет воспроизводиться только через передние правый и левый громкоговорители (и, возможно, через низкочастотный громкоговоритель в зависимости от настроек громкоговорителей). Многоканальные источники Dolby Digital и DTS сводятся до стерео.

В режиме автоматического управления уровнями стерео (A.L.C.), это устройство уравнивает уровни воспроизведения звука, если каждый уровень звука отличается от источника музыки, записанного в переносном аудио плеере.

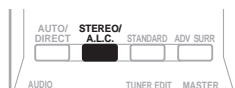

- **При прослушивании источника нажмите кнопку STEREO/A.L.C. для воспроизведения в стереофоническом режиме.**

Нажимайте для переключения между режимами:

 - **STEREO** – звук имеет настроенные параметры объемного звучания, и при этом можно по-прежнему использовать функции Midnight, Loudness, Phase Control, Sound Retriever и Tone.
 - **A.L.C.** – Прослушивание в стерео режиме автоматического управления.
 - **F.S.S.ADVANCE** – Подробнее см. раздел *Использование функции фронтального расширенного объемного звучания* на стр. 28.

Использование функции фронтального расширенного объемного звучания

Функция фронтального расширенного объемного звучания (Front Stage Surround Advance) позволяет создавать объемные звуковые эффекты при помощи одних только передних громкоговорителей и сабвуфера.

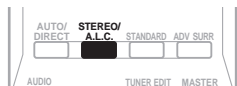

- Чтобы переключиться в режим фронтального объемного звучания необходимо нажать кнопку STEREO/A.L.C. во время прослушивания.

- **STEREO** (Автоматическое управление уровнями) – Подробнее см. раздел *Прослушивание в стереофоническом режиме* на стр. 27.
- **A.L.C.** (Автоматическое управление уровнями) – Подробнее см. раздел *Прослушивание в стереофоническом режиме* на стр. 27.
- **F.S.S.ADVANCE** – Используется для создания ярковыраженного объемного эффекта, локализованного в центральной части зоны звукового слипания левого и правого передних громкоговорителей.

Положение для F.S.S.ADVANCE

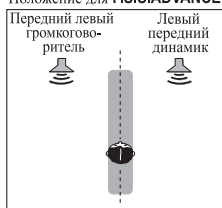

Использование функции Stream Direct (Прямое воспроизведение)

Используйте режим Stream Direct (Прямое воспроизведение), если необходимо воспроизведение источника, максимально приближенное к оригиналу. Все излишние цепи обработки входного сигнала отключены.

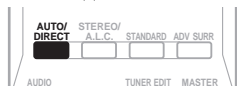

- Для переключения в режим Stream Direct (прямое воспроизведение) нажмите кнопку AUTO/DIRECT в процессе прослушивания.

- **AUTO SURROUND** – см. *Автоматическое воспроизведение* на стр. 26
- **DIRECT** – Источники прослушиваются согласно настройкам в Surround Setup (настройки громкоговорителей, уровни каналов, расстояние до громкоговорителей), так же как с настройками двойного монофонического режима.¹ Источник будет воспроизводиться в соответствии с количеством каналов в сигнале.
- **PURE DIRECT** – звук от аналоговых источников и источников PCM передается без цифровой обработки.²

Использование функции Sound Retriever (Восстановление звучания)

Если аудиоданные были удалены во время процесса сжатия, качество звука часто отличается неравномерностью звукового поля. В функции Sound Retriever (Восстановление звучания) используется новая технология DSP, которая помогает восстановить качество звучания диска CD для 2-канального звука путем восстановления сжатия звука и сглаживания искажений, сохранившихся после сжатия.³

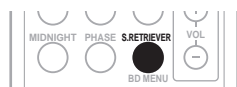

- Нажмите кнопку S.RETRIEVER для включения или выключения функции восстановления звучания.

Примечание

- ¹ В режиме DIRECT (ПРЯМОЙ) доступны функции Управление фазой, Задержка звука, Настройка аттенуатора низкочастотных эффектов и Автоматическая задержка.
- ² Бывают случаи, когда перед воспроизведением источников, отличных от PCM, слышен кратковременный шум. Если это доставляет неудобство, выберите AUTO SURROUND или DIRECT.
- ³ Функция Sound Retriever (Восстановление звучания) применяется только для 2-канальных источников.

Применение фазового управления

В функции Phase Control (Управление фазой) применяется коррекция, обеспечивающая одновременное поступление звуковых сигналов источника в точку прослушивания, предотвращая нежелательные искажения и/или оттенки звучания (см. рис. ниже).

Во время многоканального воспроизведения сигналы LFE (Low-Frequency Effects) и низкочастотные сигналы в каждом канале назначаются сабвуферу или сабвуферу и наиболее подходящему динамику. Однако такой способ обработки предполагает, по крайней мере в теории, групповую задержку (варьируется в зависимости от частоты), что приводит к искажению фазы в случае задержки или заглушения низкочастотного звука из-за конфликта с другими каналами. При включенном режиме Phase Control данный ресивер может воспроизводить мощный низкочастотный звук без ухудшения качества исходного звука (см. рисунок ниже).

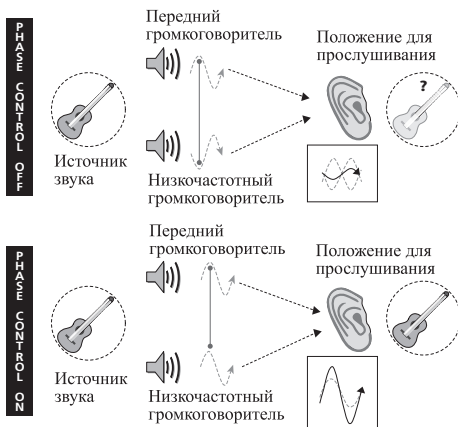

Технология корректировки фазы обеспечивает когерентность воспроизведения звука, благодаря согласованию фазы¹ для обеспечения оптимального звукового поля в точке прослушивания. По умолчанию функция включена, и при выходе из меню Phase Control (Управление фазой) рекомендуется оставлять ее включенной для всех источников звука.



- Для включения фазовой коррекции нажмите кнопку PHASE.

Примечание

¹ Согласование фазы является очень важным фактором для обеспечения высокого качества воспроизведения звука. Если две звуковых волны звучат «в фазе» их пики и впадины совпадают, обеспечивая звуковому сигналу увеличение амплитуды, четкости и придавая ощущения присутствия. Если пик волны волн совпадает со впадиной волны (как показано в верхней части схемы, приведенной выше) звук выходит «из фазы» и звуковая картина будет нереалистична.

- Если на сабвуфере есть фазовый переключатель, установите его на знак плюс (+) (или 0°). Однако эффект, который вы услышите в случае задания для параметра PHASE CONTROL значения ON, на данном ресивере зависит от типа сабвуфера. Настройте сабвуфер для максимального усиления этого эффекта. Рекомендуется также попробовать изменить ориентацию или место расположения сабвуфера.
- Установите переключатель встроенного фильтра низких частот сабвуфера в положение OFF (Выкл.). Если на вашем сабвуфере этого сделать нельзя, установите более высокое значение частоты среза.
- Если расстояние до громкоговорителей неправильно настроено, вы можете получить не самый оптимальный эффект PHASE CONTROL.
- Для режима PHASE CONTROL нельзя задать значение ON в следующих случаях:
 - Если включен режим PURE DIRECT.
 - Если выбран вход MULTI IN.

Задание параметров звука

Имеется ряд дополнительных настроек звука, которые вы можете выполнить с помощью меню **AUDIO PARAMETER**. Настройки по умолчанию, если не указано, указаны жирным шрифтом.



Внимание

- Меню **AUDIO PARAMETER** недоступно для входа **MULTI IN** (см. *Выбор многоканальных аналоговых входов* на стр. 32).
- Обратите внимание, что если параметр не появляется в меню **AUDIO PARAMETER**, он недоступен из-за текущего источника, текущих настроек или текущего статуса ресивера.

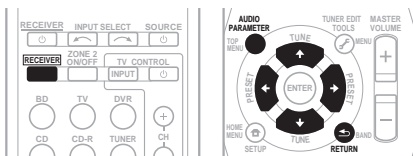

1 Нажмите RECEIVER на пульте дистанционного управления, затем нажмите кнопку AUDIO PARAMETER.

2 Используйте ↑/↓ для выбора настроек, которые вы хотите отрегулировать.

В зависимости от текущего статуса/режима ресивера выбор определенных параметров может быть недоступным. Для получения дополнительной информации об этом см. таблицу ниже.

3 Используйте ←/→ для настройки его надлежащим образом.

В таблице ниже указаны параметры, доступные для каждой настройки.

4 Нажмите RETURN для подтверждения и выйдите из меню.

Настройка	Назначение	Параметр(ы)
S.DELAY (Задержка звука)	Некоторые мониторы воспроизводят видео с небольшой задержкой, поэтому звук и изображение не будут совпадать в точности. Добавляя небольшое запаздывание можно синхронизировать изображение и звук.	0,0 до 9,0 (кадров) 1 секунда = 25 кадров (PAL) по умолчанию: 0,0
MIDNIGHT^a	Позволяет получить хорошее объемное звучание при прослушивании фильмов на низкой громкости.	M/L OFF
LOUDNESS^a	Используется для получения хорошего звучания низких и высоких частот от источников музыки при низкой громкости.	MIDNIGHT
S.RTV^b (Восстановление звучания)	Если аудиоданные были удалены во время процесса сжатия, качество звука часто отличается неравномерностью звукового поля. В функции Sound Retriever (Восстановление звучания) используется новая технология DSP, которая помогает восстановить качество звучания диска CD для 2-канального звука путем восстановления сжатия звука и сглаживания искажений, сохранившихся после сжатия.	OFF ON
DUAL MONO^c	Определяет воспроизведение звуковых дорожек, записанных в двухканальном монофоническом формате Dolby Digital.	CH1 – Слышен только канал 1 CH2 (KAN2) – Слышен только канал 2 CH1 CH2 – Оба канала слышны от передних громкоговорителей

Настройка	Назначение	Параметр(ы)
DRC (Управление динамическим диапазоном)	Регулирует уровень динамического диапазона для звуковых дорожек фильмов, оптимизированных для Dolby Digital и DTS (вам может потребоваться использование этой функции при прослушивании объемного звука при низкой громкости).	OFF (ВЫКЛ.) <hr/> <i>MAX</i> <hr/> <i>MID</i>
LFE ATT (Настройка аттенуатора низкочастотных эффектов (LFE))	Некоторые аудиоисточники Dolby Digital и DTS содержат сверхнизкие частоты. Выполните соответствующую настройку аттенуатора низкочастотных эффектов для предотвращения появления помех при воспроизведении сверхнизких частот с помощью громкоговорителей. Низкочастотные эффекты не ограничены при установке на 0 дБ, что является рекомендуемым значением. При установке на -10 дБ низкочастотные эффекты ограничены в соответствующей степени. При выборе OFF звук не проходит по каналу низкочастотных эффектов.	LFEATT 0 (0 dB) <hr/> <i>LFEATT 10 (-10 дБ)</i> <i>LFEATT ** (OFF)</i>
HDMI (HDMI Аудио)	Определяет прохождение аудиосигнала HDMI из данного ресивера (amp) или через него на обычный или плоскоэкранный телевизор. Если выбрано значение THRU (Через), звук из ресивера не выходит.	AMP <hr/> <i>THRU</i>
A.DLY (Автоматическая задержка)	Эта функция автоматически корректирует задержку аудио/видео между компонентами, соединенными кабелем HDMI. Время задержки аудио устанавливается в зависимости от рабочего статуса дисплея, подключенного через кабель HDMI. Время задержки видео автоматически настраивается в соответствии со временем задержки аудио. ^d	OFF <hr/> <i>ON</i>
C.WIDTH^e (Центр - ширина) (Эта функция доступна только при использовании центрального громкоговорителя)	Расширяет звучание центрального канала от переднего правого до левого громкоговорителя, делая звучание более широким (более высокие настройки) или более сфокусированным (более низкие настройки).	0 до 7 по умолчанию: 3
DIMEN.^e (Размеры)	Регулирует баланс объемного звучания в направлении спереди назад, делая звук более удаленным (отрицательные значения) или более направленным вперед (положительные значения).	-3 до +3 по умолчанию: 0
PNRM.^e (Панорама)	Расширяет стереоэффект передних громкоговорителей, заключая его вовнутрь объемного звучания для обеспечения «опоясывающего эффекта».	OFF (ВЫКЛ.) <hr/> <i>ON (ВКЛ.)</i>

- a. Параметры MIDNIGHT/LOUDNESS (Ночной режим/Тонокомпенсация) можно менять в любое время, используя кнопку **MIDNIGHT**.
- b. Функцию Sound Retriever (Восстановление звучания) можно изменить в любой момент при помощи кнопки **S.RETRIEVER**.
- c. Этот параметр работает только для звуковых дорожек, записанных в двухканальном монофоническом формате Dolby Digital и DTS.
- d. Эта функция доступна, только если подключенный дисплей поддерживает функцию автоматической синхронизации аудио/видео («синхронизация звука и изображения») для HDMI. Если вы считаете, что автоматически заданное время задержки вам не подходит, задайте для параметра **A.DLY** значение **OFF** и настройте время задержки вручную. Подробную информацию о функции синхронизации звука и изображения на вашем дисплее можно получить непосредственно у производителя.
- e. Доступны только при двухканальных источниках в режиме **DOLBY PLII MUSIC**.

Воспроизведение других источников

- 1 Включите питание компонента для воспроизведения.
- 2 Включите питание ресивера.
- 3 Выберите компонент, используемый для воспроизведения. Используйте кнопки **MULTI CONTROL (INPUT SELECTOR (ВЫБОР ВХОДА))**.
- 4 Начните воспроизведение на компоненте, выбранном в пункте 1.

Выбор входного сигнала

На данном ресивере можно переключать входные сигналы для различных входов, как это описано ниже.¹

- 1 Нажмите кнопку **SIGNAL SEL (ВЫБОР СИГНАЛА)**, чтобы выбрать входной сигнал, соответствующий сигналу компонента-источника.

Когда выбрано значение **DIGITAL (C1/O1/O2)** или **HDMI (H)**, а выбранный аудиовход отсутствует, автоматически выбирается значение **A** (аналоговый).

При каждом нажатии параметры выбираются в следующем порядке:

- **A** – выбираются аналоговые входы.
- **DIGITAL** – выбирается цифровой вход. Для **C1** выбран коаксиальный вход 1, а для **O1** или **O2** выбран оптический аудиовход 1 или 2.
- **HDMI** – выбирает сигнал **HDMI. H** можно выбрать для входа **BD/DVD** или **TV/SAT**. Для других входов **HDMI** выбрать нельзя.²

Примечание

- 1 • Данный ресивер может воспроизводить только цифровые сигналы форматов Dolby Digital, PCM (от 32 кГц до 96 кГц) и DTS (включая 24-битный DTS 96 кГц). Через разъемы HDMI поддерживаются сигналы следующих форматов: Dolby Digital, DTS, SACD (2-канальный DSD), DVD-Audio (включая 192 кГц), PCM (частоты дискретизации от 32 кГц до 192 кГц). Для других форматов цифрового сигнала задайте значение **A** (аналоговый) (**MULTI IN** или **TUNER**).
• При воспроизведении аналогового сигнала с помощью проигрывателей лазерных или компакт-дисков, поддерживающих систему DTS, могут возникать цифровые помехи. Для предотвращения возникновения помех выполните соответствующие цифровые подключения (стр. 9) и установите в качестве входного сигнала значение **C1/O1/O2 (DIGITAL)**.
• На некоторых проигрывателях DVD сигналы DTS не выводятся. Для получения подробных сведений см. инструкцию по эксплуатации, прилагаемую к проигрывателю DVD.
- 2 • Если параметр **HDMI** в *Задание параметров звука* на стр. 30 установлена как **THRU**, звук будет проходить через телевизор, а не через ресивер.
- 3 • Во время воспроизведения многоканальных источников невозможно использовать какие-либо звуковые функции/режимы, и можно установить лишь громкость и уровни каналов.
• Измените настройки выхода систем с многоканальными аналоговыми выходами в соответствии с количеством громкоговорителей, подключенных к ресиверу.

Если выбран вариант **DIGITAL** или **HDMI**, при входном сигнале в формате Dolby Digital загорается индикатор **DD**, а при входном сигнале **DTS** – индикатор **DTS**.

Если выбран параметр **HDMI**, не работают индикаторы **A** и **DIGITAL** (см. стр. 21).

Выбор многоканальных аналоговых входов

Если к ресиверу подключен декодер или проигрыватель BD/DVD с многоканальными аналоговыми выходами (стр. 10), следует выбрать аналоговые многоканальные входы для объемного звучания.³

- Нажмите **MULTI IN** на пульте дистанционного управления.

Для отмены воспроизведения с многоканальных входов переключитесь на другой входной сигнал.

Использование наушников

- 1 Вставьте разъем наушников в гнездо **PHONE**.

- 2 Нажмите **RECEIVER**, а затем нажмите кнопку **SPEAKERS**, чтобы выбрать значение **SP OFF (Динамики выкл.)**.

Звук идет из наушников и не идет из громкоговорителей, подключенных к данному ресиверу.

Когда звук идет через наушники, можно выбрать только режим звучания **STEREO** или **A.L.C.**.

Меню System Setup (Настройка системы)

Использование меню System Setup (Настройка системы)

В следующем разделе описываются подробные настройки в зависимости от использования ресивера. В нем также объясняется точная настройка отдельных систем громкоговорителей.

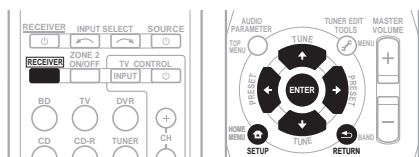

1 Нажмите кнопку **RECEIVER (РЕСИВЕР)** на пульте дистанционного управления, после чего нажмите кнопку **SETUP**.

2 Используя кнопки **↑/↓**, выберите параметр, который необходимо настроить, и нажмите кнопку **ENTER**.

- **SP SETUP** – укажите размер, количество, расстояние и общий баланс подключенных громкоговорителей (см. раздел *Ручная настройка громкоговорителей* ниже).
- **IN ASSIG** – укажите, что вы подключили к видеовходам устройства (см. раздел *Меню назначения входов* на стр. 35).

Ручная настройка громкоговорителей

Эти настройки оптимизируют параметры объемного звучания. Эти настройки необходимо выполнить только один раз (их повторное выполнение требуется после замены имеющейся акустической системы на новую или подключения новых громкоговорителей).

1 Выберите в меню **System Setup (Настройка системы)** пункт **SP SETUP (Ручная настройка громкоговорителей)**.

2 Используя кнопки **↑/↓**, выберите параметр, который необходимо настроить, и нажмите кнопку **ENTER**.

- **SP SET** – Укажите размер / количество подключенных громкоговорителей (см. раздел *Настройка громкоговорителей* ниже).
- **X.OVER** – укажите, какие частоты будут направляться на низкочастотный громкоговоритель (см. раздел *Разделительный фильтр* на стр. 34).
- **CH LEVEL** – произведите регулировку общего баланса используемой системы громкоговорителей (см. раздел *Уровень канала* на стр. 34).
- **SP DISTN (Расстояние до громкоговорителей)** – укажите расстояние до громкоговорителей из точки прослушивания (см. раздел *Speaker Distance (Расстояние до громкоговорителей)* на стр. 35).

3 Нажмите кнопку **RETURN (ВОЗВРАТ)** после необходимой регулировки параметров каждой для настройки.

Настройка громкоговорителей

Этот параметр служит для указания конфигурации громкоговорителей (размера и количества).

1 В меню **SP SET (Ручная настройка громкоговорителей)** выберите пункт **SP SETUP**.

2 С помощью кнопок **↑/↓** выберите громкоговоритель(и), который(е) требуется настроить, затем выберите размер громкоговорителя(ей).

С помощью кнопок **←/→** выберите размер (и количество) каждого из следующих громкоговорителей:

- **Front (F)** – выберите размер **LARGE (Большой)**, если передние громкоговорители эффективно воспроизводят низкие частоты или если не подключен низкочастотный громкоговоритель. Если выбрать **SMALL (Малый)**, низкие частоты будут передаваться на низкочастотный громкоговоритель.¹

Примечание



¹ Если для передних громкоговорителей выбран размер **SMALL**, для низкочастотного громкоговорителя автоматически выбирается настройка **YES**. Кроме того, центральный громкоговоритель и громкоговорители объемного звучания не могут быть установлены на **LARGE (Большой)**, передние громкоговорители установлены на **SMALL (Малый)**. Все низкие частоты при этом передаются на низкочастотный громкоговоритель.

- **Center (C)** – выберите размер **LARGE**, если центральный громкоговоритель эффективно воспроизводит низкие частоты, или **SMALL**, чтобы низкие частоты передавались на громкоговоритель объемного звучания. Если громкоговорители объемного звучания не подключены, выберите пункт **NO** (сигналы этих каналов будут направляться на остальные громкоговорители).
- **Surround (S)** – выберите размер **LARGE**, если задние громкоговорители объемного звучания эффективно воспроизводят низкие частоты. Если выбрать **SMALL**, низкие частоты будут передаваться на другие громкоговорители или низкочастотный громкоговоритель. Если громкоговорители объемного звучания не подключены, выберите пункт **NO** (сигналы этих каналов будут направляться на остальные громкоговорители).
- **Subwoofer (Низкочастотный громкоговоритель) (SW)** – низкочастотные эффекты и низкие частоты каналов с выбранным размером **SMALL** выводятся на низкочастотный громкоговоритель, если выбран пункт **YES**.¹ Выберите пункт **PLUS**, если низкочастотный громкоговоритель должен воспроизводить звук непрерывно или если нужно более глубокое басовое звучание (при этом низкие частоты, которые обычно поступают передние и центральный громкоговорители, также выводятся на низкочастотный громкоговоритель). Если низкочастотный громкоговоритель не подключен, выберите пункт **NO** (низкие частоты будут выводиться через другие громкоговорители).

Разделительный фильтр

- Значение по умолчанию: **100Hz (100 Гц)**
- Этот параметр определяет частоту разделения между низкими частотами, которые воспроизводятся на громкоговорителях с размером **LARGE (Большой)** или на низкочастотном громкоговорителе, и низкими частотами, которые воспроизводятся на громкоговорителях с размером **SMALL (Малый)**.² Он также определяет частоту разделения для канала низкочастотных эффектов.

Примечание

- 1 Если не удастся получить хорошие низкие частоты, проверьте звучание низких частот, выбирая для низкочастотного громкоговорителя настройки **PLUS** и **YES** или же меняя для передних громкоговорителей размеры **LARGE** и **SMALL** и определяете, когда звук будет наивысшего качества. При затруднениях самое простое решение – направить все низкие частоты на низкочастотный громкоговоритель, выбрав для передних громкоговорителей размер **SMALL**.
- 2 Для получения более подробной информации о настройке размеров громкоговорителей см. раздел *Настройка громкоговорителей* на стр. 33.
- 3 После увеличения громкости до контрольного уровня будут выводиться тестовые звуковые сигналы.
- 4 • Если вы используете прибор для измерения уровня звукового давления (SPL-метр), снимите показание в основной точке прослушивания и установите для уровня каждого громкоговорителя значение 75 дБ SPL (режим C-weighting/slow reading (емкостное взвешивание/медленное чтение)).
 - Тестовый звуковой сигнал громкоговорителя воспроизводится с низкой громкостью. Может потребоваться регулировка уровня после тестирования при помощи текущей звуковой программы.
 - Уровни каналов можно изменить в любое время; для этого сначала нажмите **RECEIVER**, а затем выполните следующие действия: **CH SELECT** и **CH SELECT +/-** – на пульте ДУ. Можно также изменить уровни каналов, нажав сначала **RECEIVER**, а затем **TEST TONE**. В этом случае выберите канал с помощью кнопок  и настройте уровень с помощью кнопок .

1 В меню SP SETUP (Ручная настройка громкоговорителей) выберите пункт «X.OVER».

2 Используя кнопки , выберите частоту разделения.

Частоты ниже этой частоты будут передаваться на низкочастотный громкоговоритель (или громкоговорители размера **LARGE**).

Уровень канала

Эти настройки позволяют отрегулировать общий баланс акустической системы.

1 В меню SP SETUP (Ручная настройка громкоговорителей) выберите пункт CH LEVEL.

2 Используя кнопки , выберите вариант установки.

- **T. TONE M** – переместите тестовый звуковой сигнал вручную от одного громкоговорителя к другому и отрегулируйте индивидуальные уровни каналов.
- **T. TONE A (Автоматическая)** – отрегулируйте уровни каналов, перемещая тестовый звуковой сигнал от одного громкоговорителя к другому автоматически.

3 Подтвердите выбранный параметр настройки.

Тестовые звуковые сигналы начнут генерироваться после нажатия кнопки **ENTER**.³

4 Отрегулируйте уровень каждого канала с помощью кнопок .

Выбрав пункт **T. TONE M**, при помощи кнопок  переключите громкоговорители.

При настройке **T. TONE A** тестовые сигналы выводятся в следующем порядке (в зависимости от настроек громкоговорителей):

L → C → R → SR → SL → SW

Отрегулируйте уровень каждого громкоговорителя после того, как начнут генерироваться тестовые звуковые сигналы.⁴

Speaker Distance (Расстояние до громкоговорителей)

Для обеспечения хорошей глубины звучания и пространственного ощущения системы следует указать расстояние от громкоговорителей до точки прослушивания. В результате ресивер вносит в сигналы необходимые задержки, которые обеспечивают хорошее объемное звучание.

1 В меню SP SETUP (Ручная настройка громкоговорителей) выберите пункт «SP DISTN.».

2 С помощью кнопок ↑/↓ выберите громкоговоритель(и), который(е) требуется настроить, затем установите расстояние.

При помощи кнопок ←/→ установите расстояние до каждого громкоговорителя (с шагом 0,1 м).

Меню назначения входов

Сделать настройки в меню необходимо только в том случае, если оборудование подключено не в соответствии с настройками по умолчанию для видеовходов компонента.

- Настройки по умолчанию:
COMP 1 (Компонент) – BD
COMP 2 (Компонент) – TV

Если подключения видео компонента выполнены не в соответствии с указанными выше значениями по умолчанию, подключенному компоненту необходимо назначить нумерованный вход (иначе вы можете увидеть видеосигнал другого компонента). Подробнее см. раздел *Использование разъемов компонентного видео* на стр. 14.

1 Выберите в меню System Setup (Настройка системы) пункт «IN ASSIG» (НАЗНАЧЕНИЕ ВХОДОВ).

2 Выберите пункт «COMP. IN» в меню «IN ASSIG».

3 С помощью ↑/↓ выберите номер видеовхода компонента, к которому подключен видеокomпонент.

Номера соответствуют номерам рядом со входами на задней панели ресивера.

4 Выберите тип компонента, подключенного к этому входу.

- Используя кнопки ←/→ и ENTER, выберите следующие устройства **BD, TV, DVR, MCI (MULTI CH IN)**, или отключение **OFF**.
- Если компонентный вход предназначен для выполнения определенной функций любые компонентные входы, ранее назначенные для этой функции автоматически отключаются.
- Убедитесь в том, что аудиовыход компонента соединен с соответствующими входами, расположенными на задней панели ресивера.
- Если любой компонент-источник подключен к ресиверу через вход компонентного видео, телевизор также следует подключить к ресиверу при помощи гнезд **COMPONENT VIDEO OUT**.

Использование функции MULTI-ZONE

Прослушивание в режиме MULTI-ZONE

Данный ресивер может обслуживать до двух независимых систем в разных комнатах, если правильно выполнены подключения MULTI-ZONE. Пример подключения MULTI-ZONE показан ниже.

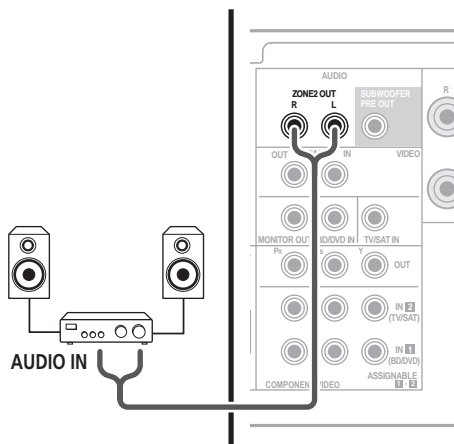

В двух зонах можно одновременно воспроизводить различные источники или, при необходимости, один и тот же источник. Основная зона и подзоны имеют независимые источники питания (питание основной зоны может быть отключено, когда питание подзоны включено), и управлять подзоной можно с передней панели или с пульта ДУ.

Выполнение подключений MULTI-ZONE

Выполнить эти подключения возможно если имеются отдельные громкоговорители для подзоны (ZONE 2).¹ Для подзоны потребуется также отдельный усилитель.

Параметры прослушивания в режиме MULTI-ZONE

На таблице ниже описаны возможности прослушивания в подзоне:

Подзона	Доступные источники входа
ZONE 2	Встроенный тюнер и другие аналоговые аудиоисточники.

Базовое подключение MULTI-ZONE (ZONE 2)

- Подключите отдельный усилитель к гнездам ZONE 2 AUDIO OUT на задней панели данного ресивера.

Пара громкоговорителей должна быть подключена к усилителю подзоны, как показано на рисунке ниже.

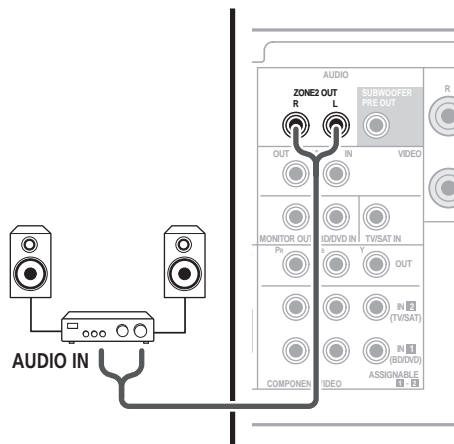

Примечание

¹ Для отдельного усилителя в подзоне нельзя использовать элементы управления звуком (например, регуляторы низких/высоких частот или режим Midnight) и все режимы объемного звучания. Однако можно использовать функции усилителя подзоны.

Использование элементов управления MULTI-ZONE

Ниже описан порядок выбора источников с помощью элементов управления на передней панели. См. раздел *Управление функцией MULTI-ZONE с пульта ДУ* ниже.

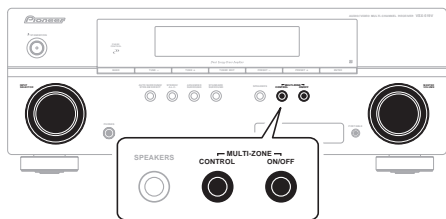

1 Нажмите кнопку MULTI-ZONE ON/OFF на передней панели.

При каждом нажатии переключается параметр MULTI-ZONE:

- **ZONE 2 ON** – включение функции MULTI-ZONE
- **ZONE 2 OFF** – выключение функции MULTI-ZONE

Когда функция MULTI-ZONE включена, загорается индикатор **ZONE**.

2 Нажмите кнопку CONTROL.

- Когда ресивер включен,¹ все операции для подзоны должны производиться, когда на дисплее отображается **ZONE 2**. Если эта надпись не отображается, кнопки на передней панели работают только для основной зоны.

3 С помощью регулятора INPUT SELECTOR выберите источник для выбранной зоны.

Например, **Z2: CDR** передает звук от источника, подключенного к входам **CDR**, в комнату подзоны (**ZONE 2**).

- Если выбрать **TUNER**, с помощью элементов управления тюнера можно выбрать запрограммированную радиостанцию (инструкции см. в разделе *Сохранение запрограммированных радиостанций* на стр. 38).²

4 После окончания еще раз нажмите CONTROL, чтобы вернуться к управлению основной зоной.

Можно также нажать кнопку **MULTI-ZONE ON/OFF** на передней панели для полного отключения выхода звука на подзону.³

Управление функцией MULTI-ZONE с пульта ДУ

Нажмите кнопку **RECEIVER** на пульте ДУ, затем для управления соответствующей зоной нажимайте указанные ниже кнопки, удерживая нажатой кнопку **SHIFT**.

В следующей таблице приведено описание возможных элементов дистанционного управления MULTI-ZONE:

Кнопка	Назначение
ZONE 2 ON/OFF ^a	Включение/выключение питания подзоны.
INPUT SELECT	Используется для выбора источника входа в подзоне.
MULTI CONTROL Кнопки	Используется для выбора источника входа непосредственно в подзоне. ^b

a. Можно включать и выключать питание подзоны без нажатия кнопки **SHIFT**.

b. В **ZONE 2** выбрать входы **MULTI IN** нельзя.

Примечание

- 1 Если ресивер находится в режиме ожидания, дисплей затемнен и на нем отображается сообщение **ZONE 2 ON**.
- 2 Тюнер нельзя настроить более чем на одну станцию одновременно. Поэтому изменение станции в одной зоне также меняет станцию в другой зоне. Будьте внимательны и не меняйте станции во время записи радиопередачи.
- 3 • Невозможно полностью выключить основную зону, если сначала не выключить кнопку **MULTI-ZONE**.
• Если вы не планируете использовать функцию **MULTI-ZONE** некоторое время, выключите питание в комнатах основной зоны и подзоны, чтобы перевести ресивер в режим ожидания.
• На данном ресивере уровень громкости не регулируется. Для регулирования громкости используйте отдельный усилитель, подключенный к **ZONE 2 OUT**.

Использование тюнера

Прослушивание радиопередач

В приведенных ниже пунктах описывается процедура настройки на радиостанцию диапазона FM и AM с использованием функций автоматической (поиск) или ручной (пошаговой) настройки. Выполнив настройку на радиостанцию, ее частоту можно сохранить в память для последующего вызова. Более подробно об этом см. раздел *Сохранение запрограммированных радиостанций* ниже.

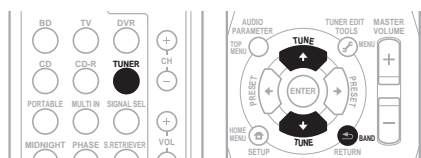

1 Нажмите TUNER для выбора тюнера.

2 При необходимости используйте BAND для изменения BAND (FM или AM). При каждом нажатии диапазон переключается между FM (стерео или моно) и AM.

3 Выполните настройку на радиостанцию.

Это можно сделать тремя способами, описанными ниже.

Автоматическая настройка

Для поиска радиостанции в текущем выбранном диапазоне нажмите кнопку TUNE ↑/↓ и удерживайте нажатой примерно секунду. Ресивер начнет поиск следующей радиостанции и прекратит его, когда она будет обнаружена. Повторите эти действия для поиска других радиостанций.

Ручная настройка

Для пошагового изменения частоты нажимайте кнопки TUNE ↑/↓.

Ускоренная настройка

Нажмите и удерживайте TUNE ↑/↓ для высокоскоростного тюнинга. Отпустите кнопку на нужной частоте.

Повышение качества стереозвука в диапазоне FM

Если при настройке на FM-радиостанцию индикаторы TUNE или ST не горят из-за слабого сигнала, нажмите кнопку BAND для выбора значения FM MONO и перевода ресивера в монофонический режим. При этом качество звука должно повыситься, и вы сможете получать удовольствие от прослушивания.

Сохранение запрограммированных радиостанций

Если Вы хотите слушать конкретную радиостанцию, то удобно, чтобы ресивер сохранил частоту для быстрого поиска в любое необходимое время. Это экономит усилия, устраняя необходимость периодической ручной настройки. Данное устройство может запоминать до 30 станций.¹

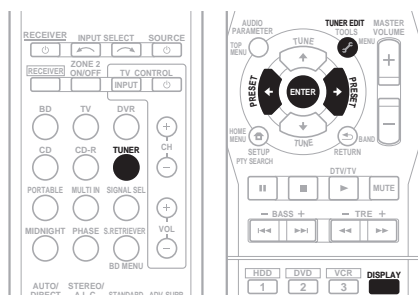

Примечание

¹ Если ресивер будет в течении более месяца отключен от розетки переменного тока, содержимое памяти будет утеряно, и потребуются повторное программирование.

1 Выполните настройку на радиостанцию, которую требуется занести в память.

Подробнее см. раздел *Прослушивание радиопередач* на стр. 38.

2 Нажмите кнопку TUNER EDIT.

На дисплее появится надпись **PRESET**, затем мигающая надпись **MEM** и запрограммированное значение для радиостанции.

3 Нажимайте кнопки PRESET ←/→ для выбора нужной запрограммированной радиостанции.

Также можно использовать цифровые кнопки.

4 Нажмите кнопку ENTER.

После нажатия **ENTER** запрограммированный номер перестает мигать и ресивер сохраняет данные радиостанции.

Прослушивание

запрограммированных радиостанций

Для этого в ресивере должно быть сохранено несколько запрограммированных станций. Если таких станций еще нет, обратитесь к разделу *Сохранение запрограммированных радиостанций* на стр. 38.

1 Нажимайте кнопки PRESET ←/→ для выбора нужной запрограммированной радиостанции.

- Для вызова запрограммированной радиостанции можно также использовать номерные кнопки на пульте дистанционного управления.

Присваивание названий запрограммированным радиостанциям

Для облегчения работы всем запрограммированным радиостанциям можно присвоить названия.

1 Выберите запрограммированную станцию, которой необходимо присвоить имя.

Подробные инструкции об этом см. в разделе *Прослушивание запрограммированных радиостанций* выше.

2 Нажмите TUNER EDIT дважды.

При этом на дисплее замигает курсор на позиции первого символа.

3 Введите нужное имя.

Выберите название длиной до восьми символов.

- Используйте кнопки **PRESET** ←/→ для выбора позиции символа.
- Используйте кнопки **TUNE** ↑/↓ для выбора символов.
- Название сохраняется при нажатии кнопки **ENTER**.



Совет

- Чтобы стереть название станции, выполните пункты 1 и 2, а затем нажмите **ENTER** при пустом дисплее. Чтобы сохранить предыдущее название, нажмите **TUNER EDIT** при пустом дисплее.
- Когда запрограммированной станции присвоено название, нажмите **DISPLAY** для отображения названия. Если вы хотите вернуться к отображению частот, нажмите **DISPLAY** несколько раз для отображения частоты.

Знакомство с системой RDS

Система радиоданных (RDS) – это система, которая используется большинством радиостанций в диапазоне FM для предоставления слушателям различной информации – например, названия радиостанции или транслируемой программы.

Одной из функций системы RDS является возможность поиска станции, транслирующей требуемый тип программы. Например, можно осуществлять поиск станции, которая транслирует программы в жанре **JAZZ (джаз)**. Возможен поиск следующих типов программ:¹

NEWS – новости
AFFAIRS – текущие события
INFO – информация
SPORT – спорт
EDUCATE – образовательная информация
DRAMA – радиоспектакли и т.д.
CULTURE – национальная и местная культурная жизнь, театр и т.д.
SCIENCE – наука и техника
VARIED – программы, построенные на беседе или общении, например викторины или интервью.
POP M – поп-музыка
ROCK M – рок-музыка
EASY M – легкая музыка
LIGHT M – легкая классическая музыка
CLASSICS – серьезная классическая музыка
OTHER M – музыка, не соответствующая перечисленным категориям
WEATHER – сводки и прогнозы погоды

FINANCE – биржевые сводки, коммерческая, торговая информация и т.д.
CHILDREN – программы для детей
SOCIAL – общественная жизнь
RELIGION – программы о религии
PHONE IN – программы, предусматривающие обсуждение какой-либо темы и общение со слушателями по телефону
TRAVEL – путешествия и отдых
LEISURE – свободное время, интересы и хобби
JAZZ – джазовая музыка
COUNTRY – музыка «кантри»
NATION M – популярная музыка не на английском языке
OLDIES – популярная музыка 1950-х и 1960-х годов
FOLK M – народная музыка
DOCUMENT – публицистические программы

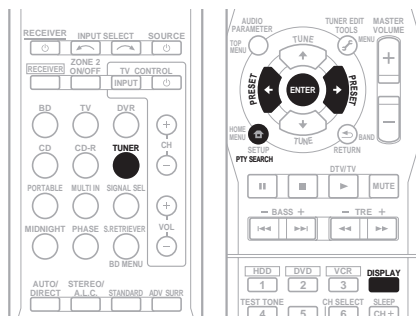

Поиск программ RDS

Можно осуществить поиск типов программ, перечисленных выше.

- 1 Нажмите **TUNER**, а затем нажмите **BAND** для выбора диапазона FM.²
- 2 Нажмите кнопку **PTY SEARCH**. На дисплее отобразится индикация **SEARCH**.
- 3 Нажмите **PRESET** ←/→ для выбора типа программы, которую хотите прослушать.
- 4 Нажмите кнопку **ENTER** для поиска программ заданного типа. Система начинает поиск запрограммированных станций с выбранным типом программы. Когда такая станция будет обнаружена, поиск останавливается и станция воспроизводится в течение пяти секунд.
- 5 Если есть желание продолжать прослушивание найденной станции, нажмите кнопку **ENTER** до истечения 5 секунд.

Если кнопка **ENTER** не будет нажата, поиск возобновляется.

Если отображается индикация **NO PTY** (НЕТ ТИПА), значит, тюнеру в процессе поиска не удалось обнаружить программы заданного типа.³

Примечание

- 1 Существуют также три дополнительных типа программ: **ALARM TST** (ТЕСТ), **ALARM** (Внимание!) и **NO TYPE** (Нет). **ALARM** и **ALARM TST** используются для передачи сообщений крайней важности. Индикация **NO TYPE** отображается в том случае, когда тип программы найти невозможно.
- 2 Система RDS доступна только в диапазоне FM.
- 3 Поиск сигналов системы RDS выполняется только по запрограммированным станциям. Если не запрограммировано ни одной станции или среди них не удастся найти тип программы, на дисплее появится надпись **NO PTY**. Индикация **FINISH** означает, что поиск закончен.

Отображение информации RDS

Используйте кнопку **DISPLAY** для отображения разных типов информации RDS.¹

- **Нажмите кнопку DISPLAY для получения информации RDS.**

При каждом нажатии кнопки дисплей изменяется следующим образом:

- Режим звучания
- Регулирование громкости
- Радиотекст (**RT**) – сообщения, передаваемые радиостанцией. Например, радиостанция, передающая ток-шоу может передавать номер телефона в виде радиотекста.
- Сервисное имя программы (**PS**) – название радиостанции.
- Тип программы (**PTY**) – отображает вид программы, транслируемой в данный момент.
- Текущая частота тюнера (**FREQ**)

Примечание

- 1 • При возникновении помех некоторые символы на дисплее RT могут отображаться неправильно.
- Если на дисплее RT отобразится сообщение **NO TEXT**, значит, радиостанция не передает данных радиотекста. Дисплей автоматически переключится на отображение данных запрограммированной станции (если нет данных запрограммированной станции, появится сообщение **NO NAME**).
- На дисплее PTY (тип программы) может отобразиться надпись **NO PTY**.

Выполнение записи на внешний ИСТОЧНИК

Выполнение аудио или видеозаписи

Аудио- или видеозапись можно выполнить либо с помощью встроенного тюнера, либо с помощью аудио или видеисточника, подключенного к ресиверу (например, проигрывателя компакт-дисков или телевизора).¹

Следует запомнить, что сделать цифровую запись с аналогового источника или наоборот невозможно, поэтому убедитесь, что компоненты, участвующие в записи, подключены одним и тем же образом (подробнее см. раздел *Подключение* на стр. 7).

Если необходимо сделать запись с видеисточника, источник и устройство записи также должны быть подключены одним и тем же образом. Например, невозможно производить запись с какого-либо устройства, имеющего аналоговый выход, если оно подключено к композитным входам рекордера (подробная информация по этому вопросу изложена в разделе стр. 13).

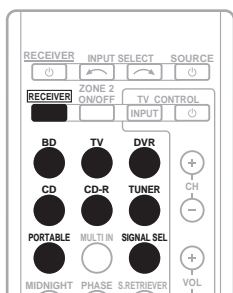

1 Выберите источник, который требуется использовать для записи. Используйте кнопки **MULTI CONTROL (INPUT SELECTOR)**.

2 Выберите входной сигнал (если это необходимо).

Нажмите кнопку **RECEIVER**, затем нажмите кнопку **SIGNAL SEL**, чтобы выбрать входной сигнал, соответствующий сигналу компонента-источника (см. стр. 32 для дополнительной информации).

3 Подготовьте источник, который требуется использовать для записи.

Выполните настройку на нужную радиостанцию, вставьте компакт-диск, видеокассету, диск DVD и т.д.

4 Подготовьте рекордер/магнитофон.

Вставьте чистую кассету, мини-диск, видеокассету и т.д. в записывающее устройство и установите уровни записи.²

Если вы не знаете, как это делается, см. инструкции, прилагаемые к записывающему устройству. На большинстве видеоманитофонов уровень записи звука устанавливается автоматически. Если вы не уверены в этом, обратитесь к инструкциям, прилагаемым к используемому компоненту.

5 Начните запись, затем начните воспроизведение на компоненте-источнике.

Примечание

- Если выполняется запись с видеисточника, необходимо использовать одинаковый тип подключения для источника и для записывающего устройства. Например, невозможно производить запись с какого-либо устройства, имеющего аналоговый выход, если оно подключено к композитным входам рекордера (подробная информация по этому вопросу изложена в разделе *Подключение других видеокомпонентов* на стр. 13).
- Настройки громкости, баланса, тембра (низкие частоты, высокие частоты, тонкомпенсация) и эффектов объемного звучания ресивера не влияют на записываемый сигнал.

Дополнительная информация

Устранение неисправностей

Неправильные действия пользователя зачастую принимают за сбои и неполадки. Если вы считаете, что в компоненте возникли неисправности, проверьте следующие пункты. Иногда причиной неисправности может быть другой компонент. Внимательно проверьте остальные используемые компоненты и электроприборы. Если неполадку не удастся устранить даже после выполнения указанных ниже действий, обратитесь в ближайший сервисный центр, уполномоченный компанией Pioneer, или к своему дилеру для выполнения ремонта.

- В случае некорректной работы устройства, вызванной внешними воздействиями, например статическим электричеством, выньте вилку из электророзетки и вставьте ее снова, чтобы восстановить нормальные условия эксплуатации.

Неполадка	Устранение
Не включается питание.	<ul style="list-style-type: none"> • Выньте вилку из электророзетки и вставьте ее снова. • Убедитесь, что оголенные жилы кабелей громкоговорителей не соприкасаются с задней панелью устройства. В противном случае это может стать причиной автоматического отключения ресивера. • Если питание автоматически отключается, обратитесь в ближайший сервисный центр, уполномоченный компанией Pioneer, или к своему дилеру для обслуживания.
После выбора функции звук отсутствует.	<ul style="list-style-type: none"> • Убедитесь в правильности подключения компонента (см. раздел <i>Подключение</i> на стр. 7) • Нажмите кнопку MUTE на пульте дистанционного управления для включения звука. • Нажмите SIGNAL SEL (Выбор сигнала) для выбора нужного входного сигнала (см. раздел <i>Выбор входного сигнала</i> на стр. 32).
После выбора функции изображение отсутствует.	<ul style="list-style-type: none"> • Убедитесь в правильности подключения компонента (см. раздел <i>Подключение</i> на стр. 7) • Выберите правильный компонент (используйте кнопки MULTI CONTROL). • Проверьте <i>Меню назначения входов</i> на стр. 35, чтобы убедиться в том, что назначен правильный выход. • Видеовход, выбранный на телевизоре-мониторе, неверен. Для получения подробных сведений см. инструкцию по эксплуатации, прилагаемую к телевизору.
Сильные помехи в радиопередачах.	<ul style="list-style-type: none"> • Подключите антенну (стр. 15) и отрегулируйте расположение для наилучшего приема. • Прокладывайте все свободные кабели на достаточном расстоянии от разъемов и проводов антенны. • Полностью растяните проволочную антенну FM диапазона, расположите для лучшего приема и прикрепите ее к стене (или подключите внешнюю антенну FM). • Подсоедините дополнительную комнатную или наружную антенну AM диапазона (см. раздел стр. 15). • Отключите оборудование, которое может служить источником помех, или увеличьте расстояние между ним и ресивером (отодвиньте антенну от оборудования, которое создает помехи).

Неполадка	Устранение
Радиостанции не выбираются автоматически.	<ul style="list-style-type: none"> • Подсоедините наружную антенну (см. стр. 15).
Отсутствует звук из центральных громкоговорителей или громкоговорителей объемного звучания.	<ul style="list-style-type: none"> • Правильно подключите громкоговорители (см. раздел стр. 16). • См. раздел <i>Настройка громкоговорителей</i> на стр. 33 для проверки настройки громкоговорителей. • Для проверки уровней громкоговорителей см. раздел <i>Уровень канала</i> на стр. 34.
Отсутствует звук из низкочастотного громкоговорителя.	<ul style="list-style-type: none"> • Проверьте, подключен ли низкочастотный громкоговоритель. • Если низкочастотный громкоговоритель имеет регулятор громкости, убедитесь, что он находится не в нулевом положении. • Используемый источник сигнала Dolby Digital или DTS может не иметь канала низкочастотных эффектов (LFE). • Смените настройку низкочастотного громкоговорителя, как описано в разделе <i>Настройка громкоговорителей</i> на стр. 33, на YES (ДА) или PLUS (ПЛЮС). • Переключите <i>LFEATT (Настройка аттенюатора низкочастотных эффектов (LFE))</i> на стр. 31 на LFEATT 0 или LFEATT 10.
Эффект функции PHASE CONTROL не ощущается.	<ul style="list-style-type: none"> • Если необходимо, проверьте, установлен ли регулятор низкочастотного фильтра низкочастотного громкоговорителя в положение Выкл. или выбрана настройка высшей частоты разделения фильтра. Если низкочастотный громкоговоритель имеет настройку PHASE, выберите параметр 0° (или, в зависимости от используемого низкочастотного громкоговорителя, по вашему мнению обеспечивающую наилучшее общее влияние на звук). • Убедитесь в правильности настройки расстояния до всех громкоговорителей (см. раздел <i>Speaker Distance (Расстояние до громкоговорителей)</i> на стр. 35).
Помехи при воспроизведении на кассетном магнитофоне.	<ul style="list-style-type: none"> • Увеличивайте расстояние между кассетным магнитофоном и ресивером, пока помехи не исчезнут.
При воспроизведении программного диска с системой DTS звук не выводится или воспроизводятся помехи.	<ul style="list-style-type: none"> • Установите регулятор уровня звука цифрового устройства в максимальное или нейтральное положение. • Проверьте правильность настроек проигрывателя и/или включен ли вывод сигнала DTS. Для получения подробных сведений см. инструкцию по эксплуатации, прилагаемую к проигрывателю DVD. • Установите тип входного сигнала C1/O1/O2 (DIGITAL) (см. раздел <i>Выбор входного сигнала</i> на стр. 32).
Во время воспроизведения проигрыватель дисков CD, совместимый с DTS, издает шум.	<ul style="list-style-type: none"> • Это не является неисправностью, но во избежание воспроизведения громкоговорителя громких помех следует уменьшить уровень громкости.
Хотя все настройки установлены правильно, воспроизводимый звук слышен с искажениями.	<ul style="list-style-type: none"> • Убедитесь, что положительные и отрицательные контакты выхода громкоговорителей на ресивере соответствуют положительным и отрицательным контактам громкоговорителей (см. раздел <i>Подключение громкоговорителей</i> на стр. 16).
Не работает пульт дистанционного управления.	<ul style="list-style-type: none"> • Замените элементы питания (см. раздел стр. 20). • Пульт следует использовать на расстоянии не более 7 м и под углом не более 30° от датчика дистанционного управления на передней панели (см. раздел стр. 5) • Устраните имеющееся препятствие или выберите для управления другую позицию. • Не подвергайте датчик дистанционного управления воздействию направленного света.
Дисплей затемнен или выключен.	<ul style="list-style-type: none"> • Несколько раз нажмите кнопку DIMMER (СВЕЧЕНИЕ) на пульте дистанционного управления, чтобы восстановить настройки по умолчанию.

HDMI

Неполадка	Устранение
Изображение или звук отсутствуют.	<ul style="list-style-type: none">• Если при непосредственном подключении компонента HDMI к монитору проблема сохранится, обратитесь к инструкции по эксплуатации компонента или монитора или к изготовителю.
Изображение отсутствует.	<ul style="list-style-type: none">• В зависимости от настроек выхода компонента-источника, он может воспроизводить видеоформат, отображение которого невозможно. Измените настройки выхода источника; или установите соединение с помощью разъемов компонентного или композитного видео.• Это HDCP-совместимый ресивер. Убедитесь, что подключаемые компоненты также HDCP-совместимы. Если нет, подключите их с помощью разъемов компонентного или композитного видео.• Возможно, подключенный компонент-источник не работает с этим ресивером (даже если он HDCP-совместимый). В этом случае подключите источник к ресиверу с помощью разъемов компонентного или композитного видео.• Если на экране телевизора или плоскоэкранного телевизора не появляется изображение, попробуйте отрегулировать разрешение, параметр DeepColor или другие параметры компонента.• Для вывода сигналов в формате DeepColor подключите данный ресивер к компоненту или телевизору с поддержкой DeepColor с помощью кабеля HDMI (High Speed HDMI™ Cable).
Звук отсутствует или неожиданно прекращается.	<ul style="list-style-type: none">• Проверьте настройки аудиовыхода компонента-источника.• Проверьте, что для параметра аудио установлено значение HDMI AMP/THRU (см. стр. 31).• Если компонент – устройство DVI, используйте для подключения звука отдельное соединение.

Важные сведения о подключении HDMI

Иногда невозможно пропустить HDMI сигнал через этот ресивер (это зависит от подключенного HDMI компонента, обратитесь к изготовителю за сведениями о совместимости с HDMI).

Если не удастся правильно пропустить сигналы HDMI через ресивер (от компонента), попробуйте подключиться следующим образом.

Конфигурация¹

Подключите HDMI компонент напрямую к дисплею кабелем HDMI. Затем используйте наиболее подходящее подключение (рекомендуется использовать цифровое) для передачи звука на ресивер. Подробнее о подключении звука см. в инструкции по эксплуатации. При использовании этой конфигурации устанавливайте минимальную громкость.

Примечание

- ¹ • Если дисплей снабжен одним разъемом HDMI, можно только получать видеосигнал от подключенного компонента.

 - В зависимости от компонента, выход звука может ограничиваться числом каналов, доступных для подключенного дисплея (например, выход звука сокращается до двух каналов для монитора, ограниченного стереофоническим звуковым трактом).
 - При переключении источника необходимо переключить функции ресивера и дисплея.
 - Поскольку при HDMI подключении звук на дисплее отключается, необходимо настраивать уровень громкости на дисплее при каждом переключении источников.

Сброс параметров ресивера (перезагрузка)

Выполните следующую процедуру для сброса всех настроек ресивера до значений по умолчанию, установленных на заводе. Используйте для этого кнопки и регуляторы на передней панели.

1 Переведите ресивер в режим ожидания.

2 Удерживая нажатой кнопку BAND, нажмите и удерживайте нажатой кнопку \odot STANDBY/ON примерно две секунды.

3 При появлении на дисплее индикации RESET? (СБРОС?) нажмите кнопку 'AUTO SURROUND/STREAM DIRECT'.

На дисплее появится индикация **OK?**.

4 Нажмите «STEREO/A.L.C.» для подтверждения.

На дисплее отобразится индикация **OK**, означающая, что для настроек ресивера были восстановлены значения по умолчанию.

Спецификации

Аудио секция

Номинальная выходная мощность

Фронтальный, центральный, объемный
..... 130 Ватт по каждому каналу
(1 кГц, 6 Ω , 1 %)

..... 100 Ватт по каждому каналу
(20 Герц до 20 кГц, 8 Ω , 0,09 %)

Коэффициент нелинейных искажений

..... 0,06 %
(20 Герц до 20 кГц, 8 Ω , 95 W/ch)

Частотная характеристика (режим LINE Pure Direct)

..... От 5 Гц до 100 кГц $\pm 0,5$ дБ

Гарантированный импеданс громкоговорителя

..... 6 Ω до 16 Ω

Вход (Чувствительность/Сопротивление)

LINE 200 mV/47 к Ω

Выход (Уровень/Сопротивление)

REC 200 mV/330 Ω

ZONE 2 200 mV/1 к Ω

Соотношение сигнал/шум

(IHF, коротко замкнутый, сеть А)

LINE 98 dB

Видео секция

Уровень сигнала

Композитный 1 Vp-p (75 Ω)

Компонентный видео. Y: 1,0 Vp-p (75 Ω)

PB, PR: 0,7 Vp-p (75 Ω)

Соответствующее макс. разрешение

Компонентный видео 1080p (1125p)

Секция тюнера

Диапазон частот FM От 87,5 МГц до 108 МГц

Вход антенны 75 Ω

Диапазон частот AM От 531 кГц до 1602 кГц

Антенна Рамочная антенна

Цифровой В/В

Разъем HDMI 19-контактный (не DVI)

Тип вывода HDMI 5 В, 100 мА

Встроенная секция управления

Управляющий разъем (ИК)

..... \varnothing 3,5 Mini-jack (MONO)

ИК-сигнал. Высокий активный

(высокий уровень: 2,0 В)

Остальное

Требования по сетевому питанию
..... Переменный ток 220 до 230 вольт,
50 Герц/60 Герц
Потребление электроэнергии 260 Ватт
В режиме ожидания 0,65 Ватт
Размеры
..... 420 мм (Ширина) x 158 мм (Высота)
x 347,7 мм (Глубина)
Вес (нетто) 8,8 kg

Отдельные части

Пульт дистанционного управления 1
Сухие батареи (размер AAA IEC R03) ... 2
Рамочная антенна AM 1
Проволочная антенна FM 1
Кабель питания 1
Гарантийный сертификат 1
Данное руководство по эксплуатации



Примечание

- Технические характеристики действительно при напряжении 230 В.
- Спецификации и конструкция могут быть изменены без предупреждения, в результате усовершенствования модели.

Чистка устройства

- Для удаления грязи или пыли используйте мягкую и сухую ткань.
- Если поверхности загрязнены, протрите их мягкой тканью, смоченной в нейтральном моющем средстве, разбавленном пятью или шестью частями воды, и тщательно отжатым, затем еще раз протрите сухой тканью. Не используйте полироль и моющие средства для мебели.
- Никогда не используйте для ухода за этим устройством и рядом с ним разбавители, бензин, инсектицидные аэрозоли или другие химические вещества, так как они могут повредить поверхность.

Издано Pioneer Corporation.
© Pioneer Corporation, 2009.
Все права защищены.

Примечание:

В соответствии со статьей 5 Закона Российской Федерации «О защите прав потребителя» и Указанием Правительства Российской Федерации № 720 от 16 июня 1997 года корпорация Pioneer Europe NV устанавливает условие на следующую продолжительность срока службы официально поставляемых на Российский рынок товаров.

Аудио и видеооборудование: 7 лет

Переносное аудиооборудование: 6 лет

Другое оборудование (наушники, микрофон и т.д.): 5 лет

Автомобильная электроника: 6 лет

D3-7-10-6_A_Ru

<http://www.pioneer.co.uk>

<http://www.pioneer.fr>

<http://www.pioneer-rus.ru>

<http://www.pioneer.eu>

Published by Pioneer Corporation.
Copyright © 2009 Pioneer Corporation.
All rights reserved.

Publication de Pioneer Corporation.
© 2009 Pioneer Corporation.
Tous droits de reproduction et de traduction réservés.

PIONEER CORPORATION

4-1, Meguro 1-Chome, Meguro-ku, Tokyo 153-8654, Japan

Корпорация Пайонир

4-1, Мегуро 1-Чоме, Мегуро-ку, Токио 153-8654, Япония

PIONEER ELECTRONICS (USA) INC.

P.O. BOX 1540, Long Beach, California 90801-1540, U.S.A. TEL: (800) 421-1404

PIONEER ELECTRONICS OF CANADA, INC.

300 Allstate Parkway, Markham, Ontario L3R 0P2, Canada TEL: 1-877-283-5901, 905-479-4411

PIONEER EUROPE NV

Haven 1087, Keetberglaan 1, B-9120 Melsele, Belgium TEL: 03/570.05.11

PIONEER ELECTRONICS ASIACENTRE PTE. LTD.

253 Alexandra Road, #04-01, Singapore 159936 TEL: 65-6472-7555

PIONEER ELECTRONICS AUSTRALIA PTY. LTD.

178-184 Boundary Road, Braeside, Victoria 3195, Australia, TEL: (03) 9586-6300

PIONEER ELECTRONICS DE MEXICO S.A. DE C.V.

Bldv.Manuel Avila Camacho 138 10 piso Col.Lomas de Chapultepec, Mexico,D.F. 11000 TEL: 55-9178-4270

K002_B_En

Pioneer

DV-420V-S
DV-420V-K

Проигрыватель
DVD



Зарегистрируйте Ваше изделие на <http://www.pioneer-rus.ru>
(или <http://www.pioneer.eu>). Ознакомьтесь с преимуществами
регистрации в Интернет

Инструкции по эксплуатации



HDMI

RW
COMPATIBLE

Благодарим вас за покупку этого изделия Pioneer.

Полностью прочтите настоящие инструкции по эксплуатации, чтобы знать, как надлежащим образом работать с этой моделью.

Прочитав инструкции, положите их в надежное место для использования в будущем.

ВАЖНО



Символ молнии, заключенный в равносторонний треугольник, используется для предупреждения пользователя об «опасном напряжении» внутри корпуса изделия, которое может быть достаточно высоким и стать причиной поражения людей электрическим током.

CAUTION

RISK OF ELECTRIC SHOCK
DO NOT OPEN

ВНИМАНИЕ:
ВО ИЗБЕЖАНИЕ ПОРАЖЕНИЯ ЭЛЕКТРИЧЕСКИМ ТОКОМ НЕ СНИМАЙТЕ КРЫШКУ (ИЛИ ЗАДНЮЮ СТЕНКУ). ВНУТРИ НЕ СОДЕРЖАТСЯ ДЕАТЛИ, ПРЕДНАЗНАЧЕННЫЕ ДЛЯ РЕМОНТА ПОЛЬЗОВАТЕЛЕМ. ДЛЯ ОБСЛУЖИВАНИЯ ОБРАТИТЕСЬ К КВАЛИФИЦИРОВАННОМУ СОТРУДНИКУ СЕРВИСНОЙ СЛУЖБЫ.



Восклицательный знак, заключенный в равносторонний треугольник, используется для предупреждения пользователя о наличии в литературе, поставляемой в комплекте с изделием, важных указаний по работе с ним и обслуживанию.

D3-4-2-1-A1_Ru

ВНИМАНИЕ

Данное изделие является лазерным устройством класса 1, но содержит лазерный диод выше класса 1. Для обеспечения постоянной безопасности не снимайте крышки и не пытайтесь получить доступ внутрь изделия. По всем видам обслуживания обращайтесь к квалифицированным специалистам. На вашем изделии находится следующая предупредительная этикетка.

Местоположение : внутри устройства

**ЛАЗЕРНЫЙ
ПРОДУКТ КЛАСС 1**

CAUTION : CLASS 1M LASER RADIATION WHEN OPEN. DO NOT VIEW DIRECTLY WITH OPTICAL INSTRUMENTS.
ATTENTION : RADIATION CLASSE LASER 1M: LORSQUE L'APPAREIL EST OUVERT NE REGARDEZ PAS VERS L'OUVERTURE, SURTOUT SI VOUS PORTEZ DES LUNETTES OU D'AUTRES TYPES DE CORRECTIONS OPTIQUES.
Vorsicht : KLASSE 1M LASER Strahlung: Bei geöffnetem Gerät nicht mit optischen Geräten in den Laserstrahl blicken.
PRECAUCIÓN : RADIACIÓN LASER CLASE 1M. AL ABRIR NO MIRAR DIRECTAMENTE CON INSTRUMENTOS ÓPTICOS.
VKTIGT : KLASSE 1M LASER STRÄLNING: NÄR ÖPPNATEN ÄR ÖPPEN, TITTA INTE RAKT IN I DEN, SPECIELLT INTE OM DU HAR GLASÖGON PÅ DIG.
Varoitus! : Luokka 1M:n lasersäteily: Älä koskaan katso läitteen sisään sen ollessa auki-ei myöskään silmälasella tai muilla optisilla laitteilla!
ADVARSEL : LASERSTRÅLER KLASSE 1M IKKE KIGG DIREKTE IND I APPARATET NÄR DETTE ER ABENT IS/ER IKKE MED BRILLER ELLER ANDRE OPTISKE OBJEKTER

D3-4-2-1-8* C_Ru

ПРЕДУПРЕЖДЕНИЕ

Данное оборудование не является водонепроницаемым. Во избежание пожара или поражения электрическим током не помещайте рядом с оборудованием емкости с жидкостями (например, вазы, цветочные горшки) и не допускайте попадания на него капель, брызг, дождя или влаги.

D3-4-2-1-3_A_Ru

ОБЯЗАТЕЛЬНАЯ ВЕНТИЛЯЦИЯ

При установке устройства обеспечьте достаточное пространство для вентиляции во избежание повышения температуры внутри устройства (не менее 10 см сверху, 10 см сзади и по 10 см слева и справа).

ПРЕДУПРЕЖДЕНИЕ

В корпусе устройства имеются щели и отверстия для вентиляции, обеспечивающие надежную работу изделия и защищающие его от перегрева. Во избежание пожара эти отверстия ни в коем случае не следует закрывать или заслонять другими предметами (газетами, скатертями и шторами) или устанавливать оборудование на толстом ковре или постели.

D3-4-2-1-7b_A_Ru

ПРЕДУПРЕЖДЕНИЕ

Перед первым включением оборудования внимательно прочтите следующий раздел. Напряжение в электросети может быть разным в различных странах и регионах. Убедитесь, что сетевое напряжение в местности, где будет использоваться данное устройство, соответствует требуемому напряжению (например, 230 В или 120 В), указанному на задней панели.

D3-4-2-1-4_A_Ru

ПРЕДУПРЕЖДЕНИЕ

Во избежание пожара не приближайте к оборудованию источники открытого огня (например, зажженные свечи).

D3-4-2-1-7a_A_Ru

Условия эксплуатации

Изделие эксплуатируется при следующих температуре и влажности:
+5 °C до +35 °C; влажность менее 85 % (не заслоняйте охлаждающие вентиляторы)
Не устанавливайте изделие в плохо проветриваемом помещении или в месте с высокой влажностью, открытом для прямого солнечного света (или сильного искусственного света).

D3-4-2-1-7c* A1_Ru

Если вилка шнура питания изделия не соответствует имеющейся электророзетке, вилку следует заменить на подходящую к розетке. Замена и установка вилки должны производиться только квалифицированным техником. Отсоединенная от кабеля вилка, подключенная к розетке, может вызвать тяжелое поражение электрическим током. После удаления вилки утилизируйте ее должным образом. Оборудование следует отключать от электросети, извлекая вилку кабеля питания из розетки, если оно не будет использоваться в течение долгого времени (например, если вы уезжаете в отпуск).

D3-4-2-1a_A1_Ru

ВНИМАНИЕ

Выключатель \odot STANDBY/ON (ОЖИДАНИЕ/ВКЛ.) данного устройства не полностью отключает его от электросети. Чтобы полностью отключить питание устройства, вытащите вилку кабеля питания из электророзетки. Поэтому устройство следует устанавливать так, чтобы вилку кабеля питания можно было легко вытащить из розетки в чрезвычайных обстоятельствах. Во избежание пожара следует извлекать вилку кабеля питания из розетки, если устройство не будет использоваться в течение долгого времени (например, если вы уезжаете в отпуск).

D3-4-2-2a_A_Ru

Данное изделие предназначено для использования в общих хозяйственных целях. В случае возникновения любой неисправности, связанной с использованием в других, нежели хозяйственных целях (таких, как длительное использование в коммерческих целях в ресторане или в автомобиле, или на корабле) и требующей ремонта, такой ремонт осуществляется за плату, даже в течение гарантийного срока.

K041_Ru

МЕРЫ ПРЕДОСТОРОЖНОСТИ ПРИ ОБРАЩЕНИИ С СЕТЕВЫМ ШНУРОМ

Держите сетевой шнур за вилку. Не вытаскивайте вилку, взявшись за шнур, и никогда не касайтесь сетевого шнура, если Ваши руки влажные, так как это может привести к короткому замыканию или поражению электрическим током. Не ставьте аппарат, предметы мебели и т.д. на сетевой шнур, не зажимайте его. Не завязывайте узлы на шнуре и не связывайте его с другими шнурами. Сетевые шнуры должны лежать так, чтобы на них нельзя было наступить. Поврежденный сетевой шнур может стать причиной возникновения пожара или поразить Вас электрическим током. Время от времени проверяйте сетевой шнур. В случае обнаружения повреждения обратитесь за заменой в ближайший официальный сервисный центр фирмы PIONEER или к Вашему дилеру.

S002*_Ru

01	Перед началом работы	
	Комплект поставки.....	5
	Установка батареек в пульт ДУ.....	5
	Воспроизводимые диски.....	6
	Воспроизводимые файлы.....	7
02	Названия деталей и функции	
	Фронтальная панель.....	10
	Пульт ДУ.....	11
	Дисплей фронтальной панели.....	13
03	Подключения	
	Подключение через аудио/видеокабель.....	14
	Подключение через кабель SCART AV.....	14
	Подключение через кабель HDMI.....	15
	Подключение через компонентный видеокабель.....	18
	Подключени через цифровой аудиокабель.....	18
04	Воспроизведение	
	Воспроизведение дисков или файлов.....	19
	Воспроизведение файлов, сохраненных на устройствах USB.....	24
	Запись дорожек на аудио CD на устройства USB.....	24
	Воспроизведение с помощью Disc Navigator.....	25
	Воспроизведение с помощью функции Play Mode.....	26
	Регулировка аудио.....	29
	Регулировка качества картинки.....	30
05	Переключение настроек (Исходные настр.)	
	Управление меню Исходные настр.....	31
06	Дополнительная информация	
	Возможные неисправности и способы их устранения.....	39
	Таблица языковых кодов и таблица кодов стран/регионов.....	48
	Настройка телевизионной системы.....	49
	Предостережения по использованию.....	49
	Обращение с дисками.....	51
	Технические характеристики.....	53

Перед началом работы

Комплект поставки

- Пульт ДУ
- Аудио/видео кабель
- Силовой кабель
- Батарейки AA (R6) x 2
- Гарантийный талон
- Инструкции по эксплуатации (данный документ) 

Установка батареек в пульт ДУ

1 Откройте заднюю крышку.

Слегка надавите на данную часть и выдвиньте в направлении, указанном стрелкой.

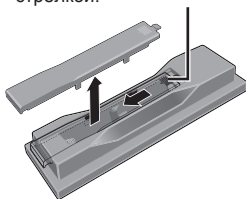

2 Вставьте поставляемые батарейки (две батарейки размера AA).

Вставляйте батарейки в правильном направлении, как указано обозначениями \oplus и \ominus внутри отделения для батареек.

Вставляйте сверху одну батарейку за раз.

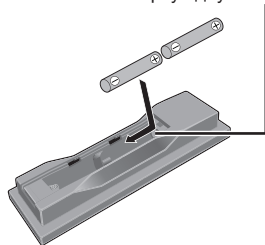

3 Закройте заднюю крышку.

Закрывать крышку следует полностью (до щелчка).

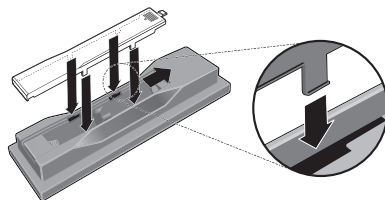

Примечания

- Не используйте любые другие типы батареек, кроме указанных батареек. Также, не используйте новую батарейку вместе со старой.
- При установке батареек в пульт ДУ, вставляйте их с учетом соответствующего направления, как указано обозначениями полярности (\oplus и \ominus).
- Не нагревайте батарейки, не разбирайте их или не кидайте их в огонь или воду.
- Батарейки имеют различные напряжения, даже если они одинаковы по размеру и форме. Не следует использовать одновременно различные типы батареек.
- Во избежание протекания электролита батареек, извлеките батарейки, если не собираетесь использовать пульт ДУ в течение продолжительного периода времени (1 месяц или более). При протекании электролита, тщательно протрите внутреннюю сторону отделения для батареек, затем установите новые батарейки. При протекании электролита и его соприкосновении с вашей кожей, смойте его большим количеством воды.
- Избавляясь от использованных батареек, пожалуйста, выполняйте действующие в вашей стране или регионе требования правительственных предписаний или соблюдайте правила, принятые общественными природоохранными организациями.

Перед началом работы

• ПРЕДУПРЕЖДЕНИЕ

Не используйте и не храните батарейки на прямом солнечном свете или в очень жарких местах (например, в салоне автомобиля или рядом с обогревателем). Это может вызвать протекание, перегрев, разрывание или возгорание батареек. Кроме того, срок службы или производительность батареек может сократиться. □

-  является торговой маркой формата DVD/Logo Licensing Corporation.
-  является торговой маркой FUJIFILM Corporation.

RW

• COMPATIBLE

Данный ярлык обозначает поддержку воспроизведения DVD-RW дисков, записанных в формате VR (формат Video Recording). Однако, диски, записанные с помощью программы только для одновременной записи, можно воспроизводить только с помощью устройства, совместимого с CPRM.

Воспроизводимые диски

	<ul style="list-style-type: none"> • Имеющиеся в продаже DVD-Video диски • DVD-R/-RW/-R DL и DVD+R/+RW/+R DL диски, записанные в режиме Video и закрытые для записи
	DVD-R/-RW/-R DL диски, записанные в режиме VR
	Video CD диски (включая Super VCD диски)
	<ul style="list-style-type: none"> • Имеющиеся в продаже аудио CD диски • CD-R/-RW/-ROM диски с музыкой, записанной в формате CD-DA
	Файлы JPEG, записанные на DVD-R/-RW/-R DL дисках, CD-R/-RW/-ROM дисках или устройствах USB
	Видеофайлы DivX, записанные на DVD-R/-RW/-R DL дисках, CD-R/-RW/-ROM дисках или устройствах USB
	Файлы WMV, записанные на DVD-R/-RW/-R DL дисках, CD-R/-RW/-ROM дисках или устройствах USB
	Файлы WMA, записанные на DVD-R/-RW/-R DL дисках, CD-R/-RW/-ROM дисках или устройствах USB
	Файлы MP3, записанные на DVD-R/-RW/-R DL дисках, CD-R/-RW/-ROM дисках или устройствах USB
	Файлы MPEG-4 AAC, записанные на DVD-R/-RW/-R DL дисках, CD-R/-RW/-ROM дисках или устройствах USB
Fujicolor CD	
KODAK Picture CD	



Примечания

- Данный проигрыватель не поддерживает многосеансные диски или многограничную запись.
- Многосеансная/многограничная запись - это метод, при котором данные записываются на диск в два или более сеанса/границы. "Сеанс" или "граница" - это одна единица записи, состоящая из полного набора данных от начальной записи до выводной записи.

Невоспроизводимые диски

- DVD Audio диски
- DVD-RAM диски
- SACD диски
- CD-G
- Blu-ray диски
- HD DVD диски
- **Незакрытые для записи диски**
- Диски, записанные методом пакетной записи

Перед началом работы

О региональных номерах

DVD проигрыватель и DVD-Video диски имеют особые региональные номера в соответствии с регионом их продаж. Региональный(е) номер(а) данного проигрывателя указаны ниже.

- DVD-Video: 5

Диски, не содержащие данные номера, не могут воспроизводиться.

Воспроизводимые на данном проигрывателе диски отображены ниже.

- DVD диски: 5 (включая 5) и ALL

Относительно CD дисков с защитой от копирования

Данный проигрыватель разработан с целью соответствия техническим характеристикам формата аудио CD диска. Данный проигрыватель не поддерживает воспроизведение или работу дисков, не соответствующих данным техническим характеристикам.

О воспроизведении DualDisc дисков

- DualDisc – это новый двусторонний диск, на одной стороне которого содержится материал DVD как видео, аудио, др., в то время как на другой стороне содержится материал, не относящийся к материалу DVD, как цифровой аудиоматериал.
- На данном проигрывателе можно воспроизводить сторону DVD на DualDisc (за исключением любого материала DVD-Audio).
- Аудиосторона диска, не являющаяся стороной DVD, несовместима с данным проигрывателем.
- Во время загрузки или извлечения DualDisc, сторона, противоположная проигрываемой, может быть поцарапана. Поцарапанные диски могут не воспроизводиться.

- Более подробную информацию о технических характеристиках DualDisc можно получить у изготовителя или продавца диска.

Воспроизведение дисков, созданных на компьютерах или BD/DVD рекордерах

- Диски, записанные с помощью компьютера, могут не воспроизводиться по причине настроек приложения или настроек среды компьютера. Записывайте диски в формате, воспроизводимом данным проигрывателем. За более подробной информацией обратитесь к дилеру.
- Диски, записанные с помощью компьютера или BD/DVD рекордера, могут не воспроизводиться при невысоком качестве записи по причине технических характеристик диска, наличия царапин, загрязнения на диске, загрязнения на линзе рекордера, др. □

Воспроизводимые файлы

- Могут воспроизводиться только диски, записанные в формате ISO9660 Level 1, Level 2 и Joliet.
- Файлы, защищенные по системе DRM (Digital Rights Management), не могут воспроизводиться.

Поддерживаемые форматы видеофайлов

Windows Media™ Video (WMV)

- Разрешение: До 720 x 480 пикселей
- Данный проигрыватель поддерживает файлы, закодированные с помощью Windows Media Player 9 Series.

- Данный проигрыватель не поддерживает Advanced Profile.
- Windows Media – это зарегистрированная торговая марка или торговая марка Microsoft Corporation в США и/или других странах.
- Данное изделие содержит технологию, принадлежащую Microsoft Corporation, и не может использоваться или распространяться без лицензии от Microsoft Licensing, Inc.

DivX

- DivX является медиа технологией, созданной DivX, Inc. Медиа файлы DivX содержат данные фотографий.
- Файлы DivX также содержат такие дополнительные функции воспроизведения как экраны меню и выбор нескольких языков субтитров/аудиодорожек.



- Воспроизводит видео в формате DivX®, в том числе материал высокого качества
- DivX® является зарегистрированной торговой маркой компании DivX, Inc., и используется по лицензии.

Отображение файлов внешних субтитров

- Для файлов внешних субтитров доступны наборы шрифтов, указанные ниже. Установив Язык субтитров на стр. 36 для соответствия файлу субтитра, можно вывести соответствующий шрифт на экран.
- Данный проигрыватель поддерживает следующие языковые группы:

Группа 1	Африкаанс (af), Баскский (eu), Каталаниский (ca), Датский (da), Голландский (nl), Английский (en), Фарерский (fo), Финский (fi), Французский (fr), Немецкий (de), Исландский (is), Ирландский (ga), Итальянский (it), Норвежский (no), Португальский (pt), Ретороманский (rm), Шотландский (gd), Испанский (es), Шведский (sv)
Группа 2	Албанский (sq), Хорватский (hr), Чешский (cs), Венгерский (hu), Польский (pl), Румынский (ro), Словацкий (sk), Словенский (sl)
Группа 3	Болгарский (bg), Белорусский (be), Македонский (mk), Русский (ru), Сербский (sr), Украинский (uk)
Группа 4	Иврит (iw), Идиш (ji)
Группа 5	Турецкий (tr)

- Некоторые файлы внешних субтитров могут отображаться неправильно или не отображаться вообще.
- Для файлов внешних субтитров поддерживаются следующие расширения в имени файла формата субтитра (пожалуйста, учтите, что данные файлы не отображаются в навигационном меню диска): .srt, .sub, .ssa, .smi
- Имя файла кинофильма должно повторяться в начале имени файла внешнего субтитра.
- Для одного файла кинофильма можно переключать максимум до 10 файлов внешних субтитров.

Поддерживаемые форматы файлов фотографий

JPEG

- Разрешение: До 3 072 x 2 048 пикселей
- Данный проигрыватель поддерживает основные характеристики JPEG.
- Данный проигрыватель поддерживает Exif ver.2.2.

Перед началом работы

- Данный проигрыватель поддерживает JPEG HD. Фотографии выводятся с высоким разрешением 720p или 1 080i.
- Данный проигрыватель не поддерживает прогрессивные файлы JPEG.

Поддерживаемые форматы аудиофайлов

- Данный проигрыватель не поддерживает VBR (Variable Bit Rate).
- Данный проигрыватель не поддерживает кодирование без потерь.

Windows Media Audio (WMA)

- Частоты дискретизации: 32 кГц, 44,1 кГц и 48 кГц
- Битовая скорость: до 192 кб/сек
- Данный проигрыватель поддерживает файлы, закодированные с помощью Windows Media Player вер. 7/7.1, Windows Media Player для Windows XP и Windows Media Player 9 Series.

MPEG-1 Audio Layer 3 (MP3)

- Частоты дискретизации: 32 кГц, 44,1 кГц и 48 кГц

MPEG-4 Advanced Audio Coding (MPEG-4 AAC)

- Частоты дискретизации: 44,1 кГц и 48 кГц
- Данный проигрыватель поддерживает файлы, записанные с помощью iTunes.
- В зависимости от версии iTunes, использованной для кодирования, некоторые файлы могут не воспроизводиться.
- Apple и iTunes являются торговыми знаками компании Apple Inc., зарегистрированными в США и других странах.

Расширения воспроизводимых файлов

Видеофайлы

.divx .avi .wmv

- Файлы, не содержащие видеосигналы DivX, не могут воспроизводиться, даже если они имеют расширение “.avi”.

Файлы фотографий

.jpg .jpeg

Аудиофайлы

.wma .mp3 .m4a

Фронтальная панель

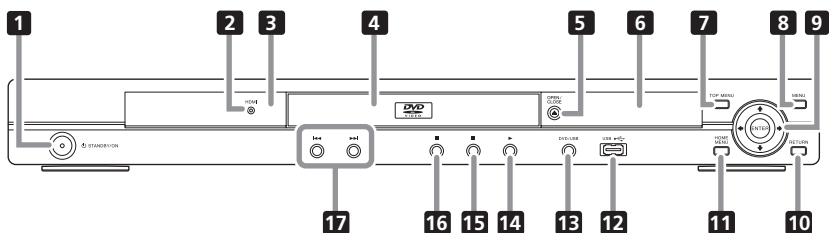

1 **⏻ STANDBY/ON** (стр. 19)

2 **HDMI** (стр. 15)

Высвечивается при обнаружении устройства, подключенного к терминалу HDMI.

3 **Сенсор ДУ**

Направляйте пульт ДУ на него, затем управляйте на расстоянии в пределах около 7 м.

- Прием сигналов ДУ может ухудшиться при прямом попадании солнечных лучей или сильного искусственного освещения от флуоресцентной лампы, др.

4 **Лоток диска**

5 **▲ OPEN/CLOSE** (стр. 19)

6 **Дисплей фронтальной панели** (стр. 13)

7 **TOP MENU**

Нажмите для отображения главного меню DVD-Video.

8 **MENU**

Нажмите для отображения экрана меню или Disc Navigator.

9 **↑/↓/←/→**

Используйте их для выбора параметров, переключения настроек и перемещения курсора.

ENTER

Используйте для запуска выбранного параметра или ввода настройки, которая была изменена.

10 **RETURN**

Нажмите для возврата к предыдущему экрану.

11 **HOME MENU**

Нажмите для отображения/закрытия Home Menu.

12 **Порт USB (тип A)** (стр. 24)

13 **DVD/USB** (стр. 24)

14 **▶** (стр. 19)

15 **■** (стр. 19)

16 **||** (стр. 19)

17 **⏮/⏭** (стр. 21) **⏪**

Названия деталей и функции

Пульт ДУ

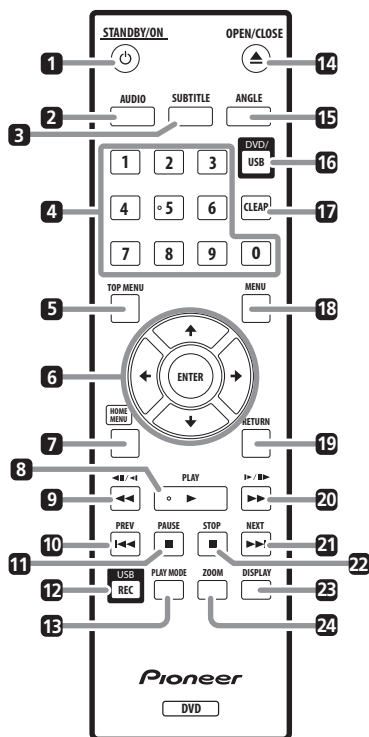

- 1** **⏻ STANDBY/ON** (стр. 19)
- 2** **AUDIO** (стр. 22)
- 3** **SUBTITLE** (стр. 22)
- 4** **Цифровые кнопки (от 0 до 9)**
Используйте их для указания и воспроизведения главы, раздела, дорожки или файла, который хотите просмотреть/прослушать. Также используйте их для выбора параметров или экранов меню, др.
- 5** **TOP MENU**
Нажмите для отображения главного меню DVD-Video.
- 6** **↑/↓/←/→**
Используйте их для выбора параметров, переключения настроек и перемещения курсора.
ENTER
Используйте для запуска выбранного параметра или ввода настройки, которая была изменена.
- 7** **HOME MENU**
Нажмите для отображения/закрытия Home Menu.
- 8** **▶ PLAY** (стр. 19)
- 9** **⏮/⏪/⏩/⏭** (стр. 20)
- 10** **⏮ PREV** (стр. 21)
- 11** **⏸ PAUSE** (стр. 19)
- 12** **USB REC** (стр. 24)
- 13** **PLAY MODE** (стр. 26)
- 14** **⏮ OPEN/CLOSE** (стр. 19)
- 15** **ANGLE** (стр. 22)
- 16** **DVD/USB** (стр. 24)
- 17** **CLEAR**
Нажмите для удаления выбранного параметра. Используйте, например, когда был введен неправильный номер.
- 18** **MENU**
Нажмите для отображения экрана меню или Disc Navigator.

- 19** **RETURN**
Нажмите для возврата к предыдущему экрану.

- 20** **▶▶/▶/▶▶** (стр. 20)

- 21** **▶▶| NEXT** (стр. 21)

- 22** **■ STOP** (стр. 19)



- 23** **DISPLAY** (стр. 23)

- 24** **ZOOM** (стр. 22) 

Названия деталей и функции

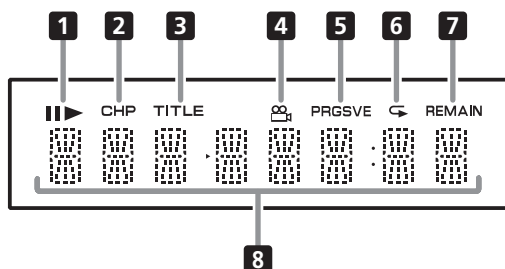
Дисплей фронтальной панели



- 1** **||**
Высвечивается при паузе воспроизведения.
- ▶**
Высвечивается во время воспроизведения.
- 2** **CHP**
Высвечивается при отображении номера раздела.
- 3** **TITLE**
Высвечивается при отображении номера главы.
- 4**  (стр. 22)
Высвечивается при переключении на другой ракурс (только DVD-Video).
- 5** **PRGSVE** (стр. 34)
Высвечивается при установке **Компонентн. вых.** на **Построчный**.
- 6**  (стр. 27)
Высвечивается при установке режима Repeat Play.
- 7** **REMAIN**
Высвечивается при отображении оставшегося времени воспроизведения текущей воспроизводимой главы, раздела или дорожки.
- 8** **Экран счетчика**
Отображает номер главы, раздела, дорожки или файла, прошедшее время воспроизведения, др. 

- При выполнении или изменении подключений, обязательно отключите питание и отсоедините силовой кабель от розетки.
- После завершения всех подключений между устройствами подключите силовой кабель.
- **Подключите видеовыход проигрывателя напрямую к телевизору.** Данный проигрыватель поддерживает технологию защиты от аналогового копирования. Поэтому картинка может не отображаться соответствующим образом при подключении к телевизору через DVD-рекордер/видеомагнитофон или при воспроизведении выходного материала проигрывателя, записанного на DVD-рекордере/видеомагнитофоне. Более того, картинка может не отображаться соответствующим образом из-за защиты от копирования при подключении проигрывателя к телевизору со встроенным видеомагнитофоном. Для получения более подробной информации обратитесь к производителю телевизора.



Подключение через аудио/видеокабель

Задняя панель проигрывателя

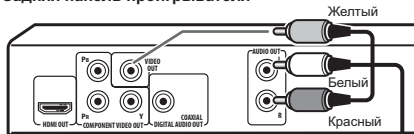

Кабель аудио/видео (поставляется)

К терминалам аудио/видеовхода

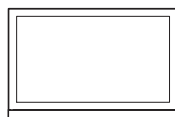

Телевизор



Подключение через кабель SCART AV

- Можно выбрать видеосигнал для вывода (*A/ V вых. SCART* на стр. 35).
- Коннектор SCART AV также выводит аналоговые аудиосигналы.

Подключения

Задняя панель проигрывателя

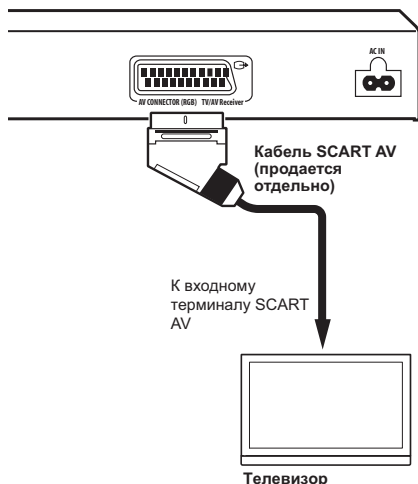

К входному
терминалу SCART
AV

Телевизор



Примечания

- Интерфейс данного проигрывателя разработан на основе технических характеристик High-Definition Multimedia Interface.
- При подключении устройства, совместимого с HDMI, разрешение отображается на дисплее фронтальной панели.
- Разрешение видеосигналов, выводимых от терминала **HDMI OUT** проигрывателя, переключается вручную. Переключите настройку **Разрешение HDMI** (стр. 35). В памяти можно сохранить настройки для двух устройств.
- Данный проигрыватель разработан с целью подключения к устройствам, совместимым с HDMI. Он может не срабатывать соответствующим образом при подключении к устройствам DVI.

Подключение через кабель HDMI

С помощью кабеля HDMI можно передавать цифровые сигналы на телевизор, совместимый с HDMI, через единый кабель без снижения качества картинки или звучания. После подключения, выполните настройки разрешения и цветности HDMI проигрывателя в соответствии с телевизором, совместимым с HDMI. Также смотрите инструкции по эксплуатации к телевизору, совместимому с HDMI.



- HDMI, логотип HDMI и High-Definition Multimedia Interface являются торговыми марками или зарегистрированными торговыми марками HDMI Licensing, LLC.

Подключение к телевизору

Задняя панель проигрывателя

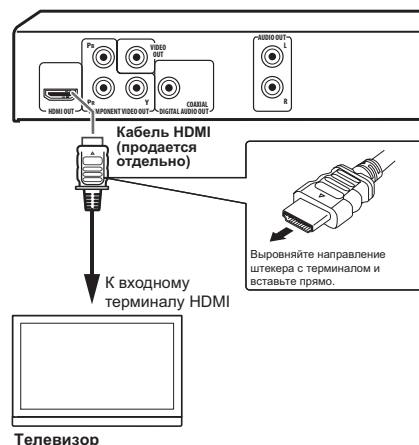

Кабель HDMI
(продается
отдельно)

Выровняйте направление
штекера с терминалом и
вставьте прямо.

К входному
терминалу HDMI

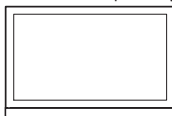

Телевизор

Подключение к аудио-видео ресиверу или усилителю

Задняя панель проигрывателя

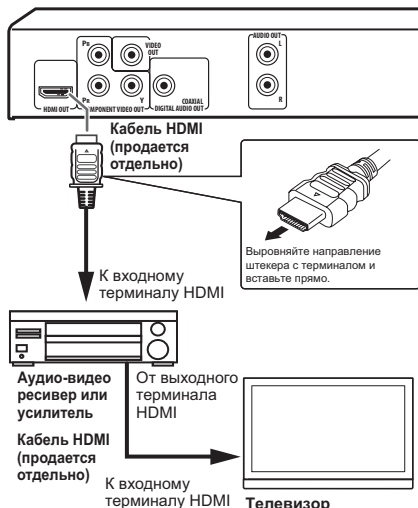

О выводе видео/ аудиосигналов от терминала HDMI OUT

Видеосигналы (разрешение), которые могут выводиться от терминала HDMI OUT проигрывателя

- Прогрессивные или интерлейсные видеосигналы с разрешением 720 x 480 пикселей
- Прогрессивные видеосигналы с разрешением 1 280 x 720 пикселей
- Прогрессивные или интерлейсные видеосигналы с разрешением 1 920 x 1 080 пикселей

Аудиосигналы, выводимые от терминала HDMI OUT проигрывателя

- 2-канальные линейные аудиосигналы PCM от 44,1 кГц до 96 кГц, 16-бит/ 20-бит/24-бит (включая 2-канальное микширование)
- 5.1-канальные аудиосигналы Dolby Digital
- 5.1-канальные аудиосигналы DTS
- Аудиосигналы MPEG



- Изготовлено по лицензии компании Dolby Laboratories. Долби и знак в виде двойной буквы D являются товарными знаками компании Dolby Laboratories.



- Произведено по лицензии согласно патенту США № 5,451,942 и другим патентам США и всемирным патентам, действительным и находящимся на рассмотрении. DTS и DTS Digital Out являются зарегистрированными торговыми марками, а логотипы DTS и Symbol – торговыми марками DTS, Inc. © 1996-2008 DTS, Inc. Все права защищены.

О функции KURO LINK

- Указанные ниже функции могут использоваться при подключении к проигрывателю Телевизора с Плоским Экраном, аудио-видео системы (аудио-видео ресивер или усилитель, др.) и аудио-видео преобразователя высокой четкости производства Pioneer, поддерживающих функцию KURO LINK, через кабель HDMI.
- Смотрите инструкции по эксплуатации к Телевизору с Плоским Экраном, др.

Подключения

Использование функции KURO LINK

- Функция KURO LINK срабатывает при установке KURO LINK на Оп для всех устройств, подключенных к терминалу **HDMI OUT**.
- По завершению подключений и настроек всех устройств, убедитесь, что картинка от проигрывателя выводится на Телевизор с Плоским Экраном. (Также убедитесь после замены подключенных устройств или повторного подключения кабелей HDMI.) Функция KURO LINK может не срабатывать соответствующим образом, если картинка от проигрывателя не выводится соответствующим образом на Телевизор с Плоским Экраном.
- Используйте кабели High Speed HDMI™ при использовании функции KURO LINK. Функция KURO LINK может не срабатывать соответствующим образом при использовании других кабелей HDMI.
- Для некоторых моделей, функция KURO LINK может указываться как "HDMI Control".
- Функция KURO LINK не срабатывает с устройствами другого производства, даже при подключении через кабель HDMI.

Способности функции KURO LINK

Управление проигрывателем от пульта ДУ Телевизора с Плоским Экраном.

- Такие операции проигрывателя как запуск и остановка воспроизведения и отображение меню могут выполняться от Телевизора с Плоским Экраном. Подробнее об управляемых функциях, смотрите инструкции по эксплуатации к Телевизору с Плоским Экраном.

Картинка, воспроизводимая на проигрывателе, отображается на экране Телевизора с Плоским Экраном. (Функция автоматического выбора)

- Вход автоматически переключается на Телевизор с Плоским Экраном, аудио-видео систему (аудио-видео ресивер или усилитель, др.) и аудио-видео преобразователь высокой четкости при запуске воспроизведения на проигрывателе или при отображении Home Menu или Disc Navigator. При переключении входа, на Телевизоре с Плоским Экраном отображается воспроизводимая картинка, Home Menu или Disc Navigator.

Питание Телевизора с Плоским Экраном включается автоматически. (Функция одновременного управления питанием)

- При запуске воспроизведения на проигрывателе или отображении Home Menu или Disc Navigator, если питание Телевизора с Плоским Экраном было отключено, то оно автоматически включается. □

Подключение через компонентный видеокабель

Задняя панель проигрывателя

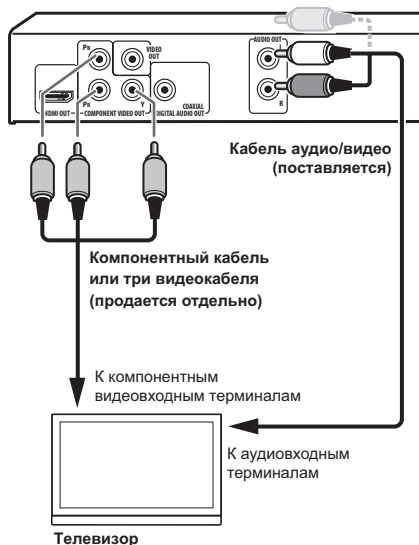

Подключени через цифровой аудиокабель

- Подключите аудио-видео ресивер или усилитель, др., совместимый с аудиосигналами Dolby Digital или DTS, к одному из терминалов **DIGITAL AUDIO OUT COAXIAL**.
- По подключению аудио-видео ресивера или усилителя к телевизору и громкоговорителям, смотрите инструкции по эксплуатации к аудио-видео ресиверу или усилителю.

Задняя панель проигрывателя

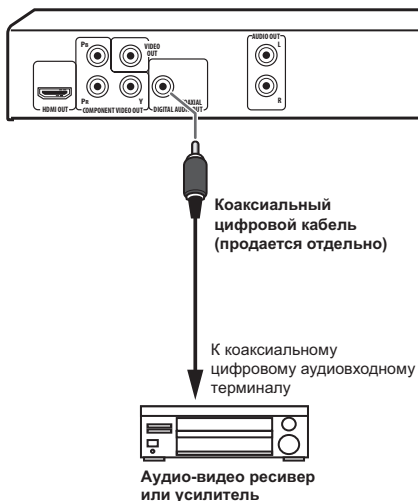

Воспроизведение

Воспроизведение дисков или файлов

- Перед началом, включите питание телевизора и переключите вход телевизора.
- Можно переключать язык экранного меню проигрывателя (*Язык меню* на стр. 36).

1 Включите питание.

Нажмите  **STANDBY/ON**.

2 Откройте лоток диска и загрузите диск.

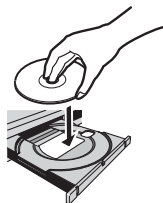

Нажмите  **OPEN/CLOSE**.

Установите диск этикеточной стороной вверх.



3 Запускается воспроизведение.

Нажмите  **PLAY**.

- Для паузы, нажмите  **PAUSE** во время воспроизведения.
- Для остановки, нажмите  **STOP** во время воспроизведения.
- Для отключения питания, нажмите  **STANDBY/ON**.



Примечания

- Некоторые диски начинают автоматически воспроизводиться при установке.
- Для некоторых дисков, сверху и снизу телевизионного экрана могут отображаться черные полосы.

Если отображается экран меню

Для некоторых дисков, экран меню автоматически отображается при запуске воспроизведения. Содержимое экрана меню и метод управления экраном различаются от диска к диску.



Различные функции воспроизведения

В зависимости от типа диска или файла, некоторые из данных функций могут быть недоступны.

<p>Запуск воспроизведения с места остановки (Resume Play)</p>	<p>DVD-Video DVD VR Video CD CD(R/RW) DivX® WMV</p>	<ul style="list-style-type: none"> • При нажатии ■ STOP во время воспроизведения, место остановки воспроизведения запоминается в памяти. При нажатии ► PLAY, воспроизведение возобновляется с места остановки. • Для отмены функции возобновления воспроизведения, нажмите ■ STOP при остановленном воспроизведении. • Resume Play может быть недоступна для определенных дисков.
<p>Запоминание места остановки извлеченных дисков (Last Memory)</p>	<p>DVD-Video Video CD</p>	<ul style="list-style-type: none"> • Проигрыватель запоминает место остановки извлеченных DVD-Video дисков (до пяти дисков) и Video CD дисков (для одного диска). При посторонней загрузке диска и нажатии ► PLAY, воспроизведение возобновляется с места остановки диска перед его извлечением. • Для отмены настройки запоминания последнего места, нажмите ■ STOP при остановленном воспроизведении. • Если не нужно, чтобы проигрыватель запоминал место остановки воспроизведения, нажмите ▲ OPEN/CLOSE во время воспроизведения для извлечения диска. • Для некоторых дисков место остановки воспроизведения не может запоминаться. При превышении ограничения количества дисков, для которых можно запомнить место остановки, старые настройки перезаписываются.
<p>Сканирование вперед и назад</p>	<p>DVD-Video DVD VR Video CD CD(R/RW) DivX® WMV WMA MP3 MPEG-4 AAC</p>	<ul style="list-style-type: none"> • Во время воспроизведения, нажмите ◀◀/◀ /▶◀ или ▶▶/▶ /▶▶. • Скорость переключается при каждом нажатии кнопки. Шаги скорости различаются в зависимости от диска или файла. • Для DVD-Video и DVD VR дисков, при одновременном нажатии ▶▶/▶ /▶▶ во время воспроизведения, картинка и звучание воспроизводятся со скоростью, примерно в 1,4 раза отличающейся от обычной скорости. Учтите, что звучание может не выводиться или может прерываться. • Для возобновления обычного воспроизведения, нажмите ► PLAY.

Воспроизведение

<p>Покадровое воспроизведение вперед/покадровое воспроизведение назад</p>	<p>DVD-Video DVD VR Video CD DivX® WMV</p>	<ul style="list-style-type: none"> Во время паузы воспроизведения, нажмите ◀◀/▶▶/▶▶/▶▶. Картинка переходит на кадр вперед или назад при каждом нажатии кнопки. Для возобновления обычного воспроизведения, нажмите ► PLAY. Звучание во время покадрового воспроизведения вперед/назад не выводится. Картинка может дрожать во время покадрового воспроизведения назад. Покадровое воспроизведение назад недоступно для Video CD дисков и видеофайлов.
<p>Замедленное воспроизведение</p>	<p>DVD-Video DVD VR Video CD DivX® WMV</p>	<ul style="list-style-type: none"> Во время паузы воспроизведения, нажмите и удерживайте ◀◀/▶▶/▶▶/▶▶ или ▶▶/▶▶/▶▶. Нажмите и удерживайте кнопку, пока на телевизионном экране не отобразится Замедл. Скорость переключается при каждом нажатии кнопки. Шаги скорости различаются в зависимости от диска или файла. Для возобновления обычного воспроизведения, нажмите ► PLAY. Во время замедленного воспроизведения звучание не выводится. Замедленное воспроизведение назад недоступно для Video CD дисков и видеофайлов.
<p>Пропуск материала</p>	<p>DVD-Video DVD VR Video CD CD(R/RW) DivX® WMV WMA MP3 MPEG-4 AAC</p>	<ul style="list-style-type: none"> Во время воспроизведения, нажмите ◀◀◀ PREV или ▶▶▶ NEXT. При нажатии ▶▶▶ NEXT, начинает воспроизводиться начало следующей главы, раздела, дорожки или файла. При нажатии ◀◀◀ PREV, начинает воспроизводиться начало текущей воспроизводящейся главы, раздела, дорожки или файла. При двойном нажатии, начинает воспроизводиться начало предыдущей главы, раздела, дорожки или файла. Во время произвольного воспроизведения, невозможно возвратиться на предыдущие главы, разделы, группы, дорожки или файлы. Управление различается во время воспроизведения Video CD дисков с помощью PBC. Изучите обложку диска, др.
<p>Воспроизведение определенных глав, разделов или дорожек</p>	<p>DVD-Video DVD VR Video CD CD(R/RW)</p>	<ul style="list-style-type: none"> С помощью цифровых кнопок (от 0 до 9) введите номер главы, раздела или дорожки для воспроизведения, затем нажмите ENTER. Воспроизведение автоматически запускается через 2 секунды после ввода номера. При поиске раздела на DVD-Video, можно указывать только разделы внутри текущей воспроизводящейся главы.

<p>Переключение аудиопотока/канала</p>	<p>DVD-Video DVD VR Video CD CD(R/RW) DivX®</p>	<ul style="list-style-type: none"> • Для дисков или файлов, на которых имеются несколько аудиопотоков/каналов, аудиопоток/канал можно переключать во время воспроизведения. • Во время воспроизведения, нажмите AUDIO. • Аудиопоток/канал переключается при каждом нажатии кнопки. • Типы аудиопотоков/каналов зависят от диска или файла. • Для некоторых DVD-Video дисков, аудиопоток/канал переключается через экран меню. • При переключении аудиопотока/канала, картинка может застывать на мгновение. • Если настройка Resume Play или Last Memory была отменена, восстанавливается настройка Язык зв. Дорожки (стр. 36).
<p>Переключение субтитров</p>	<p>DVD-Video DivX®</p>	<ul style="list-style-type: none"> • Для DVD-Video или DivX дисков, на которых содержатся субтитры на разных языках, субтитры можно переключать во время воспроизведения. • Во время воспроизведения, нажмите SUBTITLE. • Субтитры переключаются при каждом нажатии кнопки. • Записанные субтитры зависят от диска или файла. • Если диск или файл не содержит никаких субтитров, отображается -/-. • Для некоторых DVD-Video дисков, субтитры переключаются через экран меню. • Если настройка Resume Play или Last Memory была отменена, восстанавливается настройка Язык субтитров (стр. 36).
<p>Переключение ракурса (Multi-Angle)</p>	<p>DVD-Video</p>	<ul style="list-style-type: none"> • Для DVD-Video дисков, на которых содержатся множество ракурсов, ракурс можно переключать во время воспроизведения. • Во время воспроизведения, нажмите ANGLE. • Для некоторых DVD-Video дисков, ракурс переключается через экран меню. • Для сцен с множеством ракурсов, на телевизионном экране отображается обозначение . Если не нужно, чтобы обозначение  отображалось, установите Индикатор угла на Выкл (стр. 36).
<p>Масштабирование изображения</p>	<p>DVD-Video DVD VR Video CD DivX® WMV JPEG</p>	<ul style="list-style-type: none"> • Нажмите ZOOM. • Отображается масштабированный участок. • Используйте ↑/↓/←/→ для перемещения по масштабированному участку. • Увеличение (2x → 4x → обычное) переключается при каждом нажатии кнопки. • При воспроизведении файлов JPEG в режиме показа слайдов, масштабированный участок не отображается. • Если файл JPEG был масштабирован, обычный показ слайдов можно возобновить, нажав ▶ PLAY.

Воспроизведение

<p>Вращение (зеркальное вращение) изображения</p>	<p>JPEG</p>	<ul style="list-style-type: none"> Во время показа слайдов, нажмите одну из кнопок ↑/↓/←/→. При нажатии ↑, изображение переворачивается вертикально. При нажатии ↓, изображение переворачивается горизонтально. При нажатии ←, изображение вращается на 90° против часовой стрелки. При нажатии →, изображение вращается на 90° по часовой стрелке. Для возобновления обычного показа слайдов, нажмите ▶ PLAY.
<p>Просмотр информации диска или файла</p>	<p>DVD-Video DVD VR Video CD CD(R/RW) DivX® WMV WMA MP3 MPEG-4 AAC</p>	<ul style="list-style-type: none"> Во время воспроизведения, нажмите DISPLAY. Отображается прошедшее время воспроизведения, оставшееся время воспроизведения, др. Для некоторых дисков и файлов, отображаемая информация переключается при каждом нажатии кнопки. Для отключения информации, нажимайте DISPLAY до отключения. Некоторая информация не отображается во время воспроизведения Video CD дисков с помощью PBC. Для отображения такой информации, отмените воспроизведение с помощью PBC (смотрите ниже). При установке Экранный дисплей на Выкл., при нажатии DISPLAY информация не отображается (стр. 37).
<p>Воспроизведение видео CD дисков от их экрана меню (воспроизведение с помощью PBC)</p>	<p>Video CD</p>	<ul style="list-style-type: none"> Воспроизведение Video CD дисков от их экранов меню называется воспроизведением с помощью PBC (управление воспроизведением). Содержимое отображается и операции различаются от диска к диску. Также смотрите руководство по эксплуатации к диску. Для отображения экрана меню, загрузите диск, совместимый с воспроизведением с помощью PBC, затем нажмите ▶ PLAY. Для запуска воспроизведения с помощью PBC, используя цифровые кнопки (от 0 до 9), выберите дорожку, пока отображается экран меню, затем нажмите ENTER. Для возврата на экран меню, нажмите RETURN во время воспроизведения. Для переключения страниц, нажмите ◀◀ PREV или ▶▶ NEXT. Для воспроизведения диска без отображения экрана меню (функция PBC отключена), используя цифровые кнопки (от 0 до 9), выберите дорожку при остановленном воспроизведении, затем нажмите ENTER (или выберите дорожку с помощью ◀◀ PREV и ▶▶ NEXT при остановленном воспроизведении).

Воспроизведение файлов, сохраненных на устройствах USB

- Проигрыватель может не распознавать устройство USB, может не воспроизводить файлы или может не подавать питание на устройство USB. Подробнее, смотрите *При подключении устройства USB* на стр. 46.
- Pioneer не гарантирует воспроизведение всех файлов, записанных на всех устройствах USB, или подачу питания на устройство USB. Также помните, что Pioneer не несет никакой ответственности за любую потерю файлов на устройствах USB, вызванную подключением к данному проигрывателю.

1 Включите питание.

Нажмите **STANDBY/ON**.

2 Переключение входа на режим USB.

Нажмите **DVD/USB**.

На дисплее фронтальной панели отображается **USB MODE**.

3 Подключение устройств USB.

Автоматически отображается Disc Navigator.

Фронтальная панель проигрывателя

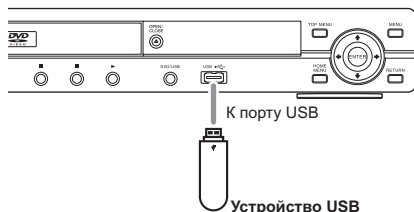

4 Запускается воспроизведение.

Используйте **↑/↓/←/→** для выбора файла, затем нажмите **ENTER**.

- Отключайте питание перед извлечением устройства USB.

- Режим входа будет оставаться установленным на USB при включении питания в следующий раз. Для возврата на режим DVD, нажмите **DVD/USB** (или нажмите **▲ OPEN/CLOSE** для открытия лотка диска).□

Запись дорожек на аудио CD на устройства USB

- Дорожки на аудио CD дисках, загруженных в проигрыватель, могут быть записаны на устройство USB, подключенное к порту USB.
- Может быть невозможно записать дорожки с аудио CD дисков на устройство USB. Подробнее, смотрите *При подключении устройства USB* на стр. 46.

Запись всех дорожек

1 Загрузите аудио CD.

- Если воспроизведение запускается автоматически, нажмите **■ STOP** для остановки воспроизведения.

2 Отобразите экран Запись CD -> USB .

Нажмите **USB REC**.



3 Запустите запись.

С помощью **↑/↓/←/→** выберите **Старт**, затем нажмите **ENTER**.

Воспроизведение

Выбор записываемой(ых) дорожки(ек)

1 Загрузите аудио CD.

- Если воспроизведение запускается автоматически, нажмите **■ STOP** для остановки воспроизведения.

2 Отобразите Home Menu.

Нажмите **HOME MENU**.

3 Выберите Запись CD -> USB .

Используйте **↑/↓/←/→** для выбора, затем нажмите **ENTER**.

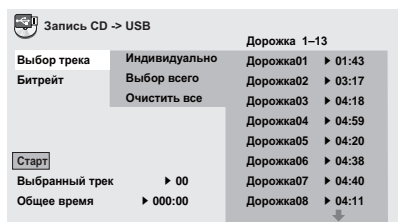

4 Выберите Выбор трека →

Индивидуал. → **Дорожку(и) для записи.**

Для выбора используйте **↑/↓/←/→**.

- **Индивидуал.:** Выбор 1 дорожки за раз.
- **Выбор всего:** Выбор всех дорожек.
- **Очистит. Все:** Отмена всех выбранных дорожек.

5 Выбор Битрейт (скорость передачи).

Используйте **↑/↓/←/→** для выбора, затем нажмите **ENTER**.

- Выберите **128kbps**, **192kbps** или **320kbps**.

6 Запустите запись.

С помощью **↑/↓/←/→** выберите **Старт**, затем нажмите **ENTER**.



Примечания

- **Запись CD -> USB** может выбираться только при остановленном аудио CD.
- По завершению записи, автоматически создается папка под именем "PIONEER" на устройстве USB. Записанные дорожки сохраняются в данной папке. □

Воспроизведение с помощью Disc Navigator

Воспроизведение дисков

DVD-Video **DVD VR** **Video CD**

1 Отобразите Home Menu.

Нажмите **HOME MENU**.

2 Выберите Навигатор диска.

Используйте **↑/↓/←/→** для выбора, затем нажмите **ENTER**.

3 Выберите тип Навигатор диска.

Используйте **↑/↓** для выбора, затем нажмите **ENTER**.

- Отображается Навигатор диска.
- Материал, отображаемый на Навигатор диска, меняется от диска к диску.

4 Воспроизведение определенных глав, разделов или дорожек.

Используйте **↑/↓/←/→** для выбора, затем нажмите **ENTER**.

- Для переключения страниц, нажмите **◀◀ PREV** или **▶▶ NEXT**.
- Нажмите **RETURN** для возврата к предыдущему экрану.
- Нажмите **HOME MENU** для выхода из Навигатор диска.

**Примечания**

- Навигатор диска не может отображаться для некоторых DVD-Video дисков.
- Навигатор диска не может отображаться во время воспроизведения Video CD дисков с помощью PBC. Для отображения такой информации, отмените воспроизведение с помощью PBC (стр. 23).

Воспроизведение файлов

DivX[®] WMV WMA MP3
MPEG-4 AAC JPEG

1 Отобразите Home Menu.

Нажмите **HOME MENU**.

2 Выберите Навигатор диска.

Используйте **↑/↓/←/→** для выбора, затем нажмите **ENTER**.

3 Выберите папку.

Используйте **↑/↓** для выбора, затем нажмите **ENTER**.

4 Выберите и запустите воспроизведение файла.

Используйте **↑/↓** для выбора, затем нажмите **ENTER**.

- При воспроизведении файлов JPEG, файлы автоматически переключаются (показ слайдов).
- Нажмите **←** для возврата к предыдущему экрану. (Также можно возвратиться на предыдущий экран, выбрав **↵**, затем нажав **ENTER**.)
- Нажмите **HOME MENU** для выхода из Навигатор диска.

**Примечание**

Когда на диске содержатся одновременно аудиофайлы и файлы JPEG, их можно воспроизводить одновременно. Для этого, сначала выберите аудиофайл, затем выберите файл JPEG. □

Воспроизведение с помощью функции Play Mode

Функция Play Mode может не срабатывать для некоторых дисков или файлов.

● Отобразите экран Режим воспроизв.
Во время воспроизведения, нажмите **PLAY MODE**.

- Также можно отобразить Home Menu, выбрав **Режим воспроизв.** в главном меню, затем нажав **ENTER**.
- Экран Режим воспроизв. не может отображаться во время воспроизведения Video CD дисков с помощью PBC. В таком случае, отмените воспроизведение с помощью PBC (стр. 23).

Повторное воспроизведение определенного раздела (A-B Repeat Play)

DVD-Video DVD VR Video CD CD(R/RW)

Повторно воспроизводится указанный раздел внутри единой главы или дорожки.

1 Отобразите экран Режим воспроизв.

Во время воспроизведения, нажмите **PLAY MODE**.

2 Выберите Фрагмент A-B.

Используйте **↑/↓** для выбора, затем нажмите **ENTER** или **→**.

3 Выберите место, с которого нужно запустить воспроизведение A-B Repeat.

С помощью **↑/↓** выберите **A** начало цикла, затем нажмите **ENTER**.

4 Выберите место, на котором нужно остановить воспроизведение A-B Repeat.

С помощью **↑/↓** выберите **B** конец цикла, затем нажмите **ENTER**. Запускается повторное воспроизведение A-B.

Воспроизведение

- Для отмены повторного воспроизведения A-B, выберите **Выкл.**, затем нажмите **ENTER**.

Повторное воспроизведение (Repeat Play)

DVD-Video DVD VR Video CD CD(R/RW)
DivX® WMV

1 Отобразите экран Режим воспроизв.
Во время воспроизведения, нажмите **PLAY MODE**.

2 Выберите Повтор.
Используйте **↑/↓** для выбора, затем нажмите **ENTER** или **→**.

3 Выберите тип воспроизведения Повтор.
Используйте **↑/↓** для выбора, затем нажмите **ENTER** или **→**.
Запускается повторное воспроизведение.

- Для отмены повторного воспроизведения, выберите **Повтор отключен**, затем нажмите **ENTER**. (Повторное воспроизведение автоматически отменяется при остановке воспроизведения.)
- Доступные типы повторного воспроизведения зависят от диска и файла.

Воспроизведение в произвольном порядке (Random Play)

DVD-Video Video CD CD(R/RW)

1 Отобразите экран Режим воспроизв.
Нажмите **PLAY MODE**.

2 Выберите В случ. Порядке.
Используйте **↑/↓** для выбора, затем нажмите **ENTER** или **→**.

3 Выберите тип воспроизведения В случ. Порядке.

Используйте **↑/↓** для выбора, затем нажмите **ENTER** или **→**.
Запускается произвольное воспроизведение.

- Для отмены произвольного воспроизведения, выберите **Случ. пор. ВЫКЛ.**, затем нажмите **ENTER**. (Смешанное воспроизведение автоматически отменяется при остановке воспроизведения.)
- Доступные типы произвольного воспроизведения зависят от диска и файла.



Примечание

Одна и та же глава, раздел или дорожка может воспроизводиться дважды во время произвольного воспроизведения.

Воспроизведение в нужном порядке (Programmed Play)

DVD-Video Video CD CD(R/RW) DivX®
WMV WMA MP3 MPEG-4AAC

1 Отобразите экран Режим воспроизв..
Нажмите **PLAY MODE**.

2 Выберите Программа.
Используйте **↑/↓** для выбора, затем нажмите **ENTER** или **→**.

3 Выберите Ввод/редактир.
Используйте **↑/↓** для выбора, затем нажмите **ENTER**.

- Экран Ввод/редактир. различается в зависимости от диска или файла.

4 Выберите главу, раздел, дорожку или файл для воспроизведения.
Используйте **↑/↓/←/→** для выбора, затем нажмите **ENTER**.

- Для добавления программы, сначала выберите место в программе (шаг программы), затем выберите главу, раздел или дорожку, затем нажмите **ENTER** (файлы добавляются в конец программы).

- Нажмите **RETURN** для возврата к предыдущему экрану. При возврате на предыдущий экран во время ввода, запрограммированные настройки удаляются.
- Для удаления шага, выделите его и нажмите **CLEAR**.

5 Запускается воспроизведение.

Нажмите ► **PLAY**.

- Для воспроизведения уже настроенной программы, выберите **Воспроизведение** на экране программ, затем нажмите **ENTER**.
- Для возобновления обычного воспроизведения, выберите **Останов.** на экране программ, затем нажмите **ENTER**. Программа запоминается в памяти.
- Для отмены всей программы, выберите **Стирание списка** на экране программ, затем нажмите **ENTER**.



Примечания

- Программы можно воспроизводить повторно. Во время программного воспроизведения, выберите **Повтор программы** в **Повтор** на экране Режим воспроизв. (стр. 27).
- Программы не могут воспроизводиться в произвольном порядке (произвольное воспроизведение невозможно во время программного воспроизведения).

Воспроизведение с указанием номера или времени (Search Mode)

DVD-Video DVD VR Video CD CD(R/RW)

DivX® WMV

Данная функция позволяет указывать номер главы, раздела или дорожки или время для воспроизведения.

1 Отобразите экран Режим воспроизв..
Нажмите **PLAY MODE**.

2 Выберите Режим поиска.

Используйте ↑/↓ для выбора, затем нажмите **ENTER** или ➔.

3 Выберите тип Режим поиска.

Используйте ↑/↓ для выбора, затем нажмите **ENTER**.

- Доступные типы режима поиска зависят от диска и файла.

4 Введите номер главы, раздела или дорожки или время для воспроизведения.

Используйте **цифровые кнопки (от 0 до 9)** для ввода, затем нажмите **ENTER**. (Например, для указания 1 часа и 4 минут (64 минуты), введите **6, 4, 0 и 0.**)
Запускается воспроизведение.



Примечания

- Для некоторых DVD-Video дисков, номер или время может указываться через экран меню.
- Для видеофайлов, можно указать только время (доступна только **Поиск по времени** (поиск по времени)).
- Функция поиска по времени (**Поиск по времени**) недоступна для DVD+R/+RW дисков. □

Регулировка аудио

1 Отобразите Home Menu.

Нажмите **HOME MENU**.

2 Выберите Настройки звука.

Используйте ↑/↓/←/→ для выбора, затем нажмите **ENTER**.

3 Переключите настройки.

Используйте ↑/↓/←/→ для выбора, затем нажмите **ENTER**.

Воспроизведение

- Нажмите **RETURN** для возврата к предыдущему экрану.

4 Введите изменения.

Нажмите **HOME MENU**.

Измененные настройки сохраняются в памяти.



Примечания

- Для некоторых дисков или файлов настройка может срабатывать слабо.
- Данные настройки также воздействуют на вывод звучания от терминалов **DIGITAL AUDIO OUT COAXIAL** и терминала **HDMI OUT**. Учтите, что эффект отсутствует при выводе аудиосигналов Dolby Digital, DTS или MPEG.

Параметры Настройки звука

Параметры (настройки)	
Sound Retriever (Высок./Низк./Выкл)	<ul style="list-style-type: none"> • Аудиосигналы WMA, MP3 и MPEG-4 AAC воспроизводятся с высоким качеством звучания. Действует только для файлов с расширением '.wma', '.mp3' или '.m4a'. • Эффект зависит от файла. Попробуйте использовать другие настройки и выберите настройку, обладающую наилучшим эффектом.
Эквалайзер (Выкл/Рок/Поп-музыка/Живой/Танцпл./Техно/Классика/Мягкая)	<p>Выберите в соответствии с жанром музыки, которую хотите прослушать.</p>

Параметры (настройки)	
Объемный звук (Вкл/Выкл)	<ul style="list-style-type: none"> • С помощью двух громкоговорителей можно создать звуковое поле объемного звучания с ощущением присутствия. • При установке на Вкл, линейные аудиосигналы PCM с частотой 96 кГц или выше преобразовываются на 48 кГц.
Диапазон частот (Высок./Средн./Низк./Выкл)	<ul style="list-style-type: none"> • Это делает громкие звуки слабее и слабые звуки громче. Переключайте настройку, например, при просмотре кинофильмов поздно ночью. • Данная настройка воздействует только на звучание Dolby Digital. • Эффект зависит от уровня громкости подключенного телевизора, аудио-видео ресивера или усилителя, громкоговорителей, др. Попробуйте использовать различные настройки, и выберите ту, которая обладает наилучшим эффектом.
Диалог (Высок./Средн./Низк./Выкл)	<p>Переключайте данную настройку, когда уровень громкости диалогов низкий и диалоги прослушиваются с трудом.</p>

Заводские настройки по умолчанию указаны **курсивом**.

О функции Sound Retriever

- При удалении аудиоданных во время процесса сжатия, качество звучания часто ухудшается. Функция Sound Retriever автоматически улучшает сжатые аудиосигналы и восстанавливает качество звучания CD. ▣

Регулировка качества картинки

1 Отобразите Home Menu.

Нажмите **HOME MENU**.

2 Выберите Настройки видео.

Используйте **↑/↓/←/→** для выбора, затем нажмите **ENTER**.

3 Переключите настройки.

Используйте **↑/↓/←/→** для выбора, затем нажмите **ENTER**.

- Нажмите **RETURN** для возврата к предыдущему экрану.

4 Введите изменения.

Нажмите **HOME MENU**.

Измененные настройки сохраняются в памяти.



Примечания

- Эффект зависит от подключенного телевизора, диска или файла.
- Настройки воздействуют на видеосигналы, выводимые от терминала **HDMI OUT**.

Параметры (настройки)

Оттенок (от Зелен. 9 до Красн. 9)	Регулирует баланс зеленого и красного.
Насыщенность (от -9 до 9)	Регулирует плотность цвета. Данная настройка воздействует на источники с множеством цветов, как мультфильмы.

- Заводские настройки по умолчанию указаны *курсивом*.
- **Яркость**, **Контрастность**, **Гамма**, **Оттенок** и **Насыщенность** установлены на **0** в момент покупки.



Параметры Настройки видео

Параметры (настройки)	
Резкость (Высшая/Стандартная/Мягкая)	Регулирует резкость картинки.
Яркость (от -20 до 20)	Регулирует яркость картинки.
Контрастность (от -16 до 16)	Регулирует соотношение яркости между наиболее ярким и наиболее темным участками картинки.
Гамма (от -3 до 3)	Регулирует отображение темных участков картинки.

Переключение настроек (Исходные настр.)

Управление меню Исходные настр.

Исходные настр. не может выбираться во время воспроизведения. Сначала остановите диск.

1 Отобразите Home Menu.

Нажмите **HOME MENU**.

2 Выберите Исходные настр..

Используйте **↑/↓/←/→** для выбора, затем нажмите **ENTER**.

3 Выберите параметр и переключите настройку.

Используйте **↑/↓/←/→** для выбора, затем нажмите **ENTER**.



Примечания

- **HDMI выход, Разрешение HDMI и Цвет HDMI** могут настраиваться только при подключении проигрывателя к устройству, совместимому с HDMI, через кабель HDMI.
- **Аудиовыход, A/V вых. SCART и Компонентн. вых.** не могут настраиваться при подключении проигрывателя к устройству, совместимому с HDMI, через кабель HDMI.

Установка настроек Компонентн. вых. и Разрешение HDMI на их настройки по умолчанию

1 Отключите питание проигрывателя.

Нажмите **⏻ STANDBY/ON**.

2 Нажмите **⏻ STANDBY/ON**, удерживая нажатой **⏪**.

Используйте кнопки на фронтальной панели проигрывателя. Включается питание.

Сброс всех настроек на настройки по умолчанию

1 Отключите питание проигрывателя.

Нажмите **⏻ STANDBY/ON**.

2 Нажмите **⏻ STANDBY/ON**, удерживая нажатой **■**.

Используйте кнопки на фронтальной панели проигрывателя.

Настройки Аудиовыход

Настройки опций	Настройки	
HDMI выход	LPCM(2-кан.)	Многоканальные аудиосигналы преобразовываются в 2-канальные линейные аудиосигналы PCM для выхода. Данная настройка может выбираться, когда подключенное устройство, совместимое с HDMI, не поддерживает многоканальные аудиосигналы.
	АВТО	Выводятся аудиосигналы, поддерживаемые подключенным устройством, совместимым с HDMI (Dolby Digital, DTS, MPEG и линейные сигналы PCM). Аудиосигналы, не поддерживаемые подключенным устройством, совместимым с HDMI, преобразовываются в линейные сигналы PCM для выхода.
	Выкл	Аудиосигналы от терминала HDMI OUT не выводятся.
<ul style="list-style-type: none"> Настройки могут переключаться только при подключении проигрывателя и устройства, совместимого с HDMI, через кабель HDMI. Если подключенное устройство, совместимое с HDMI, несовместимо с аудиосигналами DTS, аудиосигналы DTS не выводятся (аудиосигналы DTS не преобразовываются в линейные сигналы PCM для выхода). 		
Цифровой выход	Вкл	Аудиосигналы выводятся от терминалов DIGITAL AUDIO OUT .
	Выкл	Аудиосигналы от терминала DIGITAL AUDIO OUT не выводятся.
При установке Цифровой выход на Выкл , аудиосигналы, выводимые от терминала HDMI OUT , преобразовываются в линейные сигналы PCM.		
DolbyDigital вых.	Dolby Digital	Выводятся аудиосигналы Dolby Digital. Выберите данную настройку, когда подключенный аудио-видео ресивер или усилитель поддерживает аудиосигналы Dolby Digital.
	DolbyDigital > PCM	Аудиосигналы Dolby Digital преобразовываются в линейные аудиосигналы PCM для выхода. Выберите данную настройку, когда подключенный аудио-видео ресивер или усилитель не поддерживает аудиосигналы Dolby Digital.
DTS выход	DTS	Выводятся аудиосигналы DTS. Выберите данную настройку, когда подключенный аудио-видео ресивер или усилитель поддерживает аудиосигналы DTS.
	Выкл	Аудиосигналы DTS не выводятся. Выберите данную настройку, когда подключенный аудио-видео ресивер или усилитель не поддерживает аудиосигналы DTS.
Когда подключенный аудио-видео ресивер или усилитель не поддерживает аудиосигналы DTS, установите Выкл . При установке DTS может слышаться шум.		
Вых. 96 кГц PCM	96кГц > 48кГц	Аудиосигналы с частотой 96 кГц преобразовываются на аудиосигналы с частотой 48 кГц/44,1 кГц для выхода. Выберите данную настройку, когда подключенный аудио-видео ресивер или усилитель не поддерживает аудиосигналы с частотой 96 кГц.
	96кГц	Выводятся аудиосигналы с частотой 96 кГц. Выберите данную настройку, когда подключенный аудио-видео ресивер или усилитель поддерживает аудиосигналы с частотой 96 кГц.

Переключение настроек (Исходные настр.)

Настройки опций	Настройки	
MPEG выход	MPEG	Выводятся аудиосигналы MPEG. Выберите данную настройку, когда подключенный аудио-видео ресивер или усилитель поддерживает аудиосигналы MPEG.
	MPEG > PCM	Аудиосигналы MPEG преобразовываются в линейные аудиосигналы PCM для выхода. Выберите данную настройку, когда подключенный аудио-видео ресивер или усилитель не поддерживает аудиосигналы MPEG.

Заводские настройки по умолчанию указаны **курсивом**.









О настройке HDMI выход и типе выводимого аудиосигнала

Аудиоформат		Настройки HDMI выход	
		LPCM(2-кан.)	AVTO
DVD-Video DVD VR	Dolby Digital	2-канальное микширование	Dolby Digital ¹
	Dolby Digital Karaoke	Левый/правый	Dolby Digital ¹
	Linear PCM	Левый/правый	Левый/правый
	DTS	Не выводится	DTS ²
	MPEG	Левый/правый	MPEG ¹
CD(R/RW) WMA MP3 MPEG-4 AAC		Левый/правый	Левый/правый
DTS-CD		Не выводится	DTS ²
Video CD		Левый/правый	Левый/правый

- 1 Когда подключенное устройство, совместимое с HDMI, несовместимо с аудиосигналами Dolby Digital или MPEG, сигналы автоматически преобразовываются в линейные аудиосигналы PCM для выхода.
- 2 Если подключенное устройство, совместимое с HDMI, несовместимо с аудиосигналами DTS, аудиосигналы DTS не выводятся (аудиосигналы DTS не преобразовываются в линейные сигналы PCM для выхода).

Настройки Выводов

Настройки опций	Настройки	
Телеэкран	4:3 (Letter Box)	Выберите данную настройку для просмотра изображений 16:9 на телевизионном экране 4:3, с черными полосами сверху и снизу экрана.
	4:3 (Pan & Scan)	Выберите данную настройку для просмотра изображений 16:9 во весь экран на телевизионном экране 4:3, с обрезанием левой и правой сторон изображения 16:9.
	16:9 (Широкий)	Выберите данную настройку при подключении к широкоэкранным (16:9) телевизорам.
	16:9 (сжатый)	Выберите данную настройку для просмотра изображений 4:3 на телевизоре высокой точности (16:9). Изображение будет отображаться на телевизоре соответствующим образом, с черными полосами по сторонам. Данная настройка может выбираться только при подключении проигрывателя и телевизора через кабель HDMI и при установке Разрешение HDMI на 1920x1080p, 1920x1080i или 1280x720p.

Для телевизора обычного размера (4:3)		Для телевизора с широким экраном (16:9)	
Настройка проигрывателя	Картинка на экране	Настройка проигрывателя	Картинка на экране
4:3 (Letter Box)	Картинка 16:9  Картинка 4:3 	16:9 (Широкий)	Картинка 16:9  Картинка 4:3 
4:3 (Pan & Scan)	Картинка 16:9  Картинка 4:3 	16:9 (сжатый)	Картинка 16:9  Картинка 4:3 

Данная настройка действует, только если диск позволяет переключать формат изображения экрана. Изучите обложку диска, др.

Компонентн. вых.	Построчный	Выберите данную настройку при подключении телевизора или проектора, поддерживающего прогрессивные видеосигналы, к терминалам COMPONENT VIDEO OUT . На дисплее фронтальной панели отображается PRGSVE .
	Чересстрочный	Выберите данную настройку при подключении телевизора или проектора, не поддерживающего прогрессивные видеосигналы, к терминалам COMPONENT VIDEO OUT .

- Когда выбрана **Построчный** и нажата **ENTER**, отображается сообщение о подтверждении. Для переключения настройки, выберите **ДА**, затем нажмите **ENTER**. Если не нужно переключать настройку, выберите **НЕТ**, затем нажмите **ENTER**.
- Картинка может искажаться при переключении **Построчный** и **Чересстрочный**.
- Когда **Разрешение HDMI** установлен на **720x480i**, устанавливается **Чересстрочный**.
- Если картинка не отображается после переключения настройки на **Построчный**, установите ее обратно на **Чересстрочный**. Для соответствующих инструкций, смотрите *Установка настроек Компонентн. вых.* и *Разрешение HDMI на их настройки по умолчанию* на стр. 31.

Переключение настроек (Исходные настр.)

Настройки опций	Настройки	
A/V вых. SCART	Video	Выводятся обычные видеосигналы (композитные).
	RGB	Выберите данную настройку при подключении телевизора, совместимого с видеосигналами RGB. Учтите, однако, что видеосигналы не выводятся от композитных видеовыходных терминалов при установке на RGB.
Разрешение HDMI	720x480i/720x576i	Выводятся чересстрочные изображения с разрешением 720 x 480 пикселей (NTSC)/720 x 576 пикселей (PAL).
	720x480p/720x576p	Выводятся прогрессивные изображения с разрешением 720 x 480 пикселей (NTSC)/720 x 576 пикселей (PAL).
	1280x720p	Выводятся прогрессивные изображения на 1 280 x 720 пикселей.
	1920x1080i	Выводятся чересстрочные изображения на 1 920 x 1 080 пикселей.
	1920x1080p	Выводятся прогрессивные изображения на 1 920 x 1 080 пикселей.
<ul style="list-style-type: none"> • При переключении настройки, картинка может быть искажена, или некоторое время может потребоваться до ее отображения. • При переключении настройки отображается сообщение о подтверждении. Если картинка отображается соответствующим образом, выберите ДА, затем нажмите ENTER. Если она не отображается соответствующим образом, выберите НЕТ, затем нажмите ENTER. • Если картинка не отображается после переключения настройки, установите ее обратно на 720x480p/720x576p. Смотрите <i>Установка настроек Компонентн. вых. и Разрешение HDMI на их настройки по умолчанию</i> на стр. 31. 		
Цвет HDMI	Полный RGB	Цвета становятся гуще. Выберите данную настройку, если темные цвета отображаются одинаково черным.
	RGB	Цвета становятся светлее. Выберите данную настройку, если темные цвета отображаются слишком светло.
	Компонент	Выберите данную настройку при подключении к телевизору, совместимому с HDMI. Сигналы посылаются в цветоразностном формате (8 бит).
<p>Настройки могут переключаться только при подключении проигрывателя и устройства, совместимого с HDMI, через кабель HDMI.</p>		

Заводские настройки по умолчанию указаны **курсивом**.

Настройки Язык диска



- Некоторые диски не будут переключаться на выбранный язык.
- На некоторых дисках, язык переключается через экран меню. Для таких дисков, переключайте язык через экран меню.

Переключение настроек (Исходные настр.)

Настройки опций	Настройки	
Язык зв. Дорожки	<i>русский</i>	Выберите данную настройку для прослушивания звучания DVD-Video диска на русский.
	доступные языки	Выберите язык из списка языков для установки языка звучания по умолчанию для воспроизведения DVD-Video.
	Другой язык	Выберите один из 136 языков. При выполнении данной операции, смотрите <i>Таблица языковых кодов</i> на стр. 48. Если выбран язык, не имеющийся на DVD-Video диске, устанавливается один из языков на диске.
Язык субтитров	<i>русский</i>	Выберите данную настройку для отображения субтитров DVD-Video диска на русский.
	доступные языки	Выберите язык из списка языков для установки языка субтитров по умолчанию для воспроизведения DVD-Video.
	Другой язык	Выберите один из 136 языков. При выполнении данной операции, смотрите <i>Таблица языковых кодов</i> на стр. 48. Если выбран язык, не имеющийся на DVD-Video диске, устанавливается один из языков на диске.
Язык меню DVD	<i>без/с субтитр.</i>	Выберите данную настройку для отображения экранов меню DVD-Video диска на таком же языке, какой выбран для Язык субтитров .
	доступные языки	Выберите язык из списка языков для установки языка по умолчанию для меню DVD-Video.
	Другой язык	Выберите один из 136 языков. При выполнении данной операции, смотрите <i>Таблица языковых кодов</i> на стр. 48. Если выбран язык, не имеющийся на DVD-Video диске, устанавливается один из языков на диске.
Показ субтитров	Вкл	Выберите данную настройку для отображения субтитров.
	Выкл	Субтитры всегда по умолчанию отключены при воспроизведении DVD диска. Помните, что данная настройка не воздействует на некоторые диски.

Заводские настройки по умолчанию указаны **курсивом**.

Настройки Дисплей

Настройки опций	Настройки	
Язык меню	<i>русский</i>	Выберите данную настройку для отображения индикаторов управления (Воспр. , Остановка , др.) на русский.
	доступные языки	Выберите язык из списка языков для экранного меню.
Индикатор угла	Вкл	Выберите данную настройку для отображения обозначения  на телевизионном экране.
	Выкл	Выберите данную настройку, чтобы обозначение  не отображалось на телевизионном экране.

Переключение настроек (Исходные настр.)

Настройки опций	Настройки	
Экранный дисплей	Вкл	Выберите данную настройку для отображения индикаций управления (Воспр. , Остановка , др.) на телевизионном экране.
	Выкл	Выберите данную настройку для отключения отображения индикаций управления (Воспр. , Остановка , др.) на телевизионном экране.

Заводские настройки по умолчанию указаны **курсивом**.

Настройки Параметры

Настройки опций	Настройки	
KURO LINK	Вкл	Выберите данную настройку для управления проигрывателем от пульта ДУ аудио-видеоустройства, подключенного через кабель HDMI. Подробнее, смотрите <i>О функции KURO LINK</i> на стр. 16.
	Выкл	Выберите данную настройку для отключения управления проигрывателем от пульта ДУ аудио-видеоустройства, подключенного через кабель HDMI.
Блок. от детей	Пароль	Регистрация (изменение) пароля, требующегося для воспроизведения дисков, для которых установлена функция Parental Lock. Подробнее, смотрите <i>Регистрация (изменение) пароля</i> на стр. 38.
	Измените уровень	Переключение уровня Parental Lock проигрывателя. Подробнее, смотрите <i>Переключение уровня Блок. от детей</i> на стр. 38.
	Код страны	Переключение страны/региона. При выполнении данной операции, смотрите <i>Таблица кодов стран/регионов</i> на стр. 48.
DivX VOD	Activate	Отображение регистрационного кода проигрывателя, требующегося для воспроизведения файлов DivX VOD.
	Deactivate	Отображение кода отключения VOD.
<ul style="list-style-type: none"> • Файлы DivX VOD защищены по системе DRM. Они могут воспроизводиться только на зарегистрированных устройствах. • Если регистрационный код не был авторизован, файлы DivX VOD не могут воспроизводиться. При попытке воспроизведения таких файлов, на телевизионном экране отображается Authorization Error. • Количество просмотров для некоторых файлов DivX VOD может быть ограничено. При воспроизведении таких файлов, на телевизионном экране отображается оставшееся количество авторизованных просмотров. При достижении оставшегося количества просмотров 0 отображается Rental Expired. 		
Автооткл.питания	Вкл	Выберите данную настройку для автоматического отключения питания (питание автоматически отключается, если в течение более 30 минут не выполнялась никакая операция).
	Выкл	Выберите данную настройку для отключения функции автоматического отключения питания.

Заводские настройки по умолчанию указаны **курсивом**.

При выборе Другой язык

Выберите один из языков 136. При выполнении данной операции, смотрите *Таблица языковых кодов* на стр. 48. Если выбран язык, не имеющийся на DVD-Video диске, устанавливается один из языков на диске.

1 Выберите Другой язык.

Используйте \leftarrow/\rightarrow для выбора, затем нажмите **ENTER**.

2 Выберите Список языков или Код.

Используйте \leftarrow/\rightarrow для выбора, затем нажмите **ENTER**.

- Для некоторых языков отображается только номер кода. Подробнее, смотрите *Таблица языковых кодов* на стр. 48.

3 Выберите языковой код.

Используйте \uparrow/\downarrow или **цифровые кнопки (от 0 до 9)** для ввода, затем нажмите **ENTER**.

Регистрация (изменение) пароля

На некоторых DVD-Video дисках содержатся уровни Parental Lock (смотрите обложку диска, др.). Просмотр таких дисков может быть ограничен путем установки уровня проигрывателя на уровень ниже, чем на диске.

1 Выберите Пароль.

Используйте \uparrow/\downarrow для выбора, затем нажмите **ENTER**.

2 Введите пароль.

Используйте **цифровые кнопки (от 0 до 9)** для ввода пароля, затем нажмите **ENTER**.

- Для изменения пароля, сначала введите зарегистрированный пароль, затем введите новый пароль.



Примечания

- Рекомендуется записать пароль.
- Если вы забыли пароль, выполните сброс проигрывателя на настройки по умолчанию, затем зарегистрируйте новый пароль.
- На некоторых DVD-Video дисках, во время воспроизведения отображается экран для ввода пароля. Введите пароль, продолжая воспроизведение диска.

Переключение уровня Блок. от детей

1 Выберите Измените уровень.

Используйте \uparrow/\downarrow для выбора, затем нажмите **ENTER**.

2 Введите пароль.

Используйте **цифровые кнопки (от 0 до 9)** для ввода пароля, затем нажмите **ENTER**.

3 Переключите уровень.

Используйте \leftarrow/\rightarrow для выбора, затем нажмите **ENTER**.

Переключение кода страны/региона для функции Блок. от детей

При выполнении данной операции, смотрите *Таблица кодов стран/регионов* на стр. 48.

1 Выберите Код страны.

Используйте \uparrow/\downarrow для выбора, затем нажмите **ENTER**.

2 Введите пароль.

Используйте **цифровые кнопки (от 0 до 9)** для ввода пароля, затем нажмите **ENTER**.

3 Выберите код страны.

Используйте \uparrow/\downarrow для выбора, затем нажмите **ENTER**. \square

Дополнительная информация

Возможные неисправности и способы их устранения

- Зачастую неправильное срабатывание ошибочно воспринимается как неполадки или неисправности. Если вы считаете, что имеется какая-либо неисправность на данном компоненте, изучите информацию ниже. В некоторых случаях неполадка может содержаться на другом компоненте. Проверьте другие компоненты, а также используемые электроприборы. Если невозможно было устранить неисправность после изучения пунктов ниже, обратитесь в ближайший авторизованный сервисный центр Pioneer или к дилеру для проведения ремонта.
- Проигрыватель может не срабатывать соответствующим образом по причине статического электричества или других внешних воздействий. В таких случаях, обычную работу можно восстановить, отсоединив силовой кабель, и затем снова подключив его.

Общие неисправности

Неисправность	Проверьте	Способ устранения
Произведенные настройки были удалены.	Был-ли силовой кабель отсоединен принужденно, пока питание проигрывателя было включено?	Настройки могут быть удалены, если силовой кабель был отсоединен, или при сбоях с электроэнергией, пока питание проигрывателя включено. Обязательно нажмите ⏻ STANDBY/ON на фронтальной панели проигрывателя или нажмите ⏻ STANDBY/ON на пульте ДУ и подождите, пока индикатор - OFF - на дисплее фронтальной панели не отключится, и затем отсоедините силовой кабель. Будьте особенно внимательны, когда силовой кабель проигрывателя подключен к выходу переменного тока другого компонента, так как подача питания на проигрыватель прерывается вместе с подачей питания на другой компонент. По-возможности рекомендуется подключать силовой кабель к розетке, др., напрямую.
Разница в уровне громкости между DVD дисками и CD дисками.	Это не означает неисправность проигрывателя.	Уровень громкости может различаться из-за разницы в записи сигналов на диске.
Невозможно управлять проигрывателем от пульта ДУ.	Управление ведется издалека? Не подвержен-ли на сенсор ДУ прямому попаданию солнечных лучей или сильного искусственного освещения от флуоресцентной лампы, др.? Не закончились-ли батарейки?	Управляйте на расстоянии в пределах 7 метров от сенсора ДУ. Сигналы ДУ могут не приниматься соответствующим образом, если сенсор ДУ подвержен прямому попаданию солнечных лучей или сильного искусственного освещения от флуоресцентной лампы. Замените батарейки (стр. 5).

Неисправность	Проверьте	Способ устранения
Диск не может воспроизводиться или открыт лоток диска.	Не поцарапан-ли диск?	Поцарапанные диски могут не воспроизводиться.
	Не загрязнен-ли диск?	Сотрите загрязнение на диске (стр. 51).
	Установлен-ли диск в лотке диска соответствующим образом?	Установите диск этикеточной стороной вверх. Устанавливайте диск в углубление в лотке диска.
	Имеет-ли диск соответствующий региональный номер?	На данном проигрывателе можно воспроизводить диски с региональным номером "5 (включая 5)" и "ALL".
	Не размещен-ли проигрыватель во влажном месте?	Внутри могла образоваться конденсация. Подождите, пока конденсация не испарится. Не размещайте проигрыватель возле кондиционера воздуха, др. (стр. 50).
Автоматически отключается питание проигрывателя.	Установлен-ли Автооткл.питания на Выкл?	Если Автооткл.питания установлен на Выкл , питание проигрывателя автоматически отключается, если в течение более 30 минут не производились никакие операции (стр. 37).
Питание автоматически включается или отключается.	Установлен-ли KURO LINK на Выкл?	Питание проигрывателя может включиться вместе с питанием телевизора, подключенного к терминалу HDMI OUT . Если вы не хотите, чтобы питание проигрывателя включалось при включении питания телевизора, установите KURO LINK на Выкл (стр. 37).
Автоматически переключается вход подключенных телевизора и аудио-видео системы.	Установлен-ли KURO LINK на Выкл?	Вход подключенных телевизора, аудио-видео системы (аудио-видео ресивер или усилитель, др.) и аудио-видео преобразователя высокой четкости, подключенных к терминалу HDMI OUT , может автоматически переключаться на проигрыватель при запуске воспроизведения на проигрывателе или отображении экрана меню (Home Menu, др.). Если вы не хотите, чтобы входы подключенных телевизора, аудио-видео системы (аудио-видео ресивер или усилитель, др.) и аудио-видео преобразователя высокой четкости автоматически переключались, установите KURO LINK на Выкл (стр. 37).
Картинка не отображается.	Подключен-ли видеокабель соответствующим образом?	Подключите кабель соответствующим образом, вставив штекер до конца.
	Не поврежден-ли видеокабель?	Если видеокабель поврежден, замените его на новый кабель.
	Настроен-ли соответствующий вход на подключенном телевизоре или аудио-видео ресивере или усилителе?	Переключитесь на соответствующий вход, изучив инструкции по эксплуатации к подключенному устройству.

Дополнительная информация

Неисправность	Проверьте	Способ устранения
Картинка вытянута, или невозможно переключить формат изображения.	Настроен-ли формат изображения соответствующим образом на подключенном телевизоре?	Изучите инструкции по эксплуатации к телевизору и настройте формат изображения телевизора соответствующим образом.
	Настроен-ли Телеэкран соответствующим образом?	Настройте Телеэкран соответствующим образом (стр. 34).
Картинка искажается или темнеет во время воспроизведения.	Это не означает неисправность проигрывателя.	Данный проигрыватель поддерживает защиту от копирования от Macrovision. Для некоторых телевизоров, картинка может не отображаться соответствующим образом при воспроизведении дисков, содержащих сигналы защиты от копирования. Это не является признаком неисправности.
	Подключены-ли проигрыватель и телевизор через видеомагнитофон?	При подключении проигрывателя и телевизора через видеомагнитофон, функция защиты от аналогового копирования проигрывателя может влиять таким образом, что картинка, воспроизводимая на видеомагнитофоне, не будет отображаться соответствующим образом. Подключите проигрыватель и телевизор напрямую.
	Настроена-ли телевизионная система соответствующим образом?	Заводская настройка по умолчанию - AUTO . Если картинка искажена, переключите телевизионную систему на систему, используемую в вашей стране или регионе (NTSC или PAL) (стр. 49).
Воспроизведение на мгновение приостанавливается или диск не воспроизводится соответствующим образом.	Был-ли воспроизводящийся диск отредактирован на DVD рекордере, др.?	При воспроизведении отредактированных изображений, картинка может на мгновение приостанавливаться в местах стыка изображений, и диск может не воспроизводиться так, как отредактировано.

Неисправность	Проверьте	Способ устранения
Звучание не воспроизводится или искажается.	Не установлен-ли режим паузы, покадрового воспроизведения вперед или назад или замедленного воспроизведения?	Звучание в режиме паузы, покадрового воспроизведения вперед/назад или замедленного воспроизведения не выводится.
	Настроены-ли устройства (аудио-видео ресивер или усилитель, др.) соответствующим образом?	Смотрите инструкции по эксплуатации к телевизору и проверьте настройки (уровень громкости, вход, настройки громкоговорителя, др.).
	Не поцарапан-ли диск?	Поцарапанные диски могут не воспроизводиться.
	Не загрязнен-ли диск?	Сотрите загрязнение на диске (стр. 51).
	Подключены-ли аудиокабели соответствующим образом?	Подключите кабель соответствующим образом, вставив штекер до конца.
	Не повреждены-ли аудиокабели?	Если аудиокабель поврежден, замените его на новый кабель.
	Подключен-ли проигрыватель к другим устройствам соответствующим образом (аудио-видео ресивер или усилитель, др.)?	Проверьте, не подключились-ли ошибочно к аудиовыходным терминалам другого устройства, др.
	Подключены-ли другие устройства (аудио-видео ресивер или усилитель, др.) к терминалам DIGITAL AUDIO OUT COAXIAL ?	Проверьте, не подключились-ли ошибочно к входным терминалам PHONO аудио-видео ресивера или усилителя, др.
	Подключено-ли другое устройство (аудио-видео ресивер или усилитель, др.) к терминалам DIGITAL AUDIO OUT COAXIAL ?	При подключении к терминалам DIGITAL AUDIO OUT COAXIAL , установите Цифровой выход на Вкл (стр. 32).
		Смотрите инструкции по эксплуатации к подключенному аудио-видео ресиверу или усилителю и проверьте поддерживаемые аудиосигналы.
		Настройте Аудиовыход в соответствии с аудиосигналами, поддерживаемыми аудио-видео ресивером или усилителем, др. (стр. 32).
Не выводятся цифровые аудиосигналы от терминалов DIGITAL AUDIO OUT COAXIAL .	Установлен-ли Цифровой выход на Вкл ?	При подключении к терминалам DIGITAL AUDIO OUT COAXIAL , установите Цифровой выход на Вкл (стр. 32).

Дополнительная информация

Неисправность	Проверьте	Способ устранения
Многоканальные аудиосигналы не выводятся.	Настроен ли аудиовыход на подключенном аудио-видео ресивере или усилителе, др. соответствующим образом?	Смотрите инструкции по эксплуатации к подключенному аудио-видео ресиверу или усилителю и проверьте настройки аудиовыхода. <hr/> Переключите аудиосигналы диска на многоканальные аудиосигналы через экран меню или AUDIO .
	Установлен ли Аудиовыход на аудиосигналы, поддерживаемые аудио-видео ресивером или усилителем, др.?	Смотрите инструкции по эксплуатации к подключенному аудио-видео ресиверу или усилителю и проверьте поддерживаемые аудиосигналы. <hr/> Настройте Аудиовыход в соответствии с аудиосигналами, поддерживаемыми аудио-видео ресивером или усилителем, др. (стр. 32).
Аудиосигналы DTS не выводятся.	Выполнены ли подключения соответствующим образом?	Подключите аудио-видео ресивер или усилитель, др., к терминалам DIGITAL AUDIO OUT COAXIAL соответствующим образом.
	Поддерживает ли подключенный аудио-видео ресивер или усилитель, др. аудиосигналы DTS?	Если подключенный аудио-видео ресивер или усилитель, др. не поддерживает аудиосигналы DTS, установите DTS выход на Выкл (стр. 32).
	Настроен ли аудиовыход на подключенном аудио-видео ресивере или усилителе, др. соответствующим образом?	Если подключенный аудио-видео ресивер или усилитель, др. поддерживает аудиосигналы DTS, переключите аудиовыход аудио-видео ресивера или усилителя, др. на настройку, позволяющую выводить аудиосигналы DTS.
Цифровые аудиосигналы 96 кГц/88,2 кГц не выводятся от терминалов DIGITAL AUDIO OUT COAXIAL .	Установлен ли Вых. 96 кГц PCM на 96кГц ?	Установите Вых. 96 кГц PCM на 96кГц > 48кГц .
	Воспроизводится ли диск с защитой авторских прав?	Цифровые аудиосигналы 96 кГц/88,2 кГц на дисках с защитой авторских прав не могут выводиться.
Не распознаются имена папок или файлов.	Не было ли превышено максимальное количество имен папок или файлов, распознаваемых проигрывателем?	На одном диске можно распознать до 299 папок. Внутри одной папки можно распознать до 648 файлов. Однако, в зависимости от структуры папки, проигрыватель может не распознавать определенные папки или файлы.
Для воспроизведения файлов JPEG требуется время.	Не воспроизводятся ли файлы большого размера?	На отображение больших файлов может потребоваться некоторое время.
При воспроизведении файлов JPEG отображаются черные полосы.	Не воспроизводятся ли файлы с различными форматами изображения?	При воспроизведении файлов JPEG с различными форматами изображения, сверху и снизу или по бокам могут отображаться черные полосы.

При подключении к устройству, совместимому с HDMI

Неисправность	Проверьте	Способ устранения
Индикатор HDMI не высвечивается.	Подключено-ли устройство DVI?	Картинка может не выводиться соответствующим образом при подключении устройства DVI.
	Настроен-ли вход на подключенном устройстве, совместимом с HDMI, соответствующим образом?	Изучите инструкции по эксплуатации к подключенным устройствам, совместимым с HDMI, и переключитесь на соответствующий вход.
Картинка не отображается.	Настроено-ли разрешение соответствующим образом?	Настройте Разрешение HDMI соответствующим образом для подключенного устройства (стр. 35). Выполните сброс Разрешение HDMI на исходные настройки (720x480p/720x576p) (стр. 35).
	Подключен-ли кабель HDMI надлежащим образом?	Надежно подключите кабель (до конца). От некоторых кабелей видеосигналы 1 080p не будут выводиться.
	Не поврежден-ли кабель HDMI?	Если кабель поврежден, замените его на новый кабель.
	Подключено-ли устройство DVI?	Картинка может не выводиться соответствующим образом при подключении устройства DVI.
Звучание не воспроизводится или искажается.	Настроен-ли HDMI выход соответствующим образом?	Установите HDMI выход на LPCM(2-кан.) или ABTO (стр. 32).
Многоканальные аудиосигналы не выводятся.	Настроен-ли HDMI выход соответствующим образом?	Установите HDMI выход на ABTO (стр. 32).
Цвета на телевизионном экране не отображаются соответствующим образом.	Настроен-ли Цвет HDMI соответствующим образом?	Переключите настройку Цвет HDMI (стр. 35).
	Настроен-ли вход соответствующим образом на подключенном телевизоре?	Смотрите инструкции по эксплуатации к телевизору и переключитесь на соответствующий вход.

Неисправность	Проверьте	Способ устранения
Функция KURO LINK не срабатывает.	Используется ли кабель High Speed HDMI™ в качестве кабеля HDMI?	Используйте кабель High Speed HDMI™. Функция KURO LINK может не срабатывать соответствующим образом при использовании кабеля HDMI, не являющегося кабелем High Speed HDMI™.
	Установлен ли KURO LINK на Вкл на проигрывателе?	Установите KURO LINK на Вкл на проигрывателе (стр. 37).
	Поддерживает ли подключенное устройство функцию KURO LINK?	<p>Функция KURO LINK не срабатывает с устройствами другого производства, даже при подключении через кабель HDMI.</p> <p>Функция KURO LINK не будет срабатывать, если между устройством, совместимым с KURO LINK, и проигрывателем подключены устройства, не поддерживающие функцию KURO LINK или подключены устройства другого производства.</p> <p>Даже при подключении к изделию Pioneer, совместимым с функцией KURO LINK, некоторые функции могут не срабатывать.</p>
	Установлен ли KURO LINK на Вкл на подключенном устройстве?	<p>Установите KURO LINK на Оп на подключенном устройстве. Функция KURO LINK срабатывает при установке KURO LINK на Оп для всех устройств, подключенных к терминалу HDMI OUT. Как только завершены подключения и настройки всех устройств, убедитесь, что картинка от проигрывателя выводится на Телевизор с Плоским Экраном. (Также убедитесь после замены подключенных устройств или подключения и/или отсоединения кабелей HDMI.) Если картинка от проигрывателя не выводится на Телевизор с Плоским Экраном, это означает, что функция KURO LINK может быть не срабатывает соответствующим образом. Подробнее, смотрите инструкции по эксплуатации к подключенному устройству.</p>
	Подключены ли несколько проигрывателей?	Функция KURO LINK может не срабатывать при подключении трех или более проигрывателей, включая данный проигрыватель, через кабель HDMI.

При подключении устройства USB

Неисправность	Проверьте	Способ устранения
Устройство USB не распознается.	Подключено-ли устройство USB соответствующим образом?	Надежно подключите устройство (до конца).
	Подключено-ли устройство USB через концентратор USB?	Данный проигрыватель не поддерживает концентраторы USB. Подключите устройство USB напрямую.
		Данный проигрыватель поддерживает только запоминающие устройства USB большой емкости. Данный проигрыватель поддерживает переносные флэш-карты памяти и цифровые аудиовоспроизводящие устройства.
Файл не может воспроизводиться.	Это не означает неисправность проигрывателя.	Поддерживаются только файловые системы FAT16 и FAT32. Другие файловые системы (exFAT, NTFS, др.) не поддерживаются.
	Это не означает неисправность проигрывателя.	Отключите питание, затем снова включите его.
	Это не означает неисправность проигрывателя.	Некоторые устройства USB могут не распознаваться соответствующим образом.
Файл не может воспроизводиться.	Файл с защитой авторских прав (по системе DRM)?	Файлы с защитой авторских прав не могут воспроизводиться.
	Это не означает неисправность проигрывателя.	Файлы, сохраненные на компьютере, не могут воспроизводиться.
	Это не означает неисправность проигрывателя.	Некоторые файлы могут не воспроизводиться.
Не отображаются имена папок или файлов или они не отображаются соответствующим образом.	Не содержится-ли в именах папок или файлов более 14 знаков?	Disc Navigator может отображать максимум 14 знаков в именах папок или файлов.
	Это не означает неисправность проигрывателя.	Порядок отображения имен папок и файлов в Disc Navigator зависит от порядка записи папок или файлов на устройстве USB.
Имена папок или файлов не отображаются в алфавитном порядке.	Каков объем устройства USB?	При подключении устройств USB большой емкости, на загрузку данных может потребоваться некоторое время (это может занять несколько минут).
На распознавание устройства USB уходит много времени.		

Неисправность	Проверьте	Способ устранения
Питание на устройство USB не подается.	Не отображается ли USB ERR на дисплее фронтальной панели? При слишком высоком энергопотреблении питание не подается.	<p>Отключите питание, затем снова включите его.</p> <p>Отключите питание, затем отсоедините и заново подключите устройство USB.</p> <p>Нажмите DVD/USB для переключения обратно на режим DVD, затем заново переключитесь на режим USB. (Когда вход переключен обратно на режим DVD, на дисплее фронтальной панели отображается LOADING и распознается диск. Когда вход переключен обратно на USB, на дисплее фронтальной панели отображается USB MODE.)</p> <p>Если устройство USB оборудовано адаптером переменного тока, используйте устройство USB с подключенным адаптером переменного тока.</p>
Дорожки на аудио CD не могут записываться на устройство USB.	Имеется ли на устройстве USB достаточно свободного пространства?	Запись невозможна, если на устройстве USB не имеется достаточно свободного пространства. В таком случае, отображается Мало места на USB .
	Имеется ли на устройстве USB 300 или более папок?	Запись невозможна, если на устройстве USB содержится 300 или более папок.
	Имеется ли на устройстве USB уже 99 папок PIONEER?	Запись невозможна, если на устройстве USB уже имеется 99 папок PIONEER.



Таблица языковых кодов и таблица кодов стран/ регионов

Таблица языковых кодов

Названия языков (коды) и коды ввода

Japanese (ja), 1001	Bhutani (dz), 0426	Kirghiz (ky), 1125	Sinhalese (si), 1909
English (en), 0514	Esperanto (eo), 0515	Latin (la), 1201	Slovak (sk), 1911
French (fr), 0618	Estonian (et), 0520	Lingala (ln), 1214	Slovenian (sl), 1912
German (de), 0405	Basque (eu), 0521	Laothian (lo), 1215	Samoan (sm), 1913
Italian (it), 0920	Persian (fa), 0601	Lithuanian (lt), 1220	Shona (sn), 1914
Spanish (es), 0519	Finnish (fi), 0609	Latvian (lv), 1222	Somali (so), 1915
Chinese (zh), 2608	Fiji (fj), 0610	Malagasy (mg), 1307	Albanian (sq), 1917
Dutch (nl), 1412	Faroese (fo), 0615	Maori (mi), 1309	Serbian (sr), 1918
Portuguese (pt), 1620	Faroese (fo), 0615	Macedonian (mk), 1311	Siswati (ss), 1919
Swedish (sv), 1922	Irish (ga), 0701	Malayalam (ml), 1312	Sesotho (st), 1920
Russian (ru), 1821	Scots-Gaelic (gd), 0704	Mongolian (mn), 1314	Sundanese (su), 1921
Korean (ko), 1115	Galician (gl), 0712	Moldavian (mo), 1315	Swahili (sw), 1923
Greek (el), 0512	Guarani (gn), 0714	Marathi (mr), 1318	Tamil (ta), 2001
Afar (aa), 0101	Gujarati (gu), 0721	Malay (ms), 1319	Telugu (te), 2005
Abkhazian (ab), 0102	Hausa (ha), 0801	Maltese (mt), 1320	Tajik (tg), 2007
Afrikaans (af), 0106	Hindi (hi), 0809	Burmese (my), 1325	Thai (th), 2008
Amharic (am), 0113	Croatian (hr), 0818	Nauru (na), 1401	Tigrinya (ti), 2009
Arabic (ar), 0118	Hungarian (hu), 0821	Nepali (ne), 1405	Turkmen (tk), 2011
Assamese (as), 0119	Armenian (hy), 0825	Norwegian (no), 1415	Tagalog (tl), 2012
Aymara (ay), 0125	Interlingua (ia), 0901	Occitan (oc), 1503	Setswana (tn), 2014
Azerbaijani (az), 0126	Interlingua (ia), 0901	Oromo (om), 1513	Tonga (to), 2015
Bashkir (ba), 0201	Inupiak (ik), 0911	Oriya (or), 1518	Turkish (tr), 2018
Byelorussian (be), 0205	Indonesian (in), 0914	Panjabi (pa), 1601	Tsonga (ts), 2019
Bulgarian (bg), 0207	Icelandic (is), 0919	Polish (pl), 1612	Tatar (tt), 2020
Bihari (bh), 0208	Hebrew (iw), 0923	Pashto, Pushto (ps), 1619	Twi (tw), 2023
Bislama (bi), 0209	Yiddish (ji), 1009	Quechua (qu), 1721	Ukrainian (uk), 2111
Bengali (bn), 0214	Javanese (jw), 1023	Rhaeto-Romance (rm), 1813	Urdu (ur), 2118
Tibetan (bo), 0215	Georgian (ka), 1101	Kirundi (rn), 1814	Uzbek (uz), 2126
Breton (br), 0218	Kazakh (kk), 1111	Romanian (ro), 1815	Vietnamese (vi), 2209
Catalan (ca), 0301	Greenlandic (kl), 1112	Kinyarwanda (rw), 1823	Volapük (vo), 2215
Corsican (co), 0315	Cambodian (km), 1113	Sanskrit (sa), 1901	Wolof (wo), 2315
Czech (cs), 0319	Kannada (kn), 1114	Sindhi (sd), 1904	Xhosa (xh), 2408
Welsh (cy), 0325	Kashmiri (ks), 1119	Sangho (sg), 1907	Yoruba (yo), 2515
Danish (da), 0401	Kurdish (ku), 1121	Serbo-Croatian (sh), 1908	Zulu (zu), 2621

Таблица кодов стран/регионов

Название страны/региона, Коды ввода и Код страны/региона

Соединенные Штаты, 2119 , us	Канада, 0301 , ca	Чили, 0312 , cl	Мексика, 1324 , mx
Аргентина, 0118 , ar	Корея, Республика, 1118 , kr	Дания, 0411 , dk	Российская Федерация, 1821 , ru
Соединенное Королевство, 0702 , gb	Сингапур, 1907 , sg	Германия, 0405 , de	Бразилия, 0218 , br
Италия, 0920 , it	Швейцария, 0308 , ch	Япония, 1016 , jp	Франция, 0618 , fr
Индия, 0914 , in	Швеция, 1905 , se	Новая Зеландия, 1426 , nz	Бельгия, 0205 , be
Индонезия, 0904 , id	Испания, 0519 , es	Норвегия, 1415 , no	Португалия, 1620 , pt
Австралия, 0121 , au	Тайланд, 2008 , th	Пакистан, 1611 , pk	Гонконг, 0811 , hk
Австрия, 0120 , at	Тайвань, 2023 , tw	Филиппины, 1608 , ph	Малайзия, 1325 , my
Нидерланды, 1412 , nl	Китай, 0314 , cn	Финляндия, 0609 , fi	



Дополнительная информация

Настройка телевизионной системы

- Если картинка воспроизводимого диска искажена, переключите телевизионную систему на систему, используемую в вашей стране или регионе.
- При переключении телевизионной системы ограничиваются типы воспроизводимых дисков.
- Заводская настройка по умолчанию - AUTO.

1 Отключите питание проигрывателя.
Нажмите **⏻ STANDBY/ON**.

2 Нажмите **⏻ STANDBY/ON, удерживая нажатой **▶▶**.**

Используйте кнопки на фронтальной панели проигрывателя.

Включается питание и телевизионная система переключается как показано ниже.

- AUTO → NTSC
- NTSC → PAL
- PAL → AUTO

Типы дисков/ файлов	Формат	Настройка проигрывателя		
		NTSC	PAL	AUTO
DVD-Video DVD VR Video CD DivX® WMV	NTSC	NTSC	PAL	NTSC
	PAL	NTSC	PAL	PAL
CD(R/RW) WMA MP3 MPEG-4 AAC JPEG нет диска	—	NTSC	PAL	NTSC или PAL



Предостережения по использованию

При перемещении проигрывателя

При перемещении проигрывателя, сначала убедитесь, что не загружен диск и лоток диска закрыт. Затем нажмите **⏻ STANDBY/ON** на проигрывателе (или **⏻ STANDBY/ON** на пульте ДУ), подождите, пока на дисплее фронтальной панели не отключится индикатор - **OFF** -, затем отсоедините силовой кабель. Перемещение проигрывателя с загруженным диском может привести к поломке.

Место установки

- Выберите устойчивое место возле телевизора или стереофонической системы, используемой с проигрывателем.
- Не размещайте проигрыватель на телевизоре или цветном мониторе. Также устанавливайте его вдали от кассетных магнитофонов или других устройств, легко подвергающихся воздействию магнитных сил.

Не устанавливайте в местах со следующими условиями:

- Местах, подверженных прямому попаданию солнечных лучей
- Влажных или плохо проветриваемых местах
- Предельно жарких местах
- Местах, подверженных вибрациям
- Пыльных местах
- Местах, подверженных попаданию саж, пара или тепла (кухни, др.).

Не размещайте предметы на проигрывателе.

Не размещайте любые предметы на проигрывателе.

Не загораживайте вентиляционные отверстия.

Не используйте проигрыватель на ворсистых коврах, кроватях, диванах, др., или завернутым в ткань, др. Это может привести к прерыванию рассеивания тепла, что может вызвать поломку.

Не подвергайте воздействию тепла.

Не размещайте проигрыватель на усилителе или другом компоненте, генерирующем тепло. При размещении на полке, во избежание попадания тепла от усилителя или другого аудиокомпонента, размещайте его на полке под усилителем.

Когда проигрыватель не используется, отключите его питание.

В зависимости от условий сигнала, на телевизионном экране могут отображаться полосы, и может попадать шум в звучание радиотрансляций, когда питание проигрывателя включено. В таком случае отключите питание проигрывателя.

О конденсации

Если проигрыватель внезапно перемещен с холодного места в теплую комнату (например, зимой) или если температура в комнате, где установлен проигрыватель, внезапно повысилась при использовании обогревателя, др., внутри (на рабочих деталях и линзе) могут образоваться водяные капли (конденсация). При образовании конденсации проигрыватель не будет срабатывать соответствующим образом и воспроизведение не будет

производиться. Оставьте проигрыватель при комнатной температуре на 1 или 2 часа при включенном питании (время зависит от объема конденсации). Водяные капли испарятся и можно будет воспроизводить. Конденсация может также образоваться летом, если проигрыватель подвергнут прямому обдуванию от кондиционера воздуха. В таком случае отодвиньте проигрыватель на другое место.

Очистка изделия

- Во время очистки проигрывателя отсоедините силовую кабель от розетки.
- Для чистки проигрывателя используйте мягкую ткань. При сильном загрязнении, разбавьте некоторое количество нейтрального чистящего вещества в 5 или 6 частях воды, намочите в растворе мягкую ткань, тщательно выжмите ее, сотрите грязь, затем снова протрите мягкой сухой тканью.
- Использование спирта, растворителя, бензина, средств против насекомых, др., может привести к отслаиванию гравировки или краски. Также, избегайте контакта резиновых или виниловых изделий с проигрывателем в течение длительного периода времени, так как это может испортить корпус.
- При использовании салфеток, пропитанных химическими веществами, внимательно изучите меры предосторожности к салфеткам.

Дополнительная информация

Меры предосторожности при установке аппарата внутри полки со стеклянной дверью

Не нажимайте **▲ OPEN/CLOSE** на пульте ДУ для открытия лотка диска при закрытой стеклянной двери. Дверь будет препятствовать движению лотка диска, что может повредить аппарат.

Очистка линзы

При обычном использовании линза проигрывателя не загрязняется, но если она по какой-то причине загрязнится или запылится и начнутся сбои, обратитесь в ближайший авторизованный Pioneer сервисный центр. Хотя средства очистки линз для проигрывателей имеются в продаже, использовать их не рекомендуется, так как некоторые средства могут повредить линзу.

Об авторских правах

Это изделие содержит систему защиты авторских прав, защищенную методами, перечисленными в ряде патентов и в другой интеллектуальной собственности, принадлежащей Macrovision Corporation и другим правообладателям. Разрешение на использование этой системы защиты авторских прав должно быть выдано Macrovision Corporation и она предназначена для использования в домашних условиях или при других ограниченных обстоятельствах, если другие обстоятельства использования не разрешены Macrovision Corporation. Запрещается разборка изделия с целью несанкционированного доступа к данной технологии. □

Обращение с дисками

Хранение

- Всегда держите диски в их футлярах и храните их в вертикальном виде, избегайте использования жарких, влажных мест, мест, подверженных прямому попаданию солнечных лучей, или предельно холодных мест.
- Обязательно изучите меры предосторожности к диску.

Очистка дисков

- Диски могут не воспроизводиться, если на них имеются отпечатки пальцев или пыль. В таком случае используйте чистящую ткань, др., и слегка протрите диск по направлению от внутренней стороны к внешней. Не используйте грязные чистящие ткани.



- Не используйте бензин, растворитель или другие улетучивающиеся химикаты. Также не используйте аэрозоль для записей или антистатические средства.
- При сильном загрязнении, смочите мягкую ткань в воде, тщательно выжмите, вытрите загрязнение, затем протрите влагу сухой тканью.
- Не используйте поврежденные (треснутые или деформированные) диски.
- Избегайте появления царапин или грязи на сигнальной поверхности дисков.
- Не размещайте два диска в лотке диска, один поверх другого.

- Не приклеивайте куски бумаги или наклейки на диски. Это может деформировать диски, делая их непригодными для воспроизведения. Также помните, что взятые напрокат диски часто имеют наклеенные этикетки, и клей этикетки может протекать. Перед использованием взятых напрокат дисков убедитесь, что по кромкам таких этикеток нет остатков клея.

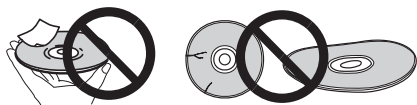

О дисках с особыми формами

Диски с особой формой (в виде сердца, шестиугольника, др.) не могут воспроизводиться на данном проигрывателе. Не пытайтесь воспроизвести такие диски, так как они могут повредить проигрыватель.



О конденсации на дисках

Водяные капли (конденсация) могут образоваться на поверхности дисков при их перемещении с холодного места (особенно зимой) в теплую комнату. Диски, на которых содержится конденсация, могут не воспроизводиться соответствующим образом. Перед загрузкой, тщательно сотрите водяные капли с поверхности диска. □

Технические характеристики

Требования к питанию 220 В до 240 В переменного тока, 50 Гц/ 60 Гц
Потребляемая мощность 11 Вт
Потребляемая мощность (в режиме ожидания) 0.7 Вт
Вес 1.7 кг
Внешние габариты 420 мм (Ш) x 49.5 мм (В) x 215 мм (Г)
Допускаемая рабочая температураот +5 °С до +35 °С
Допускаемая рабочая влажностьот 5 % до 85 % (без конденсации)

Аудио-видео коннектор (назначение 21-контактного коннектора)

Выход аудио-видео коннектора
..... 21-контактный коннектор
Данный коннектор передает видео и аудиосигналы на совместимый цветной телевизор или монитор.

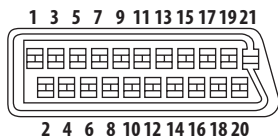

Номер контакта.	
1.....	Аудиовыход 2/R
3.....	Аудиовыход 1/L
4.....	GND
7.....	Выход В
8.....	Состояние
11.....	Выход G
15.....	Выход R
17.....	GND
19.....	Видеовыход
21.....	GND

Выход Video

Выходной уровень 1 Vp-p (75 Ω)
Выходной терминал Терминал RCA

Компонентный видеовыход (Y, Cв/Рв, Cг/Рг)

Выходной уровень Y 1 Vp-p (75 Ω)
Выходной уровень Cв/Рв, Cг/Рг 0,7 Vp-p (75 Ω)
Выходной терминал Терминал RCA

Выход HDMI

Выходной терминал 19-контактный
-------------------	---------------------

Аудиовыход (стерео L/R)

Уровень аудиовыхода 200 mVrms (1 кГц, -20 дБ)
Выходной терминал Терминал RCA
Частотная характеристика от 4 Гц до 44 кГц
Соотношение сигнал/шум 115 дБ
Динамический диапазон 88 дБ
Суммарный коэффициент гармоник 0.0065 %
Детонация и колебаниеНиже изменяемых границ (±0,001 % W. PEAK)

Цифровой аудиовыход

Коаксиальный цифровой выход Терминал RCA
-----------------------------	--------------------

Дополнительная информация

Порт USB Тип А
----------	-------------



Примечания

- Технические характеристики и конструкция данного изделия могут изменяться без уведомления.
- Это изделие снабжено комплектом шрифта FontAvenue®, который лицензируется NEC Corporation. FontAvenue - это зарегистрированный торговый знак NEC Corporation.

Примечание:

В соответствии со статьей 5 Закона Российской Федерации "О защите прав потребителя" и Указанием Правительства Российской Федерации № 720 от 16 июня 1997 года, корпорация Pioneer Europe NV устанавливает условие на следующую продолжительность срока службы официально поставляемых на Российский рынок товаров.

Аудио и видеоборудование: 7 лет
Переносное аудиооборудование: 6 лет
Другое оборудование (наушники, микрофон и т.д.): 5 лет
Автомобильная электроника: 6 лет

D3-7-10-6_Ru

<http://www.pioneer-rus.ru>

<http://www.pioneer.eu>



J2L90701A SH 09/04

Издано Pioneer Corporation.
© Pioneer Corporation, 2009.
Все права защищены.

PIONEER CORPORATION

4-1, Meguro 1-Chome, Meguro-ku, Tokyo 153-8654, Japan

Корпорация Пайонир

4-1, Мегуро 1-Чоме, Мегуро-ку, Токио 153-8654, Япония

PIONEER ELECTRONICS (USA) INC.

P.O. BOX 1540, Long Beach, California 90801-1540, U.S.A. TEL: (800) 421-1404

PIONEER ELECTRONICS OF CANADA, INC.

300 Allstate Parkway, Markham, Ontario L3R 0P2, Canada TEL: 1-877-283-5901, 905-479-4411

PIONEER EUROPE NV

Haven 1087, Keetberglaan 1, B-9120 Melsele, Belgium TEL: 03/570.05.11

PIONEER ELECTRONICS ASIACENTRE PTE. LTD.

253 Alexandra Road, #04-01, Singapore 159936 TEL: 65-6472-7555

PIONEER ELECTRONICS AUSTRALIA PTY. LTD.

178-184 Boundary Road, Braeside, Victoria 3195, Australia, TEL: (03) 9586-6300

PIONEER ELECTRONICS DE MEXICO S.A. DE C.V.

Blvd. Manuel Avila Camacho 138 10 piso Col. Lomas de Chapultepec, Mexico, D.F. 11000 TEL: 55-9178-4270

K002_Ru

Сделано в Таиланде

Отпечатано в Таиланде