

FM/MW/LW Compact Disc Player CD-проигрыватель с встроенным FM/MW/LW-тюнером

Инструкция по эксплуатации _____ **RU**

Інструкція з експлуатації _____ **UA**

Для отмены демонстрации на дисплее (режим DEMO) см. стр. 6.
Щоб відмінити демонстраційний екран (DEMO), див. стор. 6.

CDX-GT647UI





**CD-проигрыватель с
встроенным
FM/MW/LW-тюнером**
Сделано в Таиланде

Изготовитель: Сони Корпорейшн
Адрес: 1-7-1 Конан, Минато-ку,
Токио 108-0075, Япония

Для обеспечения безопасности установите это устройство на приборной панели автомобиля. Перед установкой и подсоединениями прочитайте прилагаемую инструкцию по установке и подсоединению.

**CLASS 1
LASER PRODUCT**

Эта этикетка находится на нижней стороне корпуса.

**Примечание для покупателей.
Следующая информация применима
только для оборудования, продаю-
щегося в странах, где действуют
директивы ЕС**

Производителем данного устройства является корпорация Sony Corporation, 1-7-1 Konan, Minato-ku, Tokyo, Japan. Уполномоченным представителем по электромагнитной совместимости (ЕМС) и безопасности изделия является компания Sony Deutschland GmbH, Hedelfinger Strasse 61, 70327 Stuttgart, Germany. По вопросам обслуживания и гарантии обращайтесь по адресам, указанным в соответствующих документах.



**Утилизация электрического и
электронного оборудования
(директива применяется в
странах Евросоюза и других
европейских странах, где
действуют системы
раздельного сбора отходов)**



**Утилизация использованных
элементов питания
(применяется в странах
Евросоюза и других
европейских странах, где
действуют системы
раздельного сбора отходов)**

ZAPPIN является товарным знаком корпорации Sony.



Windows Media и логотип Windows являются товарными знаками или зарегистрированными товарными знаками корпорации Microsoft в США и других странах.

iPod является товарным знаком Apple Inc., зарегистрированным в США и других странах.

iPhone является товарным знаком Apple Inc..

Лицензия на технологию звуковой кодировки MPEG Layer-3 и патенты получена от Fraunhofer IIS и Thomson.

Данное изделие защищено определенными правами интеллектуальной собственности Microsoft Corporation. Использование или распространение подобной технологии, кроме как в данном продукте, без лицензии корпорации Microsoft или авторизованного представительства корпорации Microsoft запрещено.

Поставщики содержимого используют технологию управления цифровыми правами для проигрывателя Windows Media, используемого в данном устройстве (далее “WM-DRM”), для защиты целостности содержимого (далее “защищенное содержимое”) с тем, чтобы их интеллектуальная собственность, включая авторское право, для данного содержимого не была неправомерно присвоена. В данном устройстве используется программное обеспечение WM-DRM для воспроизведения защищенного содержимого (далее “Программное обеспечение WM-DRM”). В случае нарушения системы безопасности Программного обеспечения WM-DRM лица, владеющие защищенным содержимым (далее “Владельцы защищенного содержимого”), вправе обращаться в корпорацию Microsoft с просьбами по аннулированию прав на приобретение новых лицензий на копирование, отображение и/или воспроизведение защищенного содержимого с помощью Программного обеспечения WM-DRM. Этот отзыв прав не влияет на способность Программного обеспечения WM-DRM воспроизводить незащищенное содержимое. Список отозванного Программного обеспечения WM-DRM пересылается на устройство во время загрузки лицензии на защищенное содержимое из Интернета или с компьютера. Корпорация Microsoft имеет право вместе с такой лицензией также загружать списки отзывов на ваше устройство от имени Владельцев защищенного содержимого.

Примечание относительно литиевой батареи
Не следует подвергать батарею чрезмерному тепловому воздействию, например, не следует помещать ее под прямыми солнечными лучами, рядом с огнем и т.п.

Внимание. Если в замке зажигания нет положения АСС

Убедитесь, что настроена функция автоматического выключения (стр. 22). После выключения устройства его питание будет автоматически отключено через установленное время, что предотвращает разрядку аккумулятора. Если функция автоматического выключения не задана, то при каждом выключении зажигания нажмите и удерживайте кнопку (OFF) до тех пор, пока дисплей не погаснет.

Начало работы

Диски, воспроизводимые на этом устройстве	6
Сброс параметров устройства	6
Отмена режима DEMO	6
Подготовка пульта дистанционного управления	6
Установка часов	6
Снятие передней панели	7
Установка передней панели	7

Расположение органов управления и основные операции

Основное устройство	8
Пульт дистанционного управления RM-X151	10
Поиск композиции	11
Поиск композиции по названию	
— Quick-BrowZer	11
Поиск композиции при прослушивании фрагментов композиции	
— ZAPPIN™	12

Радиоприемник

Сохранение и прием радиостанций	13
Автоматическое сохранение	
— BTM (Память оптимальной настройки)	13
Сохранение вручную	13
Прием радиостанций, сохраненных в памяти	13
Автоматическая настройка	13
RDS	13
Обзор	13
Настройка AF и TA	14
ВыборPTY	15
Установка CT	15

Компакт-диск

Воспроизведение диска	16
Индикация на дисплее	16
Повторное воспроизведение и воспроизведение в случайной последовательности	16

Устройства USB

Воспроизведение устройства USB	17
Индикация на дисплее	17
Повторное воспроизведение и воспроизведение в случайной последовательности	18

iPod

Воспроизведение iPod	18
Индикация на дисплее	19
Задание режима воспроизведения	19
Повторное воспроизведение и воспроизведение в случайной последовательности	20
Выполнение операций непосредственно на iPod — управление пассажира	20

Другие функции

Изменение настроек звука	21
Подстройка характеристик звука	21
Настройка кривой эквалайзера	
— EQ3	21
Настройка параметров установки	
— SET	21
Использование дополнительного оборудования	23
Дополнительное аудиооборудование	23

Дополнительная информация

Меры предосторожности	24
Примечания относительно дисков	24
Порядок воспроизведения файлов MP3/WMA/AAC	24
Сведения об iPod	24
Уход за аппаратом	25
Извлечение устройства	26
Технические характеристики	26
Поиск и устранение неисправностей	27
Индикация/сообщения об ошибках	29

Сайт для получения поддержки

В случае возникновения вопросов и для получения самых последних сведений о данном продукте посетите следующий веб-сайт:

<http://support.sony-europe.com/>

Предоставляются сведения по следующим вопросам:

- Модели и производители совместимых цифровых аудиопроигрывателей
- Поддерживаемые форматы файлов MP3/WMA/AAC

Начало работы

Диски, воспроизводимые на этом устройстве

На этом устройстве можно воспроизводить диски CD-DA (содержащие также информацию CD TEXT) и CD-R/CD-RW (с файлами MP3/WMA/AAC (стр. 24)).

Тип дисков	Этикетка на диске	
CD-DA		
MP3 WMA AAC		
		

Сброс параметров устройства

Перед первым включением устройства или после замены автомобильного аккумулятора, а также после изменения схемы подключения следует сбросить параметры устройства.

Снимите переднюю панель (стр. 7) и нажмите кнопку RESET (стр. 8) с помощью заостренного предмета, например, шариковой ручки.

Примечание

При нажатии кнопки RESET выполняется стирание установки часов и некоторых других занесенных в память параметров.

Отмена режима DEMO

Можно отменить режим демонстрации на экране, появляющейся во время выключения устройства.

- 1 Нажмите и удерживайте кнопку выбора.**
Отобразится экран настройки.
- 2 Нажимайте кнопку выбора повторно, пока не появится индикация “DEMO”.**
- 3 Поворачивая дисковый регулятор, выберите “DEMO-OFF”.**

4 Нажмите и удерживайте кнопку выбора.

Установка завершена, и дисплей возвращается в обычный режим приема/воспроизведения.

Подготовка пульта дистанционного управления

Снимите защитную пленку.

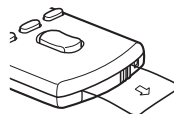

Совет

Для получения инструкций по замене элемента питания см. стр. 25.

Установка часов

Часы данного устройства имеют 24-часовую индикацию.

- 1 Нажмите и удерживайте кнопку выбора.**
Отобразится экран настройки.
- 2 Нажимайте кнопку выбора повторно, пока не появится индикация “CLOCK-ADJ”.**
- 3 Нажмите кнопку (SEEK) +.**
Начинает мигать индикация часа.
- 4 Поворачивайте дисковый регулятор для установки значения часов и минут.**
Чтобы переместить индикацию, нажмите кнопку (SEEK) -/+.
- 5 После установки минут нажмите кнопку выбора.**
Установка завершена, и часы начинают отсчет времени.

Для отображения часов нажмите кнопку (DSPL). Нажмите кнопку (DSPL) еще раз, чтобы вернуться к предыдущей индикации на дисплее.

Совет

Время можно установить автоматически с помощью функции RDS (стр. 15).

Снятие передней панели

Во избежание кражи устройства можно снять с него переднюю панель.

Предупредительный звуковой сигнал

Если до поворота выключателя зажигания в положение OFF с устройства не была снята передняя панель, то в течение нескольких секунд будет слышен предупредительный звуковой сигнал. Звуковой сигнал будет слышен только в том случае, если используется встроенный усилитель.

- 1 Нажмите кнопку **(OFF)**.
Устройство выключится.
- 2 Нажмите кнопку **(OPEN)**.
Передняя панель откроется.
- 3 Сдвиньте переднюю панель вправо и снимите ее, слегка потянув на себя левый край.

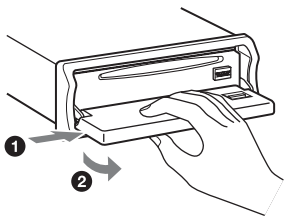

Примечания

- Не надавливайте слишком сильно на переднюю панель и окошко дисплея.
- Не подвергайте переднюю панель воздействию тепла/высокой температуры или влажности. Старайтесь не оставлять ее в припаркованной машине или на приборной доске/полочке за задним сиденьем.
- Не отсоединяйте переднюю панель во время воспроизведения с устройства USB, это может привести к повреждению данных, хранящихся в устройстве USB.

Установка передней панели

Наденьте отверстие **(A)** на передней панели на штырек **(B)** на устройстве, а затем установите левую сторону на место, слегка нажав на нее.

Нажмите кнопку **(SOURCE)** на устройстве (или вставьте диск), чтобы включить устройство.

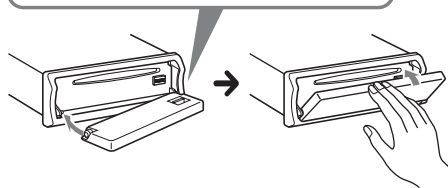
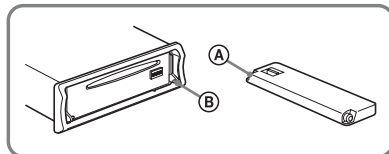

Примечание

Не помещайте ничего на внутреннюю поверхность передней панели.

Расположение органов управления и основные операции

Основное устройство

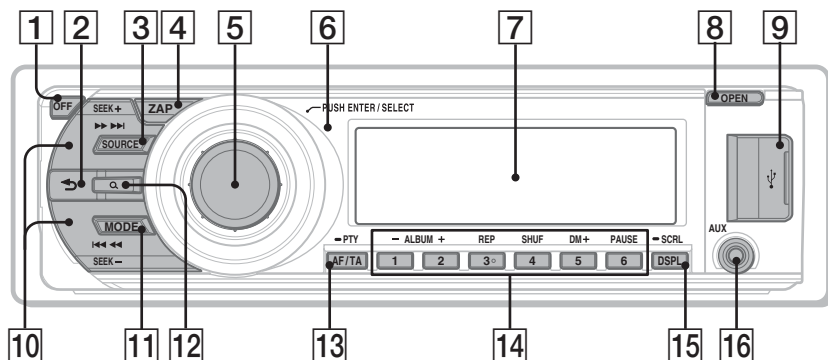

Со снятой передней панелью

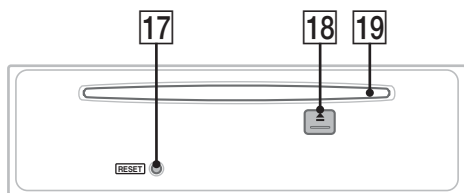

В этом разделе содержатся сведения о расположении органов управления и основных операциях. Подробные сведения см. на соответствующих страницах.

- 1 Кнопка OFF**
Выключение питания; остановка источника.
- 2 Кнопка ↶ (BACK)** стр. 11
Возврат к предыдущему экрану.
- 3 Кнопка SOURCE**
Включение питания; смена источника (радиоприемник/компакт-диск/USB/AUX).
- 4 Кнопка ZAP** стр. 12
Переход в режим ZAPPIN™.
- 5 Регулятор/кнопка выбора** стр. 21
Настройка громкости (поверните); выбор элементов настройки (нажмите и поверните).
- 6 Датчик пульта дистанционного управления**
- 7 Окошко дисплея**
- 8 Кнопка OPEN** стр. 7, 16
- 9 Разъем USB** стр. 17, 18
Подключение к устройству USB.

- 10 Кнопки SEEK +/-**
Компакт-диск/USB:
Пропуск композиций (нажмите); непрерывный пропуск композиций (нажмите, затем нажмите еще раз примерно через 1 секунду и удерживайте нажатой); перемещение вперед/назад на одну композицию (нажмите и удерживайте).

Радиоприемник:

Автоматическая настройка на радиостанции (нажмите); поиск станций вручную (нажмите и удерживайте).

- 11 Кнопка MODE** стр. 13, 19, 20
Нажатие: выбор диапазона радиочастот (FM/MW/LW)/выбор режима воспроизведения iPod. Нажатие и удерживание: вход в режим управления пассажира/отмена режима управления пассажира.

- 12 Кнопка Q (BROWSE)** стр. 11
Переключение в режим Quick-BrowZer.

- 13 Кнопка AF (альтернативные частоты)/TA (сообщения о текущей ситуации на дорогах)/PTY (тип программы)** стр. 14, 15
Задание AF и TA (нажмите); выбор PTY (нажмите и удерживайте) в RDS.

14 Номерные кнопки

Компакт-диск/USB:

①/②: **ALBUM +/-** (при воспроизведении MP3/WMA/AAC)

Пропуск альбомов (нажмите); непрерывный пропуск альбомов (нажмите и удерживайте).

③: **REP*** стр. 16, 18, 20

④: **SHUF** стр. 16, 18, 20

⑤: **DM+**

Повышает качество аудиосигнала с цифровым сжатием, например, в формате MP3.

Для активизации функции DM+ установите "ON". Для отмены установите "OFF".

⑥: **PAUSE**

Для приостановки воспроизведения. Для отмены нажмите эту кнопку еще раз.

Радиоприемник:

Прием хранящихся в памяти радиостанций (нажмите); сохранение радиостанций в памяти (нажмите и удерживайте).

- 15 Кнопка DSPL (дисплей)/SCRL (прокрутка)** стр. 13, 16, 17, 19, 20
Смена индикаций на дисплее (нажмите); прокрутка индикации на дисплее (нажмите и удерживайте).

- 16 Входное гнездо AUX** стр. 23
Подсоединение переносного аудиоустройства.

- 17 Кнопка RESET** стр. 6

- 18 Кнопка \blacktriangle (извлечение)**
Извлечение диска.

- 19 Слот для дисков**
Вставьте диск (этикеткой вверх), начнется воспроизведение.

** На этой кнопке имеется тактильная точка.*

Примечание

При вставке и извлечении диска отсоединяйте все устройства USB во избежание повреждения диска.

Пульт дистанционного управления RM-X151

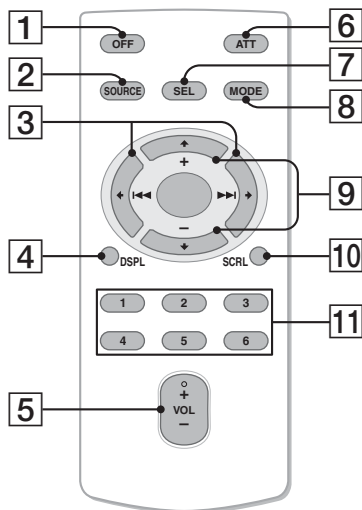

Удалите защитную пленку перед использованием (стр. 6).

- 1 Кнопка OFF**
Выключение питания/остановка источника.
- 2 Кнопка SOURCE**
Включение питания; смена источника (радиоприемник/компакт-диск/USB/AUX).
- 3 Кнопки ← (|<<)/→ (|>>|)**
Кнопки управления в режимах воспроизведения радиоприемника/компакт-дисков/USB; соответствуют кнопкам (SEEK) -/+ на устройстве. Кнопки ← → позволяют выполнять настройку, регулировку звука и т. п.
- 4 Кнопка DSPL (дисплей)**
Смена индикации.
- 5 Кнопка VOL (громкость) +/-**
Регулировка уровня громкости.

- 6 Кнопка ATT (приглушение звука)**
Приглушение звука. Для отмены нажмите эту кнопку еще раз.
- 7 Кнопка SEL (выбор)**
Соответствует кнопке выбора на устройстве.
- 8 Кнопка MODE**
Нажатие: выбор диапазона радиочастот (FM/MW/LW)/выбор режима воспроизведения iPod.
Нажатие и удерживание: вход в режим управления пассажира/отмена режима управления пассажира.
- 9 Кнопки ↑ (+)/↓ (-)**
Кнопки управления в режимах воспроизведения компакт-дисков/USB; соответствуют кнопкам (1)/(2) (ALBUM -/+) на устройстве. Кнопки ↑ ↓ позволяют выполнять настройку, регулировку звука и т. п.
- 10 Кнопка SCRL (прокрутка)**
Прокрутка индикации на дисплее.
- 11 Номерные кнопки**
Прием хранящихся в памяти радиостанций (нажмите); сохранение радиостанций в памяти (нажмите и удерживайте).

* На этой кнопке имеется тактильная точка.

Примечание

Если устройство выключено и дисплей погас, то с помощью пульта дистанционного управления невозможно будет управлять устройством, пока на нем не будет нажата кнопка (SOURCE) или вставлен диск для его включения.

Поиск композиции

Поиск композиции по названию — Quick-BrowZer

Предусмотрена возможность удобного поиска композиции на компакт-диске или на устройстве USB по категории.

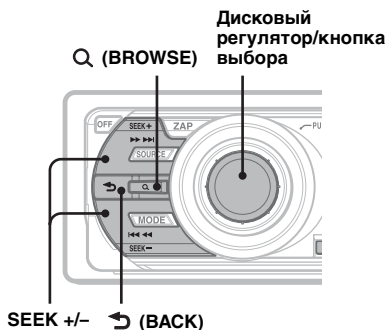

- 1 Нажмите кнопку **Q (BROWSE)**. Устройство переходит в режим Quick-BrowZer, и отображается список категорий поиска.
- 2 Поворачивая дисковый регулятор, выберите требуемую категорию поиска, затем нажмите дисковый регулятор для подтверждения.
- 3 Повторяя шаг 2, выберите требуемую композицию. Начнется воспроизведение.

Для возврата к предыдущему экрану выполните следующее действие
Нажмите кнопку **↶ (BACK)**.

Для выхода из режима Quick-BrowZer выполните следующее действие
Нажмите кнопку **Q (BROWSE)**.

Примечание

При переходе в режим Quick-BrowZer отменяется ранее выбранный режим повторного воспроизведения или воспроизведения в случайной последовательности.

Поиск с пропуском элементов — Режим перехода

Когда в категории много композиций, можно быстро найти требуемый элемент.

- 1 Нажмите **(SEEK)** + в режиме Quick-BrowZer.
Отображается следующий экран.

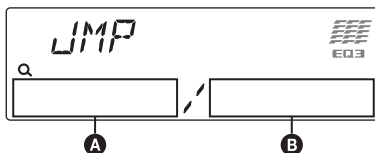

- A** Номер текущего элемента
- B** Общее число элементов на текущем уровне

Затем появляется имя элемента.

- 2 Поворачивая дисковый регулятор, выберите требуемый или близлежащий элемент.
При каждом шаге пропускается 10 % от общего числа элементов.
- 3 Нажмите кнопку выбора. Дисплей возвращается в режим Quick-BrowZer и отображается выбранный элемент.
- 4 Поворачивая дисковый регулятор, выберите требуемый элемент и нажмите его.
Если выбранный элемент — композиция, начнется воспроизведение.

Отмена режима перехода

Нажмите **↶ (BACK)** или **(SEEK) -**.

Поиск композиции при прослушивании фрагментов композиции — ZAPPIN™

При последовательном прослушивании коротких музыкальных фрагментов из композиций на компакт-диске или устройстве USB можно найти нужную композицию.

Режим ZAPPIN позволяет выполнять поиск композиции в режиме воспроизведения в случайной последовательности или повторного воспроизведения в случайной последовательности.

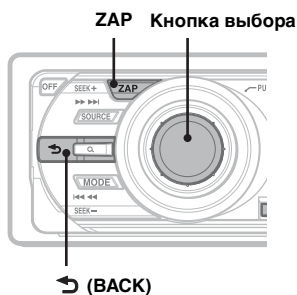

1 Нажмите кнопку (ZAP) во время воспроизведения.

После того, как на дисплее появляется индикация “ZAPPIN”, воспроизведение начинается с фрагмента следующей композиции.

Воспроизведение фрагмента продолжается в течение определенного времени, затем выдается звуковой сигнал и начинается воспроизведение следующего фрагмента.

Композиция



2 Нажмите кнопку выбора или (ZAP) при воспроизведении нужной композиции.

Выбранная композиция воспроизводится с начала в обычном режиме.

Для повторного поиска в режиме ZAPPIN повторите шаги 1 и 2.

Советы

- Можно выбрать продолжительность воспроизведения примерно 6 сек/9 сек/30 сек (стр. 22). Невозможно выбрать фрагмент композиции для воспроизведения.
- Нажмите (SEEK) +/- или (1)/(2) (ALBUM +/-) в режиме ZAPPIN для пропуска композиции или альбома.
- Нажатие кнопки ↶ (BACK) также подтверждает воспроизведение композиции.

Радиоприемник

Сохранение и прием радиостанций

Предупреждение

Во избежание возникновения аварийной ситуации при настройке на радиостанцию во время управления автомобилем используйте функцию памяти оптимальной настройки (BTM).

Автоматическое сохранение — BTM (Память оптимальной настройки)

1 Нажимайте кнопку (SOURCE), пока не появится индикация “TUNER”. Чтобы изменить диапазон, нажимайте кнопку (MODE). Можно выбрать следующие диапазоны: FM1, FM2, FM3*, MW или LW.

2 Нажмите и удерживайте кнопку выбора. Отобразится экран настройки.

3 Повторно нажимайте кнопку выбора, пока не появится индикация “BTM”.

4 Нажмите кнопку (SEEK) +. Радиостанции закрепляются за номерными кнопками и сохраняются в памяти устройства в порядке частот. При занесении станции в память раздается звуковой сигнал.

* Диапазон настройки FM3 - от 65 до 74 МГц (шаг - 30 кГц).

Сохранение вручную

1 Во время приема радиостанции, которую необходимо сохранить, нажмите и удерживайте номерную кнопку (1 — 6), пока не появится индикация “MEM”.

Примечание

При попытке сохранить другую радиостанцию для уже используемой номерной кнопки предыдущая радиостанция будет заменена.

Совет

Когда в память сохраняется радиостанция, передающая сигналы RDS, сохраняются также и параметры AF/TA (стр. 14).

Прием радиостанций, сохраненных в памяти

1 Выберите диапазон, затем нажмите номерную кнопку (1 — 6).

Автоматическая настройка

1 Выберите диапазон, затем нажмите кнопку (SEEK) +/- для поиска радиостанции.

Поиск остановится, когда устройство найдет радиостанцию. Повторяйте процедуру, пока не будет найдена нужная радиостанция.

Совет

Если известна частота требуемой радиостанции, нажмите и удерживайте кнопку (SEEK) +/-, пока не будет приблизительно установлена нужная частота, затем повторно нажимайте кнопку (SEEK) +/- для точной настройки частоты (ручная настройка).

RDS

Обзор

Радиостанции диапазона FM с услугой RDS (Системы радиоданных) передают, кроме обычных сигналов радиопрограмм, цифровую информацию, которая не слышна.

Примечание

Услуги RDS передаются только в диапазонах FM1 и FM2.

Индикация на дисплее

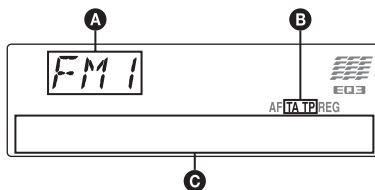

- A** Диапазон радиочастот, функция
- B** TA/TP*1
- C** Частота*2 (название программной услуги), номер предварительной настройки, часы, данные RDS

*1 Во время передачи информации о дорожном движении мигает индикация “TA”. Во время приема такой радиостанции загорается индикация “TP”.

продолжение на следующей странице →

2 Во время приема радиостанции, передающей сигналы RDS, слева от индикации частоты отображается знак “”.

Для изменения индикации на дисплее , нажмите кнопку (DSPL).

Услуги RDS

Данное устройство автоматически обеспечивает использование следующих служб RDS:

AF (Альтернативные частоты)

Выбирает и выполняет перенастройку радиостанций, имеющих самый сильный сигнал в сети. С помощью этой функции можно непрерывно прослушивать одну и ту же программу во время продолжительной поездки. При этом нет необходимости выполнять перенастройку на одну и ту же станцию вручную.

TA (Сообщения о текущей ситуации на дорогах)/**TR** (Программа о текущей ситуации на дорогах)

Обеспечивает прием текущей информации/программ. При приеме сигналов такой информации/программы воспроизведение любого выбранного в данный момент источника прерывается.

PTY (Типы программ)

Отображает тип принимаемой в данный момент программы. Кроме того, позволяет выполнять поиск заданного типа программ.

CT (Время на часах)

Данные CT, передаваемые с сигналами RDS, используются для установки часов устройства.

Примечания

- В зависимости от страны или региона могут быть доступными не все функции RDS.
- Функция RDS не будет работать, если мощность сигнала недостаточна или радиостанция, на которую настроено устройство, не передает данные RDS.

Настройка AF и TA

1 Нажимайте кнопку (AF/TA), пока на дисплее не появится нужный параметр.

Выбор	Цель
AF-ON	Включение AF и отключение TA.
TA-ON	Включение TA и отключение AF.

AF, TA-ON	Включение как AF, так и TA.
-----------	-----------------------------

AF, TA-OFF	Отключение как AF, так и TA.
------------	------------------------------

Сохранение станций RDS с параметрами AF и TA

Можно выполнить предварительную настройку станций RDS с параметрами AF/TA. При использовании функции BTM сохраняются только станции RDS с теми же параметрами AF/TA.

При выполнении предварительной настройки вручную можно сохранить как станции RDS, так и станции без RDS с индивидуальными параметрами AF/TA.

1 Задайте AF/TA, затем сохраните станцию с помощью BTM или вручную.

Прием экстренных сообщений

При включении AF или TA экстренные сообщения будут автоматически прерывать текущее вещание.

Совет

Если настроить громкость во время приема сообщения о текущей ситуации на дорогах, этот уровень громкости будет сохранен в памяти для последующего приема таких сообщений, независимо от обычного уровня громкости.

Прослушивание одной региональной программы — REG

Когда функция AF включена: в соответствии с заводскими настройками этого устройства прием возможен только в определенном регионе, поэтому устройство не будет переключено на другую региональную станцию с более сильной частотой.

При выезде за пределы области приема определенной региональной программы установите параметр “REG-OFF” в меню настройки во время приема FM-радиостанции (стр. 22).

Примечание

Эта функция не работает в Великобритании и некоторых других регионах.

Функция местной привязки (только для Великобритании)

Эта функция позволяет настраиваться на волну других местных станций в данном районе, даже если они не занесены в память приемника под номерными кнопками.

- 1 Во время приема в диапазоне FM нажмите номерную кнопку (① — ⑥), для которой запрограммирована местная станция.
- 2 Не более чем через 5 секунд еще раз нажмите номерную кнопку местной станции.
Повторяйте процедуру, пока не будет найдена местная радиостанция.

ВыборPTY

- 1 Нажмите и удерживайте нажатой кнопку (AF/TA) (PTY) во время приема в диапазоне FM.



Если станция передает данные РТУ, появляется название типа текущей программы.

- 2 Нажимайте кнопку (AF/TA) (PTY), пока не появится нужный тип программы.
- 3 Нажмите кнопку (SEEK) +/-.
Устройство начинает поиск станции, передающей программу выбранного типа.

Тип программ

NEWS (новости), **AFFAIRS** (текущие события), **INFO** (информация), **SPORT** (спорт), **EDUCATE** (образование), **DRAMA** (радиоспектакли), **CULTURE** (культура), **SCIENCE** (наука), **VARIED** (разное), **POP M** (популярная музыка), **ROCK M** (рок-музыка), **EASY M** (легкая музыка), **LIGHT M** (легкая классика), **CLASSICS** (классика), **OTHER M** (прочие типы музыки), **WEATHER** (погода), **FINANCE** (финансы), **CHILDREN** (детские программы), **SOCIAL A** (общественная жизнь), **RELIGION** (религия), **PHONE IN** (звонки в прямой эфир), **TRAVEL** (путешествия), **LEISURE** (досуг), **JAZZ** (джазовая музыка), **COUNTRY** (музыка “кантри”), **NATION M** (национальная музыка), **OLDIES** (старые шлягеры), **FOLK M** (народная музыка), **DOCUMENT** (документальные репортажи)

Примечание

Эту функцию невозможно использовать в некоторых странах/регионах, где не передаются данные РТУ.

Установка СТ

- 1 Установите “СТ-ON” в меню настройки (стр. 22).

Примечания

- Функция СТ может не работать, даже если принимается станция, передающая данные RDS.
- Возможно расхождение между временем, установленным с помощью функции СТ, и реальным временем.

Компакт-диск

Воспроизведение диска

- 1 Нажмите кнопку (OPEN).
- 2 Вставьте диск (этикеткой вверх).
- 3 Закройте переднюю панель.
Воспроизведение начнется автоматически.

Извлечение диска

- 1 Нажмите кнопку (OPEN).
- 2 Нажмите кнопку ▲.
Диск будет извлечен.
- 3 Закройте переднюю панель.

Индикация на дисплее

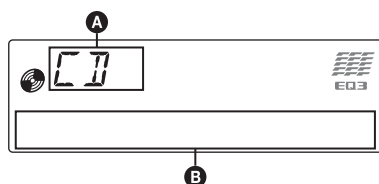

- A** Источник
- B** Название композиции*¹, Название диска/имя исполнителя*¹, Имя исполнителя*¹, Номер альбома*², Название альбома*¹, Номер композиции/время с начала воспроизведения, Часы

*¹ Отображается информация о CD TEXT, MP3/WMA/AAC.

*² Номер альбома отображается только при смене альбома.

Для изменения индикации **B**, нажмите кнопку (DSPL).

Совет

Отображаемая индикация может отличаться в зависимости от модели, типа диска, формата записи и параметров.

Повторное воспроизведение и воспроизведение в случайной последовательности

- 1 Во время воспроизведения нажимайте кнопку (3) (REP) или (4) (SHUF), пока на дисплее не появится нужный параметр.

Выбор	Воспроизведение
⏮ TRACK	композиции неоднократно.
⏮ ALBUM*	альбома неоднократно.
SHUF ALBUM*	альбома в случайной последовательности.
SHUF DISC	диска в случайной последовательности.

* Если воспроизводится диск в формате MP3/WMA/AAC.

Для возврата в режим обычного воспроизведения, выберите “⏮ OFF” или “SHUF OFF”.

Устройства USB

Для получения подробных сведений о совместимости устройства USB посетите веб-узел поддержки.

Сайт для получения поддержки

<http://support.sony-europe.com/>

- Можно использовать устройства USB типа MSC (запоминающее устройство большой емкости) и MTP (протокол перезаписи со сменой носителя), совместимые со стандартом USB.
- Соответствующим кодеком является MP3 (.mp3), WMA (.wma) и AAC (.m4a).
- Рекомендуется создавать резервные копии данных, хранящихся на устройствах USB.

Примечание

Подключите устройство USB после запуска двигателя.

В зависимости от устройства USB его подключение перед запуском двигателя может привести к сбоям в работе или повреждению устройства.

Воспроизведение устройства USB

1 Откройте крышку разъема USB.



2 Подсоедините устройство USB к разъему USB.

При кабельном подключении используйте кабель из комплекта поставки устройства USB.

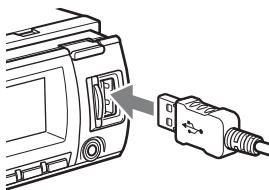

Начнется воспроизведение.

Если устройство USB уже подсоединено, для запуска воспроизведения нажмите кнопку **(SOURCE)**, пока не появится индикация “USB”.

Чтобы остановить воспроизведение, нажмите кнопку **(OFF)**.

Извлечение устройства USB

- 1 Остановите воспроизведение устройства USB.
- 2 Извлеките устройство USB.
В случае отсоединения устройства USB во время воспроизведения возможно повреждение данных на устройстве USB.

Примечания

- Не используйте большие или тяжелые устройства USB, которые могут упасть от вибрации или привести к ненадежному соединению.
- Не отсоединяйте переднюю панель во время воспроизведения с устройства USB, это может привести к повреждению данных, хранящихся в устройстве USB.
- На данном устройстве невозможно распознавание устройств USB, подключенных через концентратор USB.

Индикация на дисплее

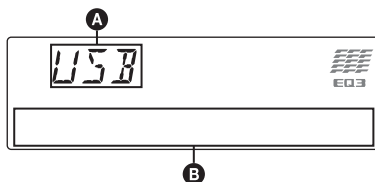

- A** Источник
- B** Название композиции, имя исполнителя, номер альбома*, название альбома, номер композиции/время с начала воспроизведения, часы

* Номер альбома отображается только при смене альбома.

Для изменения индикации **B**, нажмите кнопку **(DSPL)**.

Примечания

- Отображаемая индикация будет отличаться в зависимости от типа устройства USB, формата записи и параметров. Подробнее см. на веб-узле технической поддержки.
- Ниже приведены сведения о максимальном объеме отображаемых данных.
 - папок (альбомов): 128
 - файлов (композиций) в каждой папке: 500

продолжение на следующей странице →

- Не оставляйте устройство USB в автомобиле на время стоянки: это может привести к неполадкам.
- Для запуска воспроизведения может потребоваться некоторое время в зависимости от объема записанных данных.
- Файлы DRM (Управление цифровыми правами) не могут воспроизводиться.
- При воспроизведении или перемещении вперед/назад файла MP3/WMA/AAC с переменной скоростью передачи в битах (VBR) время с начала воспроизведения может отображаться неточно.
- Воспроизведение следующих файлов MP3/WMA/AAC не поддерживается.
 - сжатие без потерь
 - защищенные авторским правом

Повторное воспроизведение и воспроизведение в случайной последовательности

- 1** Во время воспроизведения нажимайте кнопку **3** (REP) или **4** (SHUF), пока на дисплее не появится нужный параметр.

Выбор	Воспроизведение
↶ TRACK	композиции неоднократно.
↶ ALBUM	альбома неоднократно.
SHUF ALBUM	альбома в случайной последовательности.
SHUF DEVICE	композиций на устройстве в случайной последовательности.

Через 3 секунды настройка завершается.

Для возврата в режим обычного воспроизведения выберите “**↶ OFF**” или “**SHUF OFF**”.

iPod

Для получения сведений о совместимости iPod см. раздел “Сведения об iPod” на стр. 24 или посетите веб-узел технической поддержки.

В данной инструкции по эксплуатации термин “iPod” применяется для обозначения ссылок на функции iPod в iPod и iPhone, за исключением особого указания в тексте или на рисунке.

Сайт для получения поддержки

<http://support.sony-europe.com/>

Воспроизведение iPod

Перед подключением iPod выключите громкость на этом устройстве.

- 1** Откройте крышку разъема USB.

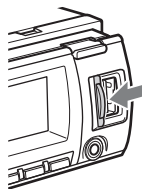

- 2** Подсоедините iPod к разъему USB с помощью док-переходника к кабелю USB.

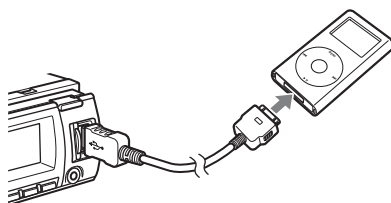

iPod включается автоматически, и на экране iPod появляется следующая индикация.*



Совет

Для подключения к док-разъему рекомендуется применять кабель RC-100IP USB (не входит в комплект).

Автоматически начинается воспроизведение композиций iPod с места последнего воспроизведения. Если iPod уже подсоединен, для запуска воспроизведения нажимайте кнопку **(SOURCE)**, пока не появится индикация "USB". (на дисплее появляется индикация "IPD", когда iPod распознается.)

* В случае подключения iPod touch или iPhone, а также если в последний раз воспроизведение на iPod выполнялось под управлением пассажира, логотип на экране не появляется.

3 Нажмите **(MODE)** для выбора режима воспроизведения.

Режим меняется следующим образом:
RESUMING → ALBUM → TRACK → PODCAST* → GENRE → PLAYLIST → ARTIST

* Для некоторых настроек iPod может не отображаться.

4 Отрегулируйте громкость.

Чтобы остановить воспроизведение, нажмите кнопку **(OFF)**.

Извлечение iPod

1 Остановите воспроизведение iPod.

2 Извлеките iPod.

Предупреждение относительно iPhone

Когда iPhone подключается через USB, уровень громкости телефона регулируется на самом iPhone. Для предотвращения неожиданного громкого звучания после вызова не следует увеличивать уровень громкости на этом устройстве во время телефонного вызова.

Примечания

- Не отсоединяйте переднюю панель во время воспроизведения с iPod, это может привести к повреждению данных.
- На данном устройстве невозможно распознавание iPod, подключенного через концентратор USB.

Советы

- Когда ключ зажигания находится в положении ACC, а устройство включено, iPod перезаряжается.
- Если iPod отсоединяется во время воспроизведения, на дисплее устройства появляется индикация "NO DEV".

Режим Resuming

Когда iPod подключен к док-разъему, режим этого устройства меняется на режим возобновления и начинается воспроизведение в режиме, установленном на iPod.

В режиме возобновления не работают следующие кнопки.

- **(3)** (REP)
- **(4)** (SHUF)

Индикация на дисплее

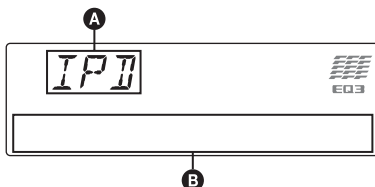

- A** Обозначение источника (iPod)
- B** Название композиции, имя исполнителя, название альбома, номер композиции/время с начала воспроизведения, часы

Для изменения индикации **B**, нажмите кнопку **(DSPL)**.

Совет

При смене альбома/подкаста/жанра/исполнителя/списка воспроизведения незамедлительно появляется номер его элемента.

Примечание

Возможно неправильное отображение некоторых сохраненных в iPod букв.

Задание режима воспроизведения

- 1 Во время воспроизведения нажмите кнопку **(MODE)**. Режим меняется следующим образом:
ALBUM → TRACK → PODCAST* → GENRE → PLAYLIST → ARTIST

* Для некоторых настроек iPod может не отображаться.

продолжение на следующей странице →

Пропуск альбомов, подкастов, жанров, списков воспроизведения и исполнителей

Цель	Нажмите
Пропуск	Ⓛ/Ⓜ (ALBUM -/+) [одно нажатие на каждый]
Непрерывны й пропуск	Ⓛ/Ⓜ (ALBUM -/+) [удерживайте до нужного момента]

Повторное воспроизведение и воспроизведение в случайной последовательности

1 Во время воспроизведения нажимайте кнопку Ⓜ (REP) или Ⓛ (SHUF), пока на дисплее не появится нужный параметр.

Выбор	Воспроизведение
↶ TRACK	композиции неоднократно.
↶ ALBUM	альбома неоднократно.
↶ PODCAST	подкаста неоднократно.
↶ ARTIST	композиций исполнителя неоднократно.
↶ PLAYLIST	списка воспроизведения неоднократно.
↶ GENRE	жанра неоднократно.
SHUF ALBUM	альбома в случайной последовательности.
SHUF PODCAST	подкаста в случайной последовательности.
SHUF ARTIST	композиций исполнителя в случайной последовательности.
SHUF PLAYLIST	списка воспроизведения в в случайной последовательности.
SHUF GENRE	жанра в случайной последовательности.
SHUF DEVICE	композиций на устройстве в случайной последовательности.

Через 3 секунды настройка завершается.

Для возврата в режим обычного воспроизведения, выберите “↶ OFF” или “SHUF OFF”.

Выполнение операций непосредственно на iPod — управление пассажира

Можно выполнять операции непосредственно на iPod, подключенном к док-разъему.

1 Во время воспроизведения нажимайте и удерживайте кнопку (MODE).

Появляется индикация “MODE IPOD” и становится возможна работа с iPod.

Смена индикации

Нажмите кнопку (DSPL).

Индикация будет меняться следующим образом:

Название композиции → Имя исполнителя → Название альбома → MODE IPOD → Часы

Выход из режима управления пассажира

Нажмите и удерживайте кнопку (MODE). Появляется индикация “MODE AUDIO” и режим воспроизведения меняется на режим “RESUMING”.

Примечания

- Уровень громкости регулируется только с помощью этого устройства.
- При отмене этого режима отключается настройка повторного воспроизведения.

Другие функции

Изменение настроек звука

Подстройка характеристик звука

- 1 Повторно нажимайте кнопку выбора, пока не появится нужный параметр.
- 2 Поверните регулятор, чтобы настроить выбранный параметр.
- 3 Нажмите кнопку \rightarrow (BACK). Установка завершена, и дисплей возвращается в обычный режим приема/воспроизведения.

Можно установить следующие параметры (дополнительные сведения см. на указанной странице руководства):

EQ3

Выбор кривой эквалайзера из 7 музыкальных типов (XPLOD, VOCAL, EDGE, CRUISE, SPACE, GRAVITY, CUSTOM или OFF).

DSO (Функция динамического звучания)

Создает более объемное звуковое поле. Выбор режима DSO: “1”, “2”, “3” или “OFF”. Чем больше номер, тем сильнее эффект.

LOW*1, MID*1, HI*1 (стр. 21)

BAL (Баланс)

Настройка баланса между правыми и левыми громкоговорителями.

FAD (Фейдер)

Настройка баланса между передними и задними громкоговорителями.

SUB*2 (Громкость сабвуфера)

Регулировка громкости сабвуфера.

AUX*3 (Уровень AUX)

Регулировка уровня громкости для каждого подключенного дополнительного оборудования: “+18 dB” – “0 dB” – “-8 dB”.

Эта настройка исключает необходимость регулировки громкости для разных источников.

*1 Когда активизирована функция эквалайзера EQ3.

*2 “ATT” отображается при самой низкой установке. Предусмотрена настройка до 21 шага.

*3 Когда активизирован источник AUX (стр. 23).

Настройка кривой эквалайзера — EQ3

Меню “CUSTOM”, появляющееся при нажатии кнопки EQ3, позволяет настроить собственные установки эквалайзера.

- 1 Выберите источник, затем повторно нажимайте кнопку для выбора “EQ3”.
- 2 Поворачивая дисковый регулятор, выберите “CUSTOM”.
- 3 Повторно нажимайте кнопку выбора, пока не появится индикация “LOW”, “MID” или “HI”.
- 4 Поверните регулятор, чтобы настроить выбранный параметр. Уровень громкости настраивается в диапазоне от -10 дБ до +10 дБ с шагом 1 дБ.

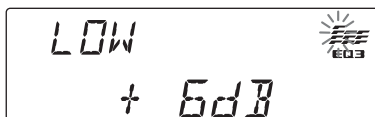

Повторите шаги 3 и 4, чтобы настроить кривую эквалайзера.

Для восстановления заводской настройки кривой эквалайзера нажмите и удерживайте кнопку выбора перед завершением настройки.

- 5 Нажмите кнопку \rightarrow (BACK).

Установка завершена, и дисплей возвращается в обычный режим приема/воспроизведения.

Совет

Можно также настроить другие типы эквалайзера.

Настройка параметров установки — SET

- 1 Нажмите и удерживайте кнопку выбора. Отобразится экран настройки.
- 2 Повторно нажимайте кнопку выбора, пока не появится нужный параметр.
- 3 Поверните дисковый регулятор, чтобы выбрать параметр (например, “ON” или “OFF”).

продолжение на следующей странице \rightarrow

4 Нажмите и удерживайте кнопку выбора.

Установка завершена, и дисплей возвращается в обычный режим приема/воспроизведения.

Примечание

Для разных источников и параметров отображаемые элементы могут отличаться.

Можно установить следующие параметры (дополнительные сведения см. на указанной странице руководства):

CLOCK-ADJ (Установка часов) (стр. 6)

СТ (Время на часах)

Активизация демонстрации: “ON”, “OFF” (стр. 14, 15).

БЕЕП

Активизация звукового сигнала: “ON”, “OFF”.

AUX-A*1 (Аудиовход AUX)

Активизация отображения источника AUX: “ON”, “OFF” (стр. 23).

AUTO OFF

Автоматическое отключение через определенное время, если устройство выключено: “NO”, “30S” (сек), “30M” (мин), “60M” (мин).

DEMO (Демонстрация)

Активизация демонстрации: “ON”, “OFF”.

DIMMER

Используется для изменения яркости дисплея.

- “AT”: для автоматического ослабления яркости дисплея при включении света. (Доступен только при подключении электрического привода подсветки.)
- “ON”: для уменьшения яркости дисплея.
- “OFF”: отключение диммера.

CONTRAST

Регулировка контрастности дисплея. Предусмотрено 7 шагов регулировки уровня контрастности.

ILLUMI (Подсветка)

Служит для изменения цвета подсветки: “ILLUMI-1”, “ILLUMI-2”.

M.DSPL (Движущийся дисплей)

- Используется для выбора режима движущегося дисплея.
- “SA”: для отображения движущихся изображений и анализатора спектра.
 - “ON”: для отображения движущихся изображений.
 - “OFF”: для отключения режима движущегося дисплея.

A.SCRL (Автоматическая прокрутка)

Автоматическая прокрутка длинных элементов: “ON”, “OFF”.

LOCAL (Режим местного поиска)

- “ON”: для настройки только на станции с сильным сигналом.
- “OFF”: для настройки обычного приема.

MONO*2 (Монофонический режим)

Выбор монофонического режима приема при низком качестве приема FM: “ON”, “OFF”.

REG*2 (Региональная)

Прием ограничивается определенным регионом: “ON”, “OFF” (стр. 14).

ZAP:TIME (Время воспроизведения Zappin)

- Служит для выбора продолжительности воспроизведения для функции ZAPPIN.
- “ZAP:TIME-1” (прибл. 6 сек),
 - “ZAP:TIME-2” (прибл. 9 сек),
 - “ZAP:TIME-3” (прибл. 30 сек).

LPF (Фильтр низких частот)

Используется для выбора значения граничной частоты сабвуфера: “OFF”, “80Hz”, “100Hz”, “120Hz”, “140Hz”, “160Hz.”

LPF NORM/REV (Обычный/обратный фильтр низких частот)

Выбор фазы сабвуфера: “NORM”, “REV”.

HPF (Фильтр высоких частот)

Выбор значения граничной частоты передних/задних громкоговорителей: “OFF”, “80Hz”, “100Hz”, “120Hz”, “140Hz”, “160Hz”.

LOUD (Громкость)

Усиление басов и высокий частот для чистоты звучания при низком уровне громкости: “ON”, “OFF”.

BTM (стр. 13)

*1 Когда устройство выключено.

*2 Когда поступает сигнал в диапазоне FM.

Использование дополнительного оборудования

Дополнительное аудиооборудование

Подсоединив дополнительное переносное аудиоустройство к входному гнезду AUX (мини-стереоразъем) на аппарате, а затем просто выбрав источник, его можно прослушивать через громкоговорители аппарата и переносного аудиоустройства различны, их можно настроить. Выполните процедуру, описанную ниже.

Подсоединение переносного аудиоустройства

- 1 Выключите переносное аудиоустройство.
- 2 Уменьшите громкость на аппарате.
- 3 Подключите к аппарату.



* Обязательно используйте разъем прямого типа.

Настройка уровня громкости

Перед воспроизведением настройте уровень звука для каждого подключенного аудиоустройства.

- 1 Уменьшите громкость на аппарате.
- 2 Нажимайте кнопку (SOURCE), пока не появится индикация "AUX". После этого появляется индикация "AUX FRONT IN".
- 3 Начните воспроизведение на переносном аудиоустройстве при умеренной громкости.
- 4 Установите обычный уровень громкости для прослушивания на аппарате.
- 5 Отрегулируйте входной уровень (стр. 21).

Дополнительная информация

Меры предосторожности

- Если автомобиль был припаркован в солнечном месте, не включайте устройство до тех пор, пока оно не охладится.
- При работе устройства автоматически выдвигается антенна с электрическим приводом.

Конденсация влаги

При конденсации влаги внутри устройства извлеките диск и подождите приблизительно час, пока не испарится влага. В противном случае возможны сбои при работе устройства.

Для поддержания высокого качества звука

Будьте осторожны и не проливайте сок или другие напитки на устройство или диски.

Примечания относительно дисков

- Не подвергайте диски воздействию прямых солнечных лучей и источников тепла, таких как воздуховоды с горячим воздухом. Не оставляйте диски в машине, припаркованной в солнечном месте.
- Перед воспроизведением протирайте диски чистящей тканью по направлению от центра к краям. Не пользуйтесь растворителями, такими как бензин, разбавитель, а также имеющимися в продаже чистящими средствами.
- Это устройство предназначено для воспроизведения дисков, отвечающих требованиям стандарта Compact Disc (CD), DualDiscs и некоторые музыкальные диски, закодированные с помощью технологий защиты авторских прав, не соответствуют стандарту Compact Disc (CD) и поэтому не могут воспроизводиться этим устройством.



- **Диски, которые это устройство НЕ МОЖЕТ воспроизводить**
 - Диски с ярлыками, наклейками, а также с прикрепленной клейкой лентой или бумагой. Применение таких дисков может вызвать сбои в работе или повреждение диска.
 - Диски нестандартной формы (например, в форме сердца, квадрата, звезды). В противном случае это может привести к повреждению устройства.

– Диски диаметром 8 см.

Примечания относительно дисков CD-R/CD-RW

- Максимальное количество: (только для CD-R/CD-RW)
 - папок (альбомов): 150 (включая корневую папку)
 - файлов (композиций) и папок: 300 (может быть менее 300, если названия папок/файлов состоят из большого числа символов)
 - отображаемых символов в названии папки/файла: 32 (Joliet)/64 (Romeo)
- Если диск Multi-Session начинается сессией CD-DA, он распознается как диск CD-DA и другие сессии не воспроизводятся.
- **Диски, которые это устройство НЕ МОЖЕТ воспроизводить**
 - CD-R/CD-RW с плохим качеством записи.
 - CD-R/CD-RW, записанные на несовместимом записывающем устройстве.
 - CD-R/CD-RW, которые неправильно закрыты.
 - CD-R/CD-RW, записанные в формате, отличающемся от музыкального формата CD или формата MP3, соответствующего ISO9660 Level 1/Level 2, Joliet/Romeo или Multi-Session.

Порядок воспроизведения файлов MP3/WMA/AAC

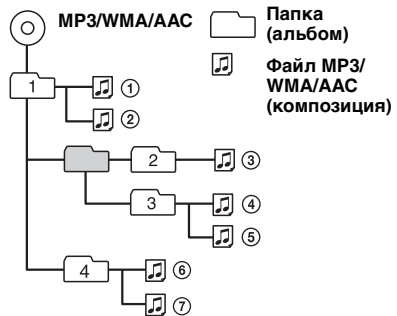

Сведения об iPod

- Предусмотрена возможность подключения к перечисленным ниже моделям iPod. Перед применением следует выполнить обновление устройств iPod до последней версии программного обеспечения.

Сделано для

- iPod touch
- iPod touch (2-го поколения)
- iPod classic
- iPod classic (120 ГБ)
- iPod с видео*

- iPod nano (4-го поколения)
- iPod nano (3-го поколения)
- iPod nano (2-го поколения)
- iPod nano (1-го поколения)*

Работает с

- iPhone
- iPhone 3G

* Управление со стороны пассажира недоступно для iPod nano 1-го поколения или iPod с видео.

- “Сделано для iPod” означает, что электронные принадлежности разработаны специально для подключения к iPod и сертифицированы разработчиком в соответствии со стандартами качества Apple.
- “Работает с iPhone” означает, что электронные принадлежности разработаны специально для подключения к iPhone и сертифицированы разработчиком в соответствии со стандартами качества Apple.
- Компания Apple не несет ответственности за функционирование этого устройства и за его соответствие стандартам безопасности и регулятивным нормам.

В случае возникновения вопросов или проблем, касающихся данного устройства, которые не описаны в данном руководстве, обратитесь к ближайшему дилеру Sony.

Уход за аппаратом

Замена литиевой батарейки пульта дистанционного управления

При нормальных условиях эксплуатации срок действия батарейки составляет приблизительно 1 год (срок службы может быть меньше в зависимости от условий эксплуатации).

Когда батарейка разряжается, диапазон действия пульта дистанционного управления уменьшается. Замените батарейку новой литиевой батарейкой CR2025. При использовании другой батарейки существует опасность возгорания или взрыва.

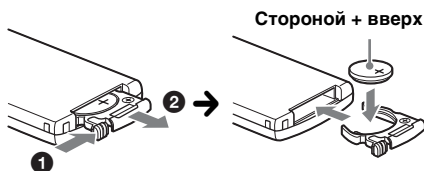

Примечания относительно литиевой батарейки

- Храните литиевую батарейку в недоступном для детей месте. Если ребенок случайно проглотит батарейку, немедленно обратитесь к врачу.
- Для обеспечения надежного контакта протрите батарейку сухой тканью.
- При установке батарейки соблюдайте полярность.
- Не берите батарейку металлическим пинцетом – это может вызвать короткое замыкание.

ВНИМАНИЕ!

При неправильном обращении батарейка может взорваться. Не перезаряжать, не разбирать, не подносить к огню.

Замена предохранителя

При замене предохранителей обязательно используйте только те, которые соответствуют силе тока, указанной на оригинальном предохранителе. Если перегорел предохранитель, проверьте подключение питания и замените предохранитель. Если после замены предохранитель снова перегорел, это может означать неисправность устройства. В этом случае обратитесь к ближайшему дилеру Sony.

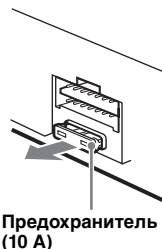

Чистка контактов

Возможно, устройство не будет работать надлежащим образом из-за загрязнения контактов, служащих для соединения передней панели с устройством. Во избежание этого отсоедините переднюю панель (стр. 7) и протрите контакты ватным тампоном. Не прикадывайтесь излишних усилий. В противном случае можно повредить контакты.

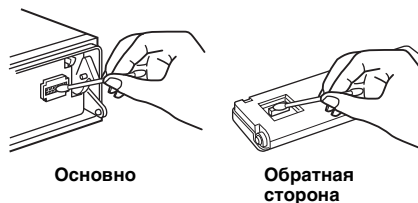

Примечания

- В целях безопасности перед чисткой разъемов выключите зажигание и выньте ключ из выключателя зажигания.
- Никогда не прикасайтесь к контактам пальцами или металлическими предметами.

Извлечение устройства

1 Снимите защитную манжету.

- 1 Снимите переднюю панель (стр. 7).
- 2 Сожмите оба края защитной манжеты, затем потяните ее наружу.

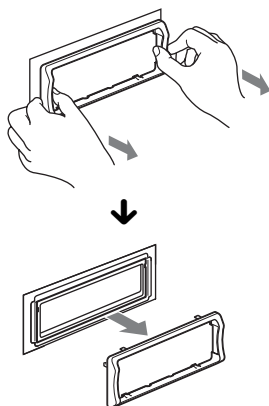

2 Извлеките устройство.

- 1 Вставьте одновременно оба ключа для демонтажа до щелчка.

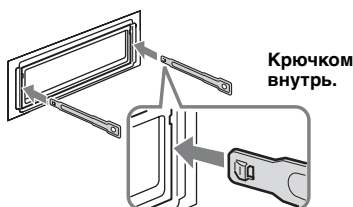

- 2 Потяните ключи для демонтажа, чтобы извлечь устройство.

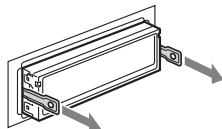

- 3 Выдвиньте аппарат из монтажной панели.

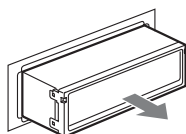

Технические характеристики

Тюнер

FM

Диапазон настроек:

FM1/FM2: 87,5 – 108,0 МГц (шаг 50 кГц)
FM3: 65 – 74 МГц (шаг 30 кГц)

Антенное гнездо: Разъем внешней антенны

Промежуточная частота: 150 кГц

Используемая чувствительность: 10 дБф

Избирательность: 75 дБ при 400 кГц

Отношение “сигнал/шум”: 70 дБ (моно)

Разделение: 40 дБ при 1 кГц

Диапазон воспроизводимых частот:
20 – 15000 Гц

MW/LW

Диапазон настроек:

MW: 531 – 1602 кГц
LW: 153 – 279 кГц

Антенное гнездо: Разъем внешней антенны

Промежуточная частота: 25 кГц

Чувствительность: MW: 26 мкВ, LW: 45 мкВ

Проигрыватель компакт-дисков

Отношение “сигнал/шум”: 120 дБ

Диапазон воспроизводимых частот:
10 – 20000 Гц

Низкочастотная и высокочастотная детонация:
Ниже уровня обнаружения

Проигрыватель USB

Интерфейс: USB (Полноскоростной)

Максимальная сила тока: 500 мА

Усилитель мощности

Выход: Выходы громкоговорителей
(с соединительными фиксаторами)

Полное сопротивление громкоговорителей:
4 – 8 Ом

Максимальная выходная мощность:
52 Вт × 4 (при 4 Ом)

Общая информация

Выходы:

Терминал аудиовыходов (передний/задний)

Терминал выхода сабвуфера (моно)

Терминал релейного управления

автомобильной антенной

Терминал управления усилителем мощности

Входы:

Входной терминал управления BUS

Терминал аудиовхода канала BUS

Входной терминал пульта дистанционного управления

Входной терминал антенны

Терминал управления функцией Telephone ATТ

Терминал управления подсветкой

Входное гнездо AUX (мини-стереогнездо)

Входной разъем сигналов USB

Регуляторы тембра:

Низкие: ± 10 дБ при 60 Гц (XPLOD)
Средние: ± 10 дБ при 1 кГц (XPLOD)
Высокие: ± 10 дБ при 10 кГц (XPLOD)

Требования к источнику питания:

Автомобильный аккумулятор 12 В постоянного тока (с отрицательным заземлением)

Размеры: Прибл. 178 × 50 × 182 мм (ш/в/г)

Монтажные размеры: Прибл. 182 × 53 × 162 мм (ш/в/г)

Масса: Прибл. 1,3 кг

Входящие в комплект принадлежности:

Пульт дистанционного управления:
RM-X151
Детали для установки и подключений (1 комплект)

Дополнительное оборудование:

Кабель BUS (поставляется в комплекте с кабелем с разъемами RCA):
Селектор источника: XA-C40
Соединительный кабель USB для iPod:
RC-100IP

У Вашего торгового представителя может не быть в наличии некоторых из принадлежностей, перечисленных выше. Обратитесь к дилеру для получения подробной информации.

Конструкция и характеристики могут изменяться без предварительного уведомления.

- Галогенизированные антипирены не использовались при изготовлении данных штампованных монтажных плат.
- При производстве корпусов не использовались галогенизированные антипирены.
- При производстве упаковочных материалов использовалась бумага.

Поиск и устранение неисправностей

Приводимый ниже проверочный перечень поможет устранить большинство проблем, которые могут возникнуть при эксплуатации устройства.

Перед ознакомлением с нижеприведенной таблицей обратитесь к разделам по подключению и эксплуатации устройства.

Если неполадка сохраняется, посетите следующий веб-узел технической поддержки.

Сайт для получения поддержки

<http://support.sony-europe.com/>

Общая информация**На устройство не подается питание.**

- Проверьте соединение или предохранитель.
- Если устройство выключено и дисплей погас, то устройством невозможно будет управлять с помощью пульта дистанционного управления.
→ Включите устройство.

Антенна не выдвигается.

В антенне отсутствует реле.

Нет звука.

- Включена функция АТТ или Telephone АТТ (при подключении интерфейсного кабеля автомобильного телефона к проводу АТТ).
- Регулятор фейдера "FAD" не установлен для системы с 2 громкоговорителями.

Не слышен звуковой сигнал.

- Функция звукового сигнала отключена (стр. 22).
- Подключен дополнительный усилитель мощности, а встроенный не используется.

Удалены данные из памяти.

- Была нажата кнопка RESET.
→ Занесите данные в память еще раз.
- Отсоединился или неправильно подключен провод питания или извлечена батарея.

Из памяти удалены запрограммированные радиостанции и установка времени.**Перегорел предохранитель.****Слышен шум при переключении положения ключа зажигания.**

Провода неправильно подсоединены к разъему электропитания вспомогательного оборудования автомобиля.

продолжение на следующей странице →

Во время воспроизведения или приема начинается демонстрация.

Если при включенном демонстрационном режиме “DEMO-ON” в течение 5 минут не выполняются никакие операции, начинается демонстрация.

→ Установите значение “DEMO-OFF” (стр. 22).

Пропала/не отображается индикация в окошке дисплея.

- Для диммера установлено значение “DIMMER-ON” (стр. 22).
 - Дисплей отключится, если нажать и удерживать кнопку (OFF).
 - Нажмите кнопку (OFF) еще раз и удерживайте ее нажатой, пока дисплей не выключится.
 - Контакты загрязнены (стр. 25).
-

Функция автоотключения не работает.

Устройство включено. Функция автоотключения активируется после выключения устройства.

→ Выключите устройство.

Функция DSO не работает.

- В зависимости от интерьера автомобиля или прослушиваемой музыки функция DSO может не обеспечить нужный эффект.
-

Прием радиостанций**Не удается принять радиостанции.****Звук сопровождается помехами.**

- Неправильное соединение.
 - Соедините провод питания антенны с электрическим приводом (синий) или провод питания устройства (красный) с проводом питания усилителя антенны автомобиля (если на заднем/боковом стекле имеется встроенная антенна диапазона FM/MW/LW).
 - Проверьте подсоединение автомобильной антенны.
 - Если не выдвигается автомобильная антенна, проверьте соединение провода питания антенны с электрическим приводом.
 - Когда включен режим DSO, звук иногда сопровождается помехами.
 - Установите для режима DSO значение “OFF” (стр. 21).
-

Не удается выполнить предварительную настройку.

- Сохраните в памяти правильную частоту.
 - Передаваемый радиосигнал слишком слаб.
-

Не удается выполнить автоматическую настройку.

- Неправильная установка режима местного поиска.
 - Настройка прерывается слишком часто: Установите параметр “LOCAL-ON” (стр. 22).
 - При настройке пропускается станция: Установите параметр “LOCAL-OFF” (стр. 22).
 - Передаваемый радиосигнал слишком слаб.
 - Выполните настройку вручную.
-

При приеме FM-радиостанций мигает индикация “ST”

- Выполните точную настройку частоты.
 - Передаваемый радиосигнал слишком слаб.
 - Установите параметр “MONO-ON” (стр. 22).
-

Стереопрограммы в диапазоне FM принимаются как монофонические.

Устройство находится в режиме монофонического приема радиостанций.

→ Установите параметр “MONO-OFF” (стр. 22).

RDS**Услуги RDS не передаются.**

- Выбран диапазон FM3.
 - Выберите диапазон FM1 или FM2.
 - Услуги RDS недоступны в данном регионе.
-

После нескольких секунд прослушивания включаетесь функция SEEK.

Станция не передает данные TP или передает слишком слабый сигнал.

→ Отключите TA (стр. 14).

Дорожные сообщения не передаются.

- Включите TA (стр. 14).
 - Станция не транслирует дорожных сообщений, хотя и относится к типу TP.
 - Настройтесь на другую станцию.
-

При включении функцииPTY отображается индикация “-----”.

- Принимаемая станция не передает данные RDS.
 - Данные RDS не принимаются.
 - Станция не указывает тип программы.
-

Воспроизведение компакт-дисков**Не удается вставить диск.**

- Уже вставлен другой компакт-диск.
 - Компакт-диск вставлен с усилием, не той стороной или неправильно.
-

Компакт-диск не воспроизводится.

- Диск загрязнен или поврежден.
 - Данные диски CD-R/CD-RW не предназначены для воспроизведения звука (стр. 24).
-

Невозможно воспроизвести файлы MP3/WMA/AAC.

Диск не совместим с форматом и версией MP3/WMA/AAC. Подробнее о воспроизводимых дисках и форматах см. на веб-узле технической поддержки.

Для воспроизведения файлов MP3/WMA/AAC требуется больше времени, чем для других файлов.

Может потребоваться больше времени до начала воспроизведения следующих дисков:

- диск, записанный с использованием сложной разветвленной структуры папок;
- диск, записанный в формате Multi Session;
- диск, на который можно добавлять данные.

Не осуществляется прокрутка индикации на дисплее.

- Информация в виде бегущей строки может не отображаться для дисков, содержащих слишком большое количество символов.
- Для "A.SCRL" установлено значение "OFF".
→ Установите параметр "A.SCRL-ON" (стр. 22).
- Нажмите и удерживайте кнопку **(DSPL)** (SCRL).

Звук прерывается.

- Неправильная установка.
→ Устанавливайте устройство под углом, не превышающим 45°, в не подверженном вибрации месте.
- Диск загрязнен или поврежден.

Не работают кнопки управления.

Диск не извлекается.

Нажмите кнопку RESET (стр. 6).

Воспроизведение музыки с устройств USB

Невозможно воспроизводить данные с использованием концентратора USB.

На данном устройстве невозможно распознавание устройств USB, подключенных через концентратор USB.

Невозможно воспроизведение данных.

Устройство USB не работает.
→ Повторно подключите устройство.

Устройство USB требует больше времени для воспроизведения.

Устройство USB содержит файлы со сложной разветвленной структурой папок.

Слышен звуковой сигнал.

Устройство USB было отключено в процессе воспроизведения.
→ Перед отключением устройства USB для защиты данных следует сначала остановить воспроизведение.

Прерывистость звука.

Звук может прерываться при скорости передачи, превышающей 320 Кбит/с.

Индикация/сообщения об ошибках

CHECKING

Устройство проверяет наличие подключения устройства USB.

→ Подождите до подтверждения подключения.

ERROR

- Компакт-диск загрязнен или вставлен нижней стороной вверх.
→ Почистите или правильно вставьте компакт-диск.
- Вставлен пустой диск.
- Диск не воспроизводится по какой-либо причине.
→ Вставьте другой компакт-диск.
- Не удалось автоматически распознать устройство USB.
→ Подключите его снова.
- Нажмите кнопку **(▲)** для извлечения диска.

FAILURE

Громкоговорители/усилители подключены неправильно.

→ Для проверки подключения см. руководство по установке/подключению для данной модели.

HUB NO SUPRT (отсутствует поддержка HUB)

Данное устройство не поддерживает подключение через концентратор USB.

L. SEEK +/-

Во время автоматической настройки включен режим местного поиска.

NO AF

Для выбранной в данный момент станции не используется альтернативная частота.

→ Нажмите кнопку **(SEEK) +/-**, пока мигает название программной услуги. Устройство начинает поиск другой частоты с теми же данными PI (программная идентификация) (появляется индикация "PI SEEK").

NO DEV (нет устройства)

Кнопка **(SOURCE)** нажата, когда устройство USB не подключено. В процессе воспроизведения отключено устройство USB или кабель USB.

→ Следует подключить устройство USB и кабель USB.

NO MUSIC

На диске или устройстве USB отсутствуют музыкальные файлы.

→ Вставьте музыкальный компакт-диск в этот проигрыватель.

→ Подключите устройство USB, на котором содержатся музыкальные файлы.

NO NAME

В композиции не записано название диска/альбома/имя исполнителя/название композиции.

NO TP

Устройство продолжит поиск станций, передающих программу TP.

OFFSET

Это может означать неисправность устройства.

→ Проверьте подключение. Если сообщение об ошибке не исчезает с дисплея, обратитесь к ближайшему дилеру Sony.

OVERLOAD

Устройство USB переполнено.

→ Отключите устройство USB, а затем измените источник, нажав кнопку (SOURCE).

→ Устройство USB неисправно или подключено неподдерживаемое устройство.

READ

Устройство считывает все данные композиции и альбома с диска.

→ Дождитесь завершения процесса считывания. Воспроизведение начнется автоматически. Для этого может потребоваться более одной минуты в зависимости от структуры диска.

RESET

Неполадки в работе этого устройства или устройства USB.

→ Нажмите кнопку RESET (стр. 6).

USB NO SUPRT (отсутствует поддержка USB)

Подключенное устройство USB не поддерживается.

→ Для получения подробных сведений о совместимости устройства USB посетите веб-узел поддержки.

“ L L L L ” или “ R R R R ”

Во время перемещения вперед или назад достигнуто начало или конец диска, и продолжение невозможно.

“ _ ”

Устройство не может отобразить указанный символ.

Если в результате предлагаемых действий не удастся устранить неполадку, обратитесь к ближайшему дилеру Sony.

Если устройство сдается в ремонт в случае какой-либо неполадки, возникшей при воспроизведении компакт-диска, необходимо иметь при себе компакт-диск, при воспроизведении которого обнаружилась неисправность.

З міркувань безпеки обов'язково встановіть цей пристрій на щитку управління в автомобілі. Детальнішу інформацію про встановлення та підключення див. у посібнику зі встановлення й підключення, який входить до комплекту постачання.

CLASS 1 LASER PRODUCT

Цей напис розташований у нижній частині корпусу.

Примітка для користувачів: наведена нижче інформація стосується лише обладнання, що продається у країнах, де застосовуються директиви ЄС

Виробником цього товару є корпорація Sony, офіс якої розташований за адресою: 1-7-1 Konan, Minato-ku, Tokyo, Japan (Японія). Уповноважений представник з питань EMC (Електромагнітна сумісність) та безпеки товарів – Sony Deutschland GmbH, адреса: Hedelfinger Strasse 61, 70327 Stuttgart, Germany (Німеччина). З приводу обслуговування або гарантії звертайтеся за адресами, вказаними в окремих документах, що обумовлюють питання гарантії та обслуговування.

Дата виготовлення пристрою

Той же номер, що і серійний номер пристрою, вказаний на наклейці зі штрих-кодом на картонній упаковці.

Щоб дізнатися дату виготовлення, див. символи «P/D:» на наклейці зі штрих-кодом на картонній упаковці.

P/D: XX XXXX
1 2

1. Місяць виготовлення

2. Рік виготовлення

A-0, B-1, C-2, D-3, E-4, F-5, G-6, H-7, I-8, J-9



Переробка використаних елементів живлення (директива діє у межах країн Європейського Союзу та інших країн Європи з системами роздільного збору відходів)

ZAPPIN є торговельною маркою корпорації Sony.



Логотипи Windows Media і Windows є торговими марками або зареєстрованими

торговими марками корпорації Microsoft у США і/або інших країнах.

iPod є зареєстрованою торговельною маркою компанії Apple Inc. у США та інших країнах.

iPhone є торговельною маркою компанії Apple Inc.

Технологія кодування звуку MPEG Layer-3 та патенти ліцензовані компаніями Fraunhofer IIS та Thomson.

Даний виріб захищений певними правами інтелектуальної власності корпорації Microsoft Corporation. Використання або поширення такої технології, окрім як у даному пристрої, заборонене без ліцензії корпорації Microsoft або уповноваженого представництва корпорації Microsoft.



Переробка старого електричного та електронного обладнання (діє у межах країн Європейського союзу та інших країн Європи з окремими системами збору)

Для збереження цілісності вміщених даних («Захищений вміст») їх виробники застосовують технології цифрового контролю прав власності щодо вміщених у цьому пристрої засобів Windows Media («WM-DRM»), таким чином їхню інтелектуальну власність, включаючи авторське право, що стосується цього вмісту, не буде незаконно присвоєно. Для відтворення захищеного вмісту в цьому пристрої застосовується програмне забезпечення із можливостями WM-DRM («програмне забезпечення WM-DRM»). У випадку виникнення сумнівів щодо безпеки використання в цьому пристрої програмного забезпечення WM-DRM, власники захищеного вмісту можуть звернутися до Microsoft з вимогою скасувати право програмного забезпечення WM-DRM на отримання нових ліцензій для копіювання, відображення і/або відтворення захищеного вмісту. Таке скасування не впливатиме на здатність програмного забезпечення WM-DRM відтворювати незахищений вміст. Список програмного забезпечення WM-DRM із відкликаною ліцензією буде надіслано на ваш пристрій під час завантаження ліцензії для роботи із захищеним вмістом з Інтернету або з комп'ютера. Разом із цією ліцензією Microsoft може також від імені власників захищеного вмісту завантажувати на ваш пристрій списки відкликаних ліцензій.

Примітка щодо літєвого акумулятора

Бережіть акумулятор від впливу надмірного тепла, наприклад прямих сонячних променів, вогню тощо.

Застереження для випадків, коли замок запалювання вашого автомобіля не має положення АСС

Обов'язково установіть функцію автоматичного вимкнення (стор. 21). Пристрій вимикатиме живлення повністю й автоматично у встановлений час вимикання пристрою, що запобігає розрядженню акумулятора. Якщо функція автоматичного вимкнення не активована, щоразу під час вимикання запалювання натискайте та утримуйте **OFF**, доки дисплей не погасне.

Початок роботи

Диски, які можна відтворювати на цьому пристрої	6
Скидання налаштувань пристрою	6
Скасування режиму DEMO	6
Підготовка пульта дистанційного керування	6
Налаштування годинника	6
Від'єднання передньої панелі	7
Приєднання передньої панелі	7

Розміщення елементів керування та основні операції

Основний пристрій	8
Пульт дистанційного керування RM-X151	10
Пошук композиції	11
Пошук композиції за назвою — Quick-BrowZer	11
Пошук композиції завдяки прослуховуванню уривків композицій — ZAPPIN™	12

Радіоприймач

Збереження в пам'яті та прийом радіостанцій	12
Автоматичне збереження — BTM	12
Збереження вручну	12
Прийом радіостанцій, збережених у пам'яті	12
Автоматична настройка	13
RDS	13
Огляд	13
Налаштування AF і TA	13
ВибірPTY	14
Налаштування ST	14

Компакт-диск

Відтворення диска	15
Індикація на дисплеї	15
Повторне відтворення та відтворення у випадковій послідовності	15

Пристрої USB

Відтворення з пристрою USB	16
Індикація на дисплеї	16
Повторне відтворення та відтворення у випадковій послідовності	17

iPod

Відтворення даних із програвача iPod	17
Індикація на дисплеї	18
Установлення режиму відтворення	18
Повторне відтворення та відтворення у випадковій послідовності	19
Безпосереднє керування програвачем iPod — Пасажирський контроль	19

Інші функції

Зміна настройок звуку	20
Налаштування характеристик звуку	20
Настройка кривої еквалайзера — EQ3	20
Налаштування параметрів — SET	20
Використання додаткового обладнання	22
Додаткове аудіообладнання	22

Додаткова інформація

Застережні заходи	22
Примітки щодо дисків	22
Послідовність відтворення файлів MP3/WMA/AAC	23
Про iPod	23
Технічне обслуговування	23
Виймання пристрою	24
Технічні характеристики	25
Пошук та усунення несправностей	26
Індикація або повідомлення про помилки	28

Сайт підтримки

У випадку виникнення будь-яких питань або для отримання найновіших відомостей щодо цього продукту відвідайте вказаний нижче веб-сайт:

<http://support.sony-europe.com/>





Містить відомості щодо:

- моделей і виробників сумісних цифрових аудіопрогравачів
- підтримуваних файлів у форматах MP3/WMA/AAC

Початок роботи

Диски, які можна відтворювати на цьому пристрої

Цей пристрій може відтворювати диски у форматі CD-DA (також ті, що містять CD TEXT) і диски CD-R/CD-RW (файли MP3/WMA/AAC (стор. 23)).

Типи дисків	Позначка на диску	
CD-DA		
MP3 WMA AAC		
		

Скидання налаштувань пристрою

Перед першим використанням пристрою або після заміни акумулятора автомобіля чи зміни з'єднань потрібно скинути налаштувки пристрою.

Від'єднайте передню панель (стор. 7) і натисніть кнопку RESET (стор. 8) за допомогою предмета з гострим кінцем, наприклад кулькової ручки.

Примітка

Натискання кнопки RESET видалить налаштувки годинника та деякі дані, збережені в пам'яті.

Скасування режиму DEMO

Можна скасувати показ демонстраційного ролика під час вимикання.

- 1 Натисніть і утримуйте кнопку вибору.**
Відобразиться дисплей параметрів.
- 2 Натискайте кнопку вибору, доки не з'явиться позначка «DEMO».**
- 3 За допомогою диска керування виберіть значення «DEMO-OFF».**

4 Натисніть і утримуйте кнопку вибору.

Налаштування буде завершено, і дисплей повернеться до звичайного режиму відтворення/прийому.

Підготовка пульта дистанційного керування

Зніміть ізоляційну плівку.

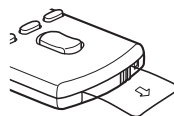

Порада

Для отримання вказівок щодо заміни акумулятора див. стор. 23.

Налаштування годинника

Годинник пристрою відображає час у 24-годинному форматі.

- 1 Натисніть і утримуйте кнопку вибору.**
Відобразиться дисплей параметрів.
- 2 Натискайте кнопку вибору, доки не з'явиться позначка «CLOCK-ADJ».**
- 3 Натисніть кнопку (SEEK) +.**
Значення часу почне блимати.
- 4 Поверніть диск керування, щоб установити години та хвилини.**
Щоб перемістити цифрову індикацію, натисніть (SEEK) -/+.
- 5 Після встановлення хвилин натисніть кнопку вибору.**
Налаштувку буде завершено, і годинник почне працювати.

Щоб відобразити годинник, натисніть кнопку (DSPL). Натисніть кнопку (DSPL) знову, щоб повернутися до попереднього дисплея.

Порада

Годинник можна встановлювати автоматично за допомогою функції RDS (стор. 14).

Від'єднання передньої панелі

Передню панель цього пристрою можна від'єднати, щоб запобігти крадіжці.

Попереджувальний сигнал

Якщо перемикач запалювання перевести в положення OFF, не від'єднавши передню панель, протягом кількох секунд буде лунати попереджувальний сигнал. Сигнал буде лунати лише за умови використання вбудованого підсилювача.

- 1 Натисніть **OFF**.
Пристрій вимкнеться.
- 2 Натисніть **OPEN**.
Передня панель відкриється.
- 3 Посуньте передню панель праворуч, а потім обережно витягніть лівий край передньої панелі.

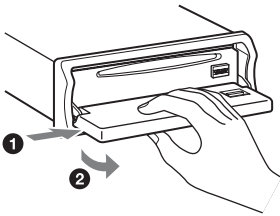

Примітки

- Намагайтеся запобігти падінню передньої панелі, а також сильному тиску на передню панель і віконце дисплея.
- Бережіть передню панель від впливу високої температури або вологи. Не залишайте її у припаркованому автомобілі або на передній чи задній панелях автомобіля.
- Не від'єднуйте передню панель під час відтворення музики із пристрою USB, оскільки інакше дані USB можуть бути пошкоджені.

Приєднання передньої панелі

Накладіть отвір (A), розміщений на передній панелі, на штирок (B), розміщений на пристрої, а потім легко натисніть ліву сторону, щоб установити її на місце. Натисніть кнопку **SOURCE** на пристрої (або вставте диск), щоб використовувати пристрій.

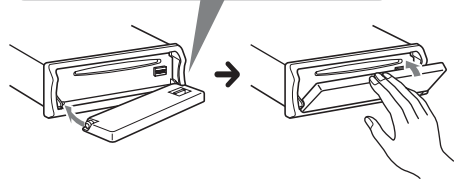
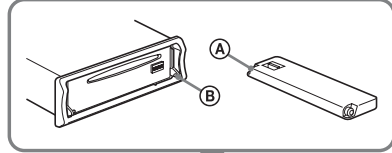

Примітка

Не кладіть нічого на внутрішню поверхню передньої панелі.

Розміщення елементів керування та основні операції

Основний пристрій

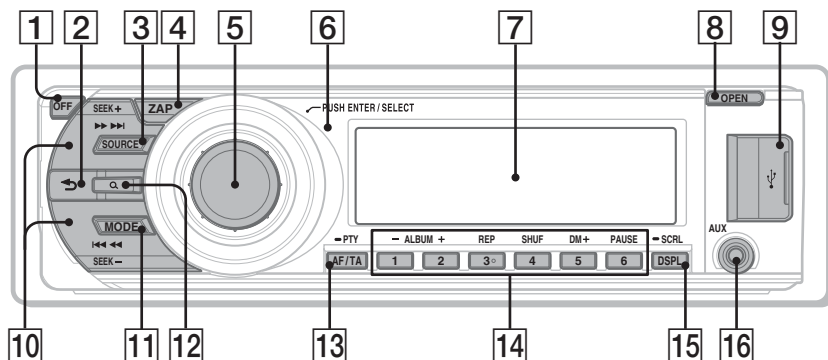

Знята передня панель

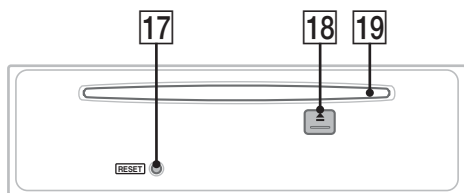

У цьому розділі вказано розміщення елементів керування та описано основні операції.

Для отримання докладнішої інформації див. відповідні сторінки.

1 Кнопка OFF

Вимкнення живлення; зупинка джерела.

2 Кнопка ↶ (BACK) стор. 11

Повернення до попереднього екрана.

3 Кнопка SOURCE

Увімкнення живлення; зміна джерела (радіоприймач/компакт-диск/USB/AUX).

4 Кнопка ZAP стор. 12

Вхід у режим ZAPPIN™.

5 Диск керування/кнопка вибору стор. 20

Регулювання гучності (обертайте); вибір елементів налаштувань (натисніть і обертайте).

6 Приймач сигналів від пульта дистанційного керування

7 Віконце дисплея

8 Кнопка OPEN стор. 7, 15

9 Роз'єм USB стор. 16, 17

Служить для підключення пристрою USB.

- 10 Кнопки SEEK +/-**
Компакт-диск/USB:
 Пропускання композицій (натисніть);
 безперервне пропускання композицій
 (натисніть, приблизно через 1 секунду
 натисніть знову та утримуйте);
 прокручування композиції вперед або
 назад (натисніть і утримуйте).
Радіоприймач:
 Автоматичне налаштування
 радіостанцій (натисніть); пошук
 радіостанції вручну (натисніть і
 утримуйте).
- 11 Кнопка MODE** стор. 12, 18, 19
 Натисніть, щоб вибрати радіодіапазон
 (FM/MW/LW) або вибрати режим
 відтворення для iPod.
 Натисніть і утримуйте, щоб увімкнути
 або вимкнути пасажирський контроль.
- 12 Кнопка Q (BROWSE)** стор. 11
 Вхід у режим Quick-BrowZer.
- 13 Кнопка AF (альтернативні частоти)/
 TA (повідомлення про ситуацію на
 дорогах)/
 PTY (типи програм)** стор. 13, 14
 Вибір функції AF і TA (натисніть);
 вибір функції PTY (натисніть та
 утримуйте) у системі RDS.
- 14 Цифрові кнопки**
Компакт-диск/USB:
 ①/②: **ALBUM +/-** (під час
 відтворення файлів MP3/WMA/AAC)
 Пропуск альбомів (натисніть);
 безперервний пропуск альбомів
 (натисніть і утримуйте).
 ③: **REP*** стор. 15, 17, 19
 ④: **SHUF** стор. 15, 17, 19
 ⑤: **DM+**
 Покращення звуку, стиснутого
 цифровим способом, наприклад, у
 форматі MP3.
 Щоб активувати функцію DM+,
 установіть значення «ON». Щоб
 скасувати, установіть значення
 «OFF».
 ⑥: **PAUSE**
 Припинення відтворення. Для
 скасування натисніть повторно.
- Радіоприймач:**
 Прийом збережених у пам'яті
 радіостанцій (натисніть); збереження
 радіостанцій у пам'яті (натисніть і
 утримуйте).
- 15 Кнопка DSPL (дисплей)/SCRL
 (прокрутка)** стор. 13, 15, 16, 18, 19
 Зміна відображуваних на дисплеї
 елементів (натисніть); прокручування
 відображуваних на дисплеї елементів
 (натисніть і утримуйте).
- 16 Вхідне гніздо AUX** стор. 22
 Для підключення портативного
 аудіопристрою.
- 17 Кнопка RESET** стор. 6
- 18 Кнопка ▲ (виймання)**
 Виймання диска.
- 19 Гніздо диска**
 Вставте диск (підписаною стороною
 догори), розпочнеться відтворення.
- * На цій кнопці є тактильна точка.*
- Примітка**
 Під час виймання або вставляння диска
 відключіть будь-які пристрої USB, щоб запобігти
 пошкодженню диска.

Пульт дистанційного керування RM-X151

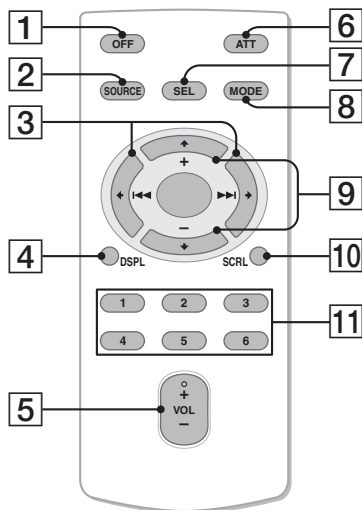

Перед використанням зніміть ізоляційну плівку (стор. 6).

- 1 Кнопка OFF**
Вимкнення живлення; зупинка джерела.
- 2 Кнопка SOURCE**
Увімкнення живлення; зміна джерела (радіоприймач/компакт-диск/USB/AUX).
- 3 Кнопки ← (|<<<)/→ (|>>>|)**
Для керування радіоприймачем/компакт-диском/USB-пристроєм, відповідають кнопкам (SEEK) -/+ на пристрої.
За допомогою кнопок ← → можна робити налаштування, регулювати звук тощо.
- 4 Кнопка DSPL (дисплей)**
Зміна відображуваних на дисплеї елементів.
- 5 Кнопка VOL (гучність) +*/-**
Регулювання гучності.

- 6 Кнопка ATT (приглушення)**
Приглушення звуку. Для скасування натисніть повторно.
- 7 Кнопка SEL (вибір)**
Ідентична кнопці вибору на пристрої.
- 8 Кнопка MODE**
Натисніть, щоб вибрати радіодіапазон (FM/MW/LW) або вибрати режим відтворення для iPod.
Натисніть і утримуйте, щоб увімкнути або вимкнути пасажирський контроль.
- 9 Кнопки ↑ (+)/↓ (-)**
Керування відтворенням компакт-диска та файлів із пристрою USB.
Ідентичні кнопкам (1)/(2) (ALBUM -/+) на пристрої.
За допомогою кнопок ↑ ↓ можна здійснювати налаштування та регулювання звуку тощо.
- 10 Кнопка SCRL (прокручування)**
Прокручування відображуваних на дисплеї елементів.
- 11 Цифрові кнопки**
Прийм збережених у пам'яті радіостанцій (натисніть); збереження радіостанцій у пам'яті (натисніть і утримуйте).

* На цій кнопці є тактильна точка.

Примітка

Якщо пристрій вимкнено й екран згасає, пристроєм не можна керувати з пульта дистанційного керування, доки на основному пристрої не натиснуто (SOURCE) або не вставлено диск, щоб спочатку активувати пристрій.

Пошук композиції

Пошук композиції за назвою — Quick-BrowZer

Можна легко здійснювати пошук композиції на компакт-диску або пристрої USB за категорією.

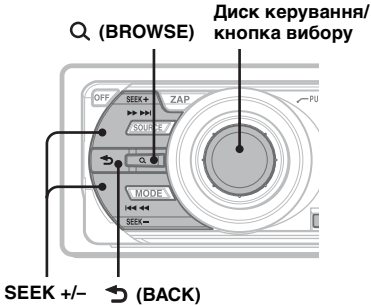

- 1 Натисніть кнопку **Q (BROWSE)**. Пристрій перейде в режим Quick-BrowZer, і з'явиться список категорій пошуку.
- 2 Поверніть диск керування, щоб вибрати необхідну категорію пошуку, а потім натисніть її для підтвердження.
- 3 Повторюйте крок 2, доки не буде вибрано потрібну композицію. Розпочнеться відтворення.

Щоб повернутися на попередній екран
Натисніть кнопку **> (BACK)**.

Щоб вийти з режиму Quick-BrowZer
Натисніть кнопку **Q (BROWSE)**.

Примітка

Після виконання входу в режим Quick-BrowZer настройки повторного відтворення або відтворення у випадковій послідовності будуть скасовані.

Пошук завдяки пропусканню об'єктів — режим Jump

Якщо в категорії міститься багато об'єктів, знайти потрібний об'єкт можна швидко.

- 1 Натисніть кнопку **(SEEK)** + у режимі Quick-BrowZer.
З'явиться наведений нижче екран.

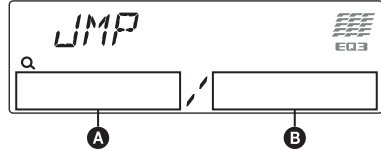

- A** Номер поточного об'єкта
- B** Загальна кількість об'єктів у поточному шарі

Потім з'явиться назва елемента.

- 2 За допомогою диска керування виберіть потрібний об'єкт або об'єкт поруч із ним.
Інтервал пропускання елементів становить 10 % від загальної кількості елементів.
- 3 Натисніть кнопку вибору.
Екран повернеться в режим Quick-BrowZer, і на дисплеї відобразиться вибраний об'єкт.
- 4 За допомогою диска керування виберіть потрібний об'єкт, і натисніть диск керування.
Якщо вибраний об'єкт є композицією, то розпочнеться відтворення.

Скасування режиму Jump

Натисніть кнопку **> (BACK)** або **(SEEK)** -.

Пошук композиції завдяки прослуховуванню уривків композицій — ZAPPIN™

Можна шукати потрібну композицію, послідовно відтворюючи короткі уривки композицій з диска або пристрою USB. Режим ZAPPIN зручний для пошуку композицій у режимах відтворення у випадковій послідовності та повторного відтворення у випадковій послідовності.

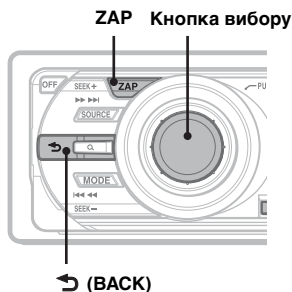

- 1 Натисніть кнопку **ZAP** під час відтворення. Після появи на дисплеї позначки «ZAPPIN» відтворення почнеться з уривка наступної композиції. Уривок відтворюватиметься протягом заданого часу, потім лунає клацання, і починається відтворення наступного уривка.

Композиція



- 2 Коли пролунає уривок необхідної композиції, натисніть кнопку вибору або кнопку **ZAP**. Програвач розпочне нормальне відтворення вибраної композиції з початку. Щоб шукати композицію в режимі ZAPPIN знову, повторіть кроки 1 і 2.

Поради

- Час відтворення можна встановити як приблизно 6 секунд, 9 секунд або 30 секунд (стор. 21). Не можна обирати уривок композиції для відтворення.
- Щоб пропустити композицію або альбом, натисніть кнопку **(SEEK) +/-** або кнопку **(1) / (2)** (**ALBUM +/-**) у режимі ZAPPIN.
- Натискання кнопки **(BACK)** також підтверджує відтворення композиції.

Радіоприймач

Збереження в пам'яті та прийом радіостанцій

Попередження

Щоб запобігти виникненню аварійної ситуації у випадку настройки радіостанцій під час перебування за кермом, використовуйте функцію пам'яті оптимальної настройки (BTM).

Автоматичне збереження — BTM

- 1 Натискайте кнопку **(SOURCE)**, доки не з'явиться індикація «TUNER». Щоб змінити діапазон, натисніть кнопку **(MODE)** відповідну кількість разів. Можна вибрати такі діапазони: FM1, FM2, FM3*, MW або LW.
- 2 Натисніть і утримуйте кнопку вибору. Відобразиться дисплей параметрів.
- 3 Натискайте кнопку вибору, доки не з'явиться позначка «BTM».
- 4 Натисніть **(SEEK) +**. Пристрій збереже радіостанції на цифрових кнопках у послідовності, що відповідає послідовності частот. Під час збереження настройки лунає звуковий сигнал.

* Діапазон настройки FM3: від 65 до 74 МГц (з кроком 30 кГц).

Збереження вручну

- 1 Під час прийому радіостанції, яку потрібно зберегти, натисніть і утримуйте цифрову кнопку (від **(1)** до **(6)**), доки не з'явиться індикація «MEM».

Примітка

Спроба зберегти іншу станцію для тієї самої цифрової кнопки призведе до заміщення попередньої станції.

Порада

Якщо зберігається радіостанція RDS, збережеться також настройка AF/TA (стор. 13).

Прийом радіостанцій, збережених у пам'яті

- 1 Виберіть діапазон, а потім натисніть цифрову кнопку (від **(1)** до **(6)**).

Автоматична настройка

1 Виберіть частоту, а потім натисніть **(SEEK) +/-**, щоб знайти потрібну станцію.

Сканування зупиняється, коли пристрій знаходить радіостанцію. Повторюйте цю процедуру, доки не приймете сигнал бажаної станції.

Порада

Якщо відома частота станції, яку необхідно прослухати, натисніть і утримуйте кнопку **(SEEK) +/-**, щоб знайти приблизну частоту, а потім натискайте кнопку **(SEEK) +/-** для точної настройки на потрібну частоту (ручна настройка).

RDS

Огляд

FM-станції з послугою системи радіоданих (RDS) транслюють разом зі звичайним сигналом радіопередачі нечутну цифрову інформацію.

Примітка

RDS можна отримувати лише для FM1 або FM2.

Індикація на дисплеї

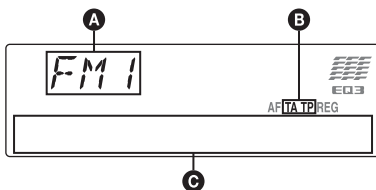

- A** Діапазон радіочастот, функція
- B** TA/TP*1
- C** Частота*2 (назва програмної послуги), попередньо встановлений номер, годинник, дані RDS

*1 Під час передачі інформації про дорожній рух блимає позначка «TA». Якщо така радіостанція приймається, відображається позначка «TP».

2 Під час прийому радіостанції, що передає сигнали RDS, у лівій частині індикації частоти відображається позначка «».

Щоб змінити відображувані елементи **C**, натисніть **(DSPL)**.

Послуги RDS

Цей пристрій автоматично надає послуги RDS, як зазначено нижче:

AF (Альтернативні частоти)

Вибирає та перенастроює станцію з найсильнішим сигналом у мережі. Використовуючи цю функцію, можна безперервно слухати одну й ту саму програму протягом поїздки на довгу відстань, не піклуючись про ручну настройку цієї станції.

TA (Повідомлення про стан дорожнього руху)/TP (Програма про стан дорожнього руху)

Транслює інформацію або програми про поточний стан дорожнього руху. Будь-яка інформація або програма, що приймається, перерве поточно вибране джерело.

PTY (Типи програм)

Відображає тип програми, що наразі приймається. Також шукає вибраний вами тип програми.

CT (Точний час)

Дані CT, що передаються через RDS, налаштовують годинник.

Примітки

- Можуть бути доступні не всі функції RDS — це залежить від країни або регіону.
- RDS не працюватиме, якщо сигнал надто слабкий або якщо станція, яку ви настроюєте, не передає дані RDS.

Настроювання AF і TA

1 Натискайте **(AF/TA)**, доки не відобразиться потрібна настройка.

Виберіть	Щоб
AF-ON	увімкнути AF і вимкнути TA.
TA-ON	увімкнути TA і вимкнути AF.
AF, TA-ON	увімкнути одночасно AF і TA.
AF, TA-OFF	вимкнути одночасно AF і TA.

продовження на наступній сторінці →

Збереження станцій RDS із використанням налаштувань AF і TA

Можна запрограмувати станції RDS разом із налаштуваннями AF/TA. Якщо використовується функція BTM, з тими самими налаштуваннями AF/TA зберігаються тільки станції RDS.

Якщо програмування станцій здійснюється вручну, можна запрограмувати як станції RDS, так і інші станції, з налаштуваннями AF/TA для кожної з них.

- 1 Установіть AF/TA, а потім збережіть станцію за допомогою BTM або вручну.

Прийм екстрених оголошень

Якщо увімкнено AF і TA, екстрені оголошення автоматично перериватимуть поточно вибране джерело.

Порада

Якщо налаштувати рівень гучності під час оголошення про ситуацію на дорогах, цей рівень буде збережено в пам'яті для наступних оголошень про ситуацію на дорогах і він не буде залежати від звичайного рівня гучності.

Прийм однієї регіональної програми — REG

Якщо увімкнено функцію AF: заводські налаштування цього пристрою обмежують радіоприйом певним регіоном, тому пристрій не переключиться на іншу регіональну станцію із сильнішим сигналом.

Перш ніж залишити зону прийому цієї регіональної передачі, установіть «REG-OFF» у параметрах під час прийому FM-станції (стор. 21).

Примітка

Ця функція не працює у Великобританії та деяких інших країнах.

Функція місцевого радіомовлення (тільки у Великобританії)

Ця функція дозволяє вибирати інші місцеві станції у певній місцевості, навіть якщо вони не збережені на цифрових кнопках.

- 1 Під час прийому в діапазоні FM натисніть цифрову кнопку (від ① до ⑥), на якій збережено місцеву станцію.
- 2 Не пізніше ніж через 5 секунд знову натисніть цифрову кнопку місцевої станції.
Повторюйте цю процедуру, доки не знайдете потрібну місцеву станцію.

Вибір PTY

- 1 Натисніть і утримуйте кнопку (AF/TA) (PTY) під час прийому в діапазоні FM.



Якщо станція передає дані PTY, відобразиться назва типу поточної програми.

- 2 Натискайте (AF/TA) (PTY), доки не відобразиться потрібний тип програми.
- 3 Натисніть кнопку (SEEK) +/-.
Пристрій почне пошук станції, яка транслює вибраний тип програми.

Тип програм

NEWS (Новини), **AFFAIRS** (Актуальні події), **INFO** (Інформація), **SPORT** (Спорт), **EDUCATE** (Освіта), **DRAMA** (Радіовистави), **CULTURE** (Культура), **SCIENCE** (Наука), **VARIED** (Різне), **POP M** (Популярна музика), **ROCK M** (Рок), **EASY M** (Легка музика), **LIGHT M** (Легка класична музика), **CLASSICS** (Класична музика), **OTHER M** (Музика інших типів), **WEATHER** (Погода), **FINANCE** (Фінанси), **CHILDREN** (Дитячі програми), **SOCIAL A** (Суспільне життя), **RELIGION** (Релігія), **PHONE IN** (Дзвінки у прямий ефір), **TRAVEL** (Подорожі), **LEISURE** (Дозвілля), **JAZZ** (Джаз), **COUNTRY** (Кантрі), **NATION M** (Національна музика), **OLDIES** (Старі шлягери), **FOLK M** (Фолк), **DOCUMENT** (Документальні програми)

Примітка

Ця функція недоступна в країнах або регіонах, де не транслюються дані PTY.

Налаштування СТ

- 1 У налаштуваннях установіть «СТ-ON» (стор. 21).

Примітки

- Функція СТ може не працювати навіть у випадку, коли відбувається прийом станції RDS.
- Справжній час і час, виставлений функцією СТ, можуть бути різними.

Компакт-диск

Відтворення диска

- 1 Натисніть кнопку (OPEN).
- 2 Вставте диск (етикеткою догори).
- 3 Закрийте передню панель.
Відтворення розпочнеться автоматично.

Виймання диска

- 1 Натисніть кнопку (OPEN).
- 2 Натисніть кнопку ▲.
Диск буде висунуто.
- 3 Закрийте передню панель.

Індикація на дисплеї

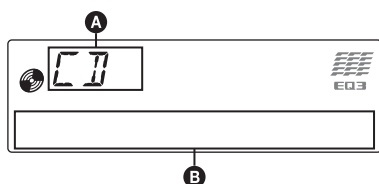

- A** Джерело
- B** Назва композиції*¹, назва диска/ім'я виконавця*¹, ім'я виконавця*¹, номер альбому*², назва альбому*¹, номер композиції/час від початку відтворення, годинник

*¹ Відображаються відомості про CD TEXT і MP3/WMA/AAC.

*² Номер альбому відображається лише тоді, коли змінюється альбом.

Щоб змінити відображувані елементи **B**, натисніть (DSPL).

Порада

Відображувані елементи можуть відрізнятися залежно від моделі, типу диска, формату запису та настройок.

Повторне відтворення та відтворення у випадковій послідовності

- 1 Під час відтворення натискайте кнопку ③ (REP) або ④ (SHUF), доки не відобразиться потрібна настройка.

Виберіть	Щоб відтворити
↶ TRACK	композицію з багаторазовим повтором.
↶ ALBUM*	альбом із багаторазовим повтором.
SHUF ALBUM*	альбом у довільній послідовності.
SHUF DISC	диск у довільній послідовності.

* Під час відтворення MP3/WMA/AAC.

Щоб повернутися до режиму звичайного відтворення, виберіть «↶ OFF» або «SHUF OFF».

Пристрої USB

Для отримання докладних відомостей про сумісність пристрою USB див. веб-сайт підтримки.

Сайт підтримки

<http://support.sony-europe.com>

- Можна використовувати пристрої USB форматів MSC (пристрої-накопичувачі) та MTP (протокол передачі мультимедійних даних), сумісні зі стандартом USB.
- Відповідний кодек підтримує формати MP3 (.mp3), WMA (.wma) та AAC (.m4a).
- Рекомендується створювати резервні копії даних, які зберігаються на пристроях USB.

Примітка

Підключайте пристрій USB після пуску двигуна. Якщо підключити пристрій USB до пуску двигуна, залежно від пристрою, може статися або несправність пристрою, або йому буде завдано шкоди.

Відтворення з пристрою USB

1 Зніміть ковпачок USB-порту.

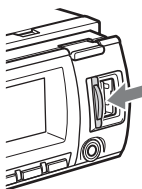

2 Підключіть пристрій USB до роз'єму USB.

Під час підключення за допомогою кабелю використовуйте тільки той кабель, який постачається в комплекті із пристроєм USB.

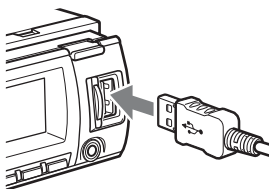

Якщо пристрій USB вже підключено, для початку відтворення натисніть кнопку **(SOURCE)** кілька разів, доки не відобразиться індикація «USB».

Натисніть **(OFF)**, щоб зупинити відтворення.

Відключення пристрою USB

1 Зупиніть відтворення з пристрою USB.

2 Відключіть пристрій USB.

Якщо пристрій USB буде від'єднано під час відтворення, дані на пристрої USB можуть бути пошкоджені.

Примітки

- Не використовуйте великі або важкі пристрої USB, які можуть впасти від вібрації або призвести до втрати з'єднання.
- Не від'єднуйте передню панель під час відтворення музики з пристрою USB, оскільки інакше дані USB можуть бути пошкоджені.
- Пристрою не вдається розпізнати пристрій USB через концентратор USB.

Індикація на дисплеї

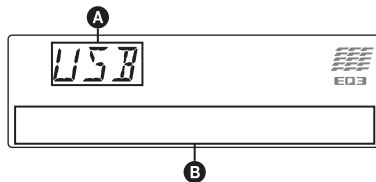

A Джерело

B Назва композиції, ім'я виконавця, номер альбому*, назва альбому, номер композиції або час, що минув від початку відтворення, годинник

* Номер альбому відображається лише тоді, коли змінюється альбом.

Щоб змінити відображувані елементи **B**, натисніть **(DSPL)**.

Примітки

- Відображувані елементи будуть відрізнятися залежно від типу пристрою USB, формату запису та параметрів. Щоб отримати додаткові відомості, див. веб-сайт служби підтримки.
- Максимальна кількість відображуваних даних вказана нижче.
 - папок (альбомів): 128
 - файлів (композицій) у папці: 500
- Не залишайте пристрої USB у припаркованому автомобілі, оскільки це може призвести до несправностей.
- Для запуску відтворення може знадобитися певний час у залежності від обсягу записаних даних.
- Файли DRM (керування цифровими правами) можуть не відтворюватися.

- Під час відтворення або прокручування файлу у форматі MP3/WMA/AAC із VBR (змінна швидкість передачі бітів) може неточно відображатися час, що минув від початку відтворення.
- Відтворення наведених нижче файлів у форматах MP3/WMA/AAC не підтримується:
 - із компресією без втрати даних
 - захищених авторськими правами

Повторне відтворення та відтворення у випадковій послідовності

- 1 Під час відтворення натискайте кнопку **③ (REP)** або **④ (SHUF)**, доки не відобразиться потрібна настройка.

Виберіть	Щоб відтворити
↶ TRACK	композицію з багаторазовим повтором.
↶ ALBUM	альбом із багаторазовим повтором.
SHUF ALBUM	альбом у довільній послідовності.
SHUF DEVICE	пристрій у довільній послідовності.

Через 3 секунди настроювання буде завершено.

Щоб повернутися до режиму звичайного відтворення, виберіть «**↶ OFF**» або «**SHUF OFF**».

iPod

Щоб отримати докладні відомості про сумісність iPod, див. розділ “Про iPod” на сторінці 23 або відвідайте веб-сайт служби підтримки.

У цих інструкціях з експлуатації «iPod» використовується як загальне посилання на функції iPod для iPod та iPhone, якщо інше не зазначено в тексті або на ілюстраціях.

Сайт підтримки

<http://support.sony-europe.com>

Відтворення даних із програвача iPod

Перед підключенням iPod зменште гучність пристрою.

- 1 Зніміть ковпачок USB-порту.

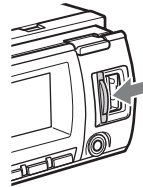

- 2 Підключіть iPod до роз'єму USB за допомогою док-перехідника USB-кабелю.

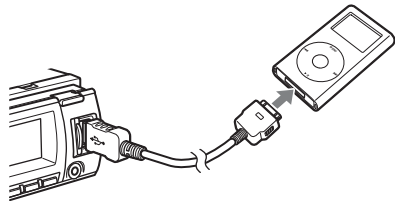

iPod автоматично ввімкнеться, і на його дисплеї з'явиться екран, зображений нижче.*



продовження на наступній сторінці →

Порада

Для підключення до роз'єму для встановлення рекомендовано використовувати USB-кабель RC-100IP (не надається в комплекті).

На програвачі iPod починається автоматичне відтворення композицій з останнього відтворюваного уривка. Якщо iPod уже підключено, для початку відтворення натискайте кнопку **(SOURCE)**, доки не з'явиться позначка «USB». (Коли розпізнається iPod, на дисплеї з'являється позначка «IPD».)

* Логотип не з'явиться на екрані в разі підключення iPod touch або iPhone, чи якщо в останній раз відтворення з iPod відбувалося з використанням пасажирського контролю.

3 Натисніть кнопку **(MODE)**, щоб вибрати режим відтворення.

Режими змінюються в такій послідовності:
RESUMING → **ALBUM** → **TRACK** → **PODCAST*** → **GENRE** → **PLAYLIST** → **ARTIST**

* Можуть не відображатися на дисплеї залежно від параметрів iPod.

4 Регулювання гучності.

Натисніть **(OFF)**, щоб зупинити відтворення.

Відключення iPod

1 Зупиніть відтворення даних із програвача iPod.

2 Відключіть програвач iPod.

Застереження для iPhone

У разі підключення iPhone через USB гучність телефону регулюється безпосередньо через iPhone. Щоб запобігти раптовому голосному звуку після дзвінка, не збільшуйте гучність на пристрої під час телефонної розмови.

Примітки

- Не від'єднуйте передню панель під час відтворення даних з програвача iPod. Інакше можуть бути пошкоджені дані.
- Цьому пристрою не вдається розпізнати програвач iPod через концентратор USB.

Поради

- Коли ключ запалювання знаходиться в положенні ACC, а пристрій увімкнено, iPod буде заряджатися.
- Якщо відключити програвач iPod під час відтворення даних, на дисплеї пристрою з'явиться позначка «NO DEV».

Режим відновлення

Коли програвач iPod підключений до роз'єму для встановлення, режим пристрою змінюється на режим відновлення відтворення, а відтворення починається в режимі, установленому у програвачі iPod.

У режимі відновлення роботи не функціонують такі кнопки.

- **(3)** (REP)
- **(4)** (SHUF)

Індикація на дисплеї

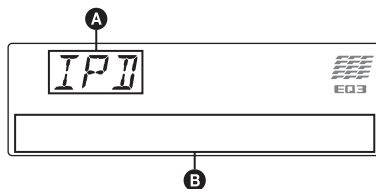

A Позначка джерела (iPod)

B Назва композиції, ім'я виконавця, назва альбому, номер композиції або час, що минув від початку відтворення, годинник

Щоб змінити відображувані елементи **B**, натисніть **(DSPL)**.

Порада

Під час зміни альбому/інформаційного аудіоканалу/жанру/виконавця/списку відтворення негайно з'являється номер елемента.

Примітка

Деякі літери, які зберігаються в програвачі iPod, можуть неправильно відображатися.

Установлення режиму відтворення

1 Під час відтворення натисніть кнопку **(MODE)**.

Режими змінюються в такій послідовності:

ALBUM → **TRACK** → **PODCAST*** → **GENRE** → **PLAYLIST** → **ARTIST**

* Можуть не відображатися на дисплеї залежно від параметрів iPod.

Пропускання альбомів, інформаційних аудіоканалів, жанрів, списків відтворення та виконавців

Щоб	Натисніть
Пропустити	①/② (ALBUM -/+) [одне натискання для кожного елемента]
Пропустити декілька одиниць	①/② (ALBUM -/+) [утримувати до необхідного елемента]

Повторне відтворення та відтворення у випадковій послідовності

1 Під час відтворення натискайте кнопку ③ (REP) або ④ (SHUF), доки не відобразиться потрібна настройка.

Виберіть	Щоб відтворити
↶ TRACK	композицію з багаторазовим повтором.
↶ ALBUM	альбом із багаторазовим повтором.
↶ PODCAST	інформаційний аудіоканал із багаторазовим повтором.
↶ ARTIST	виконавець безперервно.
↶ PLAYLIST	список файлів для відтворення повторно.
↶ GENRE	жанр повторно.
SHUF ALBUM	альбом у довільній послідовності.
SHUF PODCAST	інформаційний аудіоканал у довільній послідовності.
SHUF ARTIST	виконавець у довільній послідовності.
SHUF PLAYLIST	список файлів для відтворення в довільній послідовності.

SHUF GENRE	жанр у довільній послідовності.
SHUF DEVICE	пристрій у довільній послідовності.

Через 3 секунди настроювання буде завершено.

Щоб повернутися до режиму звичайного відтворення, виберіть «☐ OFF» або «SHUF OFF».

Безпосереднє керування програвачем iPod — Пасажирський контроль

Можна безпосередньо керувати програвачем iPod, підключеним до роз'єму для встановлення.

1 Під час відтворення натисніть і утримуйте кнопку (MODE). На дисплеї з'явиться позначка «MODE IPOD». Тепер можна керувати програвачем iPod безпосередньо.

Щоб змінити відображуваний на дисплеї елемент

Натисніть кнопку (DSPL). Відображувані елементи змінюються наступним чином:
назва композиції → ім'я виконавця →
назва альбому → MODE IPOD →
годинник

Щоб вийти з режиму пасажирського контролю

Натисніть і утримуйте кнопку (MODE). На дисплеї з'явиться позначка «MODE AUDIO», а режим відтворення буде змінено на «RESUMING».

Примітки

- *Гучність можна регулювати тільки на пристрої.*
- *Якщо скасувати цей режим, параметри повторного відтворення теж буде скасовано.*

Інші функції

Зміна настройок звуку

Налаштування характеристик звуку

- 1 Натискайте кнопку вибору, доки не відобразиться потрібний елемент.
- 2 Поверніть диск керування, щоб настроїти вибраний елемент.
- 3 Натисніть кнопку \leftarrow (BACK).
Настроювання буде завершено, і дисплей повернеться до звичайного режиму відтворення/прийому.

Можна встановити такі параметри (докладніше див. на вказаній сторінці):

EQ3

Вибір кривої еквалайзера із 7 типів музики (XPLOD, VOCAL, EDGE, CRUISE, SPACE, GRAVITY, CUSTOM або OFF).

DSO (Динамічне покращення звукової сцени)

Створення більш охоплюючого звукового поля.

Вибір режиму DSO: «1», «2», «3» або «OFF». Чим більше цифра, тим сильніший ефект.

LOW*1, MID*1, HI*1 (стор. 20)

BAL (Баланс)

Регулювання балансу гучності між лівим і правим динаміками.

FAD (Мікшер)

Настроювання відносного рівня між переднім та заднім динаміками.

SUB*2 (Гучність низькочастотного динаміка)

Регулювання гучності низькочастотного динаміка.

AUX*3 (Рівень AUX)

Регулювання рівня гучності для кожного підключеного додаткового обладнання: «+18 dB» — «0 dB» — «-8 dB». Цей параметр усуває потребу в регулюванні рівня гучності між джерелами.

*1 Коли активовано EQ3.

*2 «ATT» відображається в разі найнижчої настройки, і є 21 крок настроювання цього параметра.

*3 Коли активовано джерело AUX (стор. 22).

Настройка кривої еквалайзера — EQ3

Опція «CUSTOM» у меню EQ3 дозволяє визначити власні настройки еквалайзера.

- 1 Виберіть джерело, а потім натискайте кнопку вибору, доки не буде вибрано «EQ3».
- 2 За допомогою диска керування виберіть «CUSTOM».
- 3 Натискайте вибрану кнопку, доки не відобразиться значення «LOW», «MID» або «HI».
- 4 Поверніть диск керування, щоб настроїти вибраний елемент.
Рівень гучності регулюється кроками у 1 дБ, від -10 дБ до +10 дБ.

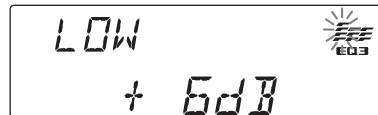

Повторіть кроки 3 та 4, щоб настроїти криву еквалайзера.

Щоб відновити криву еквалайзера, установлену на заводі, натисніть кнопку вибору і потримайте її до завершення настроювання.

- 5 Натисніть кнопку \leftarrow (BACK).
Настроювання буде завершено, і дисплей повернеться до звичайного режиму відтворення/прийому.

Порада

Можна налаштувати також еквалайзери інших типів.

Налаштування параметрів — SET

- 1 Натисніть і утримуйте кнопку вибору.
Відобразиться дисплей параметрів.
- 2 Натискайте кнопку вибору, доки не відобразиться потрібний елемент.
- 3 Виберіть за допомогою диска керування потрібну настройку (наприклад «ON» або «OFF»).
- 4 Натисніть і утримуйте кнопку вибору.
Настроювання буде завершено, і дисплей повернеться до звичайного режиму відтворення/прийому.

Примітка

Відображувані елементи можуть відрізнятися залежно від джерела та настройки.

Можна встановити такі параметри (докладніше див. на вказаній сторінці):

CLOCK-ADJ (Настроювання годинника)
(стор. 6)

CT (Точний час)
Активация функції CT: «ON», «OFF»
(стор. 13, 14).

BEEP
Активация звукового сигналу: «ON», «OFF».

AUX-A*1 (Аудіо AUX)
Активация відображення джерела AUX:
«ON», «OFF» (стор. 22).

AUTO-OFF
Автоматичне відключення через певний час після вимкнення пристрою: «NO», «30S» (секунд), «30M» (хвилин), «60M» (хвилин).

DEMO (Демонстрація)
Активация демонстраційного ролика:
«ON», «OFF».

DIMMER
Змінення яскравості дисплея.
– «AT»: щоб яскравість дисплея автоматично знижувалась після увімкнення світла. (Доступно, лише коли підключено дріт елемента керування підсвіченням.)
– «ON»: щоб знизити яскравість дисплея.
– «OFF»: щоб вимкнути елемент керування підсвіченням.

CONTRAST
Регулювання контрастності дисплея.
Контрастність дисплея регулюється в 7 кроків.

ILLUMI (Підсвічування)
Зміна кольору підсвічування:
«ILLUMI-1», «ILLUMI-2».

M.DSPL (Рухомий дисплей)
Вибір режиму рухомого дисплея
– «SA»: для відображення рухомих зображень і аналізатора спектра.
– «ON»: для відображення рухомих зразків.
– «OFF»: для вимкнення рухомого дисплея.

A.SCRL (Автоматичне прокручування)
Автоматично прокручує довгі елементи:
«ON», «OFF».

LOCAL (Режим місцевого пошуку)
– «ON»: тільки для настройки радіостанцій із потужнішим сигналом.
– «OFF»: настроює звичайний прийом.

MONO*2 (Монофонічний режим)
Вибір монофонічного режиму для покращення незадовільного прийому FM:
«ON», «OFF».

REG*2 (Регіональний)
Обмеження прийому певним регіоном:
«ON», «OFF» (стор. 14).

ZAP.TIME (Тривалість переключення на інший елемент)
Вибір тривалості відтворення для функції ZAPPIN.
– «ZAP.TIME-1» (6 секунд),
«ZAP.TIME-2» (9 секунд),
«ZAP.TIME-3» (30 секунд).

LPF (Фільтр низьких частот)
Вибір граничної частоти низькочастотного динаміка: «OFF», «80Hz», «100Hz», «120Hz», «140Hz», «160Hz».

LPF NORM/REV (Звичайний або зворотний фільтр низьких частот)
Вибір фази сабвуфера: «NORM», «REV».

HPF (Фільтр високих частот)
Для вибору граничної частоти переднього та заднього динаміків: «OFF», «80Hz», «100Hz», «120Hz», «140Hz», «160Hz».

LOUD (Гучність)
Для підсилення низьких та високих частот з метою отримання чистого звуку за низького рівня гучності: «ON», «OFF».

BTM (стор. 12)

*1 Коли пристрій вимкнено.

*2 Коли приймається сигнал у діапазоні FM.

Використання додаткового обладнання

Додаткове аудіообладнання

Підключивши додатковий переносний аудіопристрій до вхідного гнізда AUX (міні-стереороз'єм) на пристрої, а потім просто вибравши джерело, можна прослуховувати звук через динаміки автомобіля. Якщо рівень гучності програвача та портативного аудіопристрою відрізняється, його можна відрегулювати. Виконайте описані нижче дії.

Підключення портативного аудіопристрою

- 1 Вимкніть портативний аудіопристрій.
- 2 Зменште гучність сигналу на пристрої.
- 3 Приєднайте до пристрою.



* Обов'язково використовуйте штекер прямого типу.

Налаштування рівня гучності

Перед відтворенням налаштуйте гучність кожного підключеного аудіопристрою.

- 1 Зменште гучність сигналу на пристрої.
- 2 Натискайте (**SOURCE**), доки не з'явиться «AUX». Після цього з'явиться «AUX FRONT IN».
- 3 Розпочніть відтворення на портативному аудіопристрої із середнім рівнем гучності.
- 4 Встановіть на пристрої звичайний рівень гучності.
- 5 Відрегулюйте рівень вхідного сигналу (стор. 20).

Додаткова інформація

Застережні заходи

- Дайте пристрою охолонути, якщо автомобіль було припарковано під прямим сонячним промінням.
- Антена з електричним приводом висувається автоматично.

Конденсація вологи

Якщо у пристрої з'явилася конденсація вологи, вийміть диск і почекайте з годину, поки пристрій не висохне. У протилежному випадку пристрій може не працювати належним чином.

Забезпечення високої якості звуку

Не розливайте рідини на пристрій і на диски.

Примітки щодо дисків

- Тримайте диски подалі від прямого сонячного проміння або таких джерел високих температур, як труби з гарячим повітрям, а також не залишайте їх в автомобілях, припаркованих під прямим сонячним промінням.
- Перед відтворенням дисків очищуйте їх тканиною для чищення, рухаючись від центра до країв. Не використовуйте розчинники, зокрема бензол та розріджувачі, наявні у продажу очисні засоби.
- Цей пристрій призначено для відтворення дисків, які відповідають стандарту компакт-дисків (CD). Диски DualDisc та деякі музичні компакт-диски, зашифровані за допомогою технологій захисту авторських прав, не відповідають стандарту компакт-дисків (CD), а тому можуть не відтворюватись цим пристроєм.
- **Диски, які НЕ МОЖНА відтворювати у цьому пристрої**
 - Диски з етикетками, наліпками або з прикріпленою липкою стрічкою та липким папером. Відтворення таких дисків може призвести до несправності пристрою або пошкодити диск.
 - Диски нестандартних форм (наприклад, у формі серця, квадрату, зірки тощо). Намагання відтворити їх може пошкодити апарат.
 - Диски діаметром 8 см.



Примітки щодо дисків CD-R/CD-RW

- Максимальна кількість: (лише CD-R/CD-RW)
 - папок (альбомів): 150 (у тому числі коренева папка)
 - файлів (композицій) і папок: 300 (можливо, менше 300, якщо імена папок або файлів складаються з великої кількості символів)
 - відображуваних символів для назви папки або файлу: 32 (Joliet)/64 (Romeo)
- Якщо багатосесійний диск починається із сесії CD-DA, його буде розпізнано як диск CD-DA, а інші сесії не відтворюватимуться.
- **Диски, які НЕ МОЖНА відтворювати у цьому пристрої**
 - Диски форматів CD-R/CD-RW із поганою якістю запису.
 - Диски форматів CD-R/CD-RW, записані за допомогою несумісного записуючого пристрою.
 - Неправильно підготовлені диски форматів CD-R/CD-RW.
 - Диски CD-R/CD-RW, записані у форматах, відмінних від формату музичних компакт-дисків і формату MP3, які відповідають стандартам ISO9660 (рівень 1 або рівень 2), Joliet/Romeo чи багатосесійному формату.

- iPod nano (2-ге покоління)
- iPod nano (1-ше покоління)*

Працює з

- iPhone
- iPhone 3G

* Пасажирський контроль недоступний для iPod nano (1-ше покоління) і для iPod із відео.

- «Виготовлено для iPod» означає, що електронний аксесуар був розроблений спеціально для підключення до iPod і що його розробник засвідчує відповідність аксесуара технічним стандартам Apple.
- «Працює з iPhone» означає, що електронний аксесуар був розроблений спеціально для підключення до iPhone і що його розробник засвідчує відповідність аксесуара технічним стандартам Apple.
- Компанія Apple не несе відповідальності за роботу цього пристрою або його відповідність стандартам безпеки та регулятивним нормам.

У разі виникнення питань або проблем з пристроєм, не описаних у цьому посібнику, зверніться до найближчого дилера Sony.

Технічне обслуговування

Заміна літєвого акумулятора пульта дистанційного керування

За звичайних умов акумулятор працюватиме приблизно 1 рік. (Термін служби може бути коротшим — це залежить від умов використання.) Коли акумулятор розряджається, відстань дії пульта дистанційного керування скорочується. Замініть акумулятор новим літєвим акумулятором CR2025. Використання будь-якого іншого акумулятора може призвести до займання або вибуху.

Послідовність відтворення файлів MP3/WMA/AAC

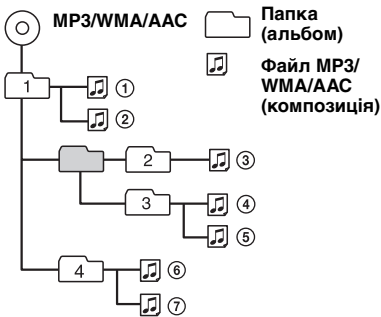

Про iPod

- Можна підключати перелічені нижче моделі iPod. Перед використанням пристроїв iPod оновіть їх програмне забезпечення.

Створено для

- iPod touch
- iPod touch (2-ге покоління)
- iPod classic
- iPod classic (120 ГБ)
- iPod із відео*
- iPod nano (4-те покоління)
- iPod nano (3-те покоління)

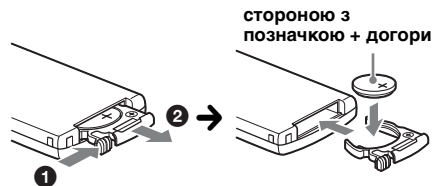

Примітки щодо літєвого акумулятора

- Тримайте літєвий акумулятор у місцях, недоступних для дітей. Якщо хтось проковтнув акумулятор, негайно зверніться до лікаря.
- Для забезпечення належного контакту витріть акумулятор сухою тканиною.

- Установлюючи акумулятор, обов'язково слідкуйте за правильністю полярності.
- Не тримайте акумулятор металевим пінцетом, щоб не сталося коротке замикання.

ЗАСТЕРЕЖЕННЯ

У випадку неправильного використання акумулятор може вибухнути. Не перезаряджайте, не розбирайте та не кидайте у вогонь.

Заміна запобіжника

Замінюючи запобіжник, переконайтеся, що новий запобіжник розрахований на таку саму силу струму, як і оригінальний. Якщо запобіжник перегорає, перевірте підключення живлення та замініть запобіжник. Якщо запобіжник перегорає знову після заміни, причиною цього може бути внутрішня неполадка. У такому разі зверніться до найближчого дилера Sony.

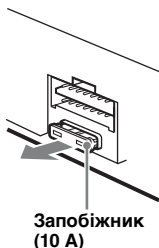

Чищення контактів

Пристрій може працювати неналежним чином у випадку забруднення контактів, що з'єднують пристрій і передню панель. Щоб запобігти цьому, від'єднайте передню панель (стор. 7) і прочистьте контакти ватним тампоном. Не докладайте надмірних зусиль. В іншому разі можна пошкодити контакти.

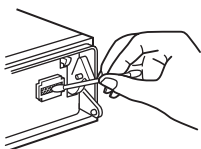

Основний пристрій



Зворотна сторона передньої панелі

Примітки

- З міркувань безпеки вимикайте запалювання та виймайте ключ із перемикача запалювання перед чищенням контактів.
- Ніколи не торкайтеся контактів безпосередньо пальцями або будь-яким металевим предметом.

Виймання пристрою

1 Зніміть захисну манжету.

- 1 Від'єднайте передню панель (стор. 7).
- 2 Затисніть обидва краї захисної манжети, а потім потягніть її.

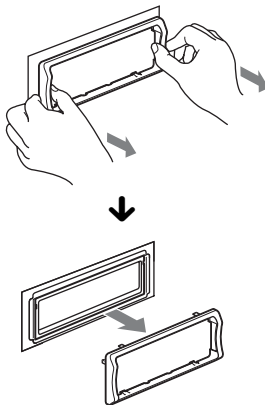

2 Вийміть пристрій.

- 1 Вставте обидва демонтажні ключі одночасно до кляцання.

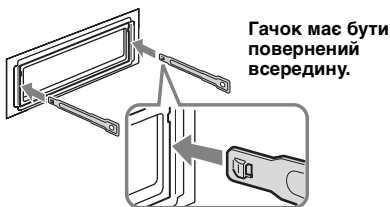

- 2 Потягніть за демонтажні ключі та вийміть пристрій із місця посадки.

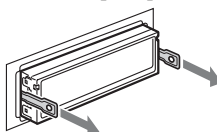

- 3 Витягніть пристрій із гнізда.

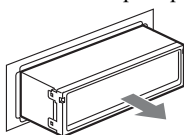

Технічні характеристики

Тюнер

FM

Діапазон настройки:

FM1/FM2: 87,5 – 108,0 МГц (з кроком 50 кГц)

FM3: 65 – 74 МГц (з кроком 30 кГц)

Гніздо антени:

Гніздо зовнішньої антени

Проміжна частота: 150 кГц

Використовувана чутливість: 10 дБФ

Вибірковість: 75 дБ при 400 кГц

Відношення «сигнал-шум»: 70 дБ (моно)

Розділення: 40 дБ при 1 кГц

Діапазон відтворюваних частот: 20–15000 Гц

MW/LW

Діапазон настройки:

MW: 531–1602 кГц

LW: 153–279 кГц

Гніздо антени:

Гніздо зовнішньої антени

Проміжна частота: 25 кГц

Чутливість: MW: 26 мкВ, LW: 45 мкВ

Програвач компакт-дисків

Відношення «сигнал-шум»: 120 дБ

Діапазон відтворюваних частот: 10–20000 Гц

Низькочастотна та високочастотна детонація:

Поза вимірюваними межами

Програвач USB

Інтерфейс: USB (повношвидкісний)

Максимальна сила струму: 500 мА

Підсилювач потужності

Вихід: Виходи динаміків (ізолювані гнізда)

Повний опір динаміків: 4–8 Ом

Максимальна потужність на виході:

52 Вт × 4 (при 4 Ом)

Загальна інформація

Виходи:

Гнізда аудіовиходів (передні та задні)

Термінал виходу низькочастотного динаміка (моно)

Термінал релейного керування антеною з електричним приводом

Термінал керування підсилювачем

Входи:

Вхідний термінал керування каналу BUS

Термінал аудіовходу каналу BUS

Вхідний термінал пульта дистанційного керування

Вхідне гніздо антени

Термінал керування функцією Telephone

ATT

Термінал керування підсвіченням

Вхідне гніздо AUX (міні-стереороз'єм)

Вхідний роз'єм сигналу USB

Регулятори тембру:

Низькі: ±10 дБ при 60 Гц (XPLOD)

Середні: ±10 дБ при 1 кГц (XPLOD)

Високі: ±10 дБ при 10 кГц (XPLOD)

Вимоги до джерела живлення: Автомобільний акумулятор постійного струму напругою 12 В (із заземленням негативного контакту)

Розміри: Прибл. 178 × 50 × 182 мм (ш/в/г)

Монтажні розміри: Прибл. 182 × 53 × 162 мм (ш/в/г)

Маса: Прибл. 1,3 кг

Приладдя, що надається у комплекті:

Пульт дистанційного керування: RM-X151

Частини для встановлення та підключення (1 комплект)

Додаткове обладнання:

Кабель BUS (надається разом із кабелем, що має гнізда RCA):

Селектор джерела: XA-C40

З'єднувальний USB-кабель для програвача iPod: RC-100IP

Ваш дилер може не мати в асортименті всього переліченого вище приладдя. За докладнішою інформацією звертайтеся до свого дилера.

Конструкцію та технічні характеристики може бути змінено без повідомлення.

- Для деяких друкованих плат галогенізовані вогнезахистні сполуки не використовуються.
- Для корпусів галогенізовані вогнезахистні сполуки не використовуються.
- Пакувальні прокладки виготовлені з паперу.

Пошук та усунення несправностей

Наведений нижче контрольний список допоможе вам вирішити проблеми, які можуть виникнути в пристрої. Перед тим, як переглянути наведений нижче контрольний список, перевірте підключення та робочі процедури.

Якщо проблему не вдалося вирішити, відвідайте веб-сайт, вказаний нижче.

Сайт підтримки

<http://support.sony-europe.com/>

Загальна інформація

Пристрій не підключений до джерела живлення.

- Перевірте підключення або запобіжник.
- Якщо пристрій вимкнено, а дисплей згас, операції з пульта дистанційного керування будуть неможливими.
→ Увімкніть пристрій.

Антенa не висувається.

Відсутній блок релейного керування антеною.

Звук відсутній.

- Активовано функцію ATT або Telephone ATT (якщо кабелі інтерфейсу або автомобільний телефон підключені до гнізда ATT).
- Елемент керування мікшером «FAD» не встановлено в положення для системи із 2 динаміками.

Відсутній звуковий сигнал.

- Функцію звукового сигналу вимкнено (стор. 21).
- Підключено додатковий підсилювач потужності, а вбудований підсилювач не використовується.

Вміст пам'яті стерто.

- Натиснута кнопка RESET.
→ Зробіть повторні записи в пам'яті.
- Провід джерела живлення або батарею відключено або не підключено належним чином.

Збережені в пам'яті радіостанції та показник правильного часу стерті.

Перегорів запобіжник.

У пристрої виникає шум під час зміни положення замка запалювання.

Шнури неправильно підключені до додаткового гнізда живлення автомобіля.

Під час відтворення або прийому запускається демонстраційний режим.
Якщо не виконувати жодних дій протягом 5 хвилин, коли встановлено «DEMO-ON», запускається демонстраційний режим.
→ Установіть значення «DEMO-OFF» (стор. 21).

Індикація у віконці дисплея зникла або не відображається.

- Регулятор освітлення встановлений у положення «DIMMER-ON» (стор. 21).
- Дисплей вимикається, якщо натиснути і потримати кнопку (OFF).
→ Натисніть кнопку (OFF) на пристрої та утримуйте її, доки дисплей не увімкнеться.
- Контакти забруднені (стор. 24).

Функція автоматичного вимкнення не працює.

Пристрій увімкнений. Функція автоматичного вимкнення активується після вимкнення апарата.
→ Вимкніть пристрій.

Функція DSO не працює.

- Залежно від інтер'єру автомобіля або типу музики функція DSO може не забезпечити потрібного ефекту.

Радіоприйом

Не приймаються сигнали радіостанцій. Звук супроводжується шумами.

- Неправильне підключення.
→ Підключіть дрiт керування антеною з електричним приводом (синій) або додатковий дрiт живлення (червоний) до дроту живлення підсилювача антени автомобіля (тільки якщо автомобіль обладнаний вбудованою в заднє або бокове скло антеною для хвиль FM/MW/LW).
→ Перевірте підключення автомобільної антени.
→ Якщо антена з електричним приводом не висувається, перевірте підключення дроту керування привідною антеною.
→ Коли вимкнено режим DSO, звук іноді супроводжується шумами.
Установіть для режиму DSO значення «OFF» (стор. 20).

Не вдається знайти запрограмовані станції.

- Зберігайте у пам'яті правильну частоту.
- Трансльований сигнал надто слабкий.

Не вдається виконати автоматичне налаштування станції.

- Налаштування режиму місцевого пошуку неправильні.
 - Процес налаштування зупиняється надто часто.
Установіть значення «LOCAL-ON» (стор. 21).
 - Налаштування не зупиняється, коли станцію знайдено.
Установіть значення «LOCAL-OFF» (стор. 21).
- Трансльований сигнал надто слабкий.
 - Виконайте ручне налаштування частоти.

Під час прийому хвиль FM загоряється індикація «ST».

- Виконайте точне налаштування частоти.
- Трансльований сигнал надто слабкий.
 - Установіть значення «MONO-ON» (стор. 21).

Стерефонічна трансляція передачі в діапазоні FM сприймається як монофонічна.

- Пристрій перебуває в режимі прийому монофонічного сигналу.
- Установіть значення «MONO-OFF» (стор. 21).

RDS

Послуги RDS отримувати неможливо.

- Вибрано FM3.
 - Виберіть FM1 або FM2.
- Послуги RDS недоступні у поточному регіоні.

Після кількох секунд прослуховування запускається функція SEEK.

- Станція не є TP-станцією або транслює слабкий сигнал.
- Вимкніть TA (стор. 13).

Немає повідомлень про поточну ситуацію на дорогах.

- Увімкніть TA (стор. 13).
- Станція не транслює повідомлення про поточну ситуацію на дорогах, незважаючи на те, що є TP-станцією.
 - Налаштуйте іншу станцію.

PTY відображає «- - - - -».

- Поточна станція не є RDS-станцією.
- Не отримано даних RDS.
- Станція не вказує тип передачі.

Відтворення компакт-дисків

Диск не завантажується.

- У пристрій вже завантажено інший диск.
- Диск силоміць завантажений нижньою стороною догори або у неправильний спосіб.

Диск не відтворюється.

- Диск пошкоджений або забруднений.
- Диски CD-R/CD-RW не призначені для відтворення звуку (стор. 23).

Неможливо відтворити файли MP3/WMA/AAC.

Диск несумісний із форматом і версією MP3/WMA/AAC. Для отримання докладних відомостей про відтворювані диски та формати див. веб-сайт служби технічної підтримки.

Файли MP3/WMA/AAC потребують більше часу для початку відтворення, ніж інші.

Наведені нижче диски потребують більше часу для початку відтворення:

- диск, записаний зі складною структурою дерева файлів;
- диск, записаний у режимі Multi Session;
- диск, на який можна додавати файли даних.

Не прокручується індикація на дисплеї.

- Якщо на дисках занадто багато символів, вони можуть не прокручуватися.
- Для параметра «A.SCRL» встановлено значення «OFF».
 - Установіть «A.SCRL-ON» (стор. 21).
 - Натисніть і потримайте **(DSPL)** (SCRL).

Звук переривається.

- Неправильний монтаж.
 - Установіть пристрій на міцній частині автомобіля під кутом, меншим за 45°.
- Диск пошкоджений або забруднений.

Кнопки операцій не функціонують.

Диск не виймається.

Натисніть кнопку RESET (стор. 6).

Відтворення USB

Не можна відтворювати елементи через концентратор USB.

Пристрою не вдається розпізнати пристрій USB через концентратор USB.

Не вдається відтворити цей диск.

Пристрій USB не працює.
→ Підключіть його ще раз.

Відтворення з пристрою USB триває довше.

Структура дерева файлів у пристрої USB складна.

Звучить звуковий сигнал.

Пристрій USB від'єднано під час відтворення.
→ Перед відключенням USB-пристрою для захисту даних слід спершу зупинити відтворення.

Переривчастість звуку.

Звук може перериватися, якщо швидкість передачі перевищує 320 Кбіт/с.

Індикація або повідомлення про помилки

CHECKING

Пристрій перевіряє наявність підключення пристрою USB.

→ Почекайте до підтвердження підключення.

ERROR

- Диск забруднений або вставлений нижньою стороною догори.
→ Почистьте диск або вставте його правильно.
 - Вставлено порожній диск.
 - Диск не може відтворюватися через проблему.
→ Вставте інший диск.
 - Не вдалося автоматично розпізнати пристрій USB.
→ Підключіть його знову.
 - Натисніть **▲**, щоб виийняти диск.
-

FAILURE

Підключення динаміків або підсилювачів неправильне.

→ Щоб перевірити підключення, див. посібник зі встановлення та підключень для цієї моделі.

HUB NO SUPRT (Концентратор не підтримується)

Цей пристрій не підтримує концентратори USB.

L. SEEK +/-

Під час автоматичного налаштування станції увімкнений режим місцевого пошуку.

NO AF

Для цієї станції немає альтернативної частоти.

→ Натисніть **(SEEK) +/-**, коли блимає назва програмної послуги. Пристрій починає шукати іншу частоту з такими самими даними PI (Ідентифікація програми) (з'являється «PI SEEK»).

NO DEV (Пристрій відсутній)

Натиснуто кнопку **(SOURCE)**, коли пристрій USB не підключено. Під час відтворення відключено пристрій USB або кабель USB.

→ Слід підключити пристрій USB та кабель USB.

NO MUSIC

Диск або пристрій USB не містить музичних файлів.

→ Вставте музичний компакт-диск у пристрій.

→ Підключіть пристрій USB, який містить музичні файли.

NO NAME

У композиції не записано назву диска/альбому/виконавця/композиції.

NO TP

Пристрій продовжуватиме пошук доступних TP-станцій.

OFFSET

Можливо, сталася внутрішня помилка.

→ Перевірте підключення. Якщо індикація помилки не зникає з дисплея, проконсультуйтеся з найближчим дилером Sony.

OVERLOAD

Пристрій USB переповнений.

→ Відключіть пристрій USB, а потім змініть джерело, натиснувши кнопку **(SOURCE)**.

→ Вказує, що пристрій USB несправний, або підключено пристрій, який не підтримується.

READ

Пристрій зчитує всю інформацію про композиції та альбоми на диску.

→ Дочекайтеся завершення зчитування — відтворення розпочнеться автоматично. Залежно від структури диска цей процес може тривати більше хвилини.

RESET

Керування цим пристроєм або пристроєм USB неможливе через помилку.

→ Натисніть кнопку **RESET** (стор. 6).

USB NO SUPRT (Пристрій USB не підтримується)

Підключений пристрій USB не підтримується.

→ Для отримання докладних відомостей про сумісність USB-пристрою див. веб-сайт підтримки.

«L L L L» або «L L L L»

Під час прокручування диска назад або вперед досягнуто початку або кінця диска, і подальше прокручування неможливе.

«▲»

Пристрій не може відобразити цей символ.

Якщо наведені поради не допомагають вирішити проблему, проконсультуйтеся з найближчим дилером Sony.

Якщо пристрій здається в ремонт через проблему з відтворенням компакт-диска, захопіть із собою диск, під час відтворення якого виникла проблема.

Зареєструйте ваш продукт на:
Зареєструйте свій продукт он-лайн на:

www.sony-europe.com/myproducts