



КАРАОКЕ DVD/CD-РЕСИВЕР ИНСТРУКЦИЯ ПО ЭКСПЛУАТАЦИИ

MODEL: XH-DK6545

(Центральный модуль: XH-DK6545X,

Цакустические системы: XHS-K6545T, XHS-K6545C,
XHS-K6545W)



Обязательно полностью прочитайте данную инструкцию перед тем, как включать видеомэгнофон, пользоваться им или настраивать его.

Срок службы прибора 7 лет со дня передачи товара потребителю.

Меры предосторожности



ОСТОРОЖНО

ОПАСНОСТЬ ПОРАЖЕНИЯ
ЭЛЕКТРИЧЕСКИМ ТОКОМ.
НЕ ОТКРЫВАТЬ!



ОСТОРОЖНО: ЧТОБЫ ИЗБЕЖАТЬ ПОРАЖЕНИЯ ЭЛЕКТРИЧЕСКИМ ТОКОМ, НЕ СНИМАЙТЕ КРЫШКУ (ИЛИ ЗАДНЮЮ СТЕНКУ). ВНУТРИ ПРИБОРА НЕТ ЭЛЕМЕНТОВ, П-ЕДНАЗНАЧЕННЫХ ДЛЯ РЕГУЛИРОВКИ ПОТРЕБИТЕЛЕМ. ПО ВОПРОСАМ ОБСЛУЖИВАНИЯ ОБРАЩАЙТЕСЬ К ЦИРОВАННОМУ СПЕЦИАЛИСТУ.



Символ молнии со стрелкой в равностороннем треугольнике предназначен для предупреждения пользователя о наличии опасного напряжения внутри корпуса изделия, достаточно большого, чтобы вызвать поражение человека.



Восклицательный знак внутри равностороннего треугольника предназначен для предупреждения пользователя о наличии важных сведений о работе и о техническом обслуживании, содержащихся в прилагаемой к устройству инструкции.

ОСТОРОЖНО: ЧТОБЫ ПРЕДОТВРАТИТЬ ВОЗГОРАНИЕ ИЛИ ПОРАЖЕНИЕ ЭЛЕКТРИЧЕСТВОМ, НЕ ДОПУСКАЙТЕ ПОПАДАНИЯ В ПРИБОР ВОДЫ.

ОСТОРОЖНО: Не устанавливайте прибор в ограниченном со всех сторон пространстве, например, в книжной шкафу.

CLASS 1 LASER PRODUCT
KLASSE 1 LASER PRODUKT
LUOKAN 1 LASER LAITE
KLASS 1 LASER APPARAT
CLASSE 1 PRODUIT LASER

ОСТОРОЖНО:

В вашем цифровом плеере DVD имеется лазерная система.

Чтобы правильно пользоваться прибором, внимательно и целиком ознакомьтесь с руководством. Сохраните его, чтобы иметь возможность обратиться к нему в будущем. Если плееру потребуется техническое обслуживание, обратитесь к квалифицированному специалисту – см. «порядок действий при техническом обслуживании»

Использование органов управления, выполнение регулировок или действий, не указанных в данной инструкции, может привести к опасному облучению.

ЧТОБЫ НЕ ПОДВЕРГАТЬСЯ ПРЯМОМУ ВОЗДЕЙСТВИЮ ЛУЧА ЛАЗЕРА, НЕ ПЫТАЙТЕСЬ ОТКРЫВАТЬ КОРПУС ПРИБОРА. При вскрытом кожухе – открытое лазерное излучение. **НЕ ДОПУСКАЙТЕ ПОПАДАНИЯ ЛУЧА ЛАЗЕРА В ГЛАЗА.**

ОСТОРОЖНО: Попадание на плеер брызг или капель воды не допускается. Запрещается ставить на плеер вазы и другие сосуды с жидкостями.

Используемые в инструкции обозначения



Обозначает действия, могущие причинить как самой системе, так и другим приборам.



Обозначает особые функции системы.



Обозначает подсказки и замечания о том, как легче выполнить то или иное действие.

Изготовлено по лицензии фирмы Dolby Laboratories. «Dolby», «Pro Logic», и двойное D являются товарными знаками фирмы Dolby Laboratories.

Изготовлено по лицензии фирмы Digital Theater Systems, Inc. Патент США № 5,451,942 5,956,674, 5,974,380, 5,978,762 и другие действующие и заявленные мировые патенты. «DTS» и «DTS Digital Surround» являются товарными знаками фирмы 1996, 2000 Digital Theater Systems, Inc. Все права защищены.



Замечания об авторских правах:

Закон запрещает копировать, распространять, показывать, передавать по кабельным сетям, проигрывать в общественных местах и сдавать в аренду материалы, защищенные авторским правом, без соответствующего разрешения.

В данном изделии применены функции защиты от перезаписи, разработанные компанией Macrovision. Некоторые диски имеют защиту от записи в виде дополнительного сигнала. При перезаписи таких дисков на видеомаягнитофон появляется помехи изображения.

Данный прибор содержит средство защиты авторского права, защищенное как способ патентами США и другими правами на интеллектуальную собственность, которыми обладает фирма Macrovision Corporation и другие законные владельцы. Использование этого средства защиты авторского права допускается только с разрешения фирмы Macrovision Corporation, оно предназначено только для применения в домашних условиях и в других местах ограниченного просмотра, если иное не оговорено фирмой Macrovision Corporation. Инженерный анализ или разборка запрещены.

ЗАВОДСКОЙ НОМЕР: На задней стенке кинотеатра находится заводской номер. Заводской номер не повторяется, он свой на каждом приборе. Занесите сюда всю необходимую информацию и сохраните руководство как свидетельство вашего приобретения кинотеатра.

Номер модели _____

Заводской номер _____

Содержание

Введение

Меры предосторожности	2
Содержание	3
Перед началом работы	4-5
Диски, которые можно проигрывать	4
Предупреждения	5
Замечания о дисках	5
Символы	5
Передняя панель/Дисплей	6
Пульт дистанционного управления	7
Задняя панель	8

Подготовка

Подключение	9-13
Подключение к телевизору	9
Подключение к другому оборудованию	10
Подсоединение антенны	11
Подсоединение акустической системы	12
Размещение акустических систем	13
ПЕРЕД НАЧАЛОМ РАБОТЫ	14-20
Мини-справочник по звуковым режимам	14
Звуковой режим	14
Общее описание	15
Экранное меню	15
Начальные установки	16-20
• Общие указания по использованию меню	16
• ЯЗЫК	16
• Дисплей	17
• АУДИО	18
• БЛОКИРОВКА	19
• Другие	20

Использование

Работа с DVD- или видеодиском	21-23
Воспроизведение DVD и Video CD	21
Основные возможности	21
• Переход к другому разделу	21
• Переход к другим CHAPTER (разделу)/TRACK (дорожке)	21
• Замедленное воспроизведение	21
• Показ неподвижного изображения и покадровое воспроизведение	22
• Поиск	22
• Повтор	22
• Повтор А-В	22
• Поиск по времени воспроизведения	22
• Поиск метки	23
• Масштаб	23
Другие функции DVD	23
• Меню раздела	23
• Меню диска	23
• Изменение языка звукового сопровождения	23
• Выбор звукового канала	23
• Субтитры	23

Работа с аудиодиском или диском MP3/WMA

Воспроизведение Audio CD и MP3/WMA дисков	24
• Пауза	24
• Переход к другой дорожке	24
• Повтор дорожки/всего/выкл	24
• Поиск	24

Работа с диском JPEG

Просмотр диска JPEG	25
• Показ слайдов	25
• Показ неподвижного изображения	25
• Переход к другому файлу	25
• Вращение картинки	25

Воспроизведение по программе

Повторение запрограммированных треков	26
Удаление трека из запрограммированного списка	26
Удаление всего запрограммированного списка	26

Работа с диском формата DivX

Настройка акустических систем

Для подготовленного пользователя	29
• Память последней настройки	29
• Выбор системы	29
• Управление телевизором	29

Работа с радио

Предварительная настройка станций	30
Использование радио	30

Другие функции

Установка таймера автоотключения	31
Освещенность	31
Отключение звука	31
Использование разъема наушников	31
Выбор входного сигнала	31
XTS (Первоклассный реальный звук)	31
X-класс	31

Работа с КАРАОКЕ



Основы использования караоке	32
Дополнительные возможности караоке	32-33
МЕНЮ воспроизведения Караоке	33-43
• Установки	33
• Список композиций	34-35
• Случайный выбор	36
• Соревнование	36

Справка

Список кодов языков	37
Список кодов стран	38
Устранение возможных неисправностей	39-40
Технические характеристики	41

Перед началом работы

Диски, которые можно проигрывать

	DVD (диск 8 см /12 см)
	Видео компакт-диск (диск 8 см /12 см)
	Аудио компакт-диск (диск 8 см /12 см)

Кроме того, кинотеатр может проигрывать DVD-RW, DVD+RW, SVCD а также CD-R или CD-RW-диски, на которых содержатся аудиозапись или файлы MP3, WMA, JPEG или DivX.

Примечания

- В зависимости от записывающего аппарата или от самого диска CD-R/RW(или DVD-RW, DVD+RW) некоторые диски CD-R/RW(или DVD-RW, DVD+RW) система воспроизвести не сможет.
- Не приклеивайте какие-либо наклейки или этикетки на диск (как со стороны этикетки, так и с обратной стороны).
- Не пользуйтесь дисками неправильной формы (например, покоробленными в результате нагревания или многоугольными). Это может привести к неисправности.

Замечания о ВИДЕО и DVD-дисках

Некоторые операции воспроизведения дисков DVD и видео компакт-дисков могут быть преднамеренно отключены изготовителями программного обеспечения. Поскольку этот плеер проигрывает диски DVD и видео компакт-диски в соответствии с содержанием, разработанным изготовителем программного обеспечения, некоторые функции плеера при воспроизведении могут оказаться недоступными, или могут появиться дополнительные функции. Также обратите внимание на инструкции, прилагаемые к дискам DVD и видео компакт-дискам. Некоторые диски DVD, изготовленные для деловых целей, проигрывать на этом плеере невозможно.

Региональный код DVD Караоке и дисков DVD

Данный DVD Караоке разработан и изготовлен с целью воспроизведения дисков DVD с программным обеспечением, закодированным для региона «5». Код региона на этикетках некоторых дисков DVD указывает, на плеере какого типа можно проигрывать эти диски. На данном плеере можно проигрывать диски DVD только с этикетками «5» или «ALL». При попытке проигрывания других дисков на экране телевизора появляется сообщение «Check Regional Code» (проверьте региональный код). На некоторых дисках может отсутствовать этикетка с кодом, хотя их воспроизведение запрещено вследствие местных ограничений.



Замечание о компакт-дисках, закодированных DTS

При воспроизведении дисков с кодировкой DTS на аналоговом стерео оборудовании может уровень аудиосигнала быть чрезмерным. Чтобы избежать возможного повреждения акустической системы, выведите регулятор громкости на минимальный уровень перед тем как проигрывать такие диски, затем постепенно увеличивайте громкость, сохраняя ее на низком уровне. Для воспроизведения дисков DTS Digital Surround внешний канал 5.1 декодера системы должен быть подключен к цифровому выходу кинотеатра.

Термины, относящиеся к диску

Раздел (только DVD)

Содержание основного фильма или содержание особенностей сопровождения, или содержание дополнительных особенностей, или музыкальный альбом. Каждому названию присвоен ссылочный номер, что позволяет легко его отыскать.

Глава (только DVD)

Часть изображения или музыкальной пьесы, меньшая по сравнению с разделом. Раздел содержит одну или несколько глав. Каждой главе присвоен номер, позволяющий легко ее найти. В зависимости от диска главы могут быть не записаны.

Дорожка (только видео и аудио компакт-диски)

Часть изображения или музыкальной пьесы на видео или на аудио компакт-диске. Каждой дорожке присвоен номер, что облегчает поиск.

Сцена

На видео компакт-дисках с функциями PBC (Playback control, управление воспроизведением) подвижные и неподвижные изображения разделены на секции, называемые «Scenes» (сцены). Каждая сцена отображена в экранном меню и ей присвоен номер, облегчающий поиск данной сцены. Сцена содержит один или несколько дорожек.

Типы видео компакт-дисков

Существуют видео компакт-диски двух типов:

Видео компакт-диски с PBC (версия 2.0)

Функции PBC (Playback control, управление воспроизведением) позволяют воздействовать на систему через меню, функциями поиска или другими операциями, свойственными компьютерам. Кроме того, можно воспроизводить стоп-кадры с высоким разрешением, если они содержатся на диске.

Видео компакт-диски без PBC (версия 1.1)

Эти диски проигрываются так же, как и аудио компакт-диски, они позволяют воспроизводить видео изображение и звук, но не снабжены функциями PBC.

Перед началом работы (продолж.)

Предупреждения

Обращение с системой

Подготовка к пересылке

Оригинальная картонная упаковка и упаковочные материалы могут пригодиться. Чтобы максимально защитить прибор, упаковывайте его так, как он был упакован при выпуске с завода-изготовителя.

Подготовка к пересылке

При воспроизведении могут возникнуть помехи на изображении и искажения звука в работающих поблизости телевизоре, видеоплеере или радиоприемнике. В этом случае отнесите прибор подальше от телевизора, видеоплеера или радиоприемника или выключите прибор, вынув диск.

Всегда следите за чистотой поверхности

Не пользуйтесь летучими жидкостями, такими как жидкость от насекомых в аэрозоле, вблизи прибора. Не оставляйте на долгое время на системе резиновые или пластмассовые предметы, от них могут остаться следы.

Чистка прибора

Чтобы вычистить корпус

При чистке пользуйтесь мягкой сухой тканью. Если поверхности сильно загрязнены, пользуйтесь мягкой тканью, слегка смоченной слабым моющим раствором. Не пользуйтесь сильными растворителями, такими как спирт, бензин, или разбавитель, поскольку они могут повредить поверхность прибора.

Как получить четкое изображение

Кинотеатр DVD – высокотехнологичное прецизионное устройство. Если объектив и детали дисководов загрязнены или изношены, качество изображения становится плохим. Рекомендуется регулярно проводить проверку и техобслуживание через каждые 1000 часов работы. (Периодичность зависит от условий эксплуатации.) За подробностями обратитесь в ближайшему продавцу нашей техники.

Замечания о дисках

Обращение с дисками.

Не прикасайтесь к поверхности диска с записью. Берите диск за края так, чтобы на поверхности диска не оставалось следов пальцев. Не приклеивайте к поверхности диска бумагу или липкую ленту.



Хранение дисков

После проигрывания храните диск в коробке. Не подвергайте диск прямому воздействию солнечных лучей или тепла, не оставляйте его в припаркованном на солнце автомобиле, внутри которого температура воздуха может существенно повыситься.

Чистка дисков

Отпечатки пальцев и пыль на диске вызывают искажения изображения и звука. Перед воспроизведением протрите диск чистой тканевой салфеткой. Протирайте диск от центра к краям.

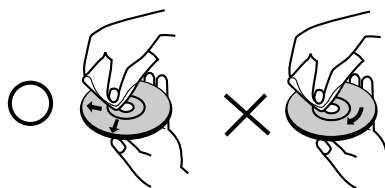

Не пользуйтесь сильными растворителями, такими как спирт, бензин, имеющиеся в продаже чистящие средства или аэрозольное антистатическое средство для старых виниловых пластинок.









Символы

Символ

На экране телевизора во время работы может появляться значок “”. Он означает, что функция, указанная в руководстве отсутствует на данном конкретном видеодиске.

Используемые в инструкции обозначения дисков

Раздел инструкции, в названии которой имеется один из следующих символов, касается дисков, обозначенных соответствующим символом.

-  Видеодиски DVD
-  Видеодиски с RBC (управлением воспроизведением)
-  Видеодиски без RBC (управления воспроизведением)
-  Аудиодиски.
-  MP3-диски.
-  WMA-диски.
-  JPEG-диски.
-  DivX-диски.

Передняя панель/Дисплей

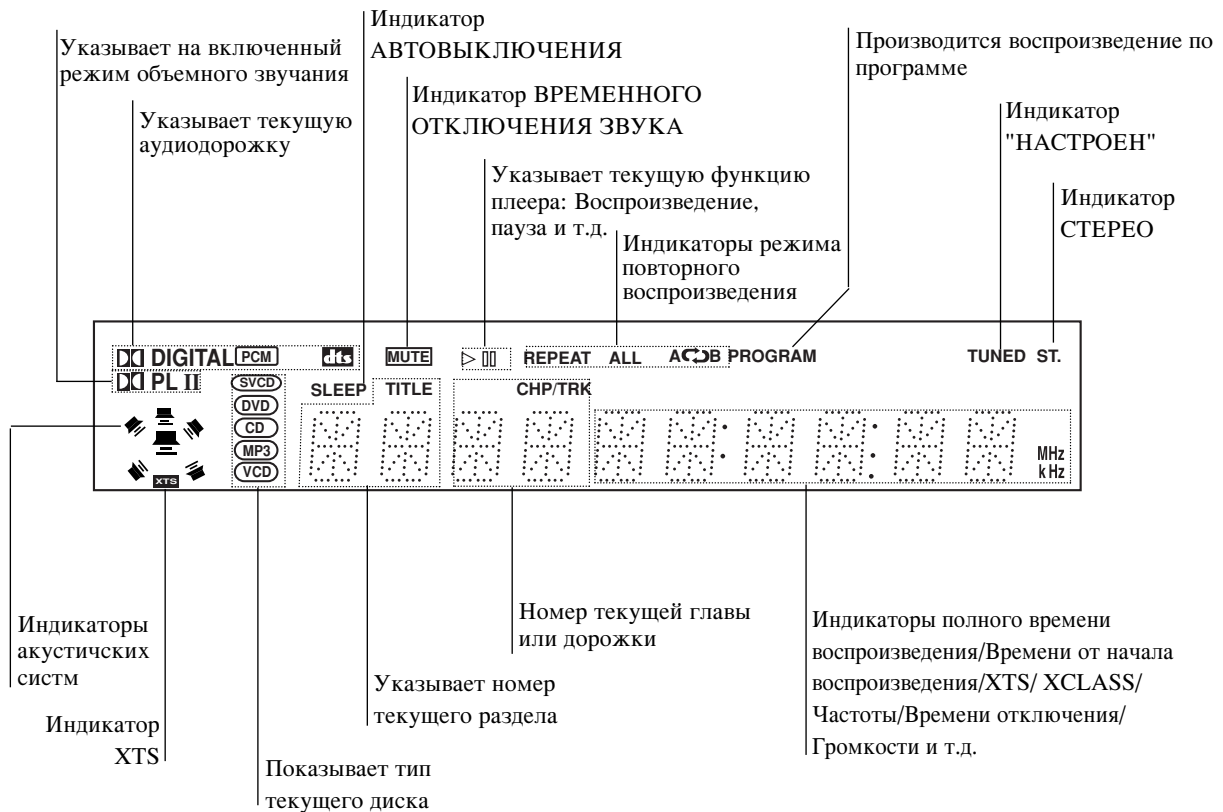
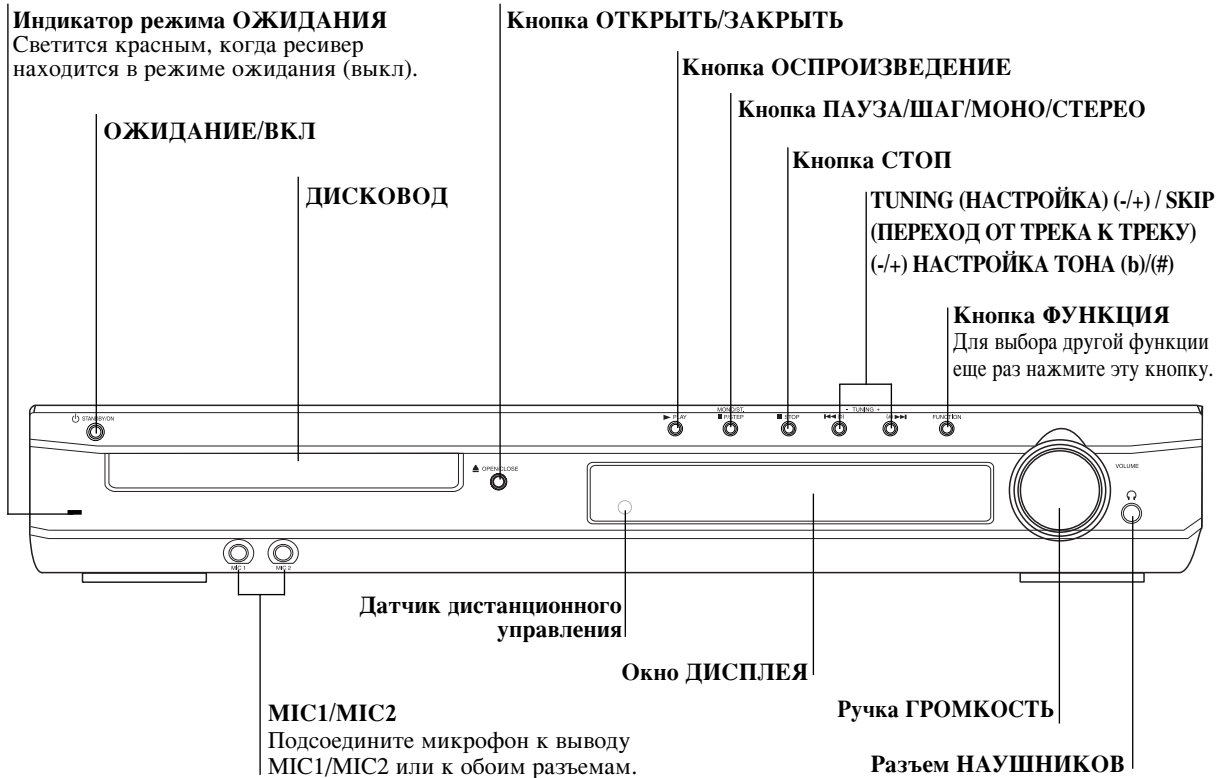

Пульт дистанционного управления

POWER (ЭЛЕКТРОПИТАНИЕ)

Включение и отключение системы.

DVD/KARAOKE (DVD/КАРАОКЕ)

Выбор внешнего источника (CD/DVD) / доступ к устройству КАРАОКЕ / отключение устройства КАРАОКЕ.

BAND (ДИАПАЗОН ЧАСТОТ)

Настройка радиоприемника системы (диапазоны частот FM и AM)

Цифровые кнопки 0-9

Прямой выбор номера услуги и программы или выбор функций по цифрам меню.

X CLASS (X-КЛАСС)

Получение более естественного и реалистичного звука.

XTS

Получение улучшенных звуковых эффектов.

AUDIO (АУДИО)

Выбор языка воспроизведения звука (DVD) или аудиоканала (CD).

MALE (МУЖЧИНА)

Воспроизведение песни для мужчин.

SETUP (НАСТРОЙКА)

Доступ к меню 'Setup (Настройка)' или выход из него.

MENU (МЕНЮ)

Доступ к меню на DVD-диске.

ТЕМПО (ТЕМП) (-/+)

Быстрое или медленное воспроизведение (только диска LG для караоке).

ПРОСМОТР (◀◀/▶▶)

Поиск назад или вперед.

SLOW (МЕДЛЕННОЕ) -/+ (◀/▶)

Медленное воспроизведение назад/вперед.

b - KEY CON. -

Установка вокального диапазона (только для диска LG с караоке).

REVERSE SKIP (ПЕРЕХОД ОТ ТРЕКА К ТРЕКУ НАЗАД) (◀◀)

Поиск назад / переход к началу текущего раздела или трека либо переход к предыдущему разделу или треку.

FORWARD SKIP (ПЕРЕХОД ОТ ТРЕКА К ТРЕКУ ВПЕРЕД) (▶▶)

Поиск вперед / переход к следующему разделу или треку.

PROG. (ПРОГРАММА)

Доступ к меню 'Program (Программа)' или выход из него.

МЕМО. (ПАМЯТЬ)

Ввод частоты радиостанции в радиоприемник.

CLEAR (СБРОС)

Сброс номера трека в меню 'Program (Программа)' или отметки в меню 'MARKER SEARCH (ПОИСК МАРКЕРА)'

REPEAT (ПОВТОРНОЕ ВОСПРОИЗВЕДЕНИЕ)

Повторное воспроизведение раздела, трека, названия или всего.

REPEAT A-B (ПОВТОРНОЕ ВОСПРОИЗВЕДЕНИЕ ИНТЕРВАЛА)

Повторное воспроизведение интервала.

ECHO VOL. (УРОВЕНЬ ГРОМКОСТИ ЭХО-СИГНАЛА) (▼/▲)

Установка уровня громкости эхо-сигнала.

Диапазон работы пульта дистанционного управления

Направьте пульт дистанционного управления на датчик дистанционного управления и нажимайте кнопки.

- **Диапазон:** Примерно 23 фута (7 м) от приемника
- **Угол:** Примерно 30° в любом направлении от передней стенки.

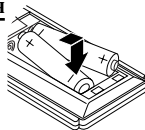

Установка батареек в пульт дистанционного управления

Снимите крышку отсека для батарей на тыльной стороне пульта дистанционного управления и вставьте две батарейки R03 (тип AAA), соблюдая полярность.

Осторожно: Не используйте одновременно старую и новую батарейки. Никогда не используйте одновременно батарейки разных типов (обычную, щелочную и т. п.).

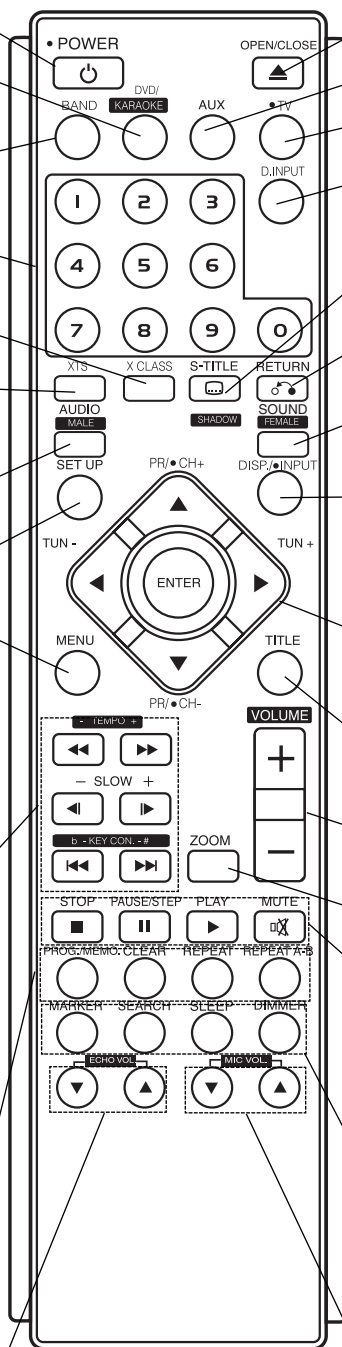

OPEN/CLOSE (ОТКРЫТЬ/ЗАКРЫТЬ) (▲)

Открытие и закрытие лотка для дисков.

AUX

Выбор входного источника.

TV (ТВ)

Управление телевизором (только телевизором LG).

D.INPUT (ЦИФРОВОЙ ВХОД)

Выбор цифрового входного источника.

SUBTITLE (СУБТИТРЫ)

Выбор языка субтитров (DVD).

SHADOW (ФОН)

Подсветка субтитров песни.

RETURN (ВОЗВРАТ)

Выход из меню 'Setup (Настройка)'.
 • **ЗВУКОВОЙ РЕЖИМ**
 Выбор звукового режима.
 • **FEMALE (ЖЕНЩИНА)**
 Воспроизведение песни для женщин.
 • **DISPLAY (ОТОБРАЖЕНИЕ)**
 Доступ к экранному отображению.
 • **INPUT (ВХОД)**
 Выбор источника телевизора.
 • **◀/▶/▲/▼ (влево/вправо/вверх/вниз)**
 Выбор опции меню.
 • **ENTER (ВХОД)**
 Вход в выбранное меню.
 • **PR/CH(+/-) (▲/▼):**
 Выбор программы телевизора или радиоприемника.
 • **TUN(-/+) (◀/▶):**
 Настройка нужной радиостанции.
TITLE (НАЗВАНИЕ)
 Отображение меню 'Title (Название)' для диска, если доступно.
VOLUME (УРОВЕНЬ ГРОМКОСТИ) (+/-)
 Установка уровня громкости акустической системы и уровня громкости телевизора.
Zoom
 • **STOP (ОСТАНОВКА) (■)**
 Остановка воспроизведения.
 • **PAUSE/STEP (ПАУЗА/ДАЛЬШЕ) (▬▬)**
 Приостановление воспроизведения
 • **PLAY (ВОСПРОИЗВЕДЕНИЕ) (▶)**
 Начало воспроизведения.
 • **MUTE (БЕЗ ЗВУКА)**
 Отключение звука в акустических системах.
 • **MARKER (МЕТКА)**
 Установка метки во время воспроизведения.
 • **SEARCH (ПОИСК)**
 Отображение меню 'MARKER SEARCH (ПОИСК МЕТКИ)'.
 • **SLEEP (РЕЖИМ ОЖИДАНИЯ)**
 Установка автоматического отключения системы в заданное время.
 • **DIMMER (РЕГУЛЯТОР ОСВЕЩЕННОСТИ)**
 Нажмите для изменения яркости окна дисплея на передней панели в состоянии при подаче электропитания.
MIC VOL. (УРОВЕНЬ ГРОМКОСТИ) (▼/▲)
 Установка уровня громкости микрофона.

Задняя панель

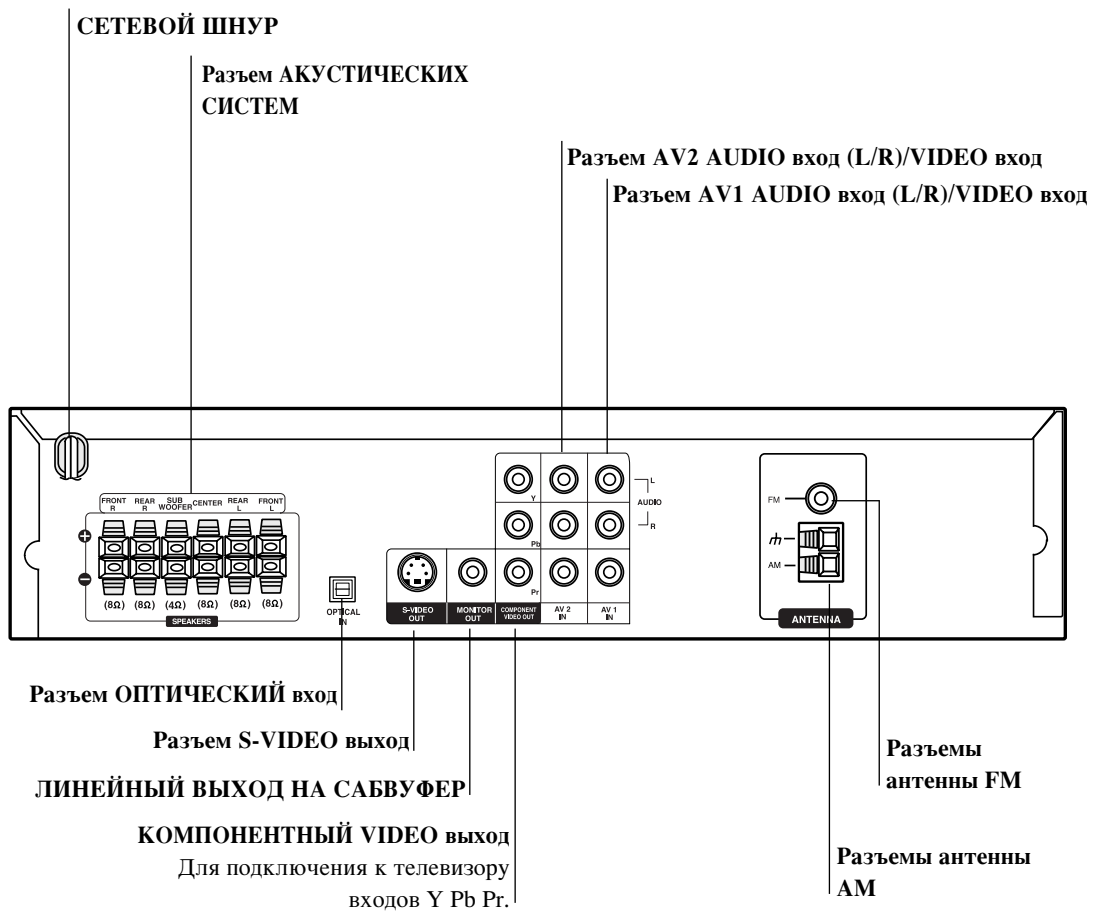

Не прикасайтесь к металлическим частям разъемов на задней панели. Электростатический разряд может привести к повреждению прибора.

Подключение

Подключение к телевизору

- Сделайте одно из следующих подключений в зависимости от возможностей имеющегося оборудования.

Рекомендации

- В зависимости от телевизора и другого подключенного оборудования существует несколько способов подключения кинотеатра. Воспользуйтесь одним из описанных ниже подключений.
- Для получения наилучшего результата при необходимости обратитесь к инструкциям по эксплуатации телевизора, кассетного видеомаягнитофона, акустической стереосистемы или других устройств.

Осторожно

- Подключите кинотеатр напрямую к телевизору. Выберите на телевизоре соответствующий AV (аудио-видео) вход.
- Не подключайте DVD/CD-кинотеатр через кассетный видеомаягнитофон. Цифровое изображение может быть искажено системой защиты от копирования.

Подключение S-Video

Соедините выходной разъем S-VIDEO OUT на DVD/CD-кинотеатре с входным разъемом S-VIDEO IN на телевизоре с помощью кабеля S-Video (S).

Подключение видео

Соедините разъем MONITOR OUT на DVD/CD-кинотеатре разъемом VIDEO IN на телевизоре прилагаемым видеокабелем (V).

Подключение компонентного видео (Color Stream®)

Соедините выходные разъемы COMPONENT VIDEO OUT на DVD/CD-кинотеатре с соответствующими входными разъемами на телевизоре с помощью дополнительного кабеля Y Pb Pr (C).

Подключение прогрессивного сигнала (ColorStream® pro)

- Если Ваш телевизор поддерживает систему высокой четкости, можно повысить разрешение видеоизображения, подключив плеер DVD/CD через прогрессивный видеовыход.
- Если Ваш телевизор не поддерживает прогрессивную развертку, подключение DVD/CD проигрывателя через прогрессивный видеовыход приведет к искаженному изображению.

Соедините выходные разъемы COMPONENT VIDEO OUT на плеере DVD/CD с соответствующими входными разъемами на телевизоре с помощью дополнительного кабеля Y Pb Pr (C).

Примечания

- Для получения прогрессивной развертки в установочном меню выберите опцию "On" (Вкл.) для команды Progressive (см. стр. 17).

Задняя панель телевизора

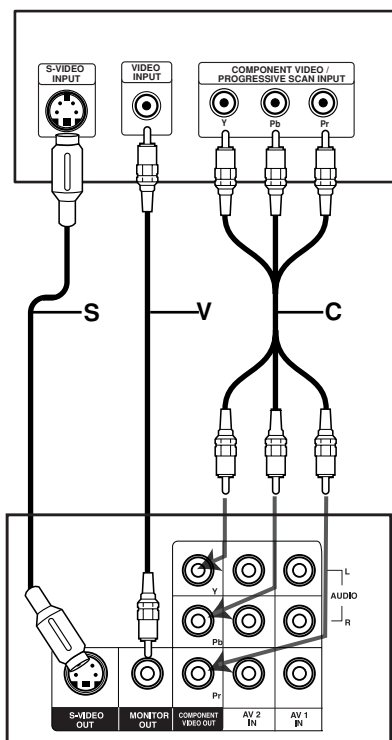

Задняя панель DVD/CD ресивера

Подключение (продолж.)

Подключение к другому оборудованию

- 1 Подключите видеомаягнитофон к разъёмам AV 1.
- 2 Подключите дополнительный видеомаягнитофон к разъёмам AV 2.
- 3 Подключите оптический выход DVD-плеера (или иного цифрового устройства) к разъёму OPTICAL IN.

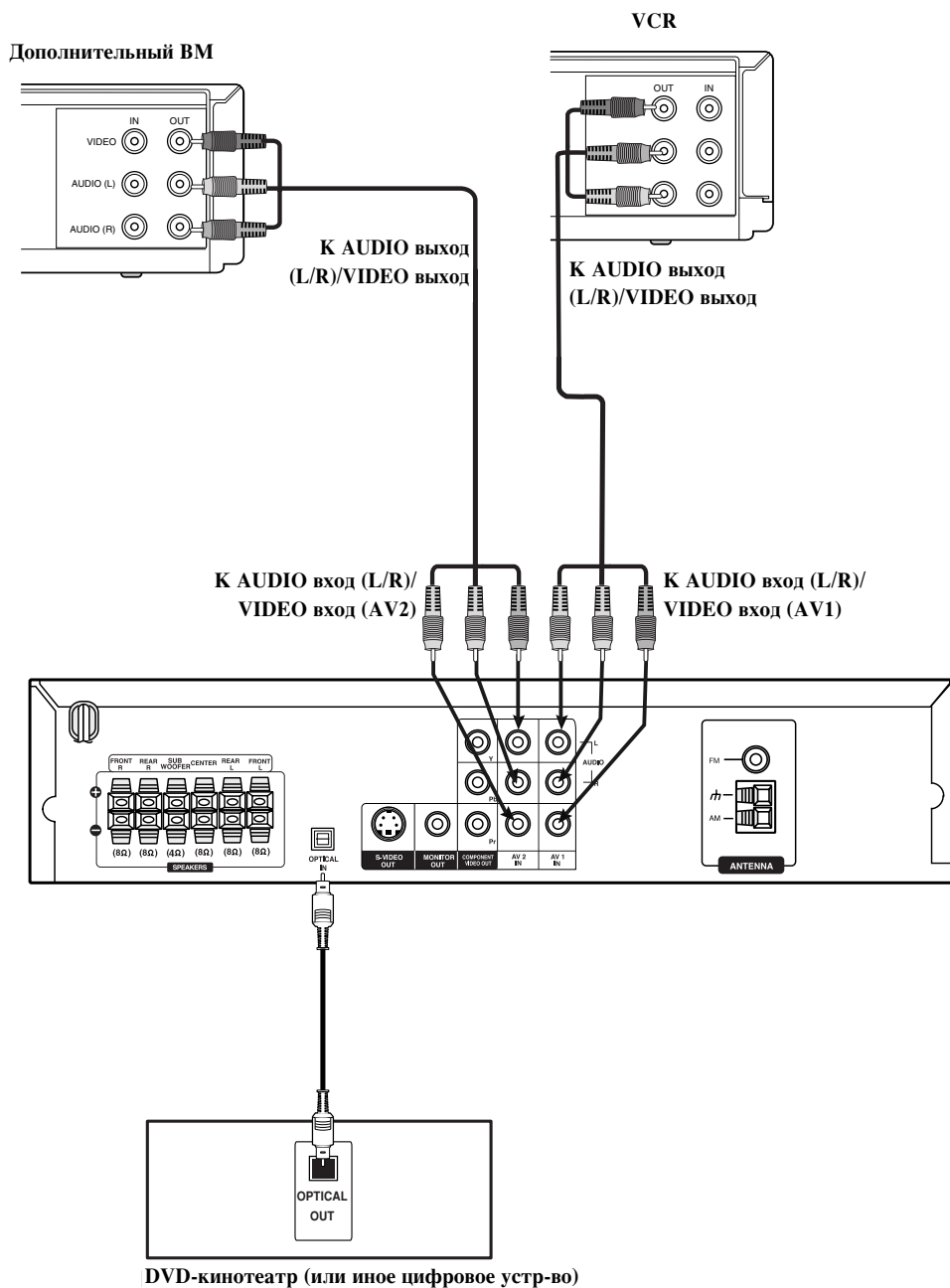

Примечания

- Если звуковой формат цифрового выхода не соответствует возможностям ресивера, ресивер может воспроизводить звук с искажениями или не воспроизводить его совсем.

Подключение (продолж.)

Подсоединение антенны

Для прослушивания радио подключите FM/AM антенны (в комплекте).

- Подключите рамочную AM антенну.
- Подключите проволочную FM антенну к антенному разъему FM.

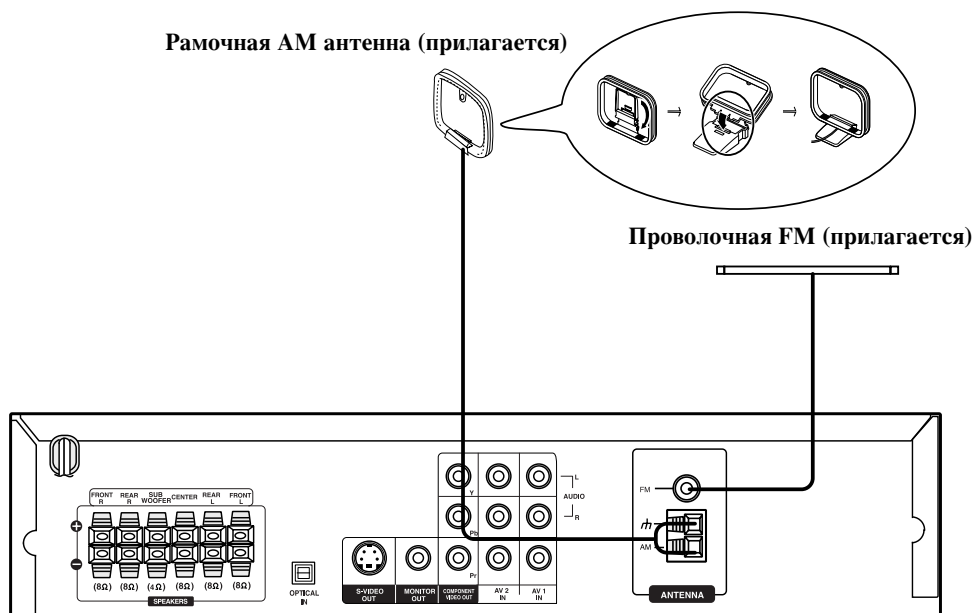

Примечания

- Чтобы избежать помех расположите рамочную AM антенну на некотором расстоянии DVD/CD-ресивер и других приборов.
- Удостоверьтесь, что проволочная FM антенна полностью развернута.
- Подключив проволочную FM антенну, по возможности обеспечьте ее горизонтальное положение.

Подключение (продолж.)

Подсоединение акустической системы

Подключите акустические системы при помощи входящих в комплект шнуров, подобрав провода по цвету зажимных клемм. Для получения наилучшего звучания настройте параметры акустических систем (расстояние, уровень и т.д.)

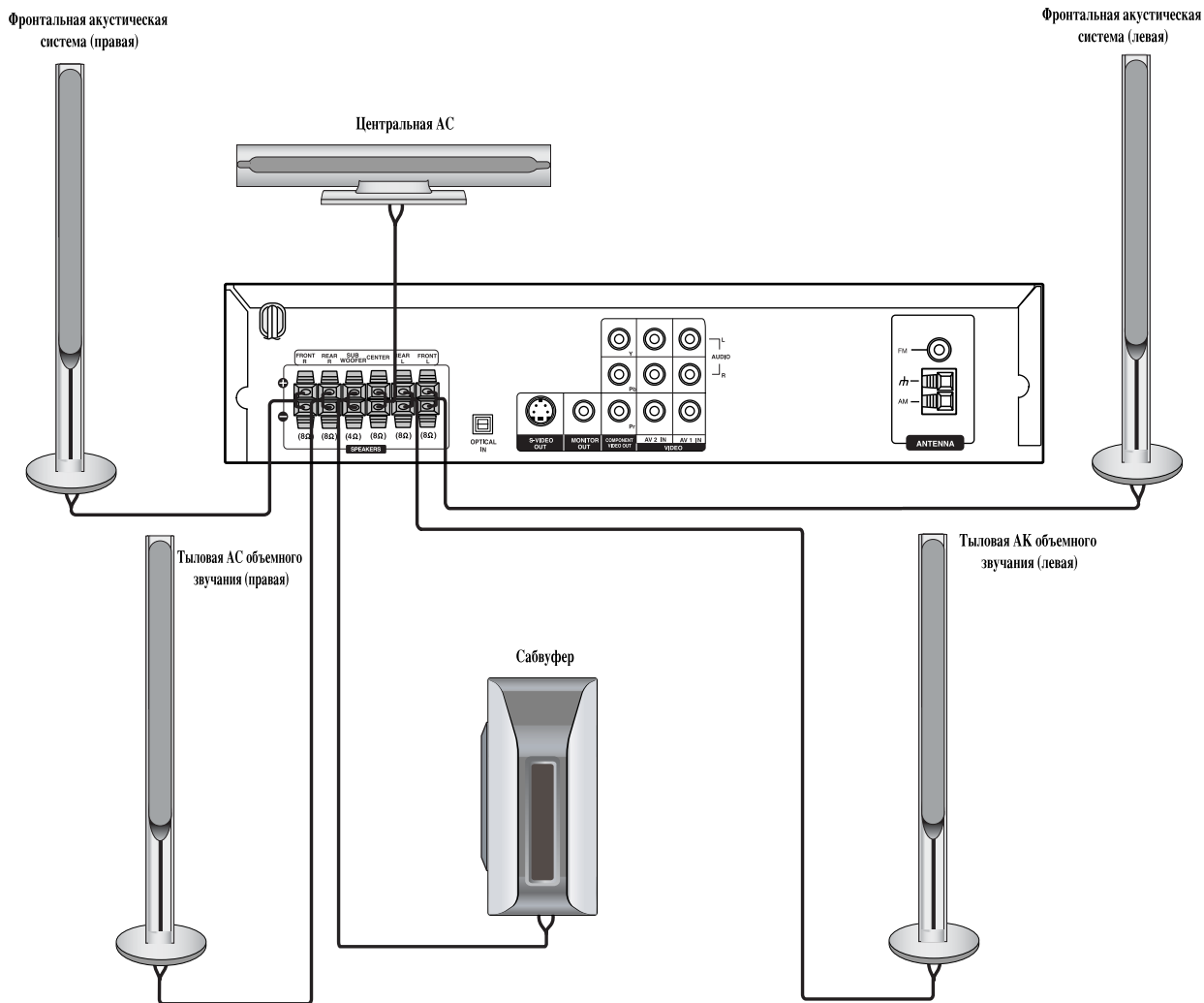

Примечания

- Убедитесь в соответствии знаков полярности + и – на зажимных клеммах прибора и на компонентах музыкального центра: плюс к плюсу, минус к минусу. Если перепутать провода, звук будет искажен, а его база неопределённой.
- Если вы используете громкоговорители, на которых не указана максимальная подводимая мощность, прибавляйте громкость осторожно, чтобы не подать на громкоговорители слишком большую мощность.
- Не снимайте переднюю панель громкоговорителя, идущего в комплекте с центром.

Подключение (продолж.)

Размещение акустических систем

В случае обычного размещения используйте 6 акустических систем: 2 фронтальных, центральная, две тыловых и сабвуфер. Если вы хотите получить идеальное воспроизведение басов, цифровой системы объемного звучания DTS или системы Dolby Digital, вам необходимо подключить низкочастотный громкоговоритель (сабвуфер).

- **Фронтальные АС**
Установите акустические системы на одинаковом расстоянии от места прослушивания. В месте прослушивания угол между направлениями на них должен составлять 45 градусов. to 45 degree.
- **Центральная АС**
Идеальным будет размещение центрального громкоговорителя на одной высоте с фронтальными. Но обычно ее размещают над или под телевизором.
- **Тыловые АС**
Разместите левую и правую АС позади зоны прослушивания. Эти акустические системы воссоздают перемещение звука и необходимы для объемного звучания. Чтобы получить наилучшие результаты, не ставьте тыловые АС слишком далеко позади места прослушивания, они должны быть размещены на уровне ушей слушателя или несколько выше. Полезно также направить тыловые АС на стены или на потолок для большего рассеяния звука.
Если размер комнаты невелик, а место прослушивания находится вблизи задней стены, установите тыловые АС один против другого, разместив их на 60 - 90 см выше ушей слушателя.
- **Сабвуфер**
В любом месте спереди.

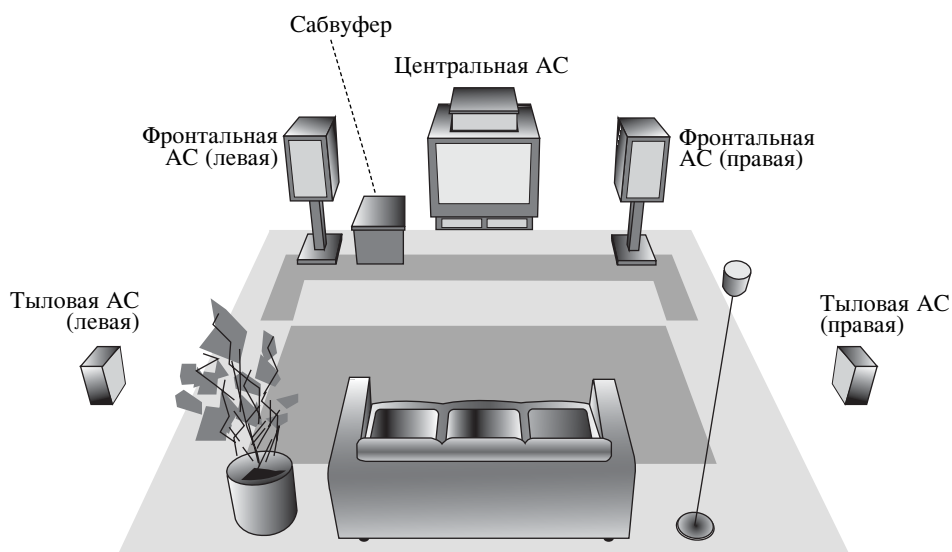

Пример размещения акустических систем

ПЕРЕД НАЧАЛОМ РАБОТЫ

Мини-справочник по звуковым режимам

dts

Позволяет получить 5.1 (или 6) дискретных каналов высококачественного цифрового звуковоспроизведения с источников программ DTS, таких как лазерные диски, DVD и компакт-диски и т. д. Система DTS Digital Surround предоставляет до 6 каналов прозрачного звуковоспроизведения (что означает воспроизведение, идентичное первоисточнику) и создает звуковое поле особой чистоты звучания в любом направлении в пределах 360 градусов. Символ DTS является товарным знаком фирмы DTS Technology, LLC. Изготовлено по лицензии фирмы DTS Technology, LLC

DIGITAL

Формат Dolby Digital позволяет получить до 5.1 каналов цифрового объемного звучания от источников программ Dolby Digital. Если вы проигрываете лазерный диск с меткой "Dolby Digital" на системе DVD, вы можете получить даже лучшее качество звучания, большее пространственное разрешение и более широкий динамический диапазон.

PRO LOGIC (II)

Система Dolby Pro Logic II формирует из двухканального источника пять выходных каналов, причем в каждом канале воспроизводится весь диапазон звуковых частот. Это сделано с помощью усовершенствованного особо чистого матричного декодера естественного звучания, который выделяет пространственные характеристики исходной записи, не добавляя каких-либо новых звуков или тональной окраски.

Режим MOVIE (кино):

Режим кино используется при просмотре телепередач со стереофоническим звуковым сопровождением и всех программ кодированием Dolby Surround. В этом режиме формируется направленность звукового поля, приближающаяся по качеству к звучанию дискретной системы из 5.1-каналов.

БЕЗ ОБРАБОТКИ

Данные в мультисканальной записи объемного звучания проигрываются так, как они были записаны.



Звуковой режим **DVD** **VCD2.0** **VCD1.1** **CD**

Вы можете пользоваться системой объемного звучания, просто выбрав одну из заранее запрограммированных кнопок в соответствии с той программой, которую вы хотите прослушать.



Вы вставили DVD-диск

Нажимая кнопку **AUDIO** на пульте ДУ во время воспроизведения, вы сможете менять режим цифрового выхода аудио.

Хотя содержание меню цифровых видеодисков и различаются на разных дисках, ниже приведены объяснения основных видов действий, когда предоставляются такие возможности.

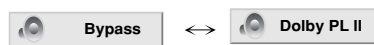
- a) Выбрав 2 канала (например,  или ) нажатием кнопки «AUDIO» (аудио), несколько раз нажмите кнопку «SOUND» (звук).



- b) Выбрав 5.1 каналов, (например,  или ) нажатием кнопки «AUDIO» (аудио), нажмите кнопку «SOUND» (звук).

- На экране "👤" телевизора появится значок .
- Значок «BYPASS» (обход) будет виден только в окне дисплея.

Когда вставлен диск видео CD

При каждом нажатии кнопки «SOUND» (звук) звуковой режим видео CD изменяется в дисплейном окне в таком порядке:

BYPASS → STUDIO → CLUB → HALL → THEATER 1 → CHURCH → PL II MOVIE → BYPASS...



Примечание



Выбрав в звуковом режиме BYPASS (обход) нажатием кнопки «SOUND» (звук), нажмите кнопку «AUDIO» (аудио). На экране телевизора отобразятся звуковые каналы: левый, правый и стерео.

Когда вставлен диск CD

При каждом нажатии кнопки «SOUND» (звук) звуковой режим аудио CD изменяется в дисплейном окне в таком порядке:

BYPASS → STUDIO → CLUB → HALL → THEATER 1 → CHURCH → PL II MOVIE → BYPASS...

На заметку

- Центр запоминает последний выбранный режим звукового сопровождения для каждой источника.
- Формат кодирования программы можно определить, посмотрев на упаковку.
 - Диски с системой  имеют этикетку со следующим логотипом.
 - Программы, закодированные в системе  имеют этикетку со следующим логотипом.
 - Диски в системе DTS Digital Surround помечены буквами DTS.



Примечание

- Если вы проигрываете треки с частотой выборки 96 кГц, выходные сигналы будут приведены к частоте выборки 48 кГц.
- Если микрофон используется без включенной функции караоке, Вы не будете получать удовольствие от выхода канала 5.1. Будет доступен только 2-канальный звук.

ПЕРЕД НАЧАЛОМ РАБОТЫ (продолж.)

Осторожно:

Прежде чем пользоваться пультом дистанционного управления, нажмите кнопку DVD/ KARAOKE и выберите устройство для работы..

Общее описание

В данном руководстве приведены основные инструкции по управлению прибором. Порядок использования некоторых DVD Караоке может несколько отличаться. Кроме того, некоторые диски могут не поддерживать определенные операции. В таком случае на экране телевизора появится символ  означающий, что данная функция не оддерживается прибором или диском.

Экранное меню

На экран телевизора можно вывести общую информацию о воспроизведении. Некоторые пункты меню могут отличаться.

Использование экранного меню

1 Нажмите кнопку DISP. во время воспроизведения.





2 Нажимайте ▲/▼ для выбора пункта.

Выбранный пункт будет подсвечен.

3 Нажимайте ◀ или ▶ для изменения значения пункта.

Для изменения цифровых значений (например, номера раздела) можно также использовать цифровые кнопки. Некоторые пункты требуют нажатия ENTER для подтверждения изменения.







Значки поля статуса

-  **Титр** Повтор заголовка
-  **A - B** Повторите последовательность
-  Продолжить воспроизведение с последнего положения
-  Действие запрещено или невозможно





Примечания

- При воспроизведении некоторых дисков в экранном меню могут присутствовать не все пункты
- Если в течение 10 секунд ни одна кнопка не будет нажата, экранное меню пропадает.

Пример: Отображение информации на экране при воспроизведении DVD-видеодиска

Пункт	Функция (Для выбора нажмите ▲/▼)	Метод выбора
Номер заголовка	 1 / 3	◀/▶, цифровые кнопки или ENTER
Номер части	 1 / 12	◀/▶, цифровые кнопки или ENTER
Поиск по времени воспроизведения	 0:20:09	Цифровые кнопки, ENTER
Язык аудио режим цифрового аудиовыхода	 1 ENG DSD 5.1 CH	◀/▶ или AUDIO
Язык субтитров	 1 ENG	◀/▶ или SUBTITLE
Ракурс	 1 / 3	◀/▶
Звук	 Bypass	◀/▶ или SOUND

Пример: Отображение информации на экране при воспроизведении видеодиска

Пункт	Функция (Для выбора нажмите ▲/▼)	Метод выбора
Номер трека	 1 / 3	◀/▶, цифровые кнопки или ENTER
Время	 0:20:09	-
Аудиоканал	 Stereo	◀/▶ или AUDIO
Звук	 Bypass	◀/▶ или SOUND

ПЕРЕД НАЧАЛОМ РАБОТЫ (продолж.)

Начальные установки

С помощью меню настроек вы можете изменить установки различных элементов, например, изображения и звука. Также среди прочего вы можете задать язык субтитров и меню настроек. Все элементы меню настроек подробно рассмотрены на страницах с 16 по 20.

Чтобы вывести на экран меню и убрать меню с экрана:

Чтобы отобразить меню, нажмите кнопку SET UP.

При повторном нажатии на кнопку SET UP будет выполнен возврат на исходный экран.

Для перехода на следующий уровень:

Нажмите на пульте дистанционного управления кнопку ►.

Для перехода на предыдущий уровень:

Нажмите на пульте дистанционного управления кнопку ◀.

Общие указания по использованию меню

1 Нажмите SET UP.

Появится меню настроек.

2 Выберите нужную опцию с помощью кнопок ▲ / ▼, а затем нажмите ► для перехода на второй уровень.

На экране будет отображена текущая установка для выбранного элемента, а также возможные альтернативные установки.

3 Используйте кнопки ▲ / ▼ для выбора второй требуемой опции, а затем нажмите ► для перехода на третий уровень.

4 Используйте кнопки ▲ / ▼ для выбора нужной установки, а затем нажмите ENTER для подтверждения выбора.

Для некоторых элементов требуется выполнить дополнительные шаги.

5 Для выхода из меню настроек нажмите SET UP или PLAY.

ЯЗЫК



OSD

Выберите язык для меню настроек и отображения информации на экране.

Аудио диск / Титры на диске / Меню на диске

DVD

Выберите язык для трека аудио (аудио диск), субтитров и меню диска.

Стандартная: Соответствует оригинальному языку, на котором диск был записан.

Другие : Чтобы выбрать другой язык, введите 4-значный код языка при помощи цифровых кнопок.

Список кодов языка приведен на странице 37.

При случайном выборе неверного языка нажмите CLEAR на пульте ДУ.

ДИСПЛЕЙ



Режимы ТВ **DVD**

4:3: Выберите, если подключен стандартный телевизор 4:3.
16:9: Выберите, если подключен широкоэкранный телевизор 16:9.

Режимы дисплея **DVD**

Установка режима отображения работает только в том случае, если для установки TV Аспект задано значение "4:3".

Letterbox: Широкоэкранный образ отображается с полосами в верхней и нижней частях экрана.

Panscan: Широкоэкранный образ выводится на весь экран, а части, которые не входят на экран, обрезаются.

Progressive Scan (П. сканирование) **DVD**

Видео с построчной разверткой обеспечивает наивысшее качество изображения с минимальным мерцанием. Если вы используете разъемы композитного видео для подключения к телевизору или монитору, совместимому с сигналом построчной развертки, включите построчную развертку.

Чтобы включить построчную развертку:

Подключите композитный выход DVD к входу вашего монитора / телевизора, настройте ваш телевизор или монитор на композитный вход.

1. Выберите "П. сканирование" в меню Дисплей и нажмите кнопку ►.
2. С помощью кнопок ▲ / ▼ выберите установку "Вкл".
3. Чтобы подтвердить выбор, нажмите ENTER.
Появится меню подтверждения

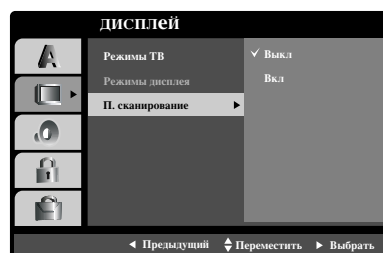

4. При отображении на экране меню подтверждения по умолчанию выделяется элемент Cancel (отмена). Для выделения элемента Enter (ввод) используйте кнопки ◀ / ▶.
5. При нажатии ENTER плеер перейдет в режим построчной развертки.

⚠ Внимание

Изображение появится только на экране телевизора или монитора, совместимых с прогрессивной разверткой видеосигнала. Если вы случайно выбрали опцию "On" (Вкл.) для команды Progressive Scan (Прогрессивная развертка), необходимо выключить и снова включить устройство.

- 1) Извлеките все диски из устройства и закройте дископриемник. Убедитесь в том, что на дисплее появилась надпись "NO DISC" (диск отсутствует).
- 2) Нажмите и удерживайте кнопку STOP (■) в течение 5 секунд, после чего отпустите.
После этого вновь будут заданы стандартные параметры выхода видеосигнала, и изображение снова появится на экране обычного аналогового телевизора или монитора.

ПЕРЕД НАЧАЛОМ РАБОТЫ (продолж.)

АУДИО

Каждый DVD-диск имеет различные опции вывода аудиосигнала. Задайте опции AUDIO для плеера в соответствии с типом используемой аудиосистемы.



Настрт. Колонок5.1 **DVD**

Выберите установки акустической системы, включая баланс громкости или расстояния, или протестируйте установки акустической системы. Установки акустической системы действительны только при использовании аналогового многоканального выхода.(см. раздел «Настройка акустических систем», на странице 28)

Контроль динамического диапазона (DRC)

Благодаря цифровой технологии звука DVD формат позволяет услышать звуковое сопровождение видеозаписи в наиболее близкой к оригиналу форме. Однако иногда может потребоваться ограничить динамический диапазон звукового сопровождения (разницу между наиболее громкими и наиболее тихими участками). Это позволяет прослушивать звуковое сопровождение на низких громкостях без потери ясности. Режим DRC включает эту функцию.

N Примечания

- Функция DRC работает только при воспроизведении записываемых дисков Dolby Digital.
- Уровень компрессии динамического диапазона может изменяться в зависимости от DVD диска.

Голос

Установите Vocal в положение On при проигрывании многоканальных DVD дисков караоке. Каналы караоке будут подмешиваться к обычным стерео каналам.

ПЕРЕД НАЧАЛОМ РАБОТЫ (продолж.)

БЛОКИРОВКА



Рейтинг **DVD**

Некоторые фильмы содержат сцены, которые не подходят для просмотра детьми. Многие из этих дисков содержат информацию родительского контроля, которая применяется ко всему диску или к определенным сценам на диске. В зависимости от страны фильмы и сцены имеют рейтинг от 1 до 8. Некоторые диски в качестве альтернативы предоставляют более приемлемые сцены. Функция родительского контроля позволяет блокировать доступ к сценам, рейтинг которых ниже введенного вами значения. Таким образом, можно предотвратить просмотр детьми материала, который вы сочли для них непригодным.

- 1** Выберите “Рейтинг” в меню БЛОКИРОВКА, а затем нажмите кнопку ►.
- 2** Чтобы получить доступ к рейтингу, паролю и коду страны, вы должны ввести заданный вами защитный код из четырех знаков.
Если вы еще не ввели защитный код, система предложит вам сделать это.
Введите код из четырех знаков и нажмите ENTER.
Введите его еще раз и нажмите ENTER для проверки. Если вы ошиблись до нажатия ENTER, нажмите кнопку CLEAR.
- 3** Выберите рейтинг от 1 до 8 с помощью кнопок ▲ / ▼.
Рейтинг 1-8: Рейтинг “единица” (1) имеет максимальное количество ограничений, а рейтинг “восемь” (8) является наименее ограничивающим.
Открыть: При выборе разблокировки родительский контроль будет выключен, и диски будут воспроизводиться полностью без ограничений.

N Примечания

Если вы установили для плеера определенный рейтинг, будут воспроизводиться все сцены дисков с таким же или меньшим рейтингом. Сцены с более высоким рейтингом воспроизводиться не будут, если только на диске нет альтернативной сцены. Альтернативная сцена должна иметь такой же или меньший рейтинг. Если допустимые альтернативные сцены не найдены, воспроизведение останавливается. Чтобы воспроизвести такой диск, вы должны ввести пароль из четырех знаков или изменить уровень рейтинга.

- 4** Нажмите ENTER, чтобы подтвердить ваш выбор рейтинга, а затем нажмите SET UP, чтобы выйти из меню.

ПАРОЛЬ

Вы можете ввести или изменить пароль.

1. Выберите “ПАРОЛЬ” в меню БЛОКИРОВКА и нажмите кнопку ►.
2. Выполните шаг 2, как показано слева (Рейтинг). Будет выделен элемент “ИЗМЕНЕНИЕ” или “новый”.
3. Введите новый код из четырех символов, а затем нажмите ENTER. Введите его еще раз для проверки.
4. Нажмите SET UP, чтобы выйти из меню.

Если вы забыли ваш защитный код

Если вы забыли ваш защитный код, вы можете очистить его, выполнив следующую процедуру.

- 1 Введите число из шести знаков “210499”, и защитный код будет очищен.
- 2 Введите новый код, как рассмотрено выше.

N Примечание

Если на экране телевизора появляется сообщение “ INPUT PASSWD ■■■■■ ”, нажмите кнопку STOP (■), а затем кнопку SET UP, чтобы перейти в установочное меню.

КОД СТРАНЫ **DVD**

Введите код страны / области, стандарты которой использовались для оценки DVD-видеодиска. Список кодов приведен в справочном разделе.

- 1** Выберите “КОД СТРАНЫ” в меню БЛОКИРОВКА, а затем нажмите ►.
- 2** Выполните шаг 2, как показано слева (Рейтинг).
- 3** Выберите первый символ с помощью кнопок ▲ / ▼.
- 4** Нажмите ENTER, а затем выберите второй символ с помощью кнопок ▲ / ▼.
- 5** Нажмите ENTER, чтобы подтвердить ваш выбор кода страны.

ПЕРЕД НАЧАЛОМ РАБОТЫ (продолж.)

Другие



PBC **VCD**

Включение и выключение управления воспроизведением (PBC).

Вкл.: Видеодиски с PBC воспроизводятся в соответствии с PBC.

Выкл.: Видеодиски с PBC воспроизводятся таким же образом, как аудиодиски.

DivX(R) Регистрация **DivX**

Регистрационный код технологии цифрового управления правами (Digital Right Management, DRM) DivX можно отобразить только для принадлежащего Вам устройства.

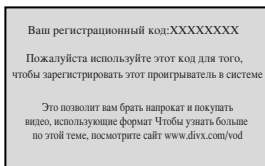

Регистрационный код используется для служебного агента видео по требованию (Video-On-Demand, VOD). Вы можете приобрести или взять напрокат зашифрованный файл с фильмом.

N Примечания:

Если берете напрокат файл VOD формата DivX, есть несколько показанных ниже настроек ограничений просмотра

- Отображается количество изображений, которое Вы можете просмотреть в файле.

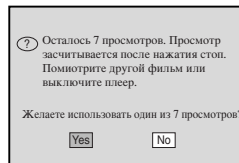

- Истекает срок сдачи напрокат.

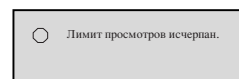

- Отображается ошибка авторизации.

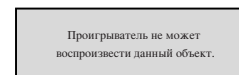

Воспроизведение DVD и Video CD

Настройка воспроизведения **DVD** **VCD2.0** **VCD1.1**

- Включите телевизор и выберите видеовход, соответствующий Центру.
- Акустическая система: Включите аудиосистему и выберите вход, через который она подключена к Центру.

1 Нажмите кнопку OPEN/CLOSE (▲) чтобы открыть отделение для диска.

2 Вставьте диск в отделение тыльной стороной вверх.

При установке двухстороннего DVD диска убедитесь, что диск установлен нужной стороной вниз.

3 Нажмите кнопку OPEN/CLOSE (▲), чтобы закрыть отделение для диска.

При этом на экране телевизора появится главное меню и автоматически начнется воспроизведение. Если воспроизведение не начинается, нажмите PLAY.

В некоторых случаях на экране появляется меню диска.

При появлении меню диск

При загрузке DVD или Video CD, содержащего меню, на экране автоматически появляется меню диска.

DVD

Выберите раздел или главу при помощи кнопок ◀ ▶ ▲ ▼ и нажмите ENTER для начала воспроизведения. Нажмите TITLE или MENU, чтобы показать меню снова.

VCD2.0

- Выберите дорожку при помощи цифровых кнопок. Для возврата в меню нажмите RETURN.
- Вид меню и процедуры для выбора пунктов меню могут отличаться в зависимости от диска. Следуйте инструкциям для конкретного меню. Можно также выключить функцию PBC (контроля воспроизведения). Подробности приведены на странице 20.

Примечание

- Если включена функция родительского надзора и диск имеет недопустимый рейтинг, необходимо ввести 4-значный код для авторизации диска (см. раздел «Родительский надзор», на странице 19).
- DVD-диск может содержать код региона.
- Проигрыватель не будет воспроизводить диска другого региона. Код региона для данного прибора - 5.

Основные возможности

Примечание

Если не указано обратное, все описанные операции выполняются при помощи пульта дистанционного управления. Некоторые операции могут быть выполнены при помощи меню настроек.

Переход к другому разделу **DVD**

Если на диске имеется несколько заголовков, вы можете выбрать другие заголовки/группы.

- В режиме остановки воспроизведения нажмите кнопку DISP.(отображение), а затем соответствующую цифру (0-9).

Переход к другим CHAPTER (разделу)/TRACK (дорожке) **DVD** **VCD2.0**

Если запись на диске включает в себя несколько разделов, либо диск имеет несколько дорожек, вы можете выбрать другие раздел/дорожку, как показано ниже:

- Для выбора следующих раздела/дорожки или для возврата к началу текущих раздела/дорожки в процессе воспроизведения быстро нажмите кнопку ◀◀ или ▶▶.
- Дважды быстро нажмите кнопку ◀◀ для перехода к предыдущим разделу /дорожке.
- Чтобы перейти к конкретной главе во время воспроизведения DVD диска нажмите кнопку DISPLAY. После этого нажмите ▲ / ▼ чтобы выделить значок выбора главы/дорожки. После этого введите номер желаемой главы/дорожки при помощи цифровых кнопок (0-9).

Примечание

Для ввода двузначного значения быстро нажмите две цифры.

Замедленное воспроизведение

DVD **VCD2.0** **VCD1.1**

- 1 Нажмите SLOW -/+ в режиме паузы. Плейер перейдет в режим «SLOW» (замедленный).
- 2 Для выбора желаемой скорости пользуйтесь клавишами SLOW -/+: ◀ 1/16, ◀ 1/8, ◀ 1/4 или ◀ 1/2 (назад), или ▶ 1/16, ▶ 1/8, ▶ 1/4 или ▶ 1/2 (вперед).
- 3 Для возврата к нормальному воспроизведению нажмите кнопку «PLAY» (воспроизведение).

Примечание.

Для диска видео CD замедленное воспроизведение в обратном направлении неприменимо.

Работа с DVD- или видеодиском (продолж.)

Основные возможности (продолжение)

Показ неподвижного изображения и по кадровое воспроизведение

DVD VCD2.0 VCD1.1

- 1 Нажмите кнопку PAUSE/STEP во время воспроизведения.
Проигрыватель переключится в режим паузы.
- 2 Повторное нажатие кнопки PAUSE/STEP в режиме паузы позволяет просматривать изображение по кадрам.

Поиск **DVD VCD2.0 VCD1.1**

- 1 Нажмите кнопку ◀◀ или ▶▶ во время воспроизведения.
DVD/CD-ресивер переходит в режим SEARCH (ПОИСК).
- 2 Повторно нажмите кнопку ◀◀ или ▶▶ для установки необходимой скорости: ◀◀X2, ◀◀X4, ◀◀X8, ◀◀X16, ◀◀X100 (обратный поиск) или ▶▶X2, ▶▶X4, ▶▶X8, ▶▶X16, ▶▶X100 (прямой поиск).
Допустимые скорости поиска при проигрывании видео CD: ◀◀X2, ◀◀X4, ◀◀X8, ◀◀X16 (backward) or ▶▶X2, ▶▶X4, ▶▶X8, ▶▶X16 (forward).
- 3 Для выхода из режима «SEARCH» (поиск) нажмите кнопку «PLAY» (воспроизведение).

Повтор **DVD VCD2.0 VCD1.1**

DVD-видеодиски - Повтор раздела/записи по заголовку/ откл. повтора

- 1 Чтобы включить циклическое воспроизведение главы, которая проигрывается в данный момент, нажмите кнопку REPEAT.
На экране телевизора появится значок Repeat Chapter.
- 2 Чтобы включить циклическое воспроизведение раздела, который проигрывается в данный момент, нажмите кнопку REPEAT еще раз.
На экране телевизора появится значок Repeat Title.
- 3 Чтобы отменить режим циклического воспроизведения, нажмите кнопку REPEAT третий раз.
На экране появится значок Repeat Off.

Video CD – Повтор дорожки/всего/выкл.

- 1 Чтобы включить циклическое воспроизведение дорожки, которая проигрывается в данный момент, нажмите кнопку REPEAT.
На экране появится значок Repeat Track.
- 2 Чтобы включить циклическое воспроизведение всего диска нажмите кнопку REPEAT еще раз.
На экране телевизора появится значок Repeat All.
- 3 Чтобы отменить режим циклического воспроизведения, нажмите кнопку REPEAT третий раз.
На экране появится значок Repeat Off

Примечание

Чтобы использовать функцию повтора на видеодиске (Video CD) с PBC, вам необходимо отключить PBC (значение Off) в меню настройки (см. “PBC” на стр. 20).

Повтор A-B **DVD VCD2.0 VCD1.1**

Чтобы воспроизвести повторно произвольную часть раздела:

- 1 Нажмите кнопку A-B в начальной точке.
На экране телевизора ненадолго появится значок A-.
- 2 Нажмите кнопку A-B снова в конечной точке.
На экране телевизора ненадолго появится значок A-B, после чего начнется повторное воспроизведение последовательности.
- 3 Чтобы отменить повторное воспроизведение, нажмите кнопку A-B.

Поиск по времени воспроизведения **DVD**

Эта функция позволяет начать воспроизведение по определенному времени от начала диска.

- 1 Нажмите кнопку DISP. во время воспроизведения На экране появится экранное меню.
В окне Time Search показано время от начала текущего диска.
- 2 В течение 10 секунд выделите значок Time Search экранного меню при помощи кнопок ▲/▼.
В окне Time Search будет показано «-:--:--».
- 3 В течение 10 секунд введите начальное время при помощи цифровых кнопок. Введите часы, минуты и секунды.
В случае ошибки ввода нажмите кнопку CLEAR, чтобы отменить ввод. После этого введите корректные значения.
- 4 В течение 10 секунд нажмите кнопку ENTER чтобы подтвердить введенное время.
При вводе некорректного значения плеер продолжит воспроизведение с текущей позиции.

Работа с DVD- или видеодиском (продолж.)

Основные возможности (продолжение)

Поиск метки **DVD** **VCD2.0**

Запись можно производить только с деки 2.

Плеер может запомнить до девяти меток.

Чтобы запомнить метку выполните следующие шаги.

- 1 Во время воспроизведения нажмите MARKER в месте, которое необходимо запомнить.
На экране телевизора ненадолго появится изображение метки.
- 2 Повторите шаг 1, чтобы запомнить до девяти меток на диске.

Переход к отмеченной точке

- 1 Во время воспроизведения нажмите SEARCH.
На экране появится меню MARKER SEARCH.
- 2 В течение 10 секунд выберите нужную метку при помощи кнопок ◀▶.
- 3 Нажмите кнопку ENTER.
Воспроизведение с заданной точки начнется автоматически.
- 4 Чтобы убрать с экрана меню MARKER SEARCH, нажмите кнопку SEARCH.

Сброс метки

- 1 Во время воспроизведения нажмите SEARCH.
The MARKER SEARCH menu will appear on the screen.
- 2 В течение 10 секунд выберите нужную метку при помощи кнопок ◀▶.
- 3 Нажмите кнопку CLEAR.
Метка будет удалена.
- 4 Для удаления других меток повторите шаги 2 и 3.
- 5 Чтобы убрать с экрана меню MARKER SEARCH нажмите кнопку SEARCH.

Масштаб **DVD** **VCD2.0** **VCD1.1**

Функция изменения масштаба позволяет увеличить изображение и перемещать его на экране.

- 1 Для изменения масштаба нажмите кнопку ZOOM во время обычного воспроизведения или в режиме стоп-кадра.

При повторном и каждом последующем нажатии кнопки ZOOM [МАСШТАБИРОВАНИЕ] изображение увеличивается в четыре этапа.

100% размер (режим отображения во весь экран) →
400% размер → 800% размер → 1600% размер →
100% размер (режим отображения во весь экран)

- 2 Точка увеличения двигается кнопками ◀▶▲▼.

Примечание

Функция воспроизведения может не работать с некоторыми DVD дисками.

Другие функции DVD **DVD**

Проверка содержимого DVD дисков: Меню

DVD диски могут содержать меню для доступа к дополнительным возможностям. Для вывода меню диска на экран нажмите MENU. После этого выберите нужный пункт меню при помощи цифровых кнопок. Можно также выделить нужный пункт при помощи кнопок ◀▶/▲▼ и нажать ENTER.

Меню раздела **DVD**

- 1 Нажмите кнопку TITLE.
Если текущий раздел содержит меню, на экране появится меню раздела. В противном случае на экране появится меню диска.
- 2 Меню раздела может содержать список углов камеры, языков звукового сопровождения и субтитров, глав данного раздела.

Меню диска **DVD**

Нажмите кнопку MENU.
На экране появится меню диска.

Изменение языка звукового сопровождения **DVD**

Для выбора другого языка звукового сопровождения нажимайте кнопку AUDIO о время воспроизведения.

Выбор звукового канала **VCD2.0** **VCD1.1**

Нажимайте AUDIO во время воспроизведения для переключения на другой звуковой канал (СТЕРЕО, ЛЕВЫЙ или ПРАВЫЙ).

Примечание

Если на экране появляется значок , данная возможность не поддерживается DVD диском.

Субтитры **DVD**

Во время воспроизведения последовательно нажимайте кнопку S-TITLE (субтитры) для просмотра субтитров на различных языках.

Примечания

- Отображаются только следующие файлы субтитров файла DivX: smi, srt и sub.
- Если информация отсутствует или код не может быть прочитан в файле DivX, появится цифра «1/1» и т.

Работа с аудиодиском или диском MP3/WMA

Воспроизведение Audio CD и MP3/WMA

ДИСКОВ **CD** **MP3** **WMA**

Система поддерживает воспроизведение файлов MP3, записанных на дисках CD-ROM, CD-R или CD-RW.

Аудиодиски

После установки аудиодиска на телевизионном экране появляется меню. Нажимая кнопки ▲ / ▼, выберите требуемую дорожку, а затем нажмите PLAY или ENTER, начнется воспроизведение.

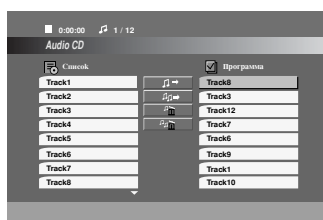

MP3 / WMA

1. С помощью кнопки ▲ / ▼ выберите каталог и нажмите ENTER для просмотра его содержимого.
2. Нажимая кнопки ▲ / ▼, выберите требуемую дорожку, а затем нажмите PLAY или ENTER. Начнется воспроизведение.



N Примечание

- Если вы находитесь в списке файлов меню MP3/WMA и желаете вернуться в список каталогов, с помощью кнопок ▲ / ▼ выделите и нажмите ENTER.
- Для перехода на предыдущую страницу нажмите MENU.
- На диске, содержащем файлы в форматах MP3/WMA и JPEG, можно переключаться между меню MP3/WMA и JPEG. Нажмите на строчку «TITLE» (заголовок) и на слово MP3/WMA или JPEG в верхней части подсвеченного меню. После чего для выбора MP3/WMA или JPEG воспользуйтесь кнопками ◀ / ▶, затем нажмите ENTER.

Пауза **CD** **MP3** **WMA**

1. Нажмите кнопку PAUSE/STEP во время воспроизведения.
2. Чтобы вернуться к обычному воспроизведению снова нажмите кнопку PLAY или PAUSE/STEP.

Переход к другой дорожке **CD** **MP3** **WMA**

- Чтобы перейти к следующей дорожке или вернуться к началу текущей дорожки нажмите и отпустите кнопку ◀◀ или ▶▶ во время воспроизведения.
- Для перехода к предыдущей дорожке дважды нажмите кнопку ◀◀.
- В случае использования аудио компакт-диска, чтобы перейти прямо на другой номер дорожки, введите во время воспроизведения номер дорожки цифровыми кнопками (0-9).

Повтор дорожки/всего/выкл **CD** **MP3** **WMA**

Вы можете воспроизвести одну дорожку/все дорожки на диске.

1. Во время воспроизведения диска нажмите кнопку REPEAT (повтор). Появится значок повтора.
2. Нажимая кнопку REPEAT, выберите требуемый режим повтора.
 - Track (дорожка): повторяется текущая дорожка
 - All (все): повторяются все дорожки на диске.
 - Off (выкл.) (нет отображения): отсутствие повторного воспроизведения.

Поиск **CD** **MP3** **WMA**

1. Нажмите кнопку ◀◀ или ▶▶ во время воспроизведения. Ресивер переходит в режим SEARCH (ПОИСК).
2. Повторно нажмите на кнопку ◀◀ или ▶▶ для установки необходимой скорости: ◀◀X2, ◀◀X4, ◀◀X8 (обратный поиск) или ▶▶X2, ▶▶X4, ▶▶X8 (прямой поиск).
3. Для выхода из режима «SEARCH» (поиск) нажмите кнопку «PLAY» (воспроизведение).

Совместимость дисков MP3 / WMA с данным плеером ограничена и определяется следующим:

- Частота дискретизации: в диапазоне 32- 48 кГц (MP3), в диапазоне 24 - 48 кГц (WMA)
- Скорость передачи данных в битах: в диапазоне 8 - 320 кбит/сек (MP3), 32 - 192 кбит/сек (WMA)
- Плеер не способен считывать файлы MP3/WMA с расширением, отличающимся от “.mp3” / “.wma”.
- Физическим форматом CD-R должен быть ISO 9660
- Если файлы MP3 / WMA записывались с использованием программного обеспечения, не создающего файловую систему (напр., Direct-CD), файлы MP3 / WMA не смогут быть воспроизведены. Рекомендуется использовать программу Easy-CD Creator, создающую файловую систему ISO 9660.
- Имена файлов должны состоять максимум из 8 символов и должны включать в себя расширение .mp3 или .wma.
- Они не должны содержать специальных символов, таких как / ? * : “ < > | и т.д.
- Общее количество файлов на диске должно быть меньше чем 999.

Для получения оптимального качества воспроизведения на данном DVD-плеере требуется, чтобы диски и записи отвечали определенным техническим стандартам. Записанные DVD автоматически приводятся в соответствие с этими стандартами. Существует множество различных форматов записываемых дисков (включая CD-R, содержащий файлы MP3 или WMA), поэтому для гарантии совместимости при воспроизведении необходимо выполнение определенных предварительных условий (см. выше).

Потребители должны помнить, что для получения (скачивания) файлов и музыки в формате MP3 / WMA через Интернет требуется разрешение. Наша компания не обладает правами на выдачу такого разрешения. Разрешение может быть получено только у владельца авторского права.

Работа с диском JPEG

Просмотр диска JPEG **JPEG**

Данный Центр поддерживает диски с файлами JPEG. Перед использованием дисков JPEG прочитайте примечания о файлах JPEG справа.

- 1** Вставьте диск и задвиньте лоток. На экране ТВ появится меню JPEG.

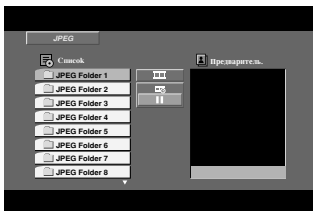

- 2** Нажимая кнопки ▲ / ▼, выберите каталог и нажмите ENTER.

Будет выведен список файлов в каталоге. Если при просмотре списка файлов вы пожелаете вернуться к списку предыдущего каталога, с помощью кнопок ▲ / ▼ на пульте дистанционного управления выделите  и нажмите ENTER.

- 3** При необходимости просмотра отдельного файла с помощью кнопок ▲ / ▼ выделите файл и нажмите ENTER или PLAY.

Начнется процедура просмотра файла. При просмотре файла вы можете нажать кнопку STOP для перехода в предыдущее меню (меню JPEG)

Сведения

- Существует четыре режима скорости просмотра слайдов  : > медленный, >> нормальный, >>> быстрый и II выключенный. Для ▲ ▼ ◀ ▶ выбора скорости используйте кнопки. Затем с помощью кнопки ◀ / ▶ выберете режим, который хотите использовать, и нажмите кнопку ENTER.
- Если вы выбираете выключенный режим скорости, функция просмотра слайдов не активируется.

Показ слайдов **JPEG**

С помощью кнопок ▲ ▼ ◀ ▶ выделите значок  (показ слайдов) и нажмите ENTER.

Показ неподвижного изображения **JPEG**

1. В процессе показа слайдов нажмите PAUSE/STEP. После этого плеер перейдет в режим паузы.
2. Для возврата в режим показа слайдов нажмите PLAY или снова PAUSE/STEP.

Переход к другому файлу **JPEG**

Во время просмотра изображений для перехода к следующему или предыдущему файлу однократно нажмите SKIP (◀◀ или ▶▶).

Вращение картинки **JPEG**

Для вращения картинки по часовой стрелке или против часовой стрелки в процессе просмотра изображения нажимайте кнопки ◀ / ▶.

Совместимость дисков JPEG с данным плеером ограничена и определяется следующим:

- В зависимости от размеров и числа файлов JPEG DVD/CD-ресивер может потребоваться значительное количество времени для считывания содержимого диска. Если на экранном меню ничего не отображается в течение нескольких минут, это может означать, что некоторые файлы очень велики — уменьшите разрешение файлов JPEG до размера менее (2760 x 2048 пикселей) и создайте новый диск.
- Общее число файлов и каталогов на диске должно быть меньше 999.
- Некоторые диски могут оказаться несовместимыми с плеером вследствие другого формата записи или из-за состояния диска.
- При компоновке компакт-диска убедитесь, что все выбранные файлы имеют расширения ".jpg".
- Если файлы имеют расширения ".jpe" или ".jpeg", переименуйте их в файлы ".jpg".
- Данный DVD/CD-ресивер не способен считывать файлы с именами без расширения ".jpg", даже если эти файлы отображаются как файлы изображений JPEG в Windows Explorer (проводнике).

Воспроизведение по программе **CD** **MP3** **WMA**

Данная функция позволяет сохранить порядок любимых треков на данном диске в памяти плеера. Программа может содержать до 300 треков (аудиодиск/MP3/WMA).

1 Вставьте диск.

Аудиодиски или MP3/WMA-диски:
появится меню AUDIO CD или MP3/WMA -диска.

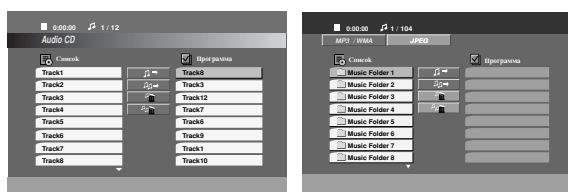

Меню аудиодиск

Меню диска MP3/WMA

2 Выберите трек в списке, нажмите PROGRAM или выберите иконку "⏏ (Добавить)", после этого нажмите кнопку ENTER для того, чтобы поместить выбранный трек в список треков.

N Примечание

Вы можете добавить все треки с диска. Выберите иконку "⏏ (Добавить все)" и нажмите кнопку ENTER.

3 Выберите трек, который вы хотите начать прослушивать, из запрограммированного списка (Программа). Для перехода к следующей странице нажмите MENU.

4 Нажмите PLAY или ENTER, чтобы начать воспроизведение. Воспроизведение начнется в запрограммированном вами порядке. Воспроизведение остановится после того, как все запрограммированные треки будут проиграны по одному разу.

5 Чтобы вернуться в режим обычного воспроизведения, выберите трек компакт-диска (или MP3/WMA) и нажмите PLAY.

Повторение запрограммированных треков

1. Нажмите REPEAT во время воспроизведения диска. Появится иконка функции повтора.
2. Нажмите REPEAT для выбора желаемого режима повтора.
 - Трек: повторяет текущий трек.
 - Все: повторяет все запрограммированные треки.
 - Выкл.: не воспроизводит треки повторно.

Удаление трека из запрограммированного списка

1. С помощью кнопок ▲ ▼ выберите трек, который вы хотите удалить из запрограммированного списка.
2. Нажмите CLEAR. Или выберите иконку "⏏ (Удалить)", затем нажмите кнопку ENTER для того, чтобы поместить выбранный трек в список треков. Повторите то же самое для других треков, которые вы хотите удалить.

Удаление всего запрограммированного списка

С помощью кнопок ▲ / ▼ выберите "⏏ (ОЧИСТИТЬ ВСЕ)" и нажмите ENTER.

N Примечание

Запрограммированные списки также удаляются при извлечении диска.

Работа с диском формата DivX

Вы можете смотреть диск в формате DivX на данном DVD/CD-кинотеатре.

- 1 Вставьте диск и закройте дископриемник. На экране появится меню DivX.

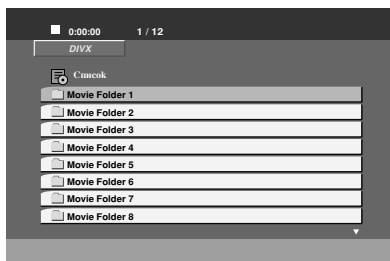

- 2 Нажмите ▲ / ▼ для выбора папки и нажмите ENTER. Появится список файлов из папки. Если вы находитесь в списке файлов и хотите вернуться в список папок, используйте кнопки ▲ / ▼ на пульте ДУ, чтобы выделить  и нажмите ENTER.

- 3 Если вы хотите просмотреть конкретный файл, нажмите ▲ / ▼ чтобы выделить файл, и нажмите ENTER или PLAY.

- 4 Нажмите STOP для выхода из меню.

Примечание

- Всякий раз перед воспроизведением файла DivX устанавливайте режим "SUBTITLE ON [СУБТИТРЫ ВКЛ.]", нажимая кнопку ENTER [ВХОД].
- Когда в файле есть субтитры на двух или большем количестве языков, доступны только оригинальные субтитры.
- Для файлов DivX не доступен звуковой режим Pro logic II.
- Субтитры на китайском языке не отображаются во время воспроизведения файлов DivX. (Доступны субтитры на английском языке)

Совместимость диска DivX с данным плеером ограничивается следующими условиями:

- Возможное значение разрешения файла DivX - менее 720x576 (W x H) пикселей.
- Название файла субтитров DivX ограничено 20~40 знаками.
- Если код не возможно воспроизвести в файле DivX, на дисплее может появиться символ " _ ".
- Если число кадров превышает 30 за 1 секунду, режим работы данного устройства может быть нарушен.
- Если видео- и аудиоданные записанного файла не чередуются, то выводятся либо видео- или аудиоданные.
- Если файл записан с помощью GMC, устройство поддерживает только одноточечный уровень записи.
 - * GMC?
GMC – это сокращение от Global Motion Compensation (универсальная компенсация движения изображения). Это инструмент кодирования, указанный в стандарте MPEG4. Некоторые кодеры MPEG4, как DivX или Xvid, имеют данную опцию. Существуют разные уровни GMC-кодирования, которые обычно называются одноточечная, двухточечная или трехточечная GMC.

Воспроизводимый файл DivX

- ".avi ", ".mpg ", ".mpeg "

Воспроизводимый формат Codec

- "DIVX3.xx ", "DIVX4.xx ", "DIVX5.xx ", "XVID ", "MP43 ", "3IVX ", "MP42 "

Воспроизводимый аудиоформат

- "AC3 ", "DTS ", "PCM ", "MP3 ", "WMA "
 - Частота дискретизации: в пределах 32 - 48 кГц (MP3), в пределах 24 - 48 кГц (WMA)
 - Скорость передачи данных: в пределах 32 - 320 кбит/с (MP3), 40 - 192 кбит/с (WMA)

Настройка акустических систем

Чтобы настроить встроенный 5.1-канальный декодер объемного звучания, выполните следующие действия.

- 1** Нажмите кнопку SET UP. Появится меню настройки.
- 2** С помощью кнопок ▲/▼ выберите опцию AUDIO, а затем нажмите ► для перехода на второй уровень
- 3** С помощью кнопок ▲/▼ выберите опцию Speaker Setup (настройка акустической системы) и нажмите кнопку ► для перехода на третий уровень. Будет выделена надпись "Select (выбор)".
- 4** Нажмите кнопку ENTER, после этого появится меню настройка акустической системы 5.1.



- 5** С помощью кнопок ◀/▶ выберите требуемый динамик.
- 6** Отрегулируйте его параметры, используя кнопки ▲/▼◀/▶.
- 7** Нажмите ENTER для подтверждения выбора. После этого будет выполнен возврат в предыдущее меню.

Выбор динамика

Выберите динамик, параметры которого вы хотите настроить (передний левый динамик, центральный динамик, передний правый динамик, задний правый динамик, задний левый динамик или сабвуфер).

Примечание

Некоторые установки АС запрещены лицензионным соглашением фирмы Dolby Digital.

Габариты

Поскольку настройки АС неизменны, этот параметр изменить невозможно.

Громкость

Регулировку уровня громкости выбранной АС выполняйте кнопками ◀/▶. (-5дБ ~ +5дБ)

Дистанция

После подключения динамиков к вашему DVD/CD-ресиверу требуется настройка расстояния, которая позволяет установить для динамиков дистанцию, которую проходит звук, прежде чем достичь установленную позицию слушателя. Это обеспечивает одновременное поступление звука к слушателю от каждого динамика.

Для регулировки расстояния до выбранного динамика используйте кнопки ◀/▶.

Примечание

Вы можете регулировать расстояние только центрального и вспомогательных элементов АС (левого и правого).

Тест

Нажимая кнопки ◀/▶, можно протестировать сигналы для каждого динамика. Отрегулируйте громкость для согласования громкости тестовых сигналов из памяти системы.

передний левый → центральный → передний правый → задний правый → задний левый → сабвуфер

Память последней настройки **DVD**

DVD/CD-ресивер запоминает установки пользователя для последнего диска, который вы просматривали. Установки сохраняются в памяти даже при снятом диске и при выключенном питании. При загрузке диска, для которого в памяти имеются уже занесенные туда ранее установки, они будут использованы автоматически.

N **Примечания**

- Настройки сохраняются в памяти для использования в любое время.
- В DVD/CD-ресивере не запоминаются настройки диска, если Вы отключаете DVD/CD-ресивер перед началом воспроизведения.

Выбор системы

Необходимо выбрать тип системы, соответствующий вашему телевизору. Если на дисплее горит индикатор NO DISC, нажмите кнопку PAUSE/STEP на передней панели и удерживайте ее не менее 5 секунд для переключения системы (PAL, NTSC или AUTO).

- Если выбранная система не соответствует системе телевизора, передача цветов может быть нарушена.

AUTO: Выбирайте, когда DVD/CD ресивер подключен к телевизору с мультисистемой.

NTSC: Выбирайте, когда DVD/CD ресивер подключен к телевизору с системой NTSC.

PAL: Выбирайте, когда DVD/CD ресивер подключен к телевизору с системой PAL-TV.

Управление телевизором

Ваш пульт дистанционного управления подходит для работы с DVD/CD-ресивером, так же, как и для использования функций LG TV при их определенном ограничении.

Для работы с Вашим телевизором LG выполняйте указанные ниже инструкции.

- 1** Перед началом эксплуатации пульта дистанционного управления нажмите кнопку **TV (ТВ)** для выбора устройства, подлежащего эксплуатации.
Для включения режима дистанционного управления (для работы с другим устройством) обязательно сначала нажмите кнопку **TV (ТВ)**.

- 2** Кнопки **POWER (ЭЛЕКТРОПИТАНИЕ)**, **CH(▼/▲)**, **VOLUME (УРОВЕНЬ ГРОМКСТИ) (+/-)** и **INPUT (ВХОД)** на пульте дистанционного управления используются для работы с телевизором LG.

Выбор кода дистанционного управления для телевизора LG

- Для данного пульта дистанционного управления поддерживаются два кода дистанционного управления для телевизора LG: 1 и 2.
- Перед отгрузкой устройства с завода для пульта дистанционного управления устанавливается код 1.
- Для установки кода 2 для пульта дистанционного управления нажмите и удерживайте нажатой кнопку **TV (ТВ)** и в это время нажмите кнопку с цифрой "2" на пульте дистанционного управления. (Если элементы питания пульта дистанционного управления заменяются на новые, когда для пульта дистанционного управления установлен код 2, то выбор настройки приведет к изменению кода на код 1.)
- Для того, чтобы вернуться от кода 1 к коду 2, нажмите и удерживайте нажатой кнопку **TV (ТВ)** и в это время нажмите кнопку с цифрой "1" на пульте дистанционного управления.

N **Примечание**

Если пульт дистанционного управления не работает с Вашим телевизором, попробуйте другой код или используйте оригинальный пульт дистанционного управления, поставляемый вместе с телевизором LG. Из-за разнообразия кодов, используемых производителями, НАША КОМПАНИЯ не может гарантировать, что пульт дистанционного управления будет работать с любой моделью телевизора LG.

Работа с радио

Предварительная настройка станций

В память можно занести 50 станций в диапазонах FM или AM. Перед настройкой убедитесь, что вы снизили громкость до минимума.

1 Нажимайте кнопку BAND до тех пор, пока в окне дисплея не появится символ FM или AM.

2 При каждом нажатии кнопки BAND вы будете попеременно выбирать FM или AM.

3 Нажмите и удерживайте TUNING ◀◀ ◀◀ или ▶▶ ▶▶ на передней панели примерно две секунды, пока индикатор частоты не начнет меняться, после чего отпустите кнопку.

Сканирование остановится, как только DVD/CD-ресивер найдет станцию. На дисплее появится «TUNED» или «STEREO» (в случае стереостанции).

N Примечание

«TUNED» появится только если сигнал находится в диапазоне «FM» и является стерео.

4 Нажмите кнопку PROG./MEMO. на передней панели.

На дисплее замигает номер, под которой будет записана станция.

5 Нажимая PR(▲/▼) на передней панели, установите нужный номер программы.

6 Снова нажмите кнопку PROG./MEMO. на передней панели.

Станция занесена в память.

7 Для занесения других станция повторите шаги с 3 по 6.

Настройка на станцию со слабым сигналом

Для настройки на станцию вручную в шаге 3 последовательно нажимайте TUNING ◀◀ ◀◀ или ▶▶ ▶▶.

Удаление всех занесённых в память станций

Нажмите и удерживайте кнопку PROG./MEMO. примерно две секунды, пока на дисплее не начнет мигать сообщение "MEM RESET", после чего снова нажмите PROG./MEMO. для сброса всех станций.

- Если вы случайно зашли в режим "MEM RESET" (Удалить все) и вы не хотите ничего удалять, ничего не нажимайте. После нескольких секунд, сообщение "MEM RESET" исчезнет с дисплея и ресивер перейдет в нормальный режим.

N Примечание

Если все ячейки памяти заняты, на дисплее появится сообщение FULL, а номер станции мигает. Для изменения номера станции выполните шаги 5-6 как указано выше.

Использование радио

Сначала занесите радиостанции в память DVD/CD-ресивер (см. «Предварительная настройка станций» слева).

1 Нажимайте BAND, пока на дисплее не появится AM или FM.

Будет включена последняя станция, на которую производилась настройка.

2 Нажимайте PR(▲/▼) выберите нужную радиопрограмму.

При каждом нажатии этой кнопки DVD/CD-ресивер переходит от одной предварительно занесённой в память станции к другой.

3 Настройте громкость, вращая VOLUME на передней панели, или нажимая VOLUME + или - на пульте ДУ.

Чтобы выключить радио

Для выключения DVD/CD-ресивер нажмите POWER, или перейдите в другой режим (DVD/CD, AV 1, или...).

Прослушивание станций, не занесённых в память

- Воспользуйтесь ручной или автоматической настройкой, описанной в шаге 2.
- Для настройки вручную последовательно нажимайте TUNING ◀◀ ◀◀ или ▶▶ ▶▶ на передней панели.
- Для автоматической настройки нажмите и удерживайте TUNING ◀◀ ◀◀ или ▶▶ ▶▶ на передней панели примерно 2 секунды.

Выбор занесённых в память станций напрямую

Для непосредственного выбора нужной станции из памяти можно использовать кнопки с цифрами на пульте ДУ. Например, для включения станции номер 4 нажмите кнопку 4 на пульте ДУ. Для прослушивания станции 19, нажмите сначала 1, а потом 9 (в течение 3 секунд).

Справка

- Если станция FM принимается с посторонним шумом
Нажмите MONO/ST. на передней панели чтобы с дисплея исчезло "ST.". Стереозвук исчезнет, но качество приёма улучшится. Чтобы восстановить стереозвук снова нажмите кнопку.
- Для улучшения приёма
Переориентируйте антенну.

Другие функции

Установка таймера автоотключения

Ваш DVD/CD-ресивер можно настроить так, чтобы он автоматически отключался в заданное время.

1 Для установки нужного времени автоотключения нажмите SLEEP.

На дисплее появится индикатор SLEEP.

2 При каждом нажатии кнопки SLEEP состояние меняется в порядке, указанном ниже.

SLEEP 180 → 150 → 120 → 90 → 80 → 70 → 60 → 50 → 40 → 30 → 20 → 10 → OFF

Примечания

- Вы можете уточнить время, оставшееся до выключения DVD/CD-ресивер.

Нажмите кнопку SLEEP. На дисплее появится оставшееся SLEEP.

Освещенность

Эта функция включает освещение дисплея и ручки громкости в включенном состоянии.

Несколько раз нажмите кнопку DIMMER.

Отключение звука

Чтобы временно выключить звук нажмите эту кнопку.

Вы можете выключить звук, например, чтобы ответить на телефонный звонок. При этом на дисплее будет мигать индикатор: MUTE.

Использование разъема наушников

Вставьте стереонаушники (Ø3.5мм) в разъем НАУШНИКОВ. При подключении наушников (в комплект не входят) громкоговорители автоматически отключаются.

Выбор входного сигнала

Цнтр позволят использовать в качств входного сигнала видамагнитофоны и други устройства, подключнны к оптическому разьму или к разьмам AV1, AV2, коаксиальному или оптическому разьму. Бол подробная информация привдна в инструкции.

Несколько раз нажав AUX, выбрит нужный источник входного сигнала.

Каждый раз при нажатии кнопки производится смена функции в слдующей очрдности:

- **AV 1:** выбирается аналоговый сигнал с разьмов AV1 AUDIO IN (L/R) и VIDEO IN.
- **AV 1 OPT:** выбирается цифровой оптический сигнал с разьмов AV1 VIDEO IN & OPTICAL IN.
- **AV 2:** выбирается цифровой коаксиальный сигнал с разьмов AV2 AUDIO IN (L/R) и VIDEO IN.
- **AV 2 OPT:** выбирается цифровой оптический сигнал с разьмов AV2 VIDEO IN и OPTICAL IN.

Примечания

- Оптический вход пригоден только для входного сигнала с частотой выборки 32 ~ 96 кГц.
- Источник входного сигнала также можно выбрать, нажав кнопку FUNCTION на передней панели.

XTS (Первоклассный реальный звук)

Вы может получать удовольствие от стереофонического звука цифрового оригинального источника без помех.

Всякий раз при нажатии кнопки XTS в двухканальном режиме настройка меняется в следующем порядке:

XTS- 1 → XTS- 2 → XTS- 3 → XTS OFF ...

Советы:

- **XTS- 1:** если воспроизводится фильм со слабой поддержкой низких тонов в основном музыкальном сопровождении, то в данном режиме усиливается восприятие звука с помощью низкочастотной акустической системы.
- **XTS- 2:** в режиме двухчастотного обхода создается эффект воспроизведения повышенного качества за счет подключения тыловых акустических систем, таких же, как и фронтальные.
- **XTS- 3:** можно одновременно установить как XTS- 1, так и XTS- 2, и это может противодействовать относительному понижению высоты звука низкочастотной акустической системы в режиме XTS- 2.

Примечание

- Режим XTS- 2 временно отключается при изменении канала 2.1 на канал 5.1 и включается при изменении канала 5.1 на канал 2.1.

X-класс

Технология LG с уникальным качеством звука приводит к созданию оптимального звука с целью первоклассного воспроизведения оригинального звука и создания ощущения источника живого звука.

Всякий раз при нажатии кнопки X CLASS (X-КЛАСС) настройка меняется в следующем порядке:

X-КЛАСС ВКЛ → X-КЛАСС ОТКЛ.

Работа с КАРАОКЕ

Вы можете пользоваться караоке, т. е. петь под караоке-диск, подключив микрофон к устройству.

Для этого подойдет любой диск со стерео записью, даже если он не предназначен для КАРАОКЕ. Просто приглушите голос исполнителя.

Основы использования караоке

- 1** Убедитесь, что центр подключен.
(См. стр. 9-10).
- 2** Включите телевизор (или усилитель) и DVD-центр караоке и включите видеорежим на телевизоре.
- 3** Нажмите клавишу OPEN/CLOSE (▲) чтобы открыть лоток и вставьте прилагаемый диск караоке этикеткой вверх.
- 4** Нажмите кнопку OPEN/CLOSE (▲) чтобы закрыть отделение для диска.
[Экран телевизора]



- 5** Подсоедините микрофон к разъему MIC 1 или MIC 2.
- 6** Выберите номер композиции при помощи кнопок с цифрами.
Для отмены выбранной мелодии нажмите CLEAR.
- 7** Нажмите кнопку PLAY.
Начнется воспроизведение выбранной мелодии.
Пойте в микрофон под аккомпанемент.
По окончании мелодии воспроизведение автоматически прекращается и появляется метка.

N Размер

Во время использования микрофона, за исключением функции караоке, качество звука, достигаемое за счет использования 5.1-канального аудиовыхода, будет недоступно. Будет доступна только двухканальная система воспроизведения звука.

Дополнительные возможности караоке

Настройка громкости микрофона

Поверните ручку MIC VOL. на передней панели по часовой стрелке, чтобы увеличить громкость микрофона, или против часовой стрелки, чтобы уменьшить ее (MIN ~ MAX steps).

Настройка эффекта ЭХА (реверберации)

Если хотите, вы можете вызвать эффект эха при использовании микрофонов.

Поверните ручку ECHO VOL. на передней панели по часовой стрелке, чтобы увеличить громкость эха, или против часовой стрелки, чтобы уменьшить ее (MIN ~ MAX steps).

Выбор тональности

Вы можете изменять тональность мелодии согласно диапазону вашего голоса.

Тональность меняется в 13 шагов (6 вверх, 6 вниз, плюс оригинальная тональность).

- Выбранная тональность отобразится на дисплее.

Нажимайте кнопки b- KEY CON. - # на пульте дистанционного управления, чтобы подобрать тон, подходящий к вашим вокальным данным.

- Чтобы понизить тональность с интервалом в полтона нажимайте во время воспроизведения кнопку KEY CONTROL (b).
- Чтобы повысить тональность с интервалом в полтона нажимайте во время воспроизведения кнопку KEY CONTROL (#).
- Для возврата в оригинальную тональность нажимайте кнопки (b/#), пока не появится значок «b/#».

Работа с КАРАОКЕ

Программирование на ходу

Если вы знаете, какой должна быть следующая мелодия, вы можете выбрать ее заранее, чтобы не пришлось ждать смены дорожки.

1 В режиме воспроизведения диска караоке клавишами цифровой клавиатуры задайте номер желаемой мелодии.

На экране телевизора появится номер мелодии.

2 Нажмите PROG./MEMO.
Выбранная мелодия заказана.

3 Повторите шаги 1-2.
Вы можете запрограммировать 8 песен

T Рекомендация

Как только закончится одна из песен, автоматически начнется воспроизведение следующей.

Отмена заказанной песни

Нажимая CLEAR, вы отмените песни одну за другой.

Отмена или замена неправильно выбранной песни

При помощи кнопки PROGRAM перейдите к нужной мелодии и нажмите CLEAR для удаления заказанной песни.

Мужской/женский голос

Если вы хотите спеть песню в тональности, более подходящей для мужчины или для женщины, нажмите кнопку MALE/FEMALE, которая переключает соответствующие режимы.

Смена темпа

Эта функция позволяет замедлить или ускорить темп мелодии.

- Во время пения несколько раз нажмите **ТЕМПО +** для ускорения.
- Во время пения несколько раз нажмите **ТЕМПО -** для замедления.

Функция тени

Если текст на экране накладывается на субтитры песни, субтитры песни могут быть не видны. В этом случае нажмите кнопку SHADOW.

- Субтитры будут выделены на фоне изображения тени.

МЕНЮ воспроизведения Караоке

Подготовка

В режиме караоке нажмите клавишу MENU.

На экране появится основное меню.

Главное МЕНЮ (на экране телевизора)



Установки (УСТАНОВКИ)

1 Клавишами ▲ ▼ в основном меню выберите пункт «Установки» **1. УСТАНОВКИ**.

2 Клавишами ◀ ▶ выберите желаемый пункт и нажмите ENTER.



Баллы вкл/выкл (1. БАЛЛЫ ВКЛ ВЫКЛ)

ВКЛ: Во время пения выбранной мелодии оценки появляются после окончания части песни.

Для отмены выберите **ВЫКЛ**.

Фанфары вкл/выкл (2. ФАНФАРЫ ВКЛ ВЫКЛ)

ВКЛ: При включенном питании обеспечивается звук фанфар. Фанфары звучат по окончании пения.

Для отключения выберите **ВЫКЛ**.

Текст песни вкл/выкл (3. ТЕКСТ ПЕСНИ ВКЛ ВЫКЛ)

ВКЛ: Во время пения выбранной мелодии на телевизионном экране появляется текст песни.

Для отмены выберите **ВЫКЛ**.

CHORUS ON/OFF (4. БЭК-ВОКАЛ ВКЛ ВЫКЛ)

ВКЛ: Во время пения выбранной мелодии слышен бэк-вокал.

Для отмены выберите **ВЫКЛ**.

N Примечание

Для возвращения в основное меню нажмите клавишу «MENU» или «RETURN» (возврат).

Работа с КАРАОКЕ

Список композиций (СПИСОК КОМПОЗИЦИЙ)

LOCAL SONG (1. РОССИЙСКИЕ ПЕСНИ) и POP SONG (2. ЗАРУБЕЖНЫЕ ПЕСНИ)

1 Выберите **2. СПИСОК КОМПОЗИЦИЙ** клавишами **▲/▼** в основном меню.

На экране телевизора появится меню «Российские песни», «Зарубежные песни» и «Классическая музыка»

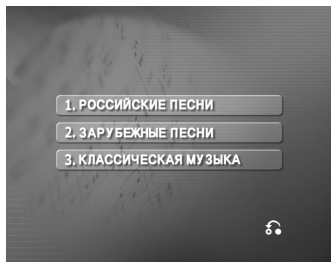

2 Выберите **1. РОССИЙСКИЕ ПЕСНИ** или **2. ЗАРУБЕЖНЫЕ ПЕСНИ** клавишами **▲/▼** и нажмите **ENTER**.

На телевизионном экране появится «Список песен» и «Список исполнителей».

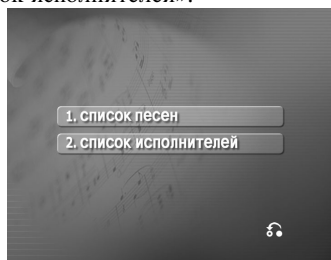

Список песен (1. СПИСОК ПЕСЕН)

1 Выберите **1. СПИСОК ПЕСЕН** и первую из желаемых песен кнопками **▲/▼**, затем нажмите **ENTER**.

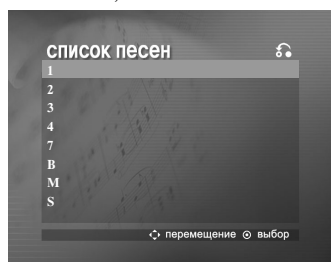

2 Кнопками **▲/▼** выберите название желаемой песни и нажмите **ENTER**.



Список исполнителей (2. СПИСОК ИСПОЛНИТЕЛЕЙ)

1 Выберите **2. СПИСОК ИСПОЛНИТЕЛЕЙ** и первого из желаемых исполнителей кнопками **▲/▼** в «Списке исполнителей», затем нажмите **ENTER**.

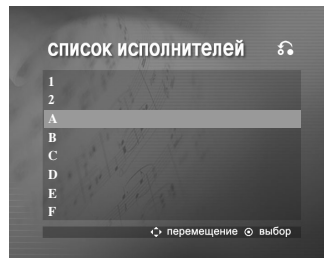

2 Кнопками **▲/▼** выберите желаемого исполнителя и нажмите **ENTER**.

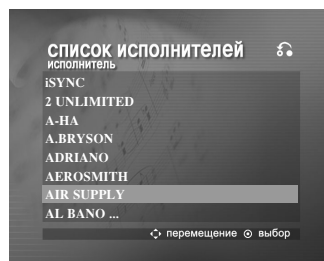

3 Кнопками **▲/▼** выберите название песни желаемого исполнителя и нажмите **ENTER**.



Примечание

- Для перехода к предыдущему режиму кнопками **▲ ▼** выберите значок , затем нажмите **ENTER**.
- Отожмите **◀▶** для того чтобы двинуть к странице.

Работа с КАРАОКЕ

Классическая музыка (3. КЛАССИЧЕСКАЯ МУЗЫКА)

1 Клавишами ▲/▼ выберите **3. КЛАССИЧЕСКАЯ МУЗЫКА** и в меню «Российские песни, зарубежные песни и классическая музыка» нажмите ENTER. На экране телевизора появится «Список композиций» и «Список композиторов».

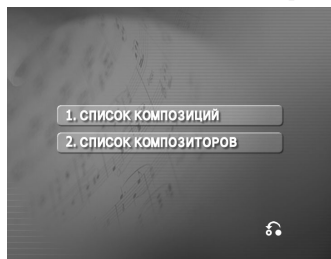

Список композиций (1. СПИСОК КОМПОЗИЦИЙ)

1 Выберите **1. СПИСОК КОМПОЗИЦИЙ** и первую из желаемых композиций кнопками ▲/▼, затем нажмите ENTER.

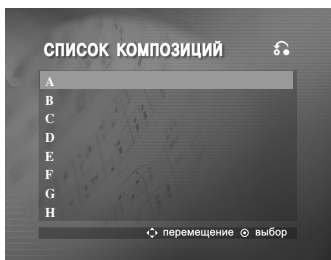

2 Кнопками ▲/▼ выберите название желаемой композиции и нажмите ENTER.



Список композиторов (2. СПИСОК КОМПОЗИТОРОВ)

1 Выберите **2. СПИСОК КОМПОЗИТОРОВ** и первого из желаемых композиторов кнопками ▲/▼ в меню «Список классической музыки» и «Список композиторов», затем нажмите ENTER.

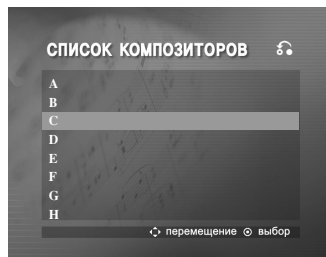

2 Кнопками ▲/▼ выберите желаемого композитора и нажмите ENTER.



3 Кнопками ▲/▼ выберите название композиции желаемого автора и нажмите ENTER.



N Примечание

Для перехода к предыдущему режиму кнопками ▲▼ выберите значок , затем нажмите ENTER.

Работа с КАРАОКЕ

Случайный выбор (СЛУЧАЙНЫЙ ВЫБОР)

- 1** Из основного меню кнопками ▲/▼ выберите пункт **1. УСТАНОВКИ**.



- 2** Нажмите кнопку ENTER для начала случайного выбора.

Соревнование (СОРЕВНОВАНИЕ)

Данная функция дает возможность посоревноваться в пении двум командам - красной и синей.

- 1** Из основного меню кнопками ▲/▼ выберите пункт **4. СОРЕВНОВАНИЕ**.

Он будет выглядеть вот так.

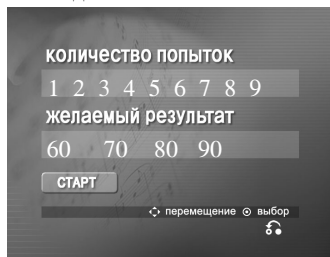

- 2** Кнопками ▲/▼ выберите пункт **КОЛИЧЕСТВО ПОПЫТОК**, чтобы выбрать номер победителя, определите одну из кнопок с цифрами от 1 до 9.

- 3** Кнопками ▲/▼ выберите пункт **ЖЕЛАЕМЫЙ РЕЗУЛЬТАТ** кнопками ◀/▶ определите одно из значений 60, 70, 80 или 90 успешных баллов.

- 4** Кнопками ▲ ▼◀▶ выберите пункт **СТАРТ**, после чего нажмите ENTER.

Это выглядит таким образом.



- 5** Кнопками ▲ ▼◀▶ выберите желаемое число и нажмите ENTER.

Пойте в одиночку под аккомпанемент.

- 6** Повторите пункты 4-5.

Меняйте местами красную и синюю команды.

- 7** Когда будет достигнута победная цифра, на экране телевизора появится надпись **ПОЗДРАВЛЯЕМ**.

Это выглядит таким образом.



- 8** В зависимости от желания продолжить песенное соревнование кнопками ▲/▼ выберите пункт **1. ДА** или **2. НЕТ**, как показано на приведенном ниже рисунке.

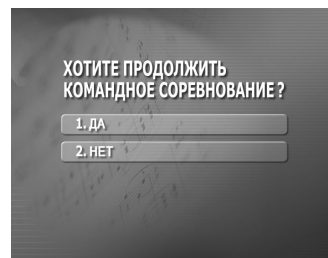

Список кодов языков

Введите соответствующий цифровой код в начальных установках функций «Audio», «Subtitle» и/или «Menu» (см. стр. 16).

Код	Язык	Код	Язык	Код	Язык	Код	Язык
6565	Афар	7079	Фарси	7678	Лингальский	8375	Словацкий
6566	Абхазский	7082	Французский	7679	Лаосский	8376	Словенский
6570	Африкаанс	7089	Фризский	7684	Литовский	8377	Самоа
6577	Амехарик	7165	Ирландский	7686	Латышский	8378	Шона
6582	Арабский	7168	Шотландский	7771	Малагасийский	8379	Сомалийский
6583	Ассамский	7176	Галицийский	7773	Маори	8381	Албанский
6588	Аймарский	7178	Гуарани	7775	Македонский	8382	Сербский
6590	Азербайджанский	7185	Гуджарати	7776	Малайала	8385	Суданский
6665	Башкирский	7265	Хауса	7778	Монгольский	8386	Шведский
6669	Белорусский	7273	Хинди	7779	Молдавский	8387	Суахили
6671	Болгарский	7282	Хорватский	7782	Марати	8465	Тамильский
6672	Бихари	7285	Венгерский	7783	Малайский	8469	Телугу
6678	Бенгальский; Банга	7289	Армянский	7784	Мальтийский	8471	"аджикский
6679	Тибетский	7365	Интерлингва	7789	Бирманский	8472	Тайский
6682	Бретонский	7378	Индонезийский	7865	Наури	8473	Тигринья
6765	Каталонский	7383	Исландский	7869	Непальский	8475	Туркменский
6779	Корсиканский	7384	Итальянский	7876	Голландский	8476	Тагальский
6783	Чехия	7387	Иврит	7879	Норвежский	8479	Тонго
6789	Уэльский	7465	Японский	7982	Ория	8482	Турецкий
6865	Датский	7473	Идиш	8065	Пенджабский	8484	"атарский
6869	Немецкий	7487	Яванский	8076	Польский	8487	Тви
6890	Бутани	7565	Грузинский	8083	Пушту	8575	Украинский
6976	Греческий	7575	Казахский	8084	Португальский	8582	Урду
6978	Английский	7576	Гренландский	8185	Кечуа	8590	Узбекский
6979	Эсперанто	7577	Камбоджийский	8277	Ретороманский	8673	Вьетнамский
6983	Испанский	7578	Канадский	8279	Румынский	8679	Волапук
6984	Эстонский	7579	Корейский	8285	Русский	8779	Вола
6985	Баскский	7583	Кашмир	8365	Санскрит	8872	Хоса
7065	Персидский	7585	Курдский	8368	Синди	8979	Йоруба
7073	Финский	7589	Киргизский	8372	Сербскохорватский	9072	Китайский
7074	Фиджийский	7665	Латынь	8373	Сингалезский	9085	Зулусский

Список кодов стран

Производя начальные установки плеера, введите нужный код страны (см. стр. 19).

Код	Страна	Код	Страна	Код	Страна	Код	Страна
AD	Андорра	ER	Эритрея	LC	Санта Лючия	SC	Сейшельские острова
AE	ОАЭ	ES	Испания	LI	Лихтенштейн	SD	Судан
AF	Афганистан	ET	Эфиопия	LK	Шри-Ланка	SE	Швеция
AG	Антигуа и Барбуда	FI	Финляндия	LR	Либерия	SG	Сингапур
AI	Ангилла	FJ	Фиджи	LS	Лесото	SH	о.Святой Елены
AL	Албания	FK	Фолклендские острова	LT	Литва	SI	Словения
AM	Армения	FM	Микронезия	LU	Люксембург	SJ	О-ва Свалбард и Ян-Майен
AN	Антильские острова, Нидерланды	FO	Фарерские острова	LV	Латвия	SK	Словацкая республика
AO	Ангола	FR	Франция	LY	Ливия	SL	Сьерра Леоне
AQ	Антарктика	FX	Франция (европейская территория)	MA	Марокко	SM	Сан Марино
AR	Аргентина	GA	Габон	MC	Монако	SN	Сенегал
AS	Американские Самоа	GB	Великобритания	MD	Молдавия	SO	Сомали
AT	Австрия	GD	Гренада	MG	Мадагаскар	SR	Суринам
AU	Австралия	GE	Грузия	MH	Маршалловы острова	ST	Сант Том и Принцип
AW	Аруба	GF	Французская Гайана	MK	Македония	SU	Бывш. СССР
AZ	Азербайджан	GH	Гана	ML	Мали	SV	Сальвадор
BA	Босния-Герцеговина	GI	Гибралтар	MM	Майанмар	SY	Сирия
BB	Барбадос	GL	Гренландия	MN	Монголия	SZ	Свазиленд
BD	Бангладеш	GM	Гамбия	MO	Макао	TC	Турецкие и Кайкоские острова
BE	Бельгия	GN	Гвинея	MP	Северные Марианские острова	TD	Чад
BF	Буркина Фасо	GP	Гваделупа (французский)	MQ	Мартиник (французский)	TF	Южные французские территории
BG	Болгария	GQ	Экваториальная Гвинея	MR	Мавритания	TG	Togo
BH	Бахрейн	GR	Греция	MS	Монсерат	TH	Таиланд
BI	Бурунди	GS	О-ва Сент-Джорджес и Сент-Сэдвич	MT	О. Мальта	TJ	Таджикистан
BJ	Пекин	GT	Гватемала	MU	О. Маврикий	TK	О-ва Токелау
BM	Бермуды	GU	Гуам (США)	MV	Мальдивские о-ва	TM	Туркменистан
BN	Бруней	GW	Гвинея Биссау	MW	Малави	TN	Тунис
BO	Боливия	GY	Гайана	MX	Мексика	TO	Тонго
BR	Бразилия	HK	Гонконг	MY	Малайзия	TP	Восточный Тимор
BS	Багамы	NM	О-ва Херд и МакДоналд	MZ	Мозамбик	TR	Турция
BT	Бутан	HN	Гондурас	NA	Намибия	TT	Тринидад и Тобаго
BV	Остров Буве	HR	Хорватия	NC	Новая Каледония (Франция)	TV	Тувалу
BW	Ботсвана	HT	Гаити	NE	Нигер	TW	Тайвань
BY	Белоруссия	HU	Венгрия	NF	Норфолкские острова	TZ	Танзания
BZ	Белиз	ID	Индонезия	NG	Нигерия	UA	Украина
CA	Канада	IE	Ирландия	NI	Никарагуа	UG	Уганда
CC	Кокосовые острова	IL	Израиль	NL	Нидерланды	UK	Великобритания
CF	Центроафриканская Республика	IN	Индия	NO	Норвегия	UM	Малые прилегающие о-ва США
CG	Конго КАНАЛ Швейцария	IO	Британские острова Индийского океана	NP	Непал	US	Соединенные Штаты
CI	Кот-д'Эвуар	IQ	Ирак	NR	Наури	UY	Уругвай
CK	Острова Кука	IR	Иран	NU	Нью	UZ	Узбекистан
CL	Чили	IS	Исландия	NZ	Новая Зеландия	VA	Город-государство Ватикан
CM	Камерун	IT	Италия	OM	Оман	VC	Сент-Винсент и Гренадины
CN	Китай	JM	Ямайка	PA	Панама	VE	Венесуэла
CO	Колумбия	JO	Джордан	PE	Перу	VG	Виргинские о-ва (Великобритания)
CR	Коста Рика	JP	Япония	PF	Полинезия (Франция)	VI	Виргинские о-ва (США)
CS	Бывш. Чехословакия	KE	Кения	PG	Папуа Новая Гвинея	VN	Вьетнам
CU	Куба	KG	Кыргызстан	PH	Филиппины	VU	Вануату
CV	Кабо-Верде	KH	Камбоджия	PK	Пакистан	WF	О-ва Валис и Футуна
CX	Остров Рождества	KI	Кирибати	PL	Польша	WS	Самоа
CY	Кипр	KM	Коморские Острова	PM	Сен-Пьер и Микелон	YE	Йемен
CZ	Чешская республика	KN	Сент-Китс и Невис	PN	остров Питкэрн	YT	Майот
DE	Германия	KP	Северная Корея	PR	Пуэрто Рико	YU	Югославия
DJ	Джибути	KR	Южная Корея	PT	Португалия	ZA	Южная Африка
DK	Дания	KW	Кувейт	PW	О-в Палау	ZM	Замбия
DM	Доминика	KY	Каймановы острова	PY	Парагвай	ZR	Заир
DO	Доминиканская республика	KZ	Казахстан	QA	Катар	ZW	Зимбабве
DZ	Алжир	LA	Лаос	RE	Ренюньон (французский)		
EC	Эквадор	LB	Ливан	RO	Румыния		
EE	Эстония			RU	Российская федерация		
EG	Египет			RW	Руанда		
EH	Западная Сахара			SA	Саудовская Аравия		
				SB	Соломоновы острова		

Устранение возможных неисправностей

Проверьте по следующему руководству возможные причины неполадок, прежде чем обращаться в ремонтную мастерскую.

Симптом	Причина	Метод устранения
Нет питания	<ul style="list-style-type: none"> Отключен шнур питания 	<ul style="list-style-type: none"> Надежно вставьте шнур в стенную розетку питания
Питание включено, но DVD/CD-ресивер не работает	<ul style="list-style-type: none"> Не вставлен диск 	<ul style="list-style-type: none"> Вставьте диск. (Проверьте, светится ли индикатор DVD или аудио CD на дисплее DVD)
Нет изображения	<ul style="list-style-type: none"> Телевизор не настроен на прием сигнала DVD 	<ul style="list-style-type: none"> Выберите соответствующий режим видеовхода телевизора так, чтобы на экране появилось изображение с DVD/CD-ресивер.
	<ul style="list-style-type: none"> Видеокабель подключен ненадежно 	<ul style="list-style-type: none"> Тщательно подключите видеокабель к разъемам
	<ul style="list-style-type: none"> Выключен подключенный телевизор 	<ul style="list-style-type: none"> Включите телевизор
Отсутствует звук, или он едва слышен	<ul style="list-style-type: none"> Подключенное через аудиокабель оборудование не настроено на прием сигнала DVD 	<ul style="list-style-type: none"> Выберите соответствующий режим устройства, получающего аудиосигнал так, чтобы прослушивать звук с DVD/CD-ресивер.
	<ul style="list-style-type: none"> Ненадежно подключены аудиокабели 	<ul style="list-style-type: none"> Тщательно подключите аудиокабель к разъему
	<ul style="list-style-type: none"> Отключено питание оборудования, подключенное аудио кабелями 	<ul style="list-style-type: none"> Включите оборудование, подключенное аудиокабелями
	<ul style="list-style-type: none"> Поврежден аудиокабель 	<ul style="list-style-type: none"> Замените его новым кабелем.
Воспроизводимое изображение искажено	<ul style="list-style-type: none"> Загрязнен диск 	<ul style="list-style-type: none"> Очистите диск
Плеер DVD/CD не начинает воспроизведение	<ul style="list-style-type: none"> Не вставлен диск 	<ul style="list-style-type: none"> Вставьте диск. (Проверьте, светится ли индикатор DVD или аудио CD на дисплее DVD)
	<ul style="list-style-type: none"> Вставлен диск, воспроизведение с которого невозможно 	<ul style="list-style-type: none"> Вставьте пригодный диск. (Проверьте тип диска, систему цветности и региональный код.)
	<ul style="list-style-type: none"> Диск перевернут 	<ul style="list-style-type: none"> Поставьте диск стороной с записью вниз
	<ul style="list-style-type: none"> Диск положен неаккуратно 	<ul style="list-style-type: none"> Положите диск в соответствующие направляющие лотка.
	<ul style="list-style-type: none"> Загрязнен диск 	<ul style="list-style-type: none"> Очистите диск
	<ul style="list-style-type: none"> На экране телевизора меню 	<ul style="list-style-type: none"> Нажмите кнопку SETUP чтобы выключить экран меню
	<ul style="list-style-type: none"> становлен уровень рейтинга 	<ul style="list-style-type: none"> Отмените функцию рейтинга или измените уровень рейтинга
Слышен резкий шум или гудение.	<ul style="list-style-type: none"> Загрязнены разъемы. 	<ul style="list-style-type: none"> Протрите их тканью салфеткой, смоченной спиртом.
	<ul style="list-style-type: none"> Загрязнен диск 	<ul style="list-style-type: none"> Очистите диск
	<ul style="list-style-type: none"> Акустические системы и компоненты системы ненадежно подсоединены. 	<ul style="list-style-type: none"> Подсоедините акустические системы и компоненты системы.
	<ul style="list-style-type: none"> DVD/CD-ресивер расположен близко к телевизору. 	<ul style="list-style-type: none"> Отодвиньте телевизор дальше от компонентов аудиосистемы.

Устранение возможных неисправностей (продолж.)

Симптом	Причина	Метод устранения
Невозможно настроить радиостанции.	• Антенны неудачно сориентированы или ненадёжно подсоединены.	• Надёжно подсоедините антенны.
	• Сигнал радиостанций слишком слаб (при настройке в автоматическом режиме).	• Настройте антенны и при необходимости подсоедините внешнюю антенну.
	• В память не занесено станций, или память очищена (при настройке).	• Настройтесь на станцию вручную.
Пульт дистанционного управления не работает	• Пульт дистанционного управления не направлен на окно датчика на плеере DVD	• Направьте пульт дистанционного управления на датчик DVD/CD-ресивер.
	• Пульт находится слишком далеко от DVD/CD-ресивер	• Пользуйтесь пультом на расстоянии в пределах 23 футов (7 м)
	• Между пультом и DVD/CD-ресивер находится препятствие	• Устраните препятствие
	• Разрядились батарейки в пульте дистанционного управления	• Замените батарейки новыми
Не удается изменить режим звука или Pro Logic II.	• Система не может изменять эти параметры во время воспроизведения MP3- или WMA-диска.	• Вставьте нужный CD-диск.
Слишком темное изображение на дисплее на передней панели.	• На дисплее в данный момент ничего не отображается.	• Нажмите кнопку DIMMER на пульте дистанционного управления.

Технические характеристики

[Основные характеристики]	Источник питания	См. этикетку на задней панели прибора.		
	Потребляемая мощность	См. этикетку на задней панели прибора.		
	Вес	4,6 кг		
	Размеры (Ш x В x Г)	430 x 55 x 350 мм		
	Рабочие условия	Температура: 5°C-35°C, Рабочее положение: горизонтальное		
	Рабочая влажность	от 5% до 85%		
[CD/DVD]	Лазер	Полупроводниковый лазер, длина волны 650 нм		
	Сигнальная система	PAL 625/50, NTSC 525/60		
	Диапазон воспроизводимых частот (аудио)	от 150 Гц до 18 кГц		
	Отношение сигнал/шум (аудио)	Более 70 дБ (1 кГц, NOP, 20 кГц LPF/A-фильтр)		
	Динамический диапазон (аудио)	Не менее 70 дБ		
	Искажения гармоник (аудио)	0,5 % (1 кГц, при 12Вт) (20 кГц LPF/A-фильтр)		
[Видео]	Вход видео	1,0 В (ампл.), 75 Ом, активный ноль, разъем RCA x 2		
	Выход видео	1,0 В (ампл.), 75 Ом, активный ноль, разъем RCA x 1		
	Выход S-видео	(Y) 1,0 В (ампл.), 75 Ом, отриц. синхр, Мини DIN 4-контактный x1, (C) 0,3 В (ампл.), 75 Ом.		
	Компонентный видеовыход	(Y) 1,0 В ампл., 75 Ом, отрицат. синхр., разъем RCA x 1, (Pb)/(Pr) 0,7 В ампл., 75 Ом, разъем RCA x 1		
[Тюнер]	FM	Диапазон частот	87,5 - 108 МГц или 65,0~74,0 МГц и 87,5~108,0 МГц	
		Промежуточная частота	10,7 МГц	
		Отношение сигнал/шум	60 дБ	
	AM (MW)	Диапазон частот	150 - 8000 Гц	
		Диапазон частот	522 -1611 кГц или 530 -1610 кГц	
		Промежуточная частота	450 кГц	
[Усилитель]	Режим стерео	60 Вт + 60 Вт (8 Ом при 1 кГц, КПД 10 %)		
	Объемный режим (* В некоторых звуковых режимах и при некоторых выборах источников звука звук может отсутствовать.)	Фронтальный: 60 Вт + 60 Вт (КПД 10 %) Центральный *: 60 Вт Объемный *: 60 Вт + 60 Вт (8 Ом при 1 кГц, КПД 10 %) Сабвуфер *: 120 Вт (4 Ом при 30 Гц, КПД 10 %)		
	Входы	VIDEO 1, VIDEO 2, COAXIAL AUDIO, OPTICAL AUDIO		
	Выходы	НАУШНИКИ: (32 Ом, 1,0 В)		
[Акустические системы]		АС объемного звучания (XHS-K6545T)	Центральная АС (XHS-K6545C)	Пассивный сабвуфер (XHS-K6545W)
	Тип	2 Двухполосный, 3 динамика	2 Двухполосный, 3 динамика	1 Двухполосный, 1 динамика
	Импеданс	8 Ом	8 Ом	4 Ом
	Уровень звукового давления	85 дБ/Вт (1м)	85 дБ/Вт (1м)	80 дБ/Вт (1м)
	Номинальная подводимая мощность	60 Вт	60 Вт	120 Вт
	Максимальная подводимая мощность	120 Вт	120 Вт	240 Вт
	Габариты (Ш x В x Г)	230 x 1050 x 230 мм	360 x 92 x 85 мм	160 x 350 x 335 мм
	Вес нетто	1,88 кг	0,6 кг	6,7 кг
[Прилагаемые принадлежности]	<ul style="list-style-type: none"> • Аудиокабель1 • Акустические системы6 • Рамочная АМ антенна1 • Микрофон1 • Пульт дистанционного управления1 • Видеокабель1 • Кабели акустических систем6 • FM антенна1 • Адаптер микрофона1 • Батарейки (размер ААА)2 			

* Конструкция и технические характеристики могут подвергаться изменениям без специального уведомления.



P/N: 3834RH0056T