

SONY®

SONY

НАПРУСАТ

RU/UA

Изготовитель: Сони Корпорейшн
 Адрес: 1-7-1 Конан,
 Минато-ку, Токио 108-0075, Япония
 Страна-производитель: Япония

Дополнительная информация по данному изделию и ответы на часто задаваемые вопросы могут быть найдены на нашем Web-сайте поддержки покупателей.

Додаткову інформацію стосовно цього виробу та відповіді на часті запитання можна знайти на веб-сайті Служби підтримки споживачів компанії Sony.

<http://www.sony.net/>

Напечатано на бумаге, изготовленной на 70% и более из бумажных отходов, с использованием печатной краски на основе растительного масла без примесей ЛОС (летучих органических соединений).

Надруковано на папері з можливістю переробки 70% чи більше, з використанням чорнила без летких органічних сполук, а виготовленого на основі рослинної олії.

Printed in Japan



4186208110

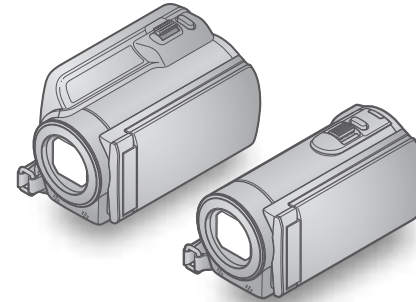

HDR-CX110E/CX115E/CX116E/ CX150E/CX155E/XR150E/XR155E

Digital HD Video Camera Recorder

Руководство по эксплуатации

RU

Посібник з експлуатації

UA

AVCHD

HDMI

MEMORY STICK™

InfoLITHIUM™ V SERIES

НАПРУСАТ®

Прочтите перед началом работы

Перед использованием устройства внимательно прочтите данное руководство и сохраните его для дальнейших справок.

ПРЕДУПРЕЖДЕНИЕ

Для уменьшения опасности возгорания или поражения электрическим током не подвержайте аппарат воздействию дождя или влаги.

Не подвержайте аккумуляторные батареи воздействию интенсивного солнечного света, огня или какого-либо источника излучения.

ПРЕДУПРЕЖДЕНИЕ

Батарейный блок

Неправильное обращение с батарейным блоком может стать причиной его взрыва, возгорания, а также химических ожогов. Соблюдайте следующие меры предосторожности.

- Не разбирайте блок.
- Не подвержайте батарейный блок каким бы то ни было механическим воздействиям: ударам, падениям или попаданиям под тяжелые предметы.
- Во избежание короткого замыкания не допускайте контакта металлических предметов с контактами батарейного блока.
- Не допускайте нагрева батарейного блока до температуры выше 60 °C: избегайте воздействия на него прямых солнечных лучей, а также не оставляйте в припаркованном на солнце автомобиле.
- Запрещается сжигать блок или бросать его в огонь.
- Не следует использовать поврежденные и протекшие литий-ионные батареи.
- Для зарядки батарейного блока используйте оригинальное зарядное устройство Sony или другое совместимое зарядное устройство.
- Храните батарейный блок в недоступном для детей месте.

- Храните батарейный блок в сухом месте.
- Замену следует выполнять только на батарейный блок того же или аналогичного типа, рекомендованный Sony.
- Утилизация использованных батарейных блоков должна производиться надлежащим образом в соответствии с инструкциями.

Заменяйте батарею только на батарею указанного типа. Несоблюдение этого требования может привести к возгоранию или получению телесных повреждений.

Адаптер переменного тока

Не включайте адаптер переменного тока, когда он находится в узком месте, например, между стеной и мебелью.

Подключайте адаптер переменного тока в ближайшую сетевую розетку. Немедленно отключите адаптер переменного тока от розетки, если возникнет какая-либо неисправность в работе видекамеры.

Если видекамера подключена к настенной розетке с помощью сетевого адаптера, питание от сети переменного тока подается, даже когда камера отключена.

Только для модели (HDR-CX110E/CX150E/XR150E)



Дата изготовления изделия.

Вы можете узнать дату изготовления изделия, взглянув на обозначение "P/D:", которое находится на этикетке со штрих кодом картонной коробки.

Знаки, указанные на этикетке со штрих кодом картонной коробки.

P/D:XX XXXX
1 2

1. Месяц изготовления

2. Год изготовления

A-0, B-1, C-2, D-3, E-4, F-5, G-6, H-7, I-8, J-9.

Дата изготовления литий-ионного батарейного блока указаны на боковой стороне или на поверхности с наклейкой.

5 буквенно-цифровых символов

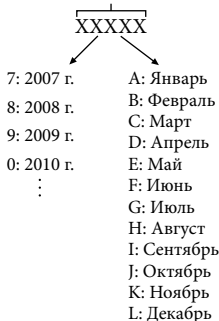

ДЛЯ ПОЛЬЗОВАТЕЛЕЙ В ЕВРОПЕ

Примечание для покупателей в странах, где действуют директивы ЕС

Примечание для покупателей в странах, где действуют директивы ЕС

Производителем данного устройства является корпорация Sony Corporation, 1-7-1 Konan Minato-ku Tokyo, 108-0075 Japan. Уполномоченным представителем по электромагнитной совместимости (EMC) и безопасности изделия является компания Sony Deutschland GmbH, Hedelfinger Strasse 61, 70327 Stuttgart, Germany. По вопросам обслуживания и гарантии обращайтесь по адресам, указанным в соответствующих документах.

Внимание

Электромагнитные поля определенных частот могут влиять на изображение и звук данного аппарата.

Данное изделие прошло испытания и соответствует ограничениям, установленным в Директиве EMC в отношении соединительных кабелей, длина которых не превышает 3 метров.

Уведомление

Если статическое электричество или электромагнитные силы приводят к сбою в передаче данных, перезапустите приложение или отключите и снова подключите коммуникационный кабель (USB и т.д.).

RU



Утилизация электрического и электронного оборудования (директива применяется в странах Евросоюза и других европейских странах, где действуют системы раздельного сбора отходов)

Данный знак на устройстве или его упаковке обозначает, что данное устройство нельзя утилизировать вместе с прочими бытовыми отходами. Его следует сдать в соответствующий приемный пункт переработки электрического и электронного оборудования. Неправильная утилизация данного изделия может привести к потенциально негативному влиянию на окружающую среду и здоровье людей, поэтому для предотвращения подобных последствий необходимо выполнять специальные требования по утилизации этого изделия. Переработка данных материалов поможет сохранить природные ресурсы. Для получения более подробной информации о переработке этого изделия обратитесь в местные органы городского управления, службу сбора бытовых отходов или в магазин, где было приобретено изделие.



Утилизация использованных элементов питания (применяется в странах Евросоюза и других европейских странах, где действуют системы раздельного сбора отходов)

Данный знак на элементе питания или упаковке означает, что элемент питания, поставляемый с устройством, нельзя утилизировать вместе с прочими бытовыми отходами.

На некоторых элементах питания данный символ может комбинироваться с символом химического элемента. Символы ртути (Hg) или свинца (Pb) указываются, если содержание данных металлов менее 0,0005% (для ртути) и 0,004% (для свинца) соответственно. Обеспечивая правильную утилизацию использованных элементов питания, вы предотвращаете негативное влияние на окружающую среду и здоровье людей, возникающее при неправильной утилизации. Вторичная переработка материалов, использованных при изготовлении элементов питания, способствует сохранению природных ресурсов. При работе устройств, для которых в целях безопасности, выполнения каких-либо действий или сохранения имеющихся в памяти устройств данных необходима подача постоянного питания от встроеного элемента питания, замену такого элемента питания следует производить только в специализированных сервисных центрах. Для правильной утилизации использованных элементов питания, после истечения срока службы, сдавайте их в соответствующий пункт по сбору электронного и электрического оборудования. Об использовании прочих элементов питания, пожалуйста, узнайте в разделе, в котором даны инструкции по извлечению элементов питания из устройства, соблюдая меры безопасности. Сдавайте использованные элементы питания в соответствующие пункты по сбору и переработке использованных элементов питания. Для получения более подробной информации о вторичной переработке данного изделия или использованного элемента питания, пожалуйста, обратитесь в местные органы городского управления, службу сбора бытовых отходов или в магазин, где было приобретено изделие.

Прилагаемые принадлежности

Числа в круглых скобках () обозначают количество принадлежностей.

- Адаптер переменного тока (1)
- Шнур питания (1)
- Компонентный кабель A/V (1) **A**
- Соединительный кабель A/V (1) **B**
- USB-кабель (1) **C**
- Аккумуляторный батарейный блок NP-FV50 (1)
- CD-ROM “Handycam” Application Software (1) (стр. 37)
 - “PMB” (программное обеспечение, включая “Справка PMB”)
 - Руководство по “Handycam” (PDF)
- “Руководство по эксплуатации” (Данное руководство) (1)

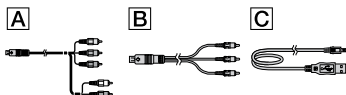

- См. стр. 19 для информации о картах памяти, которые можно использовать с этой видеокамерой.

Использование видеокамеры

- Не держите видеокамеру за указанные ниже детали, а также за крышки разъемов.

Экран ЖКД

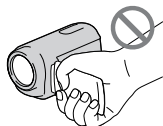

Аккумуляторная батарея

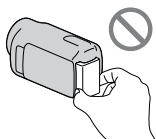

- Видеокамера не имеет защиты от попадания пыли, капель или воды. См. “Меры предосторожности” (стр. 72).

Элементы меню, панель ЖКД и объектив

- Затененные серым элементы меню недоступны при текущих настройках записи или воспроизведения.
- Экран ЖКД изготовлен с применением высокоточной технологии, что обеспечивает эффективное использование более 99,99% точек. Тем не менее, на экране ЖКД могут постоянно отображаться мелкие черные и/или яркие точки (белого, красного, синего или зеленого цвета). Появление этих точек является нормальным следствием производственного процесса и никак не влияет на качество записи.

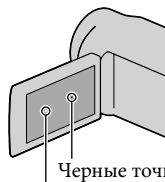

Черные точки

Белые, красные, синие или зеленые точки

- Воздействие прямого солнечного света на экран ЖКД или объектив в течение длительного времени может привести к их неисправности.
- Не наводите видеокамеру на солнце. Это может привести к неполадкам в работе видеокамеры. Выполняйте съемку солнца только в условиях низкой освещенности, например на закате.

О настройке языка

- Для пояснения процедур использования видеокамеры используются экраны на различных языках. При необходимости перед использованием видеокамеры измените язык экрана (стр. 17).

О записи

- Для обеспечения устойчивой работы карты памяти рекомендуется инициализировать карту памяти с видеокамерой перед первым использованием. Инициализация карты памяти приведет к удалению всех данных, сохраненных на ней, и эти данные будет невозможно восстановить. Сохраните ваши важные данные на компьютере и т. п.
- Перед началом записи проверьте работу функции записи, чтобы убедиться в том, что изображение и звук записываются нормально.
- Компенсация за содержание записей не выплачивается, даже если запись или воспроизведение невозможны по причине неисправности видеокамеры, носителя записи и т. п.
- Системы цветного телевидения различаются в зависимости от страны/региона. Для просмотра своих записей на телевизоре необходимо использовать телевизор, поддерживающий систему PAL.
- Телевизионные программы, кинофильмы, видеокассеты и другие материалы могут быть защищены авторским правом. Несанкционированная запись таких материалов может противоречить законам об авторском праве.

Примечания о воспроизведении

- Видеокамера совместима с MPEG-4 AVC/H.264 High Profile для записи с качеством изображения высокой четкости (HD). Поэтому вы не сможете выполнить воспроизведение записей, записанных на видеокамере с качеством изображения высокой четкости (HD), на следующих устройствах:
 - Другие устройства, совместимые с форматом AVCHD, но не совместимые с форматом High Profile
 - Устройства, не совместимые с форматом AVCHD

- Вы возможно не сможете нормально воспроизвести на других устройствах изображения, записанные на вашей видеокамере. Вы также возможно не сможете воспроизвести на вашей видеокамере изображения, записанные на других устройствах.

Диски, записанные с качеством изображения HD (высокая четкость)

- Видеокамера записывает изображение высокой четкости в формате AVCHD. Не следует использовать носитель записи DVD, содержащий отснятый материал в формате AVCHD на проигрывателях или устройствах записи DVD, так как плейер/рекордер DVD может не вытолкнуть носитель и может удалить его содержание без предупреждения. Носитель записи DVD, содержащий отснятый материал в формате AVCHD может воспроизводиться на плейере/рекордере, совместимом с Blu-ray Disc™ или на другом совместимом устройстве.

Сохраните данные всех записанных изображений

- Во избежание потери данных изображений регулярно сохраняйте все записанные изображения на внешнем носителе. Рекомендуется сохранять данные изображений на диске, например таком как DVD-R и т. п., используя компьютер. Вы также можете сохранить данные изображений с помощью видеомагнитофона или рекордера DVD/HDD (стр. 52).
- Вы не можете создать диск AVCHD с данными изображений, записанными с параметром **MENU** (MENU) → [Показать др.] → [РЕЖ.ЗАПИСИ] (в категории [НАСТР.СЪЕМКИ]) установленным на [HD FX]. Сохраните их на Blu-ray Disc или на внешнем носителе (стр. 46, 49).

Примечания относительно аккумуляторной батареи/адаптера переменного тока

- Извлекайте батарею или отключайте адаптер переменного тока после выключения видеокamеры.
- Отсоединяйте адаптер переменного тока от видеокamеры, одновременно удерживая видеокamеру и штекер постоянного тока.

Примечание относительно температуры видеокamеры/аккумуляторной батареи

- Когда температура видеокamеры или аккумуляторной батареи чрезмерно повышается или понижается, возможно, не удастся выполнить запись или воспроизведение на видеокamере, поскольку в таких условиях активизируются функции защиты видеокamеры. В этом случае на экране ЖКД появляется индикатор.

Если видеокamera подключена к компьютеру или другому дополнительному оборудованию

- Не пытайтесь форматировать носитель записи видеокamеры с помощью компьютера. Это может привести к нарушению нормальной работы видеокamеры.
- При подключении видеокamеры к другому устройству с помощью соединительных кабелей убедитесь в правильном подключении соединительного разъема. Установка штекера в разъем с большим усилием может привести к повреждению разъема и неполадкам в работе видеокamеры.

Если не удастся выполнить запись/воспроизведение изображений, выполните команду [ФОРМАТ.НОСИТ.]

- Если в течение длительного времени повторно выполнять запись/удаление изображений, на носителе записи происходит фрагментация данных. Это исключает возможность сохранения или записи изображений. В таком случае, сначала сохраните ваши изображения на каком-либо внешнем носителе записи и затем выполните [ФОРМАТ.НОСИТ.], коснувшись **MENU** (MENU) → [Показать др.] → [ФОРМАТ.НОСИТ.] (в категории **УПРАВЛ.НОСИТ.**) → требуемый носитель записи (HDR-CX116E/CX150E/CX155E/XR150E/XR155E) → [ДА] → [ДА] → **OK**.

Объектив Carl Zeiss

- Ваша видеокamera оборудована объективом Carl Zeiss, который был разработан совместно с Carl Zeiss в Германии и компанией Sony Corporation, и обеспечивает съемку прекрасных изображений. В нем используется система измерения MTF для видеокamер, и он обладает качеством, характерным для объективов Carl Zeiss. MTF= Modulation Transfer Function. Числовое значение указывает количество света, поступающего от объекта на объектив.

Примечания по дополнительным принадлежностям

- Мы рекомендуем использовать оригинальные принадлежности Sony.
- В некоторых странах/регионах оригинальные принадлежности компании Sony могут быть недоступны.

О данном руководстве, иллюстрациях и экранах дисплея



- Примеры изображений, используемые в этом руководстве только в качестве иллюстраций, сняты с использованием цифровой фотокамеры, поэтому они могут отличаться от изображений и индикаторов экрана, которые могут в реальности появляться на вашей видеокамере. Иллюстрации вашей видеокамеры и индикация на экране также преувеличены или упрощены для большей наглядности.
- В этом руководстве внутренняя память (HDR-CX116E/CX150E/CX155E) и жесткий диск (HDR-XR150E/XR155E) видеокамеры, а также карта памяти называются "носителями записи".
- В данном руководстве диск DVD, записанный с качеством изображения высокой четкости (HD) называется как диск AVCND.
- Конструкция и технические характеристики видеокамеры и принадлежностей могут быть изменены без предварительного уведомления.

Проверьте название модели вашей видеокамеры

- Название модели указывается в этом руководстве там, где имеются отличия в характеристиках моделей. Проверьте название модели на нижней стороне вашей видеокамеры.
- Основными отличиями в характеристиках этой серии являются следующие.

	Носитель записи	Емкость внутреннего носителя записи	Гнездо USB
HDR-CX110E	Карта памяти	—	Вход/выход
HDR-CX115E			Только выход
HDR-CX116E	Внутренняя память + карта памяти	8 ГБ	Только выход
HDR-CX150E		16 ГБ	Вход/выход
HDR-CX155E			Только выход
HDR-XR150E	Внутренний жесткий диск + карта памяти	120 ГБ	Вход/выход
HDR-XR155E			Только выход

Примечания по использованию

- Не делайте следующего. Это может привести к повреждению носителя записи, невозможности воспроизведения записанных изображений или их утрате, а также к другим неисправностям.
 - вытаскивание карты памяти, когда индикатор доступа (стр. 20) светится или мигает
 - извлечение аккумуляторной батареи или отключение адаптера переменного тока от видеокамеры, или механические удары или вибрация видеокамеры, когда индикаторы  (Фильм)/ (Фото) (стр. 23) или индикатор доступа (стр. 20) светятся или мигают
- При использовании ремня для переноски на плечо (продается отдельно) не раздавите камеру, прижимая ее к другому предмету.
- Не используйте вашу видеокамеру в очень шумных местах.

О датчике падения (HDR-XR150E/ XR155E)

- Для защиты внутреннего жесткого диска от удара в результате падения видеокамера имеет датчик падения. В случае падения или в условиях отсутствия силы тяжести, помехи, возникающие при включении данной функции видеокамерой, также могут записываться. В случае, если датчик падения будет фиксировать падение несколько раз подряд, запись/воспроизведение может быть остановлена.

Примечание по использованию камеры на высоте (HDR-XR150E/ XR155E)

- Не включайте видеокамеру в местах с низким атмосферным давлением при высоте над уровнем моря более 5000 метров. Это может привести к повреждению встроенного жесткого диска видеокамеры.

Последовательность операций

Начало работы (стр. 13)

Подготовьте источник питания и карту памяти.

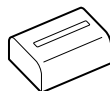

Запись фильмов и фотографий (стр. 22)

Запись фильмов → стр. 24

💡 Изменение режима записи

💡 Предполагаемое время записи (ДААННЫЕ О НОСИТ.)

Фотосъемка → стр. 26



Воспроизведение фильмов и фотографий

Воспроизведение на видеокамере → стр. 27

Воспроизведение изображений на телевизоре → стр. 30

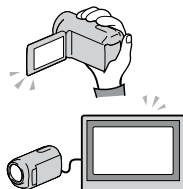

Сохранение изображений

Сохранение видео и фотографий на компьютере → стр. 36

Сохранение фильмов и фотографий на внешнем носителе
→ стр. 49

Сохранение изображений с устройством записи/
рекордером DVD → стр. 52

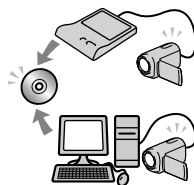

Удаление фильмов и фотографий (стр. 34)

Если вы удаляете данные изображений, которые были сохранены на вашем компьютере или на диске, вы можете записать новые изображения на свободном пространстве носителя еще раз.

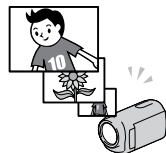

Содержание

Прочтите перед началом работы.....	2
Последовательность операций.....	10
■ Подготовка к работе	
Действие 1: Зарядка аккумуляторной батареи.....	13
Зарядка аккумуляторной батареи за границей.....	15
Действие 2: Включение питания и установка даты и времени.....	16
Выбор языка интерфейса.....	17
Действие 3: Подготовка носителя записи.....	18
Проверка параметров носителя записи.....	19
Перезапись или копирование фильмов и фотографий с внутреннего носителя записи на карту памяти (HDR-CX116E/CX150E/CX155E/XR150E/XR155E).....	21
■ Запись/Воспроизведение	
Запись.....	22
Воспроизведение на видеокамере.....	27
Воспроизведение изображений на телевизоре.....	30
■ Оптимальное использование видеокамеры	
Удаление фильмов и фотографий.....	34
■ Сохранение фильмов и фотографий на компьютере	
Подготовка компьютера (Windows).....	36
Использование Macintosh.....	37
Запуск PMB (Picture Motion Browser).....	40
Выбор способа создания диска (компьютер).....	41
Создание диска одним прикосновением (One Touch Disc Burn).....	43
Импорт видео и фотографий на компьютер.....	44
Создание диска AVCHD.....	45
Воспроизведение диска AVCHD на компьютере.....	45
Создание диска Blu-ray.....	46
Создание диска со стандартным качеством изображения (STD), который может воспроизводиться на обычных DVD-плеерах.....	46
Копирование диска.....	47
Редактирование фильмов.....	47
Захват фотографий из фильма.....	48

■ Сохранение изображений на внешнем устройстве	
Сохранение изображений на внешнем носителе (ПРЯМОЕ КОПИР).....	49
Создание диска с использованием DVD-рекордера, записывающего устройства.....	52
■ Индивидуальная настройка видеокамеры	
Использование меню.....	60
Получение подробной информации из Руководство по “Handycam”.....	68
■ Дополнительная информация	
? Устранение неисправностей.....	69
Меры предосторожности.....	72
Технические характеристики.....	74
■ Краткое справочное руководство	
Индикаторы экрана.....	79
Детали и органы управления.....	80
Алфавитный указатель.....	83

Действие 1: Зарядка аккумуляторной батареи

HDR-CX110E/CX115E/CX116E/CX150E/CX155E

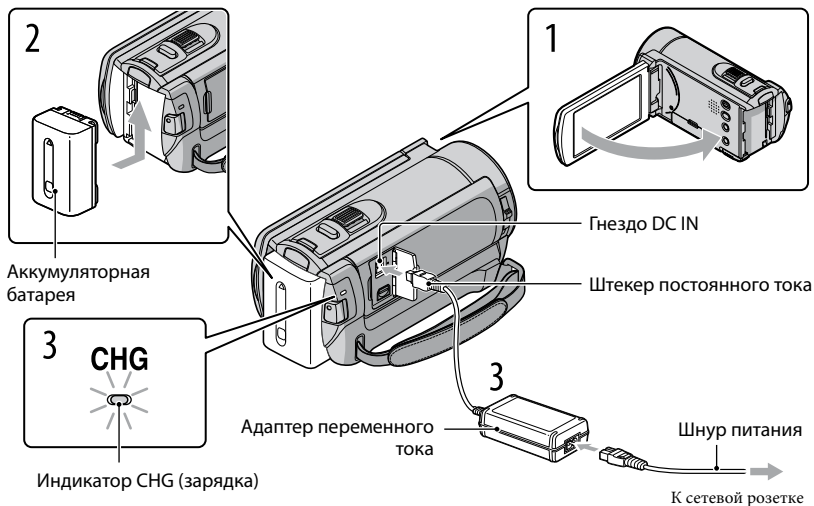

HDR-XR150E/XR155E

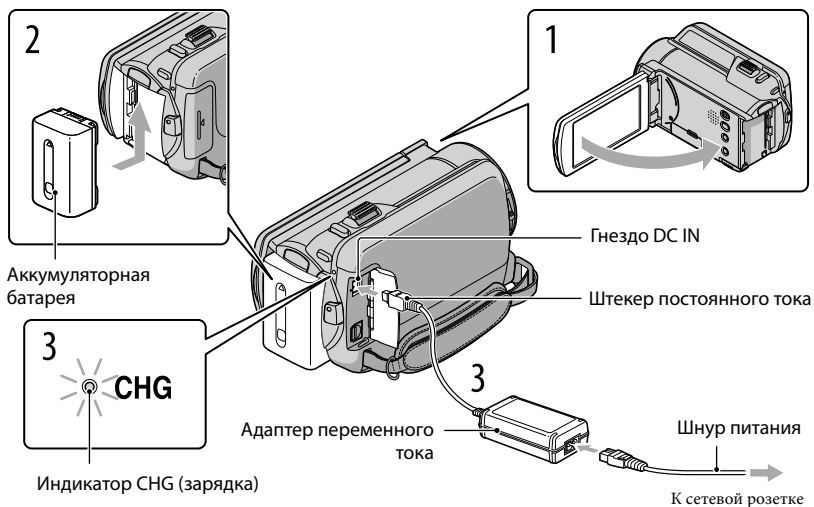

Вы можете зарядить аккумуляторную батарею “InfoLITHIUM” (серии V) после ее подключения к видеокамере.

⚡ Примечания

- Вы не можете подключить к видеокамере любую аккумуляторную батарею “InfoLITHIUM”, отличную от серии V.

1

Выключите видеокамеру, закрыв экран ЖКД.

2

Подключите аккумуляторную батарею, сдвинув ее в направлении, указанном стрелкой, до щелчка.

3

Подключите адаптер питания переменного тока и шнур питания к видеокамере и сетевой розетке.

- Расположите на одной линии значок ▲ на штекер постоянного тока со гнездо DC IN на гнезде.

Загорается индикатор CHG (зарядка) и начинается зарядка. Индикатор CHG (зарядка) гаснет, когда аккумуляторная батарея полностью заряжена.

4

По окончании зарядки батареи отсоедините адаптер переменного тока от гнезда DC IN видеокамеры.

💡 Советы

- Дополнительные сведения о времени записи и воспроизведения см. на стр. 76.
- Если видеокамера включена, в левом верхнем углу экрана ЖКД отображается индикатор, указывающий приблизительный оставшийся заряд батареи.

Извлечение аккумуляторной батареи

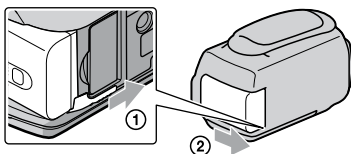

Закройте экран ЖКД. Сдвиньте рычаг освобождения аккумуляторной батареи BATT (батарея) (1) и извлеките аккумуляторную батарею (2).



Использование сетевой розетки в качестве источника питания

Выполните подключения так же, как описано в разделе “Действие 1: Зарядка аккумуляторной батареи”. Батареинный блок не разряжается даже в случае его подключения к видеоканере.

Примечания об аккумуляторной батарее

- При извлечении аккумуляторной батареи или отключении адаптера переменного тока закройте экран ЖКД и убедитесь, что индикаторы  (Фильм)/ (Фото) (стр. 23) и индикатор доступа (стр. 20) не горят.
- Индикатор CHG (зарядка) мигает во время зарядки в следующих случаях:
 - Аккумуляторная батарея подключена неправильно.
 - Аккумуляторная батарея повреждена.
 - Низкая температура аккумуляторной батареи.
Снимите батарейный блок с видеоканеры и поместите его в теплое место.
 - Высокая температура аккумуляторной батареи.
Снимите батарейный блок с видеоканеры и поместите его в холодное место.
- Не рекомендуется использовать аккумуляторную батарею NP-FV30, обеспечивающую лишь кратковременную работу видеоканеры при записи и воспроизведении.
- В настройке по умолчанию питание выключается автоматически приблизительно через 5 минут бездействия для экономии заряда батареи ([АВТОВЫКЛ]).

Примечания относительно адаптера переменного тока

- При использовании адаптера переменного тока включайте его в ближайшую сетевую розетку. В случае возникновения каких-либо неполадок в работе видеоканеры немедленно отсоедините адаптер переменного тока от сетевой розетки.
- При использовании адаптера переменного тока не размещайте его в узких пространствах, например, между стеной и мебелью.
- Не допускайте короткого замыкания штекера постоянного тока адаптера переменного тока или контактов батареи металлическими предметами. Это может привести к неполадкам.

Зарядка аккумуляторной батареи за границей

Вы можете заряжать аккумуляторную батарею в любой стране/регионе благодаря прилагаемому к ней адаптеру переменного тока, который можно использовать в диапазоне от 100 В до 240 В переменного тока с частотой 50 Hz/60 Hz.

- Не используйте электронный трансформатор напряжения.

Действие 2: Включение питания и установка даты и времени

1 Откройте экран ЖКД видеокамеры.

Видеокамера включится.

- Для включения видеокамеры, если экран ЖКД уже открыт, нажмите кнопку POWER.

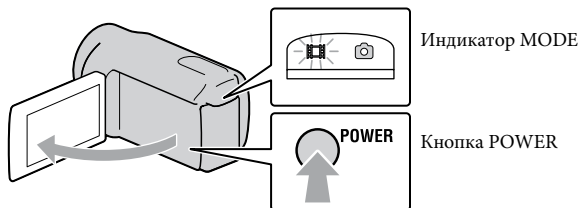

2 Выберите нужный географический регион с помощью / , затем коснитесь [ДАЛЕЕ].

Прикоснитесь к кнопке на экране ЖКД

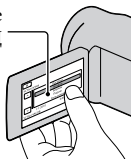

- Для повторной установки даты и времени коснитесь **MENU** (MENU) → [Показать др.] → [НАСТ.ЧАС/ЯЗ.] (в категории [ОБЩИЕ НАСТР.]) → [УСТАН ЧАСОВ]. Если элемент не отображается на экране, коснитесь / , пока элемент не появится.



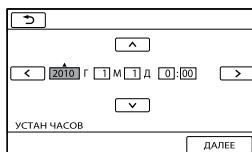
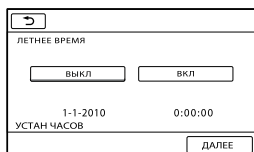

3 Задайте [ЛЕТНЕЕ ВРЕМЯ], дату и время, а затем нажмите кнопку **OK**.

Запускается отсчет времени.

- Если для параметра [ЛЕТНЕЕ ВРЕМЯ] установить значение [ВКЛ], значение часов увеличится на 1 час.



⚡ Примечания

- Дата и время не отображаются в процессе записи, однако они автоматически записываются на носитель записи и могут отображаться в процессе воспроизведения. Для отображения даты и времени коснитесь **MENU** (MENU) → [Показать др.] → [УСТ.ВОСПРОИЗВ.] (в категории  [ВОСПРОИЗВЕД.]) → [КОД ДАННЫХ] → [ДАТА/ВРЕМЯ] → **OK** →  → **X**.
- Вы можете отключить звуковые сигналы, прикоснувшись **MENU** (MENU) → [Показать др.] → [НАСТ.ЗВУК/ИЗОВ] (в категории  [ОБЩИЕ НАСТР.]) → [ОЗВУЧ.МЕНЮ] → [ВЫКЛ] → **OK** →  → **X**.
- Если кнопка не реагирует на касания надлежащим образом, выполните калибровку сенсорной панели.

Отключение питания





Закройте экран ЖКД. Индикатор  (Фильм) загорается на несколько секунд, затем питание отключается.

💡 Советы

- Вы можете также выключить видеокамеру, нажав кнопку POWER.
- Если для параметра [ВКЛ.ПИТАН.С LCD] установлено значение [ВЫКЛ], выключайте камеру нажатием кнопки POWER.

Выбор языка интерфейса

Вы можете изменить язык, на котором отображаются сообщения на экране.

Коснитесь **MENU** (MENU) → [Показать др.] → [НАСТ.ЧАС/[ ЯЗ.] (в категории  [ОБЩИЕ НАСТР.]) → [НАСТР.[ ЯЗЫКА] → требуемый язык → **OK** →  → **X**.

Действие 3: Подготовка носителя записи

Тип используемого носителя записи зависит от вашей видеокамеры. Следующие значки отображаются на экране вашей видеокамеры.

HDR-CX110E/CX115E



Карта
памяти

HDR-CX116E/CX150E/CX155E



Внутренняя
память



Карта
памяти

HDR-XR150E/XR155E



Внутренний
жесткий
диск



Карта
памяти

* По умолчанию фильмы и фотографии записываются на этом носителе записи. На выбранном носителе вы можете выполнять операции записи, воспроизведения и редактирования.

Советы

- Дополнительные сведения о доступном времени для записи фильмов см. на стр. 76.

Выбор носителя записи для фильмов (HDR-CX116E/CX150E/CX155E/ XR150E/XR155E)

- 1 Коснитесь **MENU** (MENU) → [Показать др.] → [УСТАН.НОСИТЕЛЯ]
(в категории  [УПРАВЛ.НОСИТ.]) → [УСТ.НОС.ФЛМ].

Появляется экран [УСТ.НОС.ФЛМ].

- 2 Коснитесь требуемого носителя записи.

- 3 Коснитесь [ДА] → **ОК**.

Носитель записи изменяется.

Выбор носителя записи для фотографий (HDR-CX116E/CX150E/CX155E/XR150E/XR155E)

- 1 Коснитесь **MENU** (MENU) → [Показать др.] → [УСТАН.НОСИТЕЛЯ] (в категории  [УПРАВЛ.НОСИТ.]) → [УСТ.НОС.ФОТО].

Появляется экран [УСТ.НОС.ФОТО].

- 2 Коснитесь требуемого носителя записи.

- 3 Коснитесь [ДА] → **OK**.

Носитель записи изменяется.

Проверка параметров носителя записи

В любом из режимов записи фильма или в режиме записи фотографии в правом верхнем углу экрана будет показываться значок выбранного носителя записи.



Значок носителя записи

- Отображаемый значок может меняться в зависимости от модели видеокамеры.

Установка карты памяти

Примечания

- Установите носитель записи на [КАРТА ПАМЯТИ] для записи фильмов и/или фотографий на карту памяти (HDR-CX116E/CX150E/CX155E/XR150E/XR155E).

Типы карт памяти, которые можно использовать с видеокамерой

- С данной видеокамерой может использоваться только носитель записи “Memory Stick PRO Duo” (Mark2), носитель записи “Memory Stick PRO-HG Duo”, карты памяти SD (Класс 4 или более быстрые) и карты памяти SDHC (Класс 4 или более быстрые). Карты памяти MultiMediaCard не могут использоваться с данной видеокамерой.
- В данном руководстве “Memory Stick PRO Duo” (Mark2) и “Memory Stick PRO-HG Duo” называются как “Memory Stick PRO Duo”.
- Карты памяти объемом до 32 Гб были проверены на работоспособность с вашей видеокамерой.

“Memory Stick PRO Duo”/“Memory Stick PRO-HG Duo”
(Этот размер может использоваться с видеокамерой.)



- “Memory Stick PRO Duo” можно использовать только с оборудованием, совместимым с “Memory Stick PRO”.
- Не прикрепляйте этикетки и т. п. на “Memory Stick PRO Duo” или адаптер “Memory Stick Duo”.

Откройте крышку и вставьте карту памяти с выступающим краем в направлении, показанном на иллюстрации, до щелчка.

- Закройте крышку после установки карты памяти.

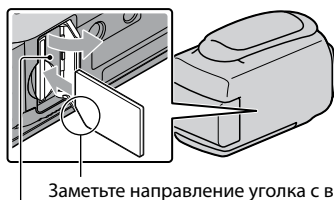

Индикатор доступа

При установке новой карты памяти может появиться экран [Создать новый файл базы изображений.]. В этом случае коснитесь [ДА]. Если вы записываете только фотографии на карту памяти, коснитесь [НЕТ].

- Убедитесь в правильном направлении установки карты памяти. Если принудительно вставить карту памяти в неправильном направлении, это может привести к повреждению карты памяти, слота для карт памяти или данных изображений.

⚡ Примечания

- При отображении [Не удалось создать новый файл базы изображений. Возможно, недостаточно свободного места.] отформатируйте карту памяти, коснувшись **MENU** (MENU) → [Показать др.] → [ФОРМАТ.НОСИТ.] (в категории  [УПРАВЛ.НОСИТ.]) → [КАРТА ПАМЯТИ] (HDR-CX116E/CX150E/CX155E/XR150E/XR155E) → [ДА] → [ДА] → **OK**.

Извлечение карты памяти

Откройте крышку и слегка однократно нажмите на карту памяти.

- Не открывайте крышку во время записи.
- При установке или извлечении карты памяти соблюдайте осторожность во избежание выталкивания и падения карты памяти.

Перезапись или копирование фильмов и фотографий с внутреннего носителя записи на карту памяти (HDR-CX116E/CX150E/CX155E/XR150E/XR155E)

Коснитесь **MENU** (MENU) → [Показать др.] → [КОПИР.ФИЛЬМА]/[КОПИРОВ.ФОТО] (в категории  [РЕД.]), затем следуйте инструкциям на экране.

Запись

При настройке по умолчанию фильмы записываются с качеством изображения высокой четкости (HD) на следующем носителе.

HDR-CX110E/CX115E: Карта памяти

HDR-CX116E/CX150E/CX155E: Внутренняя память

HDR-XR150E/XR155E: Внутренний жесткий диск

Советы

- Для изменения носителя записи см. стр. 18 (HDR-CX116E/CX150E/CX155E/XR150E/XR155E).

Открытие крышки объектива

Для открытия сдвиньте переключатель LENS COVER.

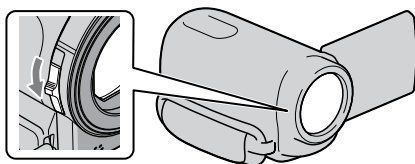

Советы

- По окончании записи или при воспроизведении изображений закройте крышку объектива.

1

Закрепите ремешок для руки.

HDR-CX110E/CX115E/CX116E/CX150E/CX155E

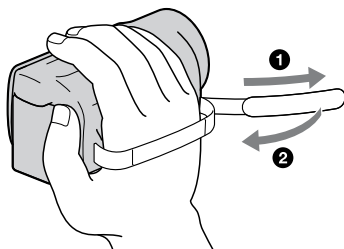

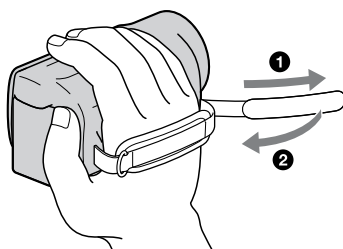

2 Откройте экран ЖКД видеокмеры.

Видеокамера включится.

- Для включения видеокамеры, если экран ЖКД уже открыт, нажмите кнопку POWER (стр. 16).
- Вы можете переключать режимы записи нажатием на MODE. Нажмите MODE для высвечивания индикатора требуемого режима записи.

HDR-CX110E/CX115E/CX116E/CX150E/CX155E

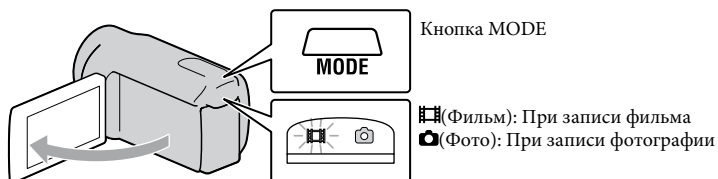

HDR-XR150E/XR155E

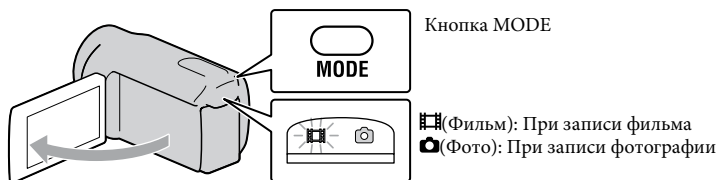

Нажмите START/STOP для начала записи.

- Также можно начать запись, коснувшись ● в нижней левой части экрана ЖКД.

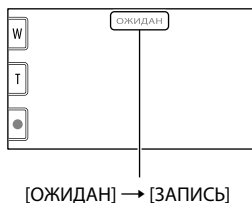
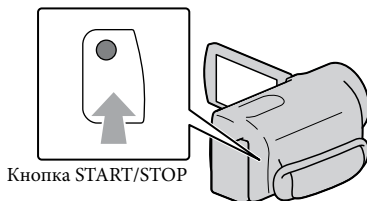

Для того чтобы остановить запись, повторно нажмите кнопку START/STOP.

- Также можно остановить запись, коснувшись ● в нижней левой части экрана ЖКД.

- После включения видеокамеры или переключения между режимами записи (фильм/фото)/ воспроизведения значки и индикаторы на панели ЖКД отображаются примерно в течение 3 секунд, после чего исчезают. Для повторного отображения значков и индикаторов прикоснитесь к любому месту на экране ЖКД, за исключением кнопок записи и масштабирования.

Кнопки записи и масштабирования на экране ЖКД

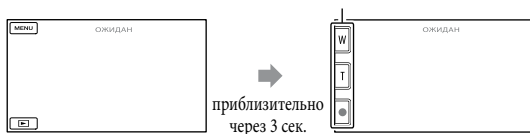

Примечания

- Если во время записи фильмов закрыть экран ЖКД, видеокамера останавливает запись.
- Максимальное время непрерывной записи фильмов составляет 13 часов.
- Когда размер файла фильма превышает 2 Гб, автоматически создается следующий файл фильма.
- После включения видеокамеры пройдет несколько секунд, прежде чем можно будет выполнять запись. В течение этого времени на видеокамере невозможно выполнить никаких операций.

- Если по окончании записи данные все еще будут записываться, на экране будут показываться следующие состояния. В течение этого времени не подвергайте камеру толчкам или вибрации и не извлекайте батарею и не отключайте адаптер переменного тока.
 - Индикатор доступа (стр. 20) светится или мигает
 - Значок носителя в правом верхнем углу экрана ЖКД мигает

Советы

- Дополнительные сведения о времени записи фильмов см. на стр. 76.
- Вы можете записать фотографии во время записи фильма, полностью нажав кнопку PHOTO (Dual Rec).
- При распознавании лица появляется белая рамка и качество изображения вокруг лица автоматически оптимизируется ([ОПРЕДЕЛ.ЛИЦ]).
- Вы можете указать приоритетное лицо, прикоснувшись к нему на экране.
- По умолчанию фотографии записываются автоматически, когда видеокамера распознает улыбку субъекта во время записи фильма (Улыбка – Затвор).
- Вы можете выполнить захват фотографий из записанных фильмов (HDR-CX110E/CX116E/CX150E/CX155E/XR150E/XR155E).
- Вы можете проверить оставшееся время записи, приблизительный оставшийся объем и т. п., прикоснувшись **MENU** (MENU) → [Показать др.] → [ДАННЫЕ О НОСИТ.] (в категории [УПРАВЛ.НОСИТ.]).
- Записанные изображения отображаются на всем экране ЖКД видеокамеры (в полнопиксельном режиме отображения). Однако это может привести к небольшой обрезке верхнего, нижнего, правого и левого краев изображения при воспроизведении изображений на телевизоре, не поддерживающем полнопиксельный режим отображения. В этом случае установите параметр [КОНТР РАМКА] на [ВКЛ] и выполняйте запись изображений, используя внешнюю рамку, отображаемую на экране в качестве ориентира.
- Для регулировки угла открытия панели ЖКД сначала откройте панель ЖКД под углом 90 градусов к видеокамере (①), затем отрегулируйте угол (②).

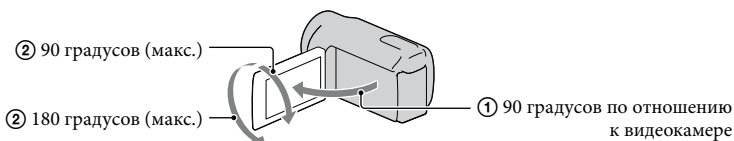

- По умолчанию для параметра [STEADYSHOT] установлено значение [АКТИВНЫЕ].

Код данных во время записи

Дата, время и условия записи автоматически записываются на носитель записи. Они не отображаются во время записи. Однако во время воспроизведения эти данные можно просмотреть, выбрав параметр [КОД ДАННЫХ]. Для их отображения коснитесь **MENU** (MENU) → [Показать др.] → [УСТ.ВОСПРОИЗВ.] (в категории [ВОСПРОИЗВЕД.]) → [КОД ДАННЫХ] → желаемая настройка → **OK** → **↶** → **↷** →



Фотосъемка

По умолчанию фотографии записываются на следующий носитель записи.

HDR-CX110E/CX115E: Карта памяти

HDR-CX116E/CX150E/CX155E: Внутренняя память

HDR-XR150E/XR155E: Внутренний жесткий диск

Советы

- Для изменения носителя записи см. стр. 18 (HDR-CX116E/CX150E/CX155E/XR150E/XR155E).

1 Нажмите MODE, чтобы загорелся индикатор (Фото).

На экране ЖКД отображаются переключатели для режима записи фотографий, и формат экрана меняется на 4:3.





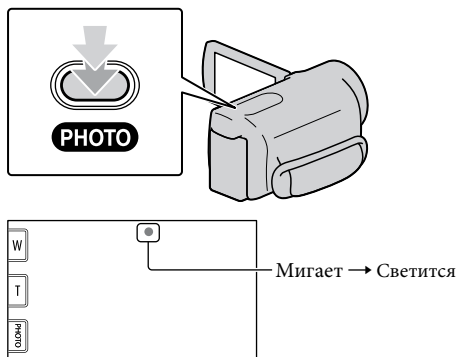

2 Слегка нажмите кнопку PHOTO, чтобы отрегулировать фокусировку, затем полностью нажмите эту кнопку.

- Вы также можете записать фотографии, коснувшись  экрана ЖКД.



Индикация  исчезает, когда завершается запись фотографии.

Советы

- Вы можете посмотреть записываемое количество фотографий на экране ЖКД (стр. 79).
- Для изменения размера изображения коснитесь  (MENU) → [Показать др.] → [ ПАЗМ СНИМК] (в категории  [НАСТ.ФОТО КАМ.]) → требуемая настройка →  .
- При отображении значка  запись фотографий невозможна.

Воспроизведение на видеокамере

По умолчанию выполняется воспроизведение фильмов и фотографий, записанных на следующем носителе записи.

HDR-CX110E/CX115E: Карта памяти

HDR-CX116E/CX150E/CX155E: Внутренняя память

HDR-XR150E/XR155E: Внутренний жесткий диск

Советы

- Для изменения носителя записи см. стр. 18 (HDR-CX116E/CX150E/CX155E/XR150E/XR155E).

1 Откройте экран ЖКД видеокамеры.

Видеокамера включится.

- Для включения видеокамеры, если экран ЖКД уже открыт, нажмите кнопку POWER (стр.16).

2 Нажмите (ПРОСМОТР ИЗОБРАЖЕНИЙ).

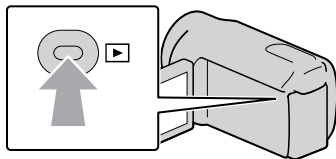

Через несколько секунд появляется экран VISUAL INDEX.





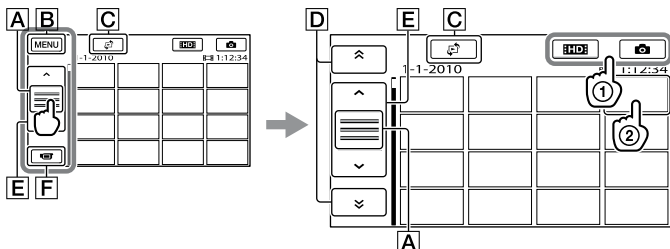

- Вы можете отобразить экран VISUAL INDEX, коснувшись  (ПРОСМОТР ИЗОБРАЖЕНИЙ) на экране ЖКД.

3 Коснитесь или (1) → требуемый фильм (2) для воспроизведения фильма.



Коснитесь  (Фото) (1) → требуемая фотография (2) для просмотра фотографии.

Фильмы отображаются и сортируются по дате записи.



- A** Переключает отображение функциональной кнопки.
- B** Переход к экрану MENU
- C** Отображение экрана для выбора типа указателя ([УКАЗАТЕЛЬ ДАТ]/[ KAT. ПЛЕНКИ]/[ ЛИЦО]).
- D**  /  : отображает фильмы, записанные в предыдущую/последующую даты.*
- E**  /  : отображает предыдущий/следующий фильм.
- F** Возвращает к экрану записи.

* **D** отображается при прикосновении к **A**.

- **STD** появляется, когда фильм с качеством изображения стандартной четкости (STD) выбран с помощью [УСТАН. **STD**/**STD**].
- Вы можете выполнить прокрутку на экране, прикоснувшись и перетащив **D** или **E**.
-  отображается с фильмами или фотографиями, которые были воспроизведены или записаны последними. Если вы коснетесь фильма или фотографии со значком , вы можете продолжить воспроизведение с предыдущего момента. ( отображается на фотографиях, записанных на карте памяти.)

Воспроизведение фильмов

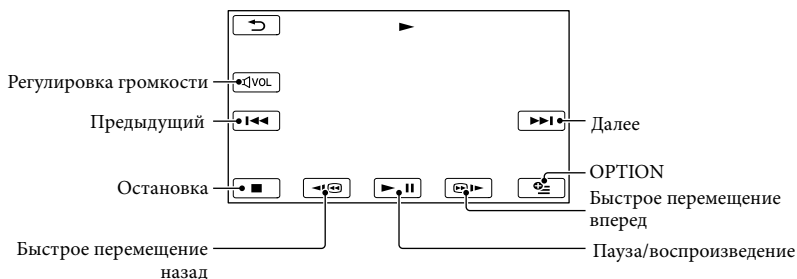

Видеокамера начнет воспроизведение выбранного фильма.



Примечания

- Возможно, вам не удастся воспроизвести изображения на других устройствах, отличных от видеокамеры.

Советы

- Когда воспроизведение с выбранного фильма достигает последнего фильма, возвращается отображение экрана INDEX.
- Во время паузы коснитесь  /  для замедленного воспроизведения фильма.

- При последующих прикосновениях **◀** / **▶** во время воспроизведения фильм будет воспроизводиться быстрее приблизительно в 5 раз → приблизительно в 10 раз → приблизительно в 30 раз → приблизительно в 60 раз .
- Вы также можете отобразить VISUAL INDEX, коснувшись **MENU** (MENU) → [Показать др.] → [VISUAL INDEX] (в категории **▶** [ВОСПРОИЗВЕД.]).
- Во время записи дата, время и условия съемки записываются автоматически. Эта информация не отображается во время записи, однако ее можно просмотреть во время воспроизведения, коснувшись **MENU** (MENU) → [Показать др.] → [УСТ.ВОСПРОИЗВ.] (в категории **▶** [ВОСПРОИЗВЕД.]) → [КОД ДАННЫХ] → требуемая настройка → **OK** → **↶** → **✕**.

Регулировка громкости звука фильмов

Во время воспроизведения фильмов коснитесь **◀VOL** →, отрегулируйте с помощью кнопок **◀** / **▶** → **↶**.

- Вы также можете настроить громкость звука с помощью **-** / **+** в меню OPTION MENU.

Просмотр фотографий

На экране видекамеры отображается выбранная фотография.

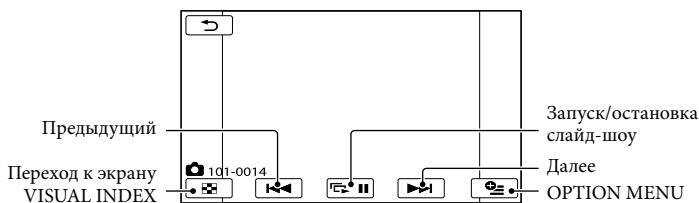

Советы

- При просмотре фотографий, записанных на карте памяти, на экране появляется **101** ▶ (папка воспроизведения).

Воспроизведение изображений на телевизоре

Способы подключения и качество изображения (высокая четкость (HD) или стандартная четкость (STD)), просматриваемого на экране телевизора, различаются в зависимости от типа подключенного телевизора и используемых разъемов.

Подключение к телевизору с помощью [ПОДКЛЮЧЕНИЕ ТВ]

Вы можете легко подключить видеокамеру к телевизору, следуя инструкциям, отображаемым на экране ЖКД, [ПОДКЛЮЧЕНИЕ ТВ].

1 Переключите вход телевизора на подключенное гнездо.

- См. руководство по эксплуатации телевизора.

2 Включите видеокамеру и коснитесь **MENU** (MENU) → [Показать др.] → [ПОДКЛЮЧЕНИЕ ТВ] (в категории **[ДРУГИЕ]**) на экране ЖКД.

- В качестве источника питания используйте прилагаемый адаптер переменного тока (стр. 15).

3 Коснитесь [ТВ высок.четкости].



4 Коснитесь **</>** для выбора входного разъема вашего телевизора, а затем коснитесь **ОК**.

- Отображается способ подключения.
- Если вы коснетесь [COBET], вы можете увидеть рекомендации по подключению или изменению настроек вашей видеокамеры.

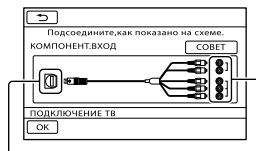

Разъемы видеокамеры Входные разъемы на телевизоре

5 Подключите видеокамеру к телевизору.

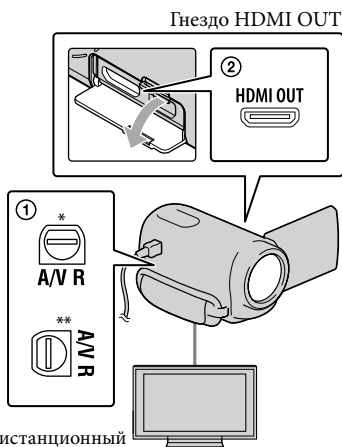

Дистанционный соединитель A/V

* HDR-CX110E/CX115E/CX116E/CX150E/CX155E

** HDR-XR150E/XR155E

6 Коснитесь **ОК** → [ДА].

- Если для вывода фильмов используется соединительный кабель A/V, фильмы выводятся с качеством изображения стандартной четкости (STD).

7 Воспроизведение фильмов и фотографий на видеокамере (стр. 27).

Типы кабелей подключения между видеокамерой и телевизором

Подключение к телевизору высокой четкости

Компонентный кабель A/V (прилагается)

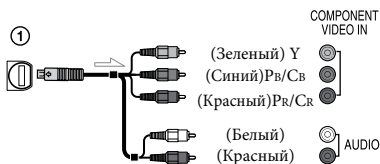

Кабель HDMI (продается отдельно)

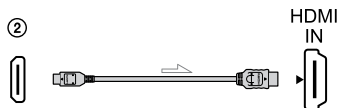

Подключение к телевизору формата 16:9 (широкоформатный) или 4:3, не поддерживающему качество изображения высокой четкости

Компонентный кабель A/V (прилагается)



Соединительный кабель A/V для подключения к разъему S VIDEO (продается отдельно)

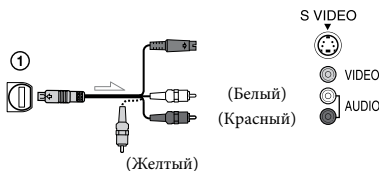

Соединительный кабель A/V (прилагается)

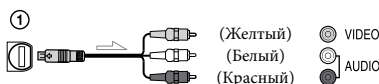

Подключение к телевизору через видеомагнитофон

- Подключите видеокамеру к входу LINE IN видеомагнитофона с помощью соединительного кабеля A/V. Установите переключатель входного сигнала на видеомагнитофоне в положение LINE (VIDEO 1, VIDEO 2 и т. д.).

Установка форматного соотношения экрана в соответствии с параметрами подключенного телевизора (16:9/4:3)

- Установите для параметра [ТИП ЭКРАНА] значение [16:9] или [4:3] в соответствии с параметрами используемого телевизора.

Подключение к монофоническому телевизору (телевизор только с одним гнездом аудиовхода)

- Подсоедините желтый штекер соединительного кабеля A/V к гнезду видеовхода, а белый (левый канал) или красный (правый канал) штекер к гнезду аудиовхода телевизора или видеомагнитофона.

При подключении с использованием компонентного кабеля A/V

- При подключении только штекеров компонентного видеосигнала аудиосигналы выводиться не будут. Подсоедините белый и красный штекеры для вывода аудиосигналов.



При подключении с использованием кабеля HDMI

- Используйте кабель HDMI с логотипом HDMI.
- На одном конце кабеля используйте разъем HDMI mini (для видеокамеры), на другом конце – штекер, подходящий для телевизора.
- Изображения с защитой авторских прав не выводятся через гнездо HDMI OUT видеокамеры.
- При использовании этого соединения могут наблюдаться сбои в работе некоторых телевизоров (например, отсутствие звука или изображения).
- Не следует подключать гнездо HDMI OUT видеокамеры к гнезду HDMI OUT внешнего устройства, это может привести к неполадкам.

При подключении с соединительным кабелем A/V с S VIDEO

- При подключении штекера S VIDEO (канал S VIDEO) аудиосигналы не подаются на выход. Для вывода аудиосигналов подсоедините белый и красный штекеры к гнездам аудиовхода телевизора.
- Это подключение обеспечивает воспроизведение изображений с большим разрешением по сравнению с подключением с помощью соединительным кабеля A/V.

Примечания

- Если фильмы воспроизводятся с качеством изображения стандартной четкости (STD) на телевизоре формата 4:3, несовместимого с сигналом 16:9, записывайте фильмы в формате 4:3. Коснитесь **MENU** (MENU) → [Показать др.] → [ДР.НАСТ.ЗАПИСИ] (в категории  [НАСТР.СЪЕМКИ]) → [ВЫБ.Ш./ФОРМ.] → [4:3] → **OK** →  →  (стр. 64).

Если телевизор/видеомагнитофон оснащен 21-контактным адаптером (EUROCONNECTOR)

Используйте 21-контактный адаптер (продается отдельно) для просмотра воспроизводимого изображения.

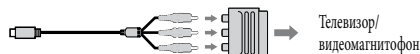

Советы

- При подключении видеокамеры к телевизору с использованием более одного типа кабелей для вывода изображения порядок приоритета входных разъемов телевизора будет следующим: HDMI → компонентный → S VIDEO → видео
- HDMI (High Definition Multimedia Interface) – это интерфейс для передачи как видеосигналов, так и аудиосигналов. Через гнездо HDMI OUT выводятся данные изображений высокого качества и цифровые аудиосигналы.

О “Photo TV HD”

Данная видеокамера совместима со стандартом “Photo TV HD”. Режим “Photo TV HD” позволяет получить высоко детализированное изображение с тонкой передачей текстур и цветов, подобно фотографии. При подключении Photo TV HD-совместимых устройств Sony с использованием кабеля HDMI * или компонентного кабеля A/V **, можно просматривать фотографии с потрясающим качеством HD.

* При воспроизведении фотографий телевизор автоматически переключится в соответствующий режим.

** Будет необходимо настроить телевизор. Дополнительные сведения см. в инструкциях по эксплуатации телевизора, поддерживающего режим Photo TV HD.

Удаление фильмов и фотографий

Вы можете освободить пространство на носителе записи, удалив на нем фильмы и фотографии.

Примечания

- После удаления невозможно восстановить изображения. Заранее сохраните все важные фильмы и фотографии.
- Во время удаления изображений не отключайте аккумуляторную батарею или адаптер переменного тока от видеокамеры. Это может привести к повреждению носителя записи.
- Во время удаления изображений с карты памяти не извлекайте карту памяти.
- Невозможно удалить фильмы и фотографии, для которых установлена защита. Для их удаления необходимо сначала снять защиту.
- Если удаленный фильм был включен в список воспроизведения, он также будет удален и из списка воспроизведения.
- Если удаленный фильм был включен в сохраненный сценарий воспроизведения выбранных, этот фильм также удаляется из сценария.

Советы

- Вы можете удалить изображение на экране воспроизведения в **OPTION MENU**.
- Для удаления всех изображений, записанных на носитель записи, и восстановления на нем всего свободного пространства для записи следует выполнить форматирование носителя записи.
- Уменьшенные изображения, позволяющие просмотреть несколько изображений одновременно на индексном экране, называются “эскизами”.

1 Коснитесь **MENU** (MENU) → [Показать др.] → [УДАЛИТЬ] (в категории [РЕД.]).

2 Для удаления фильмов коснитесь [**УДАЛИТЬ**] → [**УДАЛИТЬ**] или [**УДАЛИТЬ**].

- Для удаления фотографий коснитесь [**УДАЛИТЬ**] → [**УДАЛИТЬ**].

3 Коснитесь и установите метку ✓ на фильмах и фотографиях, предназначенных для удаления.

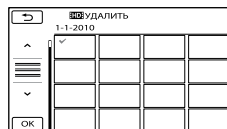

- Нажмите и удерживайте нажатым изображение на экране ЖКД для подтверждения его выбора. Для возврата к предыдущему экрану коснитесь **←**.

4 Коснитесь **OK** → [ДА] → **OK** → **X**.

Одновременное удаление всех фильмов/фотографий

В действии 2 коснитесь [**УДАЛИТЬ**] → [**УДАЛИТЬ ВСЕ**]/[**УДАЛИТЬ ВСЕ**] → [ДА] → [ДА] → **OK** → **X**.



- Для одновременного удаления всех фотографий коснитесь [**УДАЛИТЬ**] → [**УДАЛИТЬ ВСЕ**] → [ДА] → [ДА] → **OK** → **X**.



Одновременное удаление всех фильмов/фотографий, записанных в один и тот же день

⚡ Примечания

- Вы не можете удалить фотографии на карте памяти по дате записи.

① В действии 2 коснитесь

[ УДАЛИТЬ] → [ УДАЛ. по дате]/[ УДАЛ. по дате].

- Для одновременного удаления всех фотографий, записанных в один день, коснитесь [ УДАЛИТЬ] → [ УДАЛ. по дате].



② Коснитесь [/] для выбора даты записи нужных фотографий/фильмов, затем коснитесь [ОК].

- Для подтверждения выбора изображения коснитесь его на экране ЖКД. Для возврата к предыдущему экрану коснитесь [].

③ Коснитесь [ДА] → [ОК] → [X].

Подготовка компьютера (Windows)

Используя “PMB (Picture Motion Browser)”, вы можете выполнить следующие действия.

- Импортирование изображений на компьютер
- Просмотр и редактирование импортированных изображений
- Создание диска
- Выгрузка видео и фотографий на web-сайты

Для сохранения видео и фотографий на компьютере заранее ставите “PMB” с прилагаемого CD-ROM.

⚙ Примечания

- Не форматируйте носитель записи вашей видеокамеры с компьютера. Это может привести к нарушению нормальной работы видеокамеры.
- Данная видеокамера записывает изображение высокой четкости в формате AVCHD. С помощью прилагаемого программного обеспечения PC изображение высокой четкости можно скопировать на носитель DVD. Однако не следует использовать носитель DVD, содержащий изображение в формате AVCHD, на проигрывателях или устройствах записи DVD, поскольку это может привести к невозможности извлечения носителя из плейера/рекордера DVD и удалению содержимого носителя без предупреждения.

Действие 1 Проверка компьютерной системы

ОС*1
Microsoft Windows XP SP3*2/Windows Vista SP2*3/Windows 7
Процессор*4
Intel Core Duo 1,66 ГГц или более быстрый, или Intel Core 2 Duo 1,66 ГГц или более быстрый (Intel Core 2 Duo 2,26 ГГц или более быстрый требуется для обработки фильмов HD FX/HD FH) Тем не менее, Intel Pentium III 1 ГГц или более быстрый достаточен для выполнения следующих действий: – Импорт видео и фотоизображений на компьютер – One Touch Disc Burn – Создание Blu-ray диска/диска формата AVCHD/DVD-видео (Intel Core Duo 1,66 ГГц или более быстрый требуется при создании DVD-видео, путем преобразования изображения высокой четкости (HD) в изображение с качеством стандартной четкости (STD).) – Копирование диска – Обработка фильмов только с качеством изображения стандартной четкости (STD)
Приложение
DirectX 9.0c или более поздних версий (Этот продукт разработан на основе технологии DirectX. Для работы программы необходимо установить DirectX.)
Память
Для Windows XP: 512 МБ или более (рекомендуется 1 Гб или более.) Тем не менее, 256 МБ или более достаточно для обработки только видео с качеством изображения стандартного разрешения (STD). Для Windows Vista/Windows 7: 1 Гб или более

Жесткий диск
Объем диска, необходимый для установки: Около 500 МБ (при создании дисков формата AVCHD может потребоваться 10 ГБ или более. При создании дисков Blu-ray может потребоваться, максимум, 50 ГБ.)
Дисплей
Минимум 1024 × 768 точек
Прочее
USB-порт (должен иметься в качестве стандартного, совместимый с Hi-Speed USB (USB 2.0)), Blu-ray-диск/ DVD-рекордер (дисковод CD-ROM необходим для установки). В качестве файловой системы диска рекомендуется использование системы NTFS или exFAT.

*¹ Требуется стандартная установка. Нормальная работа не гарантируется, если ОС была обновлена или в среде с несколькими операционными системами.

*² 64-разрядные версии и версия Starter (Edition) не поддерживаются. Для использования функции создания диска и т. п. требуется Windows Image Mastering API (IMAPI) Ver.2.0 или более новая.

*³ Starter (Edition) не поддерживается.

*⁴ Рекомендуется более быстрый процессор.

Примечания

- Работа со всеми компьютерными средами не гарантируется.

Использование Macintosh

Прилагаемое программное обеспечение “PMB” не поддерживается компьютерами Macintosh. Для обработки фотографий на компьютере Macintosh, подключенном к видеокамере, см. следующий web-сайт.
<http://guide.d-imaging.sony.co.jp/mac/ms/ru/>

Действие 2 Установка прилагаемого программного обеспечения “PMB”

Установите “PMB” перед подключением видеокамеры к компьютеру.

Примечания

- Если на вашем компьютере была установлена версия “PMB” до 5.0.00, вы, возможно, не сможете использовать некоторые функции “PMB” при установке “PMB” с прилагаемого компакт-диска. Также “PMB Launcher” устанавливается с прилагаемого компакт-диска и вы запустить “PMB” или другое программное обеспечение, используя “PMB Launcher”. Дважды щелкните на значке ярлыка “PMB Launcher” на экране компьютера для запуска “PMB Launcher”.

1 Убедитесь, что видеокамера не подключена к компьютеру.

2 Включите компьютер.

- Для установки зайдите в систему как администратор.
- Перед установкой программного обеспечения закройте все работающие приложения.

3 Установите прилагаемый диск CD-ROM в дисковод компьютера.

Отобразится экран установки.

- Если он не появился, щелкните мышью на [Пуск] → [Компьютер] (в Windows XP, [Мой компьютер]), затем дважды щелкните [SONYPMB (E:)] (CD-ROM)*.

* Имена дисков (например, (E:)) могут отличаться в зависимости от компьютера.

4 Щелкните [Установка].



5 Выберите страну или регион.

6 Выберите язык установки приложения, а затем перейдите к следующему экрану.

7 Внимательно прочитайте условия лицензионного соглашения. Если вы соглашаетесь с условиями, измените на и затем щелкните [Далее] → [Установить].

8 Включите компьютер и затем подключите видеокамеру к компьютеру, используя прилагаемый USB-кабель.

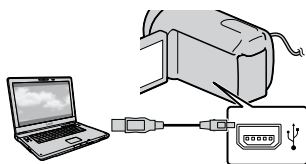

На дисплее видеокамеры автоматически появляется экран [ВЫБОР USB].

9 Прикоснитесь к одному из отображаемых на экране видеокамеры носителей записи, чтобы компьютер распознал вашу видеокамеру.

HDR-CX110E/CX115E: [ПОДКЛ.К USB] (карта памяти)

HDR-CX116E/CX150E/CX155E : [ПОДКЛ.К USB] (внутренняя память)

HDR-XR150E/XR155E: [ПОДКЛ.К USB] (внутренний жесткий диск)

- Отображаемый носитель записи различается в зависимости от модели.
- Если экран [ВЫБОР USB] не отображается, коснитесь **MENU** (MENU) → [Показать др.] → [ПОДКЛ.К USB] (в категории **ДРУГИЕ**).

10 Щелкните [Продолжить] на экране компьютера.

11 Для установки программного обеспечения следуйте инструкциям на экране.

- Подключите видеокамеру к компьютеру во время установки "PMB".
- На некоторых компьютерах, возможно, может потребоваться установить программное обеспечение сторонних производителей. При отображении экрана установки следуйте инструкциям для установки необходимого программного обеспечения.
- Если для завершения установки необходимо перезагрузить компьютер, перезагрузите его.

По завершении установки появятся следующие значки.

Извлеките CD-ROM из компьютера.

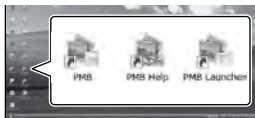

: Запуск “PMB”.

: Отображение “Справка PMB”.

: Отображение “PMB Launcher”.

“PMB Launcher” позволяет вам запустить “PMB” или другое программное обеспечение или открывать web-сайты.

- Могут появиться другие значки.
- В зависимости от процедуры установки значки могут не появиться.

Примечания

- Для создания дисков или использования других функций на Windows XP, требуется наличие установленной программы Image Mastering API v2.0 for Windows XP. Если программа Image Mastering API v2.0 for Windows XP еще не была установлена, выберите ее из требуемых программ на экране установки и установите, соблюдая процедуры, представленные на экране. (Для установки компьютер должен быть подключен к Интернету.) Вы можете установить Mastering API v2.0 for Windows XP в ответ на появляющиеся сообщения при попытке запуска этих функций.

Отключение видеокamеры от компьютера

- ① Щелкните на значке  в нижнем правом углу рабочего стола компьютера → [Безопасное извлечение Запоминающее устройство для USB].

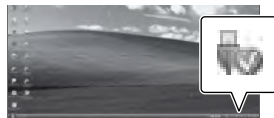

- ② Коснитесь [КНЦ] → [ДА] на экране видеокamеры.
- ③ Отсоедините USB-кабель.

Примечания

- Доступ с компьютера с использованием прилагаемого программного обеспечения “PMB”. Не изменяйте с компьютера файлы или папки на видеокamере. Это может привести к повреждению файлов изображений или к невозможности их воспроизведения.
- При выполнении вышеуказанной операции нормальная работа видеокamеры не гарантируется.
- Для удаления файлов изображений выполните действия, указанные на стр. 34. Не удаляйте с компьютера файлы изображений на видеокamере.
- Не копируйте файлы на носитель записи с компьютера. В этом случае нормальная работа видеокamеры не гарантируется.
- Вы можете создать диск Blu-ray, используя компьютер с дисководом записи Blu-ray. Установите Программа расширения для дисков BD для “PMB” (стр. 46).

Запуск PMB (Picture Motion Browser)

Дважды щелкните на значке ярлыка “PMB” на экране компьютера.



Примечания

- Если значок не показывается на экране компьютера, щелкните [Пуск] → [Все программы] → [PMB] для запуска “PMB”.

Вы можете просматривать, редактировать или создавать видео и фотографии с использованием “PMB”.

Чтение “Справка PMB”

Для дополнительной информации по использованию “PMB” прочитайте “Справка PMB”. Дважды щелкните на значке ярлыка “Справка PMB” на экране компьютера для открытия “Справка PMB”.

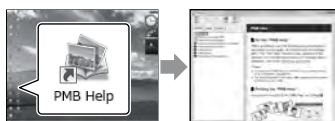







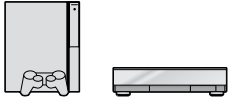

Примечания

- Если значок не показывается на экране компьютера, щелкните [Пуск] → [Все программы] → [PMB] → [Справка PMB]. Вы также можете открыть “Справка PMB” из [Справка] “PMB”.

Выбор способа создания диска (компьютер)

Здесь описываются несколько способов создания диска с изображением высокой четкости (HD) или с качеством изображения стандартной четкости (STD) из видео с изображением высокой четкости (HD) или фотографий, записанных на вашей камере. Выберите способ, подходящий вашему плееру дисков.

Плеер	Выбор способа и типа диска	
<p>Устройства воспроизведения дисков Blu-ray (плеер дисков Blu-ray, PlayStation®3, и т. п.)</p> 	<p>① Импорт видео и фотографий на компьютер (стр. 44)</p> <p>↓</p> <p>② Создание диска Blu-ray* с качеством изображения высокой четкости (HD) (стр. 46)</p>	 <p>Blu-ray</p>
<p>Устройства воспроизведения дисков формата AVCHD (плеер дисков Sony Blu-ray, PlayStation®3, и т. п.)</p>  	<p>Создание диска одним прикосновением (One Touch Disc Burn) (стр. 43)</p> <p>↓</p> <p>① Импорт видео и фотографий на компьютер (стр. 44)</p> <p>↓</p> <p>② Создание диска формата AVCHD с качеством изображения высокой четкости (HD) (стр. 45)</p>	 <p>AVCHD</p>  <p>AVCHD</p>
<p>Обычные устройства воспроизведения DVD (DVD-плеер, компьютер с возможностями воспроизведения DVD и т. п.)</p>  	<p>① Импорт видео и фотографий на компьютер (стр. 44)</p> <p>↓</p> <p>② Создание диска с качеством стандартной четкости (STD) (стр. 46)</p>	 <p>STD</p>

* Для создания диска Blu-ray на компьютере должна быть установлена программа Программа расширения для дисков BD для "PMB" (стр. 46).

Характеристики каждого типа диска

 Использование диска Blu-ray позволяет вам записывать видео с качеством изображения высокой четкости (HD) большей длительности, чем диски DVD.

 Видео с качеством изображения высокой четкости (HD) могут записываться на DVD-носителе, таком как DVD-R-диски с созданием диска с высокой четкостью изображения (HD).

Вы можете воспроизводить диски с качеством изображения высокой четкости (HD) на устройствах воспроизведения формата AVCHD, таких как плееры дисков Sony Blu-ray и PlayStation®3. Вы не можете воспроизводить диски на обычных DVD-плеерах.

 Видео с изображением стандартного разрешения (STD), преобразованные из видео с изображением высокой четкости (HD), могут быть записаны на DVD-носителе, таком как DVD-R-диски с созданием диска со стандартным качеством изображения (STD).

Диски, которые вы можете использовать с “PMB”

С “PMB” вы можете использовать диски диаметром 12 см следующего типа. Для диска Blu-ray см. стр. 46.

Тип диска	Функции
DVD-R/DVD+R/DVD+R DL	Неперезаписываемый
DVD-RW/DVD+RW	Перезаписываемый

Примечания

- Всегда старайтесь, чтобы ваша PlayStation®3 использовала самую последнюю версию системного программного обеспечения PlayStation®3.
- В некоторых странах/регионах устройство PlayStation®3 может быть недоступно.

Создание диска одним прикосновением (One Touch Disc Burn)

Видео и фотографии, записанные на вашей видеокамере, которые еще не были сохранены с помощью функции One Touch Disc Burn, могут быть сохранены на диске автоматически. Видео и фотографии сохраняются на диске с их записанным качеством изображения.

⚡ Примечания

- Фильмы с качеством изображения высокой четкости (HD) (настройка по умолчанию) создают диск AVCHD.
- Вы не можете создавать диски AVCHD на основе фильмов, записанных в режиме [HD FX] [ВРЕЖ.ЗАПИСИ].
- Создание диска Blu-ray не может выполнено с One Touch Disc Burn.
- Для создания диска с изображениями стандартной четкости (STD) из видео с изображениями высокой четкости (HD), сначала импортируйте видео на компьютер (стр. 44) и затем создайте диск с изображениями стандартной четкости (STD) (стр. 46).
- Заранее установите “PMB” (стр. 37), но не запускайте “PMB”.
- Включите видеокамеру в сетевую розетку с использованием прилагаемого адаптера переменного тока (стр. 15).
- С функцией One Touch Disc Burn вашей видеокамеры вы можете сохранять только фильмы и фотографии, записанные на встроенном носителе записи (HDR-CX116E/CX150E/CX155E/XR150E/XR155E).

- 1 Включите компьютер и установите чистый диск в дисковод DVD.

- См. стр. 42 для типа дисков, которые вы можете использовать.
- Если какое-либо программное обеспечение, отличное от “PMB” запускается автоматически, закройте его.

- 2 Включите компьютер и затем подключите видеокамеру к компьютеру, используя прилагаемый USB-кабель.

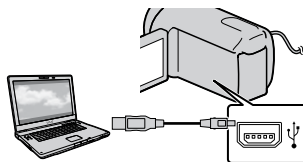

- 3 Нажмите  (DISC BURN).

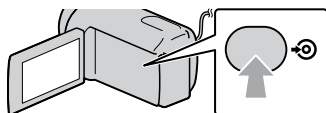

- 4 Следуйте инструкциям на экране компьютера.

⚡ Примечания

- При выполнении One Touch Disc Burn видео и фотографии не сохраняются на компьютере.

Импорт видео и фотографий на компьютер

Фильмы и фотографии, записанные на вашей видеокамере, могут быть импортированы на компьютер. Заранее включите компьютер.

⚡ Примечания

- Подключите видеокамеру к сетевой розетке с помощью прилагаемого адаптера переменного тока (стр. 15).

- 1 Включите компьютер и затем подключите видеокамеру к компьютеру, используя прилагаемый USB-кабель.

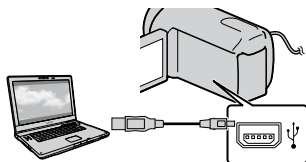

На дисплее видеокамеры появляется экран [ВЫБОР USB].

- 2 На экране видеокамеры коснитесь носителя записи, который содержит изображения, которые вы хотите сохранить.

[📁 ПОДКЛ.К USB]: Внутренняя память

[💿 ПОДКЛ.К USB]: Внутренний жесткий диск

[📀 ПОДКЛ.К USB]: Карта памяти

- Отображаемый носитель записи различается в зависимости от модели.

- Если экран [ВЫБОР USB] не отображается, коснитесь **MENU** (MENU) → [Показать др.] → [ПОДКЛ.К USB] (в категории [ДРУГИЕ]).

На экране компьютера появится окно импорта.

- 3 Щелкните [Импортировать].

- Для дополнительной информации обратитесь к “Справка PMB” (стр. 40).

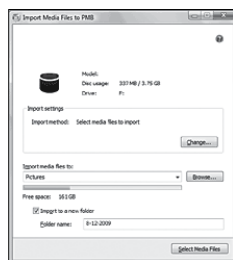

Видео и фотографии будут импортированы на ваш компьютер. По завершении действия появится экран “PMB”.

💡 Советы

- Вы можете экспортировать видео с качеством изображения высокой четкости (HD) с вашего компьютера на вашу видеокамеру (HDR-CX110E/CX150E/XR150E). Для дополнительной информации см. “Справка PMB” (стр. 40).

Создание диска AVCHD

Вы можете создать диск AVCHD, разместив вместе фильмы с изображениями высокой четкости (HD), ранее импортированные на компьютер (стр. 44).

В этом разделе объясняется процедура записи фильмов с изображениями высокой четкости (HD) на DVD-диск.

1 Включите компьютер и установите чистый диск в дисковод DVD.

- См. стр. 41 для типа дисков, которые вы можете использовать.
- Если какое-либо программное обеспечение, отличное от “PMB” запускается автоматически, закройте его.

2 Запустите “PMB” (стр. 40).

3 Щелкните [Календарь] или [Указатель] в левой части окна и выберите дату или папку и затем выберите фильмы с качеством изображения высокой четкости (HD).

- Фильмы с качеством изображения высокой четкости (HD) помечаются меткой **HD**.
- Вы не можете сохранить фотографии на диск.
- Для выбора нескольких фильмов, удерживайте нажатой клавишу Ctrl и щелкните на эскизах.

4 В верхней части окна щелкните  → [Создать диски AVCHD (HD)].



Появится окно выбора фильмов.

- Для добавления фильмов к ранее выбранным, выберите фильмы в основном окне и перетащите их в окно выбора видео.

5 Для создания диска следуйте инструкциям, появляющимся на экране.

- Для создания диска может потребоваться много времени.

Воспроизведение диска AVCHD на компьютере

Вы можете воспроизводить диски AVCHD с использованием “Player for AVCHD”, устанавливаемого вместе с “PMB”.

Для запуска “Player for AVCHD” щелкните [Пуск] → [Все программы] → [PMB] → [PMB Launcher] → [Вид] → [Player for AVCHD].

Для информации об использовании программы см. справку “Player for AVCHD”.

- В зависимости от среды компьютера фильмы могут не воспроизводиться плавно.

Создание диска Blu-ray

Вы можете создать диск Blu-ray с фильмами с качеством изображения высокой четкости (HD), ранее импортированных на компьютер (стр. 44).

Для создания диска Blu-ray на компьютере должна быть установлена программа Программа расширения для дисков BD для “PMB”. Щелкните [Программа расширения для дисков BD] на экране установки “PMB” и установите эту встраиваемую программу в соответствии с инструкциями на экране.

- При установке [Программа расширения для дисков BD] подключите ваш компьютер к Интернету.



Установите неиспользованный диск Blu-ray в дисковод и щелкните  → [Создать диск Blu-ray (HD)] в действии 4 раздела “Создание диска AVCHD” (стр. 45). Другие процедуры такие же, как и при создании диска AVCHD.

- Ваш компьютер должен поддерживать создание дисков Blu-ray.
- Для создания дисков Blu-ray имеются BD-R (неперезаписываемые) и BD-RE (перезаписываемые) носители. После создания диска вы не можете добавлять содержание к любому из двух типов диска.

Создание диска со стандартным качеством изображения (STD), который может воспроизводиться на обычных DVD-плеерах

Вы можете создать диск со стандартным качеством изображения (STD), выбрав фильмы, ранее импортированные на ваш компьютер (стр. 44).

Примечания

- В качестве источника вы можете выбрать фильмы с изображениями высокой четкости (HD). Однако, качество изображения будет преобразовываться с высокой четкости (HD) в стандартную четкость (STD). Преобразование качества изображения фильмов будет занимать больше времени, чем простая запись фильмов.

1 Включите компьютер и установите чистый диск в дисковод DVD.

- См. стр. 41 для типа дисков, которые вы можете использовать.
- Если какое-либо программное обеспечение, отличное от “PMB” запускается автоматически, закройте его.

2 Запустите “PMB” (стр. 40).

3 Щелкните [Календарь] или [Указатель] в левой части окна и выберите дату или папку и затем выберите фильмы.

- Фильмы с качеством изображения высокой четкости (HD) помечаются меткой **HD**.
- Для выбора нескольких фильмов, удерживайте нажатой клавишу Ctrl и щелкните на эскизах.

4 В верхней части окна щелкните  → [Создать диски DVD-Video (STD)].

Появится окно выбора фильмов.

- Для добавления фильмов к ранее выбранным, выберите фильмы в основном окне и перетащите их в окно выбора видео.



5 Для создания диска следуйте инструкциям, появляющимся на экране.

- Для создания диска может потребоваться много времени.

Копирование диска

Вы можете скопировать записанный диск на другой диск при помощи "Video Disc Copier".

Щелкните [Пуск] → [Все программы] → [PMB] → [PMB Launcher] → [Создание диска] → [Video Disc Copier] для запуска программного обеспечения. См. справку "Video Disc Copier" по эксплуатации.

- Вы не сможете скопировать фильмы с качеством изображения высокой четкости (HD), преобразовав их в фильмы с качеством изображения стандартной четкости (STD).
- Вы не можете скопировать диск Blu-ray.

Редактирование фильмов

Вы можете вырезать только необходимые части фильма и сохранить их как другой файл. Дважды щелкните на фильме, предназначенном для редактирования, на "PMB", затем щелкните [Показать палитру редактирования] в правой части экрана → [Обрезать видео], или выберите меню [Манипуляции] → [Правка] → [Обрезать видео].

Для дополнительной информации см. "Справка PMB" (стр. 40).

Захват фотографий из фильма

Вы можете сохранить кадр фильма в виде файла фотографии.

Дважды щелкните на фильме, предназначенном для редактирования, на “РМВ”, затем щелкните [Показать палитру редактирования] в правой части экрана → [Сохранить кадр].

Для дополнительной информации см. “Справка РМВ” (стр. 40).



Сохранение изображений на внешнем носителе (ПРЯМОЕ КОПИР.)

Вы можете сохранить фильмы и фотографии на внешнем носителе (USB-накопитель), таком как внешний жесткий диск. Вы также можете воспроизводить изображения на видеокамере или на другом устройстве воспроизведения.

⚡ Примечания

- Для этой операции вам необходим кабель адаптера USB VMC-UAM1 (продается отдельно).
- Кабель адаптера USB VMC-UAM1 может быть недоступен в некоторых странах/регионах.
- Вы не можете использовать следующие устройства как внешние носители записи.
 - носители записи с объемом, превышающим 2 ТБ
 - обычные дисководы, такие как CD- или DVD-дисководы
 - носитель записи, подключенный через концентратор USB
 - носитель записи со встроенным концентратором USB
 - устройство считывания карт памяти
- Вы возможно не сможете использовать внешний носитель записи с функцией кодирования.
- Файловая система FAT доступна для вашей видеокамеры. Если внешний носитель был отформатирован для файловой системы NTFS и т. п., отформатируйте внешний носитель на видеокамере перед его использованием. Экран форматирования будет появляться при подключении внешнего носителя к видеокамере.
- Операция не гарантируется с каждым устройством, удовлетворяющим требованиям для эксплуатации.

- Подсоедините видеокамеру к сетевой розетке с помощью прилагаемого адаптера переменного тока (стр. 15).
- См. также инструкции по эксплуатации, прилагаемые к внешнему носителю.
- Для дополнительной информации о внешних носителях записи перейдите на web-сайт поддержки Sony для вашей страны/региона.

- 1 Подключите адаптер питания переменного тока и шнур питания к гнезду DC IN видеокамеры и к сетевой розетке.
- 2 Если внешний носитель имеет шнур питания переменного тока, подключите его к сетевой розетке.
- 3 Подключите кабель адаптера USB к внешнему носителю.

4 Подключите кабель адаптера USB к гнезду Ψ (USB) видеокамеры.

При появлении экрана [Создать новый файл базы изображений.] коснитесь [ДА].



5 Коснитесь [Копировать.] на экране видеокамеры.

HDR-CX110E/CX115E:

Могут быть сохранены фильмы и фотографии, которые не были сохранены на внешний носитель записи.

HDR-CX116E/CX150E/CX155E/
XR150E/XR155E:

С внутреннего источника записи на внешний носитель записи могут быть сохранены фильмы и фотографии, которые еще не были сохранены.

- Этот экран появляется только при наличии новых записанных изображений.

6 По завершении операции коснитесь **OK** на экране видеокамеры.

⚡ Примечания

- Количество сцен, которое вы можете сохранить на внешнем носителе будет следующим. Тем не мене, даже если внешний носитель записи имеет свободное место, вы не сможете сохранить сцены, превышающие следующее количество.
Фильмы с качеством изображения высокой четкости (HD): Макс. 3999
Фильмы с качеством изображения стандартной четкости (STD): 9999
Фотографии: 9999 кадров × 899 папок
В зависимости от типа записанных сцен количество сцен может быть меньше.

При подключении внешнего носителя записи

Изображения, сохраненные на внешнем носителе, показываются на экране ЖКД. Кнопки отображения фильмов и фотографий на экране VISUAL INDEX меняются как показано ниже.

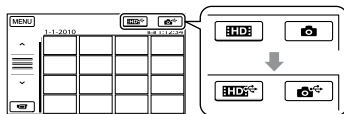

Вы можете выполнить настройки меню для внешнего носителя, такие как удаление изображений. Коснитесь **MENU** (MENU) → [Показать др.] на экране VISUAL INDEX.

Сохранение необходимых фильмов и фотографий

⚡ Примечания

- Вы не сможете копировать или осуществлять поиск по дате для фотографий, записанных на карте памяти.

- ① Коснитесь [Воспроизвести без копирования.] при выполнении действия 5.

Будет показываться экран VISUAL INDEX внешнего носителя записи.

- ② Коснитесь **MENU** (MENU) → [Показать др.] → [КОПИР.ФИЛЬМА] (при выборе фильмов)/[КОПИРОВ. ФОТО] (при выборе фотографий).

- ③ Следуйте инструкциям на экране для выбора носителя записи (HDR-CX116E/CX150E/CX155E/XR150E/XR155E) и для способов выбора изображения.

- ④ После выбора [КОПИР.по выбору] коснитесь изображения, предназначенного для сохранения. Появляется значок ✓.

- После выбора [КОПИР.по дате] выберите дату изображений для копирования с использованием **▲** / **▼**, затем коснитесь **OK** и перейдите к действию ⑤.



Оставшийся объем на внешнем носителе

- Нажмите и удерживайте нажатым изображение на экране ЖКД для подтверждения его выбора. Для возврата к предыдущему экрану коснитесь **←**.
- Прикоснувшись к дате, можно выполнить поиск фильмов по дате.

- ⑤ Коснитесь **OK** → [ДА] → **OK** на экране видеокамеры.

Воспроизведение на видеокамере изображений с внешнего носителя

- ① Коснитесь [Воспроизвести без копирования.] при выполнении действия 5.

Будет показываться экран VISUAL INDEX внешнего носителя записи.

- ② Воспроизведение изображения (стр. 27).

- Вы также можете просматривать изображения на телевизоре, подключенном к видеокамере (стр. 30).
- Вы можете воспроизводить изображения с качеством высокой четкости (HD) на компьютере с использованием [Player for AVCHD]. Запустите [Player for AVCHD] (стр. 45) и выберите диск, к которому подключен внешний носитель при помощи [Параметры].

⚡ Примечания

- Указатель даты фотографий не может показываться.
- Если видеокамера не распознала внешний носитель, попробуйте выполнить следующие действия.
 - Снова подключите кабель адаптера USB к видеокамере
 - Если внешний носитель имеет шнур питания переменного тока, подключите его к сетевой розетке.

Завершение подключения внешнего носителя

- ① Коснитесь **OK** на экране VISUAL INDEX внешнего носителя.
- ② Отсоедините кабель адаптера USB.

Создание диска с использованием DVD-рекордера, записывающего устройства

Выбор способа создания диска

Здесь описываются различные способы создания диска AVCHD или диска с изображениями с качеством стандартной четкости (STD) из изображений с качеством высокой четкости (HD) из фильмов или фотографий, записанных на вашей видеокамере. Выберите способ, подходящий вашему плееру дисков.

⚡ Примечания

- Для создания диска подготовьте диск DVD, такой как DVD-R.
- См. стр. 46 для создания диска Blu-ray.
- См. стр. 49 для сохранения изображений на внешнем носителе.

Устройство, совместимое с форматом AVCHD

Плеер

- Плеер дисков Sony Blu-ray
- PlayStation®3 и т. п.

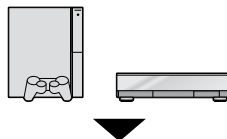

Устройство создания

- DVD записывающее устройство, DVDDirect Express (стр. 53)
- DVD записывающее устройство и т. п., отличное от DVDDirect Express (стр. 57)

Тип диска

- AVCHD-диск (только изображения с качеством высокой четкости (HD))



Обычное DVD-устройство

Плейер

- Плейер DVD
- Компьютер, который может воспроизводить DVD и т. п.



Устройство создания

- DVD записывающее устройство, DVDDirect Express (стр. 53)
- DVD записывающее устройств, отличное от DVDDirect Express (стр. 56)
- Рекордер дисков и т. п. (стр. 57)

Тип диска

- Диск с качеством изображения стандартной четкости (STD)



⚡ Примечания

- Всегда старайтесь, чтобы ваша PlayStation®3 использовала самую последнюю версию системного программного обеспечения PlayStation®3.
- В некоторых странах/регионах устройство PlayStation®3 может быть недоступно.
- Диск AVCHD может воспроизводиться только на устройствах, совместимых с форматом AVCHD.
- Диск AVCHD не следует использовать в плейерах/рекордерах DVD. Поскольку DVD-плейеры/рекордеры не совместимы с форматом AVCHD, диск может застрять в DVD-плейере/рекордере.
- Вы не сможете создать диск AVCHD из фильма, записанного с режимом [HD FX] в [REЖ.ЗАПИСИ]. Сохраните фильм, записанный с режимом [HD FX], на диске Blu-ray или на устройствах внешнего хранения (стр. 49).

Создание диска с помощью устройства, предназначенного для записи DVD, DVDDirect Express

Вы можете создать диск или воспроизводить изображения на созданном диске с использованием специального устройства записи DVD, DVDDirect Express (продается отдельно). См. также инструкции по эксплуатации, прилагаемые к устройству записи DVD.

⚡ Примечания

- Подключите видеочкаму к сетевой розетке с помощью прилагаемого адаптера переменного тока (стр. 15).
- Можно применять только неиспользованные диски следующих типов:
 - DVD-R 12 см
 - DVD+R 12 см
- Это устройство не поддерживает двухслойные диски.
- DVDDirect Express в этом разделе называется “устройством записи DVD”.

- 1 Подключите адаптер питания переменного тока и шнур питания к гнезду DC IN видеочкамеры и к сетевой розетке (стр. 15).

-
- 2** Включите видеокамеру и подключите устройство записи DVD к гнезду  (USB) видеокамеры с помощью USB-кабеля устройства записи DVD.

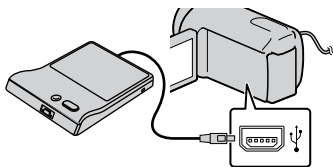

-
- 3** Вставьте неиспользованный диск в устройство записи DVD и закройте лоток дисков.

На дисплее видеокамеры появляется экран [ЗАПИСЬ ДИСКА].

-
- 4** Нажмите  (DISC BURN) на устройстве записи DVD.

Фильмы, которые не были сохранены на каких-либо дисках, будут записаны на диск (HDR-CX110E/CX115E).

Фильмы, записанные на внутренний носитель записи, которые не были сохранены на каких-либо дисках, будут записаны на диск (HDR-CX116E/CX150E/CX155E/XR150E/XR155E).

- При наличии несохраненных фильмов с качеством изображения высокой четкости (HD) и стандартной четкости (STD) эти фильмы сохраняются на отдельных дисках в соответствии с качеством изображения.

-
- 5** Выполните повторно действия 3 и 4, если общий объем памяти фильмов, которые должны записываться на диск, превышает объем памяти на диске.

-
- 6** Коснитесь  → [КНЦ] → [ИЗВЛЕЧЬ ДИСК] на экране видеокамеры.

Извлеките диск после завершения операции.

-
- 7** Коснитесь  и отсоедините USB-кабель.

Настройка диска с помощью ФУНК. ЗАП.ДИСК.

Эту операцию следует выполнять в следующих случаях:

- При перезаписи нужного изображения
- При создании нескольких копий одинакового диска
- При преобразовании фильмов высокой четкости (HD) в фильмы стандартной четкости (STD) и создании диска
- При копировании изображений на карте памяти (HDR-CX116E/CX150E/CX155E/XR150E/XR155E)

- 1** Коснитесь [ФУНК.ЗАП.ДИСК.] в действии 4.

② Выберите носитель записи, содержащий фильм (-ы), который нужно сохранить (HDR-CX116E/CX150E/CX155E/XR150E/XR155E). При выборе фильмов с качеством изображения высокой четкости (HD) на экране ЖКД появится экран для выбора качества изображения на диске. Выберите нужное качество изображения и коснитесь **OK**.

- Качество изображения для диска зависит от времени записи выбранных фильмов, когда диск создается с преобразованием качества изображения высокой четкости (HD) в качество изображения стандартной четкости (STD).

③ Коснитесь фильма, который нужно записать на диск.

Появляется значок ✓.



Оставшееся свободное пространство на диске

- Нажмите и удерживайте нажатым изображение на экране ЖКД для подтверждения его выбора. Для возврата к предыдущему экрану коснитесь **←**.
- Прикоснувшись к дате, можно выполнить поиск фильмов по дате.

④ Коснитесь **OK** → [ДА] на экране видеокамеры.

- Для создания другого диска с таким же содержимым вставьте новый диск и коснитесь [СОЗДАТЬ ТАКОЙ ЖЕ ДИСК].

⑤ По завершении операции коснитесь [ВЫХОД] → [КНЦ] на экране видеокамеры.

⑥ Отсоедините USB-кабель от видеокамеры.

⚡ Примечания

- Не выполняйте следующие действия, когда создается диск.
 - Выключение видеокамеры
 - Отсоединение USB-кабеля или адаптера переменного тока
 - Удары или сотрясения видеокамеры
 - Извлечение карты памяти из видеокамеры
- Перед удалением фильмов на видеокамере воспроизведите фильмы на созданном диске, чтобы убедиться, что перезапись выполнена правильно.
- Если на экране появляется сообщение [Не удалось выполнить операцию.] или [ЗАПИСЬ ДИСКА не удалась.], вставьте другой диск в устройство записи DVD и выполните операцию DISC BURN повторно.

⚙️ Советы

- Если общий объем памяти фильмов, записываемых на диск с помощью операции DISC BURN, превышает объем памяти диска, процесс создания диска останавливается по достижении предельного объема памяти. Последний фильм на диске может быть обрезан.
- Время создания диска путем копирования фильмов до предельного объема памяти составляет от 20 до 60 минут. Процесс копирования может занять большее время в зависимости от режима записи и количества сцен. К тому же, если выполняется преобразование данных с качеством изображения высокой четкости (HD) в данные с качеством изображения стандартной четкости (STD), это преобразование занимает больше времени, чем фактическая запись.

Воспроизведение диска на устройстве записи DVD

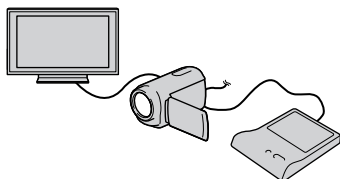

- 1 Подключите адаптер питания переменного тока и шнур питания к гнезду DC IN видеокамеры и к сетевой розетке (стр. 15).
- 2 Включите видеокамеру и подключите устройство записи DVD к гнезду Ψ (USB) видеокамеры с помощью USB-кабеля устройства записи DVD.
 - Можно воспроизводить фильмы на экране телевизора, подключив видеокамеру к телевизору (стр. 30).
- 3 Вставьте созданный диск в устройство записи DVD. Записанные на диск фильмы появляются как VISUAL INDEX на экране видеокамеры.
- 4 Нажмите кнопку воспроизведения на устройстве записи DVD.
 - Также можно управлять, используя экран видеокамеры.
- 5 Коснитесь [КНЦ] → [ИЗВЛЕЧЬ ДИСК] на экране видеокамеры и извлеките диск по завершении операции.
- 6 Коснитесь **OK** и отсоедините USB-кабель.

Воспроизведение диска на обычном плеере DVD

Выберите стандартное качество изображения (STD) на экране для выбора качества изображения для создаваемого диска в действии 2 раздела “Настройка диска с помощью ФУНК. ЗАП.ДИСК.”.

Советы

- Если вы не можете воспроизвести диски с записанными изображениями стандартной четкости (STD) на каком-либо DVD-плеере, подключите видеокамеру к устройству записи DVD и затем выполните воспроизведение.

Создание диска с качеством изображения высокой четкости (HD) с помощью устройства записи DVD и т. п., отличного от DVDirect Express

Используйте USB-кабель для подключения видеокамеры к устройству записи дисков, поддерживающему качество изображения высокой четкости (HD), например устройству записи DVD компании Sony. См. также инструкции по эксплуатации, прилагаемые к подключаемому устройству.

Примечания

- Подключите видеокамеру к сетевой розетке с помощью прилагаемого адаптера переменного тока (стр. 15).
- В некоторых странах/регионах устройства записи DVD компании Sony могут быть недоступны.

1 Подключите адаптер питания переменного тока и шнур питания к гнезду DC IN видеокамеры и к сетевой розетке (стр. 15).

2 Включите видеокамеру и подключите устройство записи DVD к гнезду Ψ (USB) видеокамеры с помощью USB-кабеля (прилагается).

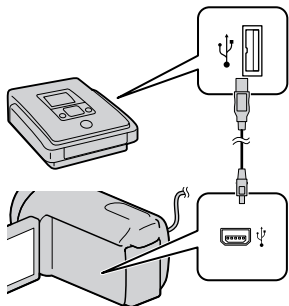

На дисплее видеокамеры появляется экран [ВЫБОР USB].

- Если экран [ВЫБОР USB] не отображается, коснитесь **MENU** (MENU) → [Показать др.] → [ПОДКЛ.К USB] (в категории **[ДРУГИЕ]**).

3 На экране видеокамеры коснитесь носителя записи, который содержит изображения.

[**ПОДКЛ.К USB**]: Внутренняя память

[**ПОДКЛ.К USB**]: Внутренний жесткий диск

[**ПОДКЛ.К USB**]: Карта памяти

- Отображаемый носитель записи различается в зависимости от модели.

4 Запишите фильмы на подключенное устройство.

- Для получения дополнительной информации см. инструкции по эксплуатации, прилагаемые к подключаемому устройству.

5 По завершении операции коснитесь [КНЦ] → [ДА] на экране видеокамеры.

6 Отсоедините USB-кабель.

Создание диска с качеством изображения стандартной четкости (STD) с помощью рекордера и т. п.

Вы можете перезаписать воспроизводимые на видеокамере изображения на диск или видеокассету, подключив видеокамеру к рекордеру дисков, устройству записи Sony DVD и т. п., отличному от DVDirect Express, с помощью соединительного кабеля A/V. Подключите устройство способом **1** или **2**. См. также инструкции по эксплуатации, прилагаемые к подключаемому устройству.

4 Примечания

- Подключите видеокамеру к сетевой розетке с помощью прилагаемого адаптера переменного тока (стр. 15).

- В некоторых странах/регионах устройства записи DVD компании Sony могут быть недоступны.
- Фильм с качеством изображения высокой четкости (HD) будет перезаписываться с качеством изображения стандартной четкости (STD).

1 Соединительный кабель A/V

(прилагается)

Подключите соединительный кабель A/V к входному гнезду другого устройства.

2 Соединительный кабель A/V для подключения к разъему S VIDEO

(продается отдельно)

Подключение к другому устройству через разъем S VIDEO с использованием соединительного кабеля A/V с кабелем S VIDEO (продается отдельно) может обеспечить получение изображений более высокого качества, чем при использовании соединительного кабеля A/V. Подключите белый и красный штекеры (левый/правый аудио) и штекер S VIDEO (канал S VIDEO) соединительного кабеля A/V к кабелю S VIDEO. При подключении только штекера S VIDEO звук воспроизводиться не будет. Подключение желтого штекера (видео) не обязательно.

Дистанционный соединитель A/V

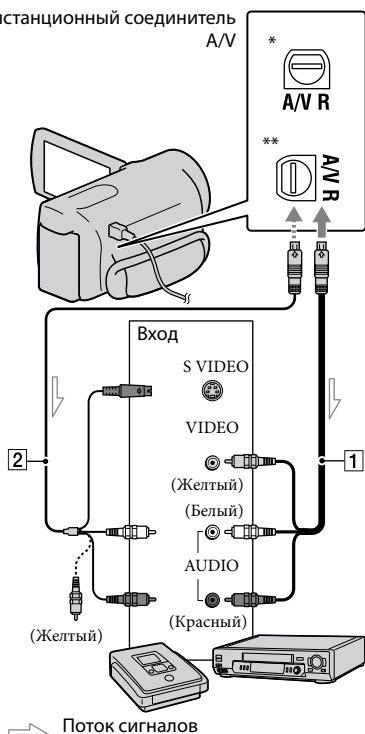

* HDR-CX110E/CX115E/CX116E/CX150E/CX155E

** HDR-XR150E/XR155E

1 Вставьте носитель записи в устройство записи.

- Если на устройстве записи предусмотрен переключатель входного сигнала, установите его в режим входа.

2 Подключите видеокамеру к устройству записи (рекордеру дисков и т. п.) с помощью соединительного кабеля A/V **1** (прилагается) или соединительного кабеля A/V с VIDEO **2** (продается отдельно).



- Подсоедините видеокамеру к входным гнездам устройства записи.







3 Начните воспроизведение на видеокамере и запись на устройстве записи.

- Дополнительные сведения см. в инструкциях по эксплуатации, прилагаемых к устройству записи.

4 По окончании копирования остановите сначала устройство записи, а затем видеокамеру.

Примечания

- Поскольку копирование выполняется посредством аналоговой передачи данных, качество изображения может ухудшиться.
- Невозможно скопировать изображения на рекордеры, подключенные с помощью кабеля HDMI.
- Для того, чтобы скрыть экранные индикаторы (например, счетчик и т. п.) на экране монитора подключенного устройства, коснитесь **MENU** (MENU) → [Показать др.] → [НАСТ.ВЫВОДА] (в категории  [ОБЩИЕ НАСТР.]) → [ВЫВОД ИЗОБР.] → [LCD] (настройка по умолчанию) → **OK** →  → **X**.

- Для записи даты/времени или данных настроек видеокамеры коснитесь **MENU** (MENU) → [Показать др.] → [УСТ.ВОСПРОИЗВ.] (в категории  [ВОСПРОИЗВЕД.]) → [КОД ДАННЫХ] → требуемая настройка → **OK** →  → **X**. Затем коснитесь **MENU** (MENU) → [Показать др.] → [НАСТ.ВЫВОДА] (в категории  [ОБЩИЕ НАСТР.]) → [ВЫВОД ИЗОБР.] → [ВИДЕО/LCD] → **OK** →  → **X**.
- Если формат экрана устройств отображения (телевизор и т. п.) составляет 4:3, коснитесь **MENU** (MENU) → [Показать др.] → [НАСТ.ВЫВОДА] (в категории  [ОБЩИЕ НАСТР.]) → [ТИП ЭКРАНА] → [4:3] → **OK** →  → **X**.
- В случае подключения монофонического устройства следует подключить желтый штекер соединительного кабеля A/V к разъему видеовхода, а белый (левый канал) или красный (правый канал) штекер – к разъему аудиовхода устройства.

Использование меню

Используя меню, вы можете выполнить ряд полезных функций и изменить различные настройки. Если вы научитесь хорошо пользоваться меню, вы получите истинное наслаждение от использования видеокамеры.

Видеокамера имеет различные позиции меню в восьми категориях меню.

M РУЧНАЯ НАСТР. (Элементы, которые настраиваются для соответствия условиям съемки) → стр. 63

📷 НАСТР.СЪЕМКИ (Элементы для настройки съемки) → стр. 63

📷 НАСТ.ФОТО КАМ. (Элементы для записи фотографий) → стр. 64

📺 ВОСПРОИЗВЕД. (Элементы для воспроизведения) → стр. 64

✂️ РЕД. (Элементы для редактирования) → стр. 64

⚙️ ДРУГИЕ (Элементы для других настроек) → стр. 65

📀 УПРАВЛ.НОСИТ. (Элементы для носителя записи) → стр. 66

🔧 ОБЩИЕ НАСТР. (Другие элементы настройки) → стр. 66

• Более подробное описание элементов меню приводится в Руководство по “Handycam”.

Меню настроек

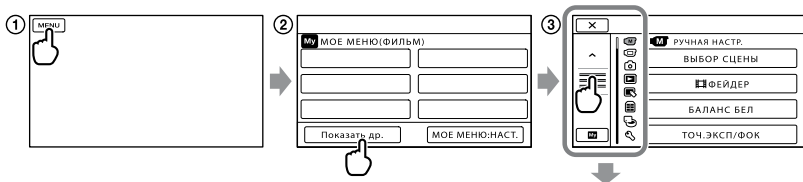

▲ / ▼ : Список меню перемещается от категории к категории.

▲ / ▼ : Список меню перемещается на 4 позиции за один раз.

• Вы можете прикоснуться к кнопкам и перетащить по экрану для прокрутки списка меню.

• Значок выбранной категории показывается оранжевым цветом.

• При прикосновении к **MY** дисплей возвращается к экрану МОЕ МЕНЮ.

① Коснитесь **MENU** (MENU).

② Коснитесь [Показать др.] на экране МОЕ МЕНЮ.

• Для дополнительной информации о МОЕ МЕНЮ см. следующую страницу.

③ Коснитесь центральной точки с левой стороны экрана для изменения дисплея.

④ Коснитесь элемента меню, который нужно изменить.

- ⑤ После изменения настройки коснитесь **ОК**.
 Для завершения настройки меню коснитесь **✕**.
 Для возврата к предыдущему экрану коснитесь **↶**.
 • В зависимости от позиции меню **ОК** может не отображаться.

⚡ Примечания

- В зависимости от условий записи и воспроизведения, вам, возможно, не удастся установить некоторые элементы меню.
- Элементы меню или настройки, затененные серым, недоступны.

💡 Советы

- Данная видеокамера переключается между режимами воспроизведения и записи (фильм/фото) в зависимости от изменяемых элементов меню.

Использование МОЕ МЕНЮ

Вы можете более легко использовать позиции меню, зарегистрировав наиболее часто используемые вами позиции на МОЕ МЕНЮ. Вы можете зарегистрировать 6 позиций меню на каждом МОЕ МЕНЮ для ФИЛЬМ, ФОТО и ВОСПРОИЗВЕД.

Например: удаление [ТОЧ.ЭКСП/ФОК] и регистрация [📷ФЕЙДЕР]

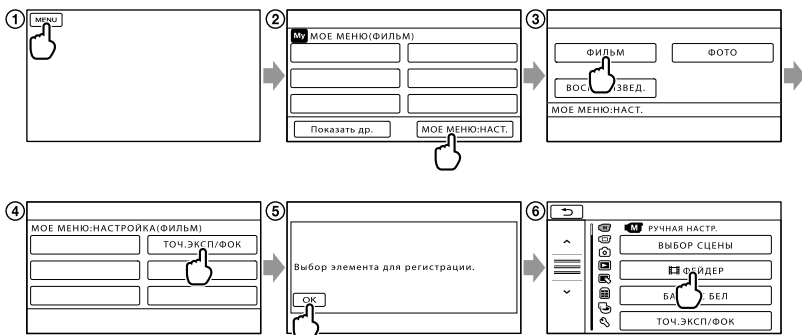



- ① Коснитесь **MENU** (MENU).
- ② Коснитесь [МОЕ МЕНЮ:НАСТ.].
- ③ Коснитесь [ФИЛЬМ].
- ④ Коснитесь [ТОЧ.ЭКСП/ФОК].
- ⑤ Коснитесь **ОК**.
- ⑥ Коснитесь [📷ФЕЙДЕР] (в категории **M** [РУЧНАЯ НАСТР.]).
- ⑦ При отображении МОЕ МЕНЮ коснитесь **✕**.

Повторите эти же указанные выше действия для регистрации позиций меню в МОЕ МЕНЮ и наслаждайтесь использованием вашей “Handycam”.



💡 Советы

- При подключении внешнего устройства хранения появляется эксклюзивное МОЕ МЕНЮ.

Использование OPTION MENU

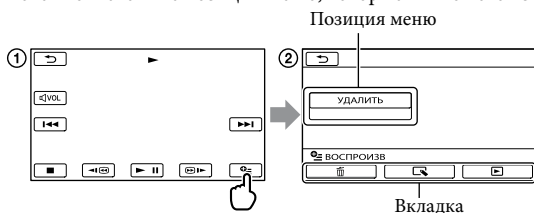
Меню OPTION MENU отображается как всплывающее окно, которое появляется при щелчке правой кнопкой мыши на компьютере. При отображении  в нижнем правом углу экрана вы можете использовать OPTION MENU. При прикосновении , появляются контекстные позиции меню, которые вы можете изменить.





- ① Коснитесь  (OPTION).
- ② Коснитесь желаемой вкладки → элемент для изменения настройки.
- ③ По завершении настройки коснитесь .





⚡ Примечания

- Элементы меню или настройки, затененные серым, недоступны.
- Если требуемый элемент не отображается, коснитесь другой вкладки. (Может не отображаться ни одной вкладки.)
- Вкладки и позиции, которые отображаются на экране, зависят от состояния записи/воспроизведения видеокамеры в данный момент.

 Категория (РУЧНАЯ НАСТР.)

- ВЫБОР СЦЕНЫ..... Выбор подходящей настройки записи в соответствии с типом сцены, например, ночной вид или пляж.
-  ФЕЙДЕР..... Проявление и исчезновение сцен.
- БАЛАНС БЕЛ..... Регулирование цветового баланса в соответствии с яркостью окружающего освещения.
- ТОЧ.ЭКСП/ФОК..... Одновременное регулирование яркости и фокусировки для выбранного объекта.
- ТОЧЕЧН.ЭКСП..... Регулирование яркости изображений на объект, к которому вы прикасаетесь на экране.
- ТОЧЕЧН.ФОКУС..... Фокусировка на объект, к которому вы прикасаетесь на экране.
- ЭКСПОЗИЦИЯ..... Регулирование яркости видео и фотографий.
- ФОКУСИРОВКА..... Ручная фокусировка.
- ТЕЛЕМАКРО..... Съемка объекта в фокусе с фоном не в фокусе.
- ПЛ.МЕДЛ.ЗАП..... Запись быстро протекающего действия в режиме замедленной съемки.

 Категория (НАСТР.СЪЕМКИ)

- УСТАН.  / ..... Установка качества изображения для записи, воспроизведения или редактирования фильмов.
-  РЕЖ.ЗАПИСИ..... Установка режима записи видео. При записи быстро перемещающегося объекта рекомендуется режим высокого качества изображения.
- КОНТР РАМКА..... Отображение рамки для точного вертикального или горизонтального позиционирования снимаемого объекта.
-  STEADYSHOT..... Установка функции SteadyShot при записи фильмов.
- КОНВ.ОБЪЕКТИВ..... Установка типа закрепленного конверсионного объектива (продается отдельно). Оптимизация функции SteadyShot и фокусировки в соответствии с установленным объективом.
- LOW LUX..... Запись изображений с яркими цветами при недостаточном освещении.
- ОПРЕДЕЛ.ЛИЦ..... Автоматическая настройка качества изображения лица (лиц).
- ПРИОРИТ.УСТАН..... Выбор приоритетного субъекта для обнаружения лица или срабатывания затвора при улыбке.
- ОПРЕД.УЛЫБОК..... Автоматическая съемка при любом обнаружении улыбки.
- ЧУВСТВИТ.К УЛЫБ..... Настройка чувствительности при обнаружении улыбок с помощью функции Улыбка - затвор.
- НАСТ.АУДИОЗАП.
- ВСТР.ЗУМ МИКР..... Запись фильмов с четким звуком, соответствующим масштабированию.
- ИСХ.УР.МИКР..... Настройка уровня микрофона.

ДР.НАСТ.ЗАПИСИ

- ЦИФРУВЕЛИЧ..... Установка максимального уровня масштабирования цифрового трансфокатора, превышающего уровень масштабирования оптического трансфокатора.
- АВТКОР.КОНТ.СВ..... Автоматическая настройка экспозиции для объектов с задней подсветкой.
- X.V.COLOR..... Запись с более широким диапазоном цветов.
- ВЫБ.Ш/ФОРМ. Установка соотношения горизонтального размера к вертикальному при записи фильмов с изображениями стандартного разрешения (STD).

Категория (НАСТ.ФОТО КАМ.)

- АВТОЗАПУСК..... Установка таймера автоспуска, когда камера находится в режиме записи фотографий.
- РАЗМ СНИМК..... Установка размера фотографии.
- НОМЕР ФАЙЛА Установка порядка присвоения номеров файлам.

Категория (ВОСПРОИЗВЕД.)

- VISUAL INDEX..... Отображение записанных изображений в виде эскизов (стр. 28).
- ПРОСМ.ИЗОБР.
 - УКАЗАТЕЛЬ ДАТ Возможность поиска по дате требуемых изображений.
 - КАТ.ПЛЕНКИ..... Отображение и воспроизведение сцен через определенный интервал.
 - ЛИЦО..... Отображение и воспроизведение сцен с лицами.
- СПИСОК ВОСПР..... Отображение и воспроизведение списка воспроизведения фильмов.
- ВЫБРАННЫЕ..... Выбор ряда коротких сцен и их совместное воспроизведение в виде подборки ваших фильмов с музыкальными и визуальными эффектами.
- СЦЕНАРИЙ Воспроизведение предпочитаемого сценария, сохраненного в воспроизведении выбранных.
- УСТ.ВОСПРОИЗВ.
 - УСТАН. HD/ STD..... Установка качества изображения для записи, воспроизведения или редактирования фильмов.
 - КОД ДАННЫХ..... Отображение подробных данных записи во время воспроизведения.

Категория (РЕД.)

УДАЛИТЬ













- УДАЛИТЬ..... Удаление фильмов.
- УДАЛИТЬ..... Удаление фотографий.

УДАЛ. СЦЕНАР.

- УДАЛИТЬ..... Удаление сценариев, сохраненных в воспроизведении выбранных.
- УДАЛ.ВСЕ..... Удаление всех сценариев, сохраненных в воспроизведении выбранных.

ЗАЩИТА





- ЗАЩИТА..... Защита фильмов от случайного удаления.
- ЗАЩИТА..... Защита фотографий от случайного удаления.

-  РАЗДЕЛИТЬ..... Разделение фильмов.
- ФОТОСЪЕМКА*1*2*4 Захват фотографий из желаемых сцен фильмов.
- КОПИР.ФИЛЬМА*1*2
 - КОПИР.по выбору Выбор фильмов и их перезапись.
 - КОПИР.по дате..... Перезапись всех фильмов с указанной датой.
 -  КОПИР.ВСЕ/
 -  КОПИР.ВСЕ..... Перезапись всех фильмов, сохраненных в списке воспроизведения.
- КОПИРОВ.ФОТО*1*2
 - КОПИР.по выбору Выбор и копирование фотографий.
 - КОПИР.по дате..... Копирование всех фотографий определенной даты.
- РЕД.СПИС.ВОСПР.
 -  ДОБАВИТЬ/
 -  ДОБАВИТЬ..... Добавление фильмов в список воспроизведения.
 -  ДОБ.по дате/
 -  ДОБ.по дате Одновременное добавление в список воспроизведения всех фильмов, записанных в один день.
 -  УДАЛИТЬ/
 -  УДАЛИТЬ..... Удаление фильмов из списка воспроизведения.
 -  УДАЛ.ВСЕ/
 -  УДАЛ.ВСЕ Удаление всех фильмов из списка воспроизведения.
 -  ПЕРЕМЕСТ./
 -  ПЕРЕМЕСТ..... Изменение порядка воспроизведения фильмов в списке воспроизведения.



Категория (ДРУГИЕ)

ПОДКЛ.К USB

-  ПОДКЛ.К USB*1 Подключение внутренней памяти через USB.
-  ПОДКЛ.К USB*2 Подключение внутреннего жесткого диска через USB.
-  ПОДКЛ.К USB Подключение карты памяти через USB.
- ЗАПИСЬ ДИСКА Возможность сохранения изображений на дисках нажатием кнопки  (DISC BURN) (стр. 43).

ПОДКЛЮЧЕНИЕ ТВ..... Использование способа подключения в зависимости от типа подключенного телевизора (стр. 30).

УПРАВ.МУЗЫКОЙ*3

- ОЧИСТИТЬ МУЗ. Удаление музыкальных файлов.
- ЗАГРУЗ.МУЗЫКУ..... Загрузка музыкальных файлов, которые могут быть воспроизведены с воспроизведением выбранных.
- ИНФО О БАТАРЕЕ..... Отображение информации о батарее.



Категория (УПРАВЛ.НОСИТ.)

УСТАН.НОСИТЕЛЯ

УСТ.НОС.ФЛМ*1*2 Выбор носителя для записи фильмов (стр. 18).

УСТ.НОС.ФОТО*1*2 Выбор носителя для записи фотографий (стр. 19).

ДАННЫЕ О НОСИТ..... Отображение информации о носителе записи, такой как свободное место.

ФОРМАТ.НОСИТ.

ВСТР.ПАМЯТЬ*1 Удаление всех данных во встроенной памяти.

HDD*2 Удаление всех данных на встроенном жестком диске.

КАРТА ПАМЯТИ*1*2 Удаление всех данных на карте памяти.

ИСПР.Ф.БД ИЗ.

ВСТР.ПАМЯТЬ*1 Восстановление файла базы данных изображений во внутренней памяти (стр. 71).

HDD*2 Восстановление файла базы данных изображений на внутреннем жестком диске (стр. 71).

КАРТА ПАМЯТИ*1*2 Восстановление файла базы данных изображений на карте памяти (стр. 71).



Категория (ОБЩИЕ НАСТР.)

НАСТ.ЗВУК/ИЗОБ

ГРОМКость Регулирование громкости звука при воспроизведении (стр. 29).

ОЗВУЧ.МЕНЮ Выбор, будет ли видеокамера подавать звуковые сигналы при выполнении операций, или нет.

ЯРКОСТЬ LCD Регулирование яркости экрана ЖКД.

УР ПОДСВ LCD Регулирование подсветки экрана ЖКД.

ЦВЕТ LCD Регулирование интенсивности цвета экрана ЖКД.

НАСТР.ОТОБРАЖ Установка длительности отображения значков или индикаторов на экране ЖКД.

НАСТ.ВЫВОДА

ТИП ЭКРАНА Преобразование сигнала в зависимости от подключенного телевизора (стр. 30).

КОМПОНЕНТ Выберите эту опцию при подключении видеокамеры к телевизору через разъем компонентного входа (стр. 31).

РАЗРЕШЕН.HDMI Выбор разрешения для вывода изображения при подключении видеокамеры к телевизору с помощью кабеля HDMI.

ВЫВОД ИЗОБР Выбор, будет ли экранный дисплей показываться на экране телевизора или нет.

НАСТ.ЧАС/ЯЗ.

УСТАН ЧАСОВ Установка даты и времени (стр. 16).

УСТАН ЗОНЫ Настройка часового пояса без остановки часов (стр. 16).

ЛЕТНЕЕ ВРЕМЯ Установка летнего времени (стр. 16).

НАСТР. ЯЗЫКА Выбор языка дисплея (стр. 17).

НАСТР.ПИТАНИЯ

АВТОВЫКЛ Изменение настройки [АВТОВЫКЛ] (стр. 14).

ВКЛ.ПИТАН.С LCD..... Выбор, будет ли видеочамера включаться или нет при открытии и закрытии экрана ЖКД.

ДРУГИЕ НАСТР.

РЕЖИМ ДЕМО..... Настройка показывать демонстрацию или нет.

КАЛИБРОВКА..... Калибровка сенсорной панели.

КОНТР.ПО HDMI Настройка возможности использования пульта дистанционного управления телевизора при подключении видеочамеры к телевизору, совместимому с "BRAVIA" Sync, при помощи кабеля HDMI (продается отдельно).

СЕНС.ПАДЕН.*2 Включение или отключение датчика падения.

*1 HDR-CX116E/CX150E/CX155E

*2 HDR-XR150E/XR155E

*3 HDR-CX110E/CX150E/XR150E

*4 HDR-CX110E

Получение подробной информации из Руководство по “Handycam”

Руководство по “Handycam” - это руководство пользователя, предназначенное для ознакомления на экране компьютера. Руководство по “Handycam” предназначено для ознакомления в случаях, когда вы хотите больше узнать об эксплуатации вашей камеры.

1 Для установки Руководство по “Handycam” на компьютере Windows установите прилагаемый CD-ROM в дисковод компакт-дисков вашего компьютера.

2 На экране установки щелкните [Руководство по Handycam].



3 Выберите желаемый язык и название модели вашей камеры, затем щелкните [Руководство по Handycam (PDF)].

- Название модели вашей камеры указано на ее нижней поверхности.

4 Щелкните [Выход] → [Выход], затем извлеките CD-ROM из вашего компьютера.

Для просмотра Руководство по “Handycam” дважды щелкните на значке ярлыка на экране компьютера.

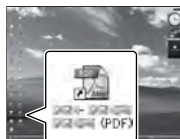

- При использовании Macintosh, откройте папку [Handbook] - [RU] на CD-ROM, затем скопируйте [Handbook.pdf].
- Вам потребуется программа Adobe Reader для чтения Руководство по “Handycam”. Если она не установлена на компьютере, загрузите ее с web-сайта Adobe Systems на странице: <http://www.adobe.com/>
- Обратитесь к “Справка РМВ” для дополнительной информации о прилагаемом программном обеспечении “РМВ” (стр. 40).

? Устранение неисправностей

Если при использовании видеокамеры у вас возникли какие-либо проблемы, выполните указанные ниже действия.

① Посмотрите список (со стр. 69 по 71) и выполните инспектирование вашей видеокамеры.

② Отключите источник питания и подключите его снова через 1 минуту и затем включите видеокамеру.

③ Остроконечным предметом нажмите на RESET (стр. 81) и включите видеокамеру. При нажатии кнопки RESET производится сброс всех настроек, включая настройку часов.

④ Обратитесь к торговому представителю Sony или в местный уполномоченный сервисный центр Sony.

- При некоторых неполадках может потребоваться инициализация или замена внутреннего носителя записи. В этом случае данные, хранящиеся на внутреннем носителе записи, будут удалены. Перед отправкой видеокамеры в ремонт сохраните данные, записанные на внутреннем носителе записи, на другой носитель (резервное копирование). Потеря данных, хранившихся на внутреннем носителе записи, не подлежит компенсации.

- Во время ремонта для изучения проблемы возможна проверка минимального объема данных, хранящихся на внутреннем носителе записи. Однако в сервисном центре Sony эти данные не копируются и не сохраняются.
- См. Руководство по "Handycam" (стр. 68) для дополнительной информации о признаках неисправности вашей камеры и "Справка РМВ" (стр. 40) по подключению видеокамеры к компьютеру.

Не включается питание.

- Подсоедините заряженную аккумуляторную батарею к видеокамере (стр. 13).
- Подсоедините штекер адаптера переменного тока к сетевой розетке (стр. 15).

Видеокамера не работает даже при включенном питании.

- После включения питания видеокамере требуется несколько секунд для подготовки к съемке. Это не является неисправностью.
- Отсоедините адаптер переменного тока от сетевой розетки или извлеките аккумуляторную батарею, затем приблизительно через 1 минуту подключите снова. Если видеокамера по-прежнему не работает, нажмите RESET (стр. 81) с помощью остроконечного предмета. (При нажатии кнопки RESET производится сброс всех настроек, включая настройку часов.)
- Исключительно высокая температура видеокамеры. Выключите видеокамеру и оставьте ее на время в прохладном месте.
- Исключительно низкая температура видеокамеры. Оставьте видеокамеру включенной на некоторое время. Если видеокамера все равно не работает, выключите ее и переместите в теплое место. Оставьте видеокамеру на некоторое время и затем включите ее.



Видеокамера нагревается.

- Во время работы видеокамера может нагреваться. Это не является неисправностью.

Внезапно отключается питание.

- Используйте адаптер переменного тока (стр. 15).
- Снова включите питание.
- Зарядите аккумуляторную батарею (стр. 13).

При нажатии кнопки START/STOP или кнопки PHOTO не выполняется запись изображений.

- Нажмите кнопку MODE, чтобы загорелся индикатор  (Фильм) или  (Фото).
- Видеокамера записывает только что снятое изображение на носитель записи. В течение этого периода запись нового изображения невозможна.
- Носитель записи заполнен. Удалите ненужные изображения (стр. 34).
- Общее количество сцен фильмов или фотографий превышает объем записи видеокамеры. Удалите ненужные изображения (стр. 34).

Запись останавливается.

- Температура видеокамеры очень высокая/низкая. Выключите видеокамеру и оставьте ее на время в прохладном/теплом месте.

Невозможно установить "PMB".

- Проверьте среду компьютера или процедуру установки, необходимую для установки "PMB" (стр. 36).

"PMB" работает некорректно.

- Выйдите из "PMB" и перезапустите компьютер.

Видеокамера не распознается компьютером.

- Отсоедините устройства от Гнездо USB компьютера, кроме клавиатуры, мыши и видеокамеры.
- Отсоедините USB-кабель от компьютера и видеокамеры, перезагрузите компьютер, затем снова подключите компьютер к видеокамере в правильном порядке.

Отображение результатов
самодиагностики/
Предупреждающие индикаторы

При появлении на экране ЖКД индикаторов проверьте следующее. Если неполадку не удастся устранить после нескольких попыток, обратитесь к представителю Sony или в местный уполномоченный сервисный центр Sony. В этом случае, при обращении к ним, сообщите все цифры кода ошибки, начинающегося с С или Е.

C:04:□□

- Аккумуляторная батарея не является аккумуляторной батареей "InfoLITHIUM" серии V. Подсоедините аккумуляторную батарею "InfoLITHIUM" (серия V) (стр. 13).
- Надежно подключите штекер постоянного тока адаптера переменного тока к видеокамере (стр. 13).

C:06:□□

- Чрезмерная температура аккумуляторной батареи. Замените аккумуляторную батарею или поместите ее в прохладное место.

C:13:□□ / C:32:□□

- Извлеките источник питания. Подсоедините его снова и включите видеокамеру.

E:□□:□□

- Выполните действия с ② по ④ на стр. 69.



- Внутренний жесткий диск вашей видеокамеры заполнен. Удалите ненужные изображения на внутреннем жестком диске (стр. 34).
- Возможно произошла ошибка с внутренним жестким диском видеокамеры.



- Низкий уровень заряда батареи.



- Чрезмерная температура аккумуляторной батареи. Замените аккумуляторную батарею или поместите ее в прохладное место.



- Видеокамера сильно нагрелась. Выключите видеокамеру и оставьте ее в прохладном месте.



- Температура видеокамеры слишком низкая. Поместите камеру в теплое место.



- Карта памяти не установлена (стр. 19).
- Если индикатор мигает, для записи изображений недостаточно свободного места. Удалите ненужные изображения (стр. 34) или отформатируйте карту памяти после сохранения изображений на другом носителе.

- Поврежден файл базы данных изображений. Проверьте файл базы данных, коснувшись **MENU** (MENU) → [Показать др.] → [ИСПР.Ф.БД ИЗ.] (в категории [УПРАВЛ.НОСИТ.]) → носитель записи (HDR-CX116E/CX150E/CX155E/XR150E/XR155E).



- Карта памяти повреждена. Отформатируйте карту памяти с помощью видеокамеры (стр. 66).



- Установлена несовместимая карта памяти (стр. 19).



- Доступ к карте памяти был ограничен на другом устройстве.



- Видеокамера находится в неустойчивом положении. Крепко держите видеокамеру обеими руками. Обратите внимание, что предупреждающий индикатор дрожания камеры не исчезает.



- Сработал датчик падения видеокамеры. Возможно, вы не сможете записывать и воспроизводить изображения.



- Носитель записи заполнен. Удалите ненужные изображения (стр. 34).
- Запись фотографий во время обработки невозможна. Подождите некоторое время, затем выполните запись.

Меры предосторожности

Использование и уход

- Не используйте и не храните видеокамеру и принадлежности в следующих местах:
 - В местах со слишком высокой или низкой температурой или высокой влажностью. Не подвергайте устройства воздействию температур, превышающих 60 °C, например, не оставляйте его под прямыми солнечными лучами, около нагревательных приборов или в автомобиле в солнечную погоду. Это может привести к неполадкам в работе или деформации.
 - Рядом с источниками сильных магнитных полей или механической вибрации. Это может привести к неисправности видеокамеры.
 - Рядом с источниками радиоволн или радиации. Возможна неправильная запись изображения видеокамерой.
 - Рядом с приемниками АМ и видеоборудованием. Могут возникать помехи.
 - На песчаном пляже или в каком-либо пыльном месте. Попадание песка или пыли в видеокамеру может привести к неполадкам в работе. В некоторых случаях устранить эти неполадки не удастся.
 - Рядом с окнами или вне помещения, где прямой солнечный свет может пропасть на экран ЖКД или объектив. Это приведет к повреждению экрана ЖКД.
- Используйте для питания видеокамеры напряжение постоянного тока 6,8 В/7,2 В (аккумуляторная батарея) или 8,4 В постоянного тока (адаптер переменного тока).
- Для работы от источника постоянного или переменного тока используйте принадлежности, рекомендованные в данном руководстве по эксплуатации.
- Не подвергайте видеокамеру воздействию влаги, например дождя или морской воды. Попадание влаги на видеокамеру может привести к неполадкам в работе. В некоторых случаях устранить эти неполадки не удастся.
- В случае попадания внутрь корпуса инородного твердого предмета или жидкости выключите видеокамеру и перед дальнейшей эксплуатацией передайте ее торговому представителю компании Sony для проверки.
- Избегайте неаккуратного обращения с видеокамерой, не разбирайте, не модифицируйте ее, оберегайте от ударов и падений, не наступайте на нее. Будьте особенно осторожны с объективом.
- Выключайте видеокамеру, если вы ею не пользуетесь.
- Не заворачивайте видеокамеру, например, в полотенце, и не эксплуатируйте ее в таком состоянии. Это может привести к повышению температуры в корпусе видеокамеры.
- При отсоединении шнура питания тяните его за штекер, а не за кабель.
- Предотвращайте повреждение шнура питания, например, не следует ставить на шнур тяжелые предметы.
- Не используйте деформированную или поврежденную аккумуляторную батарею.
- Содержите металлические контакты в чистоте.
- При утечке электролита из батареи выполните следующие действия:
 - Обратитесь в местный уполномоченный сервисный центр Sony.
 - При попадании электролита на кожу смойте его водой.
 - При попадании жидкости в глаза промойте их большим количеством воды и обратитесь к врачу.

Если видеокамера не используется в течение длительного времени

- Для длительного сохранения оптимального состояния видеокамеры включайте ее и записывайте или воспроизводите изображения примерно раз в месяц.
- Полностью разрядите аккумуляторную батарею перед тем, как поместить ее на хранение.

Экран ЖКД

- Не допускайте чрезмерного надавливания на экран ЖКД, так как это может привести к неисправности.
- При эксплуатации видеокамеры в холодном месте на экране ЖКД может появляться остаточное изображение. Это не является неисправностью.
- При использовании видеокамеры задняя сторона экрана ЖКД может нагреваться. Это не является неисправностью.

Очистка экрана ЖКД

- Для очистки экрана ЖКД от отпечатков пальцев или пыли рекомендуется использовать мягкую ткань. При использовании комплекта для очистки ЖКД (продается отдельно) не наносите чистящую жидкость непосредственно на экран ЖКД. Протирайте экран чистящей салфеткой, смоченной в жидкости.

Об обращении с корпусом

- Если корпус видеокамеры загрязнен, очистите его с помощью мягкой ткани, слегка смоченной в воде, а затем протрите мягкой сухой тканью.
- Во избежание повреждения корпуса не следует выполнять следующие действия:
 - Использовать химические вещества, например, растворитель, бензин или спирт, химические салфетки, репелленты, инсектициды или солнцезащитный состав
 - Прикасаться к камере, если на руках остались вышеперечисленные вещества
 - Допускать соприкосновения корпуса камеры с резиновыми или виниловыми предметами в течение длительного времени

Об уходе за объективом и его хранении

- Протирайте поверхность объектива мягкой тканью в следующих случаях:
 - Если на поверхности объектива имеются отпечатки пальцев
 - В жарких или влажных местах

- При использовании объектива в таких местах, где он может подвергаться воздействию соленого воздуха, например, на морском побережье
- Храните объектив в хорошо проветриваемом месте, защищенном от грязи и пыли.
- Во избежание появления плесени периодически чистите объектив, как рекомендовано выше.

О зарядке встроенной аккумуляторной батареи

В видеокамере имеется встроенная подзаряжаемая батарея, которая обеспечивает сохранение даты, времени и настроек других параметров при установке переключателя в выключенное положение. Встроенная аккумуляторная батарея заряжается при подключении видеокамеры к сетевой розетке с помощью адаптера переменного тока, а также при подсоединении к видеокамере батарейного блока. Аккумуляторная батарея полностью разрядится примерно через 3 месяца, если видеокамера совсем не будет использоваться. Перед возобновлением работы с видеокамерой следует зарядить встроенную аккумуляторную батарею. Однако видеокамера работает нормально даже при разряженной встроенной аккумуляторной батарее, за исключением функции записи даты.

Процедуры

Подсоедините видеокамеру к сетевой розетке с помощью прилагаемого адаптера переменного тока не менее чем на 24 часа, закрыв экран ЖКД.

Технические характеристики

Примечание по утилизации/ передаче видеокамеры (HDR-CX116E/ CX150E/CX155E/XR150E/XR155E)

Даже если вы удалили все фильмы и фотографии или выполнили [ФОРМАТ. НОСИТ.], данные на встроенном носителе записи могут быть удалены неполностью. В случае передачи видеокамеры рекомендуется выполнить команду [ОЧИСТИТЬ] (См. раздел “Получение подробной информации из Руководство по “Handycam” ” на стр. 68.) для предотвращения восстановления ваших данных. При утилизации видеокамеры рекомендуется также разбить ее корпус.

Примечание об утилизации/ передаче карты памяти

Даже после удаления данных с карты памяти или ее форматировании на видеокамере или компьютере с карты памяти не удастся полностью удалить данные. При передаче карты памяти третьему лицу рекомендуется удалить с нее все данные с помощью компьютерного программного обеспечения удаления данных. При утилизации карты памяти рекомендуется также разрушить корпус карты.

Система

Формат сигнала: цветной PAL, стандарты
CCIR спецификации HDTV 1080/50i

Формат записи фильмов:

HD: совместим с форматом MPEG-4 AVC/
H.264 AVCHD
STD: MPEG-2 PS

Система аудиозаписи:

Dolby Digital 2-канальный
Dolby Digital Stereo Creator

Формат записи фотографий

: Совместимый с DCF Ver.2.0
: Совместимый с Exif Ver.2.21
: Совместимый с MPF Baseline

Носитель записи (Фильм/Фото)

Внутренняя память
HDR-CX116E: 8 Гб
HDR-CX150E/CX155E: 16 Гб
Внутренний жесткий диск
HDR-XR150E/XR155E: 120 Гб
“Memory Stick PRO Duo”
Карта памяти SD, карта памяти SDHC
(Класс 4, 6, 10)

При измерении объема карты памяти
1 Гб равен 1 миллиону байт, часть которых
используется для управления системой
и/или файлов приложения.

Ниже указан объем, доступный для
пользователя.

HDR-CX116E:
около 7,87 Гб
HDR-CX150E/CX155E:
около 15,5 Гб
HDR-XR150E/XR155E:
около 119 Гб

Устройство формирования изображения:

датчик CMOS 4,5 мм (тип 1/4)
Записываемые пиксели (фотография, 4:3):
Макс. 3,1 млн. (2 048 × 1 536) пикселей*1
Общее: прибл. 4 200 000 пикселей
Эффективное (фильм, 16:9):
прибл. 1 350 000 пикселей*2
Эффективное (фотография, 16:9):
прибл. 1 180 000 пикселей
Эффективное (фотография, 4:3):
прибл. 1 570 000 пикселей

Объектив: Carl Zeiss Vario-Tessar

25 × (Оптический), 300 × (Цифровой)
Диаметр фильтра: 30 мм
F1,8 ~ 3,2

Фокусное расстояние:

$f=2,5 \sim 62,5$ мм

В эквиваленте 35-мм фотокамеры

Для фильмов^{*2*}: 37 ~ 1 075 мм (16:9)

Для фотографий: 36 ~ 900 мм (4:3)

Цветовая температура: [АВТО], [1
НАЖАТИЕ], [ПОМЕЩЕНИЕ] (3200 К),
[УЛИЦА] (5800 К)

Минимальная освещенность

11 лкс (люкс) (при настройке по умолчанию,
выдержка 1/50 секунды)

3 лкс (люкса) (параметр LOW LUX установлен
на [ВКЛ], выдержка 1/25 секунды)

^{*1} Благодаря уникальной матрице датчика ClearVid компании Sony и системы обработки изображений (BIONZ) можно получить разрешение фотографий, эквивалентное описанным размерам.

^{*2} [STEADYSHOT] установлен на [СТАНДАРТ] или [ВЫКЛ].

^{*3} Данные о фокусном расстоянии являются текущими данными при широкоугольном положении объектива.

Разъемы входных/выходных сигналов

Дистанционный соединитель A/V: гнездо компонентного видео- и аудиовыхода

Гнездо HDMI OUT: Разъем HDMI mini

Гнездо USB: mini-AB
(HDR-CX115E/CX116E/CX155E/XR155E:
только выход)

Экран ЖКД

Изображение: 6,7 см (тип 2,7, соотношение
сторон 16:9)

Общее количество пикселей: 230 400 (960 ×
240)

Общие технические характеристики

Требования к питанию: постоянного тока
6,8 В/7,2 В (аккумуляторная батарея)
постоянного тока 8,4 В (адаптер
переменного тока)

Средняя потребляемая мощность: Во время
записи видеокамерой с использованием
экрана ЖКД при нормальной яркости:
HDR-CX110E/CX115E/CX116E/CX150E/
CX155E

HD: 3,0 W STD: 2,1 W

HDR-XR150E/XR155E

HD: 3,3 W STD: 2,4 W

Температура эксплуатации: 0 °C - 40 °C

Температура хранения: -20 °C - + 60 °C

Размеры (прибл.):

HDR-CX110E/CX115E/CX116E/CX150E/
CX155E

50 × 56 × 106 мм (ш/в/г), включая
выступающие детали

50 × 56 × 114 мм (ш/в/г), включая
выступающие детали и с подключенной
прилагаемой аккумуляторной батареи
HDR-XR150E/XR155E

57 × 67 × 106 мм (ш/в/г), включая
выступающие детали

57 × 67 × 114 мм (ш/в/г), включая
выступающие детали и с подключенной
прилагаемой аккумуляторной батареи

Вес (прибл.)

HDR-CX110E/CX115E/CX116E/CX150E/
CX155E:

210 г только основной блок

260 г, включая прилагаемую
аккумуляторную батарею
HDR-XR150E/XR155E:

300 г только основной блок
350 г, включая прилагаемую
аккумуляторную батарею

Адаптер переменного тока AC-L200C/
AC-L200D

Требования к питанию: Переменный ток
100 В - 240 В,
50 Hz/60 Hz

Потребляемый ток: 0,35 А - 0,18 А

Потребляемая мощность: 18 W

Выходное напряжение: постоянный ток 8,4 В*

Температура эксплуатации: 0 °C - 40 °C

Температура хранения: -20 °C - + 60 °C

Размеры (прибл.): 48 × 29 × 81 мм (ш/в/г),
исключая выступающие детали

Вес (прибл.): 170 г без шнура питания

* Другие характеристики указаны на этикетке
адаптера переменного тока.

Подзаряжаемая аккумуляторная
батарея NP-FV50

Максимальное выходное напряжение: 8,4 В
постоянного тока

Выходное напряжение: постоянный ток 6,8 В

Максимальное напряжение зарядки: 8,4 В
постоянного тока

Максимальный ток зарядки: 2,1 А

Емкость

Обычная: 7,0 Вт-ч (1 030 мА-ч)

Минимум: 6,6 Вт-ч (980 мА-ч)

Тип: Литиево-ионная

Конструкция и технические характеристики видеокамеры и принадлежностей могут быть изменены без предварительного уведомления.

- Изготовлено по лицензии компании Dolby Laboratories.

Предполагаемое время зарядки и работы для прилагаемой аккумуляторной батареи (в минутах)

HDR-CX110E/CX115E/CX116E/ CX150E/CX155E

Качество изображения	HD	STD
Время зарядки (полная зарядка)	155	
Время непрерывной записи	125	180
Время записи в обычных условиях	60	90
Время воспроизведения	190	280

HDR-XR150E/XR155E

Качество изображения	HD	STD
Время зарядки (полная зарядка)	155	
Время непрерывной записи	110	155
Время записи в обычных условиях	55	75
Время воспроизведения	170	225

- Время записи и воспроизведения - это приблизительное время, доступное с использованием полностью заряженного батарейного блока.
- Изображение высокой четкости (HD)/Изображение стандартной четкости (STD)
- Условия съемки: [ВРЕЖ.ЗАПИСИ] установлен на [HQ].
- Время обычной записи: запись с неоднократным пуском/остановкой, использованием трансформатора и включением/выключением питания.

Предполагаемое время записи фильмов

- Для установки режима записи коснитесь **MENU** (MENU) → [Показать др.] → [ВРЕЖ.ЗАПИСИ] (в категории  [НАСТР.СЪЕМКИ]). При настройке по умолчанию режимом записи является [HD HQ].

Внутренняя память

HDR-CX116E

Качество изображения высокой четкости (HD) в ч (часах) и мин (минутах)

Режим записи	Время записи
[HD FX]	45 мин
[HD FH]	55 мин
[HD HQ]	1 ч 55 мин
[HD LP]	3 ч 15 мин

Качество изображения стандартной четкости (STD) в (часах) и мин (минутах)

Режим записи	Время записи
[STD HQ]	2 ч

HDR-CX150E/CX155E

Качество изображения высокой четкости (HD) в ч (часах) и мин (минутах)

Режим записи	Время записи
[HD FX]	1 ч 25 мин
[HD FH]	1 ч 55 мин
[HD HQ]	3 ч 50 мин
[HD LP]	6 ч 35 мин

Качество изображения стандартной четкости (STD) в ч (часах) и мин (минутах)

Режим записи	Время записи
[STD HQ]	3 ч 55 мин

Внутренний жесткий диск

HDR-XR150E/XR155E

Качество изображения высокой четкости (HD) в ч (часах) и мин (минутах)

Режим записи	Время записи
[HD FX]	11 ч 20 мин
[HD FH]	14 ч 50 мин
[HD HQ]	29 ч 40 мин
[HD LP]	50 ч 30 мин

Качество изображения стандартной четкости (STD) в ч (часах) и мин (минутах)

Режим записи	Время записи
[STD HQ]	30 ч 30 мин

Пример предполагаемого времени записи фильмов на карту памяти (в минутах)

Режим записи	Для объема 4 Гб	
	Высокая четкость (HD)	Стандартное разрешение (STD)
[FX]	20 (20)	-
[FH]	25 (25)	-
[HQ]	55 (40)	55 (50)
[LP]	95 (75)	-

- Число в скобках () указывает минимальное время записи.
- Время записи может меняться в зависимости от снимаемого объекта, условий съемки и [REЖ.ЗАПИСИ].
- О времени зарядки/записи/воспроизведения – Замерено при использовании видеокамеры при 25 °C (рекомендуется от 10 °C до 30 °C)
 - Время записи и воспроизведения может быть короче при низких температурах или будет зависеть от условий, в которых используется видеокамера.

О товарных знаках

- “Handycam” и **НАПРУСАМ** являются зарегистрированными товарными знаками Sony Corporation.
- “AVCHD” и логотип “AVCHD” являются товарными знаками Panasonic Corporation и Sony Corporation.
- “Memory Stick”,  “Memory Stick Duo”, **MEMORY STICK DUO**, “Memory Stick PRO Duo”, **MEMORY STICK PRO DUO**, “Memory Stick PRO-HG Duo”, **MEMORY STICK PRO-HG DUO**, “MagicGate”, **MAGIC GATE**, “MagicGate Memory Stick” и “MagicGate Memory Stick Duo” являются товарными знаками или зарегистрированными товарными знаками компании Sony Corporation.
- “InfoLITHIUM” является товарным знаком Sony Corporation.
- “x.v.Colour” является товарным знаком Sony Corporation.
- “BIONZ” является товарным знаком Sony Corporation.
- “BRAVIA” является товарным знаком Sony Corporation.
- “DVDirect” является товарным знаком Sony Corporation.
- “Blu-ray Disc” и его логотип являются товарными знаками.
- Dolby и символ double-D являются товарными знаками Dolby Laboratories.
- HDMI, логотип HDMI и High-Definition Multimedia Interface являются товарными знаками или зарегистрированными товарными знаками HDMI Licencing LLC.
- Microsoft, Windows, Windows Vista и DirectX являются либо зарегистрированными товарными знаками либо товарными знаками Microsoft Corporation в США и/или других странах.
- Macintosh и Mac OS являются зарегистрированными товарными знаками компании Apple Inc. в США и других странах.
- Intel, Intel Core и Pentium являются товарными знаками или зарегистрированными товарными знаками Intel Corporation или ее дочерних компаний в США и других странах.
- “PlayStation” является зарегистрированным товарным знаком Sony Computer Entertainment Inc..

- Adobe, логотип Adobe и Adobe Acrobat являются зарегистрированными товарными знаками или товарными знаками Adobe Systems Incorporated в США и/или других странах.
- Логотип SDHC является товарным знаком.



- MultiMediaCard является товарным знаком MultiMediaCard Association.

Все другие названия изделий, упоминаемые в настоящем документе, могут быть товарными знаками или зарегистрированными товарными знаками соответствующих компаний. К тому же символы TM и [®] упоминаются в данном руководстве не в каждом случае.

Индикаторы экрана

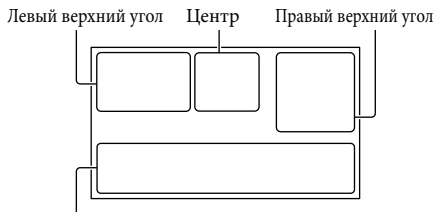

Нижняя часть

Левый верхний угол

Индикация	Значение
	Кнопка MENU
	Запись по таймеру автозапуска
	Снижение ИСХ. УР.МИКР.
	ВЫБОР Ш/ФОРМ
	ВСТР.ЗУМ МИКР.
60 мин	Оставшийся заряд батареи
101	Папка записи
	Кнопка возврата

Центр

Индикация	Значение
[ОЖИДАН]/[ЗАПИСЬ]	Состояние записи
3.1M 2.4M 1.9M LVGA	Размер фотографии
	Режим показа слайдов
	Предупреждение
	Режим воспроизведения
	Датчик падения выключен
	Датчик падения включен

Правый верхний угол

Индикация	Значение
	Качество записи изображения (HD/STD) и режим записи (FX/FH/HQ/LP)
	Носитель записи/воспроизведения/редактирования
0:00:00	Счетчик (часы:минуты:секунды)
[00мин]	Приблизительное оставшееся время записи
	ФЕЙДЕР
9999	Приблизительное количество фотографий для записи и носитель записи
9999	
9999	
101	Папка воспроизведения
100/112	Текущие воспроизводимые фильм или фотография/Общее количество записанных фильмов или фотографий

Нижняя часть

Индикация	Значение
	[ОПРЕДЕЛ.ЛИЦ] установлен на [ВЫКЛ]
	ОПРЕД.УЛЫБОК
	LOW LUX
	Ручная фокусировка
	ВЫБОР СЦЕНЫ
	Баланс белого
	Функция SteadyShot отключена
	ТОЧ.ЭКСП/ФОК / ТОЧЕЧН.ЭКСП / ЭКСПОЗИЦИЯ
	ТЕЛЕМАКРО

Индикация	Значение
(COLOR)	X.V.COLOR
DW DT	КОНВ.ОБЪЕКТИВ
	АВТОНАСТРОЙКА
	Кнопка OPTION
	Кнопка ПРОСМОТР ИЗОБРАЖЕНИЙ
	Кнопка слайд-шоу
101-0005	Имя файла данных
	Защищенное изображение
	Кнопка указателя

- Индикаторы и их положения показаны приблизительно и могут отличаться от фактического положения и вида.
- В зависимости от модели видеокамеры некоторые индикаторы могут не отображаться.

Детали и органы управления

В круглых скобках () указаны номера страниц для справки.

HDR-CX110E/CX115E/CX116E/ CX150E/CX155E

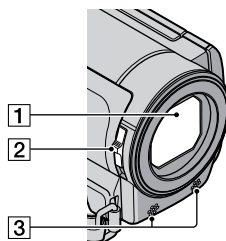

HDR-XR150E/XR155E

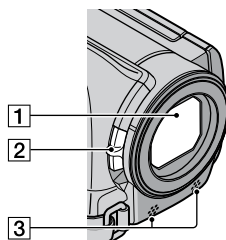

- 1 Объектив (объектив Carl Zeiss)
- 2 Переключатель LENS COVER (22)
- 3 Встроенный микрофон

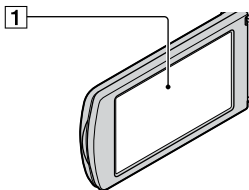

- 1** Экран ЖКД/Сенсорная панель
Повернув панель ЖКД на 180 градусов, можно закрыть ее экраном наружу. Это удобно для режима воспроизведения.

HDR-CX110E/CX115E/CX116E/ CX150E/CX155E

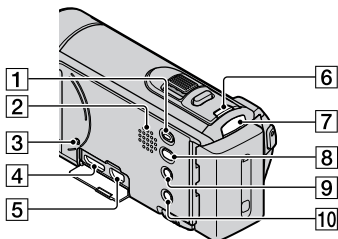

HDR-XR150E/XR155E

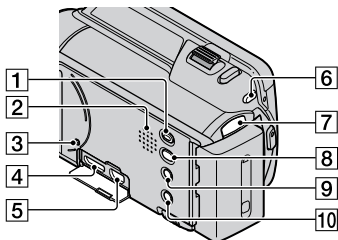

- 1** Кнопка (ПРОСМОТР
ИЗОБРАЖЕНИЙ) (27)
2 Динамик

- 3** Кнопка RESET
Нажмите кнопку RESET при помощи остроконечного предмета.
Нажмите кнопку RESET для инициализации всех настроек, включая настройку часов.
- 4** Гнездо HDMI OUT (30)
5 Гнездо Ψ (USB) (38, 43, 44, 50, 54)
HDR-CX115E/CX116E/CX155E/XR155E:
только выход
- 6** Кнопка MODE (23)
7 Индикаторы режимов (фильм)/ (фото) (23)
8 Кнопка (DISC BURN) (43)
9 Кнопка (АВТОНАСТРОЙКА)
10 Кнопка POWER (16)

HDR-CX110E/CX115E/CX116E/ CX150E/CX155E

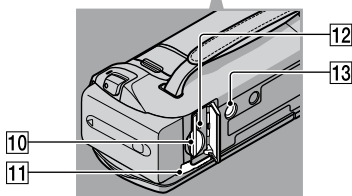
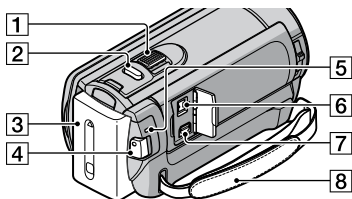

HDR-XR150E/XR155E

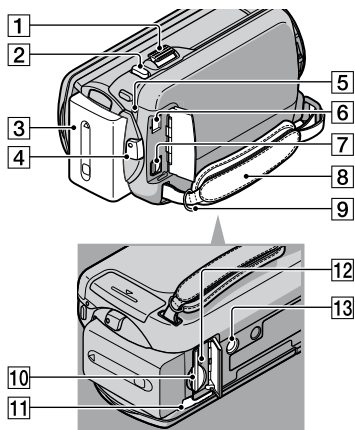

- 1 Рычаг привода трансфокатора
- 2 Кнопка PHOTO (26)
- 3 Аккумуляторная батарея (13)
- 4 Кнопка START/STOP (24)
- 5 Индикатор CHG (зарядка) (13)
- 6 Гнездо DC IN (13)
- 7 Дистанционный соединитель A/V (30)
- 8 Наручный ремешок (22)
- 9 Крючок для наплечного ремня
- 10 Слот карты памяти (20)
- 11 Рычаг освобождения аккумуляторной батареи БАТТ (14)
- 12 Индикатор доступа к карте памяти (20)
Индикатор постоянно горит или мигает, когда видекамерой выполняется считывание или запись данных.
- 13 Гнездо штатива
Подсоедините штатив (продается отдельно) к гнезду штатива, используя винт штатива (продается отдельно: длина винта должна быть менее 5,5 мм).

Алфавитный указатель

А	Аккумуляторная батарея13	Н	Носитель записи.....18 НАСТР.ЯЗЫКА17	Устройство записи DVD...53, 56 Устранение неисправностей69 Уход.....72 Уход.....72	
В	Воспроизведение27 Воспроизведение диска AVCHD.....45 Включение питания16 Внешний носитель записи49 Время записи и воспроизведения76	П	Полностью заряжен.....13 Последовательность операций10 ПОДКЛ.К USB.....44, 56 ПОДКЛЮЧЕНИЕ ТВ.....30 Программное обеспечение ...37 Предупреждающие индикаторы.....70 Прилагаемые принадлежности5	Ф	Фотографии26, 29 Фильмы.....24, 28
Г	Громкость29	Ш	Штатив.....82	Э	Эскиз34
Д	ДАТА/ВРЕМЯ.....17 Детали и органы управления80	Р	Редактирование фильмов.....47 Рекордер дисков.....57 Ремонт.....69 Руководство по “Handycam”68	А	AVCHD.....41
З	Запись.....22 Зарядка аккумуляторной батареи.....13 Зарядка батареи за рубежом..15 Захват фотографий из фильма48	С	Соединительный кабель A/V31, 58 Создание диска41, 52 Создание диска с качеством изображения стандартной четкости (STD).....46 Создание диска AVCHD45 Сохранение изображений на внешнем носителе записи49 СБРОС81 сетевая розетка13 Справка PMB.....40	В	Blu-ray disc.....46
И	Индикаторы экрана79 Индикация самодиагностики70	Т	Телевизор.....30 Технические характеристики74	Д	DVDirect Express.....53
К	Компьютер36 Компьютерная система.....36 Копирование диска47 Копирование фильмов.....21 Карта памяти19 Качество изображения63 КОД ДАННЫХ.....17	У	УДАЛИТЬ.....34 УПРАВЛ.НОСИТ.....18 УСТ.НОС.ФЛМ.....18 УСТ.НОС.ФОТО19 Установить37 Установка даты и времени16 УСТАН.НОСИТЕЛЯ18 УСТАН ЧАСОВ16	М	Macintosh37 “Memory Stick”19 “Memory Stick PRO Duo”19 “Memory Stick PRO-HG Duo”20
М	Меню60, 63 Меры предосторожности.....72 МОЕ МЕНЮ.....60 МОЕ МЕНЮ:НАСТ.60	О	One Touch Disc Burn43 OPTION MENU62	О	One Touch Disc Burn43 OPTION MENU62
		Р	PMB (Picture Motion Browser)36, 40	П	PMB (Picture Motion Browser)36, 40
		У	USB-кабель.....54, 56	У	USB-кабель.....54, 56
		В	VISUAL INDEX27	В	VISUAL INDEX27
		W	Windows.....36	W	Windows.....36
					Списки меню см. на стр. 63 - 67.

Спочатку прочитайте це

Перед тим як користуватися пристроєм, прочитайте цей посібник, і зберігайте його для отримання довідкової інформації у майбутньому.

ПОПЕРЕДЖЕННЯ

Щоб знизити ризик займання або ураження електричним струмом, не піддавайте виріб впливу дощової води або вологи.

Запобігайте перегріву елементів живлення, наприклад, під впливом сонячного світла, вогню тощо.

УВАГА!

Акумуляторна батарея

Якщо неправильно поводитися з акумуляторною батареєю, вона може вибухнути, спричинити пожежу або навіть викликати хімічні опіки. Дотримуйтеся наведених нижче застережень.

- Не розбирайте акумуляторну батарею.
- Не роздавлюйте, не бийте та не прикладайте силу до акумуляторної батареї. Не бийте її молотком, не кидайте та не наступайте на неї.
- Не замикайте контакти акумуляторної батареї та запобігайте потраплянню між ними металевих предметів.
- Не піддавайте акумуляторну батарею дії температури понад 60 °C, наприклад під впливом прямих сонячних променів у припаркованому автомобілі.
- Не підпалюйте акумуляторну батарею та не кидайте її у вогонь.
- Не торкайтеся пошкодженої літій-іонної батареї або такої, з якої витікає рідина.
- Заряджайте акумуляторну батарею, лише використовуючи оригінальний зарядний пристрій Sony або пристрій, який може заряджати акумуляторні батареї.
- Тримайте акумуляторну батарею поза досяжністю маленьких дітей.
- Тримайте акумуляторну батарею сухою.

- Замінійте акумуляторну батарею лише на таку саму або еквівалентну, яку рекомендує компанія Sony.
- Швидко утилізуйте використані акумуляторні батареї, як описано в інструкціях.

Заміняйте батареї тільки на батареї зазначеного типу. Недотримання цієї інструкції може призвести до займання або пошкоджень.

Адаптер змінного струму

Не використовуйте адаптер змінного струму у вузьких місцях, наприклад між стіною та меблями.

Підключайте адаптер змінного струму до найближчої настінної розетки. Якщо під час використання відеокамери виникає будь-яка несправність, негайно відключіть адаптер змінного струму від настінної розетки.

Навіть якщо відеокамеру вимкнено, струм із джерела струму (домашньої електромережі) все ще постачається до неї, поки її підключено до настінної розетки через адаптер змінного струму.

Дата виготовлення виробу.

Дата виготовлення виробу зазначена на позначці «P/D:», яка знаходиться на етикетці зі штрих-кодом на картонній коробці.

Знаки, зазначені на етикетці зі штрих-кодом на картонній коробці.

P/D: XX XXXX
1 2

1. Місяць виготовлення
 2. Рік виготовлення
- A-0, B-1, C-2, D-3, E-4, F-5, G-6, H-7, I-8, J-9.

Рік та місяць виробництва літєво-іонного батарейного блоку проштамповані на боковій поверхні або на поверхні з етикеткою.

Код з 5 літерних та цифрових символів

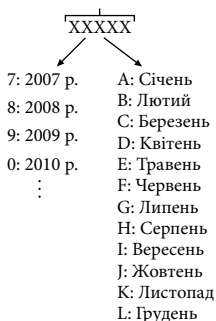

ПОКУПЦЯМ З ЄВРОПИ

Примітка для покупців у країнах, де діють директиви ЄС

Цей виріб виготовлено компанією Sony Corporation, 1-7-1 Konan Minato-ku Tokyo, 108-0075 Japan (Японія). Уповноваженим представником з питань електромагнітної сумісності та безпеки виробу є компанія Sony Deutschland GmbH, Hedelfinger Strasse 61, 70327 Stuttgart, Germany (Німеччина). З будь-яких питань стосовно обслуговування або гарантії звертайтеся за адресами, наданими в окремій сервісній та гарантійній документації.

Увага

На відповідних частотах електромагнітні поля можуть впливати на якість зображення і звука, відтворюваних виробом.

Результати випробувань цього виробу демонструють його відповідність вимогам щодо обмежень, зазначених у директиві ЕМС, які стосуються використання з'єднувальних кабелів коротших за 3 м.

Примітка

Якщо під впливом статичної електрики або електромагнітного поля процес передачі даних буде перерваний, перезапустіть пристрій або від'єднайте та повторно приєднайте кабель, що використовується для передачі даних (USB, тощо).



Переробка старого електричного та електронного обладнання (директива діє у межах країн Європейського союзу та інших країн Європи з системами роздільного збору відходів)

Наявність такої емблеми на продукт або на його упаковці вказує на те, що цей продукт не є побутовим відходом. Його потрібно передати до відповідного пункту збору електричного та електронного обладнання для переробки.

Забезпечив належну переробку цього продукту, ви допоможете запобігти потенційно негативним наслідкам впливу на зовнішнє середовище та людське здоров'я, які спричиняються невідповідною переробкою цього продукту. Переробка матеріалів допоможе зберегти природні ресурси. Для отримання детальної інформації про переробку цього продукту зверніться до органу місцевої адміністрації, служби переробки побутових відходів або до магазину, в якому ви придбали продукт.



Переробка використаних елементів живлення (директива діє у межах країн Європейського Союзу та інших країн Європи з системами роздільного збору відходів)

Даний знак на елементі живлення або упаковці означає, що елемент живлення, який використовується для роботи цього пристрою, не можна утилізувати разом з іншими побутовими відходами. На деяких елементах живлення цей знак може використовуватись у комбінації з позначенням хімічного елемента.

Якщо елемент живлення містить більше ніж 0,0005% ртуті або 0,004% свинцю, наводиться відповідне позначення хімічного елемента ртуті (Hg) або свинцю (Pb).

Забезпечивши належну переробку використаних елементів живлення, ви допоможете запобігти потенційно негативним наслідкам впливу на зовнішнє середовище та людське здоров'я, які спричиняються невідповідною переробкою елементів живлення. Вторинна переробка матеріалів сприяє збереженню природних ресурсів. При роботі пристроїв, для яких з метою безпеки, виконання яких-небудь дій або збереження наявних у пам'яті пристроїв даних необхідна подача постійного живлення від вбудованого елемента живлення, заміну такого елемента живлення варто робити тільки в уповноважених сервісних центрах. Для правильної переробки використаних елементів живлення, після закінчення терміну їх служби, здавайте їх у відповідний пункт збору електронного й електричного обладнання. Стосовно використання інших елементів живлення дивіться інформацію в розділі, у якому дані інструкції з безпечного витягнення елементів живлення із пристрою. Здавайте використані елементи живлення у відповідні пункт збору й переробки використаних елементів живлення. Для одержання більш докладної інформації про вторинну переробку даного виробу або використаного елемента живлення, будь ласка, звертайтеся до органу місцевої адміністрації, служби збору побутових відходів або до магазину, в якому ви придбали виріб.

Компоненти, що додаються

У дужках () вказана кількість компонентів, що додаються.

- Адаптер змінного струму (1)
- Шнур живлення (1)
- Компонентний кабель A/V (1) **A**
- З'єднувальний кабель A/V (1) **B**
- Кабель USB (1) **C**
- Акумуляторний блок NP-FV50 (1)
- CD-ROM «Handycam» Application Software (1) (стор. 36)
 - «PMB» (програме забезпечення, у тому числі довідник «PMB Help»)
 - Посібник із «Handycam» (PDF)
- «Посібник з експлуатації» (Цей посібник) (1)

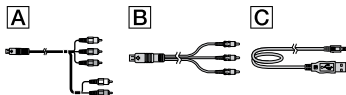

- Інформація щодо карток пам'яті, які можна використовувати у відеокамері, наведена на стор. 18.

Користування відеокамерою

- Не тримайте відеокамеру за зазначені нижче елементи, а також за кришки роз'ємів.

РК-екран

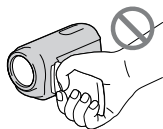

Акумуляторний блок

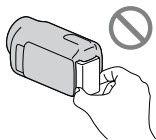

- Відеокамера не є пилонапроникною, водонепроникною або захищеною від бризок. Див. розділ «Заходи безпеки» (стор. 70).

Пункти меню, РК-панель та об'єктив

- Затінені пункти меню недоступні за поточних умов записування або відтворення.
- РК-екран виготовлений із застосуванням надзвичайно високоточної технології, завдяки чому частка ефективно працюючих пікселів перевищує 99,99%. Проте, на РК-екрані можуть постійно відображатися нечисленні невеликі чорні та (або) яскраві (білі, червоні, сині або зелені) точки. Такі точки є звичайним наслідком технології виробництва, вони жодним чином не впливають на якість записування.

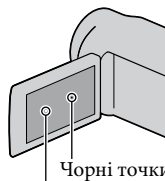

Білі, червоні, сині або зелені точки

- Тривале перебування РК-екрана або об'єктива під прямим сонячним промінням може призвести до несправної роботи.
- Не наводьте відеокамеру на сонце. Це може призвести до несправної роботи відеокамери. Знімайте сонце лише в умовах послабленого освітлення, наприклад у сутінках.

Про параметр мови

- Для пояснення робочих процедур використовуються екранні повідомлення на одній з наявних мов. За потреби змініть мову екранних повідомлень перед використанням відеокамери (стор. 16).

Про записування

- Щоб забезпечити надійну роботу картки пам'яті, рекомендується перед першим використанням картки пам'яті ініціалізувати її за допомогою відеокамери. Ініціалізація картки пам'яті безповоротно видаляє усі дані, які містяться на картці. Збережіть важливі дані у комп'ютері тощо.
- Перед початком записування перевірте функцію записування, щоб переконатися у відсутності проблем із записуванням зображення та звуку.
- Втрачені записи не відшкодовуються, навіть якщо записування або відтворення неможливі через несправність відеокамери або носія запису тощо.
- Можливість використання певних телевізійних колірних систем залежить від країни або регіону. Щоб відтворити записи на екрані телевізора, потрібен телевізор, який підтримує колірну систему PAL.
- Телепрограми, фільми, відеозаписи та інші матеріали можуть бути захищені авторським правом. Несанкціоноване записування таких матеріалів може суперечити законам про авторські права.

Примітки щодо відтворення

- Відеокамера сумісна зі стандартом MPEG-4 AVC/H.264 High Profile для записування зображень високої чіткості (HD). Тому відтворення зображень, записаних відеокамерою в режимі високої чіткості (HD), неможливе за допомогою наведених нижче пристроїв;
 - інші пристрої, сумісні з форматом AVCHD, які не сумісні з профайлом High Profile
 - пристрої, не сумісні з форматом AVCHD

- Нормальне відтворення зображень, записаних відеокамерою, може бути неможливим на інших пристроях. Також, може бути неможливим відтворення на відеокамері зображень, записаних за допомогою інших пристроїв.

Диски, записані з якістю зображення HD (висока чіткість)

- Відеокамера записує відео високої чіткості у форматі AVCHD. Не слід використовувати носії DVD, які містять відеозаписи AVCHD, у програвачах або записувачах DVD, оскільки витягнення таких носіїв із програвача або записувача DVD може бути неможливим, або записи можуть бути видалені без попередження. Носії DVD, які містять відеозаписи AVCHD, можна відтворювати на сумісних програвачах або записувачах дисків Blu-ray Disc™ або на інших сумісних пристроях.

Зберігайте усі записані зображення

- Щоб запобігти втраті зображень, регулярно зберігайте усі записані зображення на зовнішніх носіях. Рекомендується зберігати зображення на диску, наприклад на диску DVD-R тощо, за допомогою комп'ютера. Зображення можна також зберігати за допомогою відеомагнітофона або записувача DVD/HDD (стор. 51).
- Неможливо створити диск AVCHD, використовуючи дані, записані з параметром **MENU** (MENU) → [Show others] → [REC MODE] (у категорії [SHOOTING SET]), коли він має значення [HD FX]. Збережіть їх на диску Blu-ray Disc або на зовнішніх носіях (стор. 45, 48).

Примітки щодо акумуляторного блока/адаптера змінного струму

- Обов'язково вийміть акумуляторний блок або від'єднайте адаптер змінного струму після вимкнення відеокамери.

- Від'єднайте адаптер змінного струму від відеокамери, тримаючи як відеокамеру, так і штепсель постійного струму.

Примітка щодо температури відеокамери або акумуляторного блока

- Коли температура відеокамери або акумуляторного блока стає надто високою або надто низькою, вмикаються захисні функції, які можуть унеможливити записування або відтворення за допомогою відеокамери. У такому разі на РК-екрані з'явиться індикатор.

Якщо відеокамера підключена до комп'ютера або іншого обладнання

- Не намагайтеся відформатувати носій запису відеокамери за допомогою комп'ютера. Це може призвести до неналежної роботи відеокамери.
- Підключаючи відеокамеру до іншого пристрою за допомогою кабелів зв'язку, переконайтеся, що з'єднувальний штепсель вставлений належним чином. Установлення штепселя в роз'єм силоміць призведе до пошкодження роз'єму та може спричинити несправність відеокамери.

Якщо записати або відтворити зображення не вдається, виконайте команду [MEDIA FORMAT]

- Якщо операції записування або видалення зображень виконувалися протягом досить тривалого часу, дані на носію запису можуть виявитися фрагментованими. У такому разі збереження або записування зображень неможливі. Якщо це сталося, спочатку збережіть зображення на будь-якому зовнішньому носію, а потім виконайте команду [MEDIA FORMAT] шляхом торкання **MENU** (MENU) → [Show others] → [MEDIA FORMAT] (у категорії  [MANAGE MEDIA]) → потрібний носій (HDR-CX116E/CX150E/CX155E/XR150E/XR155E) → [YES] → [YES] → **OK**.

Об'єktiv Carl Zeiss

- Ваша відеокамера обладнана об'єktivом Carl Zeiss, який створює зображення найвищої якості; він був спільно розроблений фірмою Carl Zeiss у Німеччині та компанією Sony Corporation. Цей об'єktiv застосовує систему вимірювання MTF для відеокамер та забезпечує якість, властиву об'єktivам Carl Zeiss. MTF= Modulation Transfer Function. Числове значення позначає кількість світла від об'єкта, яке потрапляє у об'єktiv.

Примітки щодо додаткового обладнання

- Рекомендується користуватися фірмовим обладнанням Sony.
- Можливо, фірмове додаткове обладнання Sony не продаватиметься у деяких країнах і регіонах.

Про цей посібник, ілюстрації та екранні повідомлення



- Ілюстрації, використані у цьому посібнику для довідки, зроблені цифровим фотоапаратом, тому можуть відрізнитися від фактичних зображень та екранних індикаторів на відеокамері. Також, малюнки відеокамери та її екранних індикаторів збільшені або спрощені задля зрозумілості.
- У цьому посібнику внутрішня пам'ять (HDR-CX116E/CX150E/CX155E) і жорсткий диск (HDR-XR150E/XR155E) відеокамери, а також картка пам'яті, зветься «носієм запису».
- У цьому посібнику диск DVD, записаний з високою чіткістю зображення (HD), зветься диском AVCHD.
- Конструкція та технічні характеристики відеокамери і додаткового обладнання можуть бути змінені без попереднього повідомлення.

Визначте назву моделі своєї відеокамери

- У цьому посібнику назва моделі зазначається, якщо моделі відрізняються за своїми технічними характеристиками. Подивіться назву моделі на нижньому боці відеокамери.
- Технічні характеристики моделей цієї серії мають наступні головні відмінності.

	Носії запису	Ємність внутрішнього носія запису	Роз'єм USB
HDR-CX110E	Картка пам'яті	—	Вхід/вихід
HDR-CX115E			Тільки вихід
HDR-CX116E	Внутрішня пам'ять + картка пам'яті	8 ГБ	Тільки вихід
HDR-CX150E			16 ГБ
HDR-CX155E		Тільки вихід	
HDR-XR150E	Внутрішній жорсткий диск + картка пам'яті	120 ГБ	Вхід/вихід
HDR-XR155E			Тільки вихід

Примітки щодо використання

- Не виконуйте наведених нижче дій, інакше носій запису може пошкодитися, записані зображення може неможливо відтворити або вони можуть бути втрачені, або можливі інші несправності:
 - не виймайте картку пам'яті, коли індикатор доступу (стор. 19) світиться або блимає;
 - не виймайте з відеокамери акумуляторний блок, не відключайте адаптер змінного струму, не піддавайте відеокамеру механічним поштовхам або вібрації, коли індикатори  (Відео)  (Фото) (стор. 22) або індикатор доступу (стор. 19) світіться або блимають.
- Користуючись наплічним ремнем (продається окремо), уникайте зіткнення відеокамери з іншими об'єктами.
- Не користуйтеся відеокамерою у місцях з дуже гучним звуком.

Про датчик падання (HDR-XR150E/ XR155E)

- Для захисту внутрішнього жорсткого диска від удару внаслідок падання, відеокамера має функцію датчика падання. У випадку падання або в умовах невагомості може бути також записаний шум блокування, створений відеокамерою під час увімкнення цієї функції. Якщо датчик падання неодноразово визначає падання, запис або відтворення можуть бути зупинені.

Примітка щодо використання відеокамери на високогір'ї (HDR-XR150E/ XR155E)

- Не вмикайте відеокамеру в умовах низького атмосферного тиску, на висоті понад 5000 м. Це може пошкодити внутрішній жорсткий диск відеокамери.

Основні операції

Початок роботи (стор. 12)

Приготуйте джерело живлення та картку пам'яті.

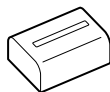

Записування відеофрагментів і фотографій
(стор. 21)

Записування відео → стор. 23

💡 Змінення режиму записування

💡 Орієнтовна тривалість записування (MEDIA INFO)

Фотографування → стор. 25



Відтворення відео і фотографій

Відтворення на відеокамері → стор. 26

Відтворення зображень на екрані телевизора → стор. 29

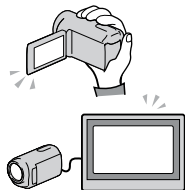

Збереження зображень

Збереження відеофрагментів і фотографій на комп'ютері
→ стор. 35

Збереження відеофрагментів і фотографій на зовнішніх
носіях → стор. 48

Збереження зображень за допомогою записувача або
рекордера DVD → стор. 51

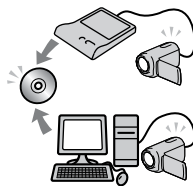

Видалення відеофрагментів і фотографій
(стор. 33)

Якщо видалити зображення, які вже збережені у
комп'ютері або на диску, то можна знов записувати нові
зображення на вільне місце.

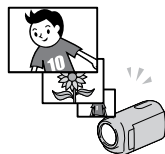

Зміст

Спочатку прочитайте це	2
Основні операції	9

■ Початок роботи

Крок 1: Заряджання акумуляторного блока	12
Заряджання акумуляторного блока за кордоном	14
Крок 2: увімкнення живлення та встановлення дати й часу	15
Змінення параметра мови	16
Крок 3: приготування носіїв запису	17
Перевірка параметрів носіїв запису	18
Копіювання відеофрагментів та фотографій з внутрішніх носіїв на картку пам'яті (HDR-CX116E/CX150E/CX155E/XR150E/XR155E)	20

■ Записування/Відтворення

Записування	21
Відтворення на відеокамері	26
Відтворення зображень на екрані телевізора	29

■ Майстерне користування відеокамерою

Видалення відеофрагментів і фотографій	33
--	----

■ Збереження відеофрагментів і фотографій на комп'ютері

Приготування комп'ютера (Windows)	35
Використання комп'ютера Macintosh	36
Запуск програми PMB (Picture Motion Browser)	39
Вибір способу створення диска (комп'ютер)	40
Швидке створення диска (One Touch Disc Burn)	42
Імпорт відеофрагментів і фотографій у комп'ютер	43
Створення диска AVCHD	44
Відтворення диска AVCHD на комп'ютері	44
Створення диска Blu-ray	45
Створення диска зі стандартною чіткістю зображення (STD), який можна відтворювати на звичайних програвачах DVD	45
Копіювання диска	46
Редагування відеофрагментів	46
Захоплення фотографій з відеофрагмента	47

Збереження зображень на зовнішніх пристроях	
Збереження зображень на зовнішніх носіях (DIRECT COPY).....	48
Створення диска за допомогою записувача або рекордера DVD.....	51
Настроювання відеокамери	
Використання меню.....	59
Отримання докладної інформації з Посібник із «Handycam».....	66
Додаткова інформація	
? Пошук та усунення несправностей.....	67
Заходи безпеки.....	70
Технічні характеристики.....	72
Стисла довідка	
Екранні індикатори.....	77
Компоненти відеокамери та елементи керування.....	78
Індекс.....	81

Крок 1: Заряджання акумуляторного блока

HDR-CX110E/CX115E/CX116E/CX150E/CX155E

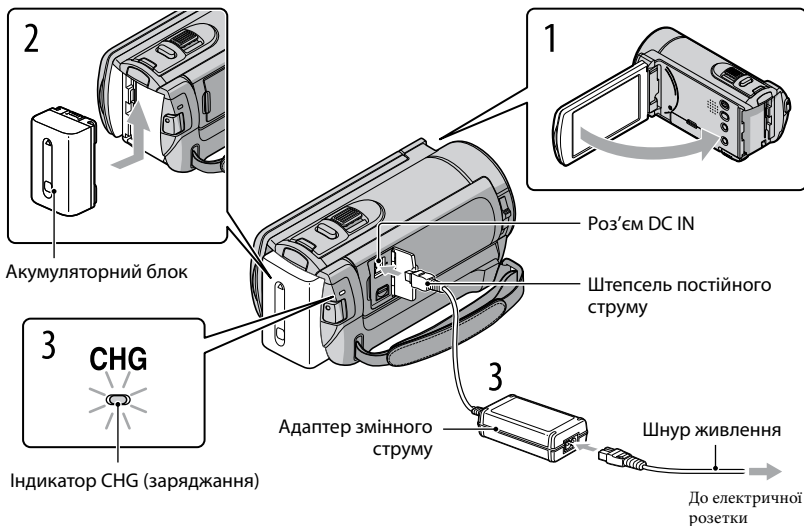

HDR-XR150E/XR155E

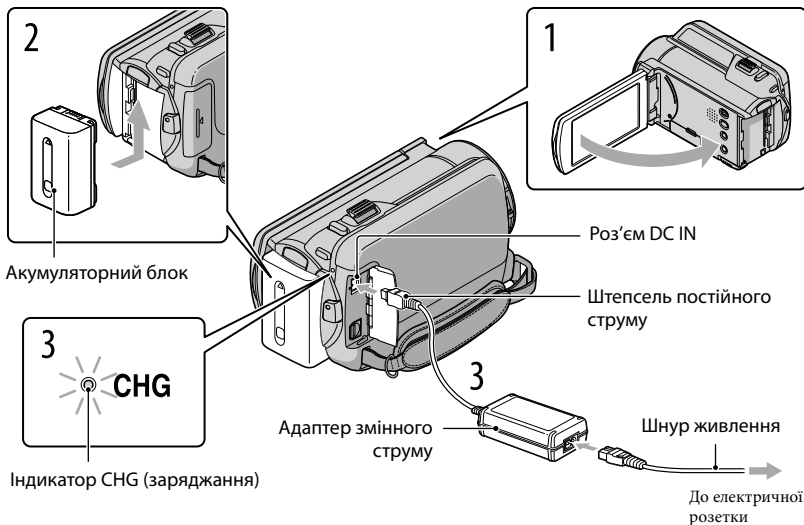

Акумуляторний блок «InfoLITHIUM» (серія V) можна зарядити після приєднання його до відеокамери.

⚡ Примітки

- До відеокамери можна приєднати акумуляторний блок «InfoLITHIUM» тільки серії V.

- 1 Вимкніть відеокамеру, закривши РК-екран.
- 2 Приєднайте акумуляторний блок, посунувши його в напрямку стрілки до фіксації з клацанням.
- 3 Підключіть адаптер змінного струму та шнур живлення до відеокамери та електричної розетки.
 - Сумістіть позначку ▲ на штепселі постійного струму з позначкою на роз'ємі DC IN.
 Індикатор CHG (зарядження) засвітиться, після чого почнеться зарядження. Після повного зарядження акумуляторного блока індикатор CHG (зарядження) згасне.
- 4 Після зарядження акумулятора від'єднайте адаптер змінного струму від роз'єму DC IN відеокамери.

💡 Поради

- Інформація щодо тривалості записування й відтворення наведена на стор. 74.
- У ввімкненій відеокамері приблизний заряд акумулятора, що залишився, можна визначити за допомогою індикатора рівня заряду акумулятора, який знаходиться в лівому верхньому куті РК-екрана.

Від'єднання акумуляторного блока

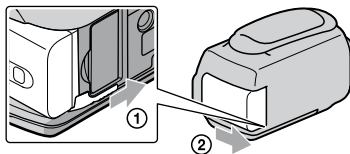

Закрийте РК-екран. Посуньте важілець вивільнення BATT (акумулятор) (①) і вийміть акумуляторний блок (②).



Використання електричної розетки як джерела живлення

Виконайте підключення відповідно до інструкцій, наведених у розділі «Крок 1: Заряджання акумуляторного блока». Навіть якщо акумуляторний блок підключено, він не розряджатиметься.

Примітки щодо акумуляторного блока

- Щоб вийняти акумуляторний блок або від'єднати адаптер змінного струму, закрийте РК-панель і переконайтеся, що індикатори  (Відео) /  (Фото) (стор. 22) та індикатор доступу (стор. 19) не горять.
- Під час заряджання індикатор CHG (заряджання) блимає за наведених нижче умов:
 - Акумуляторний блок приєднаний неправильно.
 - Акумуляторний блок пошкоджений.
 - Температура відеокамери надто низька.
Вийміть акумуляторний блок з відеокамери та помістіть його у тепле місце.
 - Температура відеокамери надто висока.
Вийміть акумуляторний блок з відеокамери та помістіть його у прохолодне місце.
- Не рекомендується використання з відеокамерою акумулятора NP-FV30, який забезпечує малу тривалість записування й відтворення.
- За промовчанням живлення вимикається автоматично, якщо відеокамера не працює впродовж 5 хвилин, щоб заощадити заряд акумуляторного блока ([A.SHUT OFF]).

Примітки щодо адаптера змінного струму

- Використовуючи адаптер змінного струму, скористайтеся найближчою електричною розеткою. негайно від'єднайте адаптер змінного струму від електричної розетки, якщо під час використання відеокамери сталася будь-яка несправність.
- Не розміщуйте адаптер змінного струму у вузьких місцях, наприклад між стіною та меблями.
- Не замикайте контакти штепселя постійного струму адаптера змінного струму або контакти акумуляторного блока металевими предметами. Це може призвести до несправності.

Заряджання акумуляторного блока за кордоном

Акумуляторний блок можна заряджати у будь-якій країні або регіоні за допомогою адаптера змінного струму, який додається, у діапазоні напруги змінного струму від 100 В до 240 В із частотою 50Гц/60Гц.

- Не користуйтеся електронним трансформатором напруги.

Крок 2: увімкнення живлення та встановлення дати й часу

1 Відкрийте РК-екран відеокамери.

Відеокамера ввімкнена.

- Щоб увімкнути відеокамеру за відкритої РК-панелі, натисніть кнопку POWER.

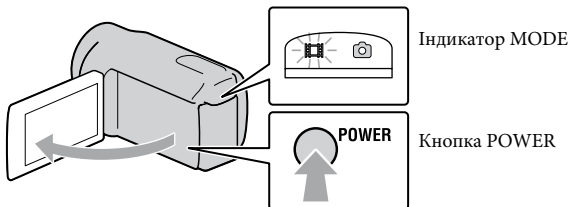

2 Виберіть бажаний географічний регіон за допомогою / , потім торкніть [NEXT].

Торкніть кнопку на РК-екрані

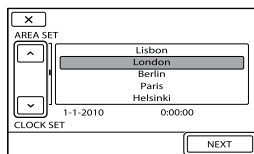

- Щоб знов установити дату й час, торкніть **MENU** (MENU) → [Show others] → [CLOCK/ LANG] (у категорії [GENERAL SET]) → [CLOCK SET]. Якщо на екрані немає необхідного елемента, торкайте / , допоки він не з'явиться.



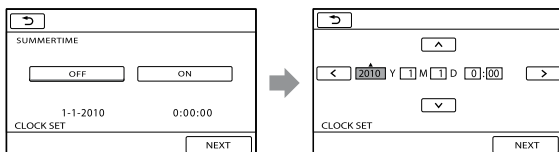

3 Встановіть [SUMMERTIME], дату й час, потім торкніть **OK**.

Годинник почне працювати.

- Якщо параметру [SUMMERTIME] встановлено значення [ON], годинник буде переведено вперед на 1 годину.



Примітки

- Дата й час не відображаються під час записування, але вони автоматично записуються на носій запису й можуть відобразитися під час відтворення. Щоб відобразити дату й час, торкніть **MENU** (MENU) → [Show others] → [PLAYBACK SET] (у категорії  [PLAYBACK]) → [DATA CODE] → [DATE/TIME] → **OK** →  → **X**.
- Щоб вимкнути звукові сигнали, що супроводжують виконання операцій, торкніть **MENU** (MENU) → [Show others] → [SOUND/DISP SET] (у категорії  [GENERAL SET]) → [BEEP] → [OFF] → **OK** →  → **X**.
- Якщо кнопка, яку торкнули, не реагує належним чином, відкалібруйте сенсорну панель.

Вимкнення живлення





Закрийте РК-екран. Індикатор  (Відео) блиматиме впродовж декількох секунд, після чого живлення вимкнеться.

Поради

- Відеокамеру також можна вимкнути, натиснувши кнопку POWER.
- Якщо для параметра [POWER ON BY LCD] встановлено значення [OFF], вимкніть відеокамеру, натиснувши кнопку POWER.

Змінення параметра мови

Можна змінити вигляд екрана так, щоб екранні написи відображалися вказаною мовою.

Торкніть **MENU** (MENU) → [Show others] → [CLOCK/  LANG] (у категорії  [GENERAL SET]) → [ LANGUAGE SET] → бажана мова → **OK** →  → **X**.

Крок 3: приготування носіїв запису

Носії запису, які можна використовувати з відеокамерою, залежать від її моделі. На екрані відеокамери відображаються наступні піктограми.

HDR-CX110E/CX115E



Картка пам'яті

HDR-CX116E/CX150E/CX155E



Внутрішня пам'ять



Картка пам'яті

HDR-XR150E/XR155E



Внутрішній жорсткий диск



Картка пам'яті

* За промовчанням, як відеофрагменти, так і фотографії, записуються на ці носії запису. На вибраному носію можна здійснювати записування, відтворення та редагування зображень.

Поради

- Інформація щодо тривалості записування відео наведена на стор. 74.

Вибір носіїв запису для відео (HDR-CX116E/CX150E/CX155E/XR150E/XR155E)

- 1 Торкніть **MENU** (MENU) → [Show others] → [MEDIA SETTINGS] (у категорії [MANAGE MEDIA]) → [MOVIE MEDIA SET].

З'явиться екран [MOVIE MEDIA SET].

- 2 Торкніть потрібний носій запису.

- 3 Торкніть [YES] → **OK**.

Носій запису буде змінено.

Вибір носіїв запису для фотографій (HDR-CX116E/CX150E/CX155E/ XR150E/XR155E)

- 1 Торкніть **MENU** (MENU) → [Show others] → [MEDIA SETTINGS] (у категорії  [MANAGE MEDIA]) → [PHOTO MEDIA SET].

З'явиться екран [PHOTO MEDIA SET].

- 2 Торкніть потрібний носій запису.

- 3 Торкніть [YES] → **OK**.

Носій запису буде змінено.

Перевірка параметрів носіїв запису

У будь-якому режимі — відеозйомки або фотографування — у верхньому правому куті екрана відображається піктограма обраного носія.



Піктограма носіїв запису

- Піктограма, що відображається, залежить від моделі.

Вставляння картки пам'яті

Примітки

- Щоб записати відеофрагменти та (або) фотографії на картку пам'яті, виберіть носієм запису [MEMORY CARD] (HDR-CX116E/CX150E/CX155E/XR150E/XR155E).

Типи карток пам'яті, які можна використовувати з цією відеокамерою

- З відеокамерою можна використовувати лише картки пам'яті «Memory Stick PRO Duo» (Mark2), «Memory Stick PRO-HG Duo», SD (клас 4 або швидший) та SDHC (клас 4 або швидший). Використання карток MultiMediaCard неможливе.
- У цьому посібнику «Memory Stick PRO Duo» (Mark2) і «Memory Stick PRO-HG Duo» звуться «Memory Stick PRO Duo».
- Можливість роботи з цією відеокамерою доведена для карток пам'яті ємністю до 32 ГБ.

«Memory Stick PRO Duo»/«Memory Stick PRO-HG Duo»
(Картки цього розміру можна використовувати у відеокамері.)



- Картки «Memory Stick PRO Duo» можна використовувати лише в обладнанні, сумісному із «Memory Stick PRO».
- Не наклеюйте етикетки або що на «Memory Stick PRO Duo» або на адаптер «Memory Stick Duo».

Відкрийте кришку та вставте картку пам'яті краєм зі зрізаним кутом у напрямку, вказаному на малюнку, до фіксації з клацанням.

- Закрийте кришку після вставлення картки пам'яті.



Індикатор доступу

Якщо вставлено нову картку пам'яті, може з'явитися екран [Create a new Image Database File.]. У цьому випадку торкніть [YES]. Якщо на цю картку пам'яті записуватимуться тільки фотографії, торкніть [NO].

- Перевірте напрямок вставлення картки пам'яті. Якщо силоміць вставити картку пам'яті у хибному напрямку, можливі пошкодження картки пам'яті, гнізда картки пам'яті або даних зображення.

⚡ Примітки

- Якщо з'явиться повідомлення [Failed to create a new Image Database File. It may be possible that there is not enough free space.], відформатуйте картку пам'яті шляхом торкання **MENU** (MENU) → [Show others] → [MEDIA FORMAT] (у категорії [MANAGE MEDIA]) → [MEMORY CARD] (HDR-CX116E/CX150E/CX155E/XR150E/XR155E) → [YES] → [YES] → **OK**.

Виймання картки пам'яті

Відкрийте кришку та злегка натисніть на картку пам'яті.

- Не відкривайте кришку під час записування.
- Вставляючи або виймаючи картку пам'яті, будьте обережні, щоб картка не вислизнула і не впала.

Копіювання відеофрагментів та фотографій з внутрішніх носіїв на картку пам'яті (HDR-CX116E/CX150E/CX155E/XR150E/XR155E)

Торкніть **MENU** (MENU) → [Show others] → [MOVIE DUB]/[PHOTO COPY] (у категорії  [EDIT]), потім виконайте інструкції на екрані.

Записування

За промовчанням відеофрагменти записуються із високою чіткістю (HD) на наступні носії.

HDR-CX110E/CX115E: картка пам'яті

HDR-CX116E/CX150E/CX155E: внутрішня пам'ять

HDR-XR150E/XR155E: внутрішній жорсткий диск

Поради

- Інформацію щодо зміни носіїв запису див. на стор. 17 (HDR-CX116E/CX150E/CX155E/XR150E/XR155E).

Відкривання кришки об'єктива

Щоб відкрити кришку, зсуньте перемикач LENS COVER.

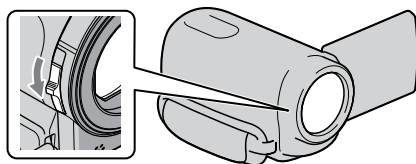

Поради

- Закрийте кришку об'єктива по закінченні зйомки або перед відтворенням зображень.

1

Застебніть фіксуючий ремінь.

HDR-CX110E/CX115E/CX116E/CX150E/CX155E

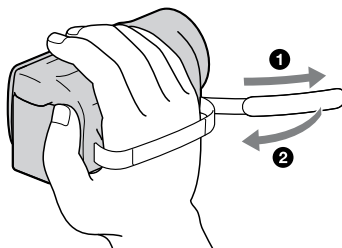

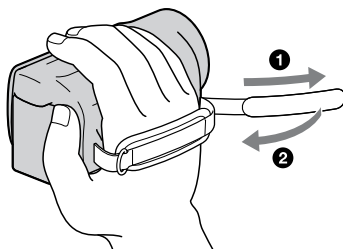

2 Відкрийте РК-екран відеокамери.

Відеокамера ввімкнена.

- Щоб увімкнути відеокамеру за вже відкритого РК-екрана, натисніть кнопку POWER (стор. 15).
- Для перемикання між режимами записування натискайте MODE. Натисніть MODE, щоб засвітити індикатор потрібного режиму записування.

HDR-CX110E/CX115E/CX116E/CX150E/CX155E

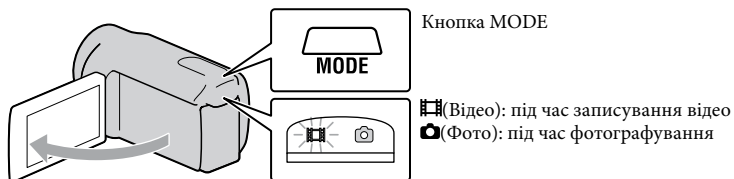

HDR-XR150E/XR155E

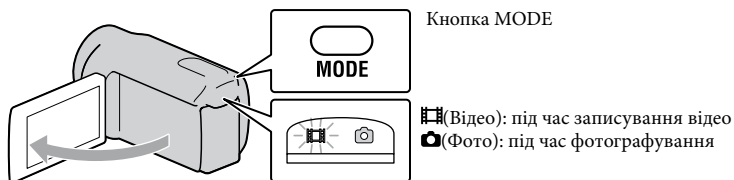

Натисніть START/STOP, щоб розпочати записування.

- Щоб розпочати записування, можна також торкнутися кнопки ● у нижній лівій частині РК-екрана.

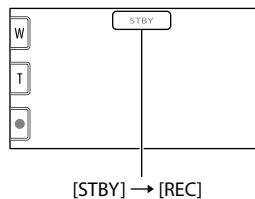
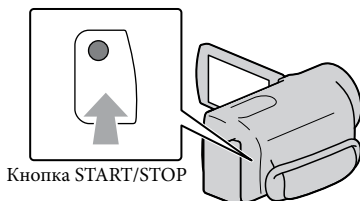

Щоб припинити записування, повторно натисніть кнопку START/STOP.

- Щоб припинити записування, можна також торкнутися кнопки ● у нижній лівій частині РК-екрана.

- Після ввімкнення відеокамери або переходу до режиму записування (відеофрагментів чи фотографій) або відтворення, на РК-панелі впродовж приблизно 3 секунд відобразяться піктограми та індикатори. Щоб знову відобразити піктограми та індикатори, торкніть будь-яке місце екрана, окрім сенсорних кнопок записування й масштабування.

Кнопки записування й масштабування на РК-екрані



Примітки

- Закривання РК-екрана під час записування відео призведе до припинення операції записування.
- Максимальна неперервна тривалість записування відео становить приблизно 13 годин.
- Якщо розмір відеофайлу перевищує 2 Гб, автоматично створюватиметься наступний відеофайл.

- Після ввімкнення відеокамери розпочати записування можна лише через кілька секунд. Протягом цього часу використовувати функції відеокамери неможливо.
- Якщо по завершенні знімання продовжується записування даних на носії запису, про це сповістатиме наступна індикація. Впродовж цього часу оберігайте відеокамеру від ударів та вібрації, не виймайте акумулятор та не від'єднуйте адаптер змінного струму.
 - Індикатор доступу (стор. 19) світиться або блимає.
 - Піктограма носіїв запису у правому верхньому куті РК-екрана блимає

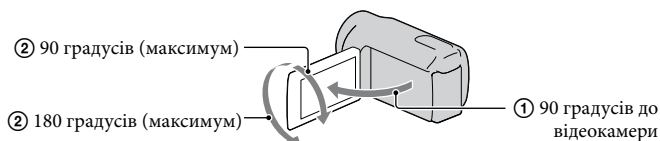

Поради

- Докладніше про тривалість записування відео див. на стор. 74.
- Можна записувати фотографії під час відеозйомки, повністю натискаючи PHOTO (Dual Rec).
- Якщо відеокамера розпізнає обличчя, з'являється біла рамка й виконується автоматична оптимізація якості зображення навколо обличчя ([FACE DETECTION]).
- Щоб визначити пріоритетне обличчя, торкніть його.
- За промовчанням запис фотографій відбувається автоматично, коли відеокамера розпізнає посмішку особи під час записування відео (функція Smile Shutter).
- Можна захопити фотографії із записаного відеоматеріалу (HDR-CX110E/CX116E/CX150E/CX155E/XR150E/XR155E).
- Щоб дізнатися про тривалість запису та приблизну залишкову ємність носія тощо, торкніть **MENU** (MENU) → [Show others] → [MEDIA INFO] (у категорії  [MANAGE MEDIA]).
- Записуване зображення може відображатися на всій площині РК-екрана відеокамери (режим повнопіксельного відображення). Однак через це верхній, нижній, правий і лівий краї зображення можуть незначно обрізуватися під час відтворення на телевізорі, не сумісному з режимом повнопіксельного відображення. У такому разі встановіть для параметра [GUIDEFAME] значення [ON] і записуйте зображення з використанням зовнішньої рамки, яка відобразитиметься на екрані як вказівник.
- Щоб відрегулювати нахил РК-панелі, спочатку відкрийте її під кутом 90 градусів до відеокамери (①), потім налаштуйте нахил (②).



- За промовчанням для параметра [ STEADYSHOT] встановлено значення [ACTIVE].

Запис датакоду під час записування відео

Дата, час і умови зйомки автоматично записуються на носії запису. Під час записування вони не відображаються. Однак їх можна переглянути як [DATA CODE] під час відтворення. Щоб відобразити їх, торкніть **MENU** (MENU) → [Show others] → [PLAYBACK SET] (у категорії  [PLAYBACK]) → [DATA CODE] → потрібне значення параметра → **OK** →  → .

Фотографування

Параметри за промовчанням передбачають записування фотографій на наступні носії запису.

HDR-CX110E/CX115E: картка пам'яті

HDR-CX116E/CX150E/CX155E: внутрішня пам'ять

HDR-XR150E/XR155E: внутрішній жорсткий диск

Поради

- Інформацію щодо зміни носіїв запису див. на стор. 17 (HDR-CX116E/CX150E/CX155E/XR150E/XR155E).

1 Натисніть MODE, щоб засвітився індикатор (Фото).

РК-екран переходить до режиму фотографування, і зображення на ньому набуває формату 4:3.





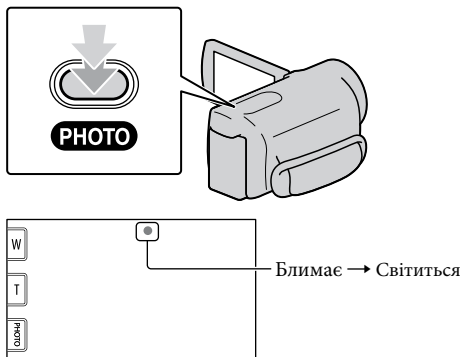

2 Злегка натисніть кнопку PHOTO, щоб сфокусувати відеокамеру, потім повністю натисніть цю кнопку.

- Щоб записати фотографію, можна також торкнути кнопку  на РК-екрані.



Зникнення позначки  вказує на завершення записування фотографії.

Поради

- На РК-екрані можна дізнатися про кількість фотографій, які можна записати (стор. 77).
- Щоб змінити розмір зображення, торкніть кнопку  (MENU) → [Show others] →  [IMAGE SIZE] (у категорії  [PHOTO SETTINGS]) → потрібне значення параметра →  OK →  X.
- Якщо відображається позначка , записування фотографій неможливе.

Відтворення на відеокамері

За промовчанням відтворюються відеофрагменти і фотографії, записані на наступних носіях запису.

HDR-CX110E/CX115E: картка пам'яті

HDR-CX116E/CX150E/CX155E: внутрішня пам'ять

HDR-XR150E/XR155E: внутрішній жорсткий диск

Поради

- Інформацію щодо зміни носіїв запису див. на стор. 17 (HDR-CX116E/CX150E/CX155E/XR150E/XR155E).

1 Відкрийте РК-екран відеокамери.

Відеокамера ввімкнена.

- Щоб увімкнути відеокамеру за вже відкритого РК-екрана, натисніть кнопку POWER (стор.15).

2 Натисніть кнопку (VIEW IMAGES).

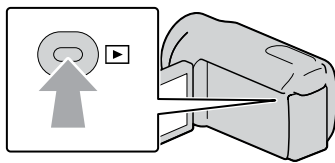

За декілька секунд з'явиться екран VISUAL INDEX.

- Відобразити екран VISUAL INDEX можна також, торкнувши  (VIEW IMAGES) на РК-екрані.

3 Щоб відтворити відео, торкніть або (①) → потрібний відеозапис (②).

Щоб відтворити фотографію, торкніть  (Фото) (①) → потрібна фотографія (②).

Відеозаписи відображаються та сортуються за датою запису.

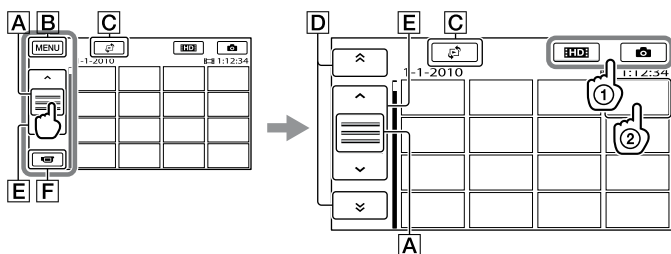

- A** Перемикає вигляд кнопок керування.
B До екрана MENU
C Відображає екран вибору типу індексу ([DATE INDEX]/[FILM ROLL]/[FACE]).
D / : відображення відеозаписів, зроблених попереднього або наступного дня.*
E / : відображення попереднього або наступного відеозапису.
F Повертає до екрана записування.

* Позначка **D** відображається, якщо торкнутися **A**.

- Позначка **STD** відображається, коли за допомогою параметра **[HDI/STD]SET** вибрано стандартну чіткість зображення (STD).
- Прокрутити екран можна, торкнувши та посунувши **D** або **E**.
- Позначкою **I** відзначаються останні відтворені або записані відеофрагменти або фотографії. Якщо торкнутися відеофрагмент або фотографію з позначкою **I**, то його відтворення продовжиться з точки попередньої зупинки. (На фотографіях, записаних на картці пам'яті, присутня позначка **I**.)

Відтворення відео

Відеокамера розпочне відтворення вибраного відеофрагмента.

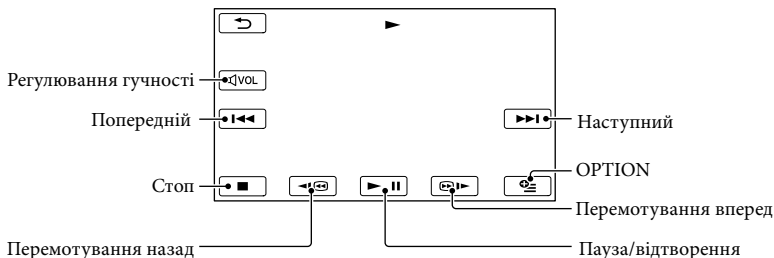

Примітки

- Відтворення зображень може бути неможливим на інших пристроях, крім відеокамери.

Поради

- Коли під час відтворення від вибраного відеофрагмента досягнуто останнього відеофрагмента, відбувається повернення до екрана INDEX.
- Для повільного відтворення відеофрагментів торкніть **◀|** / **|▶** під час паузи.
- Повторне натиснення кнопки **◀|** / **|▶** під час відтворення збільшить швидкість відтворення приблизно у 5 разів → приблизно в 10 разів → приблизно у 30 разів → приблизно в 60 разів.
- Щоб відобразити VISUAL INDEX, можна також торкнутися **MENU** (MENU) → [Show others] → [VISUAL INDEX] (у категорії **▶** [PLAYBACK]).
- Дата, час та умови зйомки записуються автоматично під час зйомки. Ця інформація не виводиться під час записування, однак її можна відобразити під час відтворення, торкнувши **MENU** (MENU) → [Show others] → [PLAYBACK SET] (у категорії **▶** [PLAYBACK]) → [DATA CODE] → потрібне значення параметра → **OK** → **↶** → **✕**.

Настроювання гучності звуку відеофрагментів

Відтворюючи відеофрагменти, торкніть **◀VOL** → відрегулюйте рівень гучності за допомогою кнопок **◀|** / **|▶** → **↶**.

- Гучність також можна настроїти за допомогою **-** / **+** у меню OPTION MENU.

Перегляд фотографій

На екрані відеокамери з'явиться обрана фотографія.

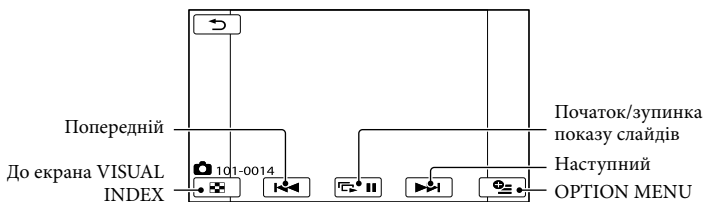

Поради

- Під час перегляду фотографій, записаних на картку пам'яті, на екрані з'являється позначка **101** (папка відтворення).

Відтворення зображень на екрані телевізора

Способи підключення та якість зображення (HD (висока чіткість) або STD (стандартна чіткість)), що відтворюється на екрані телевізора, залежать від типу телевізора та з'єднувачів, що використовуються.

Підключення до телевізора за допомогою [TV CONNECT Guide]

Виконуючи інструкції на РК-екрані, можна легко підключити відеокамеру до телевізора ([TV CONNECT Guide]).

1 Перемкніть вхід телевізора на роз'єм, який використовується для підключення.

- Зверніться до інструкції з експлуатації телевізора.

2 Увімкніть відеокамеру і торкніть **MENU** (MENU) → [Show others] → [TV CONNECT Guide] (у категорії **[OTHERS]**) на РК-екрані.

- Використовуйте адаптер змінного струму, що додається, як джерело живлення (стор. 14).

3 Торкніть [High Definition TV].

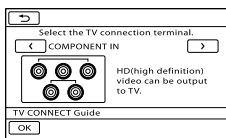

4 Щоб вибрати вхідний роз'єм телевізора, торкніть **</>**, потім торкніть **OK**.

- На екрані відобразиться спосіб підключення.
- Якщо торкнути [HINT], можна побачити поради щодо підключення або змінити параметри відеокамери.

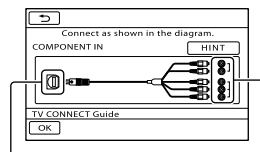

Роз'єми на відеокамері Вхідні роз'єми на телевізорі

5 Підключіть відеокамеру до телевізора.

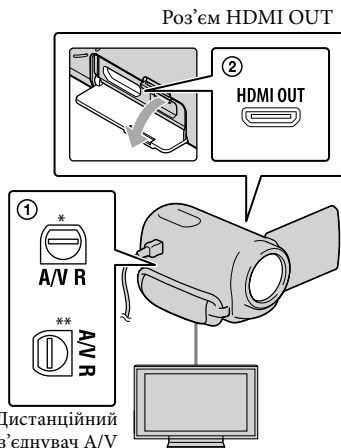

* HDR-CX110E/CX115E/CX116E/CX150E/CX155E

** HDR-XR150E/XR155E

6 Торкніть **OK** → [YES].

- Якщо передача відеофрагментів відбувається з використанням з'єднувального кабелю A/V, відеофрагменти виводяться на екрані телевізора зі стандартною чіткістю зображення (STD).

7 Відтворення відеофрагментів і фотографій на відеокамері (стор. 26).

Типи кабелів для з'єднання відеокамери і телевізора

Підключення до телевізора високої чіткості

Компонентний кабель A/V (додається)

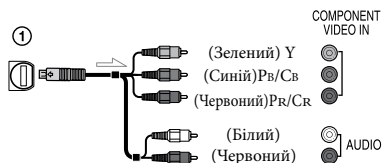

Кабель HDMI (продається окремо)

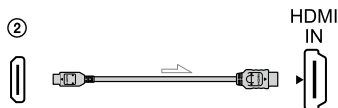

Підключення до телевізора, який не підтримує зображення високої чіткості, з екраном 16:9 (широкий екран) або 4:3

Компонентний кабель A/V (додається)

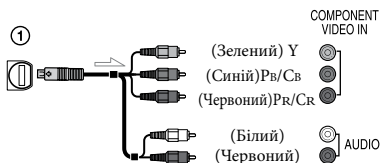

З'єднувальний кабель A/V S VIDEO (продається окремо)

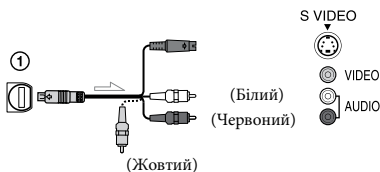

З'єднувальний кабель A/V (додається)

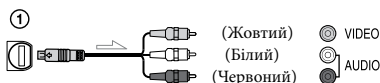

Підключення відеокамери до телевізора через відеомагнітофон

- Підключіть відеокамеру до роз'єма лінійного входу (LINE IN) на відеомагнітофоні за допомогою з'єднувального кабелю A/V. Встановіть селектор входу на відеомагнітофоні на LINE (VIDEO 1, VIDEO 2 тощо).

Установлення формату зображення відповідно до характеристик підключеного телевізора (16:9/4:3)

- Установіть для параметра [TV TYPE] значення [16:9] або [4:3] відповідно до формату екрана телевізора.

Монофонічний телевізор (телевізор обладнаний лише одним вхідним аудіороз'ємом)

- Підключіть жовтий штепсель з'єднувального кабелю A/V до вхідного відеороз'єму, а білий (лівий канал) або червоний (правий канал) штекер — до вхідного аудіороз'єму телевізора чи відеомагнітофона.

Підключення за допомогою компонентного кабелю A/V

- Якщо підключені тільки штепсели компонентного відеосигналу, аудіосигнал не виводитиметься. Щоб забезпечити виведення аудіосигналу, підключіть білий і червоний штепсели.

Підключення за допомогою кабелю HDMI

- Використовуйте кабель HDMI із логотипом HDMI.
- Використовуйте з'єднувач HDMI mini на одному кінці кабелю (для відеокамери) і штепсель, який підходить для підключення телевізора, на іншому кінці.
- Зображення, захищені авторським правом, не виводяться через роз'єм HDMI OUT на відеокамері.
- Деякі телевізори не забезпечують належне функціонування за такого підключення (наприклад, зображення або звук можуть не відтворюватися).
- Не використовуйте роз'єм HDMI OUT на відеокамері для з'єднання із роз'ємом HDMI OUT зовнішнього пристрою, оскільки це може призвести до несправності.

Підключення за допомогою з'єднувального кабелю A/V S VIDEO

- За підключення штепселя S VIDEO (канал S VIDEO) аудіосигнал не виводитиметься. Для виведення аудіосигналу підключіть білий і червоний штепсели до вхідних аудіороз'ємів телевізора.

- Таке з'єднання забезпечує відтворення зображень із вищою роздільною здатністю в порівнянні з підключенням через з'єднувальний кабель A/V.

Примітки

- Якщо відеофрагменти стандартної чіткості (STD) відтворюватимуться на телевізорі з екраном формату 4:3, який не підтримує сигнал формату 16:9, такі відеофрагменти слід записувати у форматі 4:3. Торкніть **MENU** (MENU) → [Show others] → [OTHER REC SET] (у категорії **[SHOOTING SET]**) → [**WIDE SELECT**] → [4:3] → **OK** → **[RECALL]** → **[X]** (стор. 63).

Телевізор або відеомагнітофон, обладнаний 21-контактним адаптером (EUROCONNECTOR)

Щоб переглянути зображення, використовуйте 21-контактний адаптер (продається окремо).

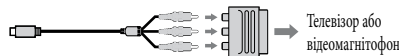

Поради

- Якщо відеокамеру підключено до телевізора за допомогою кабелів кількох типів, вхідні роз'єми телевізора використовуються в такій пріоритетній послідовності: HDMI → компонентний → S VIDEO → відео
- HDMI (High Definition Multimedia Interface — мультимедійний інтерфейс високої чіткості) — це інтерфейс передачі як відео-, так і аудіосигналів. Роз'єм HDMI OUT використовується для виведення зображень високої якості та цифрового аудіосигналу.

Про стандарт «Photo TV HD»

Ця відеокамера сумісна зі стандартом «Photo TV HD». Стандарт «Photo TV HD» дозволяє з фотографічною якістю та найменшими подробицями відтворювати витончені текстури і кольори. Якщо підключити пристрої Sony, сумісні зі стандартом Photo TV HD, за допомогою кабелю HDMI* або компонентний кабель A/V**, можна насолоджуватися новим вражаючим світом фотографій з повною якістю HD.

* Під час відтворення фотографій телевізор автоматично перемкнеться до відповідного режиму.

** Потрібне налаштування телевізора.
Докладніше див. інструкцію з експлуатації телевізора, сумісного з Photo TV HD.

Видалення відеофрагментів і фотографій

Звільнити місце на носію можна, видаливши з нього відеофрагменти та фотографії.



Примітки



- Відновити зображення після видалення неможливо. Заздалегідь збережіть важливі відеофрагменти та фотографії.
- Під час видалення зображень не від'єднуйте акумуляторний блок або адаптер змінного струму від відеокамери. Це може призвести до пошкодження носія.
- Не виймайте картку пам'яті під час видалення зображень з картки пам'яті.
- Видалити захищені відеофрагменти та фотографії неможливо. Щоб видалити захищені відеофрагменти та фотографії, скасуйте їхній захист перед спробою видалення.
- Видалений відеофрагмент, який входив до списку відтворення, буде видалений також із цього списку.
- Видалений відеофрагмент, який входив до сценарію вибіркового відтворення (Highlight Playback), буде видалено також із цього сценарію.

Поради

- Можна видалити зображення на екрані відтворення з меню  OPTION MENU.
- Щоб видалити всі зображення з носія та звільнити місце, відформатуйте носій.
- Зображення зменшеного розміру, які дають змогу водночас переглянути багато зображень на індексному екрані, називаються «ескізами».

1 Торкніть **MENU** (MENU) → [Show others] → [DELETE] (у категорії  [EDIT]).



2 Щоб видалити відеофрагменти, торкніть  [DELETE] →  [DELETE] або  [DELETE].

- Щоб видалити фотографії, торкніть  [DELETE] →  [DELETE].

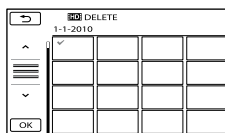
3 Торкніть ескізи відеофрагментів і фотографій, які підлягають видаленню; на відповідних ескізах відобразиться позначка ✓.











- Щоб підтвердити вибір зображення, натисніть і утримуйте ескіз відповідного зображення на РК-екрані. Щоб повернутися до попереднього екрана, торкніть .

4 Торкніть  [OK] → [YES] →  [OK] →  [X].

Видалення всіх відеофрагментів/ фотографій за один раз

Виконуючи крок 2, торкніть

 [DELETE] →  [DELETE ALL]/ [DELETE ALL] → [YES] → [YES] →  [OK] →  [X].

- Щоб видалити всі фотографії за один раз, торкніть  [DELETE] →  [DELETE ALL] → [YES] → [YES] →  [OK] →  [X].



Одночасне видалення всіх відеофрагментів/фотографій, записаних в один день



⚡ Примітки

- Неможливо видалити фотографії з картки пам'яті за датою запису.

① Виконуючи крок 2, торкніть

[ DELETE] →

[ DELETE by date]/[ DELETE by date].

- Щоб одночасно видалити всі фотографії, записані в один день, торкніть [ DELETE] → [ DELETE by date].

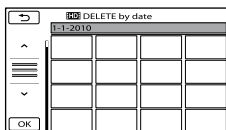

② Щоб вибрати дату записування потрібних відеофрагментів або фотографій, торкніть / , потім торкніть .

- Щоб підтвердити вибір зображення, торкніть його ескіз на РК-екрані. Щоб повернутися до попереднього екрана, торкніть .

③ Торкніть [YES] → → .

Приготування комп'ютера (Windows)

За допомогою програми «PMB (Picture Motion Browser)» можна виконати наступні операції.

- Імпорт зображень у комп'ютер.
- Перегляд та редагування імпортованих зображень.
- Створення диска.
- Передача відеофрагментів і фотографій на веб-сайти.

Щоб зберегти відеофрагменти і фотографії за допомогою комп'ютера, спочатку встановіть програму «PMB» з диска CD-ROM, що додається.

⚡ Примітки

- Не форматуйте носій відеокамери, використовуючи комп'ютер. Це може призвести до неналежної роботи відеокамери.
- Відеокамера записує зображення високої чіткості у форматі AVCHD. За допомогою програми для PC, яка додається, відеозаписи високої чіткості можна копіювати на носії DVD. Однак DVD-носії, що містять відеоматеріал у форматі AVCHD, не слід використовувати у програвачах або записувачах DVD, оскільки витягнення носіїв із програвача або записувача DVD може бути неможливим, або записи можуть бути видалені без попередження.

Крок 1. Перевірка характеристик комп'ютера

ОС*1

Microsoft Windows XP SP3*2/Windows Vista SP2*3/Windows 7

Процесор*4

Intel Core Duo 1,66 ГГц або потужніший, або Intel Core 2 Duo 1,66 ГГц або потужніший (для обробки відео HD FX/HD FH потрібен Intel Core 2 Duo 2,26 ГГц або потужніший).

Разом з тим, Intel Pentium III 1 ГГц або потужніший є достатнім для виконання наступних операцій.

- Імпорт відеофрагментів і фотографій у комп'ютер.
- One Touch Disc Burn
- Створення дисків Blu-ray /AVCHD / DVD-video (Intel Core Duo 1,66 ГГц або потужніший процесор потрібен для створення диска DVD video шляхом перетворення зображень високої чіткості (HD) у зображення стандартної якості (STD)).
- Копіювання диска.
- Обробка тільки відеозаписів зі стандартною якістю зображення (STD).

Програмне забезпечення

DirectX 9.0c або новішої версії. (Цей продукт базується на технології DirectX. Необхідно мати встановлений DirectX.)

Пам'ять

Для Windows XP: 512 МБ або більше (рекомендується 1 ГБ або більше.)
Однак для обробки тільки відеозаписів зі стандартною якістю зображення (STD) вистачить 256 МБ або більше.
Для Windows Vista/Windows 7: 1 ГБ або більше.

Жорсткий диск

Розмір пам'яті на диску, потрібний для встановлення: приблизно 500 МБ (можливо, для створення дисків AVCHD потрібно 10 ГБ або більше. Можливо, для створення дисків Blu-ray потрібно до 50 ГБ.)

Монітор

Мінімум 1024 × 768 точок.

Інші параметри

Роз'єм USB (має бути у будь-якій комплектації, Hi-Speed USB (сумісний з USB 2.0)), пристрій для запису дисків Blu-ray / DVD (для встановлення потрібен привід CD-ROM). Файлова система жорсткого диска — рекомендується NTFS або exFAT.

*1 Потрібна стандартна процедура встановлення. Належна робота не гарантується, якщо ОС піддавалася оновленню, або у конфігураціях з підтримкою декількох операційних систем.

*2 64-розрядні версії та Starter (Edition) не підтримуються. Для використання функції створення дисків тощо потрібна Windows Image Mastering API (IMAPI) Ver.2.0 або новішої версії.

*3 Starter (Edition) не підтримується.

*4 Рекомендується потужніший процесор.

⚡ Примітки

- Робота з усіма конфігураціями комп'ютерів не гарантується.

Використання комп'ютера Macintosh

Програма «РМВ», яка додається, не підтримується комп'ютерами Macintosh. Інформацію щодо обробки фотографій на підключеному до відеокамери комп'ютері Macintosh див. на наступному веб-сайті.
<http://guide.d-imaging.sony.co.jp/mac/ms/ua/>

Крок 2. Встановлення програми «РМВ», яка додається

Встановіть програму «РМВ» перед підключенням відеокамери до комп'ютера.

⚡ Примітки

- Якщо на комп'ютері встановлена раніша за 5.0.00 версія «РМВ», використання деяких функцій цієї програми «РМВ» може бути неможливим після встановлення програми «РМВ» з компакт-диска, який додається. З компакт-диска, який додається, встановлюється також програма «РМВ Launcher», тому «РМВ» або інші програми можна запускати за допомогою «РМВ Launcher». Щоб запустити «РМВ Launcher», двічі клацніть на піктограмі швидкого виклику «РМВ Launcher» на екрані комп'ютера.

1 Переконайтеся, що відеокамера не підключена до комп'ютера.

2 Увімкніть комп'ютер.

- Щоб виконати встановлення, увійдіть до системи як Адміністратор.
- Перед встановленням програми закрийте усі інші програми, які виконуються на комп'ютері.

3 Вставте CD-ROM, який додається, у привід дисків комп'ютера.

З'явиться екран процедури встановлення.

- Якщо цей екран не з'явився, клацніть [Start] → [Computer] (у Windows XP, [My Computer]), потім двічі клацніть [SONYPMV (E:)] (CD-ROM)*.

* Назви дисків (наприклад, (E:)) залежать від комп'ютера.

4 Клацніть [Установка].



5 Виберіть країну або регіон.

6 Виберіть мову програми, що встановлюватиметься, потім перейдіть до наступного екрана.

7 Уважно прочитайте умови ліцензійної угоди. Якщо ви згодні з умовами, змініть позначку з на , потім клацніть [Next] → [Install].

8 Увімкніть відеокамеру, потім з'єднайте відеокамеру з комп'ютером за допомогою кабелю USB, який додається.

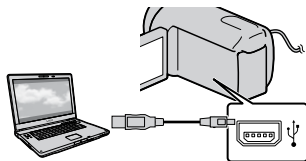

На дисплеї відеокамери автоматично з'явиться екран [USB SELECT].

9 Щоб комп'ютер визнав відеокамеру, торкніть один з типів носіїв, які відображаються на екрані відеокамери.

HDR-CX110E/CX115E: [USB CONNECT] (картка пам'яті).

HDR-CX116E/CX150E/CX155E: [USB CONNECT] (внутрішня пам'ять).

HDR-XR150E/XR155E: [USB CONNECT] (внутрішній жорсткий диск).

- Носій запису, що відображається, залежить від моделі.
- Якщо екран [USB SELECT] не з'явився, торкніть **MENU** (MENU) → [Show others] → [USB CONNECT] (у категорії **[OTHERS]**).



10 Клацніть [Continue] на екрані комп'ютера.

11 Щоб встановити програму, виконайте інструкції на екрані.

- На час встановлення програми «PMB» підключіть відеокамеру до комп'ютера.
- Залежно від комп'ютера, може бути потрібним встановлення програм інших виробників. Якщо з'явиться екран встановлення, виконайте інструкції щодо встановлення потрібних програм.
- Повторно запустіть комп'ютер, якщо це потрібно для закінчення процедури встановлення.

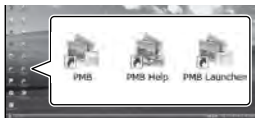
Коли встановлення закінчене, з'являться наступні піктограми. Вийміть CD-ROM з комп'ютера.



- : Запуск «PMB».
 - : Відображення «PMB Help».
 - : Відображення «PMB Launcher». «PMB Launcher» дозволяє запускати «PMB» або інші програми, або відкривати веб-сайти.
- Можуть з'явитися інші піктограми.
 - Залежно від процедури встановлення, може не з'явитися жодної піктограми.

Примітки

- Для створення дисків або використання інших функцій Windows XP необхідно встановити Image Mastering API v2.0 для Windows XP. Якщо Image Mastering API v2.0 для Windows XP ще не встановлено, виберіть її серед потрібних програм на екрані встановлення та встановіть, виконуючи процедури, що відображаються. (На час встановлення комп'ютер має бути підключений до Інтернету.) Image Mastering API v2.0 для Windows XP можна встановити у відповідь на повідомлення, яке з'являється після спроби виконати ці функції.

Від'єднання відеокамери від комп'ютера

- ① Клацніть піктограму  у нижньому правому куті робочого столу комп'ютера → [Safely remove USB Mass Storage Device].

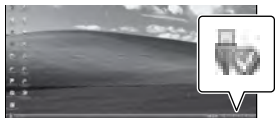

- ② Торкніть [END] → [YES] на екрані відеокамери.
- ③ Від'єднайте кабель USB.

Примітки

- Доступ з комп'ютера за допомогою програми «PMB», яка додається. Не змінюйте файли або папки у відеокамері шляхом виконання операцій на комп'ютері. Файли зображень можуть бути пошкоджені або не відтворяться.
- Належна робота не гарантується у разі виконання вищезгаданої операції.
- Для видалення файлів зображень виконайте дії, зазначені на стор. 33. Не видаляйте файли зображень у відеокамері шляхом виконання операцій на комп'ютері.
- Не копіюйте файли на носії запису шляхом виконання операцій на комп'ютері. Належна робота не гарантується.
- Можна створити диск Blu-ray, використовуючи комп'ютер, обладнаний пристроєм для запису дисків Blu-ray. Встановіть програму BD Add-on Software для «PMB» (стор. 45).

Запуск програми РМВ

(Picture Motion Browser)

Двічі клацніть на піктограмі швидкого виклику «РМВ» на екрані комп'ютера.



⚡ Примітки

- Якщо цієї піктограми немає на екрані комп'ютера, клацніть [Start] → [All Programs] → [PMB], щоб запустити «РМВ».

За допомогою програми «РМВ» можна переглядати, редагувати та створювати диски, які містять відеозаписи і фотографії.

Користування довідкою «PMB Help»

Докладні відомості про користування програмою «РМВ» див. у довіднику «PMB Help». Щоб запустити «PMB Help», двічі клацніть на піктограмі швидкого виклику «PMB Help» на екрані комп'ютера.









⚡ Примітки

- Якщо цієї піктограми немає на екрані комп'ютера, клацніть [Start] → [All Programs] → [PMB] → [PMB Help]. Довідник «PMB Help» можна також відкрити з меню [Help] програми «РМВ».

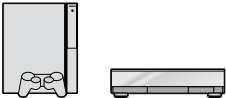
Вибір способу створення диска (комп'ютер)

У цьому посібнику наведено декілька способів створення дисків із зображеннями високої чіткості (HD) або дисків із зображеннями стандартної чіткості (STD) з відеофрагментів або фотографій високої чіткості (HD), записаних відеокамерою. Оберіть спосіб, що відповідає характеристикам програвача дисків.

Програвач	Вибір способу створення і типу диска	
Пристрій відтворення дисків Blu-ray (програвач дисків Blu-ray, PlayStation®3 тощо).	➔ <ol style="list-style-type: none">1 Імпорт відеофрагментів і фотографій на комп'ютер (стор. 43).↓2 Створення диска Blu-ray* з високою чіткістю зображення (HD) (стор. 45).	
Пристрій відтворення дисків AVCHD (програвач дисків Sony Blu-ray, PlayStation®3 тощо).	➔ Швидке створення диска (One Touch Disc Burn) (стор. 42).	
 Пристрій відтворення звичайних дисків DVD (програвач DVD, комп'ютер, здатний відтворювати диски DVD, тощо).	➔ <ol style="list-style-type: none">1 Імпорт відеофрагментів і фотографій на комп'ютер (стор. 43).↓2 Створення диска AVCHD з високою чіткістю зображення (HD) (стор. 44).	
 Пристрій відтворення звичайних дисків DVD (програвач DVD, комп'ютер, здатний відтворювати диски DVD, тощо).	➔ <ol style="list-style-type: none">1 Імпорт відеофрагментів і фотографій на комп'ютер (стор. 43).↓2 Створення диска зі стандартною чіткістю зображення (STD) (стор. 45).	

* Для створення диска Blu-ray необхідно встановити BD Add-on Software для «PMB» (стор. 45).

Характеристики кожного типу дисків

 Використання диска Blu-ray дозволяє записувати відео високої чіткості (HD) більшої тривалості, ніж диски DVD.

 Відео високої чіткості (HD) можна записати на носії DVD, такі як диски DVD-R, і створити диск із зображенням високої чіткості (HD).

Диск із зображеннями високої чіткості (HD) можна відтворити на пристроях відтворення дисків формату AVCHD, таких як програвач дисків Sony Blu-ray та PlayStation®3. Такі диски неможливо відтворити на звичайних програвачах DVD.



Відео стандартної чіткості (STD), перетворене з відео високої чіткості (HD), можна записувати на носії DVD, такі як диски DVD-R, і створювати диск зі стандартною чіткістю зображення (STD).

Диски, з якими може працювати програма «PMB»

З програмою «PMB» можна використовувати наступні типи 12 см дисків. Інформацію щодо дисків Blu-ray див. на стор. 45.

Тип диска	Властивості
DVD-R/DVD+R/DVD+R DL	Unrewritable (не дозволяє перезаписування)
DVD-RW/DVD+RW	Rewritable (дозволяє перезаписування)

Примітки

- Постійно оновлюйте PlayStation®3, щоб користуватися найновішою версією системного програмного забезпечення PlayStation®3.
- PlayStation®3 може бути недоступний у деяких країнах і регіонах.

Швидке створення диска (One Touch Disc Burn)

Записані відеокамерою відеофрагменти і фотографії, які ще не збережені за допомогою функції One Touch Disc Burn, можна зберегти на диску автоматично. Відеофрагменти і фотографії зберігаються на диску з тією якістю зображення, з якою вони були записані.

⚡ Примітки

- Відеофрагменти високої чіткості (HD) (значення за промовчанням) записуються на диск AVCHD.
- Неможливо створити диск AVCHD з відеофрагментів, записаних у режимі [HD FX] функції [RECORD MODE].
- Створення диска Blu-ray за допомогою функції One Touch Disc Burn неможливе.
- Щоб створити диск зі стандартною чіткістю зображення (STD) з відеофрагментів високої чіткості (HD), спочатку імпортуйте відеофрагменти у комп'ютер (стор. 43), а потім створіть диск зі стандартною чіткістю зображення (STD) (стор. 45).
- Заздалегідь встановіть «PMB» (стор. 36), не запускайте «PMB».
- Для виконання цієї операції підключіть відеокамеру до електричної розетки за допомогою адаптера змінного струму, що додається (стор. 14).
- За допомогою функції One Touch Disc Burn відеокамери можна зберегти тільки відеофрагменти і фотографії, записані на внутрішні носії запису (HDR-CX116E/CX150E/CX155E/XR150E/XR155E).

1 Увімкніть відеокамеру і вставте новий диск у привід DVD.

- Інформація щодо типів дисків, які можна використовувати, наведена на стор. 41.
- Якщо запускається будь-які інші програми, крім «PMB», закрийте їх.

2 Увімкніть відеокамеру, потім з'єднайте відеокамеру з комп'ютером за допомогою кабелю USB, який додається.

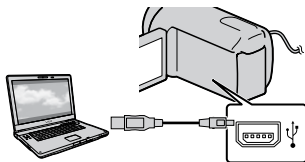

3 Натисніть кнопку [DISC BURN].

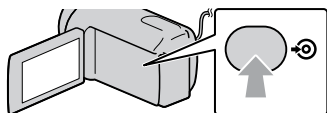

4 Виконайте інструкції на екрані комп'ютера.

⚡ Примітки

- У разі використання функції One Touch Disc Burn відеофрагменти та фотографії не зберігаються у комп'ютері.

Імпорт відеофрагментів і фотографій у комп'ютер

Відеофрагменти і фотографії, записані відеокамерою, можна імпортувати у комп'ютер. Спочатку увімкніть комп'ютер.

⚡ Примітки

- Для виконання цієї операції підключіть відеокамеру до електричної розетки за допомогою адаптера змінного струму, що додається (стор. 14).

- 1 Увімкніть відеокамеру, потім з'єднайте відеокамеру з комп'ютером за допомогою кабелю USB, який додається.

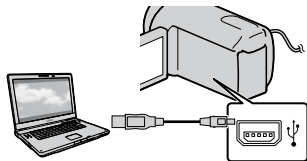

На дисплеї відеокамери з'явиться екран [USB SELECT].

- 2 На екрані відеокамери торкніть носій запису, який містить зображення, що треба зберегти.

[USB CONNECT]: внутрішня пам'ять.

[USB CONNECT]: внутрішній жорсткий диск.

[USB CONNECT]: картка пам'яті.

- Носій запису, що відображається, залежить від моделі.
- Якщо екран [USB SELECT] не з'явився, торкніть **MENU** (MENU) → [Show others] → [USB CONNECT] (у категорії [OTHERS]).

На екрані комп'ютера з'явиться вікно для виконання операцій імпорту.

3 Клацніть [Import].

- Докладнішу інформацію див. у «PMB Help» (стор. 39).

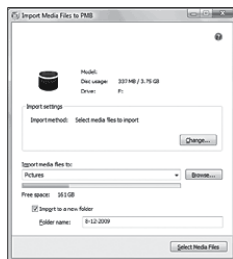

Відеофрагменти і фотографії імпортуються у комп'ютер. По закінченні операції з'явиться екран «PMB».

💡 Поради

- Можна експортувати відеофрагменти високої чіткості (HD) з комп'ютера у відеокамеру (HDR-CX110E/CX150E/XR150E). Докладнішу інформацію див. у «PMB Help» (стор. 39).

Створення диска AVCHD

Можна створити диск AVCHD шляхом записування декількох відеофрагментів високої чіткості (HD), які раніше були імпортовані у комп'ютер (стор. 43). У цьому розділі надаються роз'яснення щодо процедури записування відеофрагментів високої чіткості (HD) на диск DVD.

1 Увімкніть відеокамеру і вставте новий диск у привід DVD.

- Інформація щодо типів дисків, які можна використовувати, наведена на стор. 40.
- Якщо запустяться будь-які інші програми, крім «PMB», закрийте їх.

2 Запустіть програму «PMB» (стор. 39).

3 Клацніть [Calendar] або [Index] на лівому боці вікна та виберіть дату або папку, потім виберіть відеофрагменти високої чіткості (HD).

- Відеофрагменти високої чіткості (HD) мають позначку **HD**.
- Збереження фотографій на диску неможливе.
- Щоб вибрати декілька відеофрагментів, тримайте натиснутою клавішу Ctrl та клацайте по ескізах.

4 Клацніть  → [Create AVCHD Format Discs (HD)] у верхній частині вікна.



З'явиться вікно для вибору відеофрагментів.

- Щоб додати нові відеофрагменти до вибраних раніше, виберіть відеофрагменти у головному вікні та перетягніть їх у вікно для вибору відеофрагментів.

5 Щоб створити диск, виконайте інструкції на екрані.

- Створення диска може забрати багато часу.

Відтворення диска AVCHD на комп'ютері

Для відтворення дисків AVCHD можна користуватися програмою «Player for AVCHD», яка встановлена разом з «PMB».

Для запуску «Player for AVCHD» клацніть [Start] → [All Programs] → [PMB] → [PMB Launcher] → [View] → [Player for AVCHD].

Відомості про роботу з програмою див. у довіднику «Player for AVCHD».

- Залежно від параметрів комп'ютера, відтворення відео може бути неплavnим.

Створення диска Blu-ray

Можна створити диск Blu-ray, який містить відеофрагменти високої чіткості (HD), що попередньо були імпортовані у комп'ютер (стор. 43). Для створення диска Blu-ray необхідно встановити BD Add-on Software для «PMB». Клацніть [BD Add-on Software] на екрані встановлення «PMB» і встановіть цей модуль відповідно до інструкцій на екрані.

- Перед встановленням [BD Add-on Software] підключіть комп'ютер до Інтернету.



Вставте новий диск Blu-ray у дисковод та клацніть  [Create Blu-ray Disc (HD)] на кроці 4 «Створення диска AVCHD» (стор. 44). Інші процедури такі ж самі, як для створення диска AVCHD.

- Комп'ютер має підтримувати створення дисків Blu-ray.
- Для створення дисків Blu-ray існують диски BD-R (які не дозволяють перезаписування) та диски BD-RE (які дозволяють перезаписування). Після створення дисків додавання даних неможливе для обох типів дисків.

Створення диска зі стандартною чіткістю зображення (STD), який можна відтворювати на звичайних програвачах DVD

Можна створити диск зі стандартною чіткістю зображення (STD) шляхом записування відеофрагментів, які раніше були імпортовані у комп'ютер (стор. 43).

⚠ Примітки

- У якості джерела можна вибрати відеофрагменти високої чіткості (HD). Однак цей процес потребує перетворення зображень з високої чіткості (HD) у стандартну чіткість (STD). Перетворення якості зображень відеофрагментів забирає триваліший час, ніж фактичне їх записування.

1 Увімкніть відеоканалу і вставте новий диск у привід DVD.

- Інформація щодо типів дисків, які можна використовувати, наведена на стор. 40.
- Якщо запустяться будь-які інші програми, крім «PMB», закрийте їх.

2 Запустіть програму «PMB» (стор. 39).

3 Клацніть [Calendar] або [Index] на лівому боці вікна та виберіть дату або папку, потім виберіть відеофрагменти.

- Відеофрагменти високої чіткості (HD) мають позначку **HD**.
- Щоб вибрати декілька відеофрагментів, тримайте натиснутою клавішу Ctrl та клацайте по ескізах.

4 Клацніть  → [Create DVD-Video Format Discs (STD)] у верхній частині вікна.

З'явиться вікно для вибору відеофрагментів.

- Щоб додати нові відеофрагменти до вибраних раніше, виберіть відеофрагменти у головному вікні та перетягніть їх у вікно для вибору відеофрагментів.



5 Щоб створити диск, виконайте інструкції на екрані.

- Створення диска може забрати багато часу.
-

Копіювання диска.

Для копіювання записаного диска на інший диск можна скористатися програмою «Video Disc Copier».

Для запуску програми клацніть [Start] → [All Programs] → [PMB] → [PMB Launcher] → [Disc Creation] → [Video Disc Copier]. Відомості про роботу з програмою див. у довіднику «Video Disc Copier».

- Неможливо скопіювати відеофрагменти високої чіткості (HD) шляхом їх перетворення у зображення стандартної чіткості (STD).
- Копіювання на диск Blu-ray неможливе.

Редагування відеофрагментів

Можна тільки вирізати потрібні частини з відеофрагмента і зберегти їх у іншому файлі.

Двічі клацніть у «PMB»

відеофрагмент, який потрібно редагувати, потім клацніть [Show Edit Palette] на правому боці екрана → [Trim Video], або виберіть меню [Manipulate] → [Edit] → [Trim Video]. Докладнішу інформацію див. у «PMB Help» (стор. 39).

Захоплення фотографій з відеофрагмента

Кадр відеофрагмента можна зберегти як файл фотографії.

Двічі клацніть у «РМВ» відеофрагмент, який потрібно редагувати, потім клацніть [Show Edit Palette] на правому боці екрана → [Save Frame]. Докладнішу інформацію див. у «РМВ Help» (стор. 39).



Збереження зображень на зовнішніх носіях (DIRECT COPY)

Відеофрагменти та фотографії можна зберегти на зовнішніх носіях (пристрій збереження USB), таких як зовнішній жорсткий диск. Зображення можна також відтворювати на відеокамері або на інших пристроях.

⚡ Примітки

- Щоб виконати цю операцію, потрібен кабель-перехідник USB VMC-UAM1 (продається окремо).
- Можливо, кабель-перехідник USB VMC-UAM1 не продаватиметься у деяких країнах і регіонах.
- Використання наступних пристроїв у якості зовнішніх носіїв неможливе:
 - носії ємністю завбільшки 2 ТБ;
 - звичайний привід дисків, такий як привід CD або DVD;
 - носій, підключений через концентратор USB;
 - носій із вбудованим концентратором USB;
 - пристрій для читання карток.
- Використання зовнішніх носіїв з функцією кодування може бути неможливим.
- Відеокамера підтримує файлову систему FAT. Якщо зовнішній носій відформатовано у файлову систему NTFS тощо, перед використанням зовнішнього носія відформатуйте його у відеокамері. Коли зовнішній носій підключений до відеокамери, з'являється екран форматування.
- Належна робота не гарантується з кожним пристроєм, який задовольняє вимогам щодо роботи.
- Підключіть відеокамеру до електричної розетки за допомогою адаптера змінного струму, що додається (стор. 14).

- Див. посібники з експлуатації, що постачаються із зовнішнім пристроєм.
- Докладніше про придатні зовнішні пристрої див. веб-сайт Sony для відповідної країни або регіону.

1 Підключіть адаптер змінного струму та шнур живлення до роз'єму DC IN відеокамери і електричної розетки.

2 Якщо зовнішній носій має кабель живлення змінним струмом, підключіть його до електричної розетки.

3 Підключіть кабель-перехідник USB до зовнішнього носія.

4 Підключіть кабель-перехідник USB до роз'єму Ψ (USB) відеокамери.

Коли з'явиться екран [Create a new Image Database File.], торкніть [YES].



5 Торкніть [Сору.] на екрані відеокамери.

HDR-CX110E/CX115E:

Відеофрагменти та фотографії, які ще не записані на зовнішній носій, можна зберегти на ньому.

HDR-CX116E/CX150E/CX155E/
XR150E/XR155E:

Відеофрагменти та фотографії з внутрішніх носіїв відеокамери, які ще не записані на зовнішній носій, можна зберегти на ньому.

- Цей екран з'явиться тільки за наявності нещодавно записаних зображень.

6 Після завершення операції торкніть **OK** на екрані відеокамери.

⚡ Примітки

- Кількість сюжетів, які можна зберегти на зовнішньому носію, вказана далі. Проте, навіть якщо на зовнішньому носію є вільне місце, неможливо записати сюжети, коли їх кількість перевищує наступні значення.
Відеофрагменти високої чіткості (HD): максимум 3999.
Відеофрагменти стандартної чіткості (STD): 9999
Фотографії: 9999 кадрів × 899 папок.
Залежно від типу записаних зображень, кількість сюжетів може бути меншою.

Підключення зовнішнього носія

Зображення, які містяться на зовнішньому носію, відобразяться на РК-екрані. Кнопки відображення відеофрагментів і фотографій на екрані VISUAL INDEX змінюються як показано на малюнку.

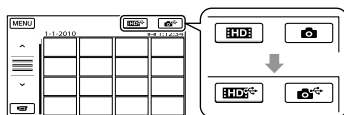

У меню можна вибрати параметри для зовнішнього носія, наприклад видалення зображень. Торкніть **MENU** (MENU) → [Show others] на екрані VISUAL INDEX.



Збереження потрібних відеофрагментів і фотографій

⚡ Примітки

- Неможливо скопіювати фотографії, що містяться на картці пам'яті, або застосувати до них функцію пошуку за датою.
- 1 Торкніть [Play without copying.] під час виконання описаного вище кроку 5.
Відображається екран VISUAL INDEX для зовнішнього носія.
 - 2 Торкніть **MENU** (MENU) → [Show others] → [MOVIE DUB] (за вибору відеозаписів)/[PHOTO COPY] (за вибору фотографій).
 - 3 Виконайте інструкції на екрані та виберіть носій запису (HDR-CX116E/CX150E/CX155E/XR150E/XR155E) і способи вибору зображень.

- ④ Після вибору [DUB by select], торкніть зображення, яке потрібно зберегти.

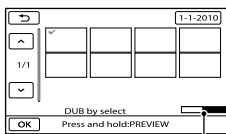

З'явиться позначка ✓.

- Після вибору [DUB by date], за допомогою  /  виберіть дату записування зображень, які потрібно копіювати, потім торкніть  та перейдіть до кроку ⑤.



Залишкова місткість зовнішнього носія

- Щоб підтвердити вибір зображення, натисніть і утримуйте ескіз відповідного зображення на РК-екрані. Щоб повернутися до попереднього екрана, торкніть .
- Торкнувши дату, можна виконати пошук зображень за датою.

- ⑤ Торкніть  → [YES] →  на екрані відеокамери.

Відтворення на відеокамері зображень із зовнішнього носія

- ① Торкніть [Play without copying.] під час виконання описаного вище кроку 5.

Відображається екран VISUAL INDEX для зовнішнього носія.

- ② Відтворіть зображення (стор. 26).
- Зображення можна також переглядати на екрані телевізора, підключеного до відеокамери (стор. 29).
 - Можна відтворювати відеофрагменти високої чіткості (HD) на комп'ютері за допомогою [Player for AVCHD]. Запустіть програму [Player for AVCHD] (стор. 44) та виберіть привід, до якого підключено зовнішній носій за допомогою [Settings].

Примітки

- Неможливо відтворити фотографії, знайдені за датою (Date Index).
- Якщо відеокамера не розпізнає зовнішній носій, спробуйте виконати наступні операції.
 - Повторно підключіть кабель-перехідник USB до відеокамери.
 - Якщо зовнішній носій має кабель живлення змінним струмом, підключіть його до електричної розетки.

Скасування підключення зовнішнього носія

- ① Торкніть  на екрані VISUAL INDEX зовнішнього носія.
- ② Від'єднайте кабель-перехідник USB.

Створення диска за допомогою записувача або рекордера DVD

Вибір способу створення диска

У цьому посібнику наведено декілька способів створення дисків AVCHD або дисків із зображеннями стандартної чіткості (STD) з відеофрагментів або фотографій високої чіткості (HD), записаних відеокамерою. Оберіть спосіб, що відповідає характеристикам програвача дисків.

Примітки

- Для створення диска приготуйте будь-який диск DVD, наприклад диск DVD-R.
- Для створення диска Blu-ray див. стор. 45.
- Наставни щодо збереження зображень на зовнішньому носію див. стор. 48.

Пристрій, сумісний з форматом AVCHD

Програвач

- Програвач дисків Sony Blu-ray
- PlayStation®3 тощо

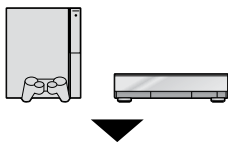

Пристрій для створення

- Записувач DVD, DVDDirect Express (стор. 52)
- Записувач DVD тощо, відмінний від DVDDirect Express (стор. 55)

Тип диска

- Диск AVCHD (зображення високої чіткості (HD))



Звичайний пристрій DVD

Програвач

- Програвач DVD
- Комп'ютер, здатний відтворювати диски DVD тощо

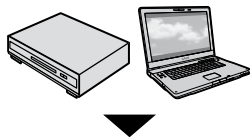

Пристрій для створення

- Записувач DVD, DVDDirect Express (стор. 52)
- Записувач DVD, відмінний від DVDDirect Express (стор. 55)
- Рекордер дисків тощо (стор. 56)

Тип диска

- Диск із зображеннями стандартної чіткості (STD)



Примітки

- Постійно оновлюйте PlayStation®3, щоб користуватися найновішою версією системного програмного забезпечення PlayStation®3.
- PlayStation®3 може бути недоступний у деяких країнах і регіонах.
- Диски AVCHD можна відтворювати тільки на пристроях, сумісних з форматом AVCHD.
- Небажано використовувати диски AVCHD із програвачами або рекордерами DVD. Оскільки програвачі або рекордери DVD не підтримують формат AVCHD, спроби вилучення дисків із таких програвачів або рекордерів DVD можуть виявитися невдалими.

- Неможливо створити диск AVCHD з відеофрагмента, записаного у режимі [HD FX] функції [RECORD MODE]. Збережіть відеофрагмент, записаний у режимі [HD FX], на дисках Blu-ray або на зовнішніх пристроях збереження (стор. 48).

Створення диска за допомогою спеціального записувача DVD, DVDDirect Express

Можна створювати диски або відтворювати зображення зі створеного диска за допомогою спеціального записувача DVD, DVDDirect Express (продається окремо).

Також ознайомтеся з посібниками з експлуатації, які додаються до записувача DVD.

⚡ Примітки

- Для виконання цієї операції підключіть відеокамеру до електричної розетки за допомогою адаптера змінного струму, що додається (стор. 14).
- Можна використовувати лише нові диски таких типів:
 - DVD-R 12 см
 - DVD+R 12 см
- Цей пристрій не підтримує двошарові диски.
- У цьому розділі DVDDirect Express називається «записувачем DVD».

1 Підключіть адаптер змінного струму та шнур живлення до роз'єму DC IN відеокамери і до електричної розетки (стор. 14).

2 Увімкніть відеокамеру та підключіть записувач DVD до роз'єму ⚡ (USB) відеокамери за допомогою кабелю USB записувача DVD.

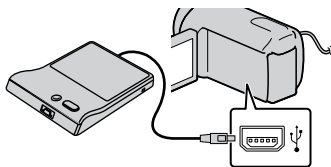

3 Вставте новий диск у записувач DVD і закрийте лоток дисководу.

На дисплеї відеокамери з'явиться екран [DISC BURN].

4 Натисніть кнопку ⏻ (DISC BURN) записувача DVD.

Відеофрагменти, які не були збережені на будь-яких дисках, будуть записані на цей диск (HDR-CX110E/CX115E).

Відеофрагменти, що містяться на внутрішніх носіях та які не були збережені на будь-яких дисках, будуть записані на цей диск (HDR-CX116E/CX150E/CX155E/XR150E/XR155E).

- Якщо наявні незбережені відеофрагменти високої чіткості (HD) і стандартної чіткості (STD), вони будуть збережені на окремі диски відповідно до якості зображення.

5 Повторіть кроки 3 і 4, якщо загальний розмір відеофрагментів, які потрібно записати на диск, перевищує місткість диска.

6 Торкніть **OK** → [END] → [EJECT DISC] на екрані відеокамери.

Вийміть диск по завершенню операції.

7 Торкніть **OK** і від'єднайте кабель USB.

Індивідуальне настроювання диска за допомогою опції DISC BURN OPTION

Виконуйте цю операцію в зазначених нижче випадках:

- Для копіювання потрібного зображення
- Для створення декількох копій того самого диска
- Для перетворення відеофрагментів високої чіткості (HD) на відеофрагменти стандартної чіткості (STD) та створення диска
- Для копіювання зображень на картку пам'яті (HDR-CX116E/CX150E/CX155E/XR150E/XR155E)

1 Торкніть [DISC BURN OPTION] на кроці 4.

- 2** Виберіть носій запису, на якому містяться відеофрагменти, які потрібно зберегти (HDR-CX116E/CX150E/CX155E/XR150E/XR155E). Якщо обрані відеофрагменти високої чіткості (HD), то на РК-дисплеї з'являється екран вибору якості зображення на диску, що буде створено. Виберіть потрібну якість зображення й торкніть **OK**.
- Якість зображення на диску залежить від часу записування вибраних відеофрагментів, якщо диск створюється шляхом перетворення відеофрагментів високої чіткості (HD) на відеофрагменти стандартної чіткості (STD).

- 3** Торкніть відеофрагмент, який потрібно записати на диск. З'явиться позначка ✓.

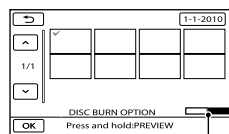

Вільне місце на диску

- Щоб підтвердити вибір зображення, натисніть і утримуйте ескіз відповідного зображення на РК-екрані. Щоб повернутися до попереднього екрана, торкніть **DISC**.
 - Торкнувши дату, можна виконати пошук зображень за датою.
- 4** Торкніть **OK** → [YES] на екрані відеокамери.
- Щоб створити інший диск із таким самим вмістом, вставте новий диск і торкніть [CREATE SAME DISC].
- 5** По завершенню операції торкніть [EXIT] → [END] на екрані відеокамери.

⑥ Від'єднайте кабель USB від відеокамери.

⚡ Примітки

- Не виконуйте наведених нижче дій під час створення диска.
 - Не вимикайте відеокамеру
 - Не від'єднуйте кабель USB або адаптер змінного струму
 - Не піддавайте відеокамеру механічним ударам або вібрації
 - Не виймайте з відеокамери картку пам'яті
- Перед тим, як видалити відеофрагменти з відеокамери, відтворіть створений диск, щоб переконатись у правильності копіювання.
- Якщо на екрані з'явиться повідомлення [Failed.] або [DISC BURN failed.], вставте в записувач DVD інший диск і повторіть операцію DISC BURN.

💡 Поради

- Якщо загальний розмір відеофрагментів, які потрібно записати за допомогою операції DISC BURN, перевищує місткість диска, створення диска буде припинено після досягнення обмеження. Останній відеофрагмент на диску може бути обрізаний.
- Створення диска, повністю заповненого відеофрагментами, займає від 20 до 60 хвилин. Може знадобитися більше часу залежно від режиму записування або кількості сюжетів. Крім того, якщо відбувається перетворення відеофрагмента високої чіткості (HD) на відеофрагмент стандартної чіткості (STD), це перетворення займає більше часу, ніж записування як таке.

Відтворення диска на записувачі DVD

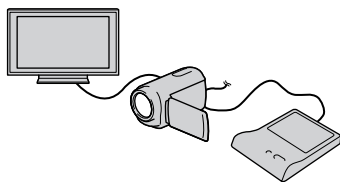

- ① Підключіть адаптер змінного струму та шнур живлення до роз'єму DC IN відеокамери і до електричної розетки (стор. 14).
- ② Увімкніть відеокамеру та підключіть записувач DVD до роз'єму Ψ (USB) відеокамери за допомогою кабелю USB записувача DVD.
 - Можна відтворювати відеофрагменти на екрані телевізора, підключивши відеокамеру до телевізора (стор. 29).
- ③ Вставте створений диск у записувач DVD.

Відеофрагменти, які містяться на диску, відобразяться на екрані відеокамери як VISUAL INDEX.
- ④ Натисніть кнопку відтворення на записувачі DVD.
 - Ці дії також можна виконувати, використовуючи екран відеокамери.
- ⑤ Торкніть [END] → [EJECT DISC] на екрані відеокамери та вийміть диск після завершення операції.
- ⑥ Торкніть **OK** і від'єднайте кабель USB.

Відтворення диска на звичайних програвачах DVD

Щоб вибрати якість зображення диска, який треба створити на кроці 2 процедури «Індивідуальне настроювання диска за допомогою опції DISC BURN OPTION», виберіть на екрані стандартну якість зображення (STD).

Поради

- Якщо створені диски зі стандартною чіткістю зображення (STD) не відтворюються ні на якому програвачу DVD, підключіть відеокамеру до записувача DVD і потім відтворіть диски.

Створення диска з високою чіткістю зображення (HD) за допомогою записувача DVD тощо, відмінного від DVDirect Express

Використовуйте кабель USB, щоб підключити відеокамеру до пристрою створення дисків, який є сумісним з відео високої чіткості (HD), наприклад до записувача DVD виробництва Sony. Ознайомтеся також із посібниками з експлуатації, які додаються до пристрою, що підключається.

Примітки

- Для виконання цієї операції підключіть відеокамеру до електричної розетки за допомогою адаптера змінного струму, що додається (стор. 14).
- Можливо, записувач DVD Sony не продаватиметься у деяких країнах і регіонах.

- 1** Підключіть адаптер змінного струму та шнур живлення до роз'єму DC IN відеокамери і до електричної розетки (стор. 14).

- 2** Увімкніть відеокамеру та підключіть записувач DVD тощо до роз'єму Ψ (USB) відеокамери за допомогою кабелю USB (додається).

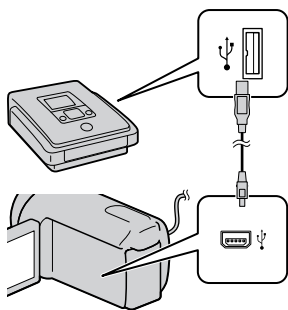

На дисплеї відеокамери з'явиться екран [USB SELECT].

- Якщо екран [USB SELECT] не з'явився, торкніть **MENU** (MENU) → [Show others] → [USB CONNECT] (у категорії  [OTHERS]).

- 3** На екрані відеокамери торкніть носій запису, який містить зображення.

[ USB CONNECT]: внутрішня пам'ять.

[ USB CONNECT]: внутрішній жорсткий диск.

[ USB CONNECT]: картка пам'яті.

- Носій запису, що відображається, залежить від моделі.

4 Запишіть відеофрагменти на підключений пристрій.

- Докладніше див. посібник з експлуатації, який постачається з пристроєм, що підключається.

5 По завершенню операції торкніть [END] → [YES] на екрані відеокамери.

6 Від'єднайте кабель USB.

Створення диска зі стандартною чіткістю зображення (STD) за допомогою рекордера тощо.

Можна копіювати зображення, що відтворюються на відеокамері, на диск або відеокасету, підключивши відеокамеру до рекордера дисків, записувача DVD виробництва Sony тощо, крім DVDirect Express, з'єднувальним кабелем A/V. Підключіть пристрій у спосіб **1** або **2**.

Ознайомтеся також із посібниками з експлуатації, які постачаються з пристроями, що підключаються.

⚡ Примітки

- Для виконання цієї операції підключіть відеокамеру до електричної розетки за допомогою адаптера змінного струму, що додається (стор. 14).
- Можливо, записувач DVD Sony не продаватиметься у деяких країнах і регіонах.
- Відеофрагменти високої чіткості (HD) копіюються з перетворенням чіткості на стандартну (STD).

1 З'єднувальний кабель A/V (додається)

Приєднайте з'єднувальний кабель A/V до вхідного роз'єму іншого пристрою.

2 З'єднувальний кабель A/V S VIDEO (продається окремо)

Підключення до іншого пристрою через роз'єм S VIDEO за допомогою з'єднувального кабелю A/V зі штепселем S VIDEO (продається окремо) забезпечує вищу якість зображень, ніж підключення за допомогою звичайного з'єднувального кабелю A/V. Підключіть білий і червоний штепселі (лівий і правий аудіоканали) і штепсель S VIDEO (канал S VIDEO) з'єднувального кабелю A/V зі штепселем S VIDEO. Якщо підключити лише штепсель S VIDEO, аудіосигнал не відтворюватиметься. Приєднувати жовтий штепсель (відео) непотрібно.

Дистанційний з'єднувач A/V

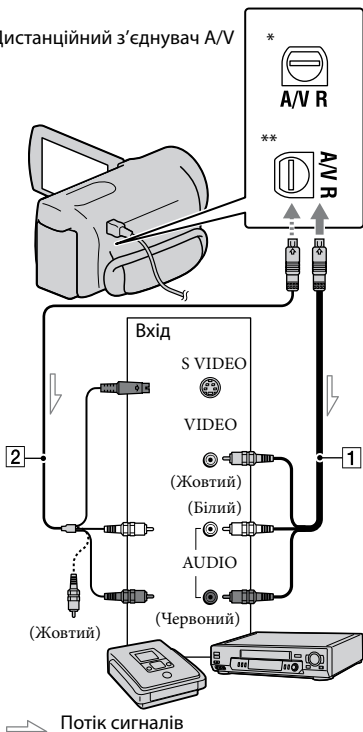

Потік сигналів

* HDR-CX110E/CX115E/CX116E/CX150E/
CX155E

** HDR-XR150E/XR155E

1 Вставте носій запису в записуючий пристрій.

- Якщо записуючий пристрій обладнаний селектором входів, переведіть його у вхідний режим.

- 2 Підключіть відеокамеру до записуючого пристрою (рекордер дисків тощо) за допомогою кабелю A/V **1** (додається) або кабелю A/V із штепселем S VIDEO **2** (продається окремо).

- Підключіть відеокамеру до вхідних роз'ємів записуючого пристрою.







- 3 Розпочніть відтворення на відеокамері й запишіть дані на записуючий пристрій.

- Докладніше див. у посібнику з експлуатації, який додається до записуючого пристрою.

- 4 Після завершення копіювання спочатку вимкніть записуючий пристрій, потім відеокамеру.

⚡ Примітки

- Оскільки запис виконується шляхом передавання аналогових даних, якість зображення може погіршитися.
- Не можна копіювати зображення на рекордерах, підключених за допомогою кабелю HDMI.
- Щоб приховати екранні індикатори (наприклад, лічильник тощо) на моніторі підключеного пристрою, торкніть **MENU** (MENU) → [Show others] → [OUTPUT SETTINGS] (у категорії [GENERAL SET]) → [DISP OUTPUT] → [LCD PANEL] (значення за промовчанням) → **OK** → → .

- Щоб записати дату і час, або дані про параметри відеокамери, торкніть **MENU** (MENU) → [Show others] → [PLAYBACK SET] (у категорії  [PLAYBACK]) → [DATA CODE] → потрібне значення параметра → **OK** →  → **X**. Крім того, торкніть **MENU** (MENU) → [Show others] → [OUTPUT SETTINGS] (у категорії  [GENERAL SET]) → [DISP OUTPUT] → [V-OUT/PANEL] → **OK** →  → **X**.
- Якщо екран пристрою, на якому здійснюється відтворення (телевізора тощо), має формат 4:3, торкніть **MENU** (MENU) → [Show others] → [OUTPUT SETTINGS] (у категорії  [GENERAL SET]) → [TV TYPE] → [4:3] → **OK** →  → **X**.
- Підключаючи відеокамеру до монофонічного пристрою, підключіть жовтий штепсель з'єднувального кабелю A/V до вхідного відеороз'єму, а червоний (правий канал) або білий (лівий канал) штепсель — до вхідного аудіороз'єму на пристрої.

Використання меню

За допомогою меню можна виконувати потрібні функції та змінювати різні параметри. Якщо майстерно користуватися меню, то робота з відеокамерою стане насолодою. Різноманітні пункти меню відеокамери згруповані у вісім категорій меню.

 **MANUAL SETTINGS** (Параметри, що регулюються у відповідності до умов сюжету) → стор. 62

 **SHOOTING SET** (Пункти для зйомки за індивідуальних параметрів) → стор. 62

 **PHOTO SETTINGS** (Пункти для записування фотографій) → стор. 63

 **PLAYBACK** (Пункти для відтворення) → стор. 63

 **EDIT** (Пункти для редагування) → стор. 63

 **OTHERS** (Пункти для налаштування інших параметрів) → стор. 64



 **MANAGE MEDIA** (Пункти для носіїв запису) → стор. 64

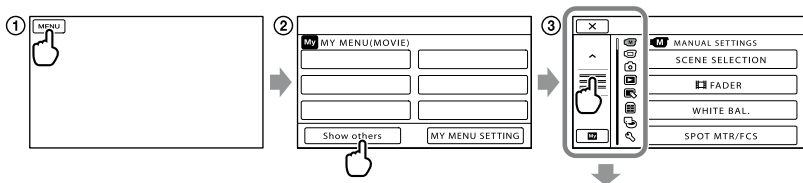

 **GENERAL SET** (Інші пункти налаштування) → стор. 65

• Докладніші відомості про пункти меню містяться у Посібник із «Handycam».

Налаштування меню



 /  : Перехід до списку пунктів меню іншої категорії.

 /  : Перегляд списку пунктів меню по 4 пункти за раз.

- Щоб прокрутити список меню, торкніть кнопки та посуňte вміст екрана.
- Піктограма обраної категорії набуває помаранчевого кольору.
- Якщо торкнути , екран повертається до відображення MY MENU.

① Торкніть **MENU** (MENU).

② Торкніть [Show others] на екрані MY MENU.

- Докладніше про MY MENU див. наступну сторінку.

③ Щоб змінити відображення, торкніть центральну частину лівого боку екрана.

④ Торкніть пункт меню, параметри якого потрібно змінити.

⑤ Змінивши параметри, торкніть **OK**.

Щоб завершити роботу з меню, торкніть **X**.

Щоб повернутися до попереднього екрана меню, торкніть **↩**.

- Залежно від пункту меню, кнопка **OK** може не відображатися.

⚡ Прімітки

- Окремі пункти меню не можна настроїти за певних умов записування або відтворення.
- Затінені пункти меню й параметри недоступні.

💡 Поради

- Залежно від пунктів меню, які змінюються, відеокамера перемикається між режимами відтворення та записування (відеофрагменти або фотографії).

Використання MY MENU

Щоб зробити користування пунктами меню зручнішим, можна зареєструвати пункти, що найчастіше використовуються, у MY MENU. У кожній групі MY MENU — MOVIE, PHOTO та PLAYBACK — можна зареєструвати по 6 пунктів меню.

Приклад: скасування [SPOT MTR/FCS] та реєстрація [**F**FADER].

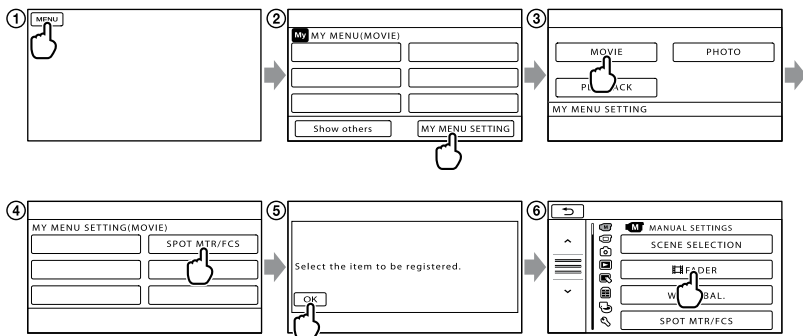

① Торкніть **MENU** (MENU).

② Торкніть [**MY MENU SETTING**].

③ Торкніть [**MOVIE**].

④ Торкніть [**SPOT MTR/FCS**].

⑤ Торкніть **OK**.

⑥ Торкніть [**F**FADER] (у категорії **M**) [**MANUAL SETTINGS**]).



⑦ Коли з'явиться MY MENU, торкніть **X**.

Щоб зареєструвати пункти меню у MY MENU, повторіть вищевказані кроки та насолоджуйтесь роботою з «Handycam».



💡 Поради

- Якщо до відеокамери підключений зовнішній пристрій збереження, з'являється спеціальне меню MY MENU.

Використання OPTION MENU

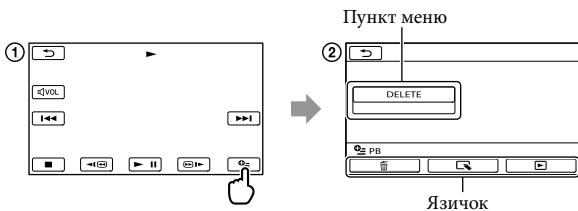
Меню OPTION MENU виглядає так само, як виринаюче вікно, яке відкривається після клацання правою кнопкою миші на комп'ютері. Якщо у нижній правій частині екрана з'являється позначка , можна користуватися OPTION MENU. Торкніть , щоб відобразити пункти меню, які можна змінити у відповідному контексті.



- ① Торкніть  (OPTION).
- ② Торкніть бажану вкладку → пункт меню, параметри якого потрібно змінити.
- ③ Після завершення налаштування, торкніть .







⚡ Примітки

- Затінені пункти меню й параметри недоступні.
- Якщо бажаний пункт не відображено на екрані, торкніть іншу вкладку. (Можливо, вкладок немає.)
- Вкладки та пункти відображаються на екрані залежно від поточного стану записування або відтворення відеокамери.

Категорія (MANUAL SETTINGS)



- SCENE SELECTION Вибір придатного параметру записування відповідно до типу сцени, наприклад нічний пейзаж або пляж.
-  FADER Виконання плавних переходів зображення.
- WHITE BAL Налаштування балансу кольорів відповідно до яскравості сцени.
- SPOT MTR/FCS Одночасне налаштування яскравості та фокусу для обраного об'єкта.
- SPOT METER Налаштування яскравості зображень відповідно до об'єкта, якого вибрано торканням на екрані.
- SPOT FOCUS Фокусування на об'єкті, якого вибрано торканням на екрані.
- EXPOSURE Налаштування яскравості відеофрагментів і фотографій.
- FOCUS Ручне фокусування.
- TELE MACRO Зйомка чіткого об'єкта на розмитому тлі.
- SMTH SLW REC Зйомка об'єктів, які швидко рухаються, у сповільненому режимі.

Категорія (SHOOTING SET)





-  /  SET Вибір якості зображення для записування, відтворення або редагування відеофрагментів.
-  REC MODE Вибір режиму записування відеофрагментів. У разі зйомки об'єктів, які швидко рухаються, рекомендується висока якість зображення.
- GUIDEFRAAME Відображення рамки для перевірки орієнтації об'єкта — горизонтально або вертикально.
-  STEADYSHOT Використання функції SteadyShot під час записування відеофрагментів.
- CONVERSION LENS Вибір типу приєднаного конвертора об'єктива (продається окремо). Оптимізація функції SteadyShot та фокусування відповідно до приєднаного об'єктива.
- LOW LUX Зйомка яскравих зображень за слабого освітлення.
- FACE DETECTION Автоматичне налаштування якості зображення обличчя (облич).
- PRIORITY SETTING Вибір пріоритетного об'єкта для функцій розпізнавання обличчя та виявлення посмішок.
- SMILE DETECTION Автоматична зйомка за розпізнавання посмішки.
- SMILE SENSITIVITY Вибір чутливості розпізнавання посмішок за використання функції виявлення посмішок.
- AUDIO REC SET
- BLT-IN ZOOM MIC Записування відео із виразним звуком, що відповідає рівню масштабування.
- MICREF LEVEL Вибір рівня мікрофона.
- OTHER REC SET
-  DIGITAL ZOOM Вибір максимального цифрового збільшення, яке перевищує рівень оптичного збільшення.
- AUTO BACK LIGHT Автоматичне настроювання експозиції для об'єктів, освітлених ззаду.
-  X.V.COLOR Записування ширшої гами кольорів.

-  WIDE SELECT..... Вибір співвідношення сторін зображення для записування відео стандартної чіткості (STD).

Категорія (PHOTO SETTINGS)

-  SELF-TIMER..... Налаштування автоспуску для режиму записування фотографій.
-  IMAGE SIZE..... Вибір розміру фотографій.
- FILE NO. Вибір способу нумерування файлів.

Категорія (PLAYBACK)

- VISUAL INDEX..... Відображення записаних зображень у вигляді ескізів (стор. 27).
- VIEW IMAGES
- DATE INDEX..... Уможливлення пошуку потрібних зображень за датою.
-  FILM ROLL..... Відображення і відтворення сцен з певним інтервалом.
-  FACE..... Відображення і відтворення сцен з обличчям.
- PLAYLIST..... Відображення і відтворення списку відтворення відеофрагментів.
-  HIGHLIGHT Вибір кількості коротких сцен та відтворення їх разом у вигляді збірки відеофрагментів з музичними та візуальними ефектами.
-  SCENARIO Відтворення улюбленого сценарію, збереженого у режимі вибіркового відтворення (Highlight Playback).
- PLAYBACK SET
-  HDMI / STILL SET Вибір якості зображення для записування, відтворення або редагування відеофрагментів.
- DATA CODE..... Відображення докладних даних про режим зйомки під час відтворення.

Категорія (EDIT)











- DELETE
-  DELETE..... Видалення відеофрагментів.
-  DELETE Видалення фотографій.
-  SCENARIO ERASE
- ERASE Видалення сценаріїв, збережених у режимі вибіркового відтворення (Highlight Playback).
- ERASE ALL..... Видалення усіх сценаріїв, збережених у режимі вибіркового відтворення (Highlight Playback).
- PROTECT
-  PROTECT..... Захист відеофрагментів від видалення.
-  PROTECT..... Захист фотографій від видалення.
-  DIVIDE..... Розділення відеофрагментів.
- PHOTO CAPTURE*1*2*4 Захоплення фотографій з бажаних сцен відеофрагментів.
- MOVIE DUB*1*2
- DUB by select Вибір і копіювання відеофрагментів.
- DUB by date Копіювання усіх відеофрагментів, записаних у зазначену дату.
-  DUB ALL/
-  DUB ALL..... Копіювання усіх збережених відеофрагментів у списку відтворення.

PHOTO COPY*1*2

COPY by select Вибір і копіювання фотографій.



COPY by date Копіювання усіх фотографій, записаних у зазначену дату.

PLAYLIST EDIT

 ADD /  ADD Додавання відеофрагментів у список відтворення.



 ADD by date/

 ADD by date Одночасне додавання у список відтворення всіх відеофрагментів, записаних в один день.

 ERASE /  ERASE Видалення відеофрагментів зі списку відтворення.

 ERASE ALL/

 ERASE ALL Видалення усіх відеофрагментів зі списку відтворення.

 MOVE /  MOVE Зміна порядку відеофрагментів у списку відтворення.

Категорія (OTHERS)

USB CONNECT

 USB CONNECT*1 Підключення внутрішньої пам'яті через USB.

 USB CONNECT*2 Підключення внутрішнього жорсткого диска через USB.

 USB CONNECT Підключення картки пам'яті через USB.

DISC BURN Уможливлення збереження зображень на дисках шляхом натиснення кнопки  (DISC BURN) (стор. 42).

TV CONNECT Guide Впровадження способу підключення залежно від типу телевізора (стор. 29).

MUSIC TOOL*3

EMPTY MUSIC Видалення музичних файлів.

DOWNLOAD MUSIC Завантаження музичних файлів, які можна відтворювати у режимі Highlight Playback.

BATTERY INFO Відображення інформації про акумулятор.

Категорія (MANAGE MEDIA)

MEDIA SETTINGS

MOVIE MEDIA SET*1*2 Вибір носіїв запису для відео (стор. 17).

PHOTO MEDIA SET*1*2 Вибір носіїв запису для фотографій (стор. 18).

MEDIA INFO Відображення інформації про носії запису, наприклад розмір вільного місця.

MEDIA FORMAT

INT. MEMORY*1 Видалення усіх даних з внутрішньої пам'яті.

HDD*2 Видалення усіх даних з внутрішнього жорсткого диска.

MEMORY CARD*1*2 Видалення усіх даних з картки пам'яті.

REPAIR IMG.DB F.

INT. MEMORY*1 Виправлення файлу бази даних зображень у внутрішній пам'яті (стор. 69).

HDD*2 Виправлення файлу бази даних зображень на внутрішньому жорсткому диску (стор. 69).

MEMORY CARD*1*2 Виправлення файлу бази даних зображень на картці пам'яті (стор. 69).

Категорія (GENERAL SET)

SOUND/DISP SET

- VOLUME..... Налаштування гучності відтворюваного звуку (стор. 28).
- BEEP Видавання сигналів, що супроводжують виконання операцій.
- LCD BRIGHT Налаштування яскравості РК-екрана.
- LCD BL LEVEL Налаштування підсвічування РК-екрана.
- LCD COLOR..... Налаштування інтенсивності кольорів РК-екрана.
- DISPLAY SET Налаштування тривалості відображення піктограм та індикаторів на РК-екрані.

OUTPUT SETTINGS

- TV TYPE..... Перетворення сигналу залежно від типу підключеного телевізора (стор. 29).
- COMPONENT Вибір цього значення, підключаючи відеокамеру до телевізора з компонентним вхідним роз'ємом (стор. 30).
- HDMI RESOLUTION..... Вибір вихідної роздільної здатності у разі підключення відеокамери до телевізора за допомогою кабелю HDMI.
- DISP OUTPUT Відображення екранних повідомлень на екрані телевізора.

CLOCK/ LANG

- CLOCK SET Налаштування дати й часу (стор. 15).
- AREA SET Врахування часової різниці, не зупиняючи годинник (стор. 15).
- SUMMERTIME..... Встановлення літнього часу (стор. 15).
-  LANGUAGE SET..... Вибір мови екранних повідомлень (стор. 16).

POWER SETTINGS

- A.SHUT OFF Змінення параметра [A.SHUT OFF] (стор. 13).
- POWER ON BY LCD Налаштування способу вмикання/вимикання відеокамери внаслідок відкриття або закриття РК-екрана.

OTHER SETTINGS

- DEMO MODE..... Налаштування режиму відображення демонстраційного відео.
- CALIBRATION Калібрування сенсорної панелі.
- CTRL FOR HDMI Налаштування способу використання пульта дистанційного керування телевізора у разі підключення відеокамери до телевізора, сумісного з «BRAVIA» Sync, за допомогою кабелю HDMI (продається окремо).
- DROP SENSOR*² Увімкнення або вимкнення датчика падання.

*¹ HDR-CX116E/CX150E/CX155E

*² HDR-XR150E/XR155E

*³ HDR-CX110E/CX150E/XR150E

*⁴ HDR-CX110E

Отримання докладної інформації з Посібник із «Handycam»

Посібник із «Handycam» — це посібник користувача, пристосований для читання на екрані комп'ютера. Звертайтеся до Посібник із «Handycam», коли необхідно більше дізнатися про роботу з відеокамерою.

1 Щоб встановити Посібник із «Handycam» на комп'ютер з ОС Windows, вставте CD-ROM, який додається, у дисковод комп'ютера.

2 Клацніть [Посібник із Handycam] на екрані встановлення, який з'явиться.



3 Виберіть бажану мову та назву моделі відеокамери, потім клацніть [Посібник із Handycam (PDF)].

- Назва моделі відеокамери надрукована на її нижній поверхні.

4 Клацніть [Вихід] → [Вихід], потім вийміть диск CD-ROM з комп'ютера.

Щоб переглянути Посібник із «Handycam», двічі клацніть на піктограмі швидкого виклику на екрані комп'ютера.

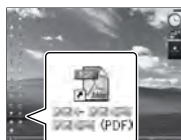

- У разі використання комп'ютера Macintosh, відкрийте [Handbook] – папку [UA] на диску CD-ROM, потім скопіюйте [Handbook.pdf].
- Щоб читати Посібник із «Handycam», потрібна програма Adobe Reader. У разі необхідності її можна завантажити з веб-сайта компанії Adobe Systems: <http://www.adobe.com/>
- Докладнішу інформацію про програму «РМВ» (стор. 39) див. у довіднику «РМВ Help».

? Пошук та усунення несправностей

Якщо під час користування відеореєстратором виникли проблеми, виконайте наступну процедуру.

- 1 Перегляньте перелік несправностей (від стор. 67 до 69) та перевірте відеореєстратор.

- 2 Від'єднайте джерело живлення, за 1 хвилину підключіть джерело живлення знов та увімкніть відеореєстратор.

- 3 За допомогою будь-якого загостреного предмета натисніть кнопку RESET (стор. 79) та увімкніть відеореєстратор.
Після натискання кнопки RESET значення всіх параметрів, у тому числі настройки годинника, будуть скинуті.

- 4 Зверніться до місцевого дилера Sony або місцевого вповноваженого сервісного центру Sony.

- Усунення певних несправностей може потребувати ініціалізації або заміни існуючих внутрішніх носіїв запису відеореєстратора. У такому разі дані, що зберігаються на внутрішніх носіях, будуть видалені. Обов'язково зробіть резервну копію даних, що містяться на внутрішніх носіях, на іншому носії перед тим, як віддавати камеру в ремонт. Виробник не несе жодної відповідальності за втрату даних, що зберігалися на внутрішніх носіях.

- Досліджуючи несправність, що виникла, спеціалісти сервісного центру можуть перевірити мінімальну кількість даних, що зберігаються на внутрішніх носіях. Однак дилер Sony не копіюватиме та не зберігатиме дані, що належать користувачеві.
- Докладний опис ознак несправностей відеореєстратора - див. Посібник із «Handycam» (стор. 66), про підключення відеореєстратора до комп'ютера - див. «PMB Help» (стор. 39).

Не вмикається живлення.

- Приєднайте заряджений акумуляторний блок до відеореєстратора (стор. 12).
- Підключіть штепсель адаптера змінного струму до електричної розетки (стор. 14).

Відеореєстратор не працює, навіть якщо ввімкнено живлення.

- Після ввімкнення живлення знадобиться кілька секунд, щоб камера підготувалася до зйомки. Це не є несправністю.
- Від'єднайте адаптер змінного струму від електричної розетки або вийміть акумуляторний блок, а потім знову підключіть його приблизно через 1 хвилину. Якщо відеореєстратор все одно не працює, натисніть RESET (стор. 79) за допомогою будь-якого загостреного предмета. (Після натискання кнопки RESET значення всіх параметрів, у тому числі настройки годинника, будуть скинуті.)
- Температура відеореєстратора надто висока. Вимкніть відеореєстратор та залиште її на деякий час у прохолодному місці.
- Температура відеореєстратора надто низька. Залиште відеореєстратор із увімкненим живленням. Якщо відеореєстратор все одно не працює, вимкніть відеореєстратор та помістіть її у тепле місце. Потримайте там відеореєстратор деякий час, а потім увімкніть її.



Відеокамера нагрівається.

- Відеокамера може нагріватися під час роботи. Це не є несправністю.

Живлення несподівано вимикається.

- Використовуйте адаптер змінного струму (стор. 14).
- Увімкніть живлення повторно.
- Зарядіть акумуляторний блок (стор. 12).

Натиснення кнопок START/STOP або PHOTO не призводить до записування зображення.

- Натисніть кнопку MODE, щоб засвітився індикатор  (Відео) або  (Фото).
- Відеокамера записує щойно відзняті зображення на носій запису. Упродовж цього часу не можна робити нових записів.
- На носію запису немає вільного місця. Видаліть непотрібні зображення (стор. 33).
- Загальна кількість відеофрагментів або фотографій перевищила ємність відеокамери. Видаліть непотрібні зображення (стор. 33).

Записування припиняється.

- Температура відеокамери зависока або занижка. Вимкніть відеокамеру та залиште її на деякий час у прохолодному або теплом місці.

Не вдається встановити «PMB».

- Перевірте параметри комп'ютера, потрібні для встановлення «PMB», або передивіться процедуру встановлення (стор. 35).

«PMB» не працює належним чином.

- Закрийте програму «PMB» та повторно запустіть комп'ютер.

Комп'ютер не розпізнає відеокамеру.

- Від'єднайте від роз'ємів USB комп'ютера усі пристрої, крім клавіатури, миші та відеокамери.
- Від'єднайте кабель USB від комп'ютера та відеокамери, повторно запустіть комп'ютер, потім знов з'єднайте комп'ютер і відеокамеру у належній послідовності.

Повідомлення системи самодіагностики/Індикатори застереження

Якщо на РК-екрані з'явилися певні індикатори, перевірте зазначене нижче. Якщо проблему не вдалося усунути після кількох спроб, зверніться до дилера Sony або місцевого вповноваженого сервісного центру Sony. У цьому випадку, звертаючись до них, повідомте усі цифри коду помилки, що починається з C або E.

C:04:□□

- Акумуляторний блок не є акумуляторним блоком «InfoLITHIUM» серії V. Використовуйте акумуляторний блок «InfoLITHIUM» (серія V) (стор. 12).
- Надійно приєднайте штепсель постійного струму адаптера змінного струму до роз'єму відеокамери (стор. 12).

C:06:□□

- Акумуляторний блок має зависоку температуру. Замініть акумуляторний блок або покладіть його у прохолодне місце.

C:13:□□ / C:32:□□

- Відключіть відеокамеру від джерела живлення. Знову підключіть відеокамеру до джерела живлення та увімкніть відеокамеру.

E:□□:□□

- Виконайте кроки з ② до ④ на стор. 67.



- На внутрішньому жорсткому диску відеокамери немає вільного місця. Видаліть непотрібні зображення з внутрішнього жорсткого диска (стор. 33).
- Можливо, трапилася помилка із внутрішнім жорстким диском відеокамери.



- Малий залишок заряду акумулятора.



- Акумуляторний блок має завищену температуру. Замініть акумуляторний блок або покладіть його у прохолодне місце.



- Температура відеокамери підвищується. Вимкніть відеокамеру та помістіть її у прохолодне місце.



- Температура відеокамери знижка. Зігрійте відеокамеру.



- Не вставлено жодної картки пам'яті (стор. 18).
- Якщо індикатор блимає, то на картці недостатньо вільного місця для записування зображень. Видаліть непотрібні зображення (стор. 33) або відформатуйте картку пам'яті після збереження зображень на інших носіях.

- Файл бази даних зображень пошкоджений. Перевірте файл бази даних, торкнувшись **MENU** (MENU) → [Show others] → [REPAIR IMG.DB F.] (у категорії [MANAGE MEDIA]) → носій запису (HDR-CX116E/CX150E/CX155E/XR150E/XR155E).



- Картка пам'яті пошкоджена. Відформатуйте картку пам'яті за допомогою комп'ютера (стор. 64).



- Вставлено несумісну картку пам'яті (стор. 18).



- Доступ до картки пам'яті був обмежений на іншому пристрої.



- Відеокамера нестійка. Міцно тримайте відеокамеру обома руками. Зауважте, що індикатор застереження щодо дрижання камери не зникає.



- Функція датчика падання активована. Записування та відтворення зображень можуть бути неможливими.



- На носію запису немає вільного місця. Видаліть непотрібні зображення (стор. 33).
- Фотографії неможливо записувати під час обробки. Трохи зачекайте, а потім виконайте записування.

Заходи безпеки

Використання та догляд

- Не використовуйте та не зберігайте відеокамеру та приладдя в перелічених нижче місцях:
 - Надмірно теплі, холодні або вологі місця. Ніколи не залишайте відеокамеру у місці з температурою понад 60 °C, наприклад під прямим сонячним промінням, біля обігрівачів або в автомобілі, припаркованому на сонці. Це може призвести до несправності або деформації.
 - Поблизу сильних магнітних полів або зон механічної вібрації. Це може призвести до несправності відеокамери.
 - Під впливом потужних радіохвиль або радіації. Відеокамера може виконувати запис неналежним чином.
 - Біля приймачів, які працюють у діапазоні АМ, і відеообладнання. Це може викликати шумові перешкоди.
 - На піщаних пляжах або в запилених місцях. Якщо у відеокамеру потрапить пісок або пил, це може призвести до її несправності. Іноді усунути цю несправність не вдається.
 - Біля вікон або надворі, де РК-екран або об'єктив можуть опинитися під дією прямого сонячного проміння. Це шкодить внутрішнім елементам РК-екрана.
- Використовуйте відеокамеру, забезпечуючи її живлення постійним струмом напругою 6,8 В / 7,2 В (від акумуляторного блока) або 8,4 В (від адаптера змінного струму).
- Для роботи від постійного або змінного струму використовуйте приладдя, рекомендоване в цьому посібнику з експлуатації.
- Не допускайте потрапляння на відеокамеру вологи, наприклад, крапель дощу або морської води. Якщо відеокамера намокне, вона може вийти з ладу. Іноді усунути цю несправність не вдається.
- Якщо в корпус потрапить будь-який твердий предмет або рідина, відключіть відеокамеру та зверніться до дилера Sony для перевірки перед подальшою експлуатацією.

- Уникайте недбалоного поводження, розбирання, модифікації та поштовхів, наприклад, не стукайте, не впускайте та не наступайте на виріб. Особливо обережного поводження потребує об'єктив.
- Вимкніть відеокамеру, якщо вона не використовується.
- Не використовуйте відеокамеру, загорнувши її, наприклад, у рушник. Через це може підвищитися температура її внутрішніх вузлів.
- Від'єднуючи шнур живлення, беріться за штепсель, а не за сам шнур.
- Не ставте на шнур живлення важкі предмети, щоб не пошкодити його.
- Не використовуйте деформований або пошкоджений акумуляторний блок.
- Слідкуйте за чистотою металевих контактів.
- Якщо з акумулятора витекла електролітна рідина:
 - зверніться до місцевого уповноваженого сервісного центру Sony.
 - змийте всю рідину, яка могла потрапити на шкіру.
 - якщо рідина потрапила в очі, промийте їх великою кількістю води та зверніться до лікаря.

Якщо відеокамера не використовується протягом тривалого часу

- Щоб відеокамера перебувала в оптимальному стані тривалий час, вимкайте її та записуйте або відтворюйте зображення принаймні раз на місяць.
- Повністю розрядіть акумуляторний блок перед його зберіганням.

РК-екран

- Не натискайте на РК-екран надто сильно, оскільки це може призвести до несправності.
- Якщо відеокамера використовується в холодному місці, на РК-екрані може з'явитися залишкове зображення. Це не є несправністю.

- Під час використання відеокамери задня частина РК-екрана може нагріватися. Це не є несправністю.

Чищення РК-екрана

- Якщо РК-екран забруднений відбитками пальців або пилом, рекомендовано почистити його м'якою тканиною. Якщо використовується комплект для чищення РК-екрана (продається окремо), не наносіть рідину для чищення безпосередньо на РК-екран. Використовуйте папір, зволожений цією рідиною.

Поводження з корпусом

- Якщо корпус забруднений, почистіть його м'якою та злегка зволоженою тканиною, а потім витріть м'якою сухою тканиною.
- Щоб запобігти пошкодженню зовнішнього покриття, уникайте перелічених нижче дій:
 - Не використовуйте хімічні речовини на зразок розріджувачів, бензину, спирту, тканин із хімікатами, репелентів, інсектицидів і сонцезахисних кремів
 - Не тримайте відеокамеру руками, забрудненими переліченими вище речовинами
 - Уникайте тривалого контакту корпусу з гумовими або вініловими предметами

Догляд за об'єктивом і його зберігання

- Протріть поверхню об'єктива м'якою тканиною в наведених нижче випадках:
 - На поверхні об'єктива залишилися відбитки пальців
 - Відеокамера використовується у спекотних або вологих місцях
 - Якщо об'єктив перебуває на солоному повітрі, наприклад, біля моря
- Щоб зменшити вплив бруду й пилу, зберігайте об'єктив у місцях із належною вентиляцією.
- Щоб запобігти виникненню цвілі, періодично чистьте об'єктив, як описано вище.

Заряджання попередньо встановленої перезаряджуваної батареї

Відеокамера обладнана попередньо встановленою перезаряджуваною батареєю, яка забезпечує збереження значень дати, часу й інших параметрів, навіть якщо відеокамера вимкнена. Попередньо встановлена перезаряджувана батарея заряджається завжди, якщо відеокамера підключена до електричної розетки через адаптер змінного струму, або якщо до відеокамери приєднаний акумуляторний блок. Якщо зовсім не використовувати відеокамеру, попередньо встановлена перезаряджувана батарея повністю розрядиться через 3 місяці. Використовуйте відеокамеру, зарядивши попередньо встановлену перезаряджувану батарею. Разом із цим, навіть якщо попередньо встановлена перезаряджувана батарея не заряджена, це не вплине на роботу відеокамери, доки користувач не записуватиме дані дат.

Процедури

Підключіть відеокамеру до електричної розетки за допомогою адаптера змінного струму, що додається, і не використовуйте її більше 24 годин, залишивши РК-екран закритим.

Зауваження щодо утилізації або передачі відеокамери (HDR-CX116E/CX150E/CX155E/XR150E/XR155E)

Навіть якщо видалити усі відеозаписи та фотографії, або виконати операцію [MEDIA FORMAT], дані, що містяться на внутрішніх носіях, можуть бути видалені не повністю. Якщо відеокамеру потрібно передати іншій особі, рекомендується виконати команду [EMPTY] (Див. «Отримання докладної інформації з Посібник із «Handycam»» на стор. 66), щоб запобігти відновленню даних. У разі утилізації відеокамери рекомендується фізично знищити її корпус.

Технічні характеристики

Зуваження щодо утилізації або передачі картки пам'яті

Навіть якщо видалити дані на картці пам'яті або відформатувати картку пам'яті за допомогою відеокамери чи комп'ютера, повне видалення даних із картки пам'яті неможливе. Якщо картку пам'яті необхідно передати іншій особі, рекомендується повністю видалити дані на комп'ютері за допомогою програм видалення даних. У разі утилізації картки пам'яті рекомендується фізично знищити її корпус.

Система

Формат сигналу: колір — PAL, стандарти CCIR
ТВЧ (HDTV) — 1080/50i.

Формат записування відеофрагментів:

HD: сумісний з форматом MPEG-4 AVC/
H.264 AVCHD.
STD: MPEG-2 PS

Система звукозаписування:

Dolby Digital 2-канальний
Dolby Digital Stereo Creator

Формат записування фотографій

: сумісний з DCF Ver.2.0
: сумісний з Exif Ver.2.21
: сумісний з MPF Baseline

Носії запису (Відео/Фото)

Внутрішня пам'ять
HDR-CX116E: 8 ГБ
HDR-CX150E/CX155E: 16 ГБ
Внутрішній жорсткий диск
HDR-XR150E/XR155E: 120 ГБ
«Memory Stick PRO Duo»
Картка пам'яті SD, картка пам'яті SDHC
(клас 4, 6, 10).

За вимірювання ємності носіїв 1 ГБ дорівнює 1 мільярду байтів, частина яких використовується для системних файлів та (або) програм.

Далі зазначена ємність, яка доступна користувачеві.

HDR-CX116E:
приблизно 7,87 ГБ.
HDR-CX150E/CX155E:
приблизно 15,5 ГБ.
HDR-XR150E/XR155E:
приблизно 119 ГБ.

Фотоприймач: матриця CMOS 4,5 мм (тип 1/4)

Кількість пікселів для записування (фото, 4:3):

Макс. 3,1 мегапікселів (2 048 × 1 536) *1

Всього: прибіл. 4 200 000 пікселів.

Ефективні (відео, 16:9):

прибіл. 1 350 000 пікселів.*2

Ефективні (фото, 16:9):

прибіл. 1 180 000 пікселів.

Ефективні (фото, 4:3):

прибіл. 1 570 000 пікселів.

Об'єktiv: Carl Zeiss Vario-Tessar
25 × (оптичне), 300 × (цифрове).
Діаметр фільтра: 30 мм.
F1,8 ~ 3,2
Фокусна відстань:
f=2,5 ~ 62,5 мм.
Еквівалент для 35-мм фотоапаратів:
для відеофрагментів*2*3: 37 ~ 1 075 мм
(16:9)
для фотографій: 36 ~ 900 мм (4:3).
Колірна температура: [AUTO], [ONE PUSH],
[INDOOR] (3 200 K), [OUTDOOR]
(5 800 K).
Мінімальна освітленість:
11 люкс (за промовчанням, витримка 1/50 сек).
3 люкс (параметр LOW LUX має значення
[ON], витримка 1/25 сек).

- *1 Унікальна матриця пікселів датчика Sony ClearVid і система обробки зображень (BIONZ) забезпечують роздільну здатність нерухомих зображень, еквівалентну зазначеним розмірам.
- *2 Параметр [STEADYSHOT] має значення [STANDARD] або [OFF].
- *3 Значення фокусної відстані є фактичними, визначеними по пікселях, що формують ширококутне зображення.

Вхідні/вихідні роз'єми

Дистанційний з'єднувач A/V: вихідний компонентний/відео і аудіо роз'єм.
Роз'єм HDMI OUT: з'єднувач HDMI mini.
Роз'єм USB: mini-AB.
(HDR-CX115E/CX116E/CX155E/XR155E: тільки вихід).

РК-екран

Зображення: 6,7 см (тип 2,7, формат 16:9).
Всього пікселів: 230 400 (960 × 240).

Загальні характеристики

Вимоги до живлення: 6,8 В/7,2 В живлення постійним струмом напругою.
(акумуляторний блок); 8,4 В живлення постійним струмом напругою. (адаптер змінного струму).

Середня споживана потужність: під час записування, за використання РК-екрана і нормальної яскравості:
HDR-CX110E/CX115E/CX116E/CX150E/CX155E
HD: 3,0 W STD; 2,1 W
HDR-XR150E/XR155E
HD: 3,3 W STD; 2,4 W

Діапазон робочих температур: від 0 °C до 40 °C

Діапазон температур зберігання: від -20 °C до +60 °C

Розміри (прибл.):

HDR-CX110E/CX115E/CX116E/CX150E/CX155E
50 × 56 × 106 мм (ш/в/г) включаючи елементи, що виступають.
50 × 56 × 114 мм (ш/в/г) включаючи елементи, що виступають, а також встановлений акумуляторний блок, який додається.
HDR-XR150E/XR155E
57 × 67 × 106 мм (ш/в/г) включаючи елементи, що виступають.
57 × 67 × 114 мм (ш/в/г) включаючи елементи, що виступають, а також встановлений акумуляторний блок, який додається.

Маса (прибл.):

HDR-CX110E/CX115E/CX116E/CX150E/CX155E:
210 г - тільки основний блок.
260 г, включаючи акумуляторний блок, який додається.
HDR-XR150E/XR155E:
300 г - тільки основний блок.
350 г, включаючи акумуляторний блок, який додається.

Адаптер змінного струму AC-L200C/AC-L200D

Вимоги до живлення: від 100 В до 240 В змінного струму, 50Гц/60Гц
Споживаний струм: 0,35 А до 0,18 А
Споживана потужність: 18 W
Вихідна напруга: 8,4 В живлення постійним струмом напругою.*

Діапазон робочих температур: від 0 °C до 40 °C

Діапазон температур зберігання: від -20 °C до +60 °C

Розміри (прибл.): 48 × 29 × 81 мм (ш/в/г) без елементів, що виступають.

Маса (прибл.): 170 г без шнура живлення .

* Інші параметри — див. етикетку на адаптері змінного струму.

Акумуляторний блок NP-FV50

Макс. вихідна напруга: 8,4 В живлення постійним струмом напругою.

Вихідна напруга: 6,8 В живлення постійним струмом напругою.

Максимальна напруга заряджання: 8,4 В живлення постійним струмом напругою

Максимальний струм для заряджання: 2,1 А

Ємність

Звичайна: 7,0 Вт-год (1 030 мА-год)

Мінімальна: 6,6 Вт-год (980 мА-год)

Тип: літій-іонний

Конструкція та технічні характеристики відеокамери і додаткового обладнання можуть бути змінені без попереднього повідомлення.

- Створено по ліцензії компанії Dolby Laboratories.

Очікувана тривалість заряджання та роботи акумуляторного блока, який додається (у хвиликах).

HDR-CX110E/CX115E/CX116E/ CX150E/CX155E

Якість зображень	HD	STD
Тривалість заряджання (повне заряджання)	155	
Тривалість неперервного записування	125	180
Звичайна тривалість записування	60	90
Тривалість відтворення	190	280

HDR-XR150E/XR155E

Якість зображень	HD	STD
Тривалість заряджання (повне заряджання)	155	
Тривалість неперервного записування	110	155
Звичайна тривалість записування	55	75
Тривалість відтворення	170	225

- Тривалість записування та тривалість відтворення — це приблизні значення за використання повністю зарядженого акумуляторного блока.
- Висока чіткість зображення (HD)/ стандартна чіткість зображення (STD).
- Умови записування: параметр [REC MODE] має значення [HQ].
- Звичайна тривалість записування — це час, упродовж якого повторюються запуск і припинення записування, вмикання і вимикання живлення, а також використання масштабування.

Очікувана тривалість записування відео

- Щоб вибрати режим записування, торкніть **MENU** (MENU) → [Show others] → [REC MODE] (у категорії [SHOOTING SET]). Режим записування за промовчанням — [HD HQ].

Внутрішня пам'ять HDR-CX116E

Зображення високої чіткості (HD), у год. (годинах) та хв. (хвилинах)

Режим записування	Тривалість записування
[HD FX]	45 хв.
[HD FH]	55 хв.
[HD HQ]	1 год. 55 хв.
[HD LP]	3 год. 15 хв.

Зображення стандартної чіткості (STD), у годинах та хвиликах

Режим записування	Тривалість записування
[STD HQ]	2 год.

HDR-CX150E/CX155E

Зображення високої чіткості (HD), у год. (годинах) та хв. (хвиликах)

Режим записування	Тривалість записування
[HD FX]	1 год. 25 хв.
[HD FH]	1 год. 55 хв.
[HD HQ]	3 год. 50 хв.
[HD LP]	6 год. 35 хв.

Зображення стандартної чіткості (STD), у год. (годинах) та хв. (хвиликах)

Режим записування	Тривалість записування
[STD HQ]	3 год. 55 хв.

Внутрішній жорсткий диск HDR-XR150E/XR155E

Зображення високої чіткості (HD), у год. (годинах) та хв. (хвиликах)

Режим записування	Тривалість записування
[HD FX]	11 год. 20 хв.
[HD FH]	14 год. 50 хв.
[HD HQ]	29 год. 40 хв.
[HD LP]	50 год. 30 хв.

Зображення стандартної чіткості (STD), у год. (годинах) та хв. (хвиликах)



Режим записування	Тривалість записування
[STD HQ]	30 год. 30 хв.

Зразок очікуваної тривалості записування відео на картку пам'яті (у хвиликах)

Режим записування	Для картки місткістю 4 ГБ	
	Висока чіткість (HD)	Стандартна чіткість (STD)
[FX]	20 (20)	-
[FH]	25 (25)	-
[HQ]	55 (40)	55 (50)
[LP]	95 (75)	-

- Цифри в дужках () вказують мінімальну тривалість записування.
- Тривалість запису може залежати від умов записування, властивостей об'єкта та режиму [RECORD MODE].
- Про тривалість заряджання, записування та відтворення
 - Значення тривалості визначені для відеокамери за температури 25 °C. (Рекомендований діапазон — від 10 °C до 30 °C.)
 - Фактична тривалість записування й відтворення буде коротшою за низьких температур, або залежатиме від умов, за яких використовується відеокамера.

Про торговельні марки

- «Handycam» і  є зареєстрованими торговельними марками Sony Corporation.
- «AVCHD» і логотип «AVCHD» є торговельними марками Panasonic Corporation і Sony Corporation.
- «Memory Stick», , «Memory Stick Duo», «**MEMORY STICK DUO**», «Memory Stick PRO Duo», «**MEMORY STICK PRO DUO**», «Memory Stick PRO-HG Duo», «**MEMORY STICK PRO-HG DUO**», «MagicGate», «**MAGIC GATE**», «MagicGate Memory Stick» і «MagicGate Memory Stick Duo» є товарними знаками або зареєстрованими товарними знаками Sony Corporation.
- «InfoLITHIUM» є торговельною маркою Sony Corporation.
- «x.v.Colour» є торговельною маркою Sony Corporation.
- «BIONZ» є торговельною маркою Sony Corporation.
- «BRAVIA» є торговельною маркою Sony Corporation.
- «DVDirect» є торговельною маркою Sony Corporation.
- «Blu-ray Disc» і відповідний логотип є торговельними марками.
- Dolby і символ double-D є торговельними марками Dolby Laboratories.
- HDMI, логотип HDMI та High-Definition Multimedia Interface є торговельними марками або зареєстрованими торговельними марками HDMI Licencing LLC.
- Microsoft, Windows, Windows Vista і DirectX є зареєстрованими торговельними марками або торговельними марками Microsoft Corporation у США та (або) у інших країнах.
- Macintosh і Mac OS є зареєстрованими торговельними марками Apple Inc. у США та інших країнах.
- Intel, Intel Core і Pentium є торговельними марками або зареєстрованими торговельними марками Intel Corporation або її філіалів у США та інших країнах.
- «PlayStation» є зареєстрованою торговельною маркою Sony Computer Entertainment Inc.
- Adobe, логотип Adobe та Adobe Acrobat є зареєстрованими торговельними марками або торговельними марками Adobe Systems Incorporated у США та інших країнах.
- SDHC є торговельною маркою.

- MultiMediaCard є торговельною маркою MultiMediaCard Association.

Усі інші згадані назви виробів можуть бути торговельними марками або зареєстрованими торговельними марками відповідних компаній. Крім того, у цьому посібнику символи ™ та ® не використовуються у кожному випадку.

Екранні індикатори

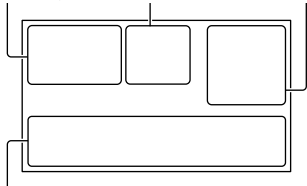
Угорі ліворуч У центрі Угорі праворуч



Знизу

Угорі ліворуч

Індикатор	Значення
	Кнопка MENU
	Записування з автоспуском
	Низький рівень MICREF LEVEL
	WIDE SELECT
	BLT-IN ZOOM MIC
60 min	Рівень заряду акумулятора
101	Папка для записування
	Кнопка повернення

У центрі

Індикатор	Значення
[STBY]/[REC]	Стан записування
 LVGA	Розмір фотографії
	Настроювання показу слайдів
	Попередження

Індикатор	Значення
	Режим відтворення
	Датчик падання вимкнено
	Датчик падання активовано

Угорі праворуч

Індикатор	Значення
	Якість записування зображення (HD/STD) та режим записування (FX/FH/HQ/LP)
	Носій для записування/відтворення/редагування
0:00:00	Лічильник (годин:хвилини:секунд)
[00min]	Орієнтовний залишок тривалості записування
WHITE BLACK FADER FADER	FADER
9999	Приблизна кількість фотографій для записування та носій запису
9999	
9999	
101	Папка для відтворення
100/112	Відтворюваний відеофрагмент або фотографія/Загальна кількість записаних відеофрагментів або фотографій

Знизу

Індикатор	Значення
	[FACE DETECTION] має значення [OFF]
	SMILE DETECTION
	LOW LUX
	Ручне фокусування
	SCENE SELECTION
	Баланс білого

Індикатор	Значення
	SteadyShot вимкнено
	SPOT MTR/FCS / SPOT METER / EXPOSURE
	TELE MACRO
	X.V.COLOR
	CONVERSION LENS
	INTELLIGENT AUTO
	Кнопка OPTION
	Кнопка VIEW IMAGES
	Кнопка показу слайдів
	Ім'я файлу даних
	Захищене зображення
	Кнопка індексного режиму

- Індикатори та їхнє положення є приблизними; представлення та розміщення індикаторів можуть відрізнятися від фактичного вигляду й розташування.
- У відеокамерах певних моделей деякі індикатори можуть бути відсутні.

Компоненти відеокамери та елементи керування

У дужках () вказані номери сторінок для довідки.

HDR-CX110E/CX115E/CX116E/ CX150E/CX155E

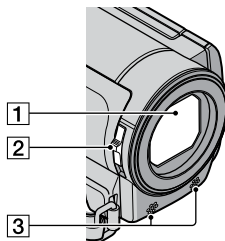

HDR-XR150E/XR155E

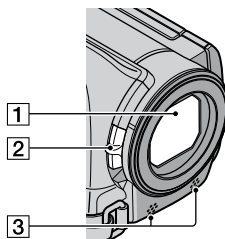

- 1 Об'єktiv (об'єktiv Carl Zeiss)
- 2 Перемикач LENS COVER (21)
- 3 Вбудований мікрофон

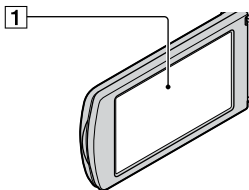

- 1** РК-екран/сенсорна панель
Якщо повернути РК-панель на 180 градусів, можна закрити РК-панель, спрямувавши РК-екран назовні. Це зручно під час виконання операцій із відтворення.

HDR-CX110E/CX115E/CX116E/ CX150E/CX155E

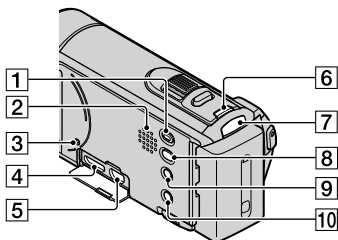

HDR-XR150E/XR155E

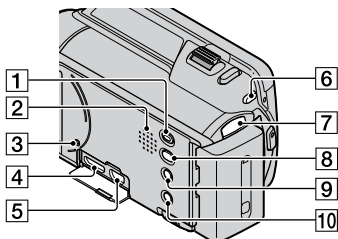

- 1** Кнопка (VIEW IMAGES) (26)
2 Динамік

3 Кнопка RESET

Натисніть кнопку RESET за допомогою будь-якого загостреного предмета. Натискання на кнопку RESET ініціалізує всі параметри, включаючи настройки годинника.

4 Роз'єм HDMI OUT (29)

5 Роз'єм Ψ (USB) (37, 42, 43, 48, 52)
HDR-CX115E/CX116E/CX155E/XR155E:
тільки вихід

6 Кнопка MODE (22)

7 Індикатори режиму (Відео)/ (Фото) (22)

8 Кнопка (DISC BURN) (42)

9 Кнопка (INTELLIGENT AUTO)

10 Кнопка POWER (15)

HDR-CX110E/CX115E/CX116E/ CX150E/CX155E

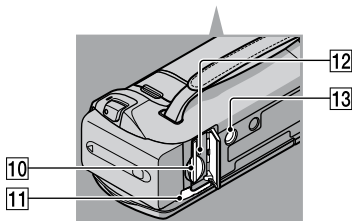
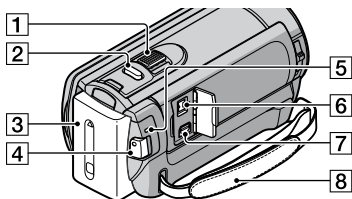

HDR-XR150E/XR155E

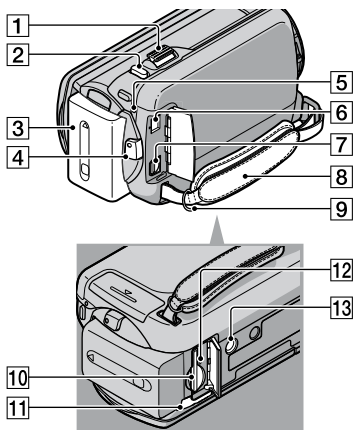

- 1 Важілець масштабування
- 2 Кнопка PHOTO (25)
- 3 Акумуляторний блок (12)
- 4 Кнопка START/STOP (23)
- 5 Індикатор CHG (зарядження) (12)
- 6 Роз'єм DC IN (12)
- 7 Дистанційний з'єднувач A/V (29)
- 8 Фіксуєчий ремінь (21)
- 9 Гачок для наплічного ременя
- 10 Гніздо картки пам'яті (19)
- 11 Важілець вивільнення БАТТ (аккумулятора) (13)
- 12 Індикатор доступу картки пам'яті (19)
Якщо індикатор світиться або блимає, відеокамера читає або записує дані.
- 13 Кріплення для штатива
Під'єднуйте штатив (продається окремо) до кріплення для штатива за допомогою гвинта для кріплення штатива (продається окремо: довжина гвинта має бути меншою за 5,5 мм).

Індекс

А	Акумуляторний блок.....12	М	Меню59, 62	С	CLOCK SET15
В	Відео.....23, 27	Н	Носії запису17	Д	DATA CODE16
	Відтворення26		Налаштування дати й часу ...15		DATE/TIME.....16
	Відтворення диска AVCHD ...44	О	Обслуговування.....70		DELETE.....33
	Встановлення36		Основні операції.....9	Л	DVDirect Express.....52
Г	Гучність.....28	П	Повідомлення системи самодіагностики68	М	LANGUAGE SET16
Д	Догляд70		Повний заряд12		Macintosh36
	Диск Blu-ray45		Посібник із «Handycam»66		MANAGE MEDIA17
Е	Екранні індикатори.....77		Пошук та усунення несправностей.....67		MEDIA SETTINGS.....17
	Електрична розетка12		Програма36		«Memory Stick»18
	Ескіз.....33	Р	Редагування відеофрагментів46		«Memory Stick PRO Duo».....18
Ж	Живлення увімкнене.....15		Рекордер дисків.....56		«Memory Stick PRO-HG Duo»19
З	Зовнішні носії.....48		Ремонт67		MOVIE MEDIA SET17
	З'єднувальний кабель A/V30, 56	С	Створення диска.....40, 51		MY MENU59
	Записування21		Створення диска зі стандартною чіткістю зображення (STD)45		MY MENU SETTING59
	Записувач DVD52, 55		Створення диска AVCHD.....44	О	One Touch Disc Burn42
	Заряджання акумулятора за кордоном14	Т	Телевізор.....29		OPTION MENU61
	Заряджання акумуляторного блока.....12		Технічні характеристики72	Р	PHOTO MEDIA SET18
	Заходи безпеки.....70		Тривалість записування та відтворення74		PMB (Picture Motion Browser)35, 39
	Захоплення фотографій з відеофрагмента47	У	Увімкнення живлення15		PMB Help39
	Збереження зображень на зовнішніх носіях.....48	Ф	Фотографії.....25, 28	Р	RESET79
І	Індикатори застереження68	Х	Характеристики комп'ютера ...35	Т	TV CONNECT Guide29
К	Компоненти, що додаються.....5	Ш	Штатив80	У	USB CONNECT.....43, 55
	Компоненти відеокамери та елементи керування.....78	Я	Якість зображень62	В	VISUAL INDEX26
	Комп'ютер35	А	AVCHD.....40	W	Windows.....35
	Копіювання20				
	Копіювання диска46				
	Кабель USB.....52, 55				
	Картка пам'яті.....18				

Списки меню наведені на стор. 62 - 65.