

Panasonic®



Инструкция по эксплуатации Цифровая фотокамера

Модель №. **DMC-TZ7**
DMC-TZ6



Перед использованием прочтите, пожалуйста, эту инструкцию полностью.



Все описания и логотипы, касающиеся HDMI, VIERA Link, AVCHD Lite, и Dolby, относятся только к модели DMC-TZ7.

Уважаемый покупатель!

Мы хотим воспользоваться предоставленной возможностью и поблагодарить Вас за приобретение этой цифровой фотокамеры Panasonic. Пожалуйста, внимательно прочитайте эту инструкцию по эксплуатации и храните ее в легко доступном месте.

Информация для Вашей безопасности

ПРЕДУПРЕЖДЕНИЕ:

ДЛЯ УМЕНЬШЕНИЯ РИСКА ВОЗНИКНОВЕНИЯ ПОЖАРА, ПОРАЖЕНИЯ ЭЛЕКТРИЧЕСКИМ ТОКОМ ИЛИ ПОВРЕЖДЕНИЯ ИЗДЕЛИЯ

- НЕ ПОДВЕРГАЙТЕ ЭТОТ АППАРАТ ВОЗДЕЙСТВИЮ ДОЖДЯ, ВЛАГИ, КАПЕЛЬ ИЛИ БРЫЗГ, А ТАКЖЕ НЕ ПОМЕШАЙТЕ НА АППАРАТ ПРЕДМЕТЫ, НАПОЛНЕННЫЕ ЖИДКОСТЬЮ, НАПРИМЕР, ВАЗЫ.
- ИСПОЛЬЗУЙТЕ ТОЛЬКО РЕКОМЕНДОВАННЫЕ ПРИНАДЛЕЖНОСТИ.
- НЕ СНИМАЙТЕ КРЫШКУ (ИЛИ ЗАДНЮЮ ПАНЕЛЬ), ВНУТРИ НЕТ ЧАСТЕЙ, ПОДЛЕЖАЩИХ ОБСЛУЖИВАНИЮ ПОЛЬЗОВАТЕЛЕМ. ОБРАЩАЙТЕСЬ ЗА ОБСЛУЖИВАНИЕМ К КВАЛИФИЦИРОВАННОМУ ОБСЛУЖИВАЮЩЕМУ ПЕРСОНАЛУ.

Помните о соблюдении авторских прав. Запись с предварительно записанных магнитных лент или дисков, а также печатных или теле- радио материалов с целями, отличными от Вашего личного пользования, может являться нарушением законов об авторских правах. Даже для личного пользования запись определенного материала может быть ограничена.

- Пожалуйста, обратите внимание, что реальные органы управления и компоненты, пункты меню и т. п. Вашей цифровой фотокамеры могут несколько отличаться от приведенных на иллюстрациях в этой инструкции по эксплуатации.

- HDMI, логотип HDMI Logo и High-Definition Multimedia Interface являются зарегистрированными торговыми марками или торговыми марками компании HDMI Licensing LLC.
- HDAVI Control™ является торговой маркой компании Panasonic Corporation.
- Логотип SDHC является торговой маркой.
- Другие названия, названия компаний и названия изделий, напечатанные в данной инструкции, являются торговыми марками или зарегистрированными торговыми марками соответствующих компаний.

РАЗЪЕМ ДОЛЖЕН НАХОДИТЬСЯ ВБЛИЗИ АППАРАТУРЫ И ДОСТУП К НЕМУ НЕ ДОЛЖЕН БЫТЬ ЗАТРУДНЕН.

ПРЕДУПРЕЖДЕНИЕ

При неправильной замене аккумулятора возникает опасность взрыва. Производить замену, используя только тот же тип аккумулятора, или равноценный ему, рекомендуемый производителем. Размещение в отходы использованных аккумуляторов производить согласно инструкциям производителя.

- Не нагревайте и не бросайте в огонь.
- Не оставляйте аккумулятор в автомобиле, расположенном под прямыми солнечными лучами, в течение длительного периода времени с закрытыми дверями и окнами.

Предупреждение

Опасность возгорания, взрыва и ожогов. Не разбирайте, не нагревайте выше 60 °C и не сжигайте.

Идентификационная маркировка продукта расположена в нижней части аппаратов.

-Если Вы увидите такой символ-

Информация по обращению с отходами для стран, не входящих в Европейский Союз



Действие этого символа распространяется только на Европейский Союз. Если Вы собираетесь выбросить данный продукт, узнайте в местных органах власти или у дилера, как следует поступать с отходами такого типа.

О зарядном устройстве для батарей

ПРЕДОСТЕРЕЖЕНИЕ!

- НЕ СЛЕДУЕТ УСТАНОВЛИВАТЬ ИЛИ РАЗМЕЩАТЬ ДАННЫЙ АППАРАТ В КНИЖНОМ ШКАФУ, ВСТРОЕННОМ ШКАФУ ИЛИ ДРУГОМ ОГРАНИЧЕННОМ ПРОСТРАНСТВЕ ДЛЯ ТОГО, ЧТОБЫ СОХРАНИТЬ УСЛОВИЯ ХОРОШЕЙ ВЕНТИЛЯЦИИ. УДОСТОВЕРЬТЕСЬ, ЧТО ШТОРЫ И ДРУГИЕ ПОДОБНЫЕ ПРЕДМЕТЫ НЕ ПРЕПЯТСТВУЮТ НОРМАЛЬНОЙ ВЕНТИЛЯЦИИ ДЛЯ ПРЕДОТВРАЩЕНИЯ РИСКА ПОРАЖЕНИЯ ЭЛЕКТРИЧЕСКИМ ТОКОМ ИЛИ ВОЗНИКНОВЕНИЯ ПОЖАРА ИЗ-ЗА ПЕРЕГРЕВА.
- НЕ ЗАКРЫВАЙТЕ ВЕНТИЛЯЦИОННЫЕ ОТВЕРСТИЯ АППАРАТА ГАЗЕТАМИ, СКАТЕРТЯМИ, ШТОРАМИ И ПОДОБНЫМИ ПРЕДМЕТАМИ.
- НЕ РАЗМЕЩАЙТЕ НА АППАРАТ ИСТОЧНИКИ ОТКРЫТОГО ПЛАМЕНИ, ТАКИЕ, КАК ГОРЯЩИЕ СВЕЧИ.
- ВЫБРАСЫВАЙТЕ БАТАРЕИ В МУСОР, УЧИТЫВАЯ ОХРАНУ ОКРУЖАЮЩЕЙ СРЕДЫ.



ИНФОРМАЦИЯ О СЕРТИФИКАЦИИ ПРОДУКЦИИ

BZ02

Цифровая фотокамера Panasonic модели DMC-TZ7####, DMC-TZ6#### с адаптером модель DMW-AC5G#### и зарядным устройством модель DE-A66B#### (где # = 0-9, A-Z или пробел) сертифицирована ОРГАНОМ ПО СЕРТИФИКАЦИИ ПРОДУКЦИИ "ГОСТ-АЗИЯ", (Регистрационный номер в Госреестре - РОСС SG.0001.11BZ02)

| | |
|---|---|
| Сертификат соответствия: | № РОСС JP.BZ02.B07215 |
| Сертификат соответствия выдан: | 20 января 2009 года |
| Сертификат соответствия действителен до: | 20 января 2012 года |
| Цифровая фотокамера модели DMC-TZ7####, DMC-TZ6#### с адаптером модель DMW-AC5G#### и зарядным устройством модель DE-A66B#### (где # = 0-9, A-Z или пробел) Panasonic соответствует требованиям нормативных документов: | ГОСТ Р МЭК 60950-1-2005, ГОСТ Р 51318.22-99 (Класс Б), ГОСТ Р 51318.24-99, ГОСТ Р 51317.3.2-2006, ГОСТ Р 51317.3.3-99 |
| Срок службы | 7 (семь) лет |

Информация для покупателя

| | |
|---|---|
| Название продукции: | Цифровая фотокамера |
| Название страны производителя: | Япония |
| Название производителя: | Панасоник Корпорэйшн |
| Юридический адрес: | 1006 Кадома, Осака, Япония |
| Дата производства: Вы можете уточнить год и месяц по серийному номеру на табличке. Пример маркировки – Серийный номер № XX1AXXXXXX (X-любая цифра или буква) Год: Третья цифра в серийном номере (1 – 2001, 2 – 2002, ...0 – 2010) Месяц: Четвертая буква в серийном номере (A – Январь, B – Февраль, ...L – Декабрь) Примечание: Сентябрь может указываться как "S" вместо "I". | |
| Дополнительная информация: | Пожалуйста внимательно прочитайте инструкцию по эксплуатации. |

Установленный производителем в порядке п. 2 ст. 5 федерального закона РФ "О защите прав потребителей" срок службы данного изделия равен 7 годам с даты производства при условии, что изделие используется в строгом соответствии с настоящей инструкцией по эксплуатации и применимыми техническими стандартами.

Быстрое руководство

При поставке фотокамеры батарея не заряжена. Перед использованием зарядите батарею и установите часы.

Если Вы не используете карту памяти (приобретается отдельно), Вы можете записывать или воспроизводить изображения на встроенной памяти (стр. 16).

1 Зарядите батарею

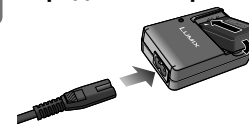

2 Вставьте батарею и карту памяти 3 Включите питание

4 Установите переключатель ЗАПИСЬ/ВОСПРОИЗВЕДЕНИЕ в положение



5 Установите регулятор режимов в положение



6 Нажмите кнопку затвора и выполните фотосъемку

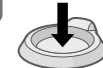

■ При воспроизведении фотоснимков

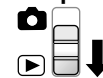

1. Установите переключатель ЗАПИСЬ/ВОСПРОИЗВЕДЕНИЕ в положение

2. Выберите снимок, который Вы хотите посмотреть.



← Предыдущий Следующий →

В данном руководстве приводится инструкция по эксплуатации для моделей DMC-TZ7/DMC-TZ6. Внешний вид, технические характеристики и экранная индикация различается в зависимости от используемой модели. Описания, приведенные в этом руководстве, относятся преимущественно к модели DMC-TZ7. Подробности относительно функций, указанных для конкретной модели, показаны с помощью символов, добавленных к заголовкам или в конце объяснения и т.п.

(Пример)

Функции, доступные только для модели DMC-TZ7:

Функции, доступные только для модели DMC-TZ6:

Съемка, просмотр и сохранение

Съемка стр. 28



Фотосъемка с автоматическими установками

- Фотокамера автоматически определяет сцену. Режим 'ИНТЕЛЛЕКТ. АФ' (стр. 32)
- Автоматически регулирует оптимальные установки фокуса и яркости на основании движения объекта 'СЛЕДЯЩИЙ АФ' (стр. 34)
- Распознает лица и выполняет четкую фокусировку на них 'обнаружение лиц' (стр. 34, 73)



Широкоугольная

- Все могут попасть на групповую фотографию '25-мм широкоугольный объектив'



Съемка с увеличением (стр. 37)

- '12x оптический трансфокатор' ('21,4x трансфокатор' с дополнительным оптическим трансфокатором) для съемки людей крупным планом на расстоянии



Съемка движущихся изображений (стр. 61, 64)

- Быстрое переключение на съемку движущихся изображений при прикосновении к кнопке **TZ7** 'Кнопка движущегося изображения'
- Запись движущихся изображений высокой четкости в течение более длительного времени **TZ7** 'AVCHD Lite' (1280 x 720p)
- Функция трансфокации доступна даже во время съемки движущихся изображений



Функция распознавания лиц **TZ7** (стр. 65)

- Распознает лица, близкие к зарегистрированным, с приоритетом регулировки фокуса и экспозиции. 'Распознавание лица'

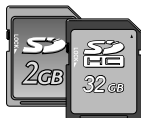

- Карты памяти можно вставлять непосредственно в устройства, имеющие слоты карты памяти SD.
- Карта памяти SD/Карта памяти SDHC*2 (приобретается отдельно)

драгоценных мгновений.



Просмотр стр. 107

- Наслаждайтесь четкими снимками на больших экранах!
Аудиовидеокабель

HDMI мини кабель (приобретается отдельно) **TZ7**

- Легкое управление с помощью дистанционного управления VIERA **TZ7**
Поддержка стандарта 'VIERA Link'



Печать стр. 104

- На Вашем принтере Соедините напрямую для простой печати фотоснимков дома. Используйте PictBridge-совместимый принтер.

Соединительный кабель USB

- В цифровой фотолаборатории Для печати фотоснимков дайте карту памяти работнику фотолаборатории.

Карта памяти SD

Сохраните и наслаждайтесь Вашиими фотоснимками!

стр. 99



Используйте встроенное программное обеспечение 'PHOTOfunSTUDIO'*3, для

- Сохранения, ретуширования и управления Вашиими фотоснимками
- Создания дисков DVD (AVCHD/DVD-Video) из движущихся изображений **TZ7**

Карта памяти SD

Соединительный кабель USB



На DVD-проигрывателе*1

Сохраните на диск DVD или на жесткий диск

Карта памяти SD

Аудиовидеокабель

*1 Относительно подробностей см. руководство по эксплуатации соответствующего оборудования.
*2 Можно использовать на устройствах, совместимых с картами памяти SDHC.
*3 Программа 'PHOTOfunSTUDIO 3.0 HD Edition' прилагается к модели DMC-TZ7. Программа 'PHOTOfunSTUDIO 3.0' прилагается к модели DMC-TZ6. В этом руководстве название 'PHOTOfunSTUDIO' относится ко всем версиям программного обеспечения.

Содержание

Перед использованием

| | |
|---|----|
| Перед использованием | 10 |
| Прочитайте в первую очередь | 10 |
| Для предотвращения повреждений и неисправностей | 10 |
| Стандартные принадлежности | 11 |
| Название частей | 12 |
| Кнопка курсора | 12 |

Подготовка

| | |
|---|----|
| Зарядка батареи | 13 |
| Установка батареи и карты памяти | 15 |
| Место сохранения фотоснимков (карты памяти и встроенная память) | 16 |
| Оставшийся заряд батареи и емкость памяти | 16 |
| Установка часов | 17 |
| Использование меню | 18 |
| Тип меню | 19 |
| Использование быстрого меню | 20 |
| Использование меню НАСТР. | 21 |
| УСТ. ЧАСОВ/МИРОВОЕ ВРЕМЯ/ДАТА ПОЕЗДКИ/ЗВУК. СИГН./ГРОМКОСТЬ/МОНИТОР | 21 |
| РЕЖИМ ЖКД/РАЗМ. ОТОБР./КОНТР ЛИНИИ/ГИСТОГРАММА/РАМКА ЗАП. ТЗ | 22 |
| ЕСО ЭКОНОМ. РЕЖ./АВТ. ПРОСМ. | 23 |
| ВОССТ.ТРАНСФ./СБРОС №/СБРОС/РЕЖИМ USB | 24 |
| ВИДЕО ВЫХ./ФОРМАТ ТВ/НАПТ РЕЖИМ HDMI ТЗ | 25 |
| VIERA Link ТЗ/ПРОСМ. ВЕРСИИ/ФОРМАТИР./ЯЗЫК | 26 |
| ДЕМО ДЕМО. РЕЖИМ | 27 |

Основы

| | |
|--|----|
| Основные операции съемки ТЗ | 28 |
| Удерживание фотокамеры/Функция определения направления | 29 |
| Регулятор режимов | 29 |
| Основные операции съемки ТЗ | 30 |
| Удерживание фотокамеры/Функция определения направления | 31 |
| Регулятор режимов | 31 |

| | |
|--|----|
| Фотосъемка с автоматическими установками | 32 |
| Определение лица и распознавание лица | 34 |
| СЛЕДЯЩИЙ АФ | 34 |
| Фотосъемка с Вашими собственными установками | 35 |
| Выполнение фокусировки для нужной композиции | 36 |
| Фотосъемка/съемка движущихся изображений с увеличением | 37 |
| ЦИФР. УВЕЛ. | 39 |
| Просмотр Ваших фотоснимков (НОРМ.ВОСПР.) | 40 |
| Удаление фотоснимков | 41 |
| Для удаления нескольких (до 50) или всех фотоснимков | 41 |

Применения (Съемка)

| | |
|--|----|
| Изменение информационного дисплея при записи | 42 |
| Фотосъемка со вспышкой | 43 |
| Фотосъемка/съемка движущихся изображений крупным планом | 45 |
| ТЕЛЕ МАКРО | 45 |
| МАКРО ЗУМ | 46 |
| Расположение фотокамеры и объекта в пределах доступного диапазона для настройки фокуса | 47 |
| Съемка с использованием таймера автоспуска | 48 |
| Фотосъемка/съемка движущихся изображений с компенсацией экспозиции | 49 |
| ЭКСПОЗИЦИЯ/АВТ. БРЕКЕТИНГ (Только изображения) | 49 |
| Съемка с автоматическим изменением формата изображения ТЗ | 50 |
| SCN Фотосъемка в соответствии с условиями сюжета | 51 |
| ПОРТРЕТ/РОВНАЯ КОЖА/ТРАНСФОРМ./АВТОПОРТРЕТ | 52 |
| ПЕЙЗАЖ/ВСПОМ. ПАНОР./СПОРТ | 53 |
| НОЧН. ПОРТРЕТ/НОЧН. ПЕЙЗАЖ/ЕДА/ВЕЧЕРИНКА/СВЕЧИ | 54 |
| РЕБЕНОК/ДОМ.ЖИВОТНОЕ/ЗАКАТ | 55 |
| ВЫС. ЧУВСТВ./СКОР. СЪЕМКА | 56 |
| ИМПУЛЬС ВСПЫШКИ/ЗВЕЗДНОЕ НЕБО | 57 |
| ФЕЙЕРВЕРК/ПЛЯЖ/СНЕГ/АЭРОСЪЕМКА/МАЛОЕ ОТВЕРСТИЕ | 58 |

| | |
|---|----|
| ПЕСКОСТРУЙНАЯ ОБРАБ./ПОДВОД. СЪЕМКА | 59 |
| MS Установка часто используемых режимов сцены на регуляторе режимов | 60 |
| Съемка движущихся изображений ТЗ | 61 |
| Съемка движущихся изображений ТЗ | 64 |
| Съемка с функцией распознавания лиц ТЗ | 65 |
| Функция распознавания лиц | 65 |
| Регистрация лица | 65 |
| Функции, полезные во время путешествия | 67 |
| ДАТА ПОЕЗДКИ | 67 |
| МИРОВОЕ ВРЕМЯ | 68 |
| Использование меню ЗАП./ВИДЕО | 69 |
| РАЗР. КАДРА/КАЧЕСТВО/ФОРМАТ/ИНТЕЛЛ. УПР. ISO | 70 |
| СВЕТОЧУВСТ. | 71 |
| БАЛ. БЕЛ. | 72 |
| ОПРЕД. ЛИЦА ТЗ/РЕЖИМ АФ | 73 |
| ПРЕДВ. АФ/РЕЖИМ ЗАМЕРА | 75 |
| ИНТ. ЭКСПОЗ./СЕРИЙН. СЪЕМК | 76 |
| ЦИФР. УВЕЛ./ЦВЕТ. РЕЖИМ/СТАБИЛИЗ. | 77 |
| МИН. ВЫДЕРЖКА/ЗАП. ЗВУКА/АФ* ВСП. ЛАМП. АФ | 78 |
| УСТ. ЧАСОВ/РЕЖИМ ЗАПИСИ ТЗ | 79 |
| КАЧ-ВО ЗАП./НЕПРЕР. АФ/ШУМОПОДАВЛ. ТЗ | 80 |
| Съемка/просмотр изображений буфера обмена | 81 |
| Просмотр изображений буфера обмена | 81 |
| Метка трансфокатора/Меню БУФЕР ОБМЕНА | 82 |

Применения (Просмотр)

| | |
|---|----|
| Просмотр списком (Мульти воспроизведение / Календарное воспроизведение) | 83 |
| Просмотр движущихся изображений / изображений со звуком | 84 |
| Разнообразные методы воспроизведения | 85 |
| ПОК. СЛАЙД | 86 |
| РЕЖ. ВОСПР. ТЗ | 87 |
| ВОСПР. КАТ./ВОСПР.ИЗБР. | 88 |

| | |
|-----------------------------|----|
| Использование меню ВОСП. | 89 |
| КАЛЕНДАРЬ/РЕД ЗАГОЛ | 89 |
| Метод ввода текста | 89 |
| ОТПЕЧ СИМВ | 90 |
| ИЗМ. РАЗР. | 91 |
| ПОДРЕЗКА | 92 |
| ВЫРАВН./ОПРЕД. ЛИЦА ТЗ | 93 |
| ИЗМ. ФОРМАТ ТЗ/АПОВЕРН. ЖКД | 94 |
| ИЗБРАННОЕ | 95 |
| УСТ. ПЕЧ. | 96 |
| ЗАЩИТИТЬ/ДУБЛ. ЗВУК | 97 |
| КОПИЯ | 98 |

Подключение к другому оборудованию

| | |
|--|-----|
| Копирование записанных изображений | 99 |
| Перезапись изображений для воспроизведения через аудиовидеокабели | 99 |
| Копирование на компьютеры | 99 |
| Использование с компьютером | 100 |
| Копирование фотоснимков и движущихся изображений | 101 |
| Использование универсального переходника (дополнительная принадлежность) | 103 |
| Печать | 104 |
| Печать нескольких фотоснимков/Печать с датой и текстом | 105 |
| Выполнение установок печати на фотокамере | 106 |
| Просмотр на экране телевизора | 107 |
| Просмотр на телевизоре с гнездом HDMI ТЗ | 108 |
| VIERA Link (HDMI) (HDAVI Control™) ТЗ | 109 |

Прочее

| | |
|---|-----|
| Список индикаций ЖК-дисплея | 112 |
| При записи | 112 |
| При воспроизведении | 113 |
| Индикации сообщений | 114 |
| Вопросы&Ответы | 116 |
| Предостережения и замечания относительно использования | 122 |
| Количество записанных изображений/длительность времени записи | 124 |
| Технические характеристики | 128 |

Перед использованием

Прочитайте в первую очередь

■ Сначала сделайте пробный снимок!

Сначала проверьте, можете ли Вы успешно делать фотоснимки и записывать звук (движущиеся изображения/снимки с аудио).

■ Неудавшиеся/утраченные записи или прямой/косвенный ущерб не компенсируются.

Компания Panasonic не обеспечивает компенсацию, даже если ущерб вызван нарушениями в работе фотокамеры или карты памяти.

■ Некоторые изображения не могут воспроизводиться

- Снимки, отредактированные на компьютере
- Снимки, сделанные или отредактированные на другой фотокамере (Снимки, сделанные или отредактированные на данной фотокамере, также невозможно воспроизводить на других фотокамерах)

■ Программное обеспечение на прилагаемом диске CD-ROM

- Запускаются следующие действия:
- Создание дубликатов (копирование) для продажи или сдачи в аренду
 - Копирование в сети

Характеристики ЖК-дисплея

При изготовлении экрана ЖК- дисплея используется высокоточная технология. Однако, на экране могут находиться темные или светлые точки (красные, синие или зеленые). Это не является неисправностью. Экран ЖК- дисплея имеет более 99,99% рабочих пикселей с небольшим количеством в 0,01% неактивных или постоянно светящихся символов. Точки не будут записываться на изображениях, сохраняемых во встроенной памяти или на карте памяти.

Температура аппарата

Фотокамера может нагреться во время использования. (Особенно в месте удерживания и т.д.) Это не оказывает влияния на функционирование и качество.



Место удерживания

Для предотвращения повреждений и неисправностей

■ Избегайте ударов, вибрации и давления

- Не подвергайте фотокамеру воздействию сильных вибраций и ударам; например, не роняйте фотокамеру и не ударяйте по ней, а также не сидите с фотокамерой, находящейся в Вашем кармане. (Во избежание падения фотокамеры прикрепите наручный ремешок. Прикрепление к фотокамере предметов, отличных от прилагаемого наручного ремешка, может привести к давлению на нее.)
- Не нажимайте на объектив и на ЖК-дисплей.

■ Не мочите фотокамеру и не вставляйте в нее посторонние предметы. Эта фотокамера не является водонепроницаемой.

- Не подвергайте фотокамеру воздействию воды, дождя или морской воды. (Если фотокамера намочит, вытрите ее мягкой сухой тканью. Сначала тщательно выжмите ткань, если она намочена в морской воде и т.п.)
- Избегайте попадания на объектив и гнездо пылинки или песка, а также не допускайте попадания жидкостей в полость вокруг кнопок.

■ Избегайте конденсации влаги, вызванной внезапными изменениями температуры и влажности.

- При перемещении между местами с разной температурой или влажностью перед использованием поместите фотокамеру в пластиковый пакет и дайте фотокамере адаптироваться к условиям.
- Если объектив запотел, выключите питание и дайте фотокамере адаптироваться к условиям приблизительно два часа.
- Если запотел ЖК-дисплей, вытрите его мягкой сухой тканью.

■ Объектив

- Если объектив загрязнен. Изображения могут казаться немногому белесыми, если объектив загрязнен (отпечатками пальцев и т. п.). Включите питание, удерживайте пальцами выдвинутый тубус объектива и аккуратно протрите поверхность объектива мягкой сухой тканью.
- Не оставляйте под прямыми солнечными лучами.

Переключатель ON/OFF фотокамеры

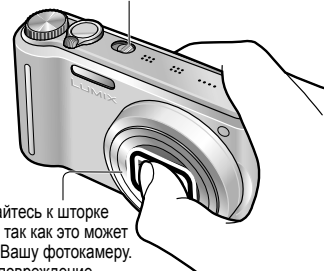

Не прикасайтесь к шторке объектива, так как это может повредить Вашу фотокамеру. Возможно повреждение объектива. Соблюдайте осторожность при извлечении фотокамеры из чехла и т.п.

■ При использовании штатива

- Не прикладывайте чрезмерную силу и не завинчивайте винты под углом (возможно повреждение фотокамеры, отверстий для винтов или этикетки).
- Убедитесь в устойчивости штатива. (Прочитайте руководство по эксплуатации штатива.)

■ При транспортировке

- Выключите питание. Рекомендуется использовать оригинальный кожаный футляр (DMW-CT3, приобретается отдельно).

Пожалуйста, также обращайтесь к разделу 'Предостережения и замечания относительно использования' (стр. 122).

Стандартные принадлежности

Номера частей приведены по состоянию на февраль 2009 г.

- Батарейный блок**
DMW-BCG10E
• Зарядите батарею перед использованием. (в данном руководстве называется 'батарея')
- Зарядное устройство для батареи**
DE-A66B
(в данном руководстве называется 'зарядное устройство')
- Футляр для переноски батареи**
VGQ0E45
- Шнур питания переменного тока**
K2CQ2CA00006
- Наручный ремешок**
VFC4297
- Соединительный кабель USB**
K1HA14AD0001
- Аудиовидеокабель**
K1HA14CD0001
- Диск CD-ROM**
Установите на Ваш компьютер программное обеспечение для его использования.
- Пожалуйста, утилизируйте все упаковочные материалы соответствующим образом.

- Карты памяти являются дополнительными принадлежностями. Вы можете записывать или воспроизводить снимки на встроенной памяти, когда не используется карта памяти. (стр. 16)
- Если Вы потеряли прилагаемые принадлежности, обратитесь к дилеру или ближайший сервисный центр. (Вы можете приобрести принадлежности отдельно.)

Название частей

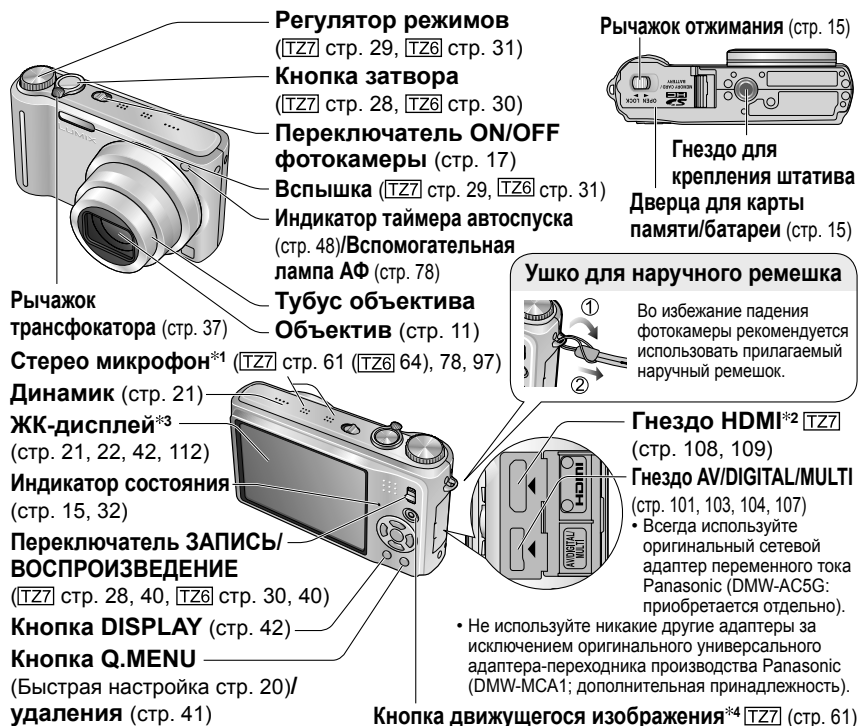

Рычажок отжимания (стр. 15)



Гнездо для крепления штатива
Дверца для карты памяти/батарей (стр. 15)

Ушко для наручного ремешка

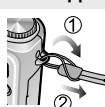

Во избежание рывка фотокамеры рекомендуется использовать прилагаемый наручный ремешок.

Гнездо HDMI*2 TZ7 (стр. 108, 109)

Гнездо AV/DIGITAL/MULTI (стр. 101, 103, 104, 107)
• Всегда используйте оригинальный сетевой адаптер переменного тока Panasonic (DMW-AC5G; приобретается отдельно).

• Не используйте никакие другие адаптеры за исключением оригинального универсального адаптера-переходника производства Panasonic (DMW-MCA1; дополнительная принадлежность).

Кнопка движущегося изображения*4 TZ7 (стр. 61)

Кнопка курсора

MENU/SET

(отображение меню/установка/завершение) (стр. 18)

Левая кнопка курсора (◀)

• Таймер автоспуска (стр. 48)

Нижняя кнопка курсора (▼)

• Режим макро (стр. 45)
• Блокировка АФ (следящий АФ) (стр. 34, 73)

● В данном руководстве используемая кнопка затенена или указана с помощью значков ▲ ▼ ◀ ▶.

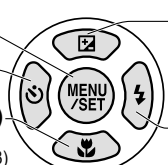

Верхняя кнопка курсора (▲)

• Компенсация экспозиции (стр. 49)
• Автоматический брекетинг (стр. 49)
• Мультиформат*2 TZ7 (стр. 50)
• Точная настройка баланса белого (стр. 72)

Правая кнопка курсора (▶)

• Вспышка (стр. 43)

● Внешний вид, технические характеристики и экранная индикация различается в зависимости от используемой модели. Описания, приведенные в этом руководстве, относятся преимущественно к модели DMC-TZ7.

*1 Модель DMC-TZ6 имеет только один микрофон (монофонический).

*2 Недоступно для моделей DMC-TZ6.

*3 Для модели DMC-TZ6 размер отличается. *4 Этой кнопки нет на модели DMC-TZ6.

Зарядка батареи

Всегда выполняйте зарядку перед использованием в первый раз!
(продается без предварительной зарядки)

■ Относительно батарей, которые можно использовать с этой фотокамерой (по состоянию на февраль 2009 г.)

С этим устройством можно использовать батарею DMW-BCG10E.

Известно, что на рынке имеются в продаже поддельные батареи, которые выглядят чрезвычайно похожими на настоящие изделия. Некоторые из таких батарей не имеют достаточной внутренней защиты, удовлетворяющей требованиям соответствующих стандартов безопасности. Существует вероятность возгорания или взрыва таких батарей. Пожалуйста, имейте в виду, что наша компания не несет ответственности за любые несчастные случаи или сбои в работы, произошедшие в результате использования поддельной батареи. Чтобы быть уверенными в безопасности изделий, рекомендуется использовать оригинальную батарею производства компании Panasonic.

- Используйте указанное зарядное устройство и батарею.
- В фотокамере имеется функция, определяющая доступные для использования батареи, и такая функция совместима с указанной батареей (DMW-BCG10E). (Невозможно использовать батареи, несовместимые с такой функцией.)
- Перезаряжаемая батарейка может перезаряжаться около 500 раз.

Зарядное устройство (предназначенное для конкретной модели) Батарея (предназначенная для конкретной модели)

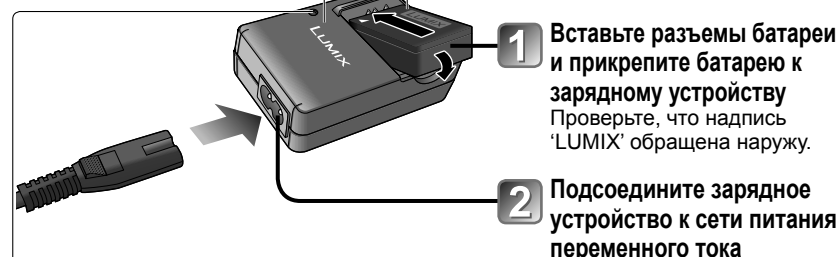

- 1 Вставьте разъемы батареи и прикрепите батарею к зарядному устройству. Проверьте, что надпись 'LUMIX' обращена наружу.
- 2 Подсоедините зарядное устройство к сети питания переменного тока.

● Шнур питания переменного тока не полностью входит во входной разъем переменного тока. Останется зазор, как показано слева.

Лампа зарядки (CHARGE)

ВКЛ. : Идет зарядка, approx. 130 мин. (Макс.)

ВЫКЛ.: Зарядка завершена. Если лампа мигает...

- Если температура батареи слишком высокая или слишком низкая, зарядка может занять больше времени, чем обычно (зарядка может не завершиться).
- Разъем батареи/зарядного устройства загрязнен. Очистите с помощью сухой ткани.

3 После того, как зарядка завершена, отсоедините батарею

● Отсоедините зарядное устройство и батарею после завершения зарядки.

Зарядка батареи (Продолжение)

■ Срок службы батареи

Значения могут уменьшаться при увеличении интервалов между съемкой; если часто используется вспышка, трансфокция или РЕЖИМ ЖКД; а также в условиях холодного климата (зависит от реального использования).

| | | |
|---|----------------------------|---|
| Количество доступных для записи фотоснимков | Приблиз. 300 снимков [TZ7] | Для стандарта CIPA в режиме нормальной съемки |
| | Приблиз. 320 снимков [TZ6] | |
| Время съемки | Приблиз. 150 мин [TZ7] | |
| | Приблиз. 160 мин [TZ6] | |

● Условия записи по стандарту CIPA*

* CIPA является аббревиатурой от [Camera & Imaging Products Association].

- Температура 23 °C, влажность 50 %
- ЖК-дисплей ВКЛ (Количество доступных для записи снимков уменьшается в режиме АВТО ЯРКОСТЬ ЖКД, ЯРКИЙ ЖКД и ВЕРХНИЙ РАКУРС [TZ6])
- С использованием карты памяти SD производства компании Panasonic (32 МБ)
- С использованием прилагаемой батареи
- В режиме НОРМ. РЕЖ.
- Первый снимок выполняется через 30 с после включения питания в режиме СТАБИЛИЗ. (AUTO)
- Выполняется съемка 1 изображения каждые 30 с.
- Полная вспышка используется для каждого второго фотоснимка
- Операция трансфокции выполняется для каждого снимка (макс. стороны W → макс. стороны Т, или макс. стороны Т → макс. стороны W)
- Питание выключается каждый раз после выполнения 10 снимков для обеспечения охлаждения батареи

Количество уменьшается при увеличении интервалов – например, приблизительно на четверть (75 изображений [TZ7] / 80 изображений [TZ6]) для 2-минутных интервалов при указанных выше условиях.

| | |
|-----------------------|------------------|
| Время воспроизведения | Приблиз. 300 мин |
|-----------------------|------------------|

Количество доступных для записи изображений или доступное время записи может немного различаться в соответствии с состоянием батареи и условиями использования.

| | |
|--|--|
| Длительность времени записи (движущиеся изображения) | Приблиз. 90 мин [TZ7] См. стр. 125 относительно подробностей. |
|--|--|

- Непрерывная запись для функции 'РЕЖИМ ЗАПИСИ', установленной в положение 'AVCHD Lite', и опции 'КАЧ-ВО ЗАП.' в положении 'SH'. Доступное время записи различается в соответствии с условиями использования и интервалами между записями.*
- * Доступное время записи уменьшится, когда фотокамера переключается между положениями 'ВКЛЮЧЕНИЕ'/'ВЫКЛЮЧЕНИЕ', запись останавливается/начинается или часто используется операция трансфокции.

- Во время осуществления зарядки и некоторое время после этого батарея будет теплой.
- Батарея разрядится, если она не использовалась в течение длительного периода времени, даже после зарядки.
- Заряжайте батарею в помещении с помощью зарядного устройства (10 °C до 35 °C).
- Не разбирайте и не модифицируйте зарядное устройство.
- Если доступный для использования заряд батареи значительно уменьшается, срок службы батареи подходит к концу. Пожалуйста, приобретите новую батарею.
- Зарядное устройство для батарей находится в состоянии ожидания, когда подсоединен шнур питания переменного тока. Первичный контур всегда находится под напряжением до тех пор, пока шнур питания подсоединен к электрической розетке.
- Не рекомендуется часто заряжать батарею. (Частая зарядка батареи уменьшает максимальное время использования и может привести к расширению батареи.)
- При зарядке
 - Удалите с разъемов зарядного устройства и батареи все загрязнения с помощью сухой ткани.
 - Держите на расстоянии не менее 1 м от AM радиоприемника (может вызвать радио помехи).
 - Помехи могут испускаться изнутри зарядного устройства, но это не является неисправностью.
 - Всегда отсоединяйте от сети питания после окончания зарядки (если оставить в подсоединенном состоянии, то потребляется до 0,1 Вт).
- После использования храните батарею в чехле для переноски батареи.
- Не используйте, если есть повреждения или вмятины (особенно, на разъемах), например, из-за падения (это может привести к нарушениям в работе).

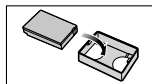

Установка батареи и карты памяти



- 1 Установите переключатель ON/OFF фотокамеры в положение OFF. **Сдвиньте в положение 'OPEN' и откройте крышку**

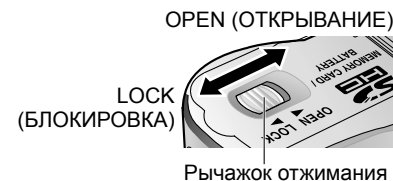

- 2 **Полностью вставьте батарею и карту памяти** (они обе защелкиваются на месте)
- 3 **Закройте крышку** Сдвиньте в положение 'LOCK'.

■ Для извлечения

• Для извлечения батареи:

- переместите рычажок в направлении стрелки.

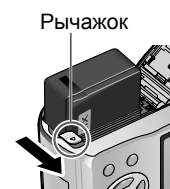

• Для извлечения карты памяти:

- нажмите в центре.

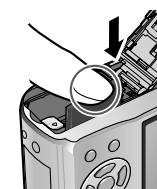

- Всегда используйте оригинальные батареи Panasonic (DMW-BCG10E).
- Если Вы используете другие батареи, невозможно гарантировать качество данного изделия.
- Не удаляйте карту памяти или батарею, пока питание находится в положении 'ON' или горит индикатор состояния (Фотокамера может прекратить правильно функционировать, или могут быть повреждены карта/содержание записи).
- Скорость чтения/записи карты MultiMediaCard меньше, чем карты памяти SD. При использовании карты MultiMediaCard выполнение определенных операций может быть немного медленнее, чем объявлено.
- Для предотвращения проглатывания держите карты памяти в недоступном для детей месте.

Установка батареи и карты памяти (Продолжение)

Место сохранения фотоснимков (карты памяти и встроенная память)

Фотоснимки сохраняются на карте памяти, если она вставлена, или на встроенной памяти , если нет.

Совместимые карты памяти (приобретаются отдельно)

Следующие основанные на стандарте SD карты памяти (рекомендуются изделия марки Panasonic)

- Карты памяти SD (8 МБ - 2 ГБ)
- Карты памяти SDHC (4 ГБ - 32 ГБ)

Можно использовать только на устройствах, совместимых с картами памяти SDHC. (Перед продолжением работы обязательно прочитайте инструкцию по эксплуатации Вашего устройства)

- Карты свыше 4 Гб можно использовать, только если они имеют логотип SDHC.

● Повторно отформатируйте карту памяти на этой фотокамере, если она ранее была отформатирована на компьютере или другом устройстве. (стр. 26)

● Если переключатель на карте памяти находится в положении 'LOCK', невозможно выполнять такие операции, как форматирование, копирование и удаление.

● Также можно использовать мультимедийные карты (только для фотоснимков)

Встроенная память (приблиз. 40 МБ)

● Для доступа может требоваться больше времени по сравнению с картами памяти.

● На встроенную память доступна только запись движущихся изображений в формате 'QVGA' для пункта 'КАЧ-ВО ЗАП.' (стр. 80).

● Изображения буфера обмена (стр. 81) сохраняются во внутреннюю память.

● Изображения можно копировать между картами памяти или встроенной памятью (стр. 98).

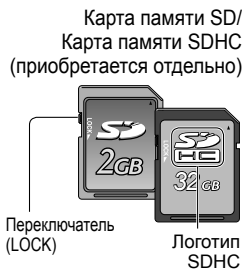

Оставшийся заряд батареи и емкость памяти

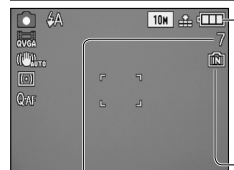

Оставшийся заряд батареи (только при использовании батареи)



Если значок батареи мигает красным (или индикатор состояния мигает при выключенном ЖК-дисплее), перезарядите или замените батарею. (стр. 13)

Отображается, когда карта не вставлена (изображения будут сохраняться во встроенной памяти)

Оставшееся количество фотоснимков  стр. 124  стр. 126

Во время функционирования

Значок  (Карта памяти) или  (Встроенная память) светится красным.

Это означает, что операция находится в процессе выполнения, например, запись, считывание, удаление или форматирование изображений. Не выключайте питание и не удаляйте батарею или сетевой адаптер переменного тока (DMW-AC5G : приобретается отдельно) (это может привести к повреждению или утере данных).

Не подвергайте фотокамеру сотрясениям, ударам или воздействию статического электричества. Если вследствие таких причин функционирование фотокамеры прекратилось, попробуйте выполнить операцию еще раз.

● Рекомендуется копировать важные изображения на компьютер (поскольку электромагнитные волны, статическое электричество или неисправности могут привести к повреждению данных).

● Относительно номеров и типов моделей см. <http://panasonic.co.jp/pavc/global/cs> (Этот сайт только на английском языке.)

Установка часов

(При отправке фотокамеры с завода-изготовителя часы не установлены.)

Установите переключатель ЗАПИСЬ/ВОСПРОИЗВЕДЕНИЕ в положение  перед включением питания.



1 Включите питание
При включении питания в первый раз будет отображаться сообщение 'УСТАНОВИТЕ ЧАСЫ'

2 Пока отображается это сообщение
Нажмите 'MENU/SET'

3 Выберите пункт настройки (год, месяц, число, время, порядок отображения, формат отображения времени) и установите.

Для изменения настройки времени

Выберите опцию 'УСТ. ЧАСОВ' из меню НАСТР. (стр. 21), выполните действия пунктов **3** и **4**.

• Настройки часов будут сохраняться прилблиз. 3 месяца, даже после удаления батареи при условии, что перед этим в фотокамеру на 24 часа была установлена полностью заряженная батарея.

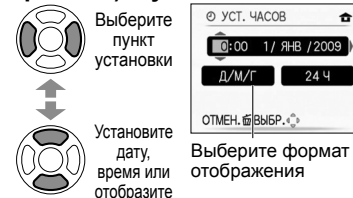

- Для отмены → Нажмите .
- Пример установки порядка отображения и формата отображения времени:
[Д/М/Г] [AM/PM]: PM 12:34 15.APR.2009
[М/Д/Г] [24 Ч]: 12:34 APR.15.2009
[Г/М/Д] [24 Ч]: 2009.4.15 12:34
* В формате [AM/PM], 0:00 полночи соответствует AM 12:00, а 0:00 полудня соответствует PM 12:00.

■ Для установки местного времени в пункте назначения путешествия
→ 'МИРОВОЕ ВРЕМЯ' (стр. 68)

4 Установите
Нажмите 'MENU/SET'
• Снова включите питание и проверьте индикацию часов.
(Можно отобразить время и дату, нажимая [DISPLAY] несколько раз.)

- Если дата и время не будут установлены, это приведет к тому, что при выполнении печати фотографий в цифровой фотолаборатории или при использовании функции 'ОТПЕЧ СИМВ' (стр. 90) дата/время будут напечатаны неправильно.
- Год можно установить в диапазоне между 2000 г. и 2099 г.
- После установки времени можно правильно напечатать дату даже в том случае, если дата на экране фотокамеры не отображается.

Использование меню

Для обеспечения оптимального использования фотокамеры можно активизировать разнообразные функции и можно изменять установки из меню.

(Пример) Изменение установки 'ГРОМКОСТЬ' в меню НАСТР. в режиме НОРМ. РЕЖ.
(Переключатель ЗАПИСЬ/ВОСПРОИЗВЕДИЕ , Регулятор режимов )



1 Войдите в меню

Выбранный пункт отображается на оранжевом фоне.

2 Выберите меню НАСТР.

1 Высветите  2 Выберите  и вернитесь к пунктам меню

Становится оранжевым

3 Выберите этот пункт

Стр. (Рычажок трансформатора можно использовать для переключения на следующий экран.)

Пункт

4 Выберите эту настройку

Установки









Выбранная установка

5 Завершите настройку

• Когда переключатель ЗАПИСЬ/ВОСПРОИЗВЕДИЕ установлен в положение , меню можно закрыть, нажав кнопку затвора наполовину вниз.

■ Для восстановления настроек по умолчанию
➔ 'СБРОС' (стр. 24)

Тип меню

| | |
|---|--|
| <p> Меню ЗАП.</p> <p> Меню ВИДЕО TZ7</p> <p>Изменение предпочтений изображения (стр. 69 - 80)</p> <ul style="list-style-type: none"> Выполнение установок, например, баланса белого, чувствительности, формата и размера изображения. | <p> Меню ЗАП.</p> <p> Меню ВИДЕО</p> |
| <p> Меню НАСТР.</p> <p>Приведение фотокамеры в более удобное для использования состояние (стр. 21 - 27)</p> <ul style="list-style-type: none"> Выполнение установок для каждого варианта использования, например, настройка часов и изменение звуковых сигналов. | <p> Меню НАСТР.</p> |
| <p>MODE Меню РЕЖ. ВОСПР.</p> <p>Просмотр записанных изображений (стр. 85 - 88)</p> <ul style="list-style-type: none"> Выбор типа воспроизведения для просмотра слайд-шоу или только избранных снимков. | <p> Меню РЕЖ. ВОСПР.</p> |
| <p> Меню ВОСП.</p> <p>Использование Ваших снимков (стр. 89 - 98)</p> <ul style="list-style-type: none"> Выполнение установок для использования снятых изображений, включая защиту, обрезку и ручные установки для печати Ваших фотоснимков (DPOF). | <p> Меню ВОСП.</p> |

* Переключатель ЗАПИСЬ/ВОСПРОИЗВЕДИЕ

● Отображение установок может различаться в зависимости от пунктов.

● Отображаемые пункты меню различаются в зависимости от установки регулятора режима.

Использование меню (Продолжение)

Использование быстрого меню

Можно легко вызывать пункты меню записи.



● Отображаемые пункты установок различаются в зависимости от режима записи.

Использование меню НАСТР.

Выполняет общие настройки фотокамеры, такие как настройка часов, увеличение срока службы батареи и изменение звуковых сигналов.



Параметры 'УСТ. ЧАСОВ', 'АВТ. ПРОСМ.' и 'ЭКОНОМ. РЕЖ.' важны для настройки часов и срока службы батареи. Обязательно проверьте их перед использованием. (Способ настройки : стр. 18)

| Пункт | Настройки, примечания |
|---|---|
| УСТ. ЧАСОВ Для настройки даты и времени. (стр. 17) | Установите время, дату и формат отображения. |
| МИРОВОЕ ВРЕМЯ Для установки местного времени в пункте назначения за границей (стр. 68) | ПУНКТ НАЗНАЧ.: Установите местное время в пункте назначения путешествия. ДОМ. РЕГИОН: Установите дату и время места Вашего проживания. |
| ДАТА ПОЕЗДКИ Для записи количества прошедших дней Вашего путешествия. (стр. 67) | УСТ. ПОЕЗДКИ OFF/SET (Зарегистрируйте даты отъезда и возвращения) ГЕОГР. ПУНКТ OFF/SET (Введите название места назначения.) (стр. 89) |
| ЗВУК СИГН. Изменение или временное выключение звукового сигнала/звука срабатывания затвора. | УРОВ. СИГН. / / : Выключено/Низкий/Высокий ТОН СИГН. / / : Измените тональность звукового сигнала. |
| | ГРОМК. ЗАТВОРА / / : Выключено/Низкая/Высокая ЗВУК ЗАТВОРА / / : Измените тональность звука затвора. |
| ГРОМКОСТЬ Для регулировки звука из динамиков (7 уровней). | 0 •• LEVEL3 •• LEVEL6 • Невозможно использовать для регулировки громкости динамиков телевизора при подключении к телевизору. (Рекомендуется установить громкость фотокамеры на 0) |
| МОНИТОР Для регулировки яркости ЖК-дисплея (7 уровней). | +1 - +3: Ярче ±0: Стандартное -1 - -3: Темнее |



| Пункт | Настройки, примечания |
|---|---|
| [LCD] РЕЖИМ ЖКД Облегчение просмотра ЖК-дисплея. | OFF: Нормальный (установка отмены) [A] Ж. АВТО ЯРКОСТЬ ЖКД: Яркость регулируется автоматически в зависимости от того, насколько ярко около фотокамеры. [*] ЯРКИЙ ЖКД: Делает экран более ярким, чем обычно (для использования на улице). [Q] ВЕРХНИЙ РАКУРС: [TZ6] Облегчает просмотр экрана при съемке из высокого положения. (становится труднее смотреть спереди) <ul style="list-style-type: none"> Режим 'ВЕРХНИЙ РАКУРС' будет отменен, когда выключается питание (включая ЭКОН. ЭНЕРГ.). Закройте от солнечного света (рукой и т.п.), если отражение затрудняет просмотр экрана. 'АВТО ЯРКОСТЬ ЖКД' или 'ВЕРХНИЙ РАКУРС' невозможно использовать в следующих случаях. В режиме воспроизведения или во время отображения экрана меню, или при подключении к компьютеру/принтеру. Режим 'ЯРКИЙ ЖКД' будет отменен, если во время записи в течение 30 секунд не выполняются никакие операции. (Яркость можно восстановить, нажав любую кнопку) Яркость/цвет экрана в режиме 'РЕЖИМ ЖКД' не работает на записанных фотоснимках. Опцию 'АВТО ЯРКОСТЬ ЖКД' невозможно установить в режиме воспроизведения. Количество доступных для записи изображений и время записи уменьшаются при использовании режимов 'АВТО ЯРКОСТЬ ЖКД' или 'ЯРКИЙ ЖКД'. |
| [A] РАЗМ. ОТОБР. Изменение размера отображения меню. | STANDARD/LARGE |
| [Grid] КОНТР ЛИНИИ Выбор отображения записываемой информации и типов контрольных линий. (стр. 42) | ИНФО ЗАПИСИ OFF/ON (Отобразите информацию о записи вместе с контрольными линиями.) ШАБЛОН [Grid]/[X] : Измените шаблоны контрольных линий. |
| [Bar] ГИСТОГРАММА Проверка яркости объекта на графике. (стр. 42) | OFF/ON |
| [Icon] РАМКА ЗАП. [TZ7] Позволяет подтвердить перед записью записываемую область для движущегося изображения. | OFF/ON <ul style="list-style-type: none"> Область записи, отображаемая для движущихся изображений, должна использоваться в качестве руководства. При использовании дополнительного оптического трансфокатора область записи может не всегда отображаться для некоторых коэффициентов увеличения. Эту установку невозможно использовать в интеллектуальном автоматическом режиме.  |

| Пункт | Настройки, примечания |
|--|---|
| ECO ЭКОНОМ. РЕЖ. Для сохранения емкости батареи выключается ЖКД и питание, пока Вы не пользуетесь фотокамерой. | ЭКОН. ЭНЕРГ. OFF/2 MIN./5 MIN./10 MIN. : Для автоматического отключения питания, если не используется. <ul style="list-style-type: none"> Для восстановления → Нажмите кнопку затвора наполовину вниз или еще раз включите питание. Невозможно использовать в следующих случаях: Когда используется сетевой адаптер переменного тока (DMW-AC5G, приобретается отдельно), при подключении к компьютеру/принтеру, во время записи/воспроизведения ВИДЕО, во время показа слайдов. Настройка зафиксирована на значении '2 MIN.' в режиме 'АВТООТКЛ. ЖКД' (ниже), на значении '5 MIN.' в режиме ИНТЕЛЛЕКТ. Аф или режиме БУФЕР ОБМЕНА или на значении '10 MIN.' во время паузы показа слайдов. |
| | АВТООТКЛ. ЖКД OFF/15 SEC./30 SEC. : ЖК-дисплей выключается, если во время записи в течение установленного периода времени не выполняется никаких операций. (Индикатор состояния светится, пока выключен дисплей.) <ul style="list-style-type: none"> Невозможно использовать в следующих случаях: Когда используются режимы ИНТЕЛЛЕКТ. Аф, БУФЕР ОБМЕНА или используется сетевой адаптер переменного тока (DMW-AC5G, приобретается отдельно), когда отображается экран меню, когда используется настройка таймера автоспуска или во время записи ВИДЕО. Для восстановления → нажмите любую кнопку. |
| [Icon] АВТ. ПРОСМ. Для автоматического отображения снимков сразу после того, как Вы их сделали. | OFF: Нет автоматического просмотра 1 SEC./2 SEC. : Автоматически отображается для 1 или 2 секунд. HOLD: Экран автоматического просмотра остается до тех пор, пока не будет нажата кнопка (отличная от кнопки отображения) ZOOM: Отображает в течение 1 секунды, затем с увеличением 4x в течение 1 секунды <ul style="list-style-type: none"> Зафиксировано в положении '2 SEC.' для режима ИНТЕЛЛЕКТ. Аф. В режимах сцены 'АВТОПОРТРЕТ', 'ВСПОМ. ПАНОР.', 'СКОР. СЪЕМКА' и 'ИМПУЛЬС ВСПЫШКИ', в режимах 'АВТ. БРЕКЕТИНГ', 'МУЛЬТИФОРМАТ [TZ7]', 'СЕРИЙН. СЪЕМК' или для изображений со звуком автоматический просмотр выполняется вне зависимости от установки. Невозможно автоматически просматривать движущиеся изображения. |

| Пункт | Настройки, примечания |
|--|--|
|  ВОССТ.ТРАНСФ. Для запоминания формата увеличения при выключении питания. | OFF/ON <ul style="list-style-type: none"> Невозможно установить при использовании режима сюжета 'АВТОПОРТРЕТ'. |
|  СБРОС № Сброс номеров файлов изображений. | ДА/НЕТ <ul style="list-style-type: none"> Номер папки обновляется и номера файлов начинаются с 0001. Можно присвоить номера папки между 100 и 999. Номера не могут быть сброшены, как только номер папки достигнет 999. В таком случае сохраните все нужные фотоснимки на Вашем компьютере и отформатируйте встроенную память/карту памяти. (стр. 26) Для сброса номера папки на 100: Сначала отформатируйте встроенную память или карту памяти, а затем сбросьте номера файлов и папок, используя опцию 'СБРОС №'. Затем выберите опцию 'ДА' на экране сброса номера папки. Номера файлов и номера папок (стр. 102, 121) |
|  СБРОС Сброс к установкам по умолчанию. | СБРОС. НАСТРОЕК ЗАПИСИ? ДА/НЕТ |
| | СБРОС. ПАРАМЕТРЫ НАСТРОЕК? ДА/НЕТ <ul style="list-style-type: none"> Информация, зарегистрированная в пункте 'ОПРЕД. ЛИЦА' [T27], сбрасывается при сбросе установок записи. Сброс параметров НАСТР. приводит к сбросу следующих пунктов: Даты рождения и мена для режимов сцены 'РЕБЕНОК' и 'ДОМ.ЖИВОТНОЕ', опции 'ДАТА ПОЕЗДКИ', 'МИРОВОЕ ВРЕМЯ', 'ВОССТ.ТРАНСФ.', 'ИЗБРАННОЕ' в меню ВОСП. (установлено на 'OFF'), 'ПОВЕРН. ЖКД' (установлено на 'ON'). Номера папок и настройки часов не будут сброшены. При сбросе функции объектива может быть слышно движение в фотокамере. Это не является неисправностью. |
|  РЕЖИМ USB Выберите способ передачи данных для случая, когда фотокамера подсоединяется к компьютеру или принтеру с помощью кабеля USB. |  ВЫБРАТЬ ВКЛ. СОЕДИН.: Каждый раз, когда Вы выполняете подсоединение к компьютеру у или PictBridge-совместимому принтеру, выбирайте 'PC' или 'PictBridge (PTP)'.  PictBridge (PTP): Выберите при подсоединении к PictBridge-совместимому принтеру  PC: Выберите при подсоединении к компьютеру |

| Пункт | Настройки, примечания |
|--|--|
|  ВИДЕО ВЫХ. Для изменения формата видео выхода при подсоединении телевизора и т.д. (Только режим ВОСПРОИЗВЕДЕНИЕ) | NTSC*/PAL: * Движущиеся изображения, записанные в формате AVCHD Lite, могут в некоторых случаях воспроизводиться неправильно. [T27] • Действует при подсоединенном кабеле AV. |
|  ФОРМАТ ТВ Для изменения формата при подсоединении телевизора и т.д. (Только режим ВОСПРОИЗВЕДЕНИЕ). | 16:9 / 4:3 <ul style="list-style-type: none"> При установке в положение 16:9 фотоснимки будут отображаться на ЖК-дисплее вытянутыми вертикально вверх. (Действует при подсоединенном кабеле AV.) |
| HDMI РЕЖИМ HDMI [T27] Установите выходное разрешение при подсоединении к телевизору высокой четкости с помощью мини-кабеля HDMI (приобретается отдельно). (стр. 108) | AUTO: Выходное разрешение автоматически определяется на основании информации с подсоединенного телевизора. 1080i: Выводит 1080 эффективных строк сканирования в чересстрочном формате. 720p: Выводит 720 эффективных строк сканирования в построчном формате. 576p*1/480p*2: Выводит 576 (или 480) эффективных строк сканирования в построчном формате. *1 Когда видеовыход установлен в положение 'PAL' *2 Когда видеовыход установлен в положение 'NTSC' |
| | Чересстрочный и построчный форматы В 'i' = чересстрочном формате (чересстрочное сканирование) половина эффективных строк сканирования попеременно отображаются каждую 1/50 секунды. В 'p' = построчном формате (построчное сканирование) видео сигналы высокой плотности одновременно отправляются для всех эффективных строк сканирования каждую 1/50 секунды. Гнездо HDMI этой фотокамеры поддерживает вывод видео сигналов высокой плотности '1080i'. Для просмотра построчного видео или видео высокой плотности требуется телевизор, совместимый с такими форматами. <ul style="list-style-type: none"> Даже если установлен пункт '1080i', движущиеся изображения во время воспроизведения выводятся в формате 720p. Если на телевизоре не появляется видеоизображение даже в случае установки опции 'AUTO', попробуйте переключить на '1080i', '720p', или '576p' ('480p') для настройки видео формата, который может отображаться на Вашем телевизоре. Активизируется при подсоединении мини-кабеля HDMI (приобретается отдельно). Относительно дальнейших подробностей см. стр. 108. |

| Пункт | Настройки, примечания |
|--|---|
| VIERA Link VIERA Link T-Z7 Доступна автоматическая связь с другими VIERA Link-совместимыми устройствами и возможность управления с помощью пульта дистанционного управления VIERA при подключении с помощью мини-кабеля HDMI (приобретается отдельно) (стр. 109). | OFF : Операции необходимо выполнять с помощью собственных кнопок фотокамеры. ON : Операции можно выполнять с помощью пульта дистанционного управления VIERA Link-совместимого устройства. (Не все операции будут доступны.) Работа собственных кнопок фотокамеры будет ограничена. <ul style="list-style-type: none"> Работает при подключении через мини-кабель HDMI (приобретается отдельно). |
| Ver. ПРОСМ.ВЕРСИИ Проверьте версию встроенного программного обеспечения фотокамеры. | Отображается текущая версия.  |
| ФОРМАТИР. Используйте при появлении сообщения 'ОШИБКА ВСТР. ПАМЯТИ' или 'ОШИБКА КАРТЫ ПАМЯТИ' или при форматировании встроенной памяти или карты памяти. При форматировании карты памяти/встроенной памяти восстановить данные невозможно. Перед форматированием внимательно проверьте содержимое карты памяти/встроенной памяти. | ДА/НЕТ <ul style="list-style-type: none"> Необходима в достаточной степени заряженная батарея (стр. 13) или сетевой адаптер (DMW-AC5G, приобретается отдельно). (Можно отформатировать только вставленную карту памяти, если она имеется; внутренняя память будет отформатирована, если карта памяти не вставлена.) Обязательно отформатируйте карты памяти с помощью этой фотокамеры. Все данные изображений, включая защищенные изображения, будут удалены. (стр. 97) Во время форматирования не выключайте питание и не выполняйте другие операции. Обратитесь в магазин, где Вы осуществили покупку, если форматирование невозможно выполнить. Форматирование встроенной памяти может занять несколько минут. |
| ЯЗЫК Для изменения языка индикаций. | РУССКИЙ / ENGLISH (Английский) / DEUTSCH (Немецкий) / FRANÇAIS (Французский) / ESPAÑOL (Испанский) / ITALIANO (Итальянский) / 繁體中文 (Китайский (традиционный)) |

| Пункт | Настройки, примечания |
|--|--|
| ДЕМО ДЕМО. РЕЖИМ Показ демонстрации функций. | ДЕМ.ДРОЖАН. ДВИЖ.ОБ: (Только во время записи) Степень дрожания и движения объекта показаны на графике. (Оценка)) <p>Много ← Мало → Много</p>  Дрожание  Обнаружение движения <ul style="list-style-type: none"> Когда переключатель ЗАПИСЬ/ВОСПРОИЗВЕДЕНИЕ находится в положении , отображается сообщение с запросом на переключение в положение . Для остановки → Нажмите кнопку DISPLAY (стр. 12). Запись и трансфокация не могут использоваться во время демонстрации. Используйте демонстрацию обнаружения движения для объектов с контрастными цветами. |
| | АВТ.ДЕМО.РЕЖ.. :Просмотр предварительного показа слайдов |
| | OFF/ON <ul style="list-style-type: none"> Для закрытия → Нажмите 'MENU/SET' Если фотокамера оставлена включенной с подключенным сетевым адаптером переменного тока (DMW-AC5G, приобретается отдельно) и без вставленной карты, автоматически начнется демонстрационный режим, если в течение приблиз. 2 минут не производятся никакие операции. |

1 Включите питание
 OFF ON
 Индикатор состояния подсвечивается примерно 1 секунду.

2 Установите в положение
 : Можно выполнять фотосъемку и съемку движущихся изображений.
 : Можно воспроизводить снятые фотоснимки и движущиеся изображения.

3 Установите на нужный режим записи

4 Направьте фотокамеру и выполните съемку

Кнопка затвора

Индикатор состояния

Кнопка движущегося изображения

- Движущиеся изображения можно записывать сразу после нажатия кнопки движущегося изображения.

■ Фотосъемка

Нажмите кнопку затвора

① Слегка нажмите кнопку затвора



Нажмите наполовину

(Регулировка фокуса)

② Нажмите и удерживайте кнопку затвора, чтобы сделать снимок



Нажмите полностью

■ Запись движущихся изображений

Нажмите кнопку движущегося изображения

① Нажмите кнопку движущегося изображения для начала записи



② Нажмите кнопку движущегося изображения еще раз для завершения записи



- Движущиеся изображения невозможно записывать в режиме (режим БУФЕР ОБМЕНА). (стр. 61)

Удерживание фотокамеры/Функция определения направления

Вспомогательная лампа АФ

Вспышка

- Встаньте, прижав руки к корпусу и расставив ноги.
- Не прикасайтесь к объективу.
- Не закрывайте микрофон во время записи звука. (стр. 12)
- Не закрывайте вспышку или лампу. Не смотрите на них с близкого расстояния.
- Фотоснимки, выполненные вертикально удерживаемой фотокамерой, могут автоматически отображаться вертикально при воспроизведении. (Только когда опция 'ПОВЕРН. ЖКД' (стр. 94) установлена в положение 'ON') Фотоснимки могут не отображаться вертикально, если они были сняты фотокамерой, обращенной вверх или вниз. Движущиеся изображения невозможно отображать вертикально во время воспроизведения.

Регулятор режимов

Установите на правильный режим

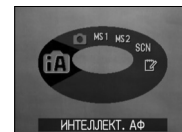

Текущий режим будет отображаться на ЖК-дисплее при повороте регулятора режимов.

| | |
|---------------------------------------|--|
| Режим ИНТЕЛЛЕКТ. АФ | Фотосъемка с автоматическими установками (стр. 32) |
| Режим НОРМ. РЕЖ. | Фотосъемка с установками пользователя (стр. 35) |
| MS1 MS2 РЕЖИМ МОЯ СЦЕНА | Фотосъемка в наиболее часто используемых режимах сцены (стр. 60) |
| SCN РЕЖИМ СЦЕНЫ | Фотосъемка в соответствии со сценой (стр. 51) |
| Режим БУФЕР ОБМЕНА | Фотосъемка как напоминание (стр. 81) |

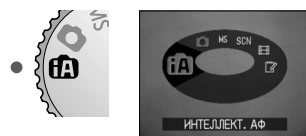
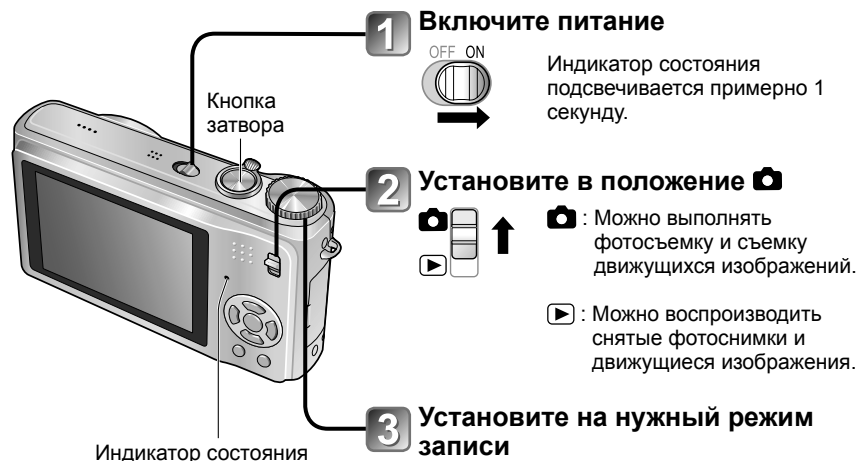

4 Направьте фотокамеру и выполните съемку

(Нажмите кнопку затвора)

- ① Нажмите наполовину (Регулировка фокуса)
- ② Нажмите полностью
 При записи движущихся изображений полностью нажмите кнопку затвора еще раз для завершения записи.

Удерживание фотокамеры/Функция определения направления

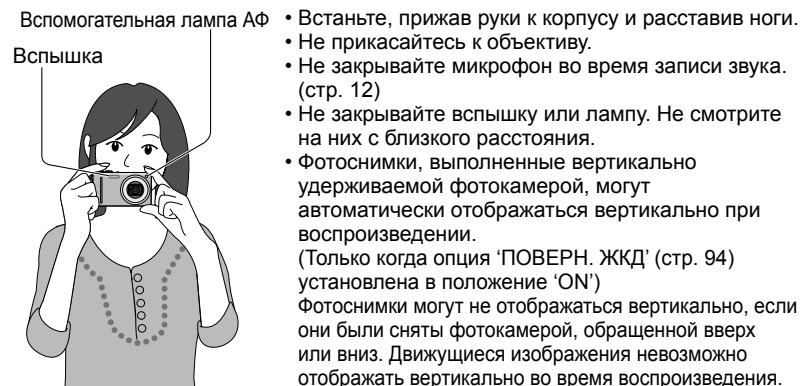

Регулятор режимов

Установите на → правильный режим

Текущий режим будет отображаться на ЖК-дисплее при повороте регулятора режимов.

| | |
|---------------------|--|
| Режим ИНТЕЛЛЕКТ. АФ | Фотосъемка с автоматическими установками (стр. 32). |
| Режим НОРМ. РЕЖ. | Фотосъемка с установками пользователя (стр. 35). |
| MS РЕЖ. МОЯ СЦ. | Фотосъемка в наиболее часто используемых режимах сцены (стр. 60) |
| SCN РЕЖИМ СЦЕНЫ | Фотосъемка в соответствии со сценой (стр. 51) |
| Режим ВИДЕО | Съемка движущихся изображений (стр. 64) |
| Режим БУФЕР ОБМЕНА | Фотосъемка как напоминание (стр. 81) |

Фотосъемка с автоматическими установками

‘Режим ИНТЕЛЛЕКТ. АФ’

Режим: **iA**

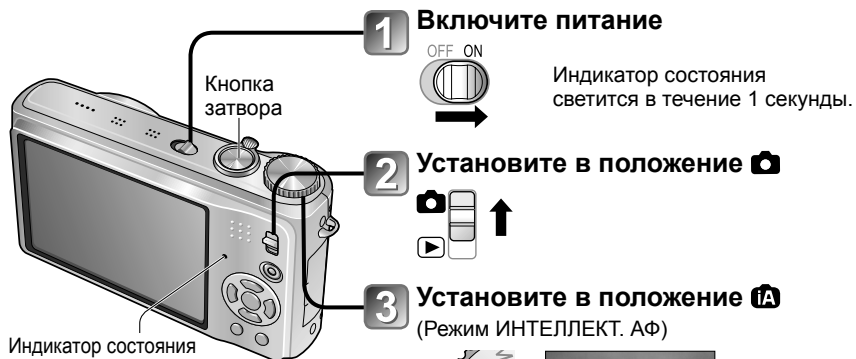

1 Включите питание



Индикатор состояния светится в течение 1 секунды.

2 Установите в положение



3 Установите в положение **iA** (Режим ИНТЕЛЛЕКТ. АФ)



Автоматическое распознавание сюжета

Фотокамера считывает сцену при направлении ее на объект и автоматически применяет оптимальные установки.

• Во время работы следящего АФ (стр. 34) оптимальная сцена автоматически выбирается для объекта, для которого выполнена блокировка фокуса (блокировка АФ).

Распознает ‘i ПОРТРЕТ’

Следит за лицом для получения четких ярких изображений.

Распознает ‘i ПЕЙЗАЖ’

Выполняет резкие фотоснимки для близко и далеко расположенных пейзажей.

Распознает ‘i МАКРО’

Считывает расстояние для выполнения резких фотоснимков близкорасположенных объектов.

Распознает ‘i НОЧН. ПОРТРЕТ’

Выполняет яркие естественные фотоснимки людей и ночных пейзажей. (Только с **iA**)

Распознает ‘i НОЧН. ПЕЙЗАЖ’

Использует низкую скорость затвора для получения естественных цветов. (Только с **iA**)

Распознавание опции ‘i РЕБЕНОК’

➔ (стр. 34)

iA Распознает движение

Считывает движение объекта, чтобы избежать размытости, когда сюжет не соответствует никакому из приведенных выше.

4 Выполните фотосъемку



Нажмите наполовину вниз (Отрегулируйте фокус.)



Индикация фокуса (Когда фокус настроен: мигает → подсвечивается)



Полностью нажмите

Значок распознанного сюжета отображается синим в течение 2 сек.

■ Для съемки движущихся изображений **TZ7** ➔ (стр. 61)

Оптимальные установки выполняются автоматически на основании такой информации, как ‘лицо’, ‘движение’, ‘яркость’, и ‘расстояние’, когда Вы просто направляете фотокамеру на объект, подразумевая, что четкие изображения могут быть сняты без необходимости выполнения установок вручную.

■ Компенсация подсветки

Подсветкой называется свет, который испускается сзади объекта. В таком случае объект выглядит темнее, и поэтому подсветка автоматически регулируется с помощью увеличения яркости всего изображения.

■ Для использования вспышки



Выберите либо положение **iA** (Авто), либо **iA** (принудительное отключение вспышки).

При использовании режима **iA** опции **iA** (Авто)/ **iA** (Авто/ уменьшение эффекта красных глаз)/ **iA** (Замедленная синхронизация/ уменьшение эффекта красных глаз) будет переключаться автоматически (относительно подробностей см. стр. 43).

Для уменьшения эффекта красных глаз в режимах **iA** и **iA** будет срабатывать вторая вспышка.

● Диапазон фокусировки ➔ (стр. 47).

● Кроме автоматического обнаружения сцены будут автоматически работать функции ‘ИНТЕЛЛ.УПР. ISO **1600**’, ‘ИНТ. ЭКСПОЗ.’ и компенсация подсветки.

● Следующие пункты меню можно установить в режиме ИНТЕЛЛЕКТ. АФ.

• **iA** (Меню ЗАП.): ‘РАЗР. КАДРА*1’, ‘СЕРИЙН.СЪЕМКА’, ‘ЦВЕТ.РЕЖИМ*1’, ‘ОПРЕД. ЛИЦА*1’ **TZ7**

• **iA** (Меню ВИДЕО) **TZ7**: ‘РЕЖИМ ЗАПИСИ’, ‘КАЧ-ВО ЗАП.*1’, ‘ЦВЕТ.РЕЖИМ*1’

• **iA** (Меню НАСТР.*2): ‘УСТ. ЧАСОВ’, ‘МИРОВОЕ ВРЕМЯ’, ‘ЗВУК. СИГН.*1’, ‘ЯЗЫК’

*1 Пункты, которые могут быть установлены, отличаются от других режимов записи.

*2 Другие пункты в меню НАСТРОЙКА будут отражать установки, выполненные в других режимах записи.

● В соответствии со следующими условиями для одного и того же объекта могут быть определены различные типы сюжета.

• Контрастность лица, условия объекта (размер, расстояние, цвет, движение), коэффициент увеличения, закат солнца, восход солнца, низкая яркость, дрожание

● Если не выбран нужный тип сюжета,

рекомендуется вручную выбрать соответствующий режим записи.

(РЕЖИМ СЦЕНЬ: стр. 51)

● Рекомендуется использовать штатив,

таймер автоспуска в режиме ‘i НОЧН. ПЕЙЗАЖ’ и ‘i НОЧН. ПОРТРЕТ’.

● Если в режиме ‘i НОЧН. ПЕЙЗАЖ’ дрожание слабое (например, при использовании штатива), скорость затвора может достигать максимально 8 секунд. Не перемещайте фотокамеру.

● Установки для следующих функций фиксированы.

• АВТ. ПРОСМ.: 2 SEC. • ЭКОН. ЭНЕРГ.: 5 MIN. • КОНТР ЛИНИИ: **iii**

• БАЛ. БЕЛ.:AWB • КАЧЕСТВО: **iii** (Точное) • СТАБИЛИЗ.: AUTO

• РЕЖИМ АФ: **iA** (Обнаружение лиц)*1 • ВСП. ЛАМП. АФ: ON (ВКЛ.)

• РЕЖИМ ЗАМЕРА: **iA** (Многоточечная) • ПРЕДВ. АФ: Q-AF

*1 **iA** (Фокусировка по 11 участкам), когда невозможно распознать лицо

● Следующие функции не могут использоваться.

‘ГИСТОГРАММА’, ‘ЭКСПОЗИЦИЯ’, ‘АВТ. БРЕКЕТИНГ’, ‘МУЛЬТИФОРМАТ’ **TZ7**,

‘НАСТР. БАЛ. БЕЛ.’, ‘ЦИФР. УВЕЛ.’, ‘МИН. ВЫДЕРЖКА’, ‘ЗАП. ЗВУКА.’



Например, лицо слишком большое – ‘i ПОРТРЕТ’ становится ‘i МАКРО’

Фотосъемка с автоматическими установками

‘Режим ИНТЕЛЛЕКТ. АФ’ (Продолжение)

Режим:

Определение лица и распознавание лица

Если фотокамера автоматически распознает сцену и определяет, какие люди являются объектами фотоснимков (или), активизируется функция распознавания лица, и фокус и экспозиция регулируются для распознанных лиц. (стр. 73)

■ Распознавание лица

Лица часто снимаемых людей можно зарегистрировать вместе с их именами, возрастными и другой информацией. Если фотоснимки выполнены при опции ‘ОПРЕД. ЛИЦА’ (стр. 65), установленной в положение ‘ON’, приоритет дается регулировкам фокуса и экспозиции лиц, которые похожи на зарегистрированные лицам. Кроме того, фотокамера запоминает обнаруженные лица во время работы функции определения лица, автоматически распознает часто снимаемые лица и отображает их на экране регистрации лиц.

- Функция распознавания лиц выполняет поиск лиц, близких к зарегистрированным лицам. Невозможно гарантировать правильное распознавание лиц.
- В некоторых случаях фотокамера может быть не в состоянии правильно проводить различия между людьми, имеющими похожую внешность, например, родители и дети или братья и сестры.
- При использовании функции распознавания лиц выделяются характерные черты лица для выполнения распознавания, и поэтому такой процесс занимает больше времени, чем обычное определение лиц.
- Для объектов, зарегистрированных как младенцы и маленькие дети (лица, дата рождения для которых установлена на значение менее 3 лет), отображается значок и фотоснимки будут выполнены таким образом, чтобы они выглядели более привлекательно.

СЛЕДЯЩИЙ АФ

Даже если объект, на котором был заблокирован фокус (Блокировка АФ), перемещается, фотокамера может продолжать удерживать его в фокусе.

1 Установите опцию РЕЖИМ АФ в положение следящего АФ



• Для отмены следящего АФ → Нажмите кнопку еще раз.

Рамка следящего АФ

2 Совместите рамку следящего АФ с объектом, а затем заблокируйте.



• Для отмены блокировки АФ → Нажмите кнопку .
• Оптимальная сцена определяется для объекта, на котором был заблокирован фокус (Блокировка АФ).

Успешная блокировка АФ: Желтый
Блокировка АФ не выполнена: Красный (мигает)

- Функция обнаружения лица будет неактивна при использовании следящего АФ.
- Пожалуйста, обратитесь к стр. 73, если для конкретного объекта блокировка АФ не выполняется.

Фотосъемка с Вашими собственными установками

‘Режим НОРМ. РЕЖ.’

Режим:

Использование меню ЗАП. (стр. 69) для изменения установок и установки Вашей собственной среды записи.

- 1 Включите питание**

Кнопка затвора
Рычажок трансфокатора

OFF ON

Индикатор состояния светится в течение 1 секунды.
- 2 Установите в положение**
- 3 Установите в положение**
 (Режим НОРМ. РЕЖ.)

Индикатор состояния

■ Для съемки движущихся изображений

→ (стр. 61)

■ Для использования увеличения

→ (стр. 37)

■ Для использования вспышки

→ (стр. 43)

■ Для регулировки яркости изображения

→ (стр. 49)

■ Для фотосъемки с близкого расстояния

→ (стр. 45)

■ Для регулировки цвета

→ (стр. 72)

- 4 Выполните фотосъемку**

Нажмите наполовину вниз (Отрегулируйте фокус)

Полностью нажмите

Индикация фокуса (Когда фокус настроен: мигает → подсвечивается)

Область АФ (Выполните фокусировку на объект; после выполнения: красная/белая → зеленая)

- При отображении (предупреждение о дрожании) используйте оптический стабилизатор изображения (стр. 77), штатив или таймер автоспуска (стр. 48).
- Если величина диафрагмы или скорость затвора отображается красным, правильная экспозиция не может быть достигнута. Используйте вспышку или измените установки ‘СВЕТОЧУВСТ.’ (стр. 71).

Индикация предупреждения о дрожании

Величина диафрагмы Скорость затвора

Фотосъемка с Вашими собственными установками

‘Режим НОРМ. РЕЖ.’ (Продолжение)

Режим:

Выполнение фокусировки для нужной композиции

Полезно, когда объект находится не в центре изображения.

1 Сначала настройте фокус в соответствии с объектом



Удерживайте нажатой наполовину вниз



Область АФ

- Объекты/окружающие условия, которые могут затруднить фокусировку:
 - Быстрое движение, чрезмерно яркие объекты или объекты без контрастных цветов
 - Фотосъемка через стекло или вблизи предметов, излучающих свет. В темноте или при значительном дрожании.
 - При слишком сильном приближении к объекту или при одновременной фотосъемке удаленных и приближенных объектов.
- При съемке людей рекомендуется использовать функцию ‘Обнаружения лица’ (стр. 73).

2 Вернитесь к нужной композиции

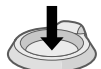

Полностью нажмите



Область АФ

- При неустановленном фокусе мигает индикация фокусировки и звучит сигнал. Используйте в качестве справочной информации отображаемый красным диапазон фокусировки (стр. 47). Даже если горит индикация фокусировки, фотокамера может быть не способна выполнить фокусировку на объекте, находящемся за пределами этого диапазона.
- Область АФ отображается более широкой в темных условиях или при использовании цифровой трансфокации.
- Большинство индикаций временно исчезают с экрана при нажатии кнопки затвора наполовину вниз.

Индикация фокусировки

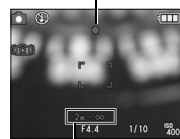

Диапазон фокусировки

Фотосъемка/съемка движущихся изображений с увеличением

Режим:

Вы можете выполнить увеличение до 12 раз с помощью ‘оптического трансфокатора’ и до 21,4 раза с помощью ‘дополнительного оптического трансфокатора’ (только фотоснимки) с уменьшением качества изображения. Вы также можете использовать ‘цифровой трансфокатор’ для дальнейшего увеличения.

Не препятствуйте движению тубуса объектива во время трансфокации.

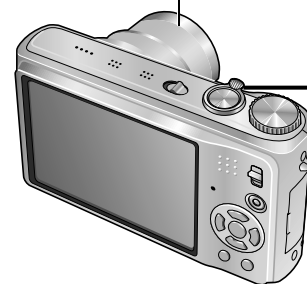

1 Увеличение/Уменьшение

Восстановление W Увеличение

Поверните в сторону W

Поверните в сторону T



Диапазон фокусировки (стр. 47)

Коэффициент увеличения (приблиз.)

Полоса увеличения

- Скорость работы трансфокатора может быть отрегулирована.
 - Медленная трансфокация → поверните немного
 - Быстрая трансфокация → поверните полностью
- Отрегулируйте фокус после регулировки трансфокатора.

Оптический трансфокатор или дополнительный оптический трансфокатор (EZ)

Автоматически переключается на ‘оптический трансфокатор’ при использовании максимального размера изображения (стр. 69) и на ‘дополнительный оптический трансфокатор’ (для дальнейшего увеличения) в противном случае. (Сокращение EZ означает ‘extended optical zoom’ (дополнительная оптическая трансфокация).)

• Оптический трансфокатор

• Дополнительный оптический трансфокатор

Полоса увеличения

(отображается **EZ**)

Макс. увеличение: 12 x

Макс. увеличение: 14,3 x - 21,4 x
(Отличается в зависимости от размера изображения.)

Фотосъемка/съемка движущихся изображений с увеличением (Продолжение)

Режим: TZ7 [A] MS1MS2 SCN [TZ6] [A] MS SCN

- Максимальные коэффициенты увеличения для размера изображения

| | Оптический трансфокатор | Дополнительный оптический трансфокатор | | | | | |
|----------------------|-------------------------|--|------------|------------|------------|------------|------------|
| РАЗР. КАДРА [TZ7] | 4:3 | 10 М | 7 М [EZ] | 5 М [EZ] | 3 М [EZ] | 2 М [EZ] | 0,3 М [EZ] |
| | 3:2 | 9,5 М | 6,5 М [EZ] | 4,5 М [EZ] | 3 М [EZ] | 2,5 М [EZ] | |
| | 16:9 | 9 М | 6 М [EZ] | 4,5 М [EZ] | 2,5 М [EZ] | 2 М [EZ] | |
| Макс. увеличение | | 12 x | 14,3 x | 17,1 x | | 21,4 x | |
| РАЗР. КАДРА [TZ6] | 4:3 | 10 М | 7 М [EZ] | 5 М [EZ] | 3 М [EZ] | 2 М [EZ] | 0,3 М [EZ] |
| | 3:2 | 9 М | 6 М [EZ] | 4,5 М [EZ] | | 2,5 М [EZ] | |
| | 16:9 | 7,5 М | 5,5 М [EZ] | 3,5 М [EZ] | | 2 М [EZ] | |
| Макс. увеличение | | 12 x | 14,3 x | 17,1 x | | 21,4 x | |

- Что такое дополнительный оптический трансфокатор (EZ)?
Например, если установить в положение '3М [EZ]' (эквивалентно 3 миллион пикселей), то изображение будет снято только с центральной частью размером 3М от области 10М (эквивалентно 10,1 миллион пикселей), подразумевая, что изображение может быть еще увеличено.

- Отображаемый в полосе на экране коэффициент увеличения является приблизительным.
- В определенных режимах записи активизируется функция 'ТЕЛЕ МАКРО' (стр. 45), когда достигается максимальный коэффициент трансфокации.
- Более высокая степень искажения получается при фотосъемке расположенных вблизи объектов под широким углом, тогда как использование более сильного телескопического трансфокатора может привести к большему окрашиванию, появляющемуся вблизи границ объектов.
- Фотокамера может создавать заметный шум и вибрацию, когда работает рычажок трансфокатора – это не является неисправностью.
- При использовании дополнительного оптического трансфокатора движение трансфокатора может на мгновение остановиться около максимального значения W (1x), но это не является неисправностью.
- Дополнительный оптический трансфокатор невозможно использовать в следующих случаях:
режим 'МАКРО ЗУМ', движущиеся изображения, режимы сцены 'ТРАНСФОРМ.', 'ВЫС. ЧУВСТВ.', 'СКОР. СЪЕМКА', 'ИМПУЛЬС ВСПЫШКИ', 'МАЛОЕ ОТВЕРСТИЕ' и 'ПЕСКОСТРУЙНАЯ ОБРАБ.'
- 'ВОССТ.ТРАНСФ.' (стр. 24) позволяет запоминание коэффициента увеличения, даже если питание выключается.

Дальнейшее увеличение [ЦИФР. УВЕЛ.]

Увеличивает в 4 раза больше, чем оптическая/дополнительная оптическая трансфокация (максимально 48 x – 85,5 x).
(Обратите внимание, что при использовании цифровой трансфокации увеличение снизит качество изображения.)

- 1** Отобразите меню ЗАП.
- 2** Выберите 'ЦИФР. УВЕЛ.'
- 3** Выберите положение 'ON'
- 4** Завершите настройку

Область цифровой трансфокации отображается в пределах полосы увеличения на экране.

апример: Для 48 x



Показывает область цифрового увеличения

- Продвижение трансфокации моментально останавливается при входе в область цифровой трансфокации.
- В зоне цифрового увеличения область АФ отображается больше при нажатии кнопки затвора наполовину вниз.
- Рекомендуется использовать штатив или таймер автоспуска (стр. 48).

- Цифровой трансфокатор невозможно использовать для следующих режимов: [A] (Режим ИНТЕЛЛЕКТ. АФ), [M] (Режим БУФЕР ОБМЕНА), режимы сцены ('СПОРТ', 'РЕБЕНОК', 'ДОМ ЖИВОТНОЕ', 'ВЫС. ЧУВСТВ.', 'СКОР. СЪЕМКА', 'ИМПУЛЬС ВСПЫШКИ', 'МАЛОЕ ОТВЕРСТИЕ' и 'ПЕСКОСТРУЙНАЯ ОБРАБ.'), когда опция 'ИНТЕЛЛ.УПР.ISO' не установлена в положение 'OFF'

Просмотр Ваших фотоснимков (НОРМ.ВОСПР.)

Переключатель ЗАПИСЬ/ВОСПРОИЗВЕДИТЕ:

Если карта памяти не вставлена, фотоснимки воспроизводятся со встроенной памяти. (Изображения из буфера обмена могут воспроизводиться только в режиме БУФЕР ОБМЕНА (стр. 81).)

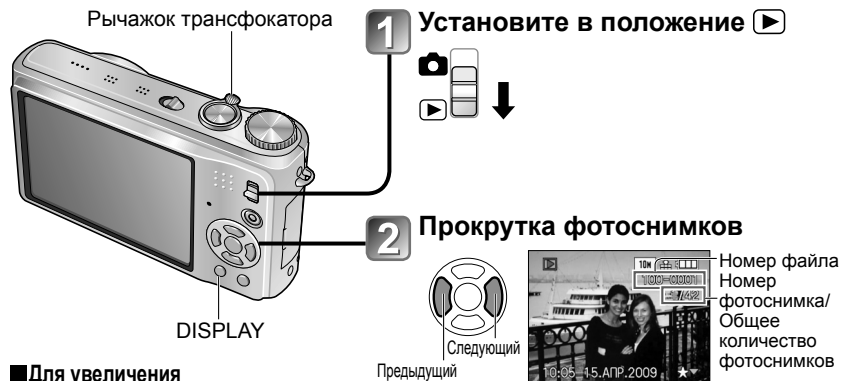

■ Для увеличения (воспроизведение с увеличением)



Текущее положение трансфокатора (отображается в течение 1 сек.)

- Коэффициент увеличения: 1x/2x/4x/8x/16x
- Для уменьшения трансфокации → Поверните рычажок в сторону W
- Перемещение положения трансфокатора → ▲▼▶▶

■ Для воспроизведения списком (стр. 83)

■ Для просмотра в других режимах воспроизведения (показ слайдов и др.) (стр. 85)

■ Для воспроизведения движущихся изображений (стр. 84)

- Удерживайте для быстрой прокрутки вперед/назад. (При удерживании изменяются только номера файлов; изображения отображаются после высвобождения) Скорость прокрутки тем больше увеличивается, чем сильнее Вы нажимаете. (Скорость может различаться в зависимости от условий воспроизведения)
- Если номер не отображается, нажмите кнопку отображения.
- После последнего изображения дисплей возвращается к первому изображению.
- Возможно, что некоторые изображения, отредактированные на компьютере, будут невозможно просматривать на этой фотокамере.
- Если переключатель ЗАПИСЬ/ВОСПРОИЗВЕДИТЕ перемещается из положения в при включенном питании, тубус объектива втянется приблиз. через 15 секунд.
- Эта фотокамера совместима с унифицированным стандартом DCF (Design rule for Camera File system), сформулированным Japan Electronics and Information Technology Industries Association (JEITA), и со стандартом Exif (Exchangeable image file format). Невозможно воспроизведение файлов, которые не являются DCF-совместимыми.

Удаление фотоснимков

Переключатель ЗАПИСЬ/ВОСПРОИЗВЕДИТЕ:

Изображения будут удаляться с карты памяти, если она вставлена, или со встроенной памяти, если карта не вставлена. Удаленные снимки невозможно восстановить.



- Используйте в достаточной степени заряженную батарею или сетевой адаптер переменного тока (DMW-AC5G, приобретается отдельно).

Для удаления нескольких (до 50) или всех фотоснимков

(после выполнения действий пункта 2)



- Фотоснимки невозможно удалить в следующих случаях:
 - Защищенные изображения (стр. 97)
 - Переключатель карты памяти находится в положении 'LOCK'.
 - Фотоснимки, не удовлетворяющие стандарту DCF. (стр. 40)
- Можно также удалить движущиеся изображения.
- Для удаления изображений буфера обмена установите регулятор режимов в положение .
- Для удаления всех данных, включая защищенные изображения, выполните операцию ФОРМАТИР. (стр. 26)

Изменение информационного дисплея при записи

Переключайтесь между различными индикациями ЖК-дисплея, такими как гистограммы.

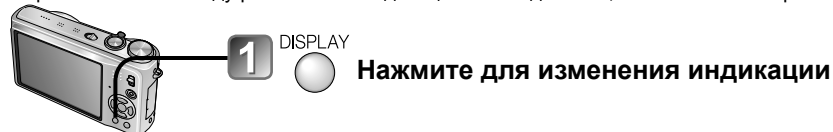

● В режиме записи

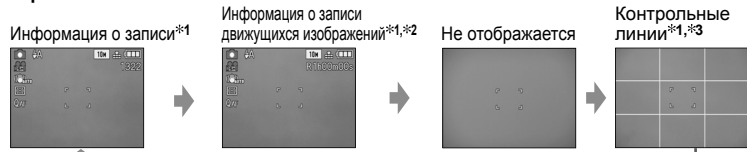

● В режиме воспроизведения



*1 Для отображения гистограммы ставите опцию 'ГИСТОГРАММА' в положение 'ON' (стр. 22).

*2 ● Возврат к индикации 'Информация о записи' при нажатии кнопки затвора наполовину вниз. [TZ7]

● Отображается при записи движущихся изображений вместо левого экрана. [TZ6]

*3 Выберите шаблон контрольных линий и включение/выключение отображения информации о записи с помощью настройки 'КОНТР ЛИНИИ' (стр. 22).

● Когда используется [iA], информация о записи и контрольные линии не могут отображаться одновременно.

■ Гистограмма

Отображает распределение яркости на изображении – например, если на графике имеются пики справа, то это значит, что на изображении имеется несколько ярких областей. (Подсказка) Пик в центре означает правильную яркость (правильная экспозиция). Это может использоваться в качестве ориентира для коррекции экспозиции (стр. 49) и т.д.

- Гистограмма от времени записи отличается от гистограммы при воспроизведении и отображается оранжевым, когда выполняется запись со вспышкой или в темном месте. К тому же гистограмма может отличаться от гистограмм, выполненных с помощью программного обеспечения по редактированию изображений.
- Гистограмму невозможно отобразить в режимах [iA] (режим ИНТЕЛЛЕКТ. АФ.), [M] (режим БУФЕР ОБМЕНА), МУЛЬТИФОРМАТ [TZ7], или во время воспроизведения с увеличением.
- Не отображается во время записи движущихся изображений.

■ Контрольные линии

- Ориентир для баланса и композиции во время выполнения записи.
- Только режим ИНТЕЛЛЕКТ. АФ и индикация режима БУФЕР ОБМЕНА [M].
- Не отображается в режиме 'МУЛЬТИФОРМАТ'. [TZ7]

- Оценить баланс
- Оценить центр объекта



- Во время воспроизведения с увеличением, воспроизведения движущихся изображений, показа слайдов. Дисплей вкл/выкл
- Во время отображения меню, мультивоспроизведения или календарного воспроизведения, режима: Невозможно изменять отображение.

Фотосъемка со вспышкой

Режим: [TZ7] [iA] [MS1MS2 SCN] [TZ6] [iA] [MS SCN]

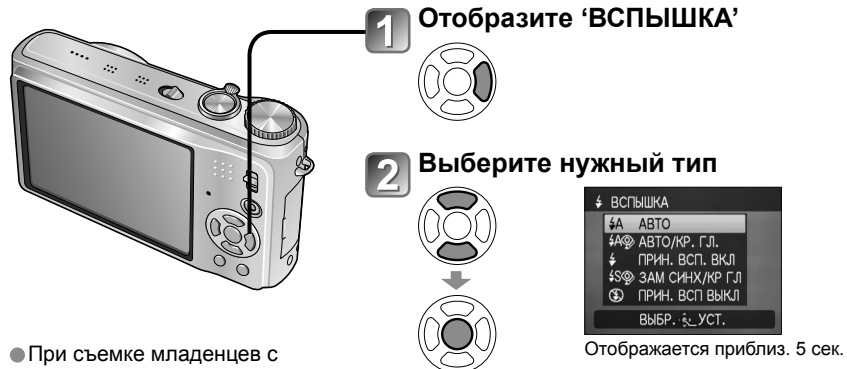

- При съемке младенцев с использованием вспышки находитесь не ближе 1 м.

- Может быть также выбрано с помощью [right arrow].

| Тип, операции | Использование |
|---|--|
| [iA] АВТО ● Автоматически определяет, будет срабатывать вспышка или нет | Нормальное использование |
| [iA] АВТО/КР. ГЛ.*1 ● Автоматически определяет, будет срабатывать вспышка или нет (устранение эффекта красных глаз) | Фотосъемка в темных местах |
| [iA] ПРИН. ВСП. ВКЛ ● Вспышка срабатывает всегда | Фотосъемка с задней подсветкой или в условиях яркого освещения (например, флуоресцентного) |
| [iA] ПРИН ВКЛ/КР ГЛ.*1 (Только для режимов сюжета 'ВЕЧЕРИНКА' и 'СВЕЧИ' (стр. 54)) ● Вспышка срабатывает всегда (устранение эффекта красных глаз) | Фотосъемка объектов на фоне ночного пейзажа (рекомендуется использовать штатив) |
| [iA] ЗАМ СИНХ/КР ГЛ.*1 ● Автоматически определяет, будет срабатывать вспышка или нет (устранение эффекта красных глаз; медленная скорость затвора для получения более ярких снимков) | Места, где запрещено пользоваться вспышкой |
| [iA] ПРИН. ВСП ВЫКЛ ● Вспышка не используется | |

*1 Когда работает цифровая функция устранения эффекта красных глаз, красные глаза будут обработаны и автоматически скорректированы при срабатывании вспышки. Поскольку срабатывают две вспышки, не двигайтесь до тех пор, пока не сработает вторая вспышка (эффект корректировки может различаться в зависимости от человека). Промежуток между вспышками различается в зависимости от яркости объекта.

● Скорости затвора приведены ниже:

- [iA], [iA], [iA], [iA] : 1/30*2 - 1/2000-я
- [iA], [iA] : 1/8*2,*3 - 1/2000-я

*2 Различается в зависимости от установки 'МИН. ВЫДЕРЖКА'.

*3 Макс. 1/4 сек. при использовании режима 'ИНТЕЛЛ. УПР. ISO'; макс. 1 сек., когда опция 'СТАБИЛИЗ.' установлена в положение 'OFF (ВЫКЛ)' или когда размытость не существенна. Также различается в зависимости от режима 'ИНТЕЛЛЕКТ. АФ', 'РЕЖИМ СЦЕНЫ', позиции трансфокатора.

Фотосъемка со вспышкой (Продолжение)

Режим: **TZ7** **iA** **MS1MS2 SCN** **TZ6** **iA** **MS SCN**

■ Доступные типы для каждого режима (□: настройки по умолчанию)

| | iA | iA* | РЕЖИМ СЦЕНЫ | | | | | | | | | | | | | | | |
|-----|----|-----|-------------|-----|-----|-----|-----|-----|-----|-----|-----|-----|-----|-----|-----|-----|-----|-----|
| | | | SCN | MS2 | MS1 | SCN | SCN | SCN | SCN | SCN | SCN | SCN | SCN | SCN | SCN | SCN | SCN | SCN |
| iA | ○ | ○* | ○ | ○ | ○ | ○ | ○ | ○ | ○ | ○ | ○ | ○ | ○ | ○ | ○ | ○ | ○ | ○ |
| iA* | ○ | — | ○ | ○ | ○ | ○ | ○ | ○ | ○ | ○ | ○ | ○ | ○ | ○ | ○ | ○ | ○ | ○ |
| MS1 | ○ | ○ | ○ | ○ | ○ | ○ | ○ | ○ | ○ | ○ | ○ | ○ | ○ | ○ | ○ | ○ | ○ | ○ |
| MS2 | ○ | ○ | ○ | ○ | ○ | ○ | ○ | ○ | ○ | ○ | ○ | ○ | ○ | ○ | ○ | ○ | ○ | ○ |
| SCN | ○ | ○ | ○ | ○ | ○ | ○ | ○ | ○ | ○ | ○ | ○ | ○ | ○ | ○ | ○ | ○ | ○ | ○ |

* Установите в положение **iA** (АВТО), **iA*** (АВТО/КР. ГЛ. уменьшение) или **iA** (ЗАМ СИХХ/КР ГЛ уменьшение) в соответствии с объектом и яркостью.

• Невозможно использовать вспышку при записи движущихся изображений, в режиме сцены, для опций **SCN**, **MS1**, **MS2**, **SCN** или **SCN**.

■ Диапазон фокусировки в соответствии с чувствительностью ISO и трансфокатором

| | Диапазон фокусировки | | |
|--|----------------------|------------------------|----------------------|
| | | Макс. стороны W | Макс. стороны Т |
| СВЕТОЧУВСТ. (стр. 71) | AUTO | Приблиз. 0,6 - 5,3 м | Приблиз. 1,0 - 3,6 м |
| | ISO80 | Приблиз. 0,6 - 1,5 м | Приблиз. 1,0 м |
| | ISO100 | Приблиз. 0,6 - 1,6 м | Приблиз. 1,0 - 1,1 м |
| | ISO200 | Приблиз. 0,6 - 2,3 м | Приблиз. 1,0 - 1,6 м |
| | ISO400 | Приблиз. 0,6 - 3,3 м | Приблиз. 1,0 - 2,2 м |
| | ISO800 | Приблиз. 0,8 - 4,7 м | Приблиз. 1,0 - 3,2 м |
| ИНТЕЛЛ.УПР.ISO (стр. 70) | ISO1600 | Приблиз. 1,15 - 6,7 м | Приблиз. 1,0 - 4,5 м |
| | ISOMAX400 | Приблиз. 0,6 - 3,3 м | Приблиз. 1,0 - 2,2 м |
| | ISOMAX800 | Приблиз. 0,8 - 4,7 м | Приблиз. 1,0 - 3,2 м |
| 'ВЫС. ЧУВСТВ.' в РЕЖИМ СЦЕНЫ (стр. 56) | ISOMAX1600 | Приблиз. 1,15 - 6,7 м | Приблиз. 1,0 - 4,5 м |
| | ISO1600-ISO6400 | Приблиз. 1,15 - 13,5 м | Приблиз. 1,0 - 9,1 м |
| Пункт 'ИМПУЛЬС ВСПЫШКИ' для опции РЕЖИМ СЦЕНЫ (стр. 57) | ISO100-ISO3200 | Приблиз. 0,6 - 3,4 м | Приблиз. 1,0 - 2,3 м |

- Не прикасайтесь к вспышке (стр. 12) и не смотрите на нее с близкого расстояния (например, несколько см). Не используйте вспышку на близком расстоянии до других предметов (тепло/свет могут повредить предмет).
- Настройки вспышки можно изменить при изменении режима записи.
- Настройки вспышки режима сюжета сбрасываются на значения по умолчанию при изменении режима сюжета.
- Край снимка могут стать немного темнее, если используется вспышка на небольшом расстоянии без использования трансфокатора (ближе к макс. значению W). Это может сохраняться и при использовании небольшой трансфокации.
- Если должна сработать вспышка, метки типа вспышки (например, **iA**) станут красными при нажатии кнопки затвора наполовину вниз.
- Если эти метки мигают (вспышка заряжается), фотосъемка невозможна (например, **iA**).
- Недостаточное попадание вспышки может быть обусловлено неправильно установленной экспозицией или балансом белого.
- Эффект вспышки может быть достигнут не полностью при высокой скорости затвора.
- Зарядка вспышки может занять некоторое время, если уровень заряда батареи низкий, или при последовательном использовании вспышки несколько раз.

Фотосъемка/съемка движущихся изображений крупным планом

Режим: **TZ7** **AF** **TZ6** **AF**

Если Вы хотите сделать объект крупнее, установка в положение 'АФ МАКРО (AF)' дает Вам возможность выполнять съемку с еще более близкого расстояния по сравнению с нормальным диапазоном фокусировки (до 3 см для макс. стороны W).

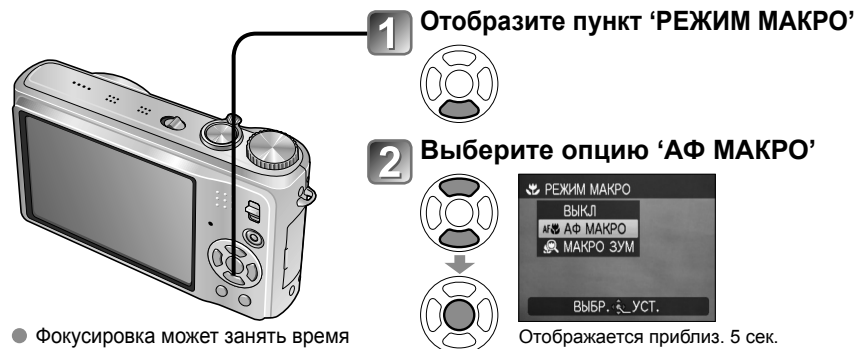

- Фокусировка может занять время в случае наведения на объекты, расположенные дальше 50 см.
- При использовании опции **iA** (Режим ИНТЕЛЛЕКТ. АФ), можно активизировать макро запись, просто направив фотокамеру на объект. (Индикация **AF**)
- Функция АФ МАКРО активизируется автоматически при установке опции РЕЖИМ АФ в положение **AF** (следящий АФ). (Значок **AF** не отображается.)

1 Отобразите пункт 'РЕЖИМ МАКРО'

2 Выберите опцию 'АФ МАКРО'

3 Выполните фотосъемку



Индикация **AF**

Отображается approx. 5 сек.

Фотосъемка крупным планом без реального приближения к объекту

TELE Функция 'ТЕЛЕ МАКРО'

Полезна для выполнения фотосъемки крупным планом, например, в случае съемки птиц, которые могут улететь при приближении к ним, или для размытия фона и выделения на нем объекта. Функция 'ТЕЛЕ МАКРО' работает автоматически, когда коэффициенты увеличения оптической или цифровой трансфокации находятся вблизи максимального значения Т (10 x или больше для оптической трансфокации). Фокус можно настроить для расстояний до 1 м.



Поверните на макс. стороны Т



AF изменяется на TELE

- Также можно использовать и цифровой трансфокатор.
- Эта функция также работает при фотосъемке в следующих режимах сцены: 'ЕДА', 'СВЕЧИ', 'РЕБЕНОК', 'ВЫС. ЧУВСТВ.', 'ПОДВОД. СЪЕМКА', 'ДОМ.ЖИВОТНОЕ', 'СКОР. СЪЕМКА', 'ИМПУЛЬС ВСПЫШКИ', 'МАЛОЕ ОТВЕРСТИЕ', 'ПЕСКОСТРУЙНАЯ ОБРАБ'

Фотосъемка/съемка движущихся изображений крупным планом (Продолжение)

Режим: **TZ7** **TZ6**

Фотосъемка в еще более близком диапазоне 'МАКРО ЗУМ'

Для съемки объектов в еще более близком диапазоне установка 'МАКРО ЗУМ' приводит к появлению объекта еще более крупным, чем при использовании опции АФ МАКРО.



3 Отрегулируйте увеличение цифрового трансфокатора с помощью рычажка трансфокатора
Позиция трансфокатора фиксируется на конце широкоугольной стороны. Диапазон фокусировки составляет 3 см - ∞.



Увеличение цифровой трансфокации (от 1x до 3x)

4 Выполните фотосъемку

- Для опции МАКРО ЗУМ более сильное увеличение приводит к ухудшению качества изображения.
- При установке в положение МАКРО ЗУМ дополнительный оптический трансфокатор отключается.
- Установку МАКРО ЗУМ невозможно использовать простую трансфокацию при записи в режиме 'МУЛЬТИФОРМАТ'. **TZ7**
- Рекомендуется использовать штатив, таймер автоспуска (стр. 48) и вспышку в положении 'ПРИН. ВСП ВЫКЛ' (стр. 43).
- Перемещение фотокамеры после наведения фокуса, скорее всего приведет к получению плохо сфокусированных фотоснимков, если объект расположен близко к фотокамере, вследствие значительного уменьшения разницы наведения фокуса.
- Вокруг краев фотоснимка разрешение может уменьшиться.

Расположение фотокамеры и объекта в пределах доступного диапазона для настройки фокуса

■ Диапазон фокусировки для опции (режим НОРМ. РЕЖ.)

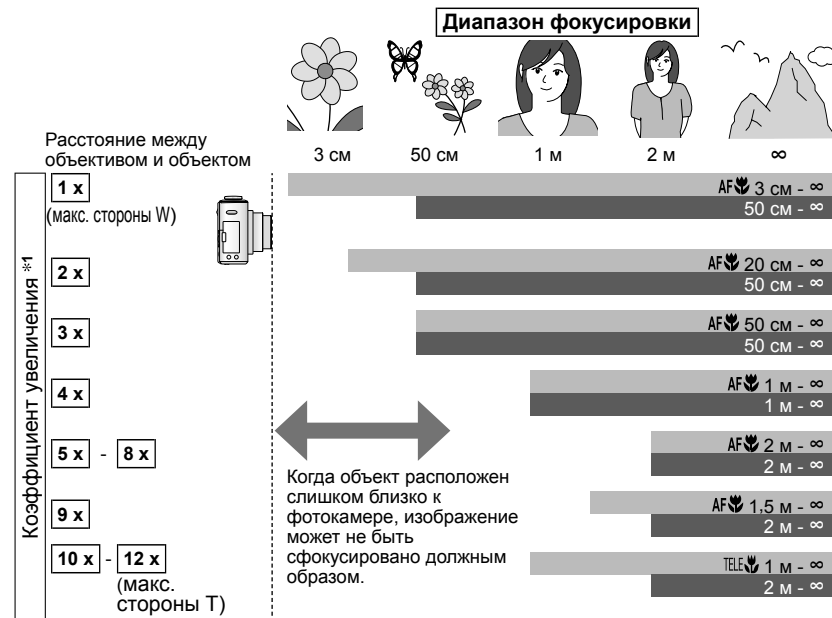

Когда объект расположен слишком близко к фотокамере, изображение может не быть сфокусировано должным образом.

■ : Диапазон фокусировки при установке опции AF 'АФ МАКРО' *2
■ : Диапазон фокусировки при отключенной опции AF 'АФ МАКРО' *3

- *1 Диапазон фокусировки различается в зависимости от коэффициента увеличения.
- *2 Диапазон фокусировки определяется при следующих установках.
 - (Режим ИНТЕЛЛЕКТ. АФ) • (Режим БУФЕР ОБМЕНА)
 - ЕДА, СВЕЧИ, РЕБЕНОК, ВЫС. ЧУВСТВ., ПОДВОД. СЪЕМКА, ДОМ.ЖИВОТНОЕ, СКОР.СЪЕМКА, МАЛОЕ ОТВЕРСТИЕ, ПЕСКОСТРУЙНАЯ ОБРАБ. в РЕЖИМ СЦЕНЫ
 - При установке в положение AF (АФ МАКРО) для (Режим ВИДЕО) **TZ6**
- *3 Диапазон фокусировки определяется при следующих установках.
 - ПОРТРЕТ, РОВНАЯ КОЖА, ТРАНСФОРМ., ВСПОМ. ПАНОР., СПОРТ, ВЕЧЕРИНКА, ЗАКАТ, ЗВЕЗДНОЕ НЕБО, ПЛЯЖ, СНЕГ в РЕЖИМ СЦЕНЫ
 - При установке в положение, отличное от AF (АФ МАКРО) в (Режим ВИДЕО) **TZ6**

- Коэффициенты увеличения являются приблизительными.
- Диапазоны для настройки фокуса отличаются для режимов сцены.
- Приведенные выше коэффициенты увеличения отличаются в случае использования дополнительного оптического трансфокатора.
- Макс. стороны W: Рычажок трансфокатора повернут в крайнее положение на стороне W (нет трансфокации)
- Макс. стороны T: Рычажок трансфокатора повернут в крайнее положение на стороне T (максимальный коэффициент увеличения)

Съемка с использованием таймера автоспуска

Режим: **TZ7** **IA** **MS1MS2 SCN** **TZ6** **IA** **MS SCN**

Рекомендуется использовать штатив. Она также эффективна для корректировки дрожания при нажатии кнопки затвора с помощью установки таймера автоспуска на 2 секунды.

- 1 Отобразите 'АВТОТАЙМЕР'**

- 2 Выберите длительность времени**

 Отображается approx. 5 сек
 ● Может быть также выбрано с помощью ◀
- 3 Выполните съемку**
 Нажмите до упора кнопку затвора для начала записи после заранее указанного времени.

 • Для отмены в процессе выполнения → Нажмите 'MENU/SET'.



Индикатор таймера автоспуска (Мигает установленное время)

- При установке в положение СЕРИЙН.СЪЕМК выполняются три фотоснимка. При установке в режим сцены 'ИМПУЛЬС ВСПЫШКИ' выполняется пять фотоснимков.
- Фокус будет настроен автоматически непосредственно перед записью, если кнопка затвора нажимается до упора.
- После того, как индикатор таймера автоспуска заканчивает мигать, он может затем высветиваться для вспомогательной лампы АФ.
- Эта функция не может использоваться в режимах сюжета 'ПОДВОД. СЪЕМКА' и 'СКОР. СЪЕМКА' или в режиме **ИВ** (ВИДЕО) **TZ6**.
- В некоторых режимах можно выбрать только опцию '2 СЕК' или только опцию '10 СЕК'.
 Режим ИНТЕЛЛЕКТ. АФ: '10 СЕК'
 Режим БУФЕР ОБМЕНА, режим сюжета 'АВТОПОРТРЕТ': '2 СЕК'



Фотосъемка/съемка движущихся изображений с компенсацией экспозиции

Режим: **TZ7** **MS1MS2 SCN** **TZ6** **MS SCN**

* Только опция ЭКСПОЗИЦИЯ

Выполните коррекцию экспозиции, когда не может быть достигнута соответствующая экспозиция (если есть разница между яркостью объекта и фоном и т.п.). В зависимости от яркости это может быть в некоторых случаях невозможно.

ЭКСПОЗИЦИЯ

- 1 Отобразите 'ЭКСПОЗИЦИЯ'**

- 2 Выберите величину '0' (компенсации нет)**





● Пример компенсации экспозиции



Перезэкспонировано
 ↓ Отрицательное направление
 Оптимально экспонировано
 ↑ Положительное направление
 Недоэкспонировано

АВТ. БРЕКЕТИНГ (Только изображения)

Делает последовательно 3 снимка, изменяя экспозицию. После компенсации экспозиции величина компенсации равна стандартной.

- 1 Отобразите 'АВТ. БРЕКЕТИНГ'**
 Нажмите дважды ▲ для переключения опции 'ЭКСПОЗИЦИЯ' на 'АВТ. БРЕКЕТИНГ'.

- 2 Выберите величину '0' (компенсации нет)**



● Например, АВТ. БРЕКЕТИНГ с ±1EV



Первый фотоснимок 0EV (Стандартное)
 Второй фотоснимок -1EV (Темнее)
 Третий фотоснимок +1EV (Ярче)

Величина, отображающаяся после установки компенсации экспозиции

- Невозможно использовать со вспышкой или когда оставшейся емкости хватает еще только на 2 снимка.
- Когда установлена опция 'АВТ. БРЕКЕТИНГ', в левой части экрана отображается значок .
- Отменяется, когда выключается фотокамера.
- При установке опции АВТ. БРЕКЕТИНГ функции 'МУЛЬТИФОРМАТ' **TZ7** и 'СЕРИЙН.СЪЕМК' отменяются.
- Функцию АВТ. БРЕКЕТИНГ невозможно установить в режимах сцены 'ТРАНСФОРМ.', 'ВСПОМ. ПАНОР.', 'СКОР.СЪЕМКА', 'ИМПУЛЬС ВСПЫШКИ', 'ЗВЕЗДНОЕ НЕБО', 'МАЛОЕ ОТВЕРСТИЕ' и 'ПЕСКОСТРУИНАЯ ОБРАБ.'.
- Компенсацию экспозиции невозможно использовать в режиме сцены 'ЗВЕЗДНОЕ НЕБО'.

Съемка с автоматическим изменением формата изображения 'МУЛЬТИФОРМАТ' TZ7

Режим: MS1MS2 SCN

В этом режиме при однократном нажатии кнопки затвора автоматически выполняется съемка трех изображений в каждом из трех форматах: 4:3, 3:2 и 16:9. (Звук затвора издается только один раз.)

1 Отобразите опцию 'АВТ. БРЕКЕТИНГ'



Нажмите дважды ▲ для переключения опции 'ЭКСПОЗИЦИЯ' на 'АВТ. БРЕКЕТИНГ'.

2 Отобразите опцию 'МУЛЬТИФОРМАТ'



DISPLAY При каждом нажатии кнопки 'DISPLAY' отображаемый индикатор переключается между 'АВТ. БРЕКЕТИНГ' и 'МУЛЬТИФОРМАТ'.

3 Выберите опцию 'ON' и установите.

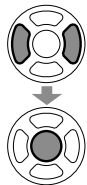

Индикация

■ Комбинации размеров изображений

| 4:3 | 3:2 | 16:9 |
|-----|------|-------|
| 10M | 9,5M | 9M |
| 7M | 6,5M | 6M |
| 5M | 4,5M | 4,5M |
| 3M* | 3M* | 2,5M* |

(Пример) при установке **3:2** на 6.5 M размеры изображения и соответствующие разрешения составляют **4:3** с 7 M, **3:2** с 6.5 M и **16:9** с 6 M.

* Если установлен меньший размер изображения, разрешение временно устанавливается на это значение.

- После установки опции МУЛЬТИФОРМАТ в левой части экрана отображается значок .
- Установки скорости затвора, выдержки, фокуса, опций 'ЭКСПОЗИЦИЯ', 'БАЛ. БЕЛ.' и 'СВЕТОЧУВСТ.' будут постоянными для всех трех изображений.
- Функция МУЛЬТИФОРМАТ отменяется, если количество доступных для записи изображений не превышает двух. Она также отменяется при выключении питания.
- При установке опции МУЛЬТИФОРМАТ функции АВТ. БРЕКЕТИНГ и СЕРИЙН. СЪЕМКА отменяются.
- Функцию МУЛЬТИФОРМАТ невозможно установить в режимах сцены 'ТРАНСФОРМ.', 'ВСПОМ. ПАНОР.', 'ВЫС. ЧУВСТВ.', 'СКОР. СЪЕМКА', 'ИМПУЛЬС ВСПЫШКИ', 'ЗВЕЗДНОЕ НЕБО', 'МАЛОЕ ОТВЕРСТИЕ' и 'ПЕСКОСТРУЙНАЯ ОБРАБ.'.

Фотосъемка в соответствии с условиями сюжета 'РЕЖИМ СЦЕНЫ' TZ7

Режим: TZ7 MS1MS2 SCN TZ6 MS SCN

Использование режима РЕЖИМ СЦЕНЫ позволяет Вам выполнять фотосъемку с оптимальными настройками для данных сюжетов (экспозиция, цвет и т.д.).

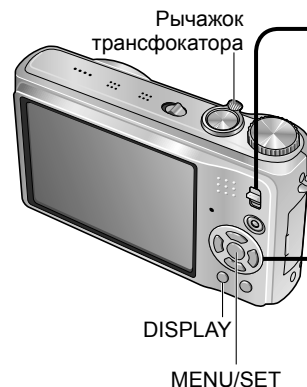

1 Установите в положение

2 Установите в положение 'SCN' (РЕЖИМ СЦЕНЫ)

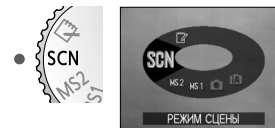

3 Выберите сюжет (Нажмите кнопку 'MENU/SET', а затем нажмите ►, если меню сцены не отображается.)

● МЕНЮ СЦЕН

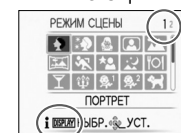

Рычажок трансфокатора можно также использовать для переключения экран.

Для просмотра описания каждого сюжета: Выберите сюжет и нажмите 'DISPLAY'.

■ Для съемки движущихся изображений TZ7

➔ (стр. 61)

■ Установка часто используемых режимов сцены на регуляторе режимов

- ➔ РЕЖИМ МОЯ СЦЕНА TZ7 (стр. 60)
- ➔ РЕЖ. МОЯ СЦ. TZ6 (стр. 60)













- Выбор режима сюжета, который не подходит для действительного сюжета, может привести к окрашиванию Вашего фотоснимка.
- Следующие установки меню ЗАП. будут автоматически настроены и не могут выбираться вручную (доступные установки могут различаться в зависимости от установки сюжета): 'ИНТЕЛ.УПР.ИСО', 'СВЕТОЧУВСТ.', 'РЕЖИМ ЗАМЕРА', 'ИНТ. ЭКСПОЗ.', 'ЦВЕТ.РЕЖИМ', 'МИН. ВЫДЕРЖКА'
- Функция 'ИНТ. ЭКСПОЗ.' работает автоматически в следующих сюжетах в соответствии с условиями изображений: 'ПОРТРЕТ', 'РОВНАЯ КОЖА', 'ТРАНСФОРМ.', 'АВТОПОРТРЕТ', 'ПЕЙЗАЖ', 'СПОРТ', 'НОЧН. ПОРТРЕТ', 'ВЕЧЕРИНКА', 'СВЕЧИ', 'РЕБЕНОК', 'ЗАКАТ', 'ВЫС. ЧУВСТВ.', 'ИМПУЛЬС ВСПЫШКИ', 'ПЛЯЖ'
- Опцию 'БАЛ. БЕЛ.' можно установить следующим образом: 'ПОРТРЕТ', 'РОВНАЯ КОЖА', 'ТРАНСФОРМ.', 'АВТОПОРТРЕТ', 'ВСПОМ. ПАНОР. (только первое изображение)', 'СПОРТ', 'РЕБЕНОК', 'ДОМ.ЖИВОТНОЕ', 'ВЫС. ЧУВСТВ.', 'СКОР. СЪЕМКА', 'МАЛОЕ ОТВЕРСТИЕ' (Настройка возвращается к положению 'АВВ' при изменении сюжета.)
- Типы доступных вспышек (стр. 44) различаются в соответствии с сюжетом. Настройка вспышки режима сюжета возвращается к первоначальной настройке при изменении режима сюжета.
- Рекомендации отображаются серым в режимах сюжета 'НОЧН. ПОРТРЕТ', 'НОЧН. ПЕЙЗАЖ', 'ЗВЕЗДНОЕ НЕБО' и 'ФЕЙЕРВЕРК'.



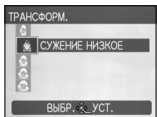

Фотосъемка в соответствии с условиями сюжета 'РЕЖИМ СЦЕНЫ' (Продолжение)

Режим: **TZ7** MS1MS2 SCN **TZ6** MS SCN

Как выбрать сюжет (стр. 51)

Использование вспышки в режимах сюжета (стр. 44)

| Сюжет | Использование, Советы | Примечания |
|---|--|--|
|  ПОРТРЕТ | <p>Улучшает цвет кожи объектов для получения более здорового вида в условиях яркого дневного освещения.</p> <p>Советы</p> <ul style="list-style-type: none"> Встаньте как можно ближе к объекту. Трансфокатор: Настолько телескопически, насколько возможно (Сторона Т) | <ul style="list-style-type: none"> Установкой по умолчанию для опции 'РЕЖИМ АФ' является  (обнаружение лиц). |
|  РОВНАЯ КОЖА | <p>Выравнивает телесные цвета в условиях яркого наружного дневного освещения (портреты выше уровня груди).</p> <p>Советы</p> <ul style="list-style-type: none"> Встаньте как можно ближе к объекту. Трансфокатор: Настолько телескопически, насколько возможно (Сторона Т) | <ul style="list-style-type: none"> Четкость эффекта может отличаться в зависимости от яркости. Установкой по умолчанию для опции 'РЕЖИМ АФ' является  (обнаружение лиц). |
|  ТРАНСФОРМ. | <p>Изменяет внешний вид объекта съемки на более стройный или эффектный.</p> <p>① Используйте кнопки   для выбора уровня преобразования и нажмите кнопку 'MENU/SET' для установки.</p>  <ul style="list-style-type: none"> Установки можно также изменять в быстром меню. <p>② Выполните съемку.</p> <p>Примечания</p> <ul style="list-style-type: none"> Эту функцию можно использовать только для частного применения, она не подходит для несанкционированного коммерческого использования или для получения прибыли, подразумевающей наличие авторского права. Не используйте в случаях, которые нарушают общественный порядок и правила приличия, а также позорят или порочат окружающих. Не используйте в случаях, когда это приносит вред объекту съемки. | <ul style="list-style-type: none"> При фотосъемке выполняется процесс, который улучшает внешний вид кожи. Качество изображения становится немного ниже. Опция 'РАЗР. КАДРА' будет зафиксирована в соответствии с установкой 'ФОРМАТ', как указано ниже. <ul style="list-style-type: none"> 4:3 : 3 M 3:2 : 2,5 M 16:9 : 2 M Следующая функция зафиксирована. КАЧЕСТВО:  (Стандартное) Установкой по умолчанию для опции 'РЕЖИМ АФ' является  (обнаружение лиц). Распознавание лиц может не работать так эффективно при использовании функций 'СУЖЕНИЕ ВЫСОКОЕ' или 'РАСТЯЖЕНИЕ ВЫСОКОЕ'. Невозможно использовать следующие функции. <ul style="list-style-type: none"> Дополнительный оптический трансфокатор/Цифровой трансфокатор/АВТ. БРЕКЕТИНГ/МУЛЬТИФОРМАТ TZ7/СЕРИЙН.СЪЕМК |
|  АВТОПОРТРЕТ | <p>Фотосъемка автопортретов.</p>  <p>Советы</p> <ul style="list-style-type: none"> Нажмите кнопку затвора наполовину вниз → горит индикатор таймера автоспуска → полностью нажмите кнопку затвора → просмотр (если индикатор таймера автоспуска мигает, фокусировка выполнена неправильно) Фокусировка: 30 см - 1,2 м (Макс.стороны W) Не используйте трансфокатор (труднее выполнить фокусировку). (Трансфокатор автоматически перемещен на макс. положение W) Рекомендуется использовать таймер автоспуска, установленный на 2 секунды. (стр. 48) | <ul style="list-style-type: none"> Фотосъемка с аудио (стр. 78) (индикатор таймера автоспуска светится во время выполнения записи) Основные зафиксированные установки <ul style="list-style-type: none"> СТАБИЛИЗ.: MODE2 ВСП. ЛАМП. АФ: OFF АВТОТАЙМЕР: ВЫКЛ/2 СЕК ВОССТ.ТРАНСФ.: OFF Установкой по умолчанию для опции 'РЕЖИМ АФ' является  (обнаружение лиц). |









| Сюжет | Использование, Советы | Примечания |
|--|---|--|
|  ПЕЙЗАЖ | <p>Фотосъемка больших удаленных объектов.</p> <p>Советы</p> <ul style="list-style-type: none"> Стойте на расстоянии по крайней мере 5 м. | <ul style="list-style-type: none"> Основные зафиксированные установки <ul style="list-style-type: none"> ВСПЫШКА:  ПРИН. ВСП ВЫКЛ ВСП. ЛАМП. АФ: OFF |
|  ВСПОМ. ПАНОР. | <p>Используйте прилагаемое программное обеспечение для объединения нескольких снимков в одну панорамную фотографию.</p> <p>① Используйте кнопки   для выбора направления записи и нажмите кнопку 'MENU/SET' для установки. Будут отображаться специальные указания для панорамных снимков.</p> <p>② Выполните съемку.</p> <p>③ Выберите опцию 'СЛЕД.' и нажмите кнопку 'MENU/SET' для установки.</p>  <ul style="list-style-type: none"> Или же нажмите кнопку затвора. Вы можете снять изображение еще раз, выбрав опцию 'ПЕРЕСН'. <p>④ Измените композицию и выполните съемку так, чтобы часть снимка накладывалась на предыдущий снимок.</p>  <p>Часть снимка, выполненного в предыдущий раз</p> <p>⑤ После завершения съемки выберите опцию 'ВЫХОД' и нажмите кнопку 'MENU/SET' для установки.</p> <p>Советы</p> <ul style="list-style-type: none"> Не изменяйте местоположение съемки. Используйте штатив. | <ul style="list-style-type: none"> Фокус, трансфокация, компенсация экспозиции, баланс белого, скорость затвора и чувствительность ISO фиксируются на настройку для первого снимка. В темных сценах может быть заметна интерференция. Затвор может оставаться закрытым до 8 секунд после выполнения съемки. Основные фиксированные установки <ul style="list-style-type: none"> ВСПЫШКА:  ПРИН. ВСП ВЫКЛ СВЕТОЧУВСТ.: ISO80 - 800 С помощью этой фотокамеры невозможно выполнить шитье панорамной фотографии. Снятые изображения объединяются в панорамную фотографию на компьютере с помощью программного обеспечения на прилагаемом диске CD-ROM (ArcSoft Panorama Maker). Невозможно использовать следующие функции. <ul style="list-style-type: none"> АВТ. БРЕКЕТИНГ/МУЛЬТИФОРМАТ TZ7/ЗАП. ЗВУКА/СЕРИЙН.СЪЕМК |
|  СПОРТ | <p>Фотосъемка сюжетов с быстрым движением, например, спортивных соревнований.</p> <p>Советы</p> <ul style="list-style-type: none"> Стойте на расстоянии по крайней мере 5 м. | <ul style="list-style-type: none"> Основные зафиксированные установки <ul style="list-style-type: none"> ИНТЕЛЛ.УПР.ISO: ISOMAX1600 Цифровой увеличения: Невозможно установить |

Фотосъемка в соответствии с условиями сюжета 'РЕЖИМ СЦЕНЫ' (Продолжение)

Режим: **TZ71** MS1MS2 SCN **TZ6** MS SCN

Как выбрать сюжет (стр. 51)

Использование вспышки в режимах сюжета (стр. 44)

| Сюжет | Использование, Советы | Примечания |
|--|--|---|
|  НОЧН. ПОРТРЕТ | Фотосъемка людей и ночных пейзажей с яростью, приближенной к реальной. Советы <ul style="list-style-type: none">Используйте вспышку.Объект не должен перемещаться.Рекомендуются штатив, таймер автоспуска.Стойте по крайней мере в 1,5 м от конца широкоугольной стороны (широкий угол)Фокусировка: Макс. стороны W: 80 см Макс. стороны T: 1,2 м - 5 м | <ul style="list-style-type: none">Для сюжетов в темноте интерференция может быть заметной.Затвор может оставаться закрытым в течение приближ. 8 секунд после фотосъемки.Основные зафиксированные установки ПРЕДВАР. АФ: OFFУстановкой по умолчанию для опции 'РЕЖИМ АФ' является  (обнаружение лиц). |
|  НОЧН. ПЕЙЗАЖ | Четкая фотосъемка ночных сюжетов. Советы <ul style="list-style-type: none">Стойте на расстоянии по крайней мере 5 м.Не двигайтесь в течение 8 секунд. (Скорость затвора: макс. 8 сек. при слабом дрожании, использовании штатива или при установке оптического стабилизатора изображения в положение 'OFF')Рекомендуются штатив, таймер автоспуска. | <ul style="list-style-type: none">Для сюжетов в темноте интерференция может быть заметной.Затвор может оставаться закрытым в течение приближ. 8 секунд после фотосъемки.Основные зафиксированные установки ВСПЫШКА:  ПРИН. ВСП ВЫКЛ НЕПРЕР. АФ: OFF ПРЕДВАР. АФ: OFF ВСП. ЛАМП. АФ: OFF СВЕТОЧУВСТ.: ISO80 - 800 |
|  ЕДА | Выполните фотосъемку естественно выглядящих блюд. Советы <ul style="list-style-type: none">Фокусировка: Макс. стороны W: 3 см и дальше Макс. стороны T: 1 м и дальше (2 м за исключением макс. положения стороны T) | - |
|  ВЕЧЕРИНКА | Делает ярче объекты и фон для фотоснимков событий, проходящих в помещении, например, свадебных церемоний. Советы <ul style="list-style-type: none">Стойте на расстоянии приближ. 1,5 м.Трансфокатор: Широкоугольный (Сторона W)Используйте вспышку.Рекомендуются штатив, таймер автоспуска. | <ul style="list-style-type: none">Установкой по умолчанию для опции 'РЕЖИМ АФ' является  (обнаружение лиц). |
|  СВЕЧИ | Передает атмосферу освещенной свечами комнаты. Советы <ul style="list-style-type: none">Фокусировка: Макс. стороны W: 3 см и дальше Макс. стороны T: 1 м и дальше (2 м за исключением макс. положения стороны T)Не используйте вспышку.Рекомендуются штатив, таймер автоспуска. (Скорость затвора: макс. 1 сек.) | <ul style="list-style-type: none">Установкой по умолчанию для опции 'РЕЖИМ АФ' является  (обнаружение лиц). |

| Сюжет | Использование, Советы | Примечания |
|---|--|--|
|  РЕБЕНОК | Использует слабую вспышку для передачи телесных цветов. <ul style="list-style-type: none">Для записи возраста и имени (Пункты 'РЕБЕНОК1' и 'РЕБЕНОК2' можно установить отдельно.)  Советы <ul style="list-style-type: none">Перед выполнением съемки убедитесь, что опции 'ВОЗРАСТ' и 'ИМЯ' установлены в положение 'ON'.Для сброса: Выберите пункт 'СБРОС' из меню НАСТР.Фокусировка: Макс. стороны W: 3 см и дальше Макс. стороны T: 1 м и дальше (2 м за исключением макс. положения стороны T) | <ul style="list-style-type: none">После настройки этого режима в течение приближ. 5 секунд будут отображаться возраст и имя.Формат отображения возраста зависит от установки ЯЗЫК.Установки печати 'ВОЗРАСТ' и 'ИМЯ' могут быть выполнены на Вашем компьютере, используя прилагаемый диск CD-ROM (PHOTOfunSTUDIO). Текст можно также нанести на изображения, используя опцию 'ОТПЕЧ СИМВ' (стр. 90).День рождения будет отображаться как '0 мес. 0 дней'.Основные зафиксированные установки ИНТЕЛЛ.УПР.ИСО: ISOMAX1600Установкой по умолчанию для опции 'РЕЖИМ АФ' является  (обнаружение лиц).Цифровой увеличения: Невозможно установитьИмя невозможно записать, когда опция 'ГЕОГР. ПУНКТ' установлена в положение 'ДАТА Поездки'. |
|  ДОМ. ЖИВОТНОЕ | Записывает возраст и кличку домашнего животного при выполнении съемки. Советы <ul style="list-style-type: none">Такое же, как и для пункта 'РЕБЕНОК' | <ul style="list-style-type: none">Основные зафиксированные настройки ИНТЕЛЛ.УПР.ИСО: ISOMAX1600Установки по умолчанию приведены ниже. РЕЖИМ АФ:  (Следящий АФ) ВСП. ЛАМП. АФ: OFFОбращайтесь к опции 'РЕБЕНОК' (выше) относительно других примечаний и фиксированных функций. |
|  ЗАКАТ | Четкая фотосъемка таких сюжетов, как закат солнца. | <ul style="list-style-type: none">Основные зафиксированные установки ВСПЫШКА:  ПРИН. ВСП ВЫКЛ ВСП. ЛАМП. АФ: OFF |







Фотосъемка в соответствии с условиями сюжета 'РЕЖИМ СЦЕНЫ' (Продолжение)

Режим: **TZ7** MS1MS2 SCN **TZ6** MS SCN

Как выбрать сюжет (стр. 51)

Использование вспышки в режимах сюжета (стр. 44)

| Сюжет | Использование, Советы | Примечания | | | | | | | | | | |
|---|--|--|---------------------------|---------------------------|-----------------------|--|--|-------------------|------------------------|--------------|-----------------------------------|--|
|  ВЫС. ЧУВСТВ. | <p>Предотвращает размытость объекта в условиях плохого освещения в помещении.</p> <p>Выберите формат изображения и размер изображения с помощью ▲▼ и нажмите 'MENU/SET'.</p>  <p>Советы</p> <ul style="list-style-type: none"> Фокусировка: Макс. стороны W: 3 м и дальше Макс. стороны T: 1 м и дальше (2 м за исключением макс. положения стороны T) | <ul style="list-style-type: none"> Изображения могут появляться несколько зернистыми вследствие высокой чувствительности. Основные зафиксированные установки КАЧЕСТВО:  (Стандартное) СВЕТОЧУВСТ.: ISO1600 - 6400 Невозможно использовать следующие функции. Дополнительный оптический трансфокатор/ЦИФР. УВЕЛ./АВТ. БРЕКЕТИНГ/МУЛЬТИФОРМАТ TZ7 | | | | | | | | | | |
|  СКОР. СЪЕМКА | <p>Фотосъемка сюжетов с быстрым движением или ответственных моментов.</p> <ol style="list-style-type: none"> Используйте кнопки ▲▼ для выбора опции 'ПРИОРИТЕТ СКОРОСТИ' или 'ПРИОРИТЕТ ИЗОБРАЖЕНИЕ' и нажмите кнопку 'MENU/SET' для установки. Выберите формат изображения и размер изображения с помощью ▲▼ и нажмите 'MENU/SET'.  <ol style="list-style-type: none"> Выполните съемку изображений. (Удерживайте кнопку затвора) Пока кнопка затвора полностью нажата, осуществляется непрерывная съемка неподвижных изображений. <table border="1" data-bbox="227 893 602 1098"> <tr> <td rowspan="2">Максимальная скорость*</td> <td>Приоритет скорости</td> <td>Приблиз. 10 снимков в сек</td> </tr> <tr> <td>Приоритет изображения</td> <td>Приблиз. 6 снимков в сек TZ7 Приблиз. 7 снимков в сек TZ6</td> </tr> <tr> <td rowspan="2">Количество доступных для записи фотоснимков*</td> <td>Встроенная память</td> <td>Приблиз. 15 или больше</td> </tr> <tr> <td>Карта памяти</td> <td>Приблиз. 15 - 100 (Максимум 100).</td> </tr> </table> <p>* Скорость быстрой последовательной съемки и количество записываемых снимков меняются в зависимости от условий записи и типа карты.</p> <p>Советы</p> <ul style="list-style-type: none"> Фокусировка: Макс. стороны W: 3 м и дальше Макс. стороны T: 1 м и дальше (2 м за исключением макс. положения стороны T) | Максимальная скорость* | Приоритет скорости | Приблиз. 10 снимков в сек | Приоритет изображения | Приблиз. 6 снимков в сек TZ7 Приблиз. 7 снимков в сек TZ6 | Количество доступных для записи фотоснимков* | Встроенная память | Приблиз. 15 или больше | Карта памяти | Приблиз. 15 - 100 (Максимум 100). | <ul style="list-style-type: none"> Количество фотоснимков быстрой последовательной съемки возрастает сразу после форматирования. Записанные изображения становятся немного зернистыми. Основные зафиксированные установки ВСПЫШКА:  ПРИН. ВСП ВЫКЛ КАЧЕСТВО:  (Стандартное) СВЕТОЧУВСТ.: Приоритет скорости ISO200 - 1600 Приоритет изображения ISO500 - 800 Фокус, трансфокатор, экспозиция, баланс белого, чувствительность ISO и скорость затвора фиксируются в соответствии с установками для первой фотографии. Следующие функции не могут использоваться. Дополнительный оптический трансфокатор/ Цифровой трансфокатор/ АВТ. БРЕКЕТИНГ/ МУЛЬТИФОРМАТ TZ7 / АВТОТАЙМЕР/ ЗАП. ЗВУКА./ СЕРИЙН.СЪЕМК Если запись повторяется, в зависимости от условий использования может возникать задержка перед повторной съемкой. |
| Максимальная скорость* | Приоритет скорости | | Приблиз. 10 снимков в сек | | | | | | | | | |
| | Приоритет изображения | Приблиз. 6 снимков в сек TZ7 Приблиз. 7 снимков в сек TZ6 | | | | | | | | | | |
| Количество доступных для записи фотоснимков* | Встроенная память | Приблиз. 15 или больше | | | | | | | | | | |
| | Карта памяти | Приблиз. 15 - 100 (Максимум 100). | | | | | | | | | | |











| Сюжет | Использование, Советы | Примечания |
|---|--|--|
|  ИМПУЛЬС ВСПЫШКИ | <p>Позволяет выполнять непрерывную съемку в затемненных местах.</p> <ol style="list-style-type: none"> Используйте кнопки ▲▼ для выбора размера изображения и формата и нажмите кнопку 'MENU/SET' для установки.  <ol style="list-style-type: none"> Выполните съемку (Удерживайте кнопку затвора). Фотоснимки выполняются непрерывно, пока удерживается кнопка затвора. Количество непрерывных снимков: Макс. 5 <p>Советы</p> <ul style="list-style-type: none"> Используйте в пределах эффективного диапазона вспышки. (стр. 44) | <ul style="list-style-type: none"> Качество изображения немного ухудшается. Следующие функции зафиксированы. ВСПЫШКА:  (ПРИН. ВСП. ВКЛ) КАЧЕСТВО:  (Стандартное) ИНТЕЛЛ.УПР.ISO: ISOMAX3200 Фокус, трансфокация, компенсация экспозиции, скорость затвора и чувствительность ISO фиксируются на настройку для первого снимка. Невозможно использовать следующие функции. Дополнительный оптический трансфокатор/Цифровой трансфокатор/АВТ. БРЕКЕТИНГ/МУЛЬТИФОРМАТ TZ7/ЗВУК ЗАП./СЕРИЙН. СЪЕМК См. также стр. 44. |
|  ЗВЕЗДНОЕ НЕБО | <p>Четкая фотосъемка звездного неба или других темных объектов.</p> <ul style="list-style-type: none"> Настройки скорости затвора <ol style="list-style-type: none"> Выберите с помощью ▲▼ и нажмите 'MENU/SET'.  <ul style="list-style-type: none"> Количество секунд можно изменять из быстрой настройки. (стр. 20) <ol style="list-style-type: none"> Нажмите кнопку затвора.  <p>Начинается отсчет</p> <p>Советы</p> <ul style="list-style-type: none"> Установите более медленные скорости затвора для более темных условий. Всегда используйте штатив. Рекомендуется использовать таймер автоспуска. Не перемещайте фотокамеру, пока не закончится обратный отсчет (см. выше). (Затем вновь отображается обратный отсчет для обработки) | <ul style="list-style-type: none"> Основные зафиксированные установки ВСПЫШКА:  ПРИН. ВСП ВЫКЛ ЗАП. ЗВУКА: OFF ПРЕДВ. Аф: OFF СТАБИЛИЗ.: OFF СВЕТОЧУВСТ.: ISO80 Невозможно использовать следующие функции. СЕРИЙН.СЪЕМК/ЭКСПОЗИЦИЯ/АВТ. БРЕКЕТИНГ/МУЛЬТИФОРМАТ TZ7 /ЗАП. ЗВУКА |











Фотосъемка в соответствии с условиями сюжета 'РЕЖИМ СЦЕНЫ' (Продолжение)

Режим: **TZ7** MS1MS2 SCN **TZ6** MS SCN

Как выбрать сюжет (стр. 51)

Использование вспышки в режимах сюжета (стр. 44)

| Сюжет | Использование, Советы | Примечания |
|---|--|---|
|  ФЕЙЕРВЕРК | <p>Четкая фотосъемка фейерверков на ночном небе.</p> <p>Советы</p> <ul style="list-style-type: none"> • Стойте на расстоянии по крайней мере 10 м. • Рекомендуются штатив. | <ul style="list-style-type: none"> • Скорость затвора может быть установлена на значение 1/4 секунды или 2 секунды (при небольшом дрожании, или если оптический стабилизатор изображения находится в положении 'OFF'). (когда компенсация экспозиции не используется) • Основные зафиксированные установки ВСПЫШКА:  ПРИН. ВСП ВЫКЛ СВЕТОЧУВСТ.: ISO80 ПРЕДВ. АФ: OFF ВСП. ЛАМП. АФ: OFF |
|  ПЛЯЖ | <p>Передает голубизну неба и моря без затемнения объекта.</p> | <ul style="list-style-type: none"> • Установкой по умолчанию для опции 'РЕЖИМ АФ' является  (обнаружение лиц). • Не трогайте фотокамеру мокрыми руками. • Избегайте песка и морской воды. |
|  СНЕГ | <p>Передает естественный цвет снега на горнолыжном склоне и в горах.</p> | <ul style="list-style-type: none"> • Срок службы батареи уменьшается при низкой температуре воздуха. |
|  АЭРОСЪЕМКА | <p>Фотосъемка видов из иллюминатора самолета.</p> <p>Советы</p> <ul style="list-style-type: none"> • Направьте фотокамеру на области с контрастными цветами при настройке фокуса. • Проверьте, чтобы находящиеся внутри самолета предметы не отражались в иллюминаторе. | <ul style="list-style-type: none"> • Основные зафиксированные установки ВСПЫШКА:  ПРИН. ВСП ВЫКЛ ВСП. ЛАМП. АФ: OFF • Выключайте камеру во время взлета и посадки. • При использовании фотокамеры следуйте указаниям экипажа. |
|  МАЛОЕ ОТВЕРСТИЕ | <p>Затемняет область вокруг экрана для придания ретро эффекта.</p> <p>Используйте кнопки   для выбора размера изображения и формата и нажмите кнопку 'MENU/SET' для установки.</p>  <p>Советы</p> <ul style="list-style-type: none"> • Фокусировка: Макс. стороны W: 3 см и больше Макс. стороны T : 1 м или больше (2 м и больше кроме макс. стороны T) | <ul style="list-style-type: none"> • Качество изображения немного ухудшается. • Следующие функции зафиксированы. КАЧЕСТВО:  (Стандартное) • Функция РАСПОЗНОВАНИЕ ЛИЦ (стр. 73) может работать неправильно в затемненной области вокруг экрана. • Невозможно использовать следующие функции. Дополнительный оптический трансфокатор/ЦИФР. УВЕЛ./АВТ. БРЕКЕТИНГ/ МУЛЬТИФОРМАТ TZ7 |

| Сюжет | Использование, Советы | Примечания |
|---|--|--|
|  ПЕСКОСТРУЙНАЯ ОБРАБ. | <p>Создает черно-белые изображения с зернистой структурой.</p> <p>Используйте кнопки   для выбора размера изображения и формата и нажмите кнопку 'MENU/SET' для установки.</p>  <p>Советы</p> <ul style="list-style-type: none"> • Фокусировка: Макс. стороны W: 3 см и больше Макс. стороны T : 1 м или больше (2 м и больше кроме макс. стороны T) | <ul style="list-style-type: none"> • Качество изображения немного ухудшается. • Следующие функции зафиксированы. КАЧЕСТВО:  (Стандартное) СВЕТОЧУВСТ.: ISO1600 • Невозможно использовать следующие функции. Дополнительный оптический трансфокатор/ЦИФР. УВЕЛ./АВТ. БРЕКЕТИНГ/ МУЛЬТИФОРМАТ TZ7 |
|  ПОДВОД. СЪЕМКА | <p>Получение естественных цветов под водой.</p> <p>Советы</p> <ul style="list-style-type: none"> • Для быстро движущихся объектов совместите с областью АФ и нажмите  (ФИКСАЦИЯ АФ). (Нажмите  еще раз, чтобы отменить.) • Если трансфокатор работает после установки блокировки АФ, установка блокировки АФ будет отменена, и ее необходимо установить еще раз. • Блокировку АФ невозможно установить, если опция РЕЖИМ АФ установлена в положение . • Совместите красный и синий уровни с положением 'точная настройка баланса белого' (стр. 72). • Фокусировка: Макс. стороны W: 3 см и дальше Макс. стороны T: 1 м и дальше (2 м за исключением макс. положения стороны T) | <ul style="list-style-type: none"> • Всегда пользуйтесь морским футляром (DMW-MCTZ7, приобретается отдельно). • АВТОТАЙМЕР: Невозможно использовать <p>ФИКСАЦИЯ АФ (фокус зафиксирован)</p>  <p>Область АФ</p> |

Установка часто используемых режимов сцены на регуляторе режимов

‘РЕЖИМ МОЯ СЦЕНА’/‘РЕЖ. МОЯ СЦ.’ Режим: TZ7 MS1MS2 TZ6 MS

Часто используемые режимы сцены можно заранее установить в положение MS1MS2 (MS для моделей TZ6) на регуляторе режимов. После выполнения установок можно снимать изображения в предустановленном режиме сцены, просто установив регулятор режимов в положение РЕЖИМ МОЯ СЦЕНА/РЕЖ. МОЯ СЦ.

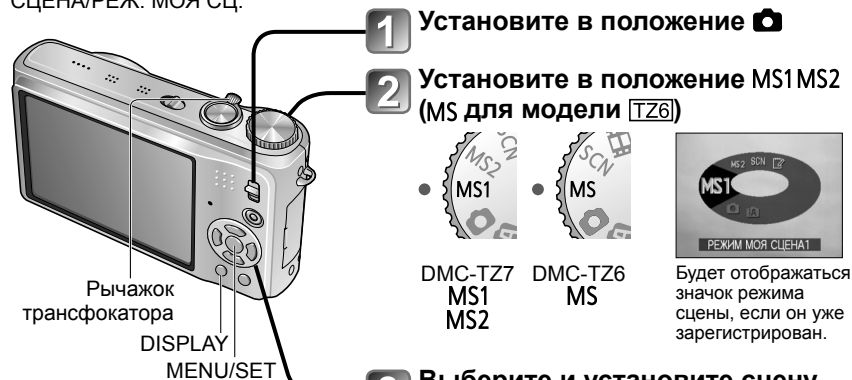

Съемка в предустановленной сцене.

- Установите диск выбора режима в положение РЕЖИМ МОЯ СЦЕНА/РЕЖ. МОЯ СЦ. и выполните съемку.
- Функции, советы для каждой сцены (стр. 52 - 59)

Изменение зарегистрированного режима сцены

- Выполните операцию регистрации еще раз

Съемка движущихся изображений TZ7

- (стр. 61)

MS1 и MS2 TZ7

- Оба представляют одинаковую функцию. Часто используемые сцены можно предварительно установить на каждое положение так, чтобы Вы могли быстро и легко переключаться на нужный режим сцены.
- Относительно подробностей о предустановленных сценах см. страницы, касающиеся режимов сцены. (стр. 51)
- Если установки записи сбрасываются с помощью функции ‘СБРОС’ в меню НАСТР., режимы предустановленных сцен очищаются.

Съемка движущихся изображений TZ7

Режим: iA MS1MS2 SCN

Позволяет запись движущихся изображений со (стерео) звуком. (Запись с отключенным звуком невозможна.) Во время записи можно также использовать трансфокатор.



Воспроизведение движущихся изображений (стр. 84)



* Действительный отображаемый экран может отличаться в зависимости от функции РЕЖИМ ЗАПИСИ.

4 Нажмите кнопку движущегося изображения еще раз для завершения записи



Остающееся время записи (приблиз.)

РЕЖИМ ЗАПИСИ (стр. 79)/КАЧ-ВО ЗАП. (стр. 80)

| РЕЖИМ ЗАПИСИ | AVCHD Lite | | | MOTION JPEG | | | |
|--------------|------------|---|---|-------------|------|-----|------|
| КАЧ-ВО ЗАП. | SH | H | L | HD | WVGA | VGA | QVGA |
| Значок | | | | | | | |

НЕПРЕР. АФ (стр. 80)

Истекшее время записи (приблиз.)

Съемка движущихся изображений TZ7

(Продолжение)

Режим:

(Режим ИНТЕЛЛЕКТ. АФ)

Фотокамера автоматически определяет сцену для записи движущегося изображения с оптимальными установками.

| | | |
|---|-------------|----------------------|
| Когда сцена не соответствует никаким из приведенных справа вариантам. | (i ПОРТРЕТ) | (i Слабое освещение) |
| | (i ПЕЙЗАЖ) | (i МАКРО) |

- Если яркость или другие условия изменяются во время записи, режим сцены изменится автоматически.
- В режиме (i ПОРТРЕТ) фокус и экспозиция будут восстановлены в соответствии с обнаруженным лицом.
- (i Слабое освещение) будет выбираться для ночных пейзажей и других сцен с недостаточной освещенностью. В этом режиме вспышку использовать невозможно.
- См. стр. 33, если условия съемки не позволяют выполнить легкое распознавание сцены.
- Если фотокамера не выбирает нужный Вам режим сцены, рекомендуется выбрать соответствующий режим вручную.
- Можно установить следующие опции меню в меню ВИДЕО.
 - РЕЖИМ ЗАПИСИ КАЧ-ВО ЗАП. ЦВЕТ.РЕЖИМ*
 - *только 'STANDARD', 'В/В' и 'SERIA'
- Следующие функции зафиксированы.
 - ЦИФР. УВЕЛ.: OFF • ШУМОПОДАВЛ.: OFF • НЕПРЕР. АФ: ON
 - БАЛ. БЕЛ.: AWB • РЕЖИМ АФ: (Обнаружение лица)*
- * Когда обнаружение лиц невозможно, включается фокусировка на 1 область.
- Режим ИНТ. ЭКСПОЗ. активизируется автоматически на основании условий. См. стр. 32 относительно подробностей.

(Режим НОРМ. РЕЖ.)

Записывает движущееся изображение с выбранными Вами установками. См. стр. 35 относительно подробностей.

MS1 MS2 (РЕЖИМ МОЯ СЦЕНА/РЕЖ. МОЯ СЦ./) SCN (РЕЖИМ СЦЕНЫ)

Записывает движущееся изображение с оптимальными установками для выбранной сцены. Некоторые сцены переключаются на следующие сцены.

| Выбранная сцена | Сцены для движущегося изображения |
|--|--|
| РЕБЕНОК | (Движущееся изображение ПОРТРЕТ) |
| НОЧН. ПОРТРЕТ, НОЧН. ПЕЙЗАЖ, ЗВЕЗДНОЕ НЕБО | (Слабоосвещенное движущееся изображение) |
| ВСПОМ. ПАНОР. СПОРТ, ДОМ. ЖИВОТНОЕ, СКОР. СЪЕМКА, ИМПУЛЬС ВСПЫШКИ, ФЕЙЕРВЕРК | Нормальное движущееся изображение |

- Режим ИНТ. ЭКСПОЗ. автоматически активизируется на основании условий в зависимости от режима сцены.
- Следующие пункты не могут быть установлены для некоторых режимов сцены.
 - БАЛ. БЕЛ. • ЦИФР. УВЕЛ. • ЦВЕТ.РЕЖИМ

См. стр. 51 (режим сцены) или стр. 60 (режим моя сцена) относительно подробностей.

- Для записи движущихся изображений рекомендуется использовать карту SD 'Class 6'* или выше.
 - * Класс скорости SD является оценкой скорости при непрерывной записи.
- При установке опции 'КАЧ-ВО ЗАП.' на 'HD', 'WVGA' или 'VGA' рекомендуется высокоскоростная карта памяти с указанной скоростью (например, на упаковке) по крайней мере 10 Мб/с.
- Можно записать максимум 2 Гб непрерывных движущихся изображений в формате MOTION JPEG. (Даже если на карте памяти имеется доступное пространство более 2 Гб, доступное время записи будет рассчитываться максимально для 2 Гб.) Для записи более 2 Гб нажмите кнопку движущегося изображения еще раз. В формате AVCHD Lite запись может продолжаться до полного заполнения карты памяти.
- Если данные часто записываются и удаляются, полное доступное время записи на карту памяти SD может уменьшиться. Для восстановления первоначальной емкости, используйте камеру для форматирования карты памяти SD. Перед форматированием обязательно сохраните все важные данные на компьютере или другом носителе, поскольку все данные, сохраненные на карте, будут удалены.
- Не закрывайте микрофон пальцами.
- Немедленно отпустите кнопку движущегося изображения после нажатия на нее. Звук не будет записываться в течение нескольких секунд после начала записи, если удерживается кнопка.
- Могут записываться звуки работы фотокамеры, например, движение трансфокатора и звуковые сигналы.
- Скорость трансфокации ниже, чем обычно.
- Функция СТАБИЛИЗ. зафиксирована в положении 'MODE1' независимо от установки перед записью движущегося изображения.
- Для фиксации установки фокуса установите опцию 'НЕПРЕР. АФ' в положение 'OFF'.
- Следующие функции недоступны.
 - Дополнительный оптический трансфокатор, вспышка, ОПРЕД. ЛИЦА, опции 'NATURAL' и 'VIVID' в режиме 'ЦВЕТ.РЕЖИМ', функция ПОВЕРН. ЖҚД. для вертикально снятых изображений
- Запись автоматически заканчивается, когда больше не остается доступного пространства. Для определенных карт памяти запись может закончиться в процессе выполнения.
- Карты памяти MultiMediaCard не поддерживаются.
- Для движущихся изображений экран может стать уже по сравнению с фотоснимками. Доступная для записи область отображается с помощью установок опции 'РАМКА ЗАП.' (стр. 22) в положении 'ON'.
- Если перед нажатием кнопки движущегося изображения использовался дополнительный оптический трансфокатор, эти установки будут очищены, а доступная для записи область будет больше.
- На встроенную память можно выполнять запись только в формате 'QVGA' для пункта 'КАЧ-ВО ЗАП.' (стр. 80).
- Если при записи движущегося изображения с использованием сетевого адаптера переменного тока произошел сбой питания (например, перерыв в подаче электроэнергии, отсоединение кабеля и т.п.), записываемое движущееся изображение будет утеряно. Рекомендуется использовать в достаточной степени заряженную батарею совместно с сетевым адаптером переменного тока.
- Быстро движущиеся объекты на движущихся изображениях могут выглядеть размытыми во время воспроизведения.

Съемка движущихся изображений [TZ6]

‘Режим ВИДЕО’

Режим:

Позволяет выполнять запись движущихся изображений с (монофоническим) звуком. (Запись с отключенным звуком невозможна.) Во время записи можно также использовать трансфокатор. Если движущееся изображение записывается на карту памяти, рекомендуется карта памяти с отметкой на упаковке ‘10 Мб/с’ или быстрее.



■ Воспроизведение движущихся изображений

➔ (стр. 84)

- Можно записать максимум 2 ГБ непрерывных движущихся изображений. (Даже если на карте памяти имеется доступное пространство более 2 ГБ, доступное время записи будет рассчитываться максимально для 2 ГБ.) Для записи более 2 ГБ нажмите кнопку затвора еще раз.
- Не закрывайте микрофон пальцами.
- Немедленно отпустите кнопку движущегося изображения после нажатия на нее. Звук не будет записываться в течение нескольких секунд после начала записи, если удерживается кнопка.
- Могут записываться звуки работы фотокамеры, например, движения трансфокатора и звуковые сигналы.
- Скорость трансфокации ниже, чем обычно.
- Опция РЕЖИМ АФ фиксируется на фокусировку по 1 участку, а стабилизатор фиксируется в положении ‘MODE 1’.
- Для фиксации установки фокуса установите опцию ‘НЕПРЕР. АФ’ в положение ‘OFF’.
- Дополнительный оптический трансфокатор и опция ПОВЕРН. ЖКД недоступны для вертикально снятых изображений.
- Опции ‘NATURAL’ и ‘VIVID’ невозможно установить для записи движущегося изображения.
- Запись автоматически заканчивается, когда больше не остается доступного пространства. Для определенных карт памяти запись может закончиться в процессе выполнения.
- Карты памяти MultiMediaCard не поддерживаются.
- На встроенную память можно выполнять запись только в формате ‘QVGA’ для пункта ‘КАЧ-ВО ЗАП.’ (стр. 80).

Съемка с функцией распознавания лиц [TZ7]

Режим: IA MS1MS2 SCN

Функция распознавания лиц

Установите опцию ‘ОПРЕД. ЛИЦА’ в меню ЗАП. в положение ‘ON’ для использования следующих функций распознавания лиц при выполнении съемки.

- Распознает лица, близкие к зарегистрированным, с приоритетом регулировки фокуса и экспозиции.
- Устанавливает имена для зарегистрированных лиц, которые затем будут отображаться, когда фотокамера распознает зарегистрированное лицо.
- Установите опцию ‘АВТОРЕГИСТРАЦИЯ’ в положение ‘ON’, чтобы фотокамера запоминала лица как Распознанные, автоматически определяя часто появляющиеся лица и отображала такие лица на экране регистрации лиц.
- Имена можно отображать во время воспроизведения, но только изображения, имеющие определенные имена, можно отображать в пункте ‘ВОСПР. КАТ.’ (стр. 88).



Регистрация лица

Можно зарегистрировать до 6 лиц с такой информацией, как имена и даты рождения. Это позволяет выполнять более легкое распознавание людей, часто появляющихся на Ваших снимках.

■ Регистрация из меню ЗАП.

- 1 Выберите опцию ‘ОПРЕД. ЛИЦА.’ из меню ЗАП. (стр. 18)**
- 2 Выберите опцию ‘SET’ с помощью кнопок ▲ ▼ и нажмите кнопку ‘MENU/SET’**
- 3 Выберите опцию ‘ПАМЯТЬ’ с помощью кнопок ▲ ▼ и нажмите кнопку ‘MENU/SET’**
 - Если уже зарегистрировано 6 человек, отобразится список. Выберите человека, которого Вы хотите заменить. Информация об этом человеке будет удалена.
 - Для изменения ранее зарегистрированных лиц выберите опцию ‘РЕДАКТИРОВАНИЕ’, выберите человека для редактирования и выполните действия пунктов 6 и 7.
 - Для удаления регистрации выберите опцию ‘УДАЛ.’, а затем выберите человека для удаления.
- 4 Используйте направляющие для выполнения съемки**
- 5 Выберите опцию ‘ДА’ с помощью кнопок ▲ ▼ и нажмите кнопку ‘MENU/SET’**
- 6 Зарегистрируйте имя и дату рождения на экране редактирования (см. сл. стр.)**
- 7 Нажмите кнопку ‘MENU/SET’, чтобы закрыть окно**

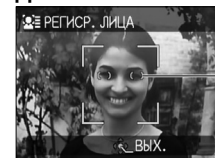

Совместите положение глаз с направляющими

- Невозможно зарегистрировать лица, отличные от человеческих (например, домашних животных и т.п.).
- Убедитесь, что человек смотрит прямо на фотокамеру.

Съемка с функцией распознавания лиц

TZ7 (Продолжение)

Режим:

Экран редактирования распознавания лиц

Выберите пункты с помощью кнопок ▲ ▼ и нажмите кнопку ► для установки.

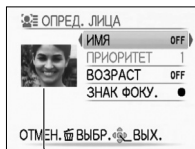

- ИМЯ: Зарегистрируйте имена (метод ввода текста: стр. 89)
- ПРИОРИТЕТ: Установите порядок приоритета для регулировки фокуса и экспозиции
Изменение порядка приоритета: Выберите новый регистрационный номер с помощью ▲▼◀▶ и нажмите 'MENU/SET'.
- ВОЗРАСТ: Введите дату рождения с помощью кнопок ▲▼◀▶ и нажмите кнопку 'MENU/SET'
- ЗНАК ФОКУ: Выберите с помощью кнопок ▲▼ и нажмите кнопку 'MENU/SET'.
- Фотоснимок лица: Нажмите кнопку ◀ для выбора изображения и нажмите кнопку 'MENU/SET' для выполнения фотоснимка другого лица (пункт 4) на предыдущей странице).

Регистрация из экрана автоматической регистрации

Если пункт 'АВТОРЕГИСТРАЦИЯ' установлен в положение 'ОН' в пункте 3 раздела 'Регистрация лиц', после фотосъемки лица, часто появляющегося на Ваших снимках, автоматически будет отображаться экран регистрации. (Экран будет появляться после того, как один и тот же человек будет снят около 5 раз - не считая изображения, снятые с установками СЕРИЙН.СЪЕМК, ЗАП. ЗВУКА., АВТ. БРЕКЕТИНГ, МУЛЬТИФОРМАТ.)

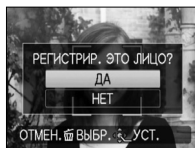

- 1 Выберите пункт 'ДА' с помощью кнопки ▲ и нажмите кнопку 'MENU/SET'
 - Если выбран пункт 'НЕТ', отобразится другой экран, на котором опцию 'АВТОРЕГИСТРАЦИЯ' можно установить в положение 'OFF', нажимая кнопку ▲ для выбора пункта 'ДА'.
- 2 Выполните действия пунктов 6 и 7 раздела 'Регистрация лиц'
 - Экран автоматической регистрации не будет отображаться, если уже зарегистрировано 6 человек.

● Функция распознавания лиц может не работать или может неправильно распознавать людей в следующих случаях из-за выражений их лиц или условий записи, даже если эти люди зарегистрированы.

- Лица, не направленные вперед, наклоняются, выглядят слишком яркими или темными, закрытые солнечными очками, свет отражается от очков, волос, шляп или других предметов, или же лица выглядят маленькими.
- Все лицо не помещается на экране
- Черты лица изменились с возрастом
- Значительная разница в выражении лиц
- Некоторое затенение лица
- Быстрое движение
- Дрожание фотокамеры
- Используется цифровая трансфокация

- Опция РЕЖИМ АФ зафиксирована в положении (Обнаружение лиц).
- Если фотокамеру направить на другой объект после нажатия кнопки затвора наполовину вниз во время съемки, может быть добавлена информация о записи для другого объекта.
- Пожалуйста, еще раз зарегистрируйте все лица, которые неправильно распознаны.
- Определение лиц не работает в режиме БУФЕР ОБМЕНА, при записи движущихся изображений, для функции СЕРИЙН.СЪЕМК (для второго и последующих изображений) и в режимах сцены 'ВСПОМ. ПАНОР.', 'ТРАНСФОРМ.', 'НОЧН. ПЕЙЗАЖ', 'ЕДА', 'СКОР. СЪЕМКА', 'ИМПУЛЬС ВСПЫШКИ', 'ЗВЕЗДНОЕ НЕБО', 'ФЕЙЕРВЕРК', 'АЭРОСЪЕМКА', 'ПЕСКОСТРУЙНАЯ ОБРАБ.' и 'ПОДВОД. СЪЕМКА'.
- Имена, зарегистрированные с помощью функции 'ОПРЕД. ЛИЦА', не будут отображаться для изображений, для которых текст уже был зарегистрирован для имени в режимах сцены 'РЕБЕНОК' или 'ДОМ.ЖИВОТНОЕ', для опции 'ГЕОГР. ПУНКТ' в пункте 'ДАТА ПОЕЗДКИ' или для функции 'РЕД ЗАГОЛ'.
- Можно просматривать информацию максимум для трех зарегистрированных человек с помощью программного обеспечения 'PHOTOfunSTUDIO' на диске CD-ROM (прилагается).

Функции, полезные во время путешествия

Режим:

* Только запись. (Невозможно установить.)

ДАТА ПОЕЗДКИ (Запись даты и пункта назначения путешествия)

Запись информации о дне и месте, где выполнена съемка, при помощи установки дат отъездов и пунктов назначений.

Настройка: • Необходимо заранее установить часы (стр. 17)

• Нажмите 'MENU/SET' → 'НАСТР.' → Выберите 'ДАТА ПОЕЗДКИ'

1 Выберите опцию 'УСТ. ПОЕЗДКИ'

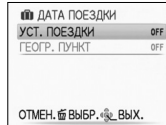

5 Выберите опцию 'ГЕОГР. ПУНКТ'

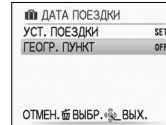

2 Выберите пункт 'SET'

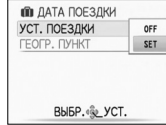

6 Выберите пункт 'SET'

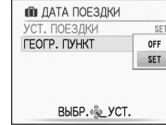
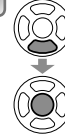

3 Установите дату отъезда



7 Введите пункт назначения

- Метод ввода текста (стр. 89)
- После ввода текста для завершения дважды нажмите 'MENU/SET'.

Для отмены

Установка отменяется автоматически, как только проходит дата возвращения. Чтобы выполнить отмену до этой даты, выберите опцию 'OFF' в пункте 2 и дважды нажмите 'MENU/SET'.

4 Установите дату возвращения с помощью ▲▼◀▶

Выход без ввода, если Вы не хотите настраивать дату возвращения.

- Количество истекших дней отображается в течение приблиз. 5 секунд при переключении с режима воспроизведения на режим записи или при включении питания. отображается в нижнем правом углу экрана)
- Если пункт назначения установлен в разделе 'МИРОВОЕ ВРЕМЯ' (сл. стр.), оставшиеся дни рассчитываются на основании местного времени пункта назначения.
- Если установки выполнены перед датой отъезда, количество дней до отъезда отображается оранжевым со знаком минус (но не записывается).
- Когда 'ДАТА ПОЕЗДКИ' отображается белым со знаком минус, дата 'ДОМ. РЕГИОН' отличается от даты 'ПУНКТ НАЗНАЧ.' (это записывается).
- Текст в меню 'ГЕОГР. ПУНКТ' может быть изменен после записи с помощью меню 'РЕД ЗАГОЛ' (стр. 89).
- Для печати даты или пункта назначения путешествия → Используйте опцию 'ОТПЕЧАТ СИМВ' (стр. 90), либо напечатать, используя прилагаемый диск CD-ROM (PHOTOfunSTUDIO).
- Имена для режимов сцены 'РЕБЕНОК' и 'ДОМ.ЖИВОТНОЕ' невозможно записать при установленной опции 'ГЕОГР. ПУНКТ'.
- Во время записи движущихся изображений (только Motion JPEG) можно записывать параметр 'ДАТА ПОЕЗДКИ', а параметр 'ГЕОГР. ПУНКТ' невозможно.

Функции, полезные во время путешествия (Продолжение)

Режим: **TZ7** **iA** **MS1MS2 SCN** **TZ6** **iA** **MS SCN**

* Только запись. (Невозможно установить.)

МИРОВОЕ ВРЕМЯ

(Регистрация местного времени в пункте назначения за границей)

Настройка: • Необходимо заранее установить часы (стр. 17)
• Нажмите 'MENU/SET' → 'НАСТР.' → Выберите 'МИРОВОЕ ВРЕМЯ'

При выполнении настройки в первый раз будет отображаться сообщение 'УСТАНОВИТЕ ДОМАШНИЙ РЕГИОН'. В таком случае нажмите 'MENU/SET' и перейдите к пункту 2.

■ Установите место Вашего проживания ■ Установите место назначения

1 Выберите пункт 'ДОМ. РЕГИОН'.

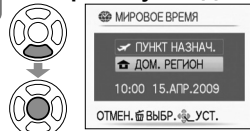

1 Выберите опцию 'ПУНКТ НАЗНАЧ.'

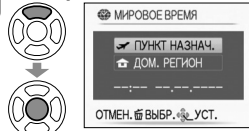

2 Установите место Вашего проживания



Текущее время

• Для отмены
→ Нажмите

Разница с гринвичским временем
(временем по Гринвичу)
Название города/региона

Экран из пункта 1 затем будет отображен только тогда, когда фотокамера будет использоваться в первый раз (или когда были сброшены установки). Чтобы закрыть меню, нажмите 3 раза 'MENU/SET'.

3 Завершите настройку



2 Установите место назначения



Текущее время в выбранном пункте назначения

• Для отмены
→ Нажмите

Разница со временем в месте проживания
Название города/региона

Если действительный пункт назначения недоступен, сделайте выбор на основании 'разницы со временем исходного пункта'.

3 Завершите настройку



■ После возвращения домой → Выполните действия пунктов 1, 2 и 3, приведенные сверху слева, и вернитесь к первоначальному времени.

■ Для установки/отмены летнего времени ☼



Нажмите ▲ в пункте 2. (Нажмите еще раз, чтобы отменить)

- Когда в пункте 'ПУНКТ НАЗНАЧ.' установлено летнее время, текущее время сдвигается вперед на 1 час. Если установка отменяется, время автоматически возвращается к текущему времени. Даже если Вы установили летнее время в пункте 'ДОМ. РЕГИОН', текущее время не изменится. Пожалуйста, установите текущее время на 1 час вперед в пункте 'УСТ. ЧАСОВ' (стр. 17).
- Фотоснимки и движущиеся изображения в формате Motion JPEG, записанные при установленном пункте назначения, указаны с помощью значка (ПУНКТ НАЗНАЧ.) в режиме воспроизведения.

Использование меню ЗАП./ВИДЕО

Переключатель ЗАПИСЬ/ВОСПРОИЗВЕДЕНИЕ:

- См. стр. 18 относительно процедуры установки меню.
- 'Быстрое меню' (стр. 20) полезно для легкого вызова часто используемых меню.
- Пункты меню ЗАП. будут синхронизированы с пунктами с одинаковыми названиями в меню ВИДЕО (т.е. изменение установок в одном влияет на установки в другом). Установки, измененные в меню ЗАП., которые не доступны в меню ВИДЕО, будут установлены следующим образом. **TZ7**
- РЕЖИМ АФ: (фокусировка на 1 участок) • ЦВЕТ.РЕЖИМ: STANDARD

РАЗР. КАДРА

Установите размер изображения. Количество изображений, которое может быть записано, зависит от этой настройки и от опции 'КАЧЕСТВО' (см. ниже). (стр. 70)

■ РЕЖИМ: **TZ7** **iA** **MS1MS2 SCN** → Меню ЗАП.
TZ6 **iA** **MS SCN** → Меню ЗАП.

■ Настройки:

| ФОРМАТ | Емкость записи изображений (стр. 124) | | | | | |
|-------------|---------------------------------------|-------------------------------|-------------------------------|-------------------------------|-------------------------------|-----------------------------|
| | РАЗР. КАДРА | | | | | |
| 4:3 | 10 M 3648×2736 | 7M TZ * 3072×2304 | 5M TZ 2560×1920 | 3M TZ 2048×1536 | 2M TZ * 1600×1200 | 0,3M TZ * 640×480 |
| 3:2 | 9,5 M 3776×2520 | 6,5M TZ * 3168×2112 | 4,5M TZ * 2656×1768 | 3M TZ * 2112×1408 | 2,5M TZ * 2048×1360 | — |
| 16:9 | 9 M* 3968×2232 | 6M TZ * 3328×1872 | 4,5M TZ * 2784×1568 | 2,5M TZ * 2208×1248 | 2M TZ 1920×1080 | — |

| ФОРМАТ | Емкость записи изображений (стр. 126) | | | | | |
|-------------|---------------------------------------|-------------------------------|-------------------------------|-------------------------------|-----------------------------|-----------------------------|
| | РАЗР. КАДРА | | | | | |
| 4:3 | 10 M 3648×2736 | 7M TZ * 3072×2304 | 5M TZ 2560×1920 | 3M TZ 2048×1536 | 2M TZ * 1600×1200 | 0,3M TZ * 640×480 |
| 3:2 | 9 M 3648×2432 | 6M TZ * 3072×2048 | 4,5M TZ * 2560×1712 | 2,5M TZ * 2048×1360 | — | — |
| 16:9 | 7,5 M* 3648×2056 | 5,5M TZ * 3072×1728 | 3,5M TZ * 2560×1440 | 2M TZ 1920×1080 | — | — |

* Эта установка не доступна для **iA** (Режим ИНТЕЛЛЕКТ. АФ).

- Дополнительный оптический трансфокатор можно использовать для размеров изображений, указанных с помощью значка **TZ**.
- В зависимости от объекта и условий записи может появиться эффект мозаики.

Руководство по настройкам

| Большой размер изображения | ↔ | Небольшой размер изображения* |
|----------------------------|---|-------------------------------|
| Зернистое изображение | | Грубое изображение |
| меньшая емкость записи | | большая емкость записи |

* Например, размер '0,3 M **TZ**' подходит для прикрепления к электронной почте или более продолжительной записи.

Использование меню ЗАП./ВИДЕО

(Продолжение)

Переключатель ЗАПИСЬ/ВОСПРОИЗВЕДИТЕ:

КАЧЕСТВО

Установите качество изображения.

■ **РЕЖИМ:** MS1 MS2 SCN → Меню ЗАП.

MS SCN → Меню ЗАП.

■ **Настройки:** Точная (Высокое качество, преимущество дается качеству изображения)

Стандартная (Стандартное качество, преимущество дается количеству изображений)

ФОРМАТ

Формат изображения можно изменить в соответствии с форматом печати или воспроизведения.

■ **РЕЖИМ:** MS1 MS2 SCN → Меню ЗАП.

MS SCN → Меню ЗАП.

■ **Настройки:**

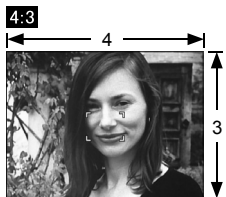

Такое же, как телевизор формата 4:3 или компьютер



Такое же, как у обычной пленочной фотокамеры



Для воспроизведения на широкоэкранном телевизоре/телевизоре высокого разрешения

- При печати могут обрезаться края – обязательно заранее проверьте.
- Для (Режим ИНТЕЛЛЕКТ. АФ), (9,5М) и (2М) можно выбрать с помощью изменения опции 'РАЗР. КАДРА'.

ISO ИНТЕЛЛ.УПР.ISO

Фотокамера автоматически регулирует чувствительность ISO и скорость затвора в соответствии с движением объекта для предотвращения размытости. Более высокая чувствительность ISO уменьшает размытость объекта и дрожание, но может увеличивать помехи. Пожалуйста, выберите максимальную чувствительность ISO в соответствии с приведенной ниже таблицей.

■ **РЕЖИМ:** → Меню ЗАП.

■ **Настройки:** OFF / / /

Руководство по настройкам

| Движение объекта | Медленное | ↔ | Быстрое |
|----------------------|-----------|---|---------|
| Чувствительность ISO | Низкая | | Высокая |
| Скорость затвора | Медленная | | Быстрая |
| Интерференция | Низкая | | Высокая |

См. стр. 18 относительно процедуры установки меню.

● Медленно движущиеся объекты

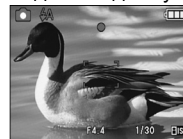

Чувствительность ISO 200
(Скорость затвора 1/30)

● Быстро движущиеся объекты



Чувствительность ISO 800
(Скорость затвора 1/125)

- Скорость затвора и чувствительность ISO отображаются на экране в течение нескольких секунд после записи.
- Если помехи становятся значительными, рекомендуется уменьшить установку или выбрать опцию 'NATURAL' в режиме 'ЦВЕТ.РЕЖИМ' (стр. 77).
- Может появляться размытость в зависимости от яркости, размера, положения и скорости движения объекта (например, объект очень маленький, находится на краю снимка или начинает двигаться сразу, как только нажимается кнопка затвора).
- Пределы записи со вспышкой (стр. 44)

СВЕТОЧУВСТ.

Установите чувствительность ISO (чувствительность к освещению) вручную. Рекомендуются более высокие настройки для четкой фотосъемки в более темных местах.

■ **РЕЖИМ:** → Меню ЗАП.

■ **Настройки:** AUTO / 80 / 100 / 200 / 400 / 800 / 1600

Руководство по настройкам

| СВЕТОЧУВСТ. | 80 | ↔ | 1600 |
|-----------------------------|------------------|---|---------|
| Положение (рекомендованное) | Яркое (наружное) | | Темное |
| Скорость затвора | Медленная | | Быстрая |
| Интерференция | Низкая | | Высокая |

- AUTO: Автоматически устанавливается в диапазоне до 400 (1000 при использовании вспышки) в соответствии с яркостью.
- Пределы записи со вспышкой (стр. 44)
- Невозможно установить при использовании режима 'ИНТЕЛЛ.УПР.ISO' (отображается индикация).
- Если помехи становятся значительными, рекомендуется уменьшить установку или выбрать опцию 'NATURAL' в режиме 'ЦВЕТ.РЕЖИМ'. (стр. 77)

Использование меню ЗАП./ВИДЕО

(Продолжение)

Переключатель ЗАПИСЬ/ВОСПРОИЗВЕДИТЕ:

WB БАЛ. БЕЛ.

Отрегулируйте цвета для соответствия источнику освещения, если цвета выглядят неестественными.

■ РЕЖИМ: → Меню ЗАП./ВИДЕО

→ Меню ЗАП.

■ Настройки: AWB (автоматическая) / (наружное, ясное небо) / (наружное, облачное небо) / (наружное, тень) / (Галогенный) / (использует величину, установленную в пункте SET) / SET (установлено вручную)

● Диапазон функционирования опции 'AWB':

| | |
|--------|----------------------------------|
| 10000K | → Голубое небо |
| 9000K | |
| 8000K | |
| 7000K | → Облачное небо (дождь) |
| | → Тень |
| 6000K | → Экран телевизора |
| 5000K | → Солнечный свет |
| 4000K | → Белое флуоресцентное освещение |
| 3000K | |
| 2000K | → Освещение лампами накаливания |
| | → Закат/восход солнца |
| 1000K | → Свечи |

● За пределами диапазона изображение может выглядеть красным или голубым. Эта функция может также работать неправильно даже в пределах диапазона, если имеется много источников освещения.

● При флуоресцентном освещении рекомендуется настройка на 'AWB' / SET.

■ Точная настройка баланса белого (за исключением 'AWB')

Установки баланса белого могут быть точно настроены индивидуально, если цвета выглядят неестественно.

① Нажмите несколько раз, пока не отобразится 'НАСТР.БАЛ.БЕЛ.'

② Выполните регулировку с помощью , если есть избыточный красный, выполните регулировку с помощью , если есть избыточный синий.

③ Нажмите 'MENU/SET'.

- Настройки запоминаются, даже если выключается питание.
- Настройки остаются активными при использовании фотосъемки со вспышкой.
- В режиме сюжета 'ПОДВОД.СЪЕМКА' точные настройки все еще могут быть выполнены, даже если настройка 'AWB' зафиксирована.
- Невозможно выполнить точную настройку баланса белого, когда режим 'ЦВЕТ. РЕЖИМ' (стр. 77) установлен в положение 'B/W', 'SEPIA', 'COOL' или 'WARM'.

Изменяется на красный (синий) при выполнении точной настройки

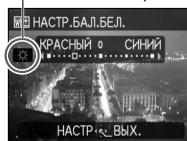

■ Ручная установка баланса белого (SET)

① Выберите SET и нажмите 'MENU/SET'.

② Направьте фотокамеру на белый объект (например, бумагу) и нажмите 'MENU/SET'.

③ Нажмите 'MENU/SET'.

Баланс белого установлен в положение .

• Выполнение этой настройки отменяет точную настройку баланса белого.

Выполняется фотосъемка только белых объектов внутри рамки (пункт ②)



См. стр. 18 относительно процедуры установки меню.

ОПРЕД. ЛИЦА

Регистрация людей, часто появляющихся на Ваших снимках, позволяет дать им преимущество при настройке фокуса, а также позволяет одновременно просматривать все снимки, на которых они есть. Относительно подробностей, пожалуйста, см. стр. 65.

РЕЖИМ АФ

Способ настройки фокуса может быть изменен в соответствии с положением и количеством объектов.

■ РЕЖИМ: → Меню ЗАП./ВИДЕО

→ Меню ЗАП.

■ Настройки: / / / / / (H: Высокоскоростная фокусировка)

Фронтальная фотосъемка людей

обнаружение лиц

Распознает лица (до 15 человек) и соответствующим образом регулирует экспозицию и фокус. (Когда пункт РЕЖИМ ЗАМЕРА (стр. 75) установлен в положение 'Многоточечная')



Область АФ
Желтый: При нажатии кнопки затвора наполовину вниз рамка становится зеленой, когда фотокамера сфокусирована.
Белый: Отображается, когда обнаружено более одного лица. Другие лица, находящиеся на таком же расстоянии, как и лица в желтой области АФ, также находятся в фокусе.

• Если функция 'ОПРЕД. ЛИЦА

Автоматическая блокировка фокуса на движущемся объекте

Следящий АФ

Совместите рамку следящего АФ с объектом, а затем нажмите кнопку .



Рамка следящего АФ
Когда объект распознан, рамка следящего АФ изменяется с белой на желтую, и объект автоматически удерживается в фокусе. Если блокировка АФ не выполнена, мигает красная рамка.

- Для отмены блокировки АФ нажмите кнопку .
- Фокусировка: Макс. стороны W: 3 см и больше
Макс. стороны T: 1 м или больше (2 м и больше кроме макс. стороны T)

Объект находится не в центре изображения (Отображаемая после фокусировки область АФ полностью совпадает)

Фокусировка по 11 участкам

Выполняется автоматическая фокусировка на любую из 11 точек.



Область АФ

Использование меню ЗАП./ВИДЕО

(Продолжение)

Переключатель ЗАПИСЬ/ВОСПРОИЗВЕДИТЕ:

См. стр. 18 относительно процедуры установки меню.

Определенное положение для фокусировки

- фокусировка по 1 участку (Высокоскоростная)**
- фокусировка на 1 область**
- Точечная фокусировка**

фокусировка по 1 участку (Высокоскоростная)/ фокусировка на 1 область: Выполняет фокусировку на область АФ в центре изображения. (Рекомендуется, когда трудно настроить фокус)

Точечная фокусировка: Выполняет фокусировку на еще меньшую область.

- При использовании изображение может на мгновение застыть перед тем, как будет настроен фокус.
- Область АФ становится больше в местах с недостаточной освещенностью или при использовании цифровой трансфокации или макро зума и т.п.
- Используйте или , если трудно настроить фокус с помощью .
- Установка в положение 'Обнаружение лиц' невозможна в следующих случаях. 'ВСПОМ. ПАНОР.', 'НОЧН. ПЕЙЗАЖ', 'ЕДА', 'ЗВЕЗДНОЕ НЕБО', 'ФЕЙЕРВЕРК', 'АЭРОСЪЕМКА', 'ПОДВОД. СЪЕМКА' РЕЖИМ СЦЕНЫ
- Если фотокамера обнаруживает объекты, отличные от людей, в качестве лиц даже при установленной опции 'Обнаружение лиц', переключите установку режима АФ на любой другой режим.
- Функция обнаружения лиц может не работать при следующих условиях. (Установка режима АФ переключается на)
 - Когда лица не направлены в сторону фотокамеры или расположены под углом
 - Когда лица затенены солнцезащитными очками и т.п.
 - Когда лица слишком яркие и темные
 - Когда на экране лицо выглядит маленьким
 - При наличии быстрого движения
 - При сотрясении фотокамеры
 - Когда объект не является человеком, а, например, домашним животным
 - При использовании цифрового увеличения
- Для следящего АФ при следующих условиях блокировка АФ может быть не выполнена, объект может быть потерян или будет отслеживаться другой объект.
 - Объект слишком маленький
 - При быстром движении
 - Дрожание фотокамеры
 - Слишком яркое или темное местоположение
 - Похоже окрашенный объект или фон
 - Используется трансфокация
- Невозможно установить в положение (следящий АФ) в следующих случаях.
 - Режимы сцены 'ЗВЕЗДНОЕ НЕБО', 'ФЕЙЕРВЕРК', 'МАЛОЕ ОТВЕРСТИЕ', 'ПЕСКОСТРУЙНАЯ ОБРАБ.' или 'ВСПОМ. ПАНОР.'
 - 'В/В', 'SEPIA', 'COOL' и 'WARM' для функции ЦВЕТ.РЕЖИМ
- Можно установить на функцию 'Распознавание лица' и 'Фокусировка по 1 участку' для записи движущихся изображений.

ПРЕДВ. АФ

Фокус непрерывно настраивается в соответствии с движением объекта, даже если кнопка затвора не нажимается. (Энергопотребление батареи увеличивается)

- РЕЖИМ: MS1 MS2 SCN → Меню ЗАП.
- MS SCN → Меню ЗАП.

■ Установки:

| Установка | Эффект |
|-----------|--|
| OFF | Фокусировка на объекте съемки не будет выполнена до тех пор, пока кнопка затвора не будет нажата наполовину. |
| Q-AF | Фокус автоматически настраивается при слабом дрожании камеры, даже когда кнопка затвора не нажимается. |
| C-AF | Фокус непрерывно настраивается на основании движения объекта, даже когда кнопка затвора не нажимается. |

- Настройка фокуса может занять время, если трансфокация внезапно изменяется от макс. стороны W на макс. стороны T, или при внезапном приближении к объекту.
- Нажмите кнопку затвора наполовину вниз, если трудно настроить фокус.
- При использовании , или для функции РЕЖИМ АФ, фокус будет быстро настраиваться при нажатии кнопки затвора наполовину вниз.

РЕЖИМ ЗАМЕРА

Вы можете изменить положение для измерения яркости при корректировке экспозиции.

- РЕЖИМ: → Меню ЗАП.

■ Настройки:

| | Положение измерения яркости | Условия |
|---|--|---|
| <input type="checkbox"/> Многоточечная | Весь экран | Нормальное использование (дает сбалансированные изображения) |
| <input type="checkbox"/> Центрально-взвешенная | Центральная и окружающая область | Объект в центре |
| <input type="checkbox"/> Точечная | Центральная и ближайшая окружающая область | Значительное различие между яркостью объекта и фона (например, человек, освещаемый сзади прожекторами на сцене) |

Использование меню ЗАП./ВИДЕО

(Продолжение)

Переключатель ЗАПИСЬ/ВОСПРОИЗВЕДИЕ:

См. стр. 18 относительно процедуры установки меню.

ИНТ. ЭКСПОЗ.

Автоматически регулирует контрастность и экспозицию для получения более правдоподобных цветов при наличии значительного контраста между фоном и объектом.

■ **РЕЖИМ:** → Меню ЗАП./ВИДЕО

→ Меню ЗАП.

■ **Настройки:** OFF/ON (на экране отображается)

- Даже если опция 'СВЕТОЧУВСТ.' установлена на '80' или '100' при активизированной опции ИНТ. ЭКСПОЗ., изображения могут быть сняты чувствительностью выше, чем установка.
- Эффекты корректировки могут не достигаться при некоторых условиях.

СЕРИЙН.СЪЕМК

Позволяет выполнить фотосъемку в быстрой последовательности. Последовательность фотоснимков, выполненных при удерживаемой кнопке затвора.

■ **РЕЖИМ:** MS1 MS2 SCN → Меню ЗАП.

MS SCN → Меню ЗАП.

■ **Настройки:**

| Настройка СЕРИЙН.СЪЕМК | Скорость | Количество изображений *1 |
|------------------------|--|---|
| OFF | Нет серии | |
| (СЕРИЙН. СЪЕМК) | 2,3 снимка/сек. () 2,5 снимка/сек. () | Точный: Макс. 3 Стандартный: Макс. 5 |
| (Свободный) | Приблиз. 1,8 снимка/сек. *2 () Приблиз. 2,0 снимка/сек. *2 () | Пока карта памяти/внутренняя память не заполнится |

*1 : При использовании таймера автоспуска: Зафиксировано для 3 фотоснимков

*2 : Постепенно становится медленнее. (Время задержки зависит от типа карты памяти, размера изображения и настройки КАЧЕСТВО.)

- Фокус зафиксирован с первого изображения.
- При выборе опции (Серийная съемка) экспозиция и баланс белого фиксируются на установках для первого изображения.
- Когда выбрано положение , экспозиция и баланс белого регулируются для каждого снимка.
- Скорость быстрой последовательной съемки может уменьшиться, если опция 'СВЕТОЧУВСТ.' установлена на высокое значение, или если скорость затвора уменьшается в темных местах.
- При использовании установки серийной съемки вспышка устанавливается в положение 'ПРИН. ВСП ВЫКЛ', а установки АВТ. БРЕКЕТИНГ, МУЛЬТИФОРМАТ и ЗАП. ЗВУКА отменяются.
- Настройки будут сохранены, даже если выключается питание.
- При использовании функции , с отслеживанием движущегося объекта в местах с наибольшей разницей в яркости, оптимальная экспозиция может быть не достигнута.
- Автоматический просмотр выполняется вне зависимости от настройки 'АВТ. ПРОСМ'.
- Невозможно установить в положение СЕРИЙН. СЪЕМК для режимов сцены ТРАНСФОРМ., ВСПОМ. ПАНОР., СКОР. СЪЕМКА, ИМПУЛЬС ВСПЫШКИ, ЗВЕЗДНОЕ НЕБО, МАЛОЕ ОТВЕРСТИЕ и ПЕСКОСТРУЙНАЯ ОБРАБ.
- Использование режима сюжета 'СКОР. СЪЕМКА' позволяет быстрее снять последовательность фотографий. Опция ИМПУЛЬС ВСПЫШКИ удобна для непрерывной фотосъемки в местах с недостаточной освещенностью. (стр. 56).

ЦИФР. УВЕЛ

Увеличивает эффект оптического трансфокатора или дополнительного оптического трансфокатора до 4 раз. (Относительно подробностей см. стр. 39)

■ **РЕЖИМ:** MS1 MS2 SCN → Меню ЗАП./ВИДЕО

MS SCN → Меню ЗАП.

■ **Настройки:** OFF/ON

- Фиксируется в положении 'ON' при установке опции МАКРО ЗУМ.

ЦВЕТ. РЕЖИМ

Установите цветовые эффекты.

■ **РЕЖИМ:** → Меню ЗАП./ВИДЕО

→ Меню ЗАП.

■ **Настройки:** STANDARD / NATURAL (мягкий) / VIVID (резкий) / B/W / SEPIA / COOL (больше голубого) / WARM (больше красного)

- Если имеется явная интерференция: Установите положение 'NATURAL'.
- Для (Режим ИНТЕЛЛЕКТ. АФ) можно установить только опции 'STANDARD', 'B/W' или 'SEPIA'.
- Опции 'NATURAL' и 'VIVID' невозможно установить для записи движущегося изображения.

СТАБИЛИЗ.

Автоматически обнаруживает и предотвращает дрожание.

■ **РЕЖИМ:** MS1 MS2 SCN → Меню ЗАП.

MS SCN → Меню ЗАП.

■ **Настройки:**

| Настройки | Эффект |
|-----------|--|
| OFF | Фотосъемка с сознательным отсутствием коррекции дрожания |
| AUTO | Оптимальный стабилизатор изображения работает автоматически на основании условий записи. |
| 1 MODE1 | Постоянная коррекция (Устойчивое изображение на мониторе, легко определяемая композиция) |
| 2 MODE2 | Коррекция в момент нажатия кнопки затвора (Более эффективно, чем MODE1) |

- В режиме сюжета 'АВТОПОРТРЕТ' установка зафиксирована в положении 'MODE2', а в режиме сюжета 'ЗВЕЗДНОЕ НЕБО' установка зафиксирована в положении 'OFF (ВЫКЛ)'.
- Случаи, при которых оптический стабилизатор изображения может быть неэффективным: Сильное дрожание, высокий коэффициент увеличения (включая диапазон цифрового увеличения), быстро движущиеся объекты, условия в помещении или при недостаточном освещении (вследствие низкой скорости затвора)
- Фиксируется в положении 'MODE1' во время записи движущегося изображения.

Использование меню ЗАП./ВИДЕО

(Продолжение)

Переключатель ЗАПИСЬ/ВОСПРОИЗВЕДИТЕ:

См. стр. 18 относительно процедуры установки меню.

МИН. ВЫДЕРЖКА

Установите скорость затвора на минимальное значение. Для выполнения ярких фотоснимков в темных местах рекомендуется использовать более медленные скорости затвора.

■ РЕЖИМ: → Меню ЗАП.

■ Настройки: 1/250 1/125 1/60 1/30 1/15 1/8 1/4 1/2 1

- Более медленные скорости затвора дают возможность выполнить более яркие фотоснимки, но увеличивают вероятность дрожания, поэтому рекомендуется использовать штатив и таймер автоспуска.
- Поскольку при использовании более быстрых значений, например, '1/250', изображения становятся темнее, рекомендуется выполнять съемку в ярких местах (если изображение становится темнее при нажатии кнопки затвора наполовину вниз, индикатор мигает красным).
- отображается на экране для настроек, отличных от '1/8'.
- Невозможно установить при использовании режима 'ИНТЕЛЛ.УПР.ISO': (стр. 70)

ЗАП. ЗВУКА.

Также вместе с изображениями может быть записан звук. Это полезно при записи разговоров или напоминаний.

■ РЕЖИМ: MS1 MS2 SCN → Меню ЗАП.

MS SCN → Меню ЗАП.

■ Настройки: OFF/ON (Записывается approx. 5 секунд звука (на экране отображается))

- Для отмены записи: Нажмите 'MENU/SET'.
- Для воспроизведения аудио → (стр. 84)
- Запись невозможна для функций СЕРИЙН. СЪЕМК, АВТ. БРЕКЕТИНГ, МУЛЬТИФОРМАТ и в режимах сцены 'ВСПОМ. ПАНОР.', 'ЗВЕЗДНОЕ НЕБО', 'СКОР. СЪЕМКА' и 'ИМПУЛЬС ВСПЫШКИ'.
- Опции 'ОТПЕЧ СИМВ.', 'ИЗМ. РАЗР.', 'ПОДРЕЗКА', 'ВЫРАВН.' и 'ИЗМ. ФОРМАТ' невозможно использовать для изображений с аудио.
- Отдельная установка для опции 'ЗАП. ЗВУКА' в меню БУФЕР ОБМЕНА (стр. 82).
- Не блокируйте пальцами микрофон (стр. 12).

AF* ВСП. ЛАМП. АФ

Включает лампу в темноте для облегчения настройки фокуса.

■ РЕЖИМ: MS1 MS2 SCN → Меню ЗАП.

MS SCN → Меню ЗАП.

■ Настройки: OFF: Лампа выключена (фотосъемка животных в темноте и т. д.)

ON: Лампа загорается при нажатии кнопки затвора наполовину вниз (и отображается более широкая область АФ)

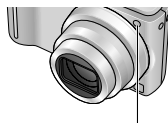

Лампа: Эффективное расстояние: 1,5 м (Не закрывайте лампу и не смотрите на нее с близкого расстояния)

УСТ. ЧАСОВ

Установите часы. Такая же функция, как и в меню НАСТР. (стр. 17).

РЕЖИМ ЗАПИСИ

Устанавливает формат даты для записываемого движущегося изображения.

■ РЕЖИМ: MS1 MS2 SCN → Меню ВИДЕО

■ Установки:

| Формат записи | Эффект |
|---------------|--|
| AVCHD Lite | Этот формат данных подходит для воспроизведения на телевизорах высокого разрешения. Этот формат позволяет увеличить время записи с высоким разрешением по сравнению с движущимися изображениями, записанными в формате Motion JPEG, при одинаковом размере изображения. |
| MOTION JPEG | Этот формат данных подходит для воспроизведения компьютерах, которое допускает для записи даже небольшие размеры изображений. Формат данных используется при небольшом оставшемся месте на карте памяти или при прикреплении файла движущегося изображения к электронной почте с компьютера. |

- Опции 'КАЧ-ВО ЗАП.' различаются на основании установки.
- Если в фотокамеру не установлена карта памяти, движущееся изображение автоматически записывается в формате 'MOTION JPEG' (КАЧ-ВО ЗАП.: QVGA).
- Движущиеся изображения, записанные в формате 'AVCHD Lite', можно воспроизводить только на AVCHD-совместимом оборудовании. Воспроизведение невозможно на оборудовании, не поддерживающим стандарт AVCHD (например, на обычных DVD проигрывателях), поэтому проверьте совместимость в руководстве по эксплуатации Вашего оборудования. Пожалуйста, проверьте подробную информацию на следующем веб-сайте: <http://panasonic.co.jp/pavc/global/cs> (Этот сайт только на английском языке.)
- Движущиеся изображения, записанные в формате 'AVCHD Lite', невозможно воспроизводить на оборудовании, не совместимом с AVCHD (обычные DVD проигрыватели и т.п.).
- В некоторых случаях движущиеся изображения, записанные в формате 'AVCHD Lite' и 'MOTION JPEG', могут иметь плохое качество изображения или качество звука во время воспроизведения или могут не воспроизводиться даже при использовании оборудования, поддерживающего эти стандарты. Информация о записи может также отображаться неправильно. Если это происходит, воспроизводите движущиеся изображения с помощью фотокамеры.
- Движущиеся изображения, записанные в формате 'AVCHD Lite', не совместимы со стандартами DCF и Exif, и поэтому некоторая информация не отображается во время воспроизведения.
- Для записи движущихся изображений рекомендуется использовать карту SD 'Class 6*' или выше.
* Класс скорости SD является оценкой скорости при непрерывной записи.
- При установке опции 'КАЧ-ВО ЗАП.' на 'HD', 'WVGA' или 'VGA' рекомендуется высокоскоростная карта памяти с указанной скоростью (например, на упаковке) по крайней мере 10 Мб/с.
- Невозможно записывать движущиеся изображения на карты памяти MultiMediaCard.
- Для воспроизведения движущихся изображений, записанных в формате 'AVCHD Lite', с помощью компьютера, пожалуйста, используйте программное обеспечение PHOTOfunSTUDIO на прилагаемом диске CD-ROM.

Использование меню ЗАП./ВИДЕО (Продолжение)

Переключатель ЗАПИСЬ/ВОСПРОИЗВЕДИТЕ:

См. стр. 18 относительно процедуры установки меню.

КАЧ-ВО ЗАП.

Устанавливает качество изображения для записываемого движущегося изображения.

■ РЕЖИМ: MS1 MS2 SCN → Меню ВИДЕО

→ Меню ЗАП.

■ Установки:

'AVCHD Lite' для функции РЕЖИМ ЗАПИСИ

| Установка | Разрешение | Скорость передачи данных*1 | Формат |
|-----------|------------|----------------------------|--------|
| SH | 1280 x 720 | 17 Мбит/с | 16:9 |
| H | 1280 x 720 | 13 Мбит/с | |
| L | 1280 x 720 | 9 Мбит/с | |

'MOTION JPEG' для функции РЕЖИМ ЗАПИСИ /

| Установка | Разрешение | Частота кадров*2 | Формат |
|-----------|------------|------------------|--------|
| HD | 1280 x 720 | 30 кадров/с | 16:9 |
| WVGA | 848 x 480 | 30 кадров/с | |
| VGA | 640 x 480 | 30 кадров/с | 4:3 |
| QVGA | 320 x 240 | 30 кадров/с | |

*1 Скорость передачи данных представляет собой количество данных в единицу времени. Более высокое значение означает более высокое качество изображения. В данной фотокамере используется система записи VBR (переменная скорость передачи данных), и доступное время записи становится меньше при записи объекта, который быстро движется.

*2 Частота кадров представляет собой количество кадров в секунду.

- Невозможно установить пункт 'WVGA' в режиме ИНТЕЛЛЕКТ. АФ.
- На встроенную память можно записывать только в формате 'QVGA'.

С/АФ НЕПРЕР. АФ

Либо позволяет выполнение непрерывной настройки фокуса во время записи движущегося изображения, либо фиксирует положение фокуса на начало записи.

■ РЕЖИМ: MS1 MS2 SCN → Меню ВИДЕО

→ Меню ЗАП.

■ Установки: **ON** : Отрегулируйте фокус в соответствии с движением объекта во время записи движущегося изображения. (на экране отображается)

OFF: Зафиксируйте положение фокуса в начале записи движущегося изображения.

Используйте эту установку для сохранения такого же положения фокусировки для объектов с небольшим перемещением вперед/назад.

ШУМОПОДАВЛ.

Уменьшает запись звуков ветра (шум ветра) при записи в условиях сильного ветра.

■ РЕЖИМ: MS1 MS2 SCN → Меню ВИДЕО

■ Установки: **OFF/ON** (на экране отображается)

- При установке опции ШУМОПОДАВЛ. в положение 'ON' более низкие звуки будут устраняться, и качество звука будет отличаться от нормальных записей.

Съемка/просмотр изображений буфера обмена 'Режим БУФЕР ОБМЕНА'

Режим:

Полезно для съемки изображений расписаний и карт вместо съемки напоминаний. Вне зависимости от наличия карты памяти изображения всегда сохраняются в зоне буфера обмена встроенной памяти, поэтому они могут быть отделены от обычных снимков, и их можно немедленно просматривать. **Обращайте внимание на защиту авторских прав и т. д. (стр. 2)**

- 1 Установите в положение
- 2 Установите в положение (Режим БУФЕР ОБМЕНА)
- 3 Съемка изображений буфера обмена
 - Представляет собой внутреннюю память, использующуюся исключительно для изображений буфера обмена (приблиз.)

| Размер изображения | 2 М | 1 М |
|--------------------|-----|-----|
| Снимки | 84 | 124 |

Нажмите наполовину вниз (настройка фокуса) → Полностью нажмите (фотосъемка)

Просмотр изображений буфера обмена

1 Установите переключатель ЗАПИСЬ/ВОСПРОИЗВЕДИТЕ в положение

2 Установите регулятор режимов в положение (Режим БУФЕР ОБМЕНА)

● Можно просматривать с помощью таких же операций, как и для фотоснимков, выполненных в других режимах (стр. 40). (Невозможно использовать индикации 30 изображений и календаря.)

■ Для удаления изображений буфера обмена

Нажмите (удаление) в приведенном выше пункте 2. (стр. 41)

■ Если внутренняя память заполнена

Изображения, не находящиеся в буфере обмена, можно удалить из внутренней памяти, извлекая карту памяти из фотокамеры, устанавливая регулятор режима на установку, отличную от (режим БУФЕР ОБМЕНА), и нажимая (удаление).

- Скопируйте изображения буфера обмена на карты памяти в порядке печати (сл. стр.)
- Невозможно использовать функции режима воспроизведения.
- Установка 'СТАБИЛИЗ.', выполненная в меню ЗАП., будет отражаться в режиме буфера обмена.
- Недоступные функции:
ИНТЕЛЛ.УПР.ИСО, ИНТ. ЭКСПОЗ., ОПРЕД. ЛИЦА. , МИН. ВЫДЕРЖКА СЕРИЙН.СЪЕМК, ЦИФР. УВЕЛ, АВТ. БРЕКЕТИНГ, 'МУЛЬТИФОРМАТ' , НАСТР.БАЛ.БЕЛ, ПРЕДВ. АФ, ЦВЕТ.РЕЖИМ, АВТООТКЛ. ЖКД, ГИСТОГРАММА
- Настройки для следующих функций фиксированы.

- КАЧЕСТВО: (Стандартное) • ФОРМАТ: 4:3
- БАЛ. БЕЛ.: AWB
- ВСП. ЛАМП. АФ: ON
- РЕЖИМ АФ: (фокусировка по одному участку)
- КОНТР ЛИНИИ:
- РЕЖИМ ЗАМЕРА: (Многоточечная)
- СВЕТОЧУВСТ.: AUTO
- ЭКОН. ЭНЕРГ.: 5MIN.

Съемка/просмотр изображений буфера обмена 'Режим БУФЕР ОБМЕНА' (Продолжение)

Режим:

Метка трансфокатора

Полезно при увеличении и сохранении частей карт и т.п.

■ Для регистрации формата увеличения и положения

- 1 Увеличьте с помощью рычажка трансфокатора и выберите положение с помощью значков ▲▼◀▶

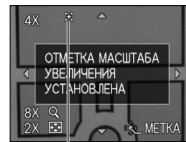

Метка трансфокатора
Отображается на зарегистрированных изображениях

- Для изменения трансфокатора и положения: Повторите приведенные слева действия
- Для завершения настройки метки трансфокатора: Восстановление увеличения до первоначального (1x) формата

■ Для просмотра зарегистрированного формата и положения:

- 1 Отображение фотоснимка с меткой



- 2 Поверните в сторону T (Нет необходимости в ручном увеличении или перемещении)



Рычажок трансфокатора

- Немедленно отображается с записанным размером и положением



- Для отмены метки трансфокатора → 'ОТМЕНИТЬ МЕТКУ' (ниже)

- При удалении изображения с меткой трансфокатора будут удалены как оригинальное изображение, так и изображение с меткой трансфокатора.
- Фотоснимок можно удалить, даже пока он увеличен.

Меню БУФЕР ОБМЕНА

В режиме БУФЕР ОБМЕНА используется специальное меню

Меню ЗАП. В БУФЕР (Переключатель ЗАПИСЬ/ВОСПРОИЗВЕДЕНИЕ: Регулятор режимов:

| | |
|-------------|---|
| РАЗР. КАДРА | 2 М (преимущество дается качеству изображения) / 1 М (преимущество дается количеству изображений) |
| ЗАП. ЗВУКА | Одновременно записывается звук (5 секунд). OFF / ON |
| РЕЖИМ ЖКД | OFF / АВТО ЯРКОСТЬ ЖКД/ ЯРКИЙ ЖКД/ ВЕРХНИЙ РАКУРС (стр. 22) |
| УСТ. ЧАСОВ | (стр. 17) |

Меню ВОСПР. ИЗ БУФЕРА (Переключатель ЗАПИСЬ/ВОСПРОИЗВЕДЕНИЕ: Регулятор режимов:

| | |
|----------------|--|
| ОТМЕНИТЬ МЕТКУ | <ol style="list-style-type: none"> 1 Выберите отмеченное меткой , изображение буфера обмена с помощью ◀▶. 2 Отмените с помощью 'MENU/SET'. |
| ДУБЛ. ЗВУК. | <p>Добавление звука к ранее снятым изображениям буфера обмена.</p> <ol style="list-style-type: none"> 1 Выберите изображение буфера обмена с помощью ◀▶. 2 Записывайте/останавливайте с помощью 'MENU/SET'. (стр. 97) |
| КОПИЯ | <p>Копирование отдельных изображений из буфера обмена на карту памяти. (Метка трансфокатора копироваться не будет.)</p> <ol style="list-style-type: none"> 1 Выберите изображение буфера обмена с помощью ◀▶ и нажмите 'MENU/SET' 2 Выберите 'ДА' с помощью ▲▼ и нажмите 'MENU/SET'. |
| РЕЖИМ ЖКД | OFF / ЯРКИЙ ЖКД/ (стр. 22) |

- Другие пункты в меню НАСТРОЙКА будут отражать установки, выполненные в других режимах записи.

Просмотр СПИСОМ (Мульти воспроизведение / Календарное воспроизведение)

Переключатель ЗАПИСЬ/ВОСПРОИЗВЕДЕНИЕ:

Вы можете просматривать 12 (или 30) фотоснимков за один раз (мульти воспроизведение) или просматривать все фотоснимки, сделанные в определенный день (календарное воспроизведение).



1 Установите в положение

- Для просмотра изображений: нажимайте

2 Настройте на отображение многих экранов



■ Для восстановления

- 1 Поверните в сторону T.

■ Для изменения от отображения экрана 12/30 на отображение однократного экрана

- 1 Выберите фотоснимок с помощью ▲▼◀▶ и нажмите 'MENU/SET'.

Выбранная дата (Первый фотоснимок в этот день)

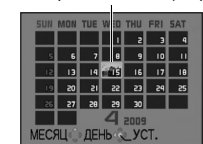

(Календарный экран)

- Выберите месяц с помощью ▲▼ и дату с помощью ◀▶, и нажмите 'MENU/SET' для отображения изображений по датам на дисплее 12 экранов.

- На календарном экране отображаются фотоснимки только за один месяц. Фотоснимки, выполненные без настроек часов, отображаются с датой 1 января 2009.
- Невозможно отобразить повернутым.
- Изображения, снятые с установками пункта назначения, выполненными в пункте 'МИРОВОЕ ВРЕМЯ', отображаются на календарном экране с использованием соответствующей даты для временной зоны пункта назначения.

Просмотр движущихся изображений / изображений со звуком

Переключатель ЗАПИСЬ/ВОСПРОИЗВЕДЕНИЕ:

Движущиеся изображения и изображения со звуком могут воспроизводиться таким же образом, как и фотоснимки.



1 Установите в положение

2 Установите в положение, отличное от (Режим БУФЕР ОБМЕНА)

3 Выберите изображение и начните воспроизведение

■ Операции во время воспроизведения движущихся изображений



▲: Пауза/воспроизведение

▼: Остановка

◀: Удерживайте для быстрой перемотки назад (с шагом в один кадр во время паузы)

▶: Удерживайте для быстрой перемотки вперед (с шагом в один кадр во время паузы)

• Можно регулировать громкость с помощью рычажка трансфокатора (только для движущихся изображений).

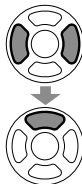

Время выполнения записи движущихся изображений

AVCHD Lite [TZ7]

[TZ7], [TZ6] : Motion JPEG (пример показывает значок VGA)

: Изображение со звуком

■ Удаление (стр. 41)

- Громкость для изображений со звуком можно настраивать с помощью регуляторов громкости динамика (стр. 21).
- Движущиеся изображения и изображения со звуком, записанные на других фотокамерах, могут воспроизводиться неправильно на этой фотокамере.
- При использовании карты памяти большого объема для функция перехода назад может занять некоторое время.
- Некоторая информация не отображается для движущихся изображений, записанных в формате 'AVCHD Lite' [TZ7].
- Движущиеся изображения, записанные в формате 'AVCHD Lite' (стр. 79), могут просматриваться на Вашем компьютере, используя программу 'PHOTOfunSTUDIO' на прилагаемом диске CD-ROM [TZ7].
- Движущиеся изображения, записанные в формате Motion JPEG, и изображения с записанным звуком, могут воспроизводиться на Вашем компьютере, используя программу 'QuickTime' на прилагаемом диске CD-ROM.

Разнообразные методы воспроизведения 'РЕЖ. ВОСПР.'

Переключатель ЗАПИСЬ/ВОСПРОИЗВЕДЕНИЕ:

Записанные изображения могут воспроизводиться различными способами.



1 Установите в положение

2 Установите в положение, отличное от (Режим БУФЕР ОБМЕНА)

3 Отобразите меню



Нажмите кнопку 'MENU/SET'

4 Выберите режим воспроизведения из MODE (Меню выбора РЕЖ. ВОСПР.)

■ НОРМ.ВОСПР.

(стр. 40)

■ ПОК. СЛАЙД.

(стр. 86)

■ РЕЖ. ВОСПР [TZ7]

(стр. 87)

■ ВОСПР. КАТ.

(стр. 88)

■ ВОСПР.ИЗБР.

(стр. 88)

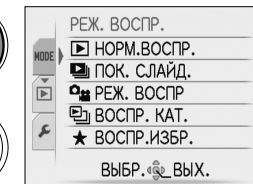

- При невставленной карте памяти изображения (кроме изображений БУФЕР ОБМЕНА) воспроизводятся из встроенной памяти.
- Режим РЕЖ. ВОСПР. автоматически становится режимом 'НОРМ. ВОСПР.', когда переключатель ЗАПИСЬ/ВОСПРОИЗВЕДЕНИЕ установлен в положение , а питание включено, или при переключении с режима записи на режим воспроизведения.

Разнообразные методы воспроизведения

‘РЕЖ. ВОСПР.’ (Продолжение)

Переключатель ЗАПИСЬ/ВОСПРОИЗВЕДИТЕ:

См. стр. 85 относительно процедуры переключения опции РЕЖ. ВОСПР..

ПОК. СЛАЙД.

Автоматически воспроизводит изображения по порядку с музыкой.

1 Выберите способ воспроизведения

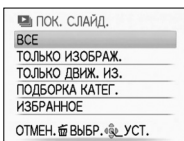
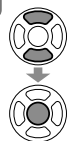

- **ВСЕ** : Воспроизводится все
- **ТОЛЬКО ИЗОБРАЖ.** : Воспроизведение только фотоснимков
- **ТОЛЬКО ДВИЖ. ИЗ.** : Воспроизведение только движущихся изображений
- **ПОДБОРКА КАТЕГ.** : Воспроизведение только фотоснимков. Выберите категорию и воспроизведите показ слайдов. (Выберите категорию с помощью и нажмите 'MENU/SET'.) (стр. 88)
- **ИЗБРАННОЕ** : Воспроизведите изображения, установленные как ИЗБРАННОЕ (стр. 95) (которые отображаются, только когда имеются изображения в 'ИЗБРАННОЕ'), и установка находится в положении 'ON'.

2 Установите эффекты воспроизведения

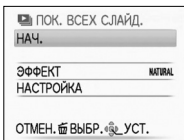
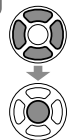

| ЭФФЕКТ (Выберите музыку и эффекты в соответствии с атмосферой изображения) | |
|---|---|
| AUTO | Фотокамера выбирает оптимальный эффект из опций NATURAL, SLOW, SWING и URBAN (доступно только с установкой 'ПОДБОРКА КАТЕГ.') |
| NATURAL | Воспроизведение с расслабляющей музыкой и эффектами перехода экрана |
| SLOW | Воспроизведение с оживленной музыкой и эффектами перехода экрана |
| URBAN | Нет эффектов |
| OFF*1 | Нет эффектов |

*1 Если в пункте 1 был выбран пункт 'ТОЛЬКО ДВИЖ. ИЗ.', опция ЭФФЕКТ фиксируется в положении 'OFF'. Также невозможно установить длительность.

*2 Название пункта изменяется на 'ЗВУК' при установке опции 'ЭФФЕКТ' в положение 'OFF'

| НАСТРОЙКА | |
|-----------------|--|
| ДЛИТЕЛЬНОСТЬ*1 | 1 SEC. / 2 SEC. / 3 SEC. / 5 SEC. (Доступно, только когда опция 'ЭФФЕКТ' установлена в положение 'OFF (ВЫКЛ)') |
| ПОВТОР | OFF/ON (Повтор) |
| МУЗЫКА (ЗВУК)*2 | OFF/ON (Воспроизведение МУЗЫКА (ЗВУК)) • Когда опция ЭФФЕКТ не установлена в положение 'OFF' ON: Воспроизводится BGM. OFF: Звук никогда не воспроизводится. • Когда опция ЭФФЕКТ установлена в положение 'OFF' ON: Звук воспроизводится с движущихся изображений или изображений со звуком. OFF: Звук не воспроизводится с движущихся изображений или изображений со звуком. |

3 Выберите 'НАЧ.'

• Нажмите , чтобы вернуться к экрану меню во время показа слайдов

■ Операции во время показа слайдов

Во время воспроизведения движущихся изображений

Пауза/воспроизведение

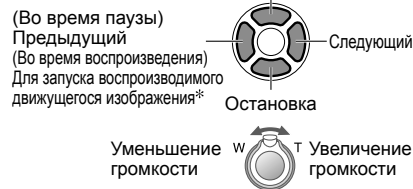

Во время воспроизведения изображений

Пауза/воспроизведение

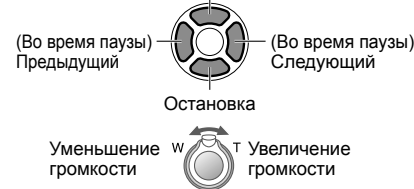

* Предыдущее изображение отображается, если было воспроизведено менее 3 секунд движущегося изображения.

- Когда выбран пункт 'URBAN', изображение может появиться в черно-белом виде в качестве опции эффекта экрана.
- Невозможно использовать определенные эффекты воспроизведения при показе изображений на телевизоре с помощью мини-кабелей HDMI. [TZ7](#)
- Невозможно добавить музыкальные эффекты.
- Установка длительности отменяется во время воспроизведения движущегося изображения.
- Изображения с различными соотношениями сторон имеют обрезанные края, поэтому их можно отобразить на весь экран.

РЕЖ. ВОСПР [TZ7](#)

Этот режим воспроизведения полезен при воспроизведении только изображений или только движущихся изображений, записанных в формате AVCHD Lite (или MOTION JPEG).

1 Выберите тип данных

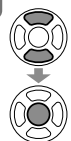

2 Просмотр изображений



• Для удаления изображения → Нажмите (Удаление).

Предыдущий Следующий

• Для выхода из опции 'РЕЖ. ВОСПР' установите в положение 'НОРМ. ВОСПР.'.

Разнообразные методы воспроизведения

'РЕЖ. ВОСПР.' (Продолжение) Переключатель ЗАПИСЬ/ВОСПРОИЗВЕДИТЕ:

См. стр. 85 относительно процедуры переключения опции РЕЖ. ВОСПР..

ВОСПР. КАТ.

Изображения можно автоматически классифицировать и просматривать по категориям. Автоматическая классификация начинается при выборе опции 'ВОСПР. КАТ.' из меню выбора режима воспроизведения.

1 Выберите категорию



Значки категорий с изображениями (темно синие)

Количество изображений (появляется через несколько секунд)

- Для (Воспроизведение по личностям) используйте кнопки для выбора человека, а затем нажмите кнопку 'MENU/SET'.

2 Просмотр изображений

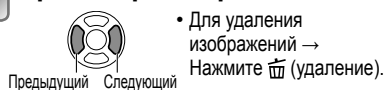

- Календарное отображение не может быть использовано.
- Изображения, снятые без установок 'ИМЯ' в пункте 'ОПРЕД. ЛИЦА', не разделяются на категории.
- Можно установить только следующие меню воспроизведения. 'ПОВЕРН. ЖКД' (стр. 94), 'УСТ. ПЕЧ.' (стр. 96), 'ЗАЩИТИТЬ' (стр. 97), 'ДУБЛ. ЗВУК.' (стр. 97)
- Чтобы закрыть 'ВОСПР. КАТ.', выберите 'НОРМ.ВОСПР.'.

| КАТЕГОРИЯ | Запись информации, например, режимов сюжета |
|-----------|--|
| | Изображения, снятые с использованием функции распознавания лиц |
| | ПОРТРЕТ/ i-ПОРТРЕТ/ РОВНАЯ КОЖА/ ТРАНСФОРМ./ АВТОПОРТРЕТ/ НОЧН. ПОРТРЕТ/ i-НОЧН. ПОРТРЕТ/ РЕБЕНОК/ i-РЕБЕНОК |
| | ПЕЙЗАЖ/ i-ПЕЙЗАЖ/ ЗАКАТ/ АЭРОСЪЕМКА |
| | НОЧН. ПОРТРЕТ/ i-НОЧН. ПОРТРЕТ/ НОЧН. ПЕЙЗАЖ/ i-НОЧН. ПЕЙЗАЖ/ ЗВЕЗДНОЕ НЕБО |
| | СПОРТ/ ВЕЧЕРИНКА/ СВЕЧИ/ ФЕЙЕРВЕРК/ ПЛЯЖ/ СНЕГ/ АЭРОСЪЕМКА |
| | РЕБЕНОК/i-РЕБЕНОК |
| | ДОМ.ЖИВОТНОЕ |
| | ЕДА |
| | ПОДВОД. СЪЕМКА |
| | ДАТА ПОЕЗДКИ (Изображения буфера обмена с установками даты путешествия не разделяются на категории.) |
| | ВИДЕО |

★ ВОСПР.ИЗБР.

Вручную воспроизведите изображения, установленные в пункте 'ИЗБРАННОЕ' (стр. 95) (отображаются только при наличии изображений группы 'ИЗБРАННОЕ' и установке в положение 'ON').

1 Просмотр изображений

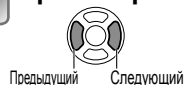

- Календарное отображение не может быть использовано.
- Можно установить только следующие меню воспроизведения. 'ПОВЕРН. ЖКД' (стр. 94), 'УСТ. ПЕЧ.' (стр. 96), 'ЗАЩИТИТЬ' (стр. 97), 'ДУБЛ. ЗВУК.' (стр. 97)
- Чтобы закрыть 'ВОСПР.ИЗБР.', выберите 'НОРМ.ВОСПР.'.

Использование меню ВОСП.

Переключатель ЗАПИСЬ/ВОСПРОИЗВЕДИТЕ:
(Установите регулятор режимов в любое положение кроме)

См. стр. 18 относительно процедуры установки меню ВОСП..

КАЛЕНДАРЬ

Выберите дату на экране календаря, чтобы просматривать только изображения, снятые в этот день (стр. 83).

Настройка: Нажмите 'MENU/SET' → 'Меню ВОСП.' → Выберите 'КАЛЕНДАРЬ'
• Эту установку можно выполнить, только когда режим воспроизведения установлен на 'НОРМ.ВОСПР.' (стр. 40).

РЕД ЗАГОЛ

Вы можете редактировать имена из режимов сюжета 'РЕБЕНОК' и 'ДОМ.ЖИВОТНОЕ' или пункт назначения в разделе 'ДАТА ПОЕЗДКИ', или озаглавливать Ваши избранные изображения.

Настройка: Нажмите 'MENU/SET' → 'Меню ВОСП.' → Выберите 'РЕД ЗАГОЛ'

1 Выберите пункт 'ОДИН СН.' или 'НЕСКОЛ.' и установите

2 Выберите фотоснимок



Установка РЕД ЗАГОЛ

Пункт РЕД ЗАГОЛ уже установлен

- Для отмены → Нажмите 'DISPLAY' еще раз
- Для установки → Нажмите 'MENU/SET'.

3 Введите символы

Метод ввода текста

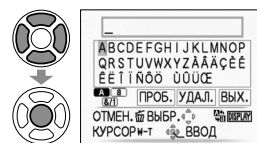

- 1 Для выбора типа символов нажимайте несколько раз кнопку отображения. (Верхний регистр, нижний регистр, символы/цифры)
- 2 Выберите символы с помощью и нажмите 'MENU/SET' (повторите)
- 3 Выберите 'ВЫХ.' с помощью и нажмите 'MENU/SET'.

- Можно ввести максимум 30 символов. (Максимум 9 символов для имен в пункте 'ОПРЕД. ЛИЦА')
- Можно перемещать курсор ввода с помощью рычажка трансфокатора.
- Если заголовок не помещается на экране, текст будет прокручиваться.

(После подтверждения нажмите для возврата к экрану меню для установки 'ОДИН СН.'.)

Использование меню ВОСП. (Продолжение)

Переключатель ЗАПИСЬ/ВОСПРОИЗВЕДИТЕ: (Установите регулятор режимов в любое положение кроме)

■ **Для редактирования** → выберите опцию 'ОДИН СН.' в пункте 1 → выберите изображение с помощью и нажмите 'MENU/SET' → исправьте текст и нажмите 'ВЫХ.' → нажмите , чтобы вернуться к меню.

- Невозможно установить для режима воспроизведения 'РЕЖ. ВОСПР' [TZ7], 'ВОСПР. КАТ.' или 'ВОСПРИЗБР.'.
- Невозможно использовать с фотоснимками, выполненными на других устройствах, защищенными изображениями или движущимися изображениями.
- Для печати текста используйте опцию 'ОТПЕЧ СИМВ' (ниже), либо прилагаемый диск CD-ROM (PHOTOfunSTUDIO).

ОТПЕЧ СИМВ

Нанесите штамп даты записи или зарегистрированного текста из режимов сюжета 'РЕБЕНОК' и 'ДОМ.ЖИВОТНОЕ', режима 'ДАТА ПОЕЗДКИ' или 'РЕД ЗАГОЛ' на Ваши изображения. Идеально для печати с обычным размером.

Настройка: Нажмите 'MENU/SET' → Меню ВОСП. → Выберите 'ОТПЕЧ СИМВ'

1 Выберите пункт 'ОДИН СН.' или 'НЕСКОЛ.' и установите

2 Выберите фотоснимок

● ОДИН СН.



● НЕСКОЛ. (до 50 фотоснимков)

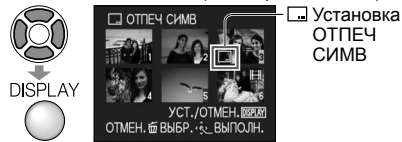

- Для отмены → Нажмите кнопку DISPLAY еще раз.
- Для установки → Нажмите 'MENU/SET'.

3 Выберите пункты и выполните для них настройки

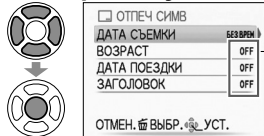

Для нанесения штампов выберите 'ON'

- Установите установку 'ЗАГОЛОВОК' в положение 'ON' для нанесения введенного текста, например, имен для опции 'ОПРЕД. ЛИЦА' [TZ7], имени в режимах сцены 'РЕБЕНОК' и 'ДОМ.ЖИВОТНОЕ', места назначения для опции 'ДАТА ПОЕЗДКИЕ' или заголовков для опции 'РЕД ЗАГОЛ'.

4 Выберите пункт 'ДА'

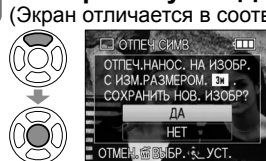

- Поставленный текст невозможно удалить.
- После подтверждения нажмите для возврата к экрану меню для установки 'ОДИН СН.'.

См. стр. 18 относительно процедуры установки меню ВОСП..

■ **Для проверки поставленного текста** → 'воспроизведение с увеличением' (стр. 40)

- Размер изображения будет уменьшен, если он больше, чем 3М. Изображение станет немного зернистым.
- Невозможно использовать с фотоснимками, выполненными на других устройствах, фотоснимками, выполненными без установки часов, движущимися изображениями или изображениями с аудио.
- После нанесения 'ОТПЕЧ СИМВ' невозможно уменьшать размер изображений или сокращать их, а также невозможно изменять пункты 'ИЗМ. ФОРМАТ' [TZ7], 'ОТПЕЧ СИМВ' и настройки печати даты DPOF для фотоснимков.
- На определенных принтерах символы могут быть обрезаны.
- Невозможно установить для режима воспроизведения 'РЕЖ. ВОСПР' [TZ7], 'ВОСПР. КАТ.' или 'ВОСПРИЗБР.'.
- Не выполняйте настройки печати даты в фотоателье или на принтере для фотоснимков со штампом даты. (Печать дат может накладываться.)

| ФОРМАТ | После нанесения ОТПЕЧ СИМВ |
|--------|----------------------------|
| 4 : 3 | 3 М |
| 3 : 2 | 2,5 М |
| 16 : 9 | 2 М |

ИЗМ. РАЗР.

Размер изображения может быть уменьшен для облегчения присоединения к электронной почте и использования на домашних страницах и т.п. (Невозможно изменить размер фотоснимка с минимальным размером изображения для каждой настройки формата.)

Настройка: Нажмите 'MENU/SET' → Меню ВОСП. → Выберите 'ИЗМ. РАЗР.'

■ **ОДИН СН.**

1 Выберите опцию 'ОДИН СН.'

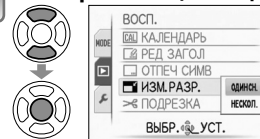

3 Выберите размер



2 Выберите фотоснимок



4 Выберите пункт 'ДА'



- После подтверждения нажмите для возврата к экрану меню.

Использование меню ВОСП. (Продолжение)

Переключатель ЗАПИСЬ/ВОСПРОИЗВЕДЕНИЕ: ► (Установите регулятор режимов в любое положение кроме )

■ НЕСКОЛ.

1 Выберите пункт 'НЕСКОЛ.' при выполнении действий пункта **1** на стр. слева.

2 Выберите размер

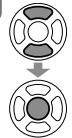

| | | |
|---|----------|---------|
| УМЕНЬШ. РАЗМЕР   | | |
| 4.3 7к | 3.2 6.5к | 16.9 6к |
| 5к | 4.5к | 4.5к |
| 3к | 3к | 2.5к |
| 2к | 2.5к | 2к |
| 0.3к | 2.5к | 2к |
| ОТМЕН.  ВЫБР.  УСТ. | | |

Для просмотра описания изменения размера: Нажмите кнопку DISPLAY

После изменения размера выберите количество пикселей

3 Выберите фотоснимок (до 50 фотоснимков)



Установка изменения размера

Количество пикселей до/после изменения размера

- Для отмены → Нажмите кнопку DISPLAY еще раз.
- Для установки → Нажмите 'MENU/SET'.

4 Выберите 'ДА' и установите

- После изменения размера качество изображения ухудшается.
 - Невозможно установить в режиме воспроизведения 'ВОСПР. КАТ.' или 'ВОСПР.ИЗБР.'.
 - Невозможно использовать с движущимися изображениями, изображениями с аудио или фотоснимками со штампом даты.
- Может быть несовместимым с фотоснимками, сделанными на других устройствах.

✂ ПОДРЕЗКА

Увеличивает Ваши фотоснимки и сокращает ненужные области.

Настройка: Нажмите 'MENU/SET' → '► Меню ВОСП.' → Выберите 'ПОДРЕЗКА'

1 Выберите изображение с помощью ◀▶ и установите

2 Выберите область для сокращения

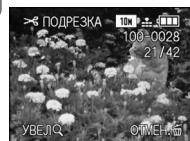

Расширение

Изменение положения

Сократите

3 Выберите 'ДА' и установите

- После подтверждения нажмите  для возврата к экрану меню.

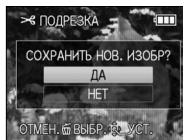

- После сокращения качество изображений уменьшается.
 - Невозможно установить для режима воспроизведения 'РЕЖ. ВОСПР.' [TZ7], 'ВОСПР. КАТ.' или 'ВОСПР.ИЗБР.'.
 - Невозможно использовать с движущимися изображениями, изображениями с аудио или фотоснимками со штампом текста.
- Может быть несовместимым с фотоснимками, сделанными на других устройствах.
- При обрезании изображений оригинальная информация распознавания лиц копироваться не будет.

См. стр. 18 относительно процедуры установки меню ВОСП..

▣ ВЫРАВН.

Можно исправить легкий наклон изображения.

Настройка: Нажмите кнопку 'MENU/SET' → 'меню ► ВОСП.' → Выберите 'ВЫРАВН.'

1 Выберите изображение

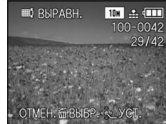
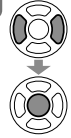

3 Выберите 'ДА'

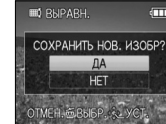
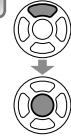

- После подтверждения нажмите  для возврата к экрану меню.

2 Отрегулируйте наклон

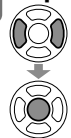

- При выполнении регулировки наклона качество изображения ухудшается.
- После выполнения регулировки наклона получившееся изображение может иметь меньшее записанное количество пикселей по сравнению с оригинальным изображением.
- Невозможно использовать с движущимися изображениями, изображениями с аудио или фотоснимками со штампом даты.
- Может быть несовместимо с изображениями, снятыми другими устройствами.
- При изменении уровня изображений оригинальная информация распознавания лиц копироваться не будет.

▣ ОПРЕД. ЛИЦА [TZ7]

Удалите всю информацию о распознавании лиц с выбранных изображений. Эта функция удобна для удаления информации, случайно зарегистрированной с помощью опции ОПРЕД. ЛИЦА в режиме записи.

Настройка: Нажмите кнопку 'MENU/SET' → 'меню ► ВОСП.' → Выберите 'ОПРЕД. ЛИЦА.'

1 Выберите изображение с помощью ◀▶ и установите

2 Выберите 'ДА'

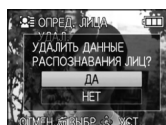
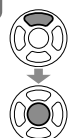

- После подтверждения нажмите  для возврата к экрану меню.

- Информацию о распознавании лиц невозможно восстановить после ее удаления.
- Снимки, для которых была удалена информация, не будут включены в выбор опции 'ВОСПР. КАТ.' для распознанных лиц.
- Невозможно удалить информацию с защищенных изображений.

Использование меню ВОСП. (Продолжение)

Переключатель ЗАПИСЬ/ВОСПРОИЗВЕДЕНИЕ: (Установите регулятор режимов в любое положение кроме)

ИЗМ. ФОРМАТ

Преобразование фотоснимков, сделанных в формате **16:9** в формат **3:2** или **4:3** для печати.

Настройка: Нажмите 'MENU/SET' → ' Меню ВОСП.' → Выберите 'ИЗМ. ФОРМАТ'

1 Выберите опцию **3:2** или **4:3**

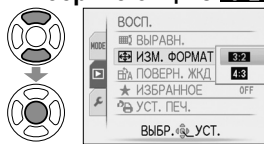

3 Выберите горизонтальное положение и преобразуйте



(Переместите портретные фотоснимки, используя)

Изменяется до обозначенного размера

2 Выберите снимки, выполненные с соотношением **16:9**



- Размер изображения может увеличиться после изменения формата.
- Невозможно установить для режима воспроизведения 'РЕЖ. ВОСПР.', 'ВОСПР. КАТ.' или 'ВОСПРИЗБР'.
- Невозможно использовать с движущимися изображениями, изображениями с аудио, изображениями со штампами текста или файлами, отличающимися от DCF (стр. 40). Может быть несовместимым с фотоснимками, сделанными на других устройствах.
- При изменении формата изображений оригинальная информация распознавания лиц копироваться не будет.

ПОВЕРН. ЖҚД

Автоматически поворачивает изображения в портретной ориентации.

Настройка: Нажмите 'MENU/SET' → ' Меню ВОСП.' → Выберите 'ПОВЕРН. ЖҚД'

1 Выберите положение 'ON'

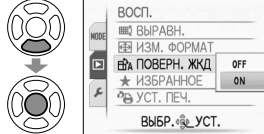

ON



OFF

- Режимы 'ПОВЕРН. ЖҚД' невозможно использовать для движущихся изображений.
- Некоторые фотоснимки, выполненные обращенными вверх или вниз, могут не поворачиваться автоматически. Может быть невозможно поворачивать фотоснимки, сделанные на некоторых других устройствах.
- Невозможно поворачивать изображения во время воспроизведения нескольких изображений и календарного воспроизведения.
- Будет отображаться повернутым только на Exif-совместимом (стр. 40) оборудовании (ОС, программное обеспечение).

См. стр. 18 относительно процедуры установки меню ВОСП..

★ ИЗБРАННОЕ

Отмечает Ваши избранные фотоснимки и делает доступными следующие функции.

- Показ слайдов только из избранных фотоснимков (стр. 86)
- Удаление всего за исключением избранного (полезно при печати в фотоателье и т. п.)

Настройка: Нажмите 'MENU/SET' → ' Меню ВОСП.' → Выберите 'ИЗБРАННОЕ'

1 Выберите положение 'ON'

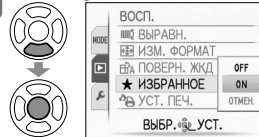

2 Закройте меню



3 Выберите фотоснимок (повтор)



Значок ★ отображается при настройке (не отображается, когда установлено 'OFF').

- Может быть выбрано до 999 фотоснимков.
- Для отмены → Нажмите еще раз.

■ Чтобы все отменить → Выберите опцию 'ОТМЕН.' в пункте **1** и выберите 'ДА'.

- Невозможно установить в режиме воспроизведения 'ВОСПРИЗБР'.
- Может быть невозможно настроить фотоснимки, сделанные на некоторых других устройствах, в качестве избранных.
- Настройка/отмена может быть также выполнена с помощью прилагаемого программного обеспечения (PHOTOfunSTUDIO).
- Движущиеся изображения, записанные в формате 'AVCHD Lite', установить невозможно.

Использование меню ВОСП. (Продолжение)

Переключатель ЗАПИСЬ/ВОСПРОИЗВЕДЕНИЕ: (▶) (Установите регулятор режимов в любое положение кроме [▶])

УСТ. ПЕЧ.

Настройки фотоснимка/номера фотоснимка/даты печати могут быть выполнены в случае печати с совместимыми с печатью DPOF фотоаппаратом или принтерами. (Проконсультируйтесь в фотоаппарате относительно совместимости)

Настройка: Нажмите 'MENU/SET' → '▶ Меню ВОСП.' → Выберите 'УСТ. ПЕЧ.'

1 Выберите пункт 'ОДИН СН.' или 'НЕСКОЛ.'

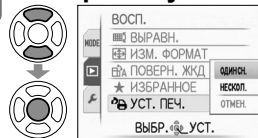

2 Выберите фотоснимок

● ОДИН СН.

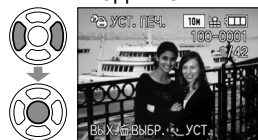

● НЕСКОЛ.

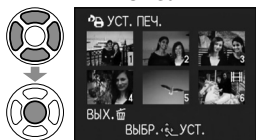

3 Установите количество изображений

(повторяйте действия пунктов 2 и 3 при использовании опции 'НЕСКОЛ.' (до 999 изображений))

● ОДИН СН.



Количество экземпляров
Настроена печать даты

● НЕСКОЛ.



Количество экземпляров
Настроена печать даты

- Настройка/отмена печати даты → Нажмите кнопку 'DISPLAY'.
- После подтверждения нажмите [▶] для возврата к экрану меню.

■ Чтобы все отменить → Выберите опцию 'ОТМЕН.' в пункте 1 и выберите 'ДА'.

- При использовании PictBridge-совместимых принтеров проверьте настройки на имеющемся принтере, так как они могут иметь преимущество над настройками фотокамеры.
- Для выполнения печати со встроенной памяти в фотоаппарате перед выполнением настроек сначала скопируйте изображения на карту памяти (стр. 98).
- Настройки печати DPOF не могут быть выполнены для файлов, не соответствующих стандарту DCF (стр. 40).
- Невозможно использовать определенную информацию DPOF, установленную на другом оборудовании. В таких случаях удалите всю информацию DPOF, а затем заново установите ее с помощью этой фотокамеры.
- Установки печати даты невозможно сделать для изображений с нанесенными 'ОТПЕЧ СИМВ'. Такие установки также будут отменены, если затем наносится 'ОТПЕЧ СИМВ'.
- Движущиеся изображения, записанные в формате 'AVCHD Lite', установить невозможно. [TZ7]

См. стр. 18 относительно процедуры установки меню ВОСП..

ЗАЩИТИТЬ

Устанавливает защиту для предотвращения удаления фотоснимков. Предотвращает удаление важных фотоснимков.

Настройка: Нажмите 'MENU/SET' → '▶ Меню ВОСП.' → Выберите 'ЗАЩИТИТЬ'

1 Выберите пункт 'ОДИН СН.' или 'НЕСКОЛ.'

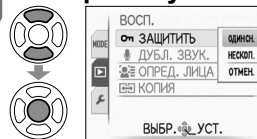

2 Выберите фотоснимок и выполните настройку

● ОДИН СН.

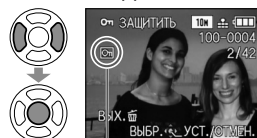

Фотоснимок защищен

● НЕСКОЛ.

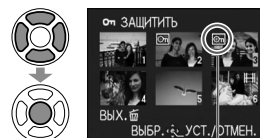

Фотоснимок защищен

- Для отмены → Нажмите еще раз 'MENU/SET'.
- После подтверждения нажмите [▶] для возврата к экрану меню.

■ Чтобы все отменить → Выберите опцию 'ОТМЕН.' в пункте 1 и выберите 'ДА'.

■ Для отмены при снятии защиты со всего → Нажмите 'MENU/SET'.

- При использовании других устройств может быть неэффективной.
- Форматирование приведет к удалению даже защищенных файлов.

ДУБЛ. ЗВУК.

Добавление звука к ранее снятым изображениям.

Настройка: Нажмите 'MENU/SET' → '▶ Меню ВОСП.' → Выберите 'ДУБЛ. ЗВУК.'

1 Выберите фотоснимок и начните запись

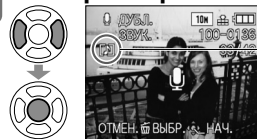

Для файлов, уже содержащих аудио, выберите с помощью ▲▼, удалять или нет существующее аудио, и нажмите 'MENU/SET'.

- Для отмены → Нажмите [▶]

Не блокируйте пальцами микрофон.



2 Остановите запись (Запись автоматически закончится через 10 секунд.)



- После подтверждения нажмите [▶] для возврата к экрану меню.

- Невозможно использовать для движущихся изображений или для защищенных изображений. Может быть несовместимым с фотоснимками, сделанными на других устройствах.

Использование меню ВОСП. (Продолжение)

Переключатель ЗАПИСЬ/ВОСПРОИЗВЕДЕНИЕ: (▶) (Установите регулятор режимов в любое положение кроме (▶))
См. стр. 18 относительно процедуры установки меню ВОСП..

Копия

Копирование между встроенной памятью и картой памяти, или с карты памяти в папку буфера обмена.

Настройка: Нажмите 'MENU/SET' → '▶ Меню ВОСП.' → Выберите 'КОПИЯ'

1 Выберите способ копирования (направление)

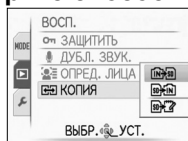
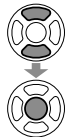

- : Копирование всех изображений со встроенной памяти на карту памяти (перейдите к пункту 3) (Невозможно копировать изображения буфера обмена. Используйте опцию 'КОПИЯ' из меню воспроизведения буфера обмена (стр. 82).)
- : Копирование по 1 изображению за один раз с карты памяти на встроенную память.
- : Копирование по 1 изображению за один раз с карты памяти в папку буфера обмена (на встроенной памяти) (не движущиеся изображения).

2 Выберите изображение с помощью ◀▶ и установите (для и)

3 Выберите 'ДА'

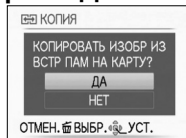
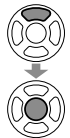

- Для отмены → Нажмите 'MENU/SET'.
- После подтверждения нажмите для возврата к экрану меню.

(Показанный экран является примером)

- Если на встроенной памяти недостаточно свободного места для выполнения копирования, выключите питание, извлеките карту памяти и удалите изображения со встроенной памяти (для удаления изображений буфера обмена установите переключатель режимов на режим буфера обмена).
- Копирование данных изображений с внутренней памяти на карты памяти будет отменено в процессе выполнения, если на карте памяти недостаточно свободного места. Рекомендуется использовать карты памяти с емкостью, превышающей емкость внутренней памяти (приблиз. 40 Мб).
- Копирование изображений может занять несколько минут. Во время копирования не выключайте питание и не выполняйте другие операции.
- Если в месте назначения копирования имеются такие же названия (номера папки/файла), при копировании со встроенной памяти на карту памяти () будет создана новая папка для копирования. Файлы с совпадающими названиями не будут копироваться с карты памяти на встроенную память () .
- Установки DPOF не будут копироваться.
- Можно копировать изображения только с цифровых фотокамер Panasonic. (LUMIX)
- Оригинальные изображения не удаляются после копирования (для удаления изображений → стр. 41).
- Эту установку можно выполнить, только когда режим воспроизведения установлен на 'НОРМ.ВОСПР.' (стр. 40).
- Движущиеся изображения, записанные в формате 'AVCHD Lite', установить невозможно.

Копирование записанных изображений

Методы копирования фотоснимков и движущихся изображений, записанных с помощью этой фотокамеры, на другие устройства различаются в соответствии с форматом файла (JPEG, 'AVCHD Lite*', Motion JPEG). Следуйте методу, подходящему для Вашего устройства. * Только

Перезапись изображений для воспроизведения через аудиовидеокабели

Доступные типы файлов: Движущиеся AVCHD Lite*, Motion JPEG

Движущиеся изображения, записанные с помощью этой фотокамеры, можно перезаписывать на диск DVD или видеокассету, используя DVD- или видео-проигрыватель. Этот метод полезен, поскольку он позволяет выполнять перезапись даже на устройства, не совместимые с изображениями высокого разрешения (AVCHD). Качество изображения будет уменьшаться от высокого разрешения до стандартного разрешения.

Аудиовидеокабель
• всегда используйте прилагаемый кабель

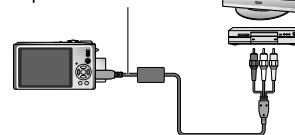

К входному гнезду проигрывателя

- Подсоедините фотокамеру к записывающему устройству
- Начните воспроизведение на фотокамере
- Начните запись на записывающем устройстве

• Для остановки записи (перезаписи) перед остановкой воспроизведения на фотокамере сначала остановите запись на Вашем записывающем устройстве.

- Не используйте никакие другие аудиовидеокабели, за исключением поставляемого.
- При использовании телевизора с соотношением сторон 4:3 всегда изменяйте установку 'ФОРМАТ ТВ' фотокамеры (стр. 25) на '4:3' перед выполнением перезаписи. Движущиеся изображения, скопированные с установкой '16:9', будут появляться вертикально растянутыми при просмотре на экране телевизора формата 4:3.
- Во время операций перезаписи рекомендуется нажать кнопку 'DISPLAY' на фотокамере и выключить ЖК-монитор. (стр. 42)
- Относительно подробностей о методах перезаписи и воспроизведения обратитесь к инструкции по эксплуатации Вашего записывающего устройства.

Копирование на компьютеры (стр. 100)

Доступные типы файлов: Фотоснимки JPEG/ Движущиеся AVCHD Lite*, Motion JPEG

Программное обеспечение 'PHOTOfunSTUDIO' на диске CD-ROM (прилагается) можно использовать для копирования фотоснимков и движущихся изображений, записанных в формате 'AVCHD Lite*' или в формате Motion JPEG, на Ваш компьютер, или для создания DVD видео фильмов из движущихся изображений, записанных в формате AVCHD Lite.

- Файлы и папки, содержащие скопированные движущиеся изображения в формате 'AVCHD Lite', не могут воспроизводиться или редактироваться, если они были удалены, модифицированы или перемещены с помощью Windows Explorer или подобных методов. При работе с движущимися изображениями в формате 'AVCHD Lite' всегда используйте программное приложение 'PHOTOfunSTUDIO'.

Программное обеспечение 'PHOTOfunSTUDIO' на диске CD-ROM (прилагается) можно использовать для копирования неподвижных изображений и движущихся изображений на Ваш компьютер и для их воспроизведения.

Использование с компьютером

Некоторые компьютеры имеют способность непосредственного считывания с карты памяти фотокамеры. Относительно подробностей см. руководство по эксплуатации Вашего компьютера.

Фотоснимки/движущиеся изображения можно копировать с фотокамеры на Ваш компьютер, соединив их друг с другом.

- Скопированные изображения можно затем распечатывать или отправлять по электронной почте с помощью программного обеспечения 'PHOTOfunSTUDIO' на диске CD-ROM (прилагается).

■ Технические характеристики компьютера

| | Windows | | | Macintosh |
|---|---------|----|---------------|--------------------------------------|
| | 98/98SE | Me | 2000/XP/Vista | OS 9/OS X |
| Могу ли я использовать программу PHOTOfunSTUDIO? | Нет | | Да*1 | Нет |
| Могу ли я копировать движущиеся изображения в формате AVCHD Lite на мой компьютер? [T27] | Нет | | Да*2 | Нет |
| Могу ли я копировать фотоснимки и движущиеся изображения в формате Motion JPEG с моей фотокамеры на мой компьютер через кабель USB? | Да | | | Да OS 9.2.2 OS X (10.1 - 10.5) |
| Нужно ли мне устанавливать драйверы USB? | Да | | Нет | - |

- Соединительные кабели USB невозможно использовать с ОС Windows 95, Mac OS 8.x или с их более ранними версиями, однако фотоснимки/движущиеся изображения все-таки можно скопировать с помощью устройств считывания/записи, совместимыми с картами памяти SD.

*1 Необходимо установить Internet Explorer 6.0 или более позднюю версию.

Правильное воспроизведение и функционирование зависит от среды Вашего компьютера и может гарантироваться не во всех случаях.

- *2 При копировании движущихся изображений в формате AVCHD Lite всегда используйте программное приложение 'PHOTOfunSTUDIO'. [T27]

Копирование фотоснимков и движущихся изображений

Настройка:

- Используйте полностью заряженную батарею или подсоедините сетевой адаптер переменного тока (DMW-AC5G, дополнительная принадлежность) и Multi Conversion Adaptor (DMW-MCA1, дополнительная принадлежность). (стр. 103)
- Карта памяти : Вставьте карту памяти и установите регулятор режимов в любое положение, отличное от 

Встроенная память: Извлеките карту памяти

Проверьте направление гнезда и вставьте прямо.
(Повреждение формы гнезда может привести к сбою в функционировании.)

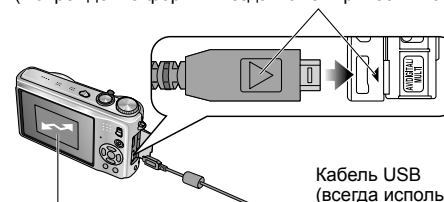

Кабель USB
(всегда используйте прилагаемый кабель)

ДОСТУП (отправление данных)

- Не отсоединяйте кабель USB, пока отображается сообщение 'ДОСТУП'.



1 Включите питание фотокамеры и компьютера

2 Подсоедините фотокамеру к компьютеру

Пожалуйста, убедитесь в том, что Вы используете прилагаемый соединительный кабель USB. Использование кабелей, отличных от прилагаемого соединительного кабеля USB, может привести к неправильному функционированию.

3 Выберите на фотокамере опцию 'PC'

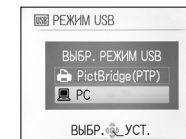

Если опция 'РЕЖИМ USB' (стр. 24) установлена в положение 'PictBridge (PTP)', на экране может отображаться сообщение. Чтобы закрыть экран, выберите пункт 'ОТМЕН.' и установите опцию 'РЕЖИМ USB' в положение 'PC'.

4 Управляйте Вашим компьютером

- Для отмены соединения → Щелкните 'Safely Remove Hardware' (Безопасное отсоединение аппаратных средств) на панели задач Windows → отсоедините кабель USB → выключите питание фотокамеры → отсоедините сетевой адаптер переменного тока

Использование с компьютером (Продолжение)

Вы можете сохранить изображения для использования на Вашем компьютере, перетащив и оставив папки и файлы в отдельные папки на Вашем компьютере.

Имена папок и файлов на компьютере

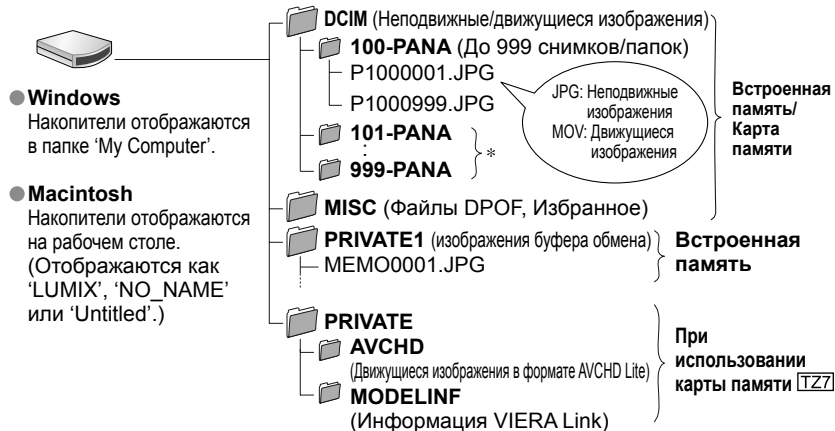

* Новые папки создаются в следующих случаях:

- При выполнении фотосъемки в папки, содержащие файлы с номером 999.
- При использовании карт памяти, которые уже содержат файл с таким же номером (включая снимки, сделанные другими фотокамерами и т. д.)
- При записи после выполнения операции 'СБРОС №' (стр. 24)
- После изменения имени файла возможно будет нельзя воспроизвести файл на фотокамере.
- Если регулятор режимов установлен в положение [REVERSE], данные встроенной памяти (включая изображения буфера обмена) отображаются даже при вставленной карте памяти. Данные на карте памяти не отображаются.
- **Не удаляйте и не модифицируйте папки или данные в папке AVCHD с помощью Windows Explorer или других средств. Правильное воспроизведение движущихся изображений на фотокамере может стать невозможным в случае, если эти файлы удалены или модифицировались. Для управления данными и редактирования движущихся изображений, записанных в формате 'AVCHD Lite', используйте программное обеспечение 'PHOTOfunSTUDIO' на прилагаемом диске CD-ROM.** [T27]

При использовании Windows XP, Windows Vista или Mac OS X

- Фотокамеру можно подсоединить к Вашему компьютеру, даже если опция 'РЕЖИМ USB' (стр. 24) установлена в положение 'PictBridge (PTP)'.
- С помощью фотокамеры можно выполнять только операции считывания изображений (удаление изображений также возможно для Windows Vista).
 - Может быть невозможно считать, если на карте памяти находится свыше 1000 изображений.
 - Невозможно считывать движущиеся изображения, записанные в формате 'AVCHD Lite' [T27]

Воспроизведение движущихся изображений в формате 'AVCHD Lite' на Вашем компьютере [T27]

- 1 Используйте программное обеспечение 'PHOTOfunSTUDIO' на прилагаемом диске CD-ROM.
- 2 Сохраните движущееся изображение на Вашем компьютере и воспроизведите его.

Воспроизведение движущихся изображений, записанных в формате Motion JPEG, на Вашем компьютере

- 1 Используйте программное обеспечение 'QuickTime' на прилагаемом диске CD-ROM.
 - Установлено в качестве стандартной комплектации на ОС Macintosh
- 2 Пред просмотром сохраните движущиеся изображения на Вашем компьютере.

- Не используйте никакие другие соединительные кабели USB, за исключением поставляемого.
- Перед установкой и удалением карт памяти выключите питание.
- При использовании Windows 98/98SE установите программное обеспечение драйвера USB при выполнении подсоединения в первый раз.
- Если во время передачи данных батарея начнет разряжаться, мигает лампа индикации работы и звучит предупреждающий сигнал. Немедленно прекратите передачу данных через Ваш компьютер (перед повторным подсоединением зарядите батарею).
- Установка опции 'РЕЖИМ USB' (стр. 24) в положение 'PC' устраняет необходимость выполнять установку каждый раз при подсоединении фотокамеры к компьютеру.
- Относительно подробностей обращайтесь к инструкции по эксплуатации Вашего компьютера.

Использование универсального переходника (дополнительная принадлежность)

Универсальный адаптер-переходник (DMW-MCA1, дополнительная принадлежность) позволяет выполнить подсоединение к Вашему компьютеру или принтеру и к телевизору для воспроизведения изображений с Вашей фотокамеры, подсоединенной к сетевому адаптеру переменного тока (DMW-AC5G, дополнительная принадлежность), так что Вам не нужно беспокоиться об уровне заряда батареи.

Пример соединения

Проверьте направление гнезда и вставьте в него в прямом направлении. (Повреждение формы гнезда может привести к сбою в работе.)

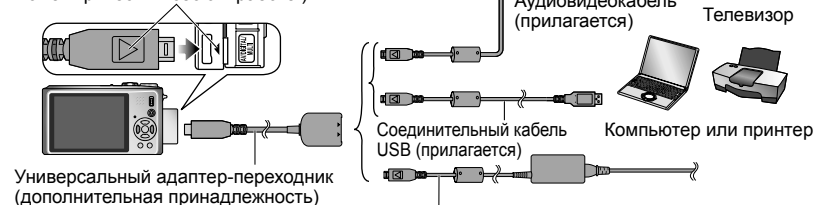

• Не подсоединяйте и не отсоединяйте фотокамеру, пока питание установлено в положение ВКЛ.

- Всегда используйте оригинальный сетевой адаптер переменного тока Panasonic (DMW-AC5G; приобретается отдельно).
- Не используйте никакие другие аудиовидеокабели, за исключением поставляемого.
- Не используйте никакие другие адаптеры, за исключением оригинального универсального адаптера-переходника производства Panasonic (DMW-MCA1; дополнительная принадлежность).
- Убедитесь, что сетевой адаптер переменного тока и универсальный адаптер-переходник продаются в комплекте. Фотокамера недоступна, если Вы используете только одну из этих принадлежностей.

Вы можете выполнить прямое подключение к PictBridge-совместимому принтеру для печати.

Настройка:

- Используйте полностью заряженную батарею или подключите сетевой адаптер переменного тока (DMW-AC5G, дополнительная принадлежность) и универсальный адаптер-переходник (DMW-MCA1, дополнительная принадлежность). (стр. 103)
- Карта памяти :Вставьте карту памяти
- Встроенная память :Извлеките карту памяти (Скопируйте изображения в режиме буфера обмена на карту памяти (стр. 82))
- Выполните необходимые настройки на Вашем принтере (качество изображения и др.).
- Установите регулятор режимов в любое положение кроме БУФЕР ОБМЕНА.
- Не отсоединяйте кабель USB, пока отображается значок отсоединения кабеля (может не отображаться на некоторых принтерах).

Проверьте направление гнезда и вставьте прямо. (Повреждение формы гнезда может привести к сбою в функционировании.)

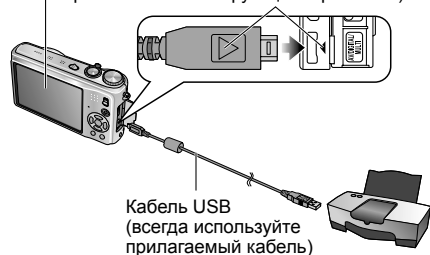

■ Для отмены печати → Нажмите 'MENU/SET'

- Не используйте никакие другие соединительные кабели USB, за исключением поставляемого.
- Отсоедините кабель USB после выполнения печати.
- Перед установкой и удалением карт памяти выключите питание.
- Если во время передачи данных батарея начнет разряжаться, мигает лампа индикации работы и звучит предупреждающий сигнал. Отмените печать и отсоедините кабель USB (перед повторным подключением зарядите батарею).
- Установка опции 'РЕЖИМ USB' (стр. 24) в положение 'PictBridge (PTP)' устраняет необходимость выполнять установку каждый раз при подключении фотокамеры к принтеру.
- Движущиеся изображения, записанные в формате 'AVCHD Lite', невозможно распечатать [TZ7]

1 Включите питание фотокамеры и принтера

2 Подсоедините фотокамеру к принтеру

Пожалуйста, убедитесь в том, что Вы используете прилагаемый соединительный кабель USB. Использование кабелей, отличных от прилагаемого соединительного кабеля USB, может привести к неправильному функционированию.

3 Выберите на фотокамере опцию 'PictBridge (PTP)'

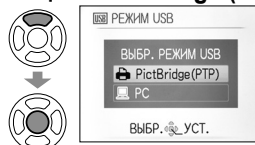

При отображении сообщения 'ПОДКЛЮЧЕНИЕ К ПК...' отмените соединение и установите опцию 'РЕЖИМ USB' либо в положение 'ВЫБРАТЬ ВКЛ. СОЕДИН.', либо в положение 'PictBridge (PTP)' (стр. 24).

4 Выберите изображение для печати с помощью ◀▶ и установите

5 Выберите пункт 'ЗАПУСК ПЕЧ.'

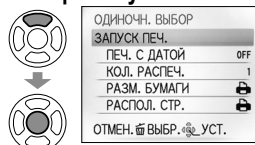

(Настройки печати → стр. 106)

Некоторые принтеры могут выполнять печать непосредственно с карты памяти фотокамеры.
Относительно подробностей см. руководство по эксплуатации Вашего принтера.

Печать нескольких фотоснимков

- Выберите пункт 'ГРУП ПЕЧАТЬ' при выполнении действий пункта 4 на предыдущей стр.
- Выберите пункт (Относительно подробностей см. ниже)
- Выберите пункт 'ЗАПУСК ПЕЧ.'

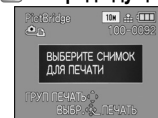

• Для отмены → Нажмите 'MENU/SET'.

• МНОЖЕСТВ. ВЫБОР :

- Перемещайтесь между фотоснимками с помощью ▲▼◀▶, выбирайте фотоснимки для печати фотоснимки с помощью 'DISPLAY'. (Нажмите 'DISPLAY' еще раз, чтобы отменить выбор.)
- Нажмите 'MENU/SET', когда выбор будет завершен.

• ВЫБРАТЬ ВСЕ :Печать всех фотоснимков.

• УСТ. ПЕЧ.(DPOF) :Печать фотоснимков, отмеченных в 'УСТ. ПЕЧ.' (стр. 96).

• ИЗБРАННОЕ :Печать фотоснимков, выбранных как 'ИЗБРАННОЕ' (стр. 95) (которые отображаются, только когда имеются изображения в 'ИЗБРАННОЕ', и установка находится в положении 'ON').

- Выберите 'ДА', если отображается экран подтверждения печати.
- Оранжевый значок ●, отображаемый во время печати, указывает на сообщение об ошибке. Проверьте принтер.
- При выполнении печати нескольких фотоснимков печать может быть разделена на несколько заданий. (Индикация оставшихся листов может отличаться от установленной величины.)

Печать с датой и текстом

■ С установкой 'ОТПЕЧ СИМВ'

Можно вставить на фотографии дату записи и следующую информацию (стр. 90).

- Дата записи ● ИМЯ и ВОЗРАСТ из режимов сюжета 'РЕБЕНОК' и 'ДОМ.ЖИВОТНОЕ'
- Прошедшие дни для опции 'ДАТА ПОЕЗДКИ' и пункт назначения ● Текст, зарегистрированный в пункте 'РЕД ЗАГОЛ'
- Имена, зарегистрированные с помощью функции 'ОПРЕД. ЛИЦА' [TZ7]
- Не добавляйте дату печати в фотоателье или на принтере к изображениям, к которым применена установка 'ОТПЕЧ СИМВ' (возможно наложение текста).

■ Дата печати без установки 'ОТПЕЧ СИМВ'

- Печать в фотоателье: Можно напечатать только дату записи. Попросите напечатать дату в фотоателье.
 - Предварительное выполнение установок 'УСТ. ПЕЧ.' (стр. 96) на фотокамере дает возможность задать установки для количества копий и даты печати перед тем, как Вы отдадите карту памяти в фотоателье.
 - При печати изображений в формате 16:9 заранее узнайте, поддерживает ли фотоателье печать такого размера.
- Использование компьютера:Установки печати для даты записи и текстовой информации могут быть выполнены с использованием прилагаемого диска CD-ROM (PHOTOfunSTUDIO).
- Использование принтера:Дату записи можно напечатать, установив опцию 'УСТ. ПЕЧ.' на фотокамере, или установив опцию 'ПЕЧ. С ДАТОЙ' (стр. 106) в положение 'ON' при подключении к принтеру, совместимому с печатью даты.

Выполнение установок печати на фотокамере

(Выполните установки до выбора пункта 'ЗАПУСК ПЕЧ.')

1 Выберите пункт

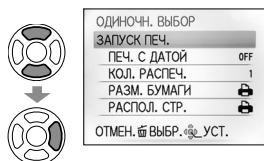

2 Выберите установку

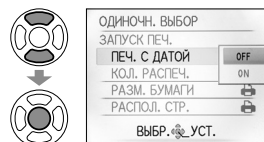

| Пункт | Настройки |
|--------------|---|
| ПЕЧ. С ДАТОЙ | OFF/ON |
| КОЛ. РАСПЕЧ. | Установите количество фотоснимков (до 999 фотоснимков) |
| РАЗМ. БУМАГИ | <p>(принтер имеет преимущество) A3 (297×420 мм)</p> <p>L/3,5"×5" (89×127 мм) 10×15 cm (100×150 мм)</p> <p>2L/5"×7" (127×178 мм) 4"×6" (101,6×152,4 мм)</p> <p>POSTCARD (100×148 мм) 8"×10" (203,2×254 мм)</p> <p>16:9 (101,6×180,6 мм) LETTER (216×279,4 мм)</p> <p>A4 (210×297 мм) CARD SIZE (54×85,6 мм)</p> |
| РАСПОЛ. СТР. | <p>(принтер имеет преимущество) / (1 снимок, без границ) / (1 снимок, с границей) / (2 снимка) / (4 снимка)</p> |

- В случае несовместимого принтера пункты может быть невозможно отобразить.
- Для компоновки опций '2 изображения' или '4 изображения' на одном изображении установите количество отпечатков для изображения на 2 или 4.
- Для печати на размерах бумаги/с расположением страниц, неподдерживаемых этой фотокамерой, установите в положение и выполните настройки на принтере. (Обратитесь к руководству по эксплуатации принтера.)
- Пункты 'ПЕЧ. С ДАТОЙ' и 'КОЛ. РАСПЕЧ.' не показаны при выполненных установках печати (DPOF).
- Даже при выполненных установках печати (DPOF) даты могут быть не напечатаны в некоторых фотолабораториях или на некоторых принтерах.
- Когда установка 'ПЕЧ. С ДАТОЙ' установлена в положение 'ON.', проверьте установки печати данных на принтере (установки принтера могут иметь преимущество).

Вы можете просматривать изображения на экране телевизора, подсоединив Вашу фотокамеру к телевизору с помощью аудиовидеокабеля (прилагается) или миникабеля HDMI (дополнительная принадлежность [TZ7]).

- Также обращайтесь к руководству по эксплуатации телевизора.

Настройка: • Установите формат телевизора. (стр. 25)
• Выключите фотокамеру и телевизор.

- 1 Подсоедините фотокамеру к телевизору**
- 2 Включите телевизор**
 - Установите на вспомогательный вход.
- 3 Включите фотокамеру**
- 4 Установите переключатель ЗАПИСЬ/ВОСПРОИЗВЕДИЕ в положение**

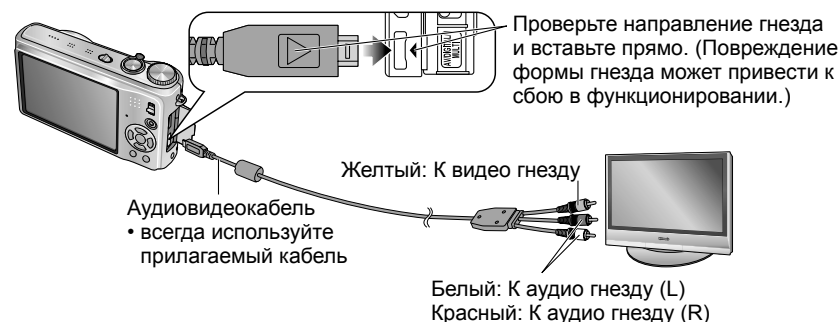

■ Если телевизор или DVD проигрыватель имеют слот карты памяти SD

- ➔ Вставьте карту памяти SD в слот карты памяти SD
 - Можно воспроизводить только фотоснимки.
 - Движущиеся изображения, записанные в формате 'AVCHD Lite', могут воспроизводиться на телевизорах Panasonic (VIERA), имеющих логотип AVCHD. [TZ7] Для воспроизведения движущихся изображений на других телевизорах, подсоедините фотокамеру к телевизору с помощью аудио/видеокабеля (прилагается).
 - При использовании карты памяти SDHC воспроизводите их в слоте карты памяти SD на SDHC-совместимом устройстве.
 - Карты памяти Multimedia могут быть не всегда совместимы.

- Не используйте никакие другие аудиовидеокабели, за исключением поставляемого.
- Вы можете смотреть изображения на телевизорах в других странах (регионах), в которых используется система NTSC или PAL, установив пункт 'ВИДЕО ВЫХ.' в меню НАСТР.
- Фотоснимки могут быть отображены на телевизоре, используя режим
- Установка 'РЕЖИМ ЖКД' не оказывает влияния на телевизор.
- Некоторые телевизоры могут обрезать края изображений или не отображать их на полный экран. Фотоснимки, повернутые до портретной ориентации, могут быть немного размытыми.
- Измените настройки режима изображения на телевизоре, если на широкоэкранных телевизорах или телевизорах высокого разрешения снимки отображаются в неправильном формате.
- Если сохраняются проблемы, например, мерцание изображения, установите пункт 'ВИДЕО ВЫХ.' (стр. 25) в положение 'PAL'.

Просмотр на экране телевизора (Продолжение)

Просмотр на телевизоре с гнездом HDMI [TZ7]

Мини-кабель HDMI (дополнительная принадлежность) можно использовать для просмотра фотоснимков и движущихся изображений с высоким разрешением.

Что такое HDMI?

High-Definition Multimedia Interface (HDMI) представляет собой интерфейс для цифровых видео устройств. Цифровые видео и аудио сигналы могут выводиться при подсоединении фотокамеры к HDMI-совместимому устройству. Эту фотокамеру можно подсоединять к телевизору высокого разрешения, совместимому с HDMI, для просмотра записанных фотоснимков и движущихся изображений с высоким разрешением. Подсоединение фотокамеры к телевизору производства Panasonic (VIERA), совместимому со стандартом VIERA Link (HDMI), позволяет выполнение связанных операций (VIERA Link). (стр. 109)

Подготовка:

- Проверьте опцию 'РЕЖИМ HDMI'. (стр. 25)
- Выключите фотокамеру и телевизор.

Проверьте направление гнезда и вставьте в него в прямом направлении. (Повреждение формы гнезда может привести к сбою в работе.)

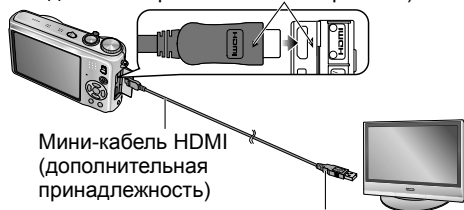

К входному видео/аудио гнезду HDMI (В случае нескольких гнезд подсоедините к гнезду HDMI1.)

- Не используйте никакие другие кабели, за исключением оригинального мини-кабеля HDMI производства Panasonic (RP-CDHM15/RP-CDHM30; дополнительная принадлежность).
- Невозможно выполнять воспроизведение в режиме БУФЕР ОБМЕНА.
- В зависимости от установки формата изображения на боковых сторонах или в верхней и нижней частях экрана могут появляться черные полосы.
- Кабели, не соответствующие стандартам HDMI, работать не будут.
- Невозможно одновременно отображать фотоснимки на ЖК-дисплее.
- Рекомендуется выполнять съемку с установкой 'РАЗР. КАДРА' (стр. 69) не менее 2 М, а запись движущихся изображений с опцией 'КАЧ-ВО ЗАП.' (стр. 80), установленной в положение 'SH', 'H', 'L' или 'HD'.
- Следующие функции невозможно устанавливать в режиме воспроизведения. РЕД ЗАГОЛ, ОТПЕЧ СИМВ, ИЗМ. РАЗР., ПОДРЕЗКА, ВЫРАВН., ИЗМ. ФОРМАТ, ДУБЛ. ЗВУК., ОПРЕД. ЛИЦА, КОПИЯ, множественный выбор (удаление и т.п.) и др.
- Выход HDMI будет отменен, если одновременно подсоединен соединительный USB кабель.
- Через подсоединенный аудио/видеокабель изображение выводиться не будет.
- При воспроизведении движущихся изображений/изображений со звуком, записанных на других устройствах, видео/звук могут не всегда воспроизводиться правильно.
- Изображения могут на мгновение исказиться непосредственно после начала воспроизведения или паузы на некоторых телевизорах.
- Обязательно прочитайте инструкцию по эксплуатации Вашего телевизора.
- 'РЕЖИМ HDMI' (стр. 25) '1080i' эффективен только в следующих случаях:
 - выбрана функция РЕЖ. ВОСПР 'ВИДЕО'
 - выбрана функция ПОК. СЛАЙД, 'ТОЛЬКО ИЗОБРАЖ.
 - выбрана функция ПОК. СЛАЙД, 'ПОДБОРКА КАТЕГ.' (кроме опции Дата путешествия)
- Во всех остальных случаях отображения выводятся в формате '720p'.
- Аудио выход стереофонический.

VIERA Link (HDMI) (HDAVI Control™) [TZ7]

Что такое VIERA Link (HDMI)?

- VIERA Link представляет собой функцию, которая автоматически связывает эту фотокамеру с VIERA Link-совместимыми устройствами с помощью мини-кабелей HDMI (дополнительная принадлежность) для обеспечения легкого управления с помощью пульта дистанционного управления VIERA. (Некоторые операции недоступны.)
- VIERA Link (HDMI) является эксклюзивной функцией компании Panasonic, добавленной к функциям управления промышленного стандарта HDMI, известному как HDMI CEC (Consumer Electronics Control). Функционирование не гарантируется при подсоединении к HDMI CEC-совместимым устройствам производителей, отличных от компании Panasonic. Для подтверждения совместимости со стандартом VIERA Link (HDMI) обратитесь к руководству по эксплуатации Вашего изделия.
- Данная фотокамера поддерживает стандарт VIERA Link (HDMI) Version 4. Это последняя версия стандарта компании Panasonic, которая также поддерживает предыдущие устройства стандарта VIERA Link производства компании Panasonic. (По состоянию на декабрь 2008 г.)

Подготовка: • Установите пункт 'VIERA Link' в положение 'ON'. (стр. 26)

- 1 Подсоедините фотокамеру к телевизору производства Panasonic (VIERA), совместимому со стандартом VIERA Link (HDMI), с помощью мини-кабеля HDMI (приобретается отдельно) (стр. 108).
- 2 Используйте пульт дистанционного управления VIERA для выполнения нужных операций.



- Не используйте никакие другие кабели, за исключением оригинального мини-кабеля HDMI производства Panasonic (RP-CDHM15/RP-CDHM30; дополнительная принадлежность).
- Вид пульта дистанционного управления будет различаться в зависимости от страны или региона, в котором был приобретен телевизор.

Просмотр на экране телевизора







(Продолжение)

Доступные функции



Для управления камерой используйте пульт дистанционного управления Вашего телевизора.

(1) Воспроизведение нескольких изображений

Нажимайте красную кнопку на пульте дистанционного управления Вашего телевизора для переключения между типами данных для воспроизведения.



• Варианты типов данных воспроизведения можно прокручивать следующим образом: 'ALL' →  →  →  → 'ALL'.
Используйте кнопки     для выбора изображения и нажмите кнопку 'OK' для отображения отдельного изображения. Доступ к установкам слайд-шоу и другим опциям можно получить, нажимая кнопку 'OPTION'.



(2) Отображение одиночного изображения

Используйте кнопки   для прокрутки изображений. Нажмите кнопку  для отображения информации о записи.

Нажмите кнопку  для возвращения к воспроизведению нескольких изображений (1).

• Если доступ к отображению одиночного изображения получен из опции 'ALL' или .
Нажмите 'OK' для запуска слайд-шоу (3).

• Если доступ к отображению одиночного изображения получен из опции  или .
Нажмите 'OK' для запуска воспроизведения движущихся изображений.

Нажимайте кнопки   для ускоренной прокрутки назад/вперед и кнопку  для остановки воспроизведения.

(3) Слайд-шоу

Нажмите 'OK' для запуска/паузы слайд-шоу.

Нажимайте кнопки   во время паузы для прокрутки движущихся изображений.

Нажмите кнопку  для остановки слайд-шоу и возврата к воспроизведению одиночного изображения (2).

• **Для воспроизведения звука движущихся изображений во время слайд-шоу:**

Для воспроизведения звука движущихся изображений во время слайд-шоу при выбранной опции 'ALL' нажмите кнопку 'OPTION' и в установках 'Слайд-шоу' отключите опцию 'Эффект' и включите опцию 'Звук'.

• **Отображение/скрытие значков операций**

Значки операций можно скрыть, нажав кнопку 'RETURN'. Когда операции скрыты, их можно повторно отобразить, нажимая кнопку 'OPTION'.









Значки операций



Значки операций

Другие связанные операции

- Питание OFF
- Питание фотокамеры также может выключиться при выключении питания телевизора с помощью пульта дистанционного управления.
- Автоматический выбор входа
 - Эта функция автоматически переключает вход телевизора на экран фотокамеры каждый раз при включении питания фотокамеры, пока они соединены между собой с помощью мини-кабеля HDMI. Телевизор также можно включать через фотокамеру из режима ожидания (если опция 'Power on link (Совместное вкл.)' на телевизоре установлена в положение 'ВКЛ').
 - Установка входа может не иметь возможности автоматического изменения для гнезд HDMI определенных телевизоров. В таком случае, пожалуйста, изменяйте установку входа с помощью пульта дистанционного управления Вашего телевизора (относительно подробностей обратитесь к инструкции по эксплуатации Вашего телевизора).
 - Обратитесь к стр. 120, если функция VIERA Link (HDMI) работает неправильно.

- Если Вы не уверены, совместим ли используемый Вами телевизор со стандартом VIERA Link, прочитайте инструкцию по эксплуатации устройства.
- Если установка 'VIERA Link' на фотокамере (стр. 26) находится в положении 'ON', операции с помощью кнопок фотокамеры будут ограничены.
- Убедитесь, что подсоединенный телевизор настроен на возможность работы функции VIERA Link (HDMI) (относительно подробностей обратитесь к инструкции по эксплуатации Вашего телевизора).
- Если Вы не хотите использовать функцию VIERA Link (HDMI), установите опцию 'VIERA Link' (стр. 26) в положение 'OFF'.
- 'РЕЖИМ HDMI' (стр. 25) '1080i' эффективен только в следующих случаях:
 - Выбран ярлык  на экране телевизора
 - выбрана функция ПОК. СЛАЙД. 'ТОЛЬКО ИЗОБРАЖ.'
 - выбрана функция ПОК. СЛАЙД. 'ПОДБОРКА КАТЕГ.' (кроме опции  Дата путешествия)Во всех остальных случаях отображения выводятся в формате '720p'.
- Если выбран ярлык  на экране телевизора при опции 'РЕЖИМ HDMI' (стр. 25) установленной в положение 'AUTO' или '1080i', экран станет черным перед возобновлением отображения воспроизведения одиночного изображения. Это не является неисправностью.
- Если выбран ярлык  на экране телевизора, невозможно выбрать функцию  (Дата путешествия),  (AVCHD Lite) или функцию  (MOTION JPEG) в пункте ПОК. СЛАЙД. 'ПОДБОРКА КАТЕГ.'.

Список индикаций ЖК-дисплея

Для изменения индикации нажмите кнопку DISPLAY (стр. 12, 42).

При записи

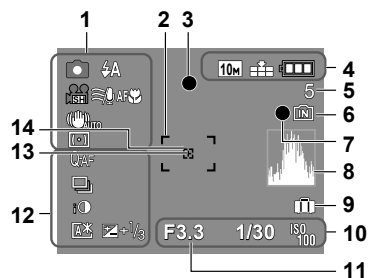

- 1 Режим записи* (TZ7) Стр. 29, (TZ6) Стр. 31)
 - Качество записи (TZ7) (Стр. 80)
 - Режим вспышки (Стр. 43)
 - Оптический стабилизатор изображения (Стр. 77)
 - Предупреждение о дрожании (Стр. 35)
 - Режим фотометрии (Стр. 75)
 - Шумоподавление (TZ7) (Стр. 80)
 - Слепящий АФ (Стр. 34)
 - Макро запись (Стр. 45)
 - Теле макро (Стр. 45)
- 2 Область АФ (Стр. 35)
- 3 Фокусировка (Стр. 35)
- 4 Размер изображения (Стр. 69)
 - Качество записи (TZ6) (Стр. 80)
 - Качество (Стр. 70)
 - Емкость батареи (Стр. 16)
- 5 Количество записываемых фотоснимков (TZ7) Стр. 124, (TZ6) Стр. 126)
- 6 Место сохранения (Стр. 16)
- 7 Состояние записи
- 8 Гистограмма (Стр. 42)
- 9 Дата путешествия (Стр. 67)
- 10 F3.3 Величина диафрагмы (Стр. 35)
 - 1/30 Скорость затвора (Стр. 35)
 - Чувствительность ISO (Стр. 71)
 - Интеллектуальное управление ISO (Стр. 70)
- 11 Диапазон фокусировки (Стр. 47)
 - Трансфокатор (Стр. 37)
 - Макро зум (Стр. 46)
- 12 Предварительная АФ (стр. 75)
 - НЕПРЕР. АФ (стр. 80)
 - Режим быстрой последовательной съемки (Стр. 76)
 - Автоматический брекетинг (Стр. 49)
 - Мультиформат (TZ7) (Стр. 50)
 - Интеллектуальное управление экспозицией (Стр. 76)
 - Режим обзора под широким углом (TZ6) (Стр. 22)
 - Автоматическая яркость ЖКД (Стр. 22)
 - ЯРКОСТЬ ЖКД (Стр. 22)
 - Компенсация экспозиции (Стр. 49)
- 13 Мишень точечной фотометрии (Стр. 75)
- 14 Область точечной АФ (Стр. 74)

- Режим БУФЕР ОБМЕНА (Стр. 81)
- * Режим записи в буфер обмена

При воспроизведении

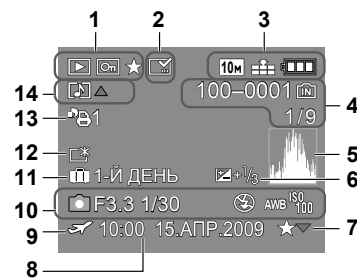

- 1 Режим ВОСПРОИЗВЕДИЕ*1 (Стр. 40)
 - Защищенное изображение (Стр. 97)
 - Избранное*2 (Стр. 95)
- 2 Индикация с поставленным текстом (Стр. 90)
- 3 Размер изображения*3 (Стр. 69)
 - Качество (Стр. 70)
 - Емкость батареи (Стр. 16)
- 4 100-0001 Номер папки/файла*4 (Стр. 24, 40, 102)
 - Место сохранения (Стр. 16)
 - 1/9 Номер изображения/Полное количество изображений
- 5 Гистограмма*5 (Стр. 42)
- 6 Компенсация экспозиции (Стр. 49)
- 7 Настройки избранного (Стр. 95)
- 8 Записанные дата и время
 - Запись даты и пункта назначения путешествия (Стр. 67)/Имя (Стр. 55)/Заголовок (Стр. 89)
- 9 Настройки назначения (Стр. 68)
- 10 Информация о записи
 - 1 мес. 10 дней Возраст в годах/месяцах (Стр. 55)
- 11 Прошедшие дни путешествия (Стр. 67)
- 12 Яркий ЖКД (Стр. 22)
- 13 Количество экземпляров DPOF (Стр. 96)
- 14 Движущиеся изображения (TZ7) Стр. 61, (TZ6) Стр. 64)
 - Изображение с аудио (Стр. 84)
 - Предупреждающий значок отсоединения кабеля (Стр. 104)

- Режим БУФЕР ОБМЕНА (Стр. 81)
 - *1 Режим воспроизведения буфера обмена
 - *2 Метка трансфокатора
- Режим ВИДЕО (Стр. 84)
 - *3 VVGA QVGA (только DMC-TZ6)
 - *4 Истекшее время воспроизведения XXhXXmXXs
 - *5 Время записи движущегося изображения
 - *6 Режим записи

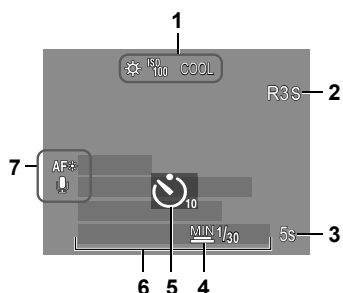

- 1 Баланс белого (Стр. 72)
 - Чувствительность ISO (Стр. 71)
 - ОГРАНИЧ. ISO (Стр. 70)
 - Режим цвета (Стр. 77)
- 2 Доступное время записи (TZ7) Стр. 61, (TZ6) Стр. 64)
- 3 5s Истекшее время записи (TZ7) Стр. 61, (TZ6) Стр. 64)
- 4 MIN 1/30 Минимальная скорость затвора (Стр. 78)
- 5 Таймер автоспуска (Стр. 48)
- 6 Прошедшие дни путешествия (Стр. 67)
 - Имя (Стр. 55)/Пункт назначения (Стр. 67)
 - Возраст в годах/месяцах (Стр. 55)
 - Текущая дата/время
- 7 Вспомогательная лампа АФ (Стр. 78)
 - Запись аудио (Стр. 78)

Внешний вид, технические характеристики и экранная индикация различается в зависимости от используемой модели.

ДАННАЯ КАРТА ПАМЯТИ ЗАБЛОКИРОВАНА

- Высвободите переключатель защиты от записи на карте памяти SD или карте памяти SDHC. (стр. 16)

НЕТ СНИМКОВ ДЛЯ ВОСПРОИЗВ.

- Выполните фотосъемку или вставьте другую карту памяти, на которой уже есть фотоснимки.

ЭТОТ СНИМОК ЗАЩИЩЕН

- Отмените защиту перед удалением и т. п. (стр. 97)

НЕКОТОРЫЕ СНИМКИ НЕЛЬЗЯ УДАЛИТЬ/ЭТОТ СНИМОК НЕЛЬЗЯ УДАЛИТЬ

- Невозможно удалить изображения, отличающиеся от DCF (стр. 40).
 - Сохраните все необходимые данные на компьютере (или другом устройстве) и для удаления выполните операцию 'ФОРМАТИР.' (стр. 26) для карты памяти.

НЕЛЬЗЯ ВЫБРАТЬ ДРУГИЕ СНИМКИ ДЛЯ УДАЛЕНИЯ

- Количество фотоснимков, которое можно удалить за один раз, превышено.
- Свыше 999 изображений сохранены как 'ИЗБРАННОЕ'.
- Превышено количество изображений, которое может быть установлено за один раз в пунктах 'ИЗМ. РАЗР. (НЕСКОЛ.)' 'ОТПЕЧ СИМВ', или 'РЕД ЗАГОЛ'.

НЕЛЬЗЯ УСТАНОВИТЬ ДЛЯ ЭТОГО СНИМКА

- Невозможно выполнить настройки DPOF, 'РЕД ЗАГОЛ' или 'ОТПЕЧ СИМВ' для изображений, отличающихся от DCF (стр. 40).

ВЫКЛЮЧИТЕ ФОТОКАМЕРУ И СНОВА ВКЛЮЧИТЕ ЕЕ

- К объективу (или другой части) приложено усилие, и фотоаппарат не может правильно функционировать.
 - Включите питание еще раз.
 - (Если индикация все еще сохраняется, обратитесь в магазин, где была осуществлена покупка)

НЕ ВСЕ ИЗОБР. МОГУТ БЫТЬ СКОПИРОВАНЫ/НЕВОЗМОЖНО ЗАВЕРШИТЬ КОПИРОВАНИЕ

- Фотоснимки невозможно копировать в следующих случаях.
 - При копировании с карты памяти изображение с таким же именем уже на встроенной памяти.
 - Файл не удовлетворяет стандарту DCF (стр. 40)
 - Снимки, сделанные или отредактированные на другом устройстве.

НЕДОСТАТОЧНО МЕСТА ВО ВСТР. ПАМЯТИ/НА КАРТЕ НЕДОСТАТОЧНО ПАМЯТИ

- Во встроенной памяти или на карте памяти больше не осталось свободного места.
 - При копировании изображений со встроенной памяти на карту памяти (пакетное копирование), изображения будут копироваться до полного заполнения емкости карты памяти.

ОШИБКА ВСТР. ПАМЯТИ ФОРМАТ-ТЬ ВСТР ПАМ?

- Отображается при форматировании встроенной памяти через компьютер и т. д.
 - Выполните форматирование еще раз, непосредственно используя фотокамеру (стр. 26). Данные будут удалены.

ОШИБКА КАРТЫ ПАМЯТИ ФОРМАТИРОВАТЬ ЭТУ КАРТУ?

- Карта памяти не может быть распознана на этой фотокамере.
 - Сохраните все необходимые данные на компьютере (или другом устройстве) и выполните операцию 'ФОРМАТИР.' (стр. 26).

ОШИБКА КАРТЫ ПАМЯТИ ПРОВЕРЬТЕ КАРТУ

- Доступ к карте памяти невозможен.
 - Вставьте карту еще раз.
- Попробуйте с другой картой памяти.

ОШИБКА КАРТЫ ПАМЯТИ ОШИБКА ПАРАМЕТРА КАРТЫ ПАМЯТИ

- Карта памяти не удовлетворяет стандарту SD. Для емкостей свыше 4 Гб могут использоваться только карты памяти SDHC.

ОШИБКА СЧИТ./ПРОВЕРЬТЕ ЗАП. ПРОВЕРЬТЕ КАРТУ

- Невозможно чтение данных.
 - Проверьте, правильно ли вставлена карта памяти (стр. 15).
- Невозможна запись данных.
 - Выключите питание и удалите карту памяти перед повторной установкой и включением питания.
- Возможно карта была повреждена.
- Попробуйте с другой картой памяти.

ЗАПИСЬ ДВИЖ. ИЗОБР. ОТМЕНЕНА ИЗ-ЗА ОГРАНИЧЕНИЙ СКОРОСТИ ЗАПИСИ НА КАРТУ

- Для записи движущихся изображений рекомендуется использовать карту SD 'Class 6'* или выше.
 - * Класс скорости SD является оценкой скорости при непрерывной записи.
- При установке опции 'КАЧ-ВО ЗАП.' на 'HD', 'WVGA' или 'VGA' рекомендуется высокоскоростная карта памяти с указанной скоростью (например, на упаковке) по крайней мере 10 Мб/с.
- Если запись останавливается даже при использовании карты памяти 'Class 6' или карты памяти со скоростью '10 Мб/с' или быстрее, скорость записи данных низкая. Рекомендуется выполнить резервное копирование данных на карту памяти и отформатировать ее (стр. 26).
- С определенными картами памяти запись движущихся изображений может быть автоматически прервана.

НЕВОЗМОЖНО СОЗДАТЬ ПАПКУ

- Количество используемых папок достигло 999.
 - Сохраните все необходимые данные на компьютере (или другом устройстве) и выполните операцию 'ФОРМАТИР.' (стр. 26). Номер папок сбрасывается на 100 при выполнении операции 'СБРОС №' (стр. 24).

ОТОБРАЖЕНИЕ СНИМКА ДЛЯ 4:3 ТВ/ОТОБРАЖЕНИЕ СНИМКА ДЛЯ 16:9 ТВ

- Аудиовидеокабель подсоединен к фотокамере.
 - Для немедленного удаления сообщения → Нажмите 'MENU/SET'.
 - Для изменения формата → Измените пункт 'ФОРМАТ ТВ' (стр. 25).
- Кабель USB подсоединен только к фотокамере.
 - Сообщение исчезает, если кабель также подсоединен к другому устройству.

ДАННЫЙ АККУМУЛЯТОР ИСПОЛЬЗОВАТЬ НЕЛЬЗЯ

- Используйте оригинальную батарею производства компании Panasonic (DMW-BCG10E).
- Невозможно распознать батарею вследствие загрязнения ее разъемов.
 - Удалите с разъемов батареи все загрязнения.

КОНЧИЛСЯ ЗАРЯД БАТАРЕИ

- Низкий уровень заряда батареи.
 - Зарядите батарею перед использованием. (стр. 13)

Батарея, питание

Фотокамера не работает, даже если включается питание.

- Батарея вставлена неправильно (стр. 15) или нуждается в перезарядке. (стр. 13)

ЖК-дисплей закрывается, даже если включается питание.

- Фотокамера установлена в режим 'ЭКОН. ЭНЕРГ.' или 'АВТООТКЛ. ЖКД' (стр. 23).
→ Нажмите кнопку затвора наполовину вниз, чтобы выйти из него.
- Батарея нуждается в перезарядке.

Фотокамера выключается сразу же после включения питания.

- Батарея нуждается в перезарядке.
- Фотокамера установлена в режим 'ЭКОН. ЭНЕРГ.' (стр. 23).
→ Нажмите кнопку затвора наполовину вниз, чтобы выйти из него.

Этот аппарат выключается автоматически. [T27]

- При подсоединении к телевизору, совместимому с функцией VIERA Link, с помощью мини-кабеля HDMI (дополнительная принадлежность) и выключении питания на телевизоре с помощью пульта дистанционного управления телевизора, питание этого аппарата также отключается.
→ Если Вы не используете функцию VIERA Link, установите опцию VIERA Link в положение 'OFF'. (стр. 26)

Запись

Невозможно записывать изображения.

- Переключатель ЗАПИСЬ/ВОСПРОИЗВЕДЕНИЕ не установлен в положение  (запись).
- Встроенная память/карта памяти заполнена. → Освободите место, удалив ненужные фотоснимки (стр. 41).

Запись на карты памяти невозможна.

- Не форматируйте карту памяти на другом оборудовании.
→ Пожалуйтесь, отформатируйте карты памяти на этой фотокамере. (стр. 26)
- Относительно подробностей о совместимых картах памяти см. стр. 16.

Емкость записи низкая.

- Батарея нуждается в перезарядке.
→ Используйте полностью заряженную батарею (продается без предварительной зарядки) (стр. 13)
→ Если Вы оставите фотокамеру включенной, батарея разрядится. Часто выключайте камеру при использовании режима 'ЭКОН. ЭНЕРГ.' или 'АВТООТКЛ. ЖКД' (стр. 23) и т.п.
- Пожалуйтесь, проверьте емкость записанных изображений для карт памяти и встроенной памяти. ([T27] Стр. 124, [T26] Стр. 126)

Записанные фотоснимки выглядят белесыми.

- Загрязнен объектив (отпечатками пальцев и т. п.).
→ Включите питание, чтобы выдвинуть тубус объектива, и очистите поверхность объектива мягкой сухой тканью.
- Объектив запотел (стр. 10).

Записанные фотоснимки слишком яркие/слишком темные.

- Фотоснимки, сделанные в темных местах, или яркие объекты (снег, яркие окружающая обстановка и т.д.) занимают большую часть экрана. (Яркость ЖК-дисплея может отличаться от действительной яркости фотоснимка) → Отрегулируйте экспозицию (стр. 49).
- Опция 'МИН. ВЫДЕРЖКА' установлена на высокие значения скорости, например, '1/250' (стр. 78).

Когда я нажимаю кнопку затвора всего один раз, выполняется съемка 2-3 изображений.

- Камера установлена на использование режима 'АВТ. БРЕКЕТИНГ' (стр. 49), 'МУЛЬТИФОРМАТ [T27]' (стр. 50), 'СЕРИЙН.СЪЕМКА' (стр. 76), или режимах сюжета 'СКОР. СЪЕМКА' (стр. 56) и 'ИМПУЛЬС ВСПЫШКИ' (стр. 57).

Запись (Продолжение)

Неправильно выполнена фокусировка.

- Не установлен режим, соответствующий расстоянию до объекта. (Диапазон фокусировки различается в соответствии с режимом записи.)
- Объект находится вне диапазона фокусировки.
- Обусловлено дрожанием или движением объекта (стр. 70, 77).

Записанные фотоснимки выглядят размытыми. Оптический стабилизатор изображения не эффективен.

- Скорость затвора медленнее в темных местах, и оптический стабилизатор изображения менее эффективен.
→ Крепко держите фотокамеру обеими руками, держа руки прижатыми к корпусу.
- Используйте штатив или таймер автоспуска (стр. 48), если Вы используете низкую скорость затвора с опцией 'МИН. ВЫДЕРЖКА'.

Невозможно использовать режим 'АВТ. БРЕКЕТИНГ' или 'МУЛЬТИФОРМАТ [T27]'.

- Памяти хватит только примерно на 2 изображения.

Записанные фотоснимки выглядят грубыми или имеется интерференция.

- Высокая чувствительность ISO или низкая скорость затвора.
(Установкой по умолчанию для пункта СВЕТОЧУВСТ. является положение 'АУТО' – интерференция может появиться на фотоснимках, сделанных в помещении.)
→ Уменьшите величину в пункте 'СВЕТОЧУВСТ.' (стр. 71).
→ Установите пункт 'ЦВЕТ. РЕЖИМ' в положение 'NATURAL'. (стр. 77)
→ Выполните фотосъемку при более ярких условиях.
- Фотокамера установлена в режим сюжета 'ВЫС. ЧУВСТВ.' или 'СКОР. СЪЕМКА'.
(В ответ на высокую чувствительность изображения становятся немного грубоватыми)

Изображения выглядят темными или слабо окрашенными.

- Цвета могут выглядеть неестественными вследствие эффектов источника освещения.
→ Используйте опцию БАЛ. БЕЛ. для настройки цветности. (стр. 72)

Яркость или цвета записанного изображения отличается от действительности.

- Фотосъемка при флуоресцентном освещении может потребовать более высокой скорости затвора и привести к небольшому изменению яркости или цвета, но это не является неисправностью.

Во время записи появляется красноватая вертикальная линия (размазывание).

- Это является характеристикой ССД и может происходить, если на объекте есть более яркие области. Вокруг этих областей может наблюдаться некоторая размытость, но это не является неисправностью. Это записывается на движущиеся изображения, но не на неподвижные.
- При съемке изображений рекомендуется держать экран в стороне от сильных источников освещения, например, солнечного света.



Запись движущихся изображений останавливается в процессе.

- Использование карты MultiMediaCard (не совместимой с записью движущихся изображений).
- Для записи движущихся изображений рекомендуется использовать карту SD 'Class 6*' или выше.
* Класс скорости SD является оценкой скорости при непрерывной записи.
- При установке опции 'КАЧ-ВО ЗАП.' на 'HD', 'WVGA' или 'VGA' рекомендуется высокоскоростная карта памяти с указанной скоростью (например, на упаковке) по крайней мере 10 Мб/с.
- Если запись останавливается даже при использовании карты памяти 'Class 6' или карты памяти со скоростью '10 Мб/с' или быстрее, скорость записи данных низкая. Рекомендуется выполнить резервное копирование данных на карту памяти и отформатировать ее (стр. 26).
- Для некоторых карт памяти после записи ненадолго может появиться индикация доступа, и запись может завершиться в процессе.

Невозможно заблокировать объект. (Сбой следящего АФ)

- Если объект имеет разные цвета на периферии, установите область АФ для таких цветов, близкую к объекту, совмещая эту область с областью АФ. (стр. 73)

Вопросы&Ответы

Руководство по поиску и устранению неисправностей (Продолжение)

ЖК-дисплей

ЖК-дисплей затемняется во время записи движущихся изображений

- ЖК-дисплей может затемняться, если запись движущихся изображений продолжается длительное время.

ЖК-дисплей иногда закрывается, даже если включено питание.

- Фотокамера установлена в режим 'АВТООТКЛ. ЖКД' (стр. 23).
- После записи дисплей выключается до того момента, когда может быть записан следующий снимок. (Приблиз. 6 секунд (макс.) при записи на встроенную память)

Неустойчивая яркость.

- Величина диафрагмы установлена при нажатой наполовину вниз кнопке затвора. (Не оказывает влияния на записанный снимок.)

Дисплей мигает в помещении.

- Дисплей может мигать после включения (предотвращает влияние флуоресцентного освещения).

Дисплей слишком яркий/слишком темный.

- Отрегулируйте установку 'МОНИТОР' (стр. 21).
- Фотокамера установлена в режим 'РЕЖИМ ЖКД' (стр. 22).

Появляются черные/синие/красные/зеленые точки или интерференция.

Дисплей выглядит искаженным при нажатии.

- Это не является неисправностью и не записывается на действительные фотоснимки, поэтому не должно вызывать беспокойство.

Дата/возраст не отображаются.

- Текущая дата, 'ДАТА ПОЕЗДКИ' (стр. 67) и возраст в режимах сюжета 'РЕБЕНОК' и 'ДОМ. ЖИВОТНОЕ' (стр. 55) отображаются только в течение 5 сек после начала использования, изменения установок или изменения режимов. Они не могут отображаться постоянно.

Вспышка

Не работает вспышка.

- Вспышка установлена в положение 'ПРИН. ВСП ВЫКЛ' (стр. 43).
- При установке в положение 'АВТО', вспышка может не срабатывать в некоторых условиях.
- Вспышка не может срабатывать в режимах сцены 'ПЕЙЗАЖ', 'ВСПОМ. ПАНОР', 'НОЧН. ПЕЙЗАЖ', 'ЗАКАТ', 'СКОР. СЪЕМКА', 'ФЕИЕРВЕРК', 'ЗВЕЗДНОЕ НЕБО' и 'АЭРОСЪЕМКА' или при использовании функций 'АВТ. БРЕКЕТИНГ' или 'СЕРИЙН. СЪЕМК'.
- При записи движущихся изображений вспышка не срабатывает.

Срабатывает несколько вспышек.

- Активизирована функция уменьшения эффекта красных глаз (стр. 43). (Вспышка срабатывает дважды для предотвращения появления красных глаз.)
- Режим сцены установлен в положение 'ИМПУЛЬС ВСПЫШКИ'.

Воспроизведение

Изображения повернуты.

- Опция 'ПОВЕРН. ЖКД' установлена в положении 'ON'. (Автоматически поворачивает фотоснимки от портретной ориентации до пейзажной. Некоторые фотоснимки, выполненные обращенными вверх или вниз, могут быть интерпретированы как портретные.)
→ Установите опцию 'ПОВЕРН. ЖКД' в положение 'OFF (ВЫКЛ)'.

Воспроизведение (Продолжение)

Невозможно просматривать фотоснимки.

- Переключатель ЗАПИСЬ/ВОСПРОИЗВЕДЕНИЕ не установлен в положение (▶) (воспроизведение).
- Нет изображений на встроенной памяти или карте памяти (изображения воспроизводятся с карты памяти, если она вставлена, и со встроенной памяти, если не вставлена).
- Фотокамера установлена в режим 'ВОСПР. КАТ.' или 'ВОСПРИЗБР'.
→ Установите режим воспроизведения в положение 'НОРМ.ВОСПР.' (стр. 85).

Номер папки/файла отображается как '-'. Изображение черное.

- Снимки, отредактированы на компьютере или сняты на другом устройстве.
- Батарея извлечена сразу же после фотосъемки, или фотосъемка производилась с использованием батареи с низким оставшимся зарядом.
→ Используйте для удаления опцию 'ФОРМАТИР.' (стр. 26).

При календарном воспроизведении отображается неправильная дата.

- Снимки, отредактированы на компьютере или сняты на другом устройстве.
- Неправильная настройка 'УСТ. ЧАСОВ' (стр. 17). (Неправильная дата может отображаться при календарном воспроизведении на фотоснимках, скопированных на компьютер, а затем обратно на фотокамеру, если на даты на компьютере и на фотокамере различаются.)

В зависимости от объекта на экране может появляться интерференционный ореол.

- Это называется муаром. Это не является неисправностью.

На записанном изображении появляются белые круглые пятна, похожие на мыльные пузыри.

- Если Вы снимаете изображение со вспышкой в темном месте или помещении, на изображении могут появиться белые круглые пятна, вызванные отражением вспышки от частичек пыли в воздухе. Это не является неисправностью. Особенностью этого является то, что количество круглых пятен и их положение различается для каждого изображения.



Затемняет красные области на записанных изображениях.

- Если объекты на снимках, снятых с установкой вспышки уменьшения эффекта красных глаз (☞, ☞, ☞) содержит участки с цветом, близким к цвету кожи, цифровая функция коррекции эффекта красных глаз может привести к затемнению таких красных областей.
→ В таких случаях рекомендуется использование функции (☞), или режимов вспышки (☞) или (☞).

Звуки работы фотокамеры будут записываться на движущихся изображениях.

- Звуки работы фотокамеры могут записываться, поскольку фотокамера автоматически регулирует диафрагму объектива во время записи движущихся изображений; это не является неисправностью.

Движущиеся изображения или снимки со звуком, снятые этой фотокамерой, невозможно воспроизводить на других фотокамерах.

- Движущиеся изображения и изображения со звуком, записанные на этой фотокамере, не всегда могут воспроизводиться на фотокамерах других производителей. Воспроизведение может быть также невозможным на цифровых фотокамерах Panasonic (LUMIX).* [TZ7]
* Фотокамеры, произведенные до декабря 2008 г., а также некоторые фотокамеры, произведенные в 2009 г. (Серии FS, LS).
- В некоторых случаях движущиеся изображения и снимки со звуком, снятые этой камерой, невозможно воспроизводить на цифровых фотокамерах других производителей, а также их невозможно воспроизводить на цифровых фотокамерах производства Panasonic (LUMIX), поступивших в продажу ранее июля 2008 г. [TZ6]
- Движущиеся изображения, записанные в формате 'AVCHD Lite', не могут воспроизводиться устройствами, не поддерживающих формат AVCHD. В некоторых случаях движущиеся изображения невозможно правильно воспроизводить на AVCHD-совместимом оборудовании. [TZ7]

Вопросы&Ответы

Руководство по поиску и устранению неисправностей (Продолжение)

Телевизор, компьютер, принтер

На телевизоре не появляются изображения. Изображение размытое или неокрашенное.

- Подсоединено неправильно (стр. 107, 108).
- Настройка входа телевизора не установлена на внешний вход.
- Пункт 'ВИДЕО ВЫХ.' не установлен в положение 'PAL' (стр. 25).
- Телевизор не совместим с картами памяти SDHC. (При использовании карты памяти SDHC)

Отображение на экране телевизора отличается от ЖК-дисплея.

- Формат может быть неправильным, или на определенных телевизорах могут обрезаться края.

Невозможно воспроизводить движущиеся изображения на телевизоре.

- В телевизор вставлена карта памяти.
 - Соедините с помощью аудиовидеокабеля (прилагается) или мини-кабеля HDMI (RP-CDHM15 (1,5 м) или RP-CDHM30 (3,0 м), дополнительная принадлежность [T27]) и воспроизводите на фотокамере (стр. 107, 108).

Изображение отображается не на полном экране телевизора.

- Проверьте настройки 'ФОРМАТ ТВ' (стр. 25).

Функция VIERA Link (HDMI) не работает. [T27]

- Правильно ли подсоединен мини-кабель HDMI (дополнительная принадлежность)? (стр. 108)
 - Проверьте, полностью ли вставлен мини-кабель HDMI (дополнительная принадлежность).
- Находится ли установка 'VIERA Link' фотокамеры в положении 'ON'? (стр. 26)
 - Установка входа может не иметь возможности автоматического изменения для гнезд HDMI определенных телевизоров. В таком случае, пожалуйста, измените установку входа с помощью пульта дистанционного управления Вашего телевизора (относительно подробностей обратитесь к инструкции по эксплуатации Вашего телевизора).
 - Проверьте установки функции VIERA Link (HDMI) на подсоединенном Вами устройстве.
 - Выключите питание фотокамеры и включите его еще раз.
 - Выключите установку управления 'VIERA Link (управление устройством HDMI)' на Вашем телевизоре (VIERA), а затем снова включите. (Относительно подробностей обратитесь к инструкции по эксплуатации Вашего устройства VIERA.)

Невозможно пересылать изображения на компьютер.

- Подсоединено неправильно (стр. 101).
- Проверьте, распознает ли компьютер фотокамеру.
- Установите опцию 'РЕЖИМ USB' в положение 'PC' (стр. 24).

Компьютер не распознает карту памяти (считывает только встроенную память).

- Отсоедините кабель USB и заново подсоедините с находящейся на месте картой памяти.
- Установите регулятор режимов в любое положение кроме [T27].

Я хочу воспроизвести изображения с компьютера на моей фотокамере.

- Используйте прилагаемое программное обеспечение PnTOFuN STUDIO для копирования изображений с компьютера на фотокамеру. Для сохранения в буфере обмена используйте программное обеспечение для копирования с компьютера на карту памяти, а затем скопируйте в папку буфера обмена с помощью функции 'КОПИЯ' (стр. 98) в меню ВСП.

Невозможно печатать при подсоединении к принтеру.

- Принтер не совместим с PictBridge.
- Установите опцию 'РЕЖИМ USB' в положение 'PictBridge (PTP)' (стр. 24).

Невозможно выполнить печать даты.

- Выполните установки печати данных перед печатью.
 - В фотолaborатории: Выполните установку УСТ. ПЕЧ. (стр. 96) и попросите выполнить печать 'с датами'.
 - На принтере: Выполните установку УСТ. ПЕЧ. и используйте принтер, совместимый с печатью даты.
 - С прилагаемым программным обеспечением: Выберите опцию 'с датами' из установок принтера.
- Используйте опцию 'ОТПЕЧ СИМВ' перед печатью (стр. 90).

Телевизор, компьютер, принтер (Продолжение)

При печати обрезаются края изображений.

- Перед выполнением печати отмените все настройки печати для сокращения или обрезания краев на принтере. (Обратитесь к руководству по эксплуатации принтера.)
- Фотоснимки, сделанные с настройкой [16:9] 'ФОРМАТ'.
 - При печати в фотоателье, проверьте можно ли выполнить печать размером 16:9.

Прочее

Меню не отображается на нужном языке.

- Измените настройку 'ЯЗЫК' (стр. 26).

Фотокамера трещит при сотрясении.

- Этот звук издается при движении объектива и не является неисправностью.

Невозможно установить опцию 'АВТ. ПРОСМ.'.

- Невозможно установить при использовании любой из приведенных ниже опций: Режимы сцены 'АВТ. БРЕКЕТИНГ', 'МУЛЬТИФОРМАТ [T27]', 'СЕРИЙН. СЪЕМК', 'АВТОПОРТРЕТ', 'СКОР. СЪЕМКА' и 'ИМПУЛЬС ВСПЫШКИ' и функция 'ЗАП. ЗВУКА'.

При нажатии на кнопку затвора наполовину вниз в темных местах горит красная лампа.

- Пункт 'ВСП. ЛАМП. АФ' установлен в положение 'ON' (стр. 78).

Пункт ВСП. ЛАМП. АФ не подсвечивается.

- Пункт 'ВСП. ЛАМП. АФ' установлен в положение 'OFF'.
- Не горит в ярких условиях или при использовании режимов сюжета 'ПЕЙЗАЖ', 'НОЧН. ПЕЙЗАЖ', 'АВТОПОРТРЕТ', 'ФЕЙЕРВЕРК', 'АЭРОСЪЕМКА' или 'ЗАКАТ'.

Камера горячая.

- Камера может немного нагреться во время использования, но это не оказывает влияния на функционирование и качество.

Объектив издает щелкающие звуки.

- При изменении яркости объектив может издавать щелкающие звуки, и яркость дисплея также может измениться, но это происходит вследствие выполненных настроек диафрагмы. (Не оказывает влияния на запись.)

Часы установлены неправильно.

- Фотокамера была оставлена на длительный период времени.
 - Заново настройте часы (стр. 17).
- Дата для фотоснимков будет установлена как '0:00 0. 0. 0', если не установлены часы.
- Настройка часов заняла много времени (часы соответственно отстают).

При использовании трансфокатора изображение становится несколько искаженным, а края объекта становятся окрашенными.

- Изображения могут быть несколько искаженными или окрашенными по краям в зависимости от степени увеличения, но это не является неисправностью.

Номера файлов записываются не по порядку.

- Номера файлов сбрасываются при создании новых папок (стр. 102).

Происходит скачок номеров файлов назад.

- Батарея была удалена/установлена при включенном питании. (Номера могут скакнуть назад, если номера папок/файлов неправильно записаны.)

Предостережения и замечания относительно использования

При использовании

Фотокамера может стать теплой при использовании в течение длительного периода времени, но это не является неисправностью.

● Для предотвращения дрожания используйте штатив и располагайте в устойчивом месте. (Особенно при использовании телескопического трансфокатора, низких скоростей затвора или таймера автоспуска)

● По возможности держите фотокамеру подальше от электромагнитного оборудования (такого, как микроволновые печи, телевизоры, игровые видеоприставки и т.д.).

• Если Вы используете фотокамеру сверху или вблизи телевизора, изображение и звук фотокамеры могут быть нарушены излучением электромагнитных волн.

• Не используйте фотокамеру вблизи сотовых телефонов, так как это может привести к помехам, отрицательно влияющим на изображения и звук.

• Сильные магнитные поля, создаваемые динамиками или большими двигателями могут привести к повреждению записанных данных или к возможному нарушению изображения.

• Излучение электромагнитных волн, создаваемое микропроцессорами, может отрицательно влиять на фотокамеру, вызывая искажения изображений и звука.

• Если на фотокамеру оказывает отрицательное влияние электромагнитное оборудование, и она прекращает правильно функционировать, выключите фотокамеру и извлеките батарею или отсоедините сетевой адаптер переменного тока (DMW-AC5G; дополнительная принадлежность). Затем заново установите батарею или заново подсоедините сетевой адаптер переменного тока и включите фотокамеру.

Не используйте фотокамеру вблизи радиопередатчиков и высоковольтных линий электропередач.

• Если Вы выполняете запись вблизи радиопередатчиков или высоковольтных линий, это может оказать отрицательное воздействие на записанные изображения.

● Не удлинняйте прилагаемый шнур или кабель.

● Не позволяйте фотокамере контактировать с пестицидами или летучими веществами (это может вызвать повреждение поверхности или облезание покрытия).

● Никогда не оставляйте фотокамеру и батарею в автомобиле или на капоте автомобиля в летнее время. Это может привести к утечке электролита из батареи, генерации тепла и может вызвать возгорание и взрыв батареи вследствие высокой температуры.

Переноска фотокамеры

Для очистки фотокамеры удалите батарею или отсоедините шнур питания переменного тока и протрите мягкой сухой тканью.

● Используйте хорошо отжатую влажную ткань для удаления трудноудаляемых пятен, а затем еще раз протрите сухой тканью.

● Не используйте бензин, растворители, алкоголь, средства для мытья посуды, так как они могут повредить внешнее корпус и покрытие фотокамеры.

● При использовании химически обработанной ткани внимательно прочитайте прилагаемую к ней инструкцию.

● Не прикасайтесь к экрану объектива (стр. 11).

Когда не планируется использовать в течение длительного времени

● Перед удалением батареи и карты памяти выключите питание фотокамеры (проверьте, что батарея удалена во избежание повреждения из-за слишком сильной разрядки).

● Не оставляйте в соприкосновении с резиной или пластиковыми пакетами.

● При хранении в выдвижных ящиках и т.п. поместите вместе с сушильным агентом (кремнегелем). Храните батареи в прохладном (15 °C - 25 °C) месте с низкой влажностью (40% - 60%) и неподверженным сильным изменениям температуры.

● Заряжайте батарею один раз в год и полностью используйте ее один раз перед тем, как снова поместить ее на хранение.

Карты памяти

● Во избежание повреждения карт памяти и данных

• Избегайте высоких температур, прямых солнечных лучей, электромагнитных волн и статического электричества.

• Не сгибайте, не роняйте и подвергайте сильным ударам.

• Не прикасайтесь к разъемам на обратной стороне карты памяти и не давайте им становиться грязными или влажными.

● При утилизации/передаче карт памяти

• При использовании функций 'форматирование' или 'удаление' на Вашей фотокамере или компьютере они только изменяют информацию об управлении файлами, а не полностью удаляют данные на карте памяти. При утилизации или передаче Ваших карт памяти рекомендуется физически разрушить саму карту памяти или использовать имеющееся в продаже компьютерное программное обеспечение для стирания данных, чтобы полностью удалить данные с карты памяти. Данные на картах памяти должны управляться соответствующим образом.

Персональная информация

Если имена или даты рождения установлены в режиме РЕБЕНОК или для функции ОПРЕД. ЛИЦА. [T7], персональная информация будет содержаться в самой фотокамере и на снятых фотоснимках.

● Отказ от ответственности

Данные, содержащие персональную информацию, могут быть изменены или утеряны вследствие неправильного функционирования, статического электричества, несчастных случаев, неисправности, ремонта или других действий. Компания Panasonic не будет нести никакой ответственности за любой ущерб, как прямой, так и косвенный, вызванный изменением или утерей данных, содержащих персональную информацию.

● При обращении за ремонтом или при передаче третьим лицам/утилизации фотокамеры

• Для защиты Вашей персональной информации, пожалуйста, выполните сброс установок. (стр. 24)

• Если на встроенной памяти имеются какие-либо изображения, скопируйте (стр. 98) их при необходимости на карту памяти, а затем отформатируйте (стр. 26) встроенную память.

• Извлеките карту памяти из фотокамеры.

• При выполнении ремонта встроенная память и другие установки могут быть возвращены к первоначальному состоянию, как при приобретении изделия.

• Если невозможно выполнить перечисленные выше операции вследствие неисправности фотокамеры, обратитесь к дилеру или в ближайший Центр технического обслуживания.

Для передачи третьим лицам/утилизации карт памяти обращайтесь к разделу 'При утилизации/передаче карт памяти' (выше).

Для пользователей модели DMC-TZ7

Это изделие имеет лицензии, находящиеся в пакете лицензий патентов AVC (средства аудиовизуальной связи), для частного и некоммерческого использования пользователя для (i) для кодирования видеоматериалов в соответствии со стандартом AVC ("AVC Video") и/или (ii) декодирования AVC Video, которые были закодированы пользователем для частной и некоммерческой деятельности и/или были получены от видеопровайдера, имеющего лицензию на работу с AVC Video. Лицензия не предоставляется ни при каких других условиях и ни для каких иных целей. Дополнительную информацию можно получить от MPEG LA, LLC. См. <http://www.mpegla.com>.

Количество записанных изображений/ длительность времени записи TZ7

- Приведенные данные являются оценочными. Могут различаться в соответствии с условиями, типом карты и объектом.
- Емкости записи/время, отображаемые на ЖК-дисплее, могут уменьшаться не регулярно.

Количество записанных изображений (неподвижные изображения)

- Различается в зависимости от установок 'ФОРМАТ' (стр. 70), 'РАЗР. КАДРА' (стр. 69) или 'КАЧЕСТВО' (стр. 70).

- Когда количество доступных для записи изображений превышает 99999, отображается индикация '+99999'.

| ФОРМАТ | | 4:3 | | | | | | | | | | 3:2 | | | | | | | | | | 16:9 | | | | | | | | | | | |
|--------------|-------------------|---------------------|------|-----------------------|------|-----------------------|-------|-----------------------|-------|-----------------------|--------|-----------------------|-------|----------------------|------|-------------------------|-------|-------------------------|-------|-----------------------|-------|-------------------------|-------|--------------------|------|-----------------------|-------|-------------------------|-------|-------------------------|-------|-----------------------|-------|
| РАЗР. КАДРА | | 10 M (3648×2736) | | 7 M EZ (3072×2304) | | 5 M EZ (2560×1920) | | 3 M EZ (2048×1536) | | 2 M EZ (1600×1200) | | 0,3 M EZ (640×480) | | 9,5 M (3776×2520) | | 6,5 M EZ (3168×2112) | | 4,5 M EZ (2656×1768) | | 3 M EZ (2112×1408) | | 2,5 M EZ (2048×1360) | | 9 M (3968×2232) | | 6 M EZ (3328×1872) | | 4,5 M EZ (2784×1568) | | 2,5 M EZ (2208×1248) | | 2 M EZ (1920×1080) | |
| КАЧЕСТВО | | □□ | | □□ | | □□ | | □□ | | □□ | | □□ | | □□ | | □□ | | □□ | | □□ | | □□ | | □□ | | □□ | | □□ | | □□ | | | |
| Карта памяти | Встроенная память | 7 | 14 | 9 | 19 | 13 | 26 | 28 | 54 | 45 | 84 | 200 | 320 | 7 | 15 | 10 | 20 | 18 | 37 | 29 | 57 | 31 | 60 | 7 | 15 | 10 | 20 | 20 | 39 | 32 | 62 | 41 | 79 |
| | 32 МБ | 4 | 9 | 6 | 12 | 8 | 16 | 18 | 35 | 29 | 54 | 130 | 200 | 4 | 9 | 6 | 13 | 11 | 24 | 19 | 36 | 20 | 39 | 4 | 10 | 6 | 13 | 12 | 25 | 20 | 40 | 26 | 51 |
| | 64 МБ | 9 | 20 | 13 | 26 | 18 | 35 | 37 | 73 | 60 | 110 | 270 | 420 | 10 | 20 | 13 | 27 | 25 | 50 | 39 | 76 | 42 | 81 | 10 | 21 | 14 | 27 | 27 | 53 | 43 | 83 | 56 | 105 |
| | 128 МБ | 20 | 41 | 28 | 55 | 37 | 72 | 77 | 145 | 120 | 220 | 550 | 860 | 21 | 42 | 28 | 56 | 52 | 100 | 81 | 155 | 87 | 165 | 22 | 43 | 29 | 57 | 55 | 105 | 88 | 165 | 110 | 210 |
| | 256 МБ | 41 | 82 | 55 | 105 | 73 | 140 | 150 | 290 | 240 | 440 | 1080 | 1690 | 42 | 83 | 56 | 110 | 100 | 195 | 155 | 300 | 170 | 320 | 43 | 86 | 57 | 110 | 105 | 210 | 170 | 330 | 220 | 420 |
| | 512 МБ | 83 | 160 | 110 | 210 | 145 | 280 | 300 | 580 | 470 | 880 | 2150 | 3350 | 85 | 165 | 110 | 210 | 200 | 390 | 310 | 600 | 330 | 640 | 87 | 170 | 110 | 220 | 210 | 420 | 340 | 650 | 440 | 830 |
| | 1 ГБ | 165 | 320 | 220 | 430 | 290 | 560 | 600 | 1160 | 950 | 1770 | 4310 | 6710 | 170 | 330 | 220 | 440 | 400 | 790 | 630 | 1200 | 670 | 1280 | 175 | 340 | 220 | 440 | 430 | 850 | 680 | 1310 | 880 | 1670 |
| | 2 ГБ | 340 | 660 | 450 | 870 | 590 | 1130 | 1220 | 2360 | 1910 | 3610 | 8770 | 12290 | 340 | 680 | 460 | 890 | 820 | 1610 | 1270 | 2450 | 1360 | 2560 | 350 | 690 | 460 | 900 | 890 | 1700 | 1390 | 2670 | 1800 | 3410 |
| | 4 ГБ | 660 | 1310 | 880 | 1720 | 1170 | 2230 | 2410 | 4640 | 3770 | 7090 | 17240 | 24130 | 680 | 1340 | 900 | 1740 | 1630 | 3170 | 2510 | 4820 | 2680 | 5020 | 700 | 1370 | 920 | 1770 | 1740 | 3350 | 2740 | 5240 | 3540 | 6700 |
| | 6 ГБ | 1010 | 1990 | 1340 | 2620 | 1780 | 3390 | 3660 | 7050 | 5730 | 10790 | 26210 | 36700 | 1040 | 2030 | 1370 | 2650 | 2470 | 4820 | 3820 | 7330 | 4070 | 7640 | 1070 | 2080 | 1400 | 2690 | 2650 | 5090 | 4160 | 7970 | 5390 | 10190 |
| | 8 ГБ | 1360 | 2660 | 1800 | 3500 | 2380 | 4540 | 4910 | 9440 | 7670 | 14440 | 35080 | 49120 | 1390 | 2720 | 1840 | 3550 | 3310 | 6460 | 5110 | 9820 | 5450 | 10230 | 1430 | 2790 | 1870 | 3610 | 3550 | 6820 | 5580 | 10670 | 7220 | 13640 |
| 12 ГБ | 2050 | 4020 | 2720 | 5290 | 3590 | 6860 | 7400 | 14240 | 11570 | 21790 | 52920 | 74090 | 2100 | 4110 | 2780 | 5360 | 5000 | 9740 | 7710 | 14810 | 8230 | 15430 | 2160 | 4200 | 2820 | 5440 | 5360 | 10290 | 8410 | 16100 | 10890 | 20580 | |
| 16 ГБ | 2740 | 5370 | 3630 | 7050 | 4790 | 9150 | 9880 | 19000 | 15440 | 29060 | 70590 | 98830 | 2800 | 5490 | 3710 | 7160 | 6670 | 13000 | 10290 | 19780 | 10980 | 20590 | 2880 | 5610 | 3770 | 7260 | 7160 | 13720 | 11230 | 21480 | 14530 | 27450 | |
| 32 ГБ | 5500 | 10770 | 7280 | 14160 | 9620 | 18350 | 19820 | 38120 | 30970 | 58310 | 141620 | 198260 | 5630 | 11010 | 7450 | 14360 | 13390 | 26080 | 20650 | 39650 | 22020 | 41300 | 5790 | 11260 | 7560 | 14570 | 14360 | 27530 | 22520 | 43100 | 29150 | 55070 | |

Длительность времени записи (движущиеся изображения)

- Различается в зависимости от установок 'РЕЖИМ ЗАПИСИ' (стр. 79) или 'КАЧ-ВО ЗАП.' (стр. 80)

| РЕЖИМ ЗАПИСИ | AVCHD Lite | | | | MOTION JPEG | | | |
|-------------------|-------------|--------------|---|--------------|---------------|---------------|---------------|---------------|
| | КАЧ-ВО ЗАП. | SH | H | L | HD | WVGA | VGA | QVGA |
| Встроенная память | — | — | — | — | — | — | — | 1 мин 22 сек |
| Карта памяти | 32 МБ | — | — | — | 4 сек | 16 сек | 17 сек | 52 сек |
| | 64 МБ | — | — | — | 12 сек | 36 сек | 38 сек | 1 мин 50 сек |
| | 128 МБ | — | — | — | 29 сек | 1 мин 17 сек | 1 мин 20 сек | 3 мин 45 сек |
| | 256 МБ | — | — | — | 59 сек | 2 мин 30 сек | 2 мин 35 сек | 7 мин 20 сек |
| | 512 МБ | 3 мин | — | — | 2 мин | 5 мин | 5 мин 10 сек | 14 мин 40 сек |
| | 1 ГБ | 7 мин | — | — | 4 мин | 10 мин 10 сек | 10 мин 40 сек | 29 мин 30 сек |
| | 2 ГБ | 15 мин | — | — | 8 мин 20 сек | 20 мин 50 сек | 21 мин 40 сек | 1 час |
| | 4 ГБ | 30 мин | — | — | 16 мин 20 сек | 41 мин | 42 мин 40 сек | 1 час 58 мин |
| | 6 ГБ | 46 мин | — | — | 25 мин | 1 час 2 мин | 1 час 5 мин | 3 час |
| | 8 ГБ | 1 час | — | — | 33 мин 30 сек | 1 час 23 мин | 1 час 27 мин | 4 час 1 мин |
| | 12 ГБ | 1 час 34 мин | — | — | 50 мин 30 сек | 2 час 6 мин | 2 час 11 мин | 6 час 4 мин |
| 16 ГБ | 2 час | — | — | 1 час 7 мин | 2 час 48 мин | 2 час 55 мин | 8 час 5 мин | |
| 32 ГБ | 4 час | — | — | 2 час 15 мин | 5 час 38 мин | 5 час 51 мин | 16 час 14 мин | |

- Можно записать максимум 2 ГБ непрерывных движущихся изображений в формате MOTION JPEG. (Даже если на карте памяти имеется доступное пространство более 2 ГБ, доступное время записи будет рассчитываться максимально для 2 ГБ.)
- Приведенное слева значение времени является полным временем.

Количество записанных изображений/ длительность времени записи TZ6

- Приведенные данные являются оценочными. Могут различаться в соответствии с условиями, типом карты и объектом.
- Емкости записи/время, отображаемые на ЖК-дисплее, могут уменьшаться не регулярно.

Количество записанных изображений (неподвижные изображения)

- Различается в зависимости от установок 'ФОРМАТ' (стр. 70), 'РАЗР. КАДРА' (стр. 69) или 'КАЧЕСТВО' (стр. 70).

- Когда количество доступных для записи изображений превышает 99999, отображается индикация '+99999'.

| ФОРМАТ | 4:3 | | | | | | | | | | | | 3:2 | | | | | | | | 16:9 | | | | | | | | |
|-------------------|---------------------|-------|-----------------------|-------|-----------------------|-------|-----------------------|-------|-----------------------|-------|-----------------------|--------|--------------------|-------|-----------------------|-------|-------------------------|-------|-------------------------|-------|----------------------|-------|-------------------------|-------|-------------------------|-------|-----------------------|-------|-------|
| | 10 M (3648×2736) | | 7 M EZ (3072×2304) | | 5 M EZ (2560×1920) | | 3 M EZ (2048×1536) | | 2 M EZ (1600×1200) | | 0,3 M EZ (640×480) | | 9 M (3648×2432) | | 6 M EZ (3072×2048) | | 4,5 M EZ (2560×1712) | | 2,5 M EZ (2048×1360) | | 7,5 M (3648×2056) | | 5,5 M EZ (3072×1728) | | 3,5 M EZ (2560×1440) | | 2 M EZ (1920×1080) | | |
| КАЧЕСТВО | 📷 | 📷 | 📷 | 📷 | 📷 | 📷 | 📷 | 📷 | 📷 | 📷 | 📷 | 📷 | 📷 | 📷 | 📷 | 📷 | 📷 | 📷 | 📷 | 📷 | 📷 | 📷 | 📷 | 📷 | 📷 | 📷 | 📷 | 📷 | 📷 |
| Встроенная память | 7 | 14 | 9 | 19 | 13 | 26 | 28 | 54 | 45 | 84 | 200 | 320 | 7 | 16 | 10 | 21 | 20 | 39 | 31 | 60 | 8 | 18 | 11 | 23 | 23 | 46 | 41 | 79 | |
| Карта памяти | 32 МБ | 4 | 9 | 6 | 12 | 8 | 16 | 18 | 35 | 29 | 55 | 130 | 200 | 4 | 10 | 6 | 13 | 12 | 25 | 20 | 39 | 5 | 11 | 7 | 14 | 15 | 30 | 27 | 51 |
| | 64 МБ | 10 | 20 | 13 | 26 | 18 | 35 | 38 | 73 | 60 | 110 | 270 | 420 | 10 | 22 | 14 | 28 | 27 | 53 | 42 | 81 | 12 | 24 | 15 | 31 | 32 | 62 | 56 | 105 |
| | 128 МБ | 21 | 41 | 28 | 55 | 37 | 72 | 77 | 145 | 120 | 220 | 550 | 860 | 22 | 45 | 30 | 59 | 56 | 105 | 87 | 165 | 25 | 50 | 32 | 63 | 66 | 125 | 110 | 210 |
| | 256 МБ | 41 | 82 | 55 | 105 | 73 | 140 | 150 | 290 | 240 | 440 | 1080 | 1690 | 45 | 88 | 59 | 115 | 105 | 210 | 170 | 320 | 50 | 98 | 64 | 125 | 125 | 240 | 220 | 420 |
| | 512 МБ | 83 | 160 | 110 | 210 | 145 | 280 | 300 | 580 | 470 | 880 | 2150 | 3350 | 90 | 175 | 115 | 220 | 210 | 420 | 330 | 640 | 99 | 195 | 125 | 240 | 250 | 490 | 440 | 830 |
| | 1 ГБ | 165 | 320 | 220 | 430 | 290 | 560 | 600 | 1160 | 950 | 1770 | 4310 | 6710 | 180 | 350 | 230 | 460 | 430 | 850 | 670 | 1280 | 200 | 390 | 250 | 490 | 510 | 990 | 880 | 1670 |
| | 2 ГБ | 340 | 660 | 450 | 870 | 590 | 1130 | 1220 | 2360 | 1920 | 3610 | 8780 | 12290 | 360 | 720 | 480 | 930 | 890 | 1700 | 1360 | 2560 | 400 | 790 | 520 | 1000 | 1040 | 1980 | 1800 | 3410 |
| | 4 ГБ | 660 | 1310 | 880 | 1720 | 1170 | 2230 | 2410 | 4640 | 3770 | 7090 | 17240 | 24130 | 720 | 1410 | 940 | 1820 | 1740 | 3350 | 2680 | 5020 | 800 | 1560 | 1030 | 1970 | 2040 | 3890 | 3540 | 6700 |
| | 6 ГБ | 1010 | 1990 | 1340 | 2620 | 1780 | 3390 | 3660 | 7050 | 5730 | 10790 | 26210 | 36700 | 1100 | 2150 | 1440 | 2770 | 2650 | 5090 | 4070 | 7640 | 1220 | 2380 | 1560 | 3000 | 3100 | 5910 | 5390 | 10190 |
| | 8 ГБ | 1360 | 2660 | 1800 | 3500 | 2380 | 4540 | 4910 | 9440 | 7670 | 14440 | 35080 | 49120 | 1470 | 2880 | 1930 | 3720 | 3550 | 6820 | 5450 | 10230 | 1630 | 3180 | 2090 | 4020 | 4160 | 7920 | 7220 | 13640 |
| 12 ГБ | 2050 | 4020 | 2720 | 5290 | 3590 | 6860 | 7400 | 14240 | 11570 | 21790 | 52920 | 74090 | 2230 | 4350 | 2910 | 5610 | 5360 | 10290 | 8230 | 15430 | 2460 | 4810 | 3160 | 6070 | 6270 | 11950 | 10890 | 20580 | |
| 16 ГБ | 2740 | 5370 | 3630 | 7050 | 4790 | 9150 | 9880 | 19000 | 15440 | 29070 | 70600 | 98840 | 2970 | 5810 | 3890 | 7480 | 7160 | 13720 | 10980 | 20590 | 3290 | 6410 | 4220 | 8100 | 8370 | 15940 | 14530 | 27450 | |
| 32 ГБ | 5500 | 10770 | 7280 | 14160 | 9620 | 18350 | 19820 | 38120 | 30970 | 58310 | 141620 | 198270 | 5970 | 11660 | 7800 | 15010 | 14360 | 27530 | 22020 | 41300 | 6600 | 12870 | 8470 | 16250 | 16800 | 31970 | 29150 | 55070 | |

Длительность времени записи (движущиеся изображения)

- Различается в зависимости от установок 'КАЧ-ВО ЗАП.' (стр. 80)

| КАЧ-ВО ЗАП. | WVGA | VGA | QVGA |
|-------------------|--------------|---------------|---------------|
| Встроенная память | — | — | 1 мин 27 сек |
| Карта памяти | 32 МБ | 16 сек | 17 сек |
| | 64 МБ | 37 сек | 39 сек |
| | 128 МБ | 1 мин 18 сек | 1 мин 22 сек |
| | 256 МБ | 2 мин 35 сек | 2 мин 40 сек |
| | 512 МБ | 5 мин 10 сек | 5 мин 20 сек |
| | 1 ГБ | 10 мин 20 сек | 10 мин 50 сек |
| | 2 ГБ | 21 мин 20 сек | 22 мин 10 сек |
| | 4 ГБ | 41 мин 50 сек | 43 мин 40 сек |
| | 6 ГБ | 1 час 3 мин | 1 час 6 мин |
| | 8 ГБ | 1 час 25 мин | 1 час 28 мин |
| 12 ГБ | 2 час 8 мин | 2 час 14 мин | |
| 16 ГБ | 2 час 52 мин | 2 час 59 мин | |
| 32 ГБ | 5 час 45 мин | 5 час 59 мин | |

- Можно записать максимум 2 ГБ непрерывных движущихся изображений. (Даже если на карте памяти имеется доступное пространство более 2 ГБ, доступное время записи будет рассчитываться максимально для 2 ГБ.)
- Приведенное слева значение времени является полным временем.

Технические характеристики DMC-TZ7

Цифровая фотокамера: Информация для Вашей безопасности

| | |
|---|--|
| Источник питания | Переменный ток 5,1 В |
| Потребление питания | При записи: 1,3 Вт При воспроизведении: 0,6 Вт |
| Эффективные пиксели фотокамеры | 10.100.000 пикселей |
| Сенсор изображения | 1/2,33" CCD, общее количество пикселей 12.700.000 пикселей Фильтр основных цветов |
| Объектив | Оптический трансфокатор 12 x f=от 4,1 мм до 49,2 мм (эквивалентно 35-мм пленочной фотокамере: от 25 мм до 300 мм)/от F3,3 до F4,9 |
| Цифровой увеличения | Макс. 4 x |
| Дополнительный оптический трансфокатор | Макс. 21,4 x |
| Фокусировка | Нормальное/АФ МАКРО/Макро зум обнаружение лиц/Следящий АФ/Фокусировка по 11 участкам/ Фокусировка по 1 участку (Высокоскоростная)/фокусировка по 1 участку /Точечная фокусировка |
| Диапазон фокусировки | |
| Нормальный/ Движущееся изображение | от 50 см (Широкоугольный)/2 м (Теле) до ∞ |
| Макро/ИНТЕЛЛЕКТ. АФ/ БУФЕР ОБМЕНА | от 3 см (Широкоугольный)/1 м (Теле) до ∞ (2 м за исключением макс. положения стороны Т) |
| РЕЖИМ СЦЕНЫ | В приведенных выше настройках могут быть отличия. |
| Система затвора | Электронный затвор + Механический затвор |
| Запись ВИДЕО | <ul style="list-style-type: none"> ● AVCHD Lite Запись 1280 x 720 пикселей 50р* (Только при использовании карты памяти SD) * Выход CCD 25 кадров/с Приблиз. 17 Мб/с/Приблиз. 13Мб/с/Приблиз. 9 Мб/с (VBR), со стерео звуком ● Motion JPEG 1280 x 720 пикселей* / 848 x 480 пикселей* / 640 x 480 пикселей* / 320 x 240 пикселей (* Только при использовании карты памяти SD) 30 кадров/сек. со стерео звуком |
| Быстрая последовательная съемка | |
| Скорость быстрой последовательной съемки | 2,3 кадра/сек (СЕРИЙН.СЪЕМК) Приблиз. 1,8 кадра/сек (Без ограничения) |
| Количество записываемых фотоснимков | Макс. 5 кадров (Стандартное), макс. 3 кадров (Высокое), Зависит от оставшейся емкости встроенной памяти или карты (Без ограничения). |
| СКОР. СЪЕМКА | |
| Скорость быстрой последовательной съемки | Приблиз. 10 кадров/сек (Приоритет скорости) Приблиз. 6 кадров/сек (Приоритет изображения) |
| Количество записываемых фотоснимков | риблиз. 15 изображений (При использовании встроенной памяти, сразу после форматирования) Макс. 100 изображений (При использовании карты памяти, различается в зависимости от типа карты памяти и условий записи) |
| Чувствительность ISO | АВТО/80/100/200/400/800/1600 Режим [ВЫС. ЧУВСТВ.]: 1600 - 6400 |
| Скорость затвора | от 8 до 1/2000 Режим [ЗВЕЗДНОЕ НЕБО]: 15 секунд, 30 секунд, 60 секунд |
| Баланс белого | Настройка АВТО/Дневной свет/Облачно/Тень/Галогенный/Белый |
| Экспозиция (АЕ) | АВТО (Программная АЕ) Компенсация экспозиции (Шаг 1/3 EV, от -2 EV до +2 EV) |
| Режим фотометрии | Многоточечная/Центрально-взвешенная/Точечная |

| | |
|--|---|
| ЖК-дисплей | 3,0" низкотемпературный поликристаллический TFT ЖК-дисплей (Приблиз. 460.800 пикселей) (доступная для обзора область приблиз. 100 %) |
| Вспышка | Диапазон вспышки: (ISO АВТО) Приблиз.от 60 см до 5,3 м (Широкоугольный) АВТО, АВТО/ Устранение эффекта красных глаз, Принудительно ON (Принудительно ON/ Устранение эффекта красных глаз), Замедленная синхронизация/ Устранение эффекта красных глаз, Принудительно OFF |
| Микрофон | Стерефонический |
| Динамик | Монофонический |
| Носитель записи | Встроенная память (Приблиз. 40 МБ)/Карта памяти SD/Карта памяти SDHC/Карта памяти MultiMedia (Только неподвижные изображения) |
| Размер изображения | |
| Неподвижные изображения | При настройке формата, установленной в положение [4:3] 3648 x 2736 пикселей / 3072 x 2304 пикселей / 2560 x 1920 пикселей / 2048 x 1536 пикселей / 1600 x 1200 пикселей / 640 x 480 пикселей |
| | При настройке формата, установленной в положение [3:2] 3776 x 2520 пикселей / 3168 x 2112 пикселей / 2656 x 1768 пикселей / 2112 x 1408 пикселей / 2048 x 1360 пикселей |
| | При настройке формата, установленной в положение [16:9] 3968 x 2232 пикселей / 3328 x 1872 пикселей / 2784 x 1568 пикселей / 2208 x 1248 пикселей / 1920 x 1080 пикселей |
| Движущиеся изображения | 1280 x 720 пикселей* / 848 x 480 пикселей* / 640 x 480 пикселей* / 320 x 240 пикселей (* Только при использовании карты памяти SD) |
| Качество | Точное/Стандартное |
| Формат файла записи | |
| Неподвижное изображение | JPEG (основанный на Design rule for Camera File system, основанный на стандарте Exif 2.21)/соответствующий DPOF |
| Неподвижные изображения с аудио | JPEG (основанный на Design rule for Camera File system, основанный на стандарте Exif 2.21) + QuickTime |
| Движущиеся изображения | AVCHD Lite/QuickTime Motion JPEG |
| Интерфейс | Цифровой: USB 2.0 (Полная скорость) Аналоговый видео/аудио: NTSC / PAL композитный (Переключается в меню), Линейный аудиовыход (стереофонический) |
| Разъем | HDMI: Мини-кабель HDMI (тип C) AV/DIGITAL/MULTI: Отдельное гнездо (14 штырьков) |
| Размеры (за исключением выступающих частей) | Приблиз. 103,3 мм (Ш) × 59,6 мм (В) × 32,8 мм (Г) |
| Масса | без карты памяти и батареи: Приблиз. 206 г с картой памяти и батареей: Приблиз. 229 г |
| Рабочая температура | от 0 °C до 40 °C |
| Рабочая влажность | от 10% до 80% |

Зарядное устройство для батарей

Panasonic DE-A66B: Информация для Вашей безопасности

| | |
|--------------|-----------------------------------|
| Выход | CHARGE 4,2 В === 0,65 А |
| Вход | от 110 В до 240 В 50/60 Гц, 0,2 А |

Батарейный блок (ионно-литиевый)

Panasonic DMW-BCG10E: Информация для Вашей безопасности

| | |
|---|------------------|
| Напряжение/емкость (Минимум) | 3,6 В / 895 мА/ч |
|---|------------------|

Технические характеристики DMC-TZ6

Цифровая фотокамера: Информация для Вашей безопасности

| | |
|---|---|
| Источник питания | Переменный ток 5,1 В |
| Потребление питания | При записи: 1,2 Вт При воспроизведении: 0,6 Вт |
| Эффективные пиксели фотокамеры | 10.100.000 пикселей |
| Сенсор изображения | 1/2,5" CCD, общее количество пикселей 10.300.000 пикселей Фильтр основных цветов |
| Объектив | Оптический трансфокатор 12 x f=от 4,1 мм до 49,2 мм (эквивалентно 35-мм пленочной фотокамере: от 25 мм до 300 мм)/от F3,3 до F4,9 |
| Цифровой увеличения | Макс.4 x |
| Дополнительный оптический трансфокатор | Макс. 21,4 x |
| Фокусировка | Нормальное/АФ МАКРО/Макро зум обнаружение лиц/Следящий АФ/Фокусировка по 11 участкам/ Фокусировка по 1 участку (Высокоскоростная)/фокусировка по 1 участку /Точечная фокусировка |
| Диапазон фокусировки | |
| Нормальный/ Движущееся изображение | от 50 см (Широкоугольный)/2 м (Теле) до ∞ |
| Макро/ИНТЕЛЛЕКТ. АФ/ БУФЕР ОБМЕНА | от 3 см (Широкоугольный)/1 м (Теле) до ∞ (2 м за исключением макс. положения стороны Т) |
| РЕЖИМ СЦЕНЫ | В приведенных выше настройках могут быть отличия. |
| Система затвора | Электронный затвор + Механический затвор |
| Запись ВИДЕО | 848 x 480 пикселей*/640 x 480 пикселей*/320 x 240 пикселей (* Только при использовании карты памяти SD) 30 кадров/сек. со звуком |
| Быстрая последовательная съемка | |
| Скорость быстрой последовательной съемки | 2,5 кадра/сек (СЕРИЙН.СЪЕМКА) Приблиз. 2 кадра/сек (Без ограничения) |
| Количество записываемых фотоснимков | Макс. 5 кадров (Стандартное), макс. 3 кадров (Высокое), Зависит от оставшейся емкости встроенной памяти или карты (Без ограничения). |
| СКОР. СЪЕМКА | |
| Скорость быстрой последовательной съемки | Приблиз. 10 кадров/сек (Приоритет скорости) Приблиз. 7 кадров/сек (Приоритет изображения) |
| Количество записываемых фотоснимков | риблиз. 15 изображений (При использовании встроенной памяти, сразу после форматирования) Макс. 100 изображений (При использовании карты памяти, различается в зависимости от типа карты памяти и условий записи) |
| Чувствительность ISO | АВТО/80/100/200/400/800/1600 Режим [ВЫС. ЧУВСТВ.]: 1600 - 6400 |
| Скорость затвора | от 8 до 1/2000 Режим [ЗВЕЗДНОЕ НЕБО]: 15 секунд, 30 секунд, 60 секунд |
| Баланс белого | Настройка АВТО/Дневной свет/Облачно/Тень/Галогенный/Белый |
| Экспозиция (АЕ) | АВТО (Программная АЕ) Компенсация экспозиции (Шаг 1/3 EV, от -2 EV до +2 EV) |
| Режим фотометрии | Многоточечная/Центрально-взвешенная/Точечная |

| | |
|--|---|
| ЖК-дисплей | 2,7" ЖК-дисплей на аморфном кремнии (Приблиз. 230.400 пикселей) (доступная для обзора область приближ. 100 %) |
| Вспышка | Диапазон вспышки: (ISO АВТО) Приблиз.от 60 см до 5,3 м (Широкоугольный) АВТО, АВТО/ Устранение эффекта красных глаз, Принудительно ON (Принудительно ON/ Устранение эффекта красных глаз), Замедленная синхронизация/ Устранение эффекта красных глаз, Принудительно OFF |
| Микрофон | Монофонический |
| Динамик | Монофонический |
| Носитель записи | Встроенная память (Приблиз. 40 МБ)/Карта памяти SD/Карта памяти SDHC/Карта памяти MultiMedia (Только неподвижные изображения) |
| Размер изображения | |
| Неподвижные изображения | При настройке формата, установленной в положение [4:3] 3648 x 2736 пикселей / 3072 x 2304 пикселей / 2560 x 1920 пикселей / 2048 x 1536 пикселей / 1600 x 1200 пикселей / 640 x 480 пикселей При настройке формата, установленной в положение [3:2] 3648 x 2432 пикселей / 3072 x 2048 пикселей / 2560 x 1712 пикселей / 2048 x 1360 пикселей При настройке формата, установленной в положение [16:9] 3648 x 2056 пикселей / 3072 x 1728 пикселей / 2560 x 1440 пикселей / 1920 x 1080 пикселей |
| Движущиеся изображения | 848 x 480 пикселей* / 640 x 480 пикселей* / 320 x 240 пикселей (* Только при использовании карты памяти SD) |
| Качество | Точное/Стандартное |
| Формат файла записи | |
| Неподвижное изображение | JPEG (основанный на Design rule for Camera File system, основанный на стандарте Exif 2.21)/соответствующий DPOF |
| Неподвижные изображения с аудио | JPEG (основанный на Design rule for Camera File system, основанный на стандарте Exif 2.21) + QuickTime |
| Движущиеся изображения | QuickTime Motion JPEG |
| Интерфейс | Цифровой: USB 2.0 (Полная скорость) Аналоговый видео/аудио: NTSC / PAL композитный (Переключается в меню), Линейный аудиовыход (Монофонический) |
| Разъем | AV/DIGITAL/MULTI: Отдельное гнездо (14 штырьков) |
| Размеры (за исключением выступающих частей) | Приблиз. 103,3 мм (Ш) x 59,6 мм (В) x 32,8 мм (Г) |
| Масса | без карты памяти и батареи: Приблиз. 206 г с картой памяти и батареей: Приблиз. 229 г |
| Рабочая температура | от 0 °C до 40 °C |
| Рабочая влажность | от 10% до 80% |

Зарядное устройство для батареи

(Panasonic DE-A66B): Информация для Вашей безопасности

| | |
|--------------|-----------------------------------|
| Выход | CHARGE 4,2 В === 0,65 А |
| Вход | от 110 В до 240 В 50/60 Гц, 0,2 А |

Батарейный блок (ионно-литиевый)

Panasonic DMW-BCG10E: Информация для Вашей безопасности

| | |
|-------------------------------------|-----------------|
| Напряжение/емкость (Минимум) | 3,6 В / 895 мАч |
|-------------------------------------|-----------------|

AVCHD Lite™

“AVCHD Lite” и логотип “AVCHD Lite” являются торговыми марками Panasonic Corporation и Sony Corporation.

DOLBY
DIGITAL
STEREO CREATOR

Изготовлено по лицензии компании Dolby Laboratories.
Долби и знак в виде двойной буквы D являются товарными знаками компании Dolby Laboratories.



QuickTime и торговый знак QuickTime являются торговыми марками или же зарегистрированными торговыми марками компании Apple Inc., используемыми по лицензии.

Информационный центр Panasonic
Для звонков из Москвы: +7 (495) 725-05-65
Бесплатный звонок по России: 8-800-200-21-00

Інформаційний центр Panasonic
Міжнародні дзвінки та дзвінки з Києва: +380-44-490-38-98
Безкоштовні дзвінки зі стаціонарних телефонів в межах України: 8-800-309-8-800

Panasonic ақпараттық орталығы
Қазақстан мен Орта Азиядан қоңырау шалу үшін: +7 (727) 298-09-09
Для звонков из Казахстана и Центральной Азии: +7 (727) 298-09-09

R

R

VQT1Z94
M0209KZ0

Panasonic Corporation
Web Site: <http://panasonic.net>